



มคอ.2

หลักสูตรรัฐประศาสนศาสตรมหาบัณฑิต  
สาขาวิชาการจัดการภาครัฐสมัยใหม่  
Master of Public Administration  
Program in Modern Public Management  
(หลักสูตรปรับปรุง พ.ศ.2561)

คณะมนุษยศาสตร์และสังคมศาสตร์  
มหาวิทยาลัยราชภัฏบ้านสมเด็จเจ้าพระยา

## คำนำ

หลักสูตรรัฐประศาสนศาสตรมหาบัณฑิต สาขาวิชาการจัดการภาครัฐสมัยใหม่ (หลักสูตรปรับปรุง พ.ศ. 2561) เป็นหลักสูตรปรับปรุงจากหลักสูตรรัฐประศาสนศาสตรมหาบัณฑิต สาขาวิชานโยบาย สาธารณะและการจัดการสมัยใหม่ หลักสูตรปรับปรุง พ.ศ. 2555 โดยได้นำมาปรับปรุงเพื่อให้สอดคล้องกับ เกณฑ์มาตรฐานในระดับบัณฑิตศึกษาระดับปริญญาตรี พ.ศ.2558

เนื้อหาภายในหลักสูตรรัฐประศาสนศาสตรมหาบัณฑิต สาขาวิชาการจัดการภาครัฐสมัยใหม่ (ปรับปรุง พ.ศ. 2561) ประกอบด้วยสาระ 8 หมวด ได้แก่ หมวดที่ 1 ข้อมูลทั่วไป หมวดที่ 2 ข้อมูลเฉพาะ ของหลักสูตร หมวดที่ 3 ระบบการจัดการศึกษาระดับปริญญาตรี และการจัดการศึกษา การดำเนินการ และโครงสร้างของหลักสูตร หมวดที่ 4 ผลการเรียนรู้ กลยุทธ์การสอนและประเมินผล หมวดที่ 5 หลักเกณฑ์ในการประเมินผลนักศึกษา หมวดที่ 6 การพัฒนาคณาจารย์ หมวดที่ 7 การประกันคุณภาพหลักสูตร และหมวดที่ 8 การประเมินและปรับปรุง การดำเนินการของหลักสูตร

ในการปรับปรุงหลักสูตรครั้งนี้ได้พิจารณาเนื้อหาในรายวิชาให้มีความทันสมัยและสอดคล้องกับ เกณฑ์มาตรฐานผลการเรียนรู้ที่กำหนดในกรอบมาตรฐานคุณวุฒิระดับอุดมศึกษาแห่งชาติ พ.ศ.2552 และ เกณฑ์มาตรฐานหลักสูตรระดับบัณฑิตศึกษา พ.ศ.2558 โดยได้เพิ่มรายวิชาที่สามารถส่งเสริมคุณลักษณะ อันพึงประสงค์ เพื่อมุ่งผลิตมหาบัณฑิตให้เป็นผู้บริหารที่มีศักยภาพทั้งภาครัฐและภาคเอกชน เพื่อที่จะได้นำไปใช้ในการพัฒนาผู้เรียน และใช้ประโยชน์ในการประกอบวิชาชีพต่อไป

สาขาวิชาการจัดการภาครัฐสมัยใหม่  
คณะมนุษยศาสตร์และสังคมศาสตร์  
มหาวิทยาลัยราชภัฏบ้านสมเด็จเจ้าพระยา

## สารบัญ

หมวด	หน้า
คำนำ.....	ก
สารบัญ.....	ข
หมวดที่ 1 ข้อมูลทั่วไป.....	1
หมวดที่ 2 ข้อมูลเฉพาะของหลักสูตร.....	6
หมวดที่ 3 ระบบการจัดการศึกษา การดำเนินการ และโครงสร้างของหลักสูตร.....	8
หมวดที่ 4 ผลการเรียนรู้ กลยุทธ์การสอนและประเมินผล.....	29
หมวดที่ 5 หลักเกณฑ์ในการประเมินผลนักศึกษา.....	35
หมวดที่ 6 การพัฒนาคณาจารย์.....	36
หมวดที่ 7 การประกันคุณภาพหลักสูตร.....	37
หมวดที่ 8 การประเมินและปรับปรุงการดำเนินการของหลักสูตร.....	42
ภาคผนวก	
ภาคผนวก ก ประวัติและผลงานทางวิชาการของอาจารย์ผู้รับผิดชอบ หลักสูตร.....	45
ภาคผนวก ข ประวัติและผลงานทางวิชาการของอาจารย์ประจำหลักสูตร.....	51
ภาคผนวก ค ข้อบังคับมหาวิทยาลัยราชภัฏบ้านสมเด็จเจ้าพระยาว่าด้วย การศึกษาระดับบัณฑิตศึกษา พ.ศ.2561.....	58
ภาคผนวก ง คำสั่งแต่งตั้งคณะกรรมการพัฒนาหลักสูตร.....	72
ภาคผนวก จ รายงานการวิพากษ์หลักสูตร.....	76
ภาคผนวก ฉ เอกสารสรุปการปรับปรุงแก้ไขหลักสูตร และตารางเปรียบเทียบ เนื้อหาสาระการปรับปรุงหลักสูตร.....	79
ภาคผนวก ช การกำหนดรหัสวิชาและข้อมูลเกี่ยวกับจำนวนชั่วโมงในการจัด กิจกรรมแต่ละวิชา.....	83

หลักสูตรรัฐประศาสนศาสตรมหาบัณฑิต  
สาขาวิชาการจัดการภาครัฐสมัยใหม่  
หลักสูตรปรับปรุง พ.ศ. 2561

ชื่อสถาบันอุดมศึกษา : มหาวิทยาลัยราชภัฏบ้านสมเด็จเจ้าพระยา  
คณะ : มนุษยศาสตร์และสังคมศาสตร์

หมวดที่ 1 ข้อมูลทั่วไป

1. รหัสและชื่อหลักสูตร

รหัสหลักสูตร : 25491741110368  
ภาษาไทย : หลักสูตรรัฐประศาสนศาสตรมหาบัณฑิต สาขาวิชาการจัดการภาครัฐสมัยใหม่  
ภาษาอังกฤษ : Master of Public Administration Program in Modern Public Management

2. ชื่อปริญญาและสาขาวิชา

ชื่อเต็ม (ไทย) : รัฐประศาสนศาสตรมหาบัณฑิต (การจัดการภาครัฐสมัยใหม่)  
ชื่อย่อ (ไทย) : รป.ม. (การจัดการภาครัฐสมัยใหม่)  
ชื่อเต็ม (อังกฤษ) : Master of Public Administration (Modern Public Management)  
ชื่อย่อ (อังกฤษ) : M.P.A. (Modern Public Management)

3. วิชาเอก

ไม่มี

4. จำนวนหน่วยกิตที่เรียนตลอดหลักสูตร

จำนวนหน่วยกิตรวมตลอดหลักสูตร ไม่น้อยกว่า 36 หน่วยกิต

5. รูปแบบของหลักสูตร

5.1 รูปแบบ

หลักสูตรที่เปิดสอนเป็นหลักสูตร ปริญญาโท แผน ก 2 และ แผน ข

5.2 ภาษาที่ใช้

จัดการเรียนการสอนเป็นภาษาไทย เอกสารการสอน ตำรา มีใช้ทั้งภาษาไทย และภาษาอังกฤษ

5.3 การรับเข้าศึกษา

รับทั้งนักศึกษาไทยและนักศึกษาต่างชาติที่สามารถฟัง พูด อ่าน เขียน เข้าใจ และใช้  
ภาษาไทยและภาษาอังกฤษได้ดี

5.4 ความร่วมมือกับสถาบันอื่น

เป็นหลักสูตรเฉพาะของมหาวิทยาลัยราชภัฏบ้านสมเด็จเจ้าพระยา

### 5.5 การให้ปริญญาแก่ผู้สำเร็จการศึกษา

ผู้สำเร็จการศึกษาตามหลักสูตรจะได้รับปริญญารัฐประศาสนศาสตรมหาบัณฑิต สาขาวิชาการจัดการภาครัฐสมัยใหม่ มหาวิทยาลัยราชภัฏบ้านสมเด็จเจ้าพระยา เพียงสาขาเดียว

### 6. สถานภาพของหลักสูตรและการพิจารณาอนุมัติ / เห็นชอบหลักสูตร

เป็นหลักสูตรปรับปรุง พ.ศ.2561 ปรับปรุงจากหลักสูตรรัฐประศาสนศาสตรมหาบัณฑิต สาขาวิชานโยบายสาธารณะและการจัดการสมัยใหม่ หลักสูตรปรับปรุง พ.ศ.2555

โดยกำหนดเปิดสอนภาคการศึกษา 2 ปีการศึกษา 2561 (6 เมษายน 2562)

สภาวิชาการ มหาวิทยาลัยราชภัฏบ้านสมเด็จเจ้าพระยา เห็นชอบหลักสูตรในการนำเสนอหลักสูตรต่อสภามหาวิทยาลัย

ในการประชุมครั้งที่ 1/2562 วันที่ 10 มกราคม พ.ศ.2562

สภามหาวิทยาลัยราชภัฏบ้านสมเด็จเจ้าพระยาอนุมัติหลักสูตร

ในการประชุมครั้งที่ 3/2562 วันที่ 21 มีนาคม พ.ศ.2562

### 7. ความพร้อมในการเผยแพร่หลักสูตรที่มีคุณภาพและมาตรฐาน

หลักสูตรมีความพร้อมในการเผยแพร่หลักสูตรที่มีคุณภาพและมาตรฐานตามมาตรฐานคุณวุฒิระดับบัณฑิตศึกษา สาขาวิชารัฐประศาสนศาสตร์ พ.ศ.2558 ในปีการศึกษา 2562

### 8. อาชีพที่สามารถประกอบได้หลังสำเร็จการศึกษา

1. ข้าราชการ/พนักงานองค์กรปกครองส่วนท้องถิ่น
2. ปลัดอำเภอ
3. ข้าราชการตำรวจ ทหาร
4. พนักงานรัฐวิสาหกิจ
5. พนักงานบริษัทเอกชน

### 9. ชื่อ-สกุล เลขบัตรประจำตัวบัตรประชาชน ตำแหน่ง และคุณวุฒิของอาจารย์ผู้รับผิดชอบหลักสูตร

ชื่อ - สกุล	เลขบัตรประชาชน	ตำแหน่งทางวิชาการ	คุณวุฒิการศึกษา	สถาบันการศึกษา
1.นายสุรศักดิ์ โตประสี	3 7305 xxxxxxxx	ผู้ช่วยศาสตราจารย์ (รัฐประศาสนศาสตร์)	ปร.ด. (รัฐประศาสนศาสตร์) พบ.ม. (รัฐประศาสนศาสตร์) ศศ.บ. (ภูมิศาสตร์)	มหาวิทยาลัยรามคำแหง, 2553 สถาบันบัณฑิตพัฒนบริหารศาสตร์ 2542 มหาวิทยาลัยเกษตรศาสตร์, 2539
2. นางจิตราภรณ์ สุทธิวรเศรษฐ์	3 1002 xxxxxxxx	รองศาสตราจารย์ (รัฐประศาสนศาสตร์)	Ph.D.(Development Administration) M.A. (Public Relations) ค.บ. (มัธยมศึกษา)	National Institute of Development Administration, 2546 Syracuse University, 2517. U.S.A. จุฬาลงกรณ์มหาวิทยาลัย, 2509

ชื่อ - สกุล	เลขบัตรประชาชน	ตำแหน่งทางวิชาการ	คุณวุฒิการศึกษา	สถาบันการศึกษา
3.นางสาวทชชยา วนนะบวรเดชน์	3 1006 xxxxxxxx	ผู้ช่วย ศาสตราจารย์ (รัฐประศาสน ศาสตร์)	Ph.D. Development Administration (International Program), 2546 นศ.ม. (สื่อสารมวลชน) ศษ.บ. (ปฐมวัยศึกษา) ศศ.บ. (ภาษาอังกฤษ)	National Institute of Development Administration, 2546 จุฬาลงกรณ์มหาวิทยาลัย, 2535 มหาวิทยาลัยสุโขทัยธรรมมาธิราช, 2534 มหาวิทยาลัยธรรมศาสตร์, 2531

หมายเหตุ รายละเอียดผลงานวิชาการรวมทั้งภาระงานการสอนปรากฏในภาคผนวก ก

## 10. สถานที่จัดการเรียนการสอน

มหาวิทยาลัยราชภัฏบ้านสมเด็จเจ้าพระยา

## 11. สถานการณ์ภายนอกหรือการพัฒนาที่จำเป็นต้องนำมาพิจารณาในการวางแผนหลักสูตร

### 11.1 สถานการณ์หรือการพัฒนาทางเศรษฐกิจ

ระบบเศรษฐกิจของไทยกำลังเผชิญกับความท้าทายในเชิงโครงสร้างหลายมิติ ซึ่งได้รับอิทธิพลจากการแข่งขันสูงของนานาประเทศที่มุ่งสร้างความแข็งแกร่งทางเศรษฐกิจบนพื้นฐานของเทคโนโลยีและนวัตกรรมขั้นสูงที่ส่งผลต่อการเพิ่มมูลค่าทางเศรษฐกิจและการลดต้นทุนการผลิต จึงมีความจำเป็นอย่างยิ่งในการพัฒนาทรัพยากรมนุษย์ทั้งภาครัฐและภาคเอกชนของไทยให้มีความพร้อมต่อการปรับตัวต่อกระแสโลกแห่งการแข่งขันให้สามารถบริหารงานได้อย่างมีประสิทธิภาพและประสิทธิผลมากขึ้น

รัฐประศาสนศาสตร์ในยุคปัจจุบันเน้นให้ความสำคัญกับการจัดการภาครัฐสมัยใหม่ (New Public Administration) ที่เน้นความสำคัญในการพัฒนาศักยภาพของบุคลากรภาครัฐให้มีความสามารถในการจัดการระบบงานราชการที่สอดคล้องกับการเปลี่ยนแปลงทางเศรษฐกิจทั้งในประเทศและระหว่างประเทศตามนโยบายประเทศไทย 4.0 ที่มุ่งสร้างความมั่นคงอย่างยั่งยืนให้กับประเทศไทยในศตวรรษที่ 21 เพื่อให้สังคมไทยก้าวสู่ Value-based Economy หรือ เศรษฐกิจที่ขับเคลื่อนด้วยนวัตกรรม โดยธำรงรักษาธรรมาภิบาลในการบริหารงานเพื่อสร้างความยุติธรรมให้แก่สังคมส่วนรวม

ในปัจจุบันระบบราชการต้องมีการปรับตัวให้ทันกับกระแสการเปลี่ยนแปลงทางเศรษฐกิจและสังคมด้วยการนำระบบการจัดการสมัยใหม่ที่มีประสิทธิภาพและมีความรวดเร็วเพื่อตอบสนองต่อความต้องการของประชาชน สังคมและประเทศชาติและสามารถสร้างความได้เปรียบในการแข่งขัน

### 11.2 การเปลี่ยนแปลงทางด้านสารสนเทศและเทคโนโลยี

การเปลี่ยนแปลงทางด้านสารสนเทศและเทคโนโลยีในยุคปัจจุบันมีการเปลี่ยนแปลงแบบก้าวกระโดด มีการสร้างเทคโนโลยีและนวัตกรรมใหม่ๆ ที่มีศักยภาพสูง การทำงานรูปแบบใหม่ที่ทันสมัย ต้องระบบการบริหารและการบริการที่มีประสิทธิภาพมากขึ้น ช่วยลดความเสี่ยงในการบริหารงานในของหน่วยงานภาครัฐและเอกชน องค์กรจำเป็นต้องปรับตัวโดยปรับระบบการทำงานและเพิ่มทักษะความสามารถของบุคลากรให้เพิ่มมากขึ้นและทันต่อการเปลี่ยนแปลงของระบบสารสนเทศและเทคโนโลยีเพื่อนำมาปรับใช้ในการบริหารและบริการประชาชน

ในการบริหารงานภาครัฐและการบริการประชาชนที่มีประสิทธิภาพและรวดเร็วขึ้นจำเป็นต้องอาศัยเครื่องมือและเทคโนโลยีสมัยใหม่เพราะระบบราชการมีฐานข้อมูลขนาดใหญ่และซับซ้อน หากใช้การบริหารในรูปแบบเดิมที่เน้นเอกสาร ขั้นตอนการดำเนินงานและการใช้ความสามารถของบุคคลจะทำให้ขาดประสิทธิภาพ ล่าช้า ไม่ทันต่อความต้องการของประชาชน

รัฐประศาสนศาสตร์ในยุคใหม่จะเข้าสู่โลกแห่งการแบ่งปัน (Sharing Economy) ข้อมูลข่าวสารการใช้ Cloud Computing มาช่วยจัดการฐานข้อมูลที่เป็น Big Data ซึ่งจะทำให้การบริหารงานเป็นแบบไร้พรมแดน รวดเร็ว และเข้าสู่การให้บริการประชาชนแบบ Digital

### 11.3 สถานการณ์หรือการพัฒนาสังคมและวัฒนธรรม

ปัจจุบันสังคมไทยเรากำลังเผชิญกับความท้าทายของปัญหาทางด้านสังคมหลายประการ การเผชิญกับปัญหาความเหลื่อมล้ำ การเข้าสู่สังคมผู้สูงอายุ ปัญหาคุณภาพการศึกษา ความหลากหลายทางวัฒนธรรม ปัญหาโครงสร้างกฎหมายและการบังคับใช้และความขัดแย้งในสังคม เป็นต้น สภาพปัญหาเหล่านี้มีผลกระทบต่อวิถีการดำเนินชีวิตของคนในสังคมไทย

การสร้างระบบการบริหารงานภาครัฐที่เข้มแข็งจำเป็นต้องมีการบริหารงานที่มีธรรมาภิบาล (Good Governance) การลดความขัดแย้งของสังคม การสร้างการมีส่วนร่วมของประชาชนและประชาสังคมภายใต้รัฐธรรมนูญและบริบททางสังคม วัฒนธรรมที่แตกต่างกัน

การพัฒนาบุคลากรภาครัฐให้มีคุณภาพและมีความสามารถสร้างระบบเครือข่ายและเทคโนโลยีสารสนเทศมาสนับสนุนภาครัฐให้ทำงานได้อย่างมีประสิทธิภาพ ตลอดจนส่งเสริมให้ประชาชนเข้าถึงการบริการภาครัฐและสารสนเทศ การสร้างเครือข่ายความร่วมมือของประชาชนและชุมชนในด้านเศรษฐกิจ การค้า วัฒนธรรมและการท่องเที่ยว

## 12. ผลกระทบจากข้อ 11 ต่อการพัฒนาหลักสูตรและความเกี่ยวข้องกับพันธกิจของสถาบัน

### 12.1 การพัฒนาหลักสูตร

12.1.1 พัฒนาหลักสูตรให้ตอบสนองต่อนโยบายประเทศไทย 4.0 ที่มุ่งผลิตและพัฒนากำลังคนที่มีคุณภาพและสมรรถนะสูง สร้างงานวิจัย ขยายองค์ความรู้ สร้างสรรค์ผลงานนวัตกรรม รองรับโอกาสและความท้าทายในอนาคต เพื่อยกระดับขีดความสามารถในการแข่งขัน

12.1.2 ปรับปรุงหลักสูตรอย่างสม่ำเสมอให้ตอบสนองต่อการเปลี่ยนแปลงทางด้านสังคม เศรษฐกิจและการเมืองและความก้าวหน้าทางเทคโนโลยี เพื่อผลิตบัณฑิตที่มีศักยภาพและประสิทธิภาพทางการบริหาร มีทักษะในการใช้ประโยชน์จากพลังของเทคโนโลยีสมัยใหม่ที่ก้าวหน้ารวดเร็วให้เกิดประโยชน์สูงสุด ตลอดจนมีความสามารถในการปรับตัวและเรียนรู้เรื่องใหม่ ๆ ได้ต่อเนื่องตลอดชีวิต มีทักษะในการทำงานร่วมกันผู้อื่น ยอมรับความแตกต่างและทำหน้าที่เป็นพลเมืองดีโดยยึดถือประโยชน์สาธารณะ

ให้ความสำคัญ 3.1.12 การบริหารจัดการองค์การให้มีประสิทธิภาพ สร้างการมีส่วนร่วม และมีความรับผิดชอบต่อสังคม โดยให้ความสำคัญกับคุณธรรม จริยธรรม และจิตสาธารณะความเกี่ยวข้องกับพันธกิจของสถาบัน 2.12

มหาวิทยาลัยราชภัฏบ้านสมเด็จเจ้าพระยาเป็นสถาบันอุดมศึกษาที่ทำหน้าที่บริหารจัดการ การศึกษาบนฐานองค์ความรู้ที่มีการบริหารจัดการด้านวิชาการอย่างมืออาชีพโดยมุ่งพัฒนาบัณฑิตให้มีคุณภาพโดยมีทักษะแห่งศตวรรษที่ 21 ที่เปี่ยมด้วยคุณธรรม มีสุขภาพอนามัยดี มีทักษะวิชาการ มีทักษะ

ทางภาษาและเทคโนโลยี ตลอดจนการสร้างความเป็นเลิศด้านวิจัย วิชาการ และการบริการวิชาการและเผยแพร่ความรู้จากงานวิจัยเพื่อพัฒนาท้องถิ่นทุกระดับให้กับสังคม การพัฒนาองค์ความรู้และนวัตกรรมที่เป็นประโยชน์ต่อสังคม และทำนุบำรุงศิลปวัฒนธรรม

### 13. ความสัมพันธ์กับหลักสูตรอื่นที่เปิดสอนในคณะ/ภาควิชาอื่นของมหาวิทยาลัย

13.1 กลุ่มวิชา/รายวิชาในหลักสูตรนี้ที่เปิดสอนโดยคณะ/ภาควิชา/หลักสูตรอื่น

รายวิชาซึ่งจัดโดยบัณฑิตวิทยาลัย จำนวน 1 วิชา ได้แก่

6310101 เทคโนโลยีสารสนเทศสำหรับบัณฑิตวิทยาลัย 3(2-2-5)

6320202 ภาษาอังกฤษสำหรับบัณฑิตศึกษา 3(2-2-5)

13.2 กลุ่มวิชา/รายวิชาในหลักสูตรที่เปิดสอนให้ภาควิชา/หลักสูตรอื่นต้องมาเรียน

- ไม่มี -

### 14. การบริหารจัดการ

1) จัดให้มีคณะกรรมการบริหารหลักสูตร ซึ่งมีหน้าที่วางระบบและกลไกในการบริหารจัดการหลักสูตรให้มีประสิทธิภาพ

2) จัดให้มีระบบอาจารย์ที่ปรึกษาดูแลให้คำปรึกษาด้านวิชาการและการวิจัย

3) จัดให้มีกิจกรรมเสริมพิเศษสำหรับนักศึกษาทั้งกิจกรรมเชิงวิชาการ กิจกรรมสร้างความสัมพันธ์ และกิจกรรมเติมเต็มต่อยอดความรู้ด้านการวิจัย กิจกรรมศึกษาดูงานสถานประกอบการและสถานที่จริง

4) จัดให้มีการประเมินผู้สอนและประเมินความพึงพอใจในการให้บริการทุกภาคเรียน และนำผลการประเมินมาปรับใช้ในการทำงาน

คณะกรรมการสาขา กำหนดขั้นตอนและแนวทางในการบริหารจัดการตลอดจนกระบวนการในการจัดการด้านหลักสูตร การจัดการเรียนรู้ การให้คำปรึกษา การเตรียมอาจารย์ผู้สอน ตลอดจนการแต่งตั้งที่ปรึกษาให้กับผู้เรียนในการดูแลและให้ความช่วยเหลือในเรื่องของการศึกษาจนจบหลักสูตร คณะกรรมการใช้หลักความร่วมมือในการทำงาน

สำหรับแนวทางการจัดการเรียนการสอนเน้นผู้เรียนเป็นสำคัญอย่างมีคุณภาพ ส่งเสริมให้มีการค้นคว้า วิเคราะห์ สังเคราะห์ ด้านกิจกรรมใช้เทคนิคการจัดการเรียนรู้ที่หลากหลายที่ส่งเสริมให้ผู้เรียนได้พัฒนาตามแนวทางของการวางแผนการเรียนการสอนโดยยึดตามเกณฑ์มาตรฐาน TQF ครอบคลุมการพัฒนาด้านคุณธรรมจริยธรรม ความรู้ทักษะทางปัญญา ทักษะความสัมพันธ์ระหว่างบุคคล และความรับผิดชอบ ทักษะการวิเคราะห์ตัวเลข การสื่อสารเชิงวิชาการและผ่านสื่ออิเล็กทรอนิกส์ การใช้เทคโนโลยีสารสนเทศ นอกจากนี้ยังรวมถึงคุณลักษณะที่เป็นจุดเน้นของหลักสูตร ได้แก่ ความเป็นผู้นำทางด้านการบริหารงานที่มีธรรมาภิบาล และนักวิจัยมืออาชีพสำหรับท้องถิ่น



## หมวดที่ 2 ข้อมูลเฉพาะของหลักสูตร

### 1. ปรัชญา ความสำคัญ และวัตถุประสงค์ของหลักสูตร

#### 1.1 ปรัชญา

มุ่งผลิตและพัฒนาบุคลากรที่มีคุณภาพ คุณธรรมและสมรรถนะสูง มีความสามารถในการสร้างงานวิจัย ขยายองค์ความรู้ สร้างสรรค์ผลงานนวัตกรรมที่ใช้เทคโนโลยีสมัยใหม่ เพื่อยกระดับขีดความสามารถในการบริหารงานภาครัฐเพื่อรองรับโอกาสและความท้าทายในอนาคต

#### 1.2 ความสำคัญ

การเปลี่ยนแปลงทางด้านสารสนเทศและเทคโนโลยีในยุคปัจจุบันมีการเปลี่ยนแปลงแบบก้าวกระโดด มีการสร้างเทคโนโลยีและนวัตกรรมใหม่ๆ ที่มีศักยภาพสูงซึ่งเทคโนโลยีสมัยใหม่จะเปิดโอกาสให้ก้าวเข้าสู่โลกแห่งการแบ่งปัน ข้อมูลข่าวสาร ซึ่งจะทำให้การบริหารงานเป็นแบบไร้พรมแดน รวดเร็ว และข้อมูลจากการใช้บริการ Digital จะเป็นพลังสำคัญต่อการสร้างวิธีการทำงานรูปแบบใหม่ที่ทันสมัย การบริหารและการบริการมีประสิทธิภาพมากขึ้น และช่วยลดความเสี่ยงในการบริหารงานในอนาคตของหน่วยงานภาครัฐและเอกชน

หลักสูตรรัฐประศาสนศาสตรมหาบัณฑิตเป็นหลักสูตรที่มุ่งผลิตบุคลากรให้มีความรู้ความสามารถและมีศักยภาพสูงในการปฏิบัติงานในองค์กรต่างๆ ตลอดจนมุ่งเน้นการสร้างบุคลากรภาครัฐให้มีความรอบรู้และมีความชำนาญในด้านการผลิตผลงานวิจัย การใช้เทคโนโลยีและนวัตกรรมสมัยใหม่เพื่อนำไปประยุกต์ใช้ในการบริหารงานราชการที่มีการเปลี่ยนแปลงอย่างรวดเร็วตลอดจนสามารถนำองค์ความรู้ทางด้านการวิจัยไปประยุกต์ใช้เพื่อปรับปรุงระบบงานราชการ

#### 1.3 วัตถุประสงค์

เมื่อสำเร็จการศึกษาจากหลักสูตรนี้แล้วนักศึกษาจะมีลักษณะสำคัญดังนี้

1.3.1 มีคุณธรรม จริยธรรม มีความรับผิดชอบต่อสังคมและส่วนรวม และสามารถปรับวิถีชีวิตภายใต้ความขัดแย้งทางค่านิยม รวมทั้งมีการพัฒนานิสัยและการปฏิบัติตนตามศีลธรรม

1.3.2 มีความรู้ทางวิชาการและทักษะทางวิชาชีพทางรัฐประศาสนศาสตร์ มีความสามารถในการเรียนรู้ด้วยตนเองได้ รวมทั้งสร้างนวัตกรรมบนพื้นฐานของแนวคิดและทฤษฎีทางรัฐประศาสนศาสตร์ได้

1.3.3 สามารถวิเคราะห์ สังเคราะห์และประยุกต์ใช้ความรู้ทางรัฐประศาสนศาสตร์ในการวิเคราะห์สถานการณ์หรือสภาพปัญหาที่มีความซับซ้อนได้อย่างเหมาะสม ตลอดจนนำทักษะทางการวิจัยมาประยุกต์ใช้ในการแก้ปัญหาที่มีความเป็นพลวัตและมีความสลับซับซ้อนได้ อันนำไปสู่การสร้างนวัตกรรมทางรัฐประศาสนศาสตร์

1.3.4 สามารถปรับตัวเข้ากับสังคมที่มีความหลากหลาย รับฟังความเห็นที่แตกต่างและแสดงความคิดเห็นได้อย่างสร้างสรรค์ มีภาวะผู้นำในทางวิชาการและสามารถแสดงความเห็นเชิงวิพากษ์บนฐานแนวคิดและทฤษฎีทางรัฐประศาสนศาสตร์

1.3.5 มีประสิทธิภาพในการใช้เทคโนโลยีสารสนเทศในการสื่อสารได้อย่างเหมาะสมกับสถานการณ์ รวมถึงมีความรู้ความสามารถใช้เครื่องมือในทางสถิติขั้นพื้นฐานในการแก้ปัญหาทางการวิจัยได้

## 2. แผนพัฒนาปรับปรุง

แผนการพัฒนาการเปลี่ยนแปลง	กลยุทธ์	หลักฐาน/ดัชนีชี้วัด
1. แผนการพัฒนาหลักสูตรให้สอดคล้องกับมาตรฐานของประเทศ (Compliance to the Thai Qualification Framework)	<ol style="list-style-type: none"> <li>ดำเนินการทบทวนข้อกำหนดเฉพาะของหลักสูตร เพื่อตรวจสอบความสอดคล้องกับมาตรฐานของประเทศ</li> <li>ปรับปรุงเนื้อหาของหลักสูตรและรายวิชาให้สอดคล้องกับผลการเรียนรู้</li> </ol>	<b>หลักฐาน</b> เอกสารหลักสูตรซึ่งสอดคล้องกับมาตรฐานของประเทศ (Compliance to the Thai Qualification Framework) <b>ตัวบ่งชี้</b> ตัวบ่งชี้ข้อที่ 1-3, 5 ในหมวดที่ 7
2. แผนการติดตามผลการนำหลักสูตรไปใช้ พร้อมทั้งสร้างช่องทางในการรับฟังความคิดเห็นต่างๆ จากทุกฝ่ายที่เกี่ยวข้อง เช่น คณาจารย์ นักศึกษา ผู้ประกอบการ เป็นต้น	<ol style="list-style-type: none"> <li>จัดกิจกรรมประกันคุณภาพสำหรับข้อกำหนดเฉพาะของหลักสูตร</li> <li>จัดกิจกรรมประกันคุณภาพสำหรับรายวิชาที่คัดเลือก</li> <li>ดำเนินการทบทวนและปรับปรุงหลักสูตรเป็นระยะๆ ทุก 5 ปี</li> </ol>	<b>หลักฐาน</b> <ol style="list-style-type: none"> <li>รายงานการวิจัยความพึงพอใจของผู้ใช้บัณฑิต</li> <li>รายงานการวิจัยความพึงพอใจของนักศึกษาต่อคุณภาพการสอน และทรัพยากรสนับสนุนการเรียนการสอน</li> </ol> <b>ตัวบ่งชี้</b> ตัวบ่งชี้ข้อที่ 11-12 ในหมวดที่ 7
3. แผนงานการพัฒนาและประเมินการจัดกิจกรรมการเรียนการสอน	<ol style="list-style-type: none"> <li>จัดทำรายงานผลการดำเนินการจัดกิจกรรมการเรียนการสอน</li> <li>จัดสอบวัดผลสัมฤทธิ์ทางการเรียนของนักศึกษา</li> <li>ปฐมนิเทศอาจารย์ใหม่</li> <li>จัดฝึกอบรมอาจารย์ผู้สอนให้มีความรู้เรื่องนวัตกรรมใหม่ๆ</li> </ol>	<b>หลักฐาน</b> <ol style="list-style-type: none"> <li>รายงานการดำเนินการการจัดกิจกรรมการเรียนการสอน</li> <li>รายงานผลการวัดผลสัมฤทธิ์ทางการเรียนของนักศึกษา</li> <li>รายงานผลการฝึกอบรม</li> </ol> <b>ตัวบ่งชี้</b> ตัวบ่งชี้ข้อที่ 4, 6-10 ในหมวดที่ 7

## หมวดที่ 3 ระบบการจัดการศึกษา การดำเนินการ และโครงสร้างของหลักสูตร

### 1. ระบบการจัดการศึกษา

#### 1.1 ระบบ

ระบบการจัดการศึกษาใช้ระบบทวิภาค โดย 1 ปีการศึกษาแบ่งออกเป็น 2 ภาคการศึกษา ปกติ ภาคการศึกษาปกติ มีระยะเวลาไม่น้อยกว่า 15 สัปดาห์

#### 1.2 การจัดการศึกษาภาคฤดูร้อน

มีการจัดการเรียนการสอนภาคฤดูร้อนโดยขึ้นอยู่กับพิจารณาของคณะกรรมการประจำหลักสูตร ทั้งนี้กำหนดระยะเวลาการจัดการเรียนการสอน จำนวน 8 สัปดาห์ หรือไม่เกิน 9 สัปดาห์ต่อภาคการศึกษา

#### 1.3 การเทียบเคียงหน่วยกิตในระบบทวิภาค

การเทียบเคียงหน่วยกิตในระบบทวิภาคให้เป็นไปตามระเบียบ/ประกาศ/ข้อบังคับ มหาวิทยาลัยราชภัฏบ้านสมเด็จเจ้าพระยา

### 2. การดำเนินการหลักสูตร

#### 2.1 วันเวลาในการดำเนินการเรียนการสอน

ตามประกาศของมหาวิทยาลัย โดยมีระยะเวลาการจัดการเรียนการสอนในแต่ละภาคการศึกษา

ภาคการศึกษาที่ 1 ตั้งแต่เดือนสิงหาคม ถึงเดือนพฤศจิกายน

ภาคการศึกษาที่ 2 ตั้งแต่เดือนมกราคม ถึงเดือนเมษายน

ภาคฤดูร้อน ตั้งแต่เดือนพฤษภาคม ถึงเดือนมิถุนายน

#### 2.2 คุณสมบัติของผู้เข้าศึกษา

1) ต้องเป็นผู้ที่สำเร็จการศึกษาระดับปริญญาตรีหรือเทียบเท่า จากสถาบันการศึกษาที่สำนักงานคณะกรรมการการอุดมศึกษารับรอง

2) ผ่านการคัดเลือกของมหาวิทยาลัย

3) คุณสมบัติอื่นๆ เป็นไปตามประกาศมหาวิทยาลัยราชภัฏบ้านสมเด็จเจ้าพระยา

#### 2.3 ปัญหาของนักศึกษาแรกเข้า

1) การขาดความรู้พื้นฐานเกี่ยวกับระบบสังคม เศรษฐกิจ การเมืองและการบริหารราชการไทย

2) การขาดทักษะการสืบค้นข้อมูลทางสื่ออิเล็กทรอนิกส์

3) การขาดทักษะการใช้ภาษาอังกฤษ

#### 2.4 กลยุทธ์ในการดำเนินการเพื่อแก้ไขปัญหา/ข้อจำกัดของนักศึกษา

ปัญหาของนักศึกษาแรกเข้า	กลยุทธ์ในการดำเนินการแก้ไขปัญหา
1) การขาดความรู้พื้นฐานเกี่ยวกับระบบสังคม เศรษฐกิจ การเมืองและการบริหารราชการไทย	1) จัดอบรมให้ความรู้พื้นฐานเกี่ยวกับระบบสังคม เศรษฐกิจ การเมืองและการบริหารราชการไทยเพื่อเตรียมความพร้อมก่อนเข้าเรียน
2) การขาดทักษะการสืบค้นข้อมูลทางสื่ออิเล็กทรอนิกส์	2) จัดอบรมให้ความรู้พื้นฐานเกี่ยวกับการสืบค้นข้อมูลทางสื่ออิเล็กทรอนิกส์
3) การขาดทักษะการใช้ภาษาอังกฤษ	3) จัดอบรมและทดสอบวัดสมิทธิภาพภาษาอังกฤษ (CEFR)

## 2.4 แผนการรับนักศึกษาและผู้สำเร็จการศึกษาในระยะ 5 ปี

### แผน ก แบบ ก2

ปีการศึกษา	จำนวนนักศึกษา (คน)			จำนวนบัณฑิตที่คาดว่าจะสำเร็จการศึกษา
	ปีที่ 1	ปีที่ 2	รวม	
2561	5		5	คาดว่าจะมีผู้จบการศึกษาตลอดหลักสูตร ปีละ 5 คน เริ่มสำเร็จการศึกษาปี 2563
2562	5	5	10	
2563	5	5	10	
2564	5	5	10	
2565	5	5	10	

### แผน ข

ปีการศึกษา	จำนวนนักศึกษา (คน)			จำนวนบัณฑิตที่คาดว่าจะสำเร็จการศึกษา
	ปีที่ 1	ปีที่ 2	รวม	
2561	50		50	คาดว่าจะมีผู้จบการศึกษาตลอดหลักสูตร ปีละ 50 คน เริ่มสำเร็จการศึกษาปี 2563
2562	50	50	100	
2563	50	50	100	
2564	50	50	100	
2565	50	50	100	

หมายเหตุ จำนวนนักศึกษาอาจเปลี่ยนแปลงตามความต้องการของผู้เรียน สังคมและตลาดแรงงาน

## 2.5 งบประมาณตามแผน

### 2.5.1 งบประมาณรายรับ (หน่วย : บาท)

รายละเอียดรายรับ	ปีงบประมาณ				
	2561	2562	2563	2564	2565
เงินบำรุงการศึกษา	2,260,000	4,520,000	4,520,000	4,520,000	4,520,000
<b>รวมรายรับ</b>	<b>2,260,000</b>	<b>4,520,000</b>	<b>4,520,000</b>	<b>4,520,000</b>	<b>4,520,000</b>

### 2.5.2 งบประมาณรายจ่าย (หน่วย : บาท)

หมวดเงิน	ปีงบประมาณ				
	2561	2562	2563	2564	2565
<b>1. งบบุคลากร</b>					
- เงินเดือนและค่าจ้าง	378,000	378,000	378,000	378,000	378,000
<b>2. งบดำเนินการ</b>					
- ค่าตอบแทน	1,312,000	2,624,000	2,624,000	2,624,000	2,624,000
- ค่าใช้สอย	59,000	307,000	307,000	307,000	307,000
- ค่าวัสดุ	59,000	307,000	307,000	307,000	307,000
- ค่าดำเนินการ					

ระดับมหาวิทยาลัย	452,000	904,000	904,000	904,000	904,000
รวมรายจ่าย	2,260,000	4,520,000	4,520,000	4,520,000	4,520,000
จำนวนนักศึกษา	55	55	55	55	55
ค่าใช้จ่ายเฉลี่ยในการผลิตบัณฑิตต่อหัวต่อปี	56,500	56,500	56,500	56,500	56,500

## 2.6 ระบบการศึกษา

- แบบชั้นเรียน
- แบบทางไกลผ่านสื่อสิ่งพิมพ์เป็นหลัก
- แบบทางไกลผ่านสื่อแพร่ภาพและเสียงเป็นสื่อหลัก
- แบบทางไกลทางอิเล็กทรอนิกส์เป็นสื่อหลัก (E-learning)
- แบบทางไกลทางอินเทอร์เน็ต
- อื่นๆ การศึกษาค้นคว้าด้วยตัวเองและกิจกรรมกลุ่ม

## 3. หลักสูตรและอาจารย์ผู้สอน

### 3.1 หลักสูตร

หลักสูตรรัฐประศาสนศาสตรมหาบัณฑิต สาขาวิชาการจัดการภาครัฐสมัยใหม่ ใช้ระยะเวลาในการสำเร็จการศึกษาไม่เกิน 5 ปี

3.1.1 จำนวนหน่วยกิตรวมตลอดหลักสูตร ไม่น้อยกว่า 36 หน่วยกิต

3.1.2 โครงสร้างหลักสูตร

หมวดวิชา	หลักสูตรที่เสนอ	
	แผน ก 2	แผน ข
<b>1. หมวดวิชาบังคับ</b>		
1.1 วิชาบังคับ(นับหน่วยกิต)	18	18
1.2 วิชาบังคับ(ไม่นับหน่วยกิต)*	6*	6*
<b>2. หมวดวิชาชีเฉพาะ</b>	6	12
<b>3. หมวดนิพนธ์</b>		
3.1 หมวดวิชาวิทยานิพนธ์	12	-
3.2 หมวดวิชาสารนิพนธ์	-	6
<b>รวม</b>	<b>36</b>	<b>36</b>

3.1.3 รายวิชา โดยมีรายละเอียด ดังนี้

#### 1. หมวดวิชาบังคับ

- 1.1 วิชาบังคับ (นับหน่วยกิต) 18 หน่วยกิต
- 2331101 ทฤษฎีและนวัตกรรมการจัดการสมัยใหม่ทาง  
รัฐประศาสนศาสตร์ 3(3-0-6)  
Theory and Innovation in New Public Management

2331102	นโยบายสาธารณะและการนำนโยบายไปปฏิบัติ Public Policy and Implementation	3(3-0-6)
2331103	การจัดการทรัพยากรมนุษย์เชิงกลยุทธ์ Strategic Human Resources Management	3(3-0-6)
2331104	ระเบียบวิธีวิจัยทางรัฐประศาสนศาสตร์ Research Methodology for Public Administration	3(2-2-5)
2331105	การบริหารการคลังและงบประมาณสาธารณะ Public Finance and Budgeting	3(3-0-6)
2331106	การมีส่วนร่วมของประชาชนและประชาสังคม Public Participation and Civil Society	3(3-0-6)
1.2	วิชาบังคับ (ไม่นับหน่วยกิต)	6 หน่วยกิต
6310101	เทคโนโลยีสารสนเทศสำหรับบัณฑิตศึกษา Information Technology for Graduate Studies (ยกเว้นผู้ที่สำเร็จการศึกษาทางด้านคอมพิวเตอร์ตั้งแต่ระดับปริญญาตรีขึ้นไป)	3(2-2-5)
6320202	ภาษาอังกฤษสำหรับบัณฑิตศึกษา English for Graduate Studies (ยกเว้นผู้ที่ผ่านการทดสอบภาษาอังกฤษที่ได้มาตรฐานจากสถาบัน ทดสอบภาษาอังกฤษตามที่มหาวิทยาลัยฯ กำหนด)	3(2-2-5)

## 2. หมวดวิชาชีพเฉพาะ

วิชาชีพเฉพาะ แผน ก 2 ให้เลือกไม่น้อยกว่า 6 หน่วยกิต และ แผน ข ให้เลือกไม่น้อยกว่า 12 หน่วยกิต โดยให้เลือกรเรียนรายวิชาจากกลุ่มใดกลุ่มหนึ่งหรือจากหลายกลุ่ม ดังต่อไปนี้

### 2.1 กลุ่มองค์ความรู้ด้านองค์การและการจัดการ (Organization and Management)

2331107	ภาวะผู้นำในการจัดการการเปลี่ยนแปลง Leadership in Change Management	3(3-0-6)
2331108	การจัดการคุณภาพองค์การภาครัฐ Quality Management in Public Organization	3(3-0-6)
2331109	การจัดการภาวะวิกฤติและความเสี่ยง Crisis and Risk Management	3(3-0-6)
2331110	สัมมนาการจัดการความขัดแย้ง Seminar in Conflict Management	3(2-2-5)

### 2.2 กลุ่มองค์ความรู้ด้านนโยบายสาธารณะ (Public Policy)

2331111	การวิเคราะห์และการบริหารโครงการ Project Analysis and Management	3(3-0-6)
2331112	การประเมินผลนโยบายสาธารณะ Public Policy Evaluation	3(3-0-6)
2331113	การพัฒนา นโยบายสาธารณะในประเทศไทย Development of Public Policy in Thailand	3(3-0-6)

2331114	สัมมนานโยบายสาธารณะ Seminar in Public Policy	3(2-2-5)
2.3 กลุ่มองค์ความรู้ด้านการบริหารทรัพยากรมนุษย์ (Human Resources Management)		
2331115	การบริหารผลการปฏิบัติงานภาครัฐ Public Performance Management	3(3-0-6)
2331116	การจัดการทุนมนุษย์ Human Capital Management	3(3-0-6)
2331117	การจัดการความหลากหลาย Diversity Management	3(3-0-6)
2331118	สัมมนาการพัฒนาตนและบุคลิกภาพ Seminar in Self Development and Personality	3(2-2-5)
2.4 กลุ่มองค์ความรู้ด้านทฤษฎีทางรัฐประศาสนศาสตร์ (Public Administrative Theory)		
2331119	สถิติเพื่อการวิจัยทางรัฐประศาสนศาสตร์ Statistics for Public Administration Research	3(2-2-5)
2331120	การบริหารการพัฒนา Development Administration	3(3-0-6)
2331121	การจัดการเชิงกลยุทธ์ Strategic Management	3(3-0-6)
2331122	การบริหารงานภาครัฐด้วยระบบเครือข่าย และเทคโนโลยีสารสนเทศดิจิทัลและคลาวด์ Networking and Information Technology	3(3-0-6)
2331123	สัมมนาการบริหารงานภาครัฐ Seminar in Public Management	3(2-2-5)
2.5 กลุ่มองค์ความรู้ด้านการคลังและงบประมาณ (Public Finance and Budgeting)		
2331124	การจัดทำแผนที่ภาษีและทะเบียนทรัพย์สิน Taxation Mapping and property Registration	3(2-2-5)
2331125	การเงินและการงบประมาณท้องถิ่น Local Finance and Budgeting	3(3-0-6)
2331126	เศรษฐกิจสร้างสรรค์ของชุมชน Integrated Creative Economy of Community	3(3-0-6)
2331127	สัมมนาการคลังและงบประมาณ Seminar in Public Finance and Budgeting	3(2-2-5)
<b>3. หมวดนิพนธ์</b>		
2331128	วิทยานิพนธ์ (แผน ก 2) Thesis	12 หน่วยกิต
2331129	สารนิพนธ์ (แผน ข) Thematic Paper	6 หน่วยกิต

หมายเหตุ : นักศึกษาต้องผ่านการทดสอบภาษาอังกฤษที่ได้มาตรฐานจากสถาบันทดสอบ  
ภาษาอังกฤษตามที่มหาวิทยาลัยฯ กำหนด

### 3.1.4 แผนการศึกษา

#### 3.1.4.1 สาขาวิชาการจัดการภาครัฐสมัยใหม่ แผน (ก) 2

ปีการศึกษาที่ 1 ภาคการศึกษาที่ 1		
รหัสวิชา	ชื่อวิชา	หน่วยกิต
2331101	ทฤษฎีและนวัตกรรมการจัดการสมัยใหม่ทางรัฐ ประศาสนศาสตร์	3(3-0-6)
2331103	การจัดการทรัพยากรมนุษย์เชิงกลยุทธ์	3(3-0-6)
2331104	ระเบียบวิธีวิจัยทางรัฐประศาสนศาสตร์	3(2-2-5)
6320202	ภาษาอังกฤษสำหรับบัณฑิตศึกษา* (ไม่นับหน่วยกิต)	3(2-2-5)
	รวมนับหน่วยกิต	12 หน่วยกิต

ปีการศึกษาที่ 1 ภาคการศึกษาที่ 2		
รหัสวิชา	ชื่อวิชา	หน่วยกิต
2331102	นโยบายสาธารณะและการนำนโยบายไปปฏิบัติ	3(3-0-6)
2331106	การมีส่วนร่วมของประชาชนและประชาสังคม	3(3-0-6)
2331105	การบริหารการคลังและงบประมาณสาธารณะ	3(3-0-6)
6310101	เทคโนโลยีสารสนเทศสำหรับบัณฑิตศึกษา* (ไม่นับหน่วยกิต)	3(2-2-5)
	รวมนับหน่วยกิต	6 หน่วยกิต

ปีการศึกษาที่ 2 ภาคการศึกษาที่ 1		
รหัสวิชา	ชื่อวิชา	หน่วยกิต
XXXXXX	วิชาชีพเฉพาะ	3(3-0-6)
XXXXXX	วิชาชีพเฉพาะ	3(3-0-6)
233128	วิทยานิพนธ์	6 หน่วยกิต
	รวมนับหน่วยกิต	12 หน่วยกิต

ปีการศึกษาที่ 2 ภาคการศึกษาที่ 2		
รหัสวิชา	ชื่อวิชา	หน่วยกิต
2331128	วิทยานิพนธ์	6 หน่วยกิต
	รวมนับหน่วยกิต	6 หน่วยกิต

หมายเหตุ : สามารถเทียบโอนรายวิชาได้ตามข้อบังคับมหาวิทยาลัยราชภัฏบ้านสมเด็จเจ้าพระยาว่าด้วยการศึกษา  
ระดับบัณฑิตศึกษา พ.ศ.2561



## 3.1.4.2 สาขาวิชาการจัดการภาครัฐสมัยใหม่ แผน (ข)

ปีการศึกษาที่ 1 ภาคการศึกษาที่ 1		
รหัสวิชา	ชื่อวิชา	หน่วยกิต
2331101	ทฤษฎีและนวัตกรรมการจัดการสมัยใหม่ทางรัฐประศาสนศาสตร์	3(3-0-6)
2331103	การจัดการทรัพยากรมนุษย์เชิงกลยุทธ์	3(3-0-6)
2331104	ระเบียบวิธีวิจัยทางรัฐประศาสนศาสตร์	3(2-2-5)
6320202	ภาษาอังกฤษสำหรับบัณฑิตศึกษา (ไม่นับหน่วยกิต) *	3(2-2-5)*
	<b>รวมนับหน่วยกิต</b>	<b>9 หน่วยกิต</b>
	<b>ไม่นับหน่วยกิต</b>	<b>3 หน่วยกิต</b>

ปีการศึกษาที่ 1 ภาคการศึกษาที่ 2		
รหัสวิชา	ชื่อวิชา	หน่วยกิต
2331102	นโยบายสาธารณะและการนำไปปฏิบัติ	3(3-0-6)
2331105	การบริหารการคลังและงบประมาณสาธารณะ	3(3-0-6)
2331106	การมีส่วนร่วมของประชาชนและประชาสังคม	3(3-0-6)
6310101	เทคโนโลยีสารสนเทศสำหรับบัณฑิตศึกษา(ไม่นับหน่วยกิต)*	3(2-2-5)*
	<b>รวมนับหน่วยกิต</b>	<b>9 หน่วยกิต</b>
	<b>ไม่นับหน่วยกิต</b>	<b>3 หน่วยกิต</b>

ปีการศึกษาที่ 2 ภาคการศึกษาที่ 1		
รหัสวิชา	ชื่อวิชา	หน่วยกิต
XXXXXX	วิชาชีพเฉพาะ	3(3-0-6)
XXXXXX	วิชาชีพเฉพาะ	3(3-0-6)
XXXXXX	วิชาชีพเฉพาะ	3(3-0-6)
	<b>รวมนับหน่วยกิต</b>	<b>9 หน่วยกิต</b>

ปีการศึกษาที่ 2 ภาคการศึกษาที่ 2		
รหัสวิชา	ชื่อวิชา	หน่วยกิต
XXXXXX	วิชาชีพเฉพาะ	3(3-0-6)
2331129	สารนิพนธ์	6 หน่วยกิต
	<b>รวมนับหน่วยกิต</b>	<b>9 หน่วยกิต</b>

หมายเหตุ : สามารถเทียบโอนรายวิชาได้ตามข้อบังคับมหาวิทยาลัยราชภัฏบ้านสมเด็จเจ้าพระยาว่าด้วยการศึกษาระดับบัณฑิตศึกษา พ.ศ.2561

### 3.1.5 คำอธิบายรายวิชา

2331101 ทฤษฎีและนวัตกรรมการจัดการสมัยใหม่ทางรัฐประศาสนศาสตร์ 3(3-0-6)

#### Theory and Innovation in New Public Management

การพัฒนาการทางรัฐประศาสนศาสตร์ องค์ประกอบของการจัดการภาครัฐแนวใหม่ การพัฒนาคุณภาพและความเป็นเลิศในการบริหารและการบริการสาธารณะแนวใหม่ ความเป็นผู้บริหารมืออาชีพ การบริหารเชิงบูรณาการ หลักคุณธรรมจริยธรรมและธรรมาภิบาลในการบริหารและการบริการ การบริหารที่เน้นประสิทธิผลและประสิทธิภาพ นวัตกรรมองค์การในฐานะที่เป็นเครื่องมือสำคัญในการขับเคลื่อนองค์การสมัยใหม่ บทบาทผู้บริหารในการจัดการนวัตกรรมองค์การเพื่อความพร้อมต่อความท้าทายและโอกาสขององค์การ

Development of Public Administration; element of new public management; quality development and management toward excellence and new public service ; professional management, integrated management morality; ethic and good governance in management and service ; effectiveness and efficiency in management; organization innovation and innovation as important tool to drive modern organization; role of executive to manage organization innovation for organization challenge and chance readiness

2331102 นโยบายสาธารณะและการนำนโยบายไปปฏิบัติ 3(3-0-6)

#### Public Policy and Implementation

ตัวแบบนโยบาย การกำหนดนโยบาย กระบวนการ ปัจจัยสำคัญในการนำไปสู่ความสำเร็จของการกำหนดนโยบายสาธารณะ การวิเคราะห์นโยบายทั้งในเชิงปทัสสถานและเชิงประจักษ์ ทฤษฎีการตัดสินใจ ระบบการวางแผนทรัพยากร เทคนิคในการวิเคราะห์นโยบาย การออกแบบ และเปรียบเทียบการวิเคราะห์นโยบายของไทยกับประเทศอื่นๆ กระบวนการนำนโยบายไปปฏิบัติ ปัจจัยที่เอื้อต่อความสำเร็จและกลยุทธ์ของการนำนโยบายไปปฏิบัติ

Policy models, processes; factors leading to success in formulating public policy ; normative and empirical policy analysis ; decision making theory, enterprise resource planning – ERP, policy analysis techniques; designation and comparative analysis of public policy of Thailand and the other countries; policy implementation process; factors conducting to success and policy implementation strategies

2331103 การจัดการทรัพยากรมนุษย์เชิงกลยุทธ์ 3(3-0-6)

#### Strategic Human Resources Management

การจัดการทรัพยากรมนุษย์เชิงกลยุทธ์ ปัจจัยในการกำหนดยุทธศาสตร์ ความสอดคล้องระหว่างแผนกลยุทธ์ขององค์การกับกลยุทธ์การบริหารทรัพยากรมนุษย์ การจัดการระบบฐานข้อมูลด้านบุคลากรเพื่อการพัฒนาขีดความสามารถของทรัพยากรมนุษย์

Strategic human resources management; factors influencing strategy formulation ; congruence between organizational strategic planning and strategic human resources management ; human resources data base management for capability development

- 2331104      ระเบียบวิธีวิจัยทางรัฐประศาสนศาสตร์      3(2-2-5)**  
**Research Methodology for Public Administration**  
 ระเบียบวิธีวิจัย ทั้งเชิงปริมาณ เชิงคุณภาพ เชิงวิพากษ์ โดยครอบคลุมทั้งปรัชญาการ  
 แสวงหาความรู้ เป้าหมายของการวิจัย การกำหนดปัญหาการวิจัย สมมติฐานการวิจัย การออกแบบการ  
 วิจัย การเก็บข้อมูล การวิเคราะห์ข้อมูล และการอภิปรายผลทางรัฐประศาสนศาสตร์  
 Research methodology either quantitatively, qualitatively, and critical  
 research with coverage of knowledge-based philosophy ; research goal, formulation of  
 research questions, research hypothesis, research design, data collection, data analysis,  
 discussion, and applying findings to public administration
- 2331105      การบริหารการคลังและงบประมาณสาธารณะ      3(3-0-6)**  
**Public Finance and Budgeting**  
 การบริหารการคลังสาธารณะและงบประมาณ ระเบียบปฏิบัติว่าด้วยการคลังสาธารณะ  
 และการงบประมาณ ระบบงบประมาณแบบใหม่ที่เป็นงบประมาณแบบมุ่งเน้นผลงาน เทคนิคการวิเคราะห์  
 และจัดทำงบประมาณที่เป็นฐานข้อมูลขนาดใหญ่ ความสัมพันธ์ระหว่างระบบเศรษฐกิจ การเมือง และการ  
 คลังและงบประมาณทั้งในระดับชาติและระดับท้องถิ่น  
 Public financial management and budget; regulations of public finance and  
 budget task-based new budget system; big data analysis technique and budgeting relationship  
 between economic , politic and fiscal system and budget both in state and local level
- 2331106      การมีส่วนร่วมของประชาชนและประชาสังคม      3(3-0-6)**  
**Public Participation and Civil Society**  
 การมีส่วนร่วมของประชาชน และประชาสังคม กระบวนการ เงื่อนไขพื้นฐาน ระดับขั้น  
 และพัฒนาการการมีส่วนร่วมของประชาชนและประชาสังคมภายใต้รัฐธรรมนูญและบริบททางสังคม  
 วัฒนธรรมที่แตกต่างกัน กรณีศึกษาของการมีส่วนร่วมของประชาชนและประชาสังคมทั้งในประเทศและ  
 ต่างประเทศ  
 Public participation and civil society theory, processes, general conditions,  
 level and development of public participation and civil society under constitutional and  
 differential social context and culture ; case study of public participation and civil society in  
 Thailand and foreign countries
- 2331107      ภาวะผู้นำในการจัดการการเปลี่ยนแปลง      3(3-0-6)**  
**Leadership in Change Management**  
 ประเภทของผู้นำในภาครัฐ การบริหาร มนุษย์สัมพันธ์ อิทธิพลของผู้นำที่มีต่อองค์การ  
 และการกำกับการงาน ภาวะผู้นำและการทำงานเป็นทีมเพื่อให้บรรลุวัตถุประสงค์ จริยธรรมของผู้นำหรือนัก  
 บริหาร การจัดการแก้ไขเพื่อให้องค์การสามารถปรับตัวเข้ากับความเปลี่ยนแปลงทั้งที่เกิดจากภายในและ  
 ภายนอกองค์การ

Types of leadership in public administration; management, human relation, leader influence organization and monitoring; leadership and teamwork for achieve goal; ethic of leadership or administrator; adaptive solution to both internal and external organization changing

- 2331108      การจัดการคุณภาพองค์การภาครัฐ      3(3-0-6)**  
**Quality Management in Public Organization**  
 กระบวนการจัดการคุณภาพ ต้นทุนคุณภาพ พัฒนาการของการจัดการคุณภาพของหน่วยงานภาครัฐ เครื่องมือและเทคนิคในการจัดการคุณภาพ ปัญหาและแนวโน้มในอนาคต  
 Quality management process; cost of quality; development of quality management in Public Organization ; tools and techniques in quality management; problems and future trend
- 2331109      การจัดการภาวะวิกฤติและความเสี่ยง      3(3-0-6)**  
**Crisis and Risk Management**  
 ระบบการจัดการ การวางแผนและเตรียมความพร้อม การสื่อสารในภาวะวิกฤต กลยุทธ์การบริหาร การป้องกัน การเยียวยาและการแก้ไข การเก็บรักษาข้อมูลและเอกสารสำคัญไว้ในระบบรวมศูนย์ฐานข้อมูลที่ปลอดภัย  
 System planning an preparing; communication in crisis situation; strategic management, preventing, remedy and correction, data and important document storage in data base security system
- 2331110      สัมมนาการจัดการความขัดแย้ง      3(2-2-5)**  
**Seminar in Conflict Management**  
 ปัญหาและสาเหตุของความขัดแย้ง ความขัดแย้งในระดับบุคคล กลุ่มและสังคม ความขัดแย้งในสังคมสมัยใหม่ กระบวนการของความขัดแย้ง ยุทธวิธีในการจัดการความขัดแย้งในเชิงบูรณาการและสร้างสรรค์ให้เกิดประโยชน์สูงสุด การสร้างผู้นำและเครือข่ายในการจัดการความขัดแย้ง การจัดการความขัดแย้งแบบมีส่วนร่วม การทำประชาพิจารณ์ ประชาชนติและการเจรจาต่อรอง การใช้ประโยชน์จากเทคโนโลยีคอมพิวเตอร์และการสื่อสารในระบบสังคมออนไลน์ในการจัดการความขัดแย้ง การแก้ปัญหาของกรณีศึกษาและประเด็นความขัดแย้งที่น่าสนใจ พร้อมทั้งทำการวิเคราะห์ แล้วนำมาวางแผนการจัดการและแนวทางการปฏิบัติเพื่อแก้ปัญหาโดยใช้วิเคราะห์และอภิปราย  
 Problems and course of conflict; conflict in individual groups and society level; conflict in modern societies ; conflict process integrated conflict management strategies and create to worth benefit; create leadership and conflict management ; network participation in conflict management; public hearing, referendum and negotiation; benefit of computer technology and online community in conflict

management; case studies solutions and interested conflict issues management analysis  
planning implementation for solution with analysis and debates

- 2331111      การวิเคราะห์และการบริหารโครงการ      3(3-0-6)**  
**Project Analysis and Management**  
 การวางแผนโครงการ วงจรโครงการ การวิเคราะห์โครงการ ความเป็นไปได้ของโครงการ  
 ทั้งเชิงปริมาณและเชิงคุณภาพ การบริหารโครงการ การติดตามและควบคุมของโครงการ ปัจจัยที่มีอิทธิพล  
 ต่อความสำเร็จในการบริหารโครงการและกรณีศึกษา  
 Project planning, project circle, project analysis; project feasibility study  
 either quantitatively or qualitatively; project management, project monitoring and  
 controlling; factors influencing to achieve project management and case study
- 2331112      การประเมินผลนโยบายสาธารณะ      3(3-0-6)**  
**Public Policy Evaluation**  
 กระบวนการประเมินนโยบายสาธารณะ เทคนิคการประเมินนโยบายสาธารณะ การ  
 สนับสนุนหรือยกเลิก ความก้าวหน้าของการปฏิบัติงาน ศึกษาทางเลือกขยายผล ในการนำโครงการไป  
 ปฏิบัติและวิเคราะห์ปัจจัยต่างๆ ที่มีต่อการประเมินนโยบายสาธารณะ  
 Policy evaluation processes, policy evaluation techniques, support or  
 terminate, progressive of implementation, alternative study, expansion project  
 implementation and evaluated factors analysis to public policy evaluation
- 2331113      การพัฒนานโยบายสาธารณะในประเทศไทย      3(3-0-6)**  
**Development of Public Policy in Thailand**  
 การพัฒนานโยบายสาธารณะ กระบวนการกำหนดนโยบายและพัฒนานโยบายสาธารณะ  
 ใหม่ ๆ ที่ตอบสนองต่อความต้องการของประชาชนและสังคม  
 Public policy development; public policy formulation process and new  
 public policy development which fulfill people and social needs
- 2331114      สัมมนาโยบายสาธารณะ      3(2-2-5)**  
**Seminar in Public Policy**  
 กระบวนการนโยบายสาธารณะ ศึกษาปัญหาที่เกี่ยวข้องกับนโยบายสาธารณะ โดยเลือก  
 ปัญหาและประเด็นสำคัญเกี่ยวกับนโยบายสาธารณะด้านต่างๆ เพื่อการวิเคราะห์เชิงอภิปราย นำเอาทฤษฎี  
 มาประยุกต์ใช้ จากกรณีศึกษาที่เกิดขึ้นในประเทศที่ผ่านมา  
 Public policy process, involving public policy problems study by choosing  
 significant issues to debate; analysis apply theory from internal case studies

- 2331115      **การบริหารผลการปฏิบัติงานภาครัฐ**      3(3-0-6)  
**Public Performance Management**  
 กระบวนการในการนำเอาการปฏิบัติงานเข้ามามีส่วนช่วยเหลือและปรับปรุงให้บุคลากร  
 ปฏิบัติงานบรรลุเป้าหมายและดัชนีตัวชี้วัดที่กำหนดไว้อย่างมีประสิทธิภาพ  
 Processes of applying performance result assessment to assist and improve  
 personnel's performance to reach effective goals and assigned indicators
- 2331116      **การจัดการทุนมนุษย์**      3(3-0-6)  
**Human Capital Management**  
 นวัตกรรมกระบวนการวางแผนกำลังคนและการพัฒนาทรัพยากรมนุษย์โดยคำนึงถึง  
 คุณค่าความเป็นมนุษย์ การดูแลคุณภาพชีวิตของทรัพยากรมนุษย์ในองค์กร สร้างทุนทางปัญญาด้วยการ  
 ลงทุนเชิงกลยุทธ์เพื่อให้ได้เปรียบในการแข่งขันและสอดคล้องกับความพลวัตทางสังคม  
 Innovation for manpower planning and human resources development  
 based on human value ; providing human resources in the organization; life quality and  
 building intellectual capital through strategic investment for competitive advantage and  
 consistency with social dynamic
- 2331117      **การจัดการความหลากหลาย**      3(3-0-6)  
**Diversity Management**  
 การจัดการความหลากหลายในองค์กร การพัฒนากลยุทธ์ต่างๆด้านการจัดการความ  
 หลากหลาย กระบวนการจัดการความหลากหลายที่เกิดขึ้นอันเป็นผลเนื่องมาจากบริบททางสังคมเศรษฐกิจ  
 ที่เปลี่ยนแปลงไป แนวปฏิบัติที่เกิดขึ้นจริงในการจัดการความหลากหลายในประเด็นต่างๆที่เกี่ยวข้องกับเพศ  
 สภาวะ เชื้อชาติ อายุและความสามารถ  
 Managing diversity in organization, development of strategies for diversity  
 management ; processes of diversity management related to change of social and  
 economic context ; authentic norms in diversity management in terms of gender , race,  
 age, and competency
- 2331118      **สัมมนาการพัฒนาตนและบุคลิกภาพ**      3(2-2-5)  
**Seminar in Self Development and Personality**  
 กระบวนการพัฒนาตนเอง องค์ประกอบเพื่อการพัฒนาตนเอง ด้านความรู้ สติปัญญา  
 บุคลิกภาพ การพัฒนาบุคลิกภาพ และคุณลักษณะและทักษะที่สำคัญ การใช้ภาษาทั้งภาษาพูดและภาษากาย  
 การอธิบายและการใช้เหตุผล แสดงความคิดเห็น เจรจา และชักชวนโน้มน้าวจิตใจผู้อื่นได้ การนำเสนองานและ  
 สามารถพูดในที่สาธารณะได้อย่างเหมาะสม การวิเคราะห์และอภิปรายประเด็นปัญหาด้านบุคลิกภาพ

Self development element in knowledge, wisdom, personality, personality development and significant characters and skills; communication in both of verbal and non verbal explanation and reasoning; comment negotiation and convincing appropriate presentation and public speaking personality analysis and debate

**2331119 สถิติเพื่อการวิจัยทางรัฐประศาสนศาสตร์ 3(2-2-5)**

**Statistics for Public Administration Research**

การประยุกต์เครื่องมือการวิเคราะห์เครื่องมือแบบตัวแปรหลายตัวสำหรับการวิจัยทางรัฐประศาสนศาสตร์ วิธีวิเคราะห์ตัวแปรหลายตัวในชุดข้อมูลขนาดใหญ่ การคัดเลือกวิธีการวิเคราะห์ที่เหมาะสมและตีความผลลัพธ์ การนำโปรแกรมสำเร็จรูปทางสถิติมาเป็นเครื่องมือช่วยในการคำนวณสำหรับเทคนิคหลายตัวแปร

Application of multivariate data analysis tools for research in Public Administration ; multivariate methods used for analyzing the large data ; selecting of appropriate analysis methods and interpreting its outputs ; the use of statistical packages as a calculating facilitation tool for multivariate techniques

**2331120 การบริหารการพัฒนา 3(3-0-6)**

**Development Administration**

ปัจจัยที่มีอิทธิพลต่อการพัฒนาประเทศ ปัญหาพื้นฐานในการพัฒนา การพัฒนาประเทศในด้านสังคม เศรษฐกิจ การเมือง การบริหารการพัฒนาเปรียบเทียบ กรณีศึกษายุทธศาสตร์ในการพัฒนาประเทศไทยอย่างมีเอกลักษณ์ สมดุล และยั่งยืน

Factors influencing to countries development, general problems of development; country development in society economy politic, comparative development administration; case study in Thailand development strategy for unique balanced and sustainable

**2331121 การจัดการเชิงกลยุทธ์ 3(3-0-6)**

**Strategic Management**

การจัดการเชิงกลยุทธ์ การวิเคราะห์สภาพแวดล้อมในการกำหนดกลยุทธ์ การกำหนดกลยุทธ์ในการแก้ปัญหาและพัฒนาให้ประสบความสำเร็จอย่างยั่งยืนมีประสิทธิภาพ กลยุทธ์ในการสร้างความสำเร็จเติบโตและความเข้มแข็งทางเศรษฐกิจ สังคมและวัฒนธรรม

Strategic management, SWOT analysis ; success strategy to create growth strength of economy society and culture

**2331122      การบริหารงานภาครัฐด้วยระบบเครือข่ายและเทคโนโลยีสารสนเทศดิจิทัล  
และคลาวด์**

**3(3-0-6)**

**Information Technology in Public Management and Digital Networking  
and Cloud**

การนำระบบการบริหารแบบเครือข่าย การเผยแพร่ข้อมูลสาธารณะ กระบวนการการใช้เทคโนโลยีสื่อสารโทรคมนาคม (ICT) กระบวนการงานกลางที่ให้บริการและแบ่งปันข้อมูลที่เป็นฐานข้อมูลขนาดใหญ่ของหน่วยงานภาครัฐ ได้ใช้ทรัพยากรร่วมกันในโครงสร้างพื้นฐานเดียวกัน ระบบจดหมายอิเล็กทรอนิกส์กลางเพื่อการสื่อสารในภาครัฐ เพื่อสนับสนุนภาครัฐให้มีการทำงานอย่างมีประสิทธิภาพ การส่งเสริมให้ประชาชนมีการเข้าถึงบริการของภาครัฐและสารสนเทศ การให้บริการข้อมูลข่าวสารสู่ประชาชนที่สามารถโต้ตอบได้ จริยธรรมในการใช้ข้อมูลสารสนเทศรวมทั้งผลกระทบของสารสนเทศต่อองค์การ เศรษฐกิจและสังคม รวมทั้งกฎหมายที่เกี่ยวกับสารสนเทศ

Network management system; disclosure of public information; processes of information and communication technology (ICT); central autonomous affairs system of the government and shared on the infrastructure; electronic mail system for governmental communication to support the effective performance of the public sector ; enhancement of public access to public service and information; interactive public information service; ethics in information usage including impact of information to organization economy society and information law

**2331123      สัมมนาการบริหารงานภาครัฐ**

**3(2-2-5)**

**Seminar in Public Management**

กระบวนการบริหารจัดการงานของรัฐเพื่อให้สอดคล้องกับการเปลี่ยนแปลงต่างๆ ที่เกิดขึ้นในยุคโลกาภิวัตน์ การร่วมมือระหว่างภาครัฐและภาคเอกชน บทบาทของภาครัฐในการส่งเสริมและสนับสนุนภาคเอกชนให้ดำเนินการอย่างมีประสิทธิภาพ มุ่งเน้นทุนทางด้านทรัพยากรมนุษย์ ทุนทางด้านข้อมูลข่าวสารและทุนภายในองค์การ กรณีศึกษาปัญหาการบริหารงานภาครัฐโดยใช้การวิเคราะห์และอภิปราย

Seminar in public management in compliance with transformation of globalization; cooperation between public and private sectors; role of public sector in enhancing and supporting private sector's effective; performance focus on human resources, information resources and organizational resources

**2331124      การจัดทำแผนที่ภาษีและทะเบียนทรัพย์สิน**

**3(2-2-5)**

**Taxation Mapping and property Registration**

กระบวนการรวบรวมข้อมูลจัดทำแผนที่ภาษีและทะเบียนทรัพย์สินในเชิงพื้นที่ของภาครัฐ โดยใช้ระบบภูมิสารสนเทศ(GIS)ในการวางแผนให้มีความครบถ้วน ถูกต้อง สมบูรณ์ ให้ดำเนินการได้สำเร็จ และใช้งานได้อย่างมีประสิทธิภาพในการบริหารงานของหน่วยงานปกครองส่วนท้องถิ่น การพัฒนาผู้ใช้งาน



ระบบ การปรับปรุงข้อมูลแผนที่ภาษีให้มีความทันสมัยและการอำนวยความสะดวกและสร้างความเป็นธรรมแก่ประชาชน

Processes of data compilation for valid taxation mapping and property; geographic information used for planning and area management in public sector ; application of geographic information system for zoning(GIS); to correct and complete efficiency process; registration to assist the administration of local government divisions with their performance effectively; development of system users, updating taxation map and facilitation and providing fairness for the public

### 2331125      การเงินและการงบประมาณท้องถิ่น      3(3-0-6)

#### Local Finance and Budgeting

การเงินขององค์กรปกครองส่วนท้องถิ่น ความสัมพันธ์ทางการคลังระหว่างรัฐบาลกับองค์กรปกครองส่วนท้องถิ่น บทบาทและหน้าที่รับผิดชอบในการจัดบริการสาธารณะขององค์กรปกครองส่วนท้องถิ่น ภาษีท้องถิ่นและการบริหารรายได้ การจัดทำงบประมาณท้องถิ่น การก่องหนี่สาธารณะเพื่อการลงทุน การบริหารการเงินและทรัพย์สิน การวิเคราะห์ศักยภาพและความเสี่ยงทางการคลังของท้องถิ่น รายงานการเงินและการตรวจสอบติดตามผลการดำเนินงานในระดับท้องถิ่น

Financial processes of local administrative organizations; financial relationship between the Government and local administrative organizations; local administrative organizations' roles and responsibilities in public service provision; local taxation and revenue management; local budgeting; public debt for investment; financial and property management, analysis of local financial potentiality and risk; financial reporting and local performance assessment

### 2331126      เศรษฐกิจสร้างสรรค์ของชุมชน      3(3-0-6)

#### Integrated Creative Economy of Community

กระบวนการบูรณาการแนวความคิดสร้างสรรค์กับการเพิ่มมูลค่าและคุณค่าเป็นพื้นฐานการคิดในการทำธุรกิจเชิงสร้างสรรค์ของชุมชน

Concept integrated creative processes add value in creative community business thinking

### 2331127      สัมมนาการคลังและงบประมาณ      3(2-2-5)

#### Seminar in Public Finance and Budgeting

กระบวนการบริหารการคลังสาธารณะและงบประมาณ ทั้งด้านรายรับ รายจ่ายของภาครัฐ องค์กรปกครองส่วนท้องถิ่น รัฐวิสาหกิจ และหน่วยงานที่สังกัดภาครัฐอื่นๆ ขับเคลื่อนนโยบายและมาตรการทางการคลังและงบประมาณต่างๆ เพื่อเป้าหมายทางเศรษฐกิจและสังคมของประเทศ กรณีศึกษาสภาพปัญหาเศรษฐกิจทางการคลังของภาครัฐโดยใช้การวิเคราะห์และอภิปราย

Public finance and budgeting management process; in revenue and expenditure of government local administration, state enterprise, and other government agencies fiscal policy driven for economy and society case study of government fiscal problems by analysis and debate

**2331128      วิทยานิพนธ์ (แผน ก 2)**

**12 หน่วยกิต**

**Thesis**

วิจัยและนำเสนอผลการวิจัยซึ่งมีเนื้อหาสาระทางด้านรัฐประศาสนศาสตร์ภายใต้การดูแลแนะนำของอาจารย์ที่ปรึกษา โดยปฏิบัติตามระเบียบของมหาวิทยาลัยราชภัฏบ้านสมเด็จเจ้าพระยาว่าด้วยขั้นตอนและรูปแบบของการนำเสนอวิทยานิพนธ์

Research and presentation of research findings on public administration under the supervision of advisor through Bansomdejchoapraya Rajabhat University' s regulations about procedures and format of thesis presentation

**2331129      สารนิพนธ์ (แผน ข)**

**6 หน่วยกิต**

**Thematic Paper**

การสืบค้นข้อมูลในเชิงลึกทางด้านรัฐประศาสนศาสตร์ภายใต้การดูแลของอาจารย์ที่ปรึกษา In-depth investigation on specific topic of the discipline through self-directed method under the supervision of advisor

**6310101      เทคโนโลยีสารสนเทศสำหรับบัณฑิตศึกษา**

**3(2-2-5)**

**Information Technology for Graduate Studies**

โปรแกรมคอมพิวเตอร์พื้นฐาน การนำเสนองานเพาเวอร์พ้อยท์และรูปแบบอื่นๆ การจัดเก็บข้อมูลในรูปแบบต่างๆ การรวบรวมและวิเคราะห์ข้อมูลทางสถิติ การสืบค้นข้อมูลทางอินเทอร์เน็ตในสาขาวิชาต่างๆ

Fundamental computer programs; power point presentation and other forms ; types of data collection and statistical analysis ; information retrieval in each field of studies through the Internet

**6320202      ภาษาอังกฤษสำหรับบัณฑิตศึกษา**

**3(2-2-5)**

**English for Graduate Studies**

โครงสร้างประโยคภาษาอังกฤษ การฟัง การพูด การสนทนา การโต้ตอบตามสถานการณ์ การอ่าน บทความและงานวิจัยที่เกี่ยวข้องในแต่ละสาขาวิชา การเขียนบทความ บทคัดย่อ และการนำเสนอผลงานวิจัย

English sentence structures ; listening, speaking, and situational conversation; reading articles and related researches in each field of studies; writing articles, abstract, and research result presentation

### 3.2 ชื่อ-นามสกุลเลขประจำตัวบัตรประชาชน ตำแหน่งและคุณวุฒิของอาจารย์

#### 3.2.1 อาจารย์ประจำหลักสูตร

ชื่อ - นามสกุล	เลขประจำตัวประชาชน	ตำแหน่งทางวิชาการ	คุณวุฒิ/สาขา/ปีที่สำเร็จการศึกษา	สถาบันที่สำเร็จการศึกษา
1.นายสุรศักดิ์ โตประสี	3 7305 xxxxxxxx	ผู้ช่วย ศาสตราจารย์ (รัฐประศาสน ศาสตร์)	ปร.ด.รัฐประศาสนศาสตร์,2553 พ.บ.รัฐประศาสนศาสตร์,2542 ศศ.บ.ภูมิศาสตร์,2539	มหาวิทยาลัยรามคำแหง สถาบันบัณฑิตพัฒนบริหารศาสตร์ มหาวิทยาลัยเกษตรศาสตร์
2. นางจิตราภรณ์ สุทธิวรเศรษฐ์	3 1002 xxxxxxxx	รอง ศาสตราจารย์ (รัฐประศาสน ศาสตร์)	Ph.D.Development Administration,2546 M.A.Public Relations,2517 ค.บ.มัธยมศึกษา,2509	National Institute of Development Administration Syracuse University, 2517. U.S.A. จุฬาลงกรณ์มหาวิทยาลัย
3.นางสาวทชชยา วนนะบวรเดชน์	3 1006 xxxxxxxx	ผู้ช่วย ศาสตราจารย์ (รัฐประศาสน ศาสตร์)	Ph.D. Development Administration (International Program), 2546 นศ.ม. (สื่อสารมวลชน) ศษ.บ. (ปฐมวัยศึกษา) ศศ.บ. (ภาษาอังกฤษ)	National Institute of Development Administration  จุฬาลงกรณ์มหาวิทยาลัย มหาวิทยาลัยสุโขทัยธรรมมาธิราช มหาวิทยาลัยธรรมศาสตร์
4.นางสาวกัญญาณัฐ เสียงใหญ่	3 8605 xxxxxxxx	ผู้ช่วย ศาสตราจารย์ (รัฐประศาสน ศาสตร์)	ปร.ด.รัฐประศาสนศาสตร์,2560 ร.บ.รัฐประศาสนศาสตร์,2550 ศศ.บ.บริหารรัฐกิจ,2548	มหาวิทยาลัยรามคำแหง มหาวิทยาลัยรามคำแหง มหาวิทยาลัยรามคำแหง

หมายเหตุ รายละเอียดประวัติ ผลงานทางวิชาการ และภาระงานสอน ดูที่ภาคผนวก ก

## 3.2.2 อาจารย์ผู้สอน

ชื่อ - นามสกุล	ตำแหน่งทางวิชาการ	คุณวุฒิ/สาขา/ปีที่สำเร็จการศึกษา	สถาบันที่สำเร็จการศึกษา
1.นายสุรศักดิ์ โตประสี	ผู้ช่วย ศาสตราจารย์ (รัฐประศาสน ศาสตร์)	ปร.ด. (รัฐประศาสนศาสตร์) พบ.ม. (รัฐประศาสนศาสตร์) ศศ.บ. (ภูมิศาสตร์)	มหาวิทยาลัยรามคำแหง, 2553 สถาบันบัณฑิตพัฒนบริหารศาสตร์, 2542 มหาวิทยาลัยเกษตรศาสตร์, 2539
2. นางจิตราภรณ์ สุทธิวิเศษศรี	รองศาสตราจารย์ (รัฐประศาสน ศาสตร์)	Ph.D.(Development Administration) M.A. (Public Relations) ค.บ. (มัธยมศึกษา)	National Institute of Development Administration, 2546 Syracuse University, 2517 ,U.S.A จุฬาลงกรณ์มหาวิทยาลัย, 2509
3.นางสาวทชชยา วนนະบวรเดชน์	ผู้ช่วย ศาสตราจารย์ (รัฐประศาสน ศาสตร์)	Ph.D.Development Administration, (International Program) 2546 นศ.ม. (สื่อสารมวลชน) ศษ.บ. (ปฐมวัยศึกษา) ศศ.บ. (ภาษาอังกฤษ)	National Institute of Development Administration, 2546  จุฬาลงกรณ์มหาวิทยาลัย, 2535 มหาวิทยาลัยสุโขทัยธรรมมาธิราช, 2534 มหาวิทยาลัยธรรมศาสตร์, 2531
4. นางสาวกัญญาณัฐ เสียงใหญ่	ผู้ช่วย ศาสตราจารย์ (รัฐประศาสน ศาสตร์)	ปร.ด. (รัฐประศาสนศาสตร์) รป.ม. (รัฐประศาสนศาสตร์) ศศ.บ. (บริหารรัฐกิจ)	มหาวิทยาลัยรามคำแหง, 2560 มหาวิทยาลัยรามคำแหง, 2550 มหาวิทยาลัยรามคำแหง, 2548
5. นายศรัณย์ รุติารีย์	อาจารย์	ปร.ด. (รัฐประศาสนศาสตร์) พบ.ม. (รัฐประศาสนศาสตร์) ศศ.บ. (รัฐศาสตร์)	มหาวิทยาลัยรามคำแหง, 2551 สถาบันบัณฑิตพัฒนบริหารศาสตร์, 2522 มหาวิทยาลัยรามคำแหง, 2519
6. นายสุวินัย เกิดทับทิม	ผู้ช่วย ศาสตราจารย์ (รัฐประศาสน ศาสตร์)	ปร.ด. (การศึกษาเพื่อการ พัฒนาท้องถิ่น) พบ.ม. (รัฐประศาสนศาสตร์) น.บ. (นิติศาสตร์)	มหาวิทยาลัยราชภัฏบ้านสมเด็จเจ้าพระยา , 2556 สถาบันบัณฑิตพัฒนบริหารศาสตร์, 2531 มหาวิทยาลัยธรรมศาสตร์, 2522
7. นายวุทธิเมธวี เกื้อกอบ	ผู้ช่วย ศาสตราจารย์ (รัฐประศาสน ศาสตร์)	ปร.ด. (รัฐประศาสนศาสตร์) รป.ม. (รัฐประศาสนศาสตร์) น.บ. (นิติศาสตร์)	มหาวิทยาลัยรามคำแหง, 2559 มหาวิทยาลัยรามคำแหง, 2550 มหาวิทยาลัยรังสิต, 2548

หมายเหตุ รายละเอียดประวัติ ผลงานทางวิชาการ และภาระงานสอน ดูที่ภาคผนวก ก

## 4. องค์ประกอบเกี่ยวกับประสบการณ์ภาคสนาม (ถ้ามี)

ไม่มี

## 5. ข้อกำหนดเกี่ยวกับการทำโครงการหรืองานวิจัย

### 5.1 รายวิชา

#### 5.1.1 คำอธิบายโดยย่อ

##### แผน ก แบบ ก 2

- 1) มีการเรียนรู้ในสาระวิชาต่างๆ เพื่อค้นหาหัวข้อวิจัยที่สนใจ
- 2) จัดทำโครงร่างงานวิจัย ภายใต้การดูแลของอาจารย์ที่ปรึกษาหลักและที่ปรึกษารอง นำเสนอคณะกรรมการ จำนวน 4 คน
- 3) เก็บข้อมูลวิจัยตามโครงร่างวิจัย ภายใต้การดูแลของอาจารย์ที่ปรึกษาหลักและที่ปรึกษารอง
- 4) จัดทำรายงานการวิจัย (ฉบับสมบูรณ์) สอบปากเปล่าโดยคณะกรรมการชุดเดิมและผู้ทรงคุณวุฒิภายนอกอีก 1 คนโดยมีผลการเรียนเป็น 4 ระดับ คือ ดีมาก (Excellent) ดี (Good) ผ่าน (Pass) ไม่ผ่าน (Fail)

##### แผน ข

- 1) มีการเรียนรู้ในสาระวิชาต่างๆ เพื่อค้นหาหัวข้อวิจัยที่สนใจ
- 2) จัดทำโครงร่างงานวิจัย ภายใต้การดูแลของอาจารย์ที่ปรึกษาหลักและที่ปรึกษารอง
- 3) เก็บข้อมูลวิจัยตามโครงร่างวิจัย ภายใต้การดูแลของอาจารย์ที่ปรึกษาหลักและที่ปรึกษารอง
- 4) จัดทำรายงานการวิจัย (ฉบับสมบูรณ์) สอบปากเปล่าโดยคณะกรรมการ จำนวน 3 คน ประกอบด้วย ผู้ทรงคุณวุฒิ และอาจารย์ที่ปรึกษา โดยมีผลการเรียนเป็น 4 ระดับ คือ ดีมาก (Excellent) ดี (Good) ผ่าน (Pass) ไม่ผ่าน (Fail)

#### 5.1.2 มาตรฐานผลการเรียนรู้

จากคุณลักษณะบัณฑิตที่พึงประสงค์ในสาขาวิชารัฐประศาสนศาสตร์ ที่กล่าวมาแล้ว การจัดหลักสูตร การจัดการเรียนการสอน การวัดและประเมินผลต้องจัดให้สอดคล้องกันกับเนื้อหาสาระการเรียนรู้ เพื่อให้ได้มาตรฐานผลการเรียนรู้ตามกรอบมาตรฐานคุณวุฒิระดับอุดมศึกษาแห่งชาติ พ.ศ.2552 อย่างน้อย 5 ด้าน ดังนี้

- 1) มาตรฐานการเรียนรู้ด้านคุณธรรมและจริยธรรม
  - (1) พัฒนานิสัยในการประพฤติอย่างมีคุณธรรม จริยธรรม ด้วยความรับผิดชอบทั้งในส่วนตนและส่วนรวม
  - (2) สามารถวินิจฉัยประเด็นปัญหาต่างๆ ที่ซับซ้อนเชิงวิชาการ อย่างมีเหตุผลด้วยความเป็นธรรมและชัดเจน ด้วยความไวต่อความรู้สึกของผู้ที่ได้รับผลกระทบ
  - (3) แสดงออกซึ่งภาวะผู้นำโดยสนับสนุนอย่างจริงจังให้ผู้อื่นใช้การวินิจฉัยทางด้านคุณธรรมจริยธรรมในการจัดการกับข้อโต้แย้งและปัญหาที่มีผลกระทบต่อตนเองและผู้อื่น
- 2) มาตรฐานการเรียนรู้ด้านความรู้
  - (1) เข้าใจในความรู้และหลักการของทฤษฎีทางรัฐประศาสนศาสตร์อย่างถ่องแท้

(2) ประยุกต์ใช้ทฤษฎีทางรัฐประศาสนศาสตร์ในการศึกษาค้นคว้าทางวิชาการและเสนอแนะแนวทางการแก้ปัญหาที่เกี่ยวข้องกับรัฐประศาสนศาสตร์ได้อย่างลึกซึ้ง

(3) เข้าใจแนวทางในการพัฒนาความรู้ใหม่ๆ ทางรัฐประศาสนศาสตร์ รวมถึงผลกระทบจากงานวิจัยในปัจจุบันที่มีต่อองค์ความรู้ทางรัฐประศาสนศาสตร์และการปฏิบัติในการจัดการภาครัฐ

3) มาตรฐานการเรียนรู้ด้านทักษะทางปัญญา

(1) สามารถใช้ความรู้ แนวคิดทางทฤษฎีทางรัฐประศาสนศาสตร์ ในการวิเคราะห์ปรากฏการณ์หรือประเด็นทางรัฐประศาสนศาสตร์ในบริบทใหม่

(2) สามารถสังเคราะห์ปรากฏการณ์หรือประเด็นทางรัฐประศาสนศาสตร์แบบเดิมเข้ากับองค์ความรู้ในบริบทใหม่

(3) สามารถพัฒนาข้อสรุปหรือข้อเสนอแนะ โดยการวิจัยค้นคว้าทางวิชาการด้วยตนเอง เพื่อขยายองค์ความรู้หรือแนวทางปฏิบัติทางรัฐประศาสนศาสตร์

4) มาตรฐานการเรียนรู้ด้านทักษะความสัมพันธ์ระหว่างบุคคลและความรับผิดชอบ

(1) มีความรับผิดชอบในการดำเนินงานของตนเอง แก้ไขปัญหาที่ซับซ้อนและปรับปรุงตนเองให้มีประสิทธิภาพทั้งในการเรียน การวิจัยและการปฏิบัติงานในสาขาวิชาชีพของตน

(2) มีทัศนคติที่ดีในการสร้างความร่วมมือกับผู้อื่นในการจัดการประเด็นปัญหาที่เกี่ยวข้องกับรัฐประศาสนศาสตร์หรือในสถานการณ์ เพื่อเพิ่มพูนประสิทธิภาพในพัฒนาองค์ความรู้ใหม่ผ่านการทำงานกลุ่ม

5) ด้านทักษะการวิเคราะห์เชิงตัวเลข การสื่อสาร และการใช้เทคโนโลยีสารสนเทศ

(1) สามารถคัดกรองข้อมูลทางคณิตศาสตร์และทางสถิติ เพื่อนำมาใช้ในการศึกษาค้นคว้าปัญหา สรุปปัญหาและเสนอแนะทางการแก้ไขปัญหาในด้านต่างๆ ได้

(2) สามารถสื่อสารอย่างมีประสิทธิภาพได้เหมาะสมกับกลุ่มบุคคลต่างๆ ทั้งในวงวิชาการและวงวิชาชีพ รวมทั้งชุมชนทั่วไป โดยการนำเสนอรายงานที่เป็นทางการและไม่เป็นทางการ ผ่านสิ่งตีพิมพ์ทางวิชาการและวิชาชีพรวมทั้งวิทยานิพนธ์หรือโครงการค้นคว้าที่สำคัญ

### 5.1.3 ช่วงเวลา

ชั้นปีที่ 2-5

### 5.1.4 จำนวนหน่วยกิต

แผน ก แบบ 2 จำนวน 12 หน่วยกิต

แผน ข จำนวน 6 หน่วยกิต

### 5.1.5 การเตรียมการ

1) เตรียมความพร้อมด้านความรู้ และทักษะในการทำวิจัยแก่อาจารย์ที่ปรึกษา

2) อาจารย์ที่ปรึกษาให้คำแนะนำนักศึกษาโดยให้นักศึกษาเป็นผู้เลือกอาจารย์ที่ปรึกษา และหัวข้องานวิจัยที่นักศึกษาสนใจ

3) อาจารย์ที่ปรึกษาจัดตารางเวลาการให้คำปรึกษาและการติดตามการทำงานวิจัยของนักศึกษา

4) จัดเตรียมวัสดุ อุปกรณ์สิ่งอำนวยความสะดวกในการทำงานวิจัย เช่น คอมพิวเตอร์ แหล่งค้นคว้า ฐานข้อมูลงานวิจัย

### 5.1.6 กระบวนการประเมินผล

- 1) ด้านคุณธรรม จริยธรรม ใช้การสังเกตพฤติกรรม การประเมินคุณภาพ การประเมินโดยเพื่อนร่วมชั้นเรียน หรือกลุ่มงาน การสอบข้อเขียน การประเมินผลงานที่มอบหมาย
- 2) ด้านความรู้ ใช้การสอบข้อเขียน การสอบปากเปล่า การสอบปฏิบัติ การเขียนรายงานและนำเสนอด้วยวาจา
- 3) ด้านทักษะทางปัญญา ใช้การสอบข้อเขียน การสอบปากเปล่า การสอบปฏิบัติ การเขียนรายงาน การวิจัยและนำเสนอด้วยวาจา การสังเกตจากการให้ผู้เรียนแสดงความคิดเห็นการมอบหมายงานที่ต้องกระตุ้นให้เกิดการประมวลความรู้ของผู้เรียน
- 4) ด้านทักษะความสัมพันธ์ระหว่างบุคคลและความรับผิดชอบ ใช้การสังเกตพฤติกรรม การประเมินตนเอง การประเมินโดยเพื่อนร่วมชั้นเรียน หรือกลุ่มงาน การประเมินผลงานที่มอบหมายและการนำเสนอ
- 5) ด้านทักษะการวิเคราะห์เชิงตัวเลข การสื่อสาร และการใช้เทคโนโลยีสารสนเทศ ใช้การสอบข้อเขียน การสอบปากเปล่า การสอบปฏิบัติ การสังเกตจากการให้ผู้เรียนแสดงความคิดเห็นใช้การประเมินผลงานที่มอบหมายและการนำเสนอ

## หมวดที่ 4 ผลการเรียนรู้ กลยุทธ์การสอนและการประเมินผล

### 1. การพัฒนาคุณลักษณะพิเศษของนิสิตและนักศึกษา

คุณลักษณะพิเศษ	กลยุทธ์หรือกิจกรรมของนักศึกษา
1. มีจิตสาธารณะและมีความรับผิดชอบต่อสังคมส่วนรวม	1. พานักศึกษาทำกิจกรรมเพื่อช่วยเหลือสังคม การจัดสร้าง/ปรับปรุงโรงเรียนและชุมชนในพื้นที่ทุรกันดารปีละ 1 ครั้ง
2. มีความสามารถในการแก้ไขปัญหาของสังคมด้วยกระบวนการวิจัย	2. ระดมสมองเพื่อวิเคราะห์ปัญหาของสังคมในพื้นที่ศึกษาและนำมาศึกษาวิจัยในเชิงลึกเพื่อแก้ปัญหาให้ตรงจุด

### 2. การพัฒนาผลการเรียนรู้ในแต่ละด้าน

#### 2.1 ด้านคุณธรรม จริยธรรม

ผลการเรียนรู้	กลยุทธ์การสอน	วิธีการวัดและประเมินผล
1. พัฒนานิสัยในการประพฤติอย่างมีคุณธรรม จริยธรรม ด้วยความรับผิดชอบต่อทั้งในส่วนตนและส่วนรวม มีความตรงต่อเวลา ซื่อสัตย์ ไม่ลอกผลงานของผู้อื่น 2. สามารถวินิจฉัยประเด็นปัญหาต่างๆ ที่ซับซ้อนเชิงวิชาการ อย่างมีเหตุผลด้วยความเป็นธรรมและชัดเจน ด้วยความไวต่อความรู้สึกของผู้ที่ได้รับผลกระทบ 3. แสดงออกซึ่งภาวะผู้นำโดยสนับสนุนอย่างจริงจังให้ผู้อื่นใช้การวินิจฉัยทางด้านคุณธรรมจริยธรรมในการจัดการกับข้อโต้แย้งและปัญหาที่มีผลกระทบต่อตนเองและผู้อื่น	1. การบรรยาย 2. เน้นวิธีการสอนที่ให้ผู้เรียนควบคุมการเรียนรู้ด้วยตนเอง 3. ให้ผู้เรียนมุ่งแสวงหาความรู้ด้วยตนเอง 4. การส่งเสริมให้เกิดการแก้ไขปัญหา มากกว่าการจำเนื้อหาข้อเท็จจริง	การสังเกตพฤติกรรม การประเมินตนเอง การประเมินโดยเพื่อนร่วมชั้นเรียน หรือกลุ่มงาน การสอบข้อเขียน การประเมินผลงานที่มอบหมาย

#### 2.2 ด้านความรู้

ผลการเรียนรู้	กลยุทธ์การสอน	วิธีการวัดและประเมินผล
1. เข้าใจความรู้และหลักการของทฤษฎีทางรัฐประศาสนศาสตร์อย่างถ่องแท้ 2. ประยุกต์ทฤษฎีทางรัฐประศาสน	1. ให้ผู้เรียนมุ่งแสวงหาความรู้ด้วยตนเอง 2. การอภิปราย	การสอบข้อเขียน การสอบปากเปล่า การสอบปฏิบัติ การเขียนรายงาน และ



ผลการเรียนรู้	กลยุทธ์การสอน	วิธีการวัดและประเมินผล
<p>ศาสตร์ในการศึกษาค้นคว้าทางวิชาการ และเสนอแนะแนวทางการแก้ปัญหาที่เกี่ยวข้องกับรัฐประศาสนศาสตร์ได้อย่างลึกซึ้ง</p> <p>3. อธิบายแนวทางในการพัฒนาความรู้ใหม่ๆ ทางรัฐประศาสนศาสตร์ รวมถึงผลกระทบจากงานวิจัยในปัจจุบันที่มีต่อองค์ความรู้ทางรัฐประศาสนศาสตร์และการปฏิบัติในการจัดการภาครัฐ</p>	<p>3. การสอนโดยใช้วิจัยเป็นฐาน</p> <p>4. การใช้กรณีศึกษา</p> <p>5. การทำงานกลุ่ม</p>	นำเสนอด้วยวาจา

### 2.3 ด้านทักษะทางปัญญา

ผลการเรียนรู้	กลยุทธ์การสอน	วิธีการวัดและประเมินผล
<p>1. สามารถใช้ความรู้ แนวคิดทางทฤษฎีทางรัฐประศาสนศาสตร์ ในการวิเคราะห์ปรากฏการณ์หรือประเด็นทางรัฐประศาสนศาสตร์ในบริบทใหม่</p> <p>2. สามารถสังเคราะห์ปรากฏการณ์หรือประเด็นทางรัฐประศาสนศาสตร์แบบเดิมเข้ากับองค์ความรู้ในบริบทใหม่</p> <p>3. สามารถพัฒนาข้อสรุปหรือข้อเสนอแนะ โดยการวิจัยค้นคว้าทางวิชาการด้วยตนเอง เพื่อขยายองค์ความรู้หรือแนวทางปฏิบัติทางรัฐประศาสนศาสตร์</p>	<p>1.การจัดการเรียนการสอนแบบสืบค้น</p> <p>2. การเรียนแบบแก้ปัญหา</p> <p>3. การสอนโดยใช้ปัญหาเป็นฐาน</p> <p>4.การใช้กรณีศึกษา</p> <p>5.การอภิปราย</p> <p>6.การระดมสมอง</p> <p>7. ฝึกการวิเคราะห์ วิจัย การเสนอความคิด</p>	<p>การสอบข้อเขียน การสอบปากเปล่า การสอบปฏิบัติ การเขียนรายงาน การวิจัย และการนำเสนอด้วยวาจา การสังเกตจากการให้ผู้เรียน แสดงความคิดเห็น การมอบหมายงานที่ต้องกระตุ้นให้เกิดการประมวลความรู้ของผู้เรียน</p>

### 2.4 ด้านทักษะความสัมพันธ์ระหว่างบุคคลและความรับผิดชอบ

ผลการเรียนรู้	กลยุทธ์การสอน	วิธีการวัดและประเมินผล
<p>1. มีความรับผิดชอบในการดำเนินงานของตนเอง แก้ไขปัญหาที่ซับซ้อนและปรับปรุงตนเองให้มีประสิทธิภาพทั้งในการเรียน การวิจัยและการปฏิบัติงาน</p> <p>2. มีการสร้างความร่วมมือกับผู้อื่นในการจัดการประเด็นปัญหาที่เกี่ยวข้องกับรัฐประศาสนศาสตร์หรือในสถานการณ์ เพื่อเพิ่มพูนประสิทธิภาพในพัฒนาองค์ความรู้ใหม่ผ่านการทำงานกลุ่ม</p>	<p>1. การสอนแบบสัมมนา</p> <p>2. การสอนโดยใช้วิจัยเป็นฐาน</p> <p>3. การสรุปประเด็นสำคัญ หรือการนำเสนอผลของการสืบค้นที่ได้รับมอบหมาย</p> <p>4. การระดมสมอง</p> <p>5. การทำงานกลุ่มและนำเสนอหน้าชั้นเรียน</p>	<p>การสังเกตพฤติกรรม การประเมินตนเอง การประเมินโดยเพื่อนร่วมชั้นเรียนหรือกลุ่มงาน การประเมินผลงานที่มอบหมายและการนำเสนอ</p>

ผลการเรียนรู้	กลยุทธ์การสอน	วิธีการวัดและประเมินผล
3. มีมนุษยสัมพันธ์ที่ดี สามารถทำงานร่วมกับผู้อื่น 4. รับผิดชอบงานส่วนตนและส่วนรวม ให้บรรลุวัตถุประสงค์ได้		

## 2.5 ด้านทักษะการวิเคราะห์เชิงตัวเลข การสื่อสาร และการใช้เทคโนโลยีสารสนเทศ

ผลการเรียนรู้	กลยุทธ์การสอน	วิธีการวัดและประเมินผล
1. สามารถคัดกรองข้อมูลทางคณิตศาสตร์และทางสถิติ เพื่อนำมาใช้ในการศึกษาค้นคว้าปัญหา สรุปปัญหา และเสนอแนะทางการแก้ไขปัญหาในด้านต่างๆ ได้ 2. สามารถสื่อสารอย่างมีประสิทธิภาพ ได้เหมาะสมกับกลุ่มบุคคลต่างๆ วงวิชาการและวงวิชาชีพ โดยการนำเสนอรายงาน ผ่านสิ่งตีพิมพ์ทางวิชาการและวิชาชีพ 3. ใช้สารสนเทศในการสืบค้นแสวงหา วิเคราะห์ สรุปและนำเสนอ	1. การสอนโดยใช้วิจัยเป็นฐาน 2. กรณีศึกษา 3. การมอบงานกลุ่ม/เดี่ยวโดยให้สืบค้นจากอินเทอร์เน็ต และส่งงานทางอีเมล 4. ฝึกการใช้เทคโนโลยีสารสนเทศในการวิเคราะห์นำเสนอ	การสื่อสารและการใช้เทคโนโลยีสารสนเทศ การสอบข้อเขียน การสอบปากเปล่า การสอบปฏิบัติ การสังเกตจากการให้ผู้เรียนแสดงความคิดเห็น การประเมินผลงานที่มอบหมายและการนำเสนอ

## 3. มาตรฐานการเรียนรู้และแผนที่แสดงการกระจายความรับผิดชอบมาตรฐานผลการเรียนรู้

### 3.1 มาตรฐานการเรียนรู้ด้านคุณธรรมและจริยธรรม

- 1) พัฒนานิสัยในการประพฤติอย่างมีคุณธรรม จริยธรรม ด้วยความรับผิดชอบทั้งในส่วนตนและส่วนรวม
- 2) สามารถวินิจฉัยประเด็นปัญหาต่างๆ ที่ซับซ้อนเชิงวิชาการ อย่างมีเหตุผลด้วยความเป็นธรรมและชัดเจน ด้วยความไวต่อความรู้สึกของผู้ที่ได้รับผลกระทบ
- 3) แสดงออกซึ่งภาวะผู้นำโดยสนับสนุนอย่างจริงจังให้ผู้อื่นใช้การวินิจฉัยทางด้านคุณธรรม จริยธรรมในการจัดการกับข้อโต้แย้งและปัญหาที่มีผลกระทบต่อตนเองและผู้อื่น

### 3.2 มาตรฐานการเรียนรู้ด้านความรู้

- 1) เข้าใจในความรู้และหลักการของทฤษฎีทางรัฐประศาสนศาสตร์อย่างถ่องแท้
- 2) ประยุกต์ใช้ทฤษฎีทางรัฐประศาสนศาสตร์ในการศึกษาค้นคว้าทางวิชาการและเสนอแนะแนวทางการแก้ปัญหาที่เกี่ยวข้องกับรัฐประศาสนศาสตร์ได้อย่างลึกซึ้ง
- 3) เข้าใจแนวทางในการพัฒนาความรู้ใหม่ๆ ทางรัฐประศาสนศาสตร์ รวมถึงผลกระทบจากงานวิจัยในปัจจุบันที่มีต่อองค์ความรู้ทางรัฐประศาสนศาสตร์และการปฏิบัติในการจัดการภาครัฐ

### 3.3 มาตรฐานการเรียนรู้ด้านทักษะทางปัญญา

1) สามารถใช้ความรู้ แนวคิดทางทฤษฎีทางรัฐประศาสนศาสตร์ ในการวิเคราะห์ปรากฏการณ์หรือประเด็นทางรัฐประศาสนศาสตร์ในบริบทใหม่

2) สามารถสังเคราะห์ปรากฏการณ์หรือประเด็นทางรัฐประศาสนศาสตร์แบบเดิมเข้ากับองค์ความรู้ในบริบทใหม่

3) สามารถพัฒนาข้อสรุปหรือข้อเสนอแนะ โดยการวิจัยค้นคว้าทางวิชาการด้วยตนเอง เพื่อขยายองค์ความรู้หรือแนวทางปฏิบัติทางรัฐประศาสนศาสตร์

### 3.4 มาตรฐานการเรียนรู้ด้านทักษะความสัมพันธ์ระหว่างบุคคลและความรับผิดชอบ

1) มีความรับผิดชอบในการดำเนินงานของตนเอง แก้ไขปัญหาที่ซับซ้อนและปรับปรุงตนเองให้มีประสิทธิภาพทั้งในการเรียน การวิจัยและการปฏิบัติงานในสาขาวิชาชีพของตน

2) มีทัศนคติที่ดีในการสร้างความร่วมมือกับผู้อื่นในการจัดการประเด็นปัญหาที่เกี่ยวข้องกับรัฐประศาสนศาสตร์หรือในสถานการณ์ เพื่อเพิ่มพูนประสิทธิภาพในพัฒนาองค์ความรู้ใหม่ผ่านการทำงานกลุ่ม

### 3.5 ด้านทักษะการวิเคราะห์เชิงตัวเลข การสื่อสาร และการใช้เทคโนโลยีสารสนเทศ

1) สามารถคัดกรองข้อมูลทางคณิตศาสตร์และทางสถิติ เพื่อนำมาใช้ในการศึกษาค้นคว้าปัญหาสรุปปัญหาและเสนอแนะทางการแก้ไขปัญหาในด้านต่างๆ ได้

2) สามารถสื่อสารอย่างมีประสิทธิภาพได้เหมาะสมกับกลุ่มบุคคลต่างๆ ทั้งในวงวิชาการและวงวิชาชีพ รวมทั้งชุมชนทั่วไป โดยการนำเสนอรายงานที่เป็นทางการและไม่เป็นทางการ ผ่านสิ่งตีพิมพ์ทางวิชาการและวิชาชีพรวมทั้งวิทยานิพนธ์หรือโครงการค้นคว้าที่สำคัญ

### 3. แผนที่แสดงการกระจายความรับผิดชอบมาตรฐานผลการเรียนรู้จากหลักสูตรสู่รายวิชา

● ความรับผิดชอบหลัก ○ ความรับผิดชอบรอง

รายวิชา	1. ด้านคุณธรรม จริยธรรม			2. ด้านความรู้			3. ด้านทักษะทาง ปัญญา			4. ด้านทักษะ ความสัมพันธ์ฯ		5. ด้านทักษะ การวิเคราะห์	
	1	2	3	1	2	3	1	2	3	1	2	1	2
<b>หมวดวิชาบังคับ</b>													
2331101 ทฤษฎีและนวัตกรรมการจัดการสมัยใหม่ทาง รัฐประศาสนศาสตร์	●	○		●	○		●	○		○	●	○	●
2331102 นโยบายสาธารณะและการนำนโยบายไปปฏิบัติ	●	○		●	○		●	○			○	●	○
2331103 การจัดการทรัพยากรมนุษย์เชิงกลยุทธ์		○	●		●	○	●	○			○		●
2331104 ระเบียบวิธีวิจัยทางรัฐประศาสนศาสตร์		○	●	●	○		●	○		○	●		○
2331105 การบริหารการคลังและงบประมาณสาธารณะ		●	○		●	○		●	○		○	●	○
2331106 การมีส่วนร่วมของประชาชนและประชาสังคม	●	○		●	○			●	○	●	●	○	●
<b>หมวดวิชาบังคับ (ไม่นับหน่วย)</b>													
6310101 เทคโนโลยีสารสนเทศสำหรับบัณฑิตศึกษา		●	○		●	○		○	●	○		●	
<b>หมวดวิชาชีเฉพาะ</b>													
2331107 ภาวะผู้นำในการจัดการการเปลี่ยนแปลง	●	○		●	○		●	○		○	●	○	●
2331108 การจัดการคุณภาพองค์การภาครัฐ		●	○		●	○		○	●	●	○		○
2331109 การจัดการภาวะวิกฤติและความเสี่ยง		●	○		●	○		○	●	●	○		○
2331110 สัมมนาการจัดการความขัดแย้ง	●	○			○	●		○	●	○	●		○
2331111 การวิเคราะห์และการบริหารโครงการ	●	○		●	○			○	●		○	●	○
2331112 การประเมินผลนโยบายสาธารณะ	●	○		●	○		●	○			○	●	○
2331113 การพัฒนานโยบายสาธารณะในประเทศไทย	●	○		●	○			○	●		○		●

รายวิชา	1. ด้านคุณธรรม จริยธรรม			2. ด้านความรู้			3. ด้านทักษะทาง ปัญญา			4. ด้านทักษะ ความสัมพันธ์ฯ		5. ด้านทักษะ การวิเคราะห์	
	1	2	3	1	2	3	1	2	3	1	2	1	2
2331114	●	○		●	○		●	○			○	●	○
2331115		●	○		○	●		○	●		○		●
2331116		○	●		○	●		○	●		○		●
2331117	●	○			○	●		○	●		●		○
2331118	○	●		●	○	●	○			○		●	○
2331119		●	○	●	○			●	○	●		●	○
2331120		○	●	●	○			●		●	○		●
2331121		○	●		○	●	●	○		●	○		●
2331122	●	○		●	○			●	○	●	○	●	○
2331123		●	○		○	●		○	●	○	●		○
2331124		●	○		●		●	○			○	●	○
2331125		○	●		●	○		●	○		○	●	○
2331126		○	●		●	○		●	○		○	●	○
2331127		●	○		●	○		●	○		○	●	○
<b>หมวดวิทยานิพนธ์และสารนิพนธ์</b>													
2331128		●	○		●	○	●	○		●		●	○
2331129		●	○		●	○	●	○		●		●	○

## หมวดที่ 5 หลักเกณฑ์ในการประเมินผลนักศึกษา

### 1. เกณฑ์การให้คะแนน

การประเมินผลการเรียนให้เป็นไปตามข้อบังคับมหาวิทยาลัยราชภัฏบ้านสมเด็จเจ้าพระยาว่าด้วยการจัดการศึกษาระดับบัณฑิตศึกษา พ.ศ.2561

### 2. กระบวนการทดสอบมาตรฐานผลสัมฤทธิ์ของนักศึกษา

การทวนสอบในระดับรายวิชามีกระบวนการที่แตกต่างกันไปตามแผนการสอนและวัตถุประสงค์ที่กำหนดไว้ ซึ่งประกอบด้วย การสอบข้อเขียนงานรายบุคคลหรืองานกลุ่มที่มอบหมายเป็นต้นโดยกำหนดให้ระบบการทวนสอบผลสัมฤทธิ์การเรียนรู้ของนักศึกษาเป็นส่วนหนึ่งของระบบการประกันคุณภาพภายในของสถาบันอุดมศึกษา โดยการตั้งคณะกรรมการพิจารณาอนุมัติผลการสอบ

### 3. การเทียบโอนรายวิชา

เป็นไปตามข้อบังคับมหาวิทยาลัยราชภัฏบ้านสมเด็จเจ้าพระยาว่าด้วยการศึกษาระดับบัณฑิตศึกษา พ.ศ.2561

### 4. เกณฑ์การสำเร็จการศึกษาหลักสูตร

4.1 แผน ก แบบ ก ๑ เสนอวิทยานิพนธ์และสอบผ่านการสอบปากเปล่า ขั้นสุดท้าย โดยคณะกรรมการที่สถาบันอุดมศึกษานั้นแต่งตั้ง และต้องเป็นระบบเปิดให้ผู้สนใจเข้ารับฟังได้ สำหรับผลงานวิทยานิพนธ์หรือส่วนหนึ่งของวิทยานิพนธ์ต้องได้รับการตีพิมพ์ หรืออย่างน้อยได้รับการยอมรับให้ตีพิมพ์ ในวารสารระดับชาติหรือระดับนานาชาติที่มีคุณภาพตามประกาศคณะกรรมการ การอุดมศึกษา เรื่อง หลักเกณฑ์การพิจารณาวารสารทางวิชาการสำหรับการเผยแพร่ผลงานทางวิชาการ

4.2 แผน ก แบบ ก ๒ ศึกษาวิทยากรบถ้วนตามที่กำหนดในหลักสูตร โดยจะต้องได้ระดับคะแนนเฉลี่ยไม่ต่ำกว่า ๓.๐๐ จากระบบ ๔ ระดับคะแนนหรือเทียบเท่า พร้อมทั้ง เสนอวิทยานิพนธ์และสอบผ่านการสอบปากเปล่าขั้นสุดท้ายโดยคณะกรรมการที่สถาบันอุดมศึกษานั้นแต่งตั้ง และต้องเป็นระบบเปิดให้ผู้สนใจเข้ารับฟังได้

ผลงานวิทยานิพนธ์หรือส่วนหนึ่งของวิทยานิพนธ์ต้องได้รับการตีพิมพ์ หรืออย่างน้อยได้รับการยอมรับให้ตีพิมพ์ในวารสารระดับชาติหรือระดับนานาชาติที่มีคุณภาพตามประกาศ คณะกรรมการการอุดมศึกษา เรื่อง หลักเกณฑ์การพิจารณาวารสารทางวิชาการสำหรับการเผยแพร่ ผลงานทางวิชาการ หรือนำเสนอต่อที่ประชุมวิชาการโดยบทความที่นำเสนอฉบับสมบูรณ์ (Full Paper) ได้รับการตีพิมพ์ในรายงานสืบเนื่องจากการประชุมวิชาการ (Proceedings) ดังกล่าว หน้า ๒๓ เล่ม ๑๓๒ ตอนพิเศษ ๒๕๕ ง ราชกิจจานุเบกษา ๑๓ พฤศจิกายน ๒๕๕๘

4.3 แผน ข ศึกษาวิทยากรบถ้วนตามที่กำหนดในหลักสูตร โดยจะต้อง ได้ระดับคะแนนเฉลี่ยไม่ต่ำกว่า ๓.๐๐ จากระบบ ๔ ระดับคะแนนหรือเทียบเท่า และสอบผ่านการสอบ ประมวลความรู้ (Comprehensive Examination) ด้วยข้อเขียนและ/หรือปากเปล่าในสาขาวิชานั้น พร้อมทั้งเสนอรายงานการค้นคว้าอิสระและสอบผ่านการสอบปากเปล่าขั้นสุดท้ายโดยคณะกรรมการ ที่สถาบันอุดมศึกษานั้นแต่งตั้ง โดยเป็นระบบเปิดให้ผู้สนใจเข้ารับฟังได้ และรายงานการค้นคว้าอิสระ หรือส่วนหนึ่งของรายงานการค้นคว้าอิสระต้องได้รับการเผยแพร่ในลักษณะใดลักษณะหนึ่งที่สืบค้นได้

## หมวดที่ 6 การพัฒนาคณาจารย์

### 1. การเตรียมการสำหรับอาจารย์ใหม่

1.1 การปฐมนิเทศอาจารย์ใหม่เรื่องบทบาทความรับผิดชอบต่อผลการเรียนรู้ของนักศึกษาในรายวิชา

1.2 ชี้แจงปรัชญา วัตถุประสงค์ และเป้าหมายของหลักสูตร ระเบียบปฏิบัติ แนวทางการพัฒนาศักยภาพทางด้านวิชาการ และวิชาชีพ มอบเอกสารที่เกี่ยวข้อง เช่น รายละเอียดหลักสูตร คู่มือการศึกษา และหลักสูตร คู่มืออาจารย์ กฎระเบียบต่าง ๆ

1.3 อบรมเทคนิควิธีการสอน การใช้สื่อ การวัดประเมินผล การวิเคราะห์ผู้เรียน การวิจัยเพื่อพัฒนาการสอน การจัดทำรายละเอียดรายวิชาและแผนการสอน

1.4 กำหนดอาจารย์พี่เลี้ยงเพื่อช่วยเหลือและให้คำแนะนำปรึกษา

1.5 ทดลองสอน ประเมินการสอน

1.6 ศึกษาดูงานการสอนและการวิจัย

1.7 ส่งเสริมสนับสนุนให้ผลิตผลงานวิชาการ

### 2. การพัฒนาความรู้และทักษะให้แก่อาจารย์

2.1 จัดอบรมพัฒนาทักษะการจัดการเรียนการสอน การวัดและประเมินผล

2.2 จัดเวทีให้อาจารย์นำเสนอวิธีการสอนอย่างน้อยปีการศึกษาละ 1 ครั้ง เพื่อแลกเปลี่ยนเรียนรู้และพัฒนาการสอน

2.3 การศึกษาดูงาน การไปประชุม อบรม สัมมนา เพื่อพัฒนาวิชาชีพอาจารย์ การร่วมเครือข่ายพัฒนาวิชาชีพอาจารย์

2.4 การจัดทำเว็บไซต์ เอกสารเผยแพร่ การพัฒนาความรู้

2.5 การพัฒนาวิชาการและวิชาชีพด้านอื่น ๆ เช่น การวิจัย การทำผลงานทางวิชาการ การนำเสนอผลงานทางวิชาการ การศึกษาต่อ การอบรมระยะสั้น

## หมวดที่ 7 การประกันคุณภาพหลักสูตร

หลักสูตรได้กำหนดระบบและวิธีการประกันคุณภาพหลักสูตรในแต่ละประเด็น ดังนี้

### 1. การกำกับมาตรฐาน

มีการบริหารจัดการหลักสูตรให้เป็นไปตามเกณฑ์มาตรฐานหลักสูตรที่ประกาศใช้และตามกรอบมาตรฐานคุณวุฒิระดับอุดมศึกษาแห่งชาติ และมาตรฐานคุณวุฒิระดับบัณฑิตศึกษา สาขาวิชา รัฐประศาสนศาสตร์ พ.ศ.2558 ตลอดระยะเวลาที่มีการจัดการเรียนการสอนในหลักสูตร ดังนี้

- 1.1 มีอาจารย์ประจำหลักสูตร อาจารย์ผู้รับผิดชอบหลักสูตร อาจารย์ผู้สอน และอาจารย์ที่ปรึกษาวิทยานิพนธ์ที่มีคุณสมบัติ และจำนวนครบตามเกณฑ์
- 1.2 อาจารย์ที่ปรึกษาวิทยานิพนธ์มีภาระงานตามเกณฑ์และมีผลงานทางวิชาการ
- 1.3 มีการปรับปรุงหลักสูตรตามรอบระยะเวลาที่กำหนด
- 1.4 มีการดำเนินการครบถ้วนตามตัวชี้ผลการดำเนินการเพื่อการประกันคุณภาพหลักสูตรและการสอนตามกรอบมาตรฐานคุณวุฒิระดับอุดมศึกษาแห่งชาติ

### 2. บัณฑิต

- 2.1 คุณภาพบัณฑิตเป็นไปตามกรอบมาตรฐานคุณวุฒิระดับอุดมศึกษาแห่งชาติและมาตรฐานคุณวุฒิระดับบัณฑิตศึกษา สาขาวิชา รัฐประศาสนศาสตร์ พ.ศ.2558 โดยพิจารณาจากผลลัพธ์การเรียนรู้
- 2.2 ผลงานวิจัยของนักศึกษาและผู้สำเร็จการศึกษาได้รับการตีพิมพ์เผยแพร่

### 3. นักศึกษา

- 3.1 การรับนักศึกษาและการเตรียมความพร้อม
  - 3.1.1 มีการจัดระบบการรับนักศึกษาเพื่อให้ได้นักศึกษาที่มีความพร้อม โดยการทดสอบทั้งความรู้ ทักษะคิด และบุคลิกภาพ
  - 3.1.2 มีการปฐมนิเทศให้นักศึกษาทราบโครงสร้างหลักสูตร และวิธีการจัดการเรียนการสอนในหลักสูตรรัฐประศาสนศาสตรมหาบัณฑิต
- 3.2 การควบคุมดูแล การให้คำปรึกษาวิชาการและแนะแนวแก่นักศึกษาและการควบคุมดูแลการให้คำปรึกษาวิทยานิพนธ์
  - 3.2.1 จัดระบบการดูแลให้คำปรึกษาแก่นักศึกษาโดยจัดอาจารย์ที่ปรึกษาประจำหมู่เพื่อให้คำปรึกษาทั้งด้านแผนการเรียน ทักษะการเรียน ทักษะการทำงาน และการใช้ชีวิตและให้อาจารย์ที่ปรึกษาประจำหมู่จัดช่องทางการสื่อสาร และจัดเวลาในการพบปะนักศึกษาอย่างสม่ำเสมอ
  - 3.2.2 จัดระบบการดูแลให้คำปรึกษาวิทยานิพนธ์ทั้งการจัดอาจารย์ที่ปรึกษาวิทยานิพนธ์ การจัดกิจกรรมเสริม การจัดคลินิกให้คำปรึกษา และจัดกิจกรรมแลกเปลี่ยนเรียนรู้ระหว่างนักวิจัย นักวิชาการ และผู้ทรงคุณวุฒิอย่างสม่ำเสมอ
  - 3.2.3 จัดกิจกรรมเสริมศักยภาพและทักษะการเรียนรู้ในศตวรรษที่ 21 โดยเฉพาะทักษะการคิดและทักษะการสื่อสาร
  - 3.2.4 จัดให้มีการสำรวจความพึงพอใจในการจัดการศึกษาตามหลักสูตรและจัดช่องทางรับข้อร้องเรียนของนักศึกษา



#### 4. การบริหารหลักสูตร

4.1 อาจารย์ประจำหลักสูตรอย่างน้อยร้อยละ 80 มีส่วนร่วมในการประชุมเพื่อวางแผนติดตามและทบทวนการดำเนินงานหลักสูตร

4.2 มีรายละเอียดของหลักสูตรตามแบบ มคอ.2 ที่สอดคล้องกับ มาตรฐานคุณวุฒิระดับบัณฑิตศึกษา สาขาวิชารัฐประศาสนศาสตร์ พ.ศ.2558

4.3 มีการจัดทำรายละเอียดของรายวิชา และประสบการณ์ภาคสนาม (ถ้ามี) ตามแบบ มคอ.3 และ มคอ.4 อย่างน้อยก่อนเปิดการสอนในแต่ละภาคการศึกษาให้ครบทุกรายวิชา

4.4 มีการจัดทำรายงานผลการดำเนินการของรายวิชา และรายงานผลการดำเนินการของประสบการณ์ภาคสนาม (ถ้ามี) ตามแบบ มคอ.5 และ มคอ.6 ภายใน 30 วันนับจากวันสิ้นสุดการสอบปลายภาคการศึกษาให้ครบทุกรายวิชา

4.5 มีการจัดทำรายงานผลการดำเนินการของหลักสูตร ตามแบบ มคอ.7 ภายใน 60 วัน หลังสิ้นสุดปีการศึกษา

4.6 มีการทวนสอบผลสัมฤทธิ์ของนักศึกษาตามมาตรฐานผลการเรียนรู้ที่กำหนดใน มคอ.3 และ มคอ.4 (ถ้ามี) อย่างน้อยร้อยละ 25 ของรายวิชาที่เปิดสอนในแต่ละปีการศึกษา

4.7 มีการพัฒนา/ปรับปรุงการจัดการเรียนการสอน กลยุทธ์การสอน หรือการประเมินผลการเรียนรู้จากผลประเมินการดำเนินงานที่รายงานใน มคอ.7 ปีที่แล้ว

4.8 อาจารย์ใหม่ (ถ้ามี) ทุกคนได้รับการปฐมนิเทศหรือคำแนะนำด้านการเรียนการสอน

4.9 อาจารย์ประจำทุกคน ได้รับการพัฒนาทางวิชาการ และ/หรือวิชาชีพ อย่างน้อยปีละหนึ่งครั้ง

#### 5. สิ่งสนับสนุนการเรียนรู้

หลักสูตรมีการดำเนินงานเพื่อความพร้อมของสิ่งสนับสนุนการเรียนรู้ ความพร้อมทางกายภาพและความพร้อมของอุปกรณ์เทคโนโลยีและสิ่งอำนวยความสะดวกหรือทรัพยากรที่เอื้อต่อการเรียนรู้ โดยการมีส่วนร่วมของอาจารย์ผู้รับผิดชอบหลักสูตร/อาจารย์ประจำหลักสูตร ดังนี้

##### 5.1 การบริหารทรัพยากรการเรียนการสอน

###### 5.1.1 การบริหารงบประมาณ

มีระบบและกลไกในการบริหารงบประมาณ การแสวงหารายได้ การจัดหาครุภัณฑ์

###### 5.1.2 ทรัพยากรการเรียนการสอนที่มีอยู่เดิม

หลักสูตรมีความพร้อมด้านทรัพยากรการเรียนการสอนที่จำเป็น ซึ่งเป็นทรัพยากรการเรียนการสอนที่มีอยู่เดิม ดังนี้

1. ห้องเรียนแบบบรรยาย จำนวน 2 ห้อง อาคารบัณฑิตวิทยาลัย

2. สำนักวิทยบริการและเทคโนโลยีสารสนเทศมีหนังสือและวารสารในสาขาวิชาการสอนภาษาอังกฤษในฐานะภาษาต่างประเทศและวิชาที่สัมพันธ์กับภาษาอังกฤษโดยประมาณดังนี้

หนังสือทั่วไป ภาษาอังกฤษ 30,852 รายการ, ภาษาไทย 274,234 รายการ

หนังสือด้านรัฐประศาสนศาสตร์ 7,643 ชื่อเรื่อง 13,916 เล่ม

วารสารและหนังสือพิมพ์ วารสาร 64 รายการ, หนังสือพิมพ์ภาษาอังกฤษ 2 รายการ

โสตทัศนวัสดุ ประเภทต่างๆ ประมาณ 500 ชิ้น

**ฐานข้อมูลออนไลน์** ฐานข้อมูล ProQuest Dissertations & Theses Global, ฐานข้อมูล Education Research Complete, ฐานข้อมูล SpringerLink, ฐานข้อมูล ScienceDirect, ฐานข้อมูล EBSCO eBooks Collection, ฐานข้อมูล Academic Search Complete, ฐานข้อมูล TDC Thai Digital Collection, ฐานข้อมูล ebrary eBooks, ฐานข้อมูล iG library, Thai eBooks, iQ NewsClip (Online News Clipping กฤตภาคข่าว ออนไลน์)

### 5.2 การจัดหาทรัพยากรการเรียนการสอนเพิ่มเติม

คณะกรรมการบริหารหลักสูตรจะสำรวจ และติดตามประเมินความต้องการ การใช้ทรัพยากรการเรียนการสอนอย่างใกล้ชิดปีละ 1 ครั้ง เพื่อจัดสรรงบประมาณตลอดจนจัดหาจัดซื้อเพื่อให้ได้มาซึ่งทรัพยากรที่ทันสมัยและจำเป็นต่อการเรียน

### 5.3 การประเมินความเพียงพอของทรัพยากร

คณะกรรมการหลักสูตรปริญญาโท มีการสำรวจการใช้ทรัพยากรต่างๆ ทุกปี เพื่อให้แน่ใจว่าจะไม่มีการขาดแคลนทรัพยากรที่จำเป็นสำหรับการเรียนการสอนในหลักสูตร

## 6. การบริหารคณาจารย์

### 6.1 การรับอาจารย์ใหม่

6.1.1 กำหนดคุณสมบัติอาจารย์ให้ได้มาตรฐานตามเกณฑ์ที่มหาวิทยาลัยกำหนด นอกจากนั้นต้องมีความสามารถในการใช้ภาษาอังกฤษ และการใช้สารสนเทศ การสื่อสาร เช่น คอมพิวเตอร์และโปรแกรมขั้นพื้นฐาน

6.1.2 ประกาศรับสมัครและประชาสัมพันธ์

6.1.3 สืบค้นประวัติ และคุณสมบัติของผู้สมัครจากแหล่งข้อมูลที่เชื่อถือได้อย่างเป็นระบบ และมีการตรวจสอบข้อมูลอย่างเป็นธรรม

6.1.4 ทดสอบความสามารถในสาขา

6.1.5 ทดสอบความสามารถในการสอนและการใช้สื่อการศึกษา

6.1.6 เสนอแต่งตั้งและเมินการปฏิบัติงานตามระเบียบของมหาวิทยาลัย

### 6.2 การมีส่วนร่วมของคณาจารย์ในการวางแผน การติดตามและทบทวนหลักสูตร

6.2.1 อาจารย์ร่วมกับผู้เรียนประเมินรายวิชาเมื่อสิ้นสุดรายวิชาทุกรายวิชา

6.2.2 อาจารย์ร่วมในการสัมมนาหลักสูตรและการจัดการเรียนการสอนเมื่อสิ้นสุดปีการศึกษา

6.2.3 อาจารย์เสนอข้อมูลต่อคณะกรรมการบริหารหลักสูตร เพื่อรวบรวมและจัดทำร่างการปรับปรุงหลักสูตร

### 6.3 การแต่งตั้งคณาจารย์พิเศษ

6.3.1 การจัดจ้างอาจารย์พิเศษให้ทำได้เฉพาะหัวข้อเรื่องที่ต้องการความเชี่ยวชาญพิเศษเท่านั้น

6.3.2 การพิจารณาจะต้องผ่านการกลั่นกรองของคณะกรรมการบริหารหลักสูตร

6.3.3 กลุ่มวิชาโดยประธานหลักสูตรเป็นผู้เสนอความต้องการในการจ้างและเสาะหาผู้มีคุณสมบัติตรงความต้องการเสนอต่อคณะกรรมการบริหารหลักสูตร

6.3.4 การจัดจ้างอาจารย์พิเศษ ต้องวางแผนล่วงหน้าเป็นรายภาคการศึกษาเป็นอย่างน้อย

6.3.5 จัดให้มีการประเมินการสอนของอาจารย์พิเศษทุกครั้งที่มีการสอน

6.3.6 คุณสมบัติของอาจารย์พิเศษจะต้องเป็นไปตามเกณฑ์ที่มหาวิทยาลัยกำหนด

## 7. การบริหารบุคลากรสนับสนุนการเรียนการสอน

### 7.1 การกำหนดคุณสมบัติเฉพาะสำหรับตำแหน่ง

การกำหนดคุณสมบัติเฉพาะสำหรับตำแหน่งให้เป็นไปตามความต้องการของคณะและนโยบายของมหาวิทยาลัย

### 7.2 การเพิ่มทักษะความรู้เพื่อการปฏิบัติงาน

7.2.1 ให้บุคลากรวางแผนความต้องการในการพัฒนาตนเองโดยรวบรวมเป็นแผนประจำปี เพื่อให้คณะสนับสนุนงบประมาณได้เหมาะสม

7.2.2 คณะมีหน่วยวิจัยสถาบันและวิจัยเพื่อพัฒนา โดยสนับสนุนงบประมาณประจำปี เช่นเดียวกับหน่วยวิจัยอื่นๆ

## 8. การสนับสนุนและการให้คำแนะนำนักศึกษา

### 8.1 การให้คำปรึกษาด้านวิชาการ และอื่นๆ แก่นักศึกษา

8.1.1 มีกระบวนการเรียนรู้ที่เน้นผู้เรียนเป็นสำคัญ โดยเฉพาะการเรียนรู้จากการปฏิบัติ และประสบการณ์จริง

8.1.2 มีการจัดอาจารย์ที่ปรึกษาให้แก่นักศึกษาทุกคน

8.1.3 มีระบบการสื่อสารข้อมูลให้เข้าถึงนักศึกษาอย่างทั่วถึง เช่น การสื่อสารผ่าน Website หรือ E-mail เป็นต้น

8.1.4 มีการสนับสนุนให้นักศึกษาได้แลกเปลี่ยนทางด้านวิชาการกับต่างประเทศ

### 8.2 การอุทธรณ์ของนักศึกษา

กรณีที่นักศึกษามีความสงสัยเกี่ยวกับผลการประเมินในรายวิชาใดสามารถที่จะยื่นคำร้องขอดูกระดาษคำตอบ ตลอดจนดูคะแนนและวิธีการประเมินของอาจารย์แต่ละรายวิชาได้

## 9. ความต้องการของตลาดแรงงาน สังคม และหรือความพึงพอใจของผู้ใช้บัณฑิต

9.1 สาขาวิชาสำรวจความต้องการผู้เรียน ตลอดจนหน่วยงาน/บุคคลผู้ต้องการใช้บัณฑิต ทั้งในแง่ปริมาณ และคุณลักษณะบัณฑิต

9.2 สาขาวิชามีการสำรวจความพึงพอใจของผู้ใช้บัณฑิตทุกปีการศึกษา

## 10. ตัวบ่งชี้ผลการดำเนินงาน (Key Performance Indicators)

### เกณฑ์ประเมิน ดังนี้

มีตัวบ่งชี้ที่ 1 - 5 ต้องมีผลดำเนินการบรรลุตามเป้าหมายติดต่อกันไม่น้อยกว่า 2 ปี และมีจำนวนตัวบ่งชี้ (ตัวบ่งชี้ที่ 6 - 12) ที่มีผลดำเนินการบรรลุเป้าหมายไม่น้อยกว่า 80 % ของตัวบ่งชี้รวม โดยพิจารณาจากจำนวนตัวบ่งชี้บังคับและตัวบ่งชี้รวมในแต่ละปี ดังนี้

ดัชนีบ่งชี้ผลการดำเนินงาน	ปีที่ 1	ปีที่ 2	ปีที่ 3	ปีที่ 4	ปีที่ 5
1. อาจารย์ผู้รับผิดชอบหลักสูตรอย่างน้อยร้อยละ 80 มีส่วนร่วมในการประชุมเพื่อวางแผน ติดตาม และทบทวนการดำเนินงาน หลักสูตร	✓	✓	✓	✓	✓
2. มีรายละเอียดของหลักสูตรตามแบบ มคอ.2 ที่สอดคล้อง กับตามมาตรฐานคุณวุฒิระดับบัณฑิตศึกษา สาขาวิชารัฐประศาสนศาสตร์ พ.ศ.2558	✓	✓	✓	✓	✓
3. มีรายละเอียดของรายวิชา และรายละเอียดของ ประสบการณ์ภาคสนาม(ถ้ามี) ตามแบบ มคอ.3 และ มคอ.4 อย่างน้อยก่อนการเปิดสอนในแต่ละภาค การศึกษาให้ครบทุกรายวิชา	✓	✓	✓	✓	✓
4. จัดทำรายงานผลการดำเนินการของรายวิชา และรายงาน ผลการดำเนินการของประสบการณ์ภาคสนาม(ถ้ามี) ตามแบบ มคอ.5 และ มคอ.6 ภายใน 30 วัน หลังสิ้นสุด ภาคการศึกษา	✓	✓	✓	✓	✓
5. จัดทำรายงานผลการดำเนินการของหลักสูตรตามแบบ มคอ.7 ภายใน 60 วัน หลังสิ้นสุดภาคการศึกษา	✓	✓	✓	✓	✓
6. มีการทวนสอบผลสัมฤทธิ์ของนักศึกษาตามมาตรฐาน ผลการเรียนรู้ที่กำหนดใน มคอ.3 และ มคอ.4 (ถ้ามี) อย่างน้อยร้อยละ 25 ของรายวิชาที่เปิดสอนในแต่ละปีการศึกษา	✓	✓	✓	✓	✓
7. มีการพัฒนา/ปรับปรุงการจัดการเรียนการสอน กลยุทธ์การสอน หรือการประเมินผลการเรียนรู้จากผลการประเมินการดำเนินงานที่รายงานใน มคอ.7 ปีการศึกษา 2561 ปีที่ 1	✓	✓	✓	✓	✓
8. อาจารย์ใหม่ทุกคน(ถ้ามี) ได้รับการปฐมนิเทศหรือ คำแนะนำด้านการจัดการเรียนการสอน	✓	✓	✓	✓	✓
9. อาจารย์ประจำทุกคนได้รับการพัฒนาทางวิชาการ และ/ หรือ วิชาชีพอย่างน้อยปีละ 1 ครั้ง	✓	✓	✓	✓	✓
10. จำนวนบุคลากรสนับสนุนการเรียนการสอน(ถ้ามี) ได้รับการพัฒนาวิชาการ และ/หรือวิชาชีพไม่น้อยกว่า ร้อยละ 50 ต่อปี	✓	✓	✓	✓	✓
11. ระดับความพึงพอใจของนักศึกษาปีสุดท้าย/บัณฑิตใหม่ที่มีต่อคุณภาพหลักสูตร เฉลี่ยไม่น้อยกว่า 3.51 จากคะแนนเต็ม 5.0		✓	✓	✓	✓
12. ระดับความพึงพอใจของผู้ใช้บัณฑิตที่มีต่อบัณฑิตใหม่ เฉลี่ยไม่น้อยกว่า 3.51 จากคะแนนเต็ม 5.0			✓	✓	✓
<b>รวมตัวบ่งชี้บังคับที่ต้องดำเนินการ(ข้อ 1-5) ในแต่ละปี</b>	<b>3</b>	<b>5</b>	<b>5</b>	<b>5</b>	<b>5</b>
<b>รวมตัวบ่งชี้ในแต่ละปี</b>	<b>9</b>	<b>11</b>	<b>12</b>	<b>12</b>	<b>12</b>

## หมวดที่ 8 การประเมินและปรับปรุงการดำเนินการของหลักสูตร

### 1. การประเมินประสิทธิผลของการสอน

#### การประเมินกลยุทธ์การสอน

เพื่อสร้างความเชื่อมั่นในคุณภาพบัณฑิตทางรัฐประศาสนศาสตร์ที่ผลิตออกสู่สังคมและได้มาตรฐานผลการเรียนรู้ตามที่กำหนดในมาตรฐานคุณวุฒิระดับบัณฑิตศึกษา สาขารัฐประศาสนศาสตร์ จำเป็นต้องกำหนดกลยุทธ์การสอน และการประเมินผลการเรียนรู้ เพื่อเป็นแนวทางการปฏิบัติดังนี้

1) กลยุทธ์การสอนทางรัฐประศาสนศาสตร์ มีความรอบรู้ในศาสตร์ และความสามารถทางวิชาชีพรัฐประศาสนศาสตร์ตามมาตรฐานสากล รวมถึงคุณลักษณะด้านคุณธรรม จริยธรรม ซึ่งมีความสำคัญในการปฏิบัติงานและการดำรงชีวิตในสังคม กลยุทธ์การสอนแบ่งเป็น 2 ระดับ คือ กลยุทธ์การสอนระดับหลักสูตร และ กลยุทธ์การสอนระดับรายวิชา

1.1 กลยุทธ์การสอนระดับหลักสูตร คือ การจัดลำดับก่อนหลัง รวมถึงการกำหนดวิชาพื้นฐาน และวิชาบังคับของรายวิชาให้เหมาะสมกับเนื้อหาสาระสำคัญในหลักสูตรรวมถึงการสร้างงานวิจัยที่มุ่งเน้นแนวความคิดใหม่หรือเน้นการแก้ปัญหาต่างๆ ที่เกี่ยวกับนโยบายสาธารณะและการจัดการภาครัฐในบริบทของสังคมไทย เพื่อให้บัณฑิตทางรัฐประศาสนศาสตร์มีมาตรฐานผลการเรียนรู้ของหลักสูตรครบถ้วนทั้ง 5 ด้าน และไม่ต่ำกว่ามาตรฐานผลการเรียนรู้ที่กำหนดไว้ในมาตรฐานคุณวุฒิระดับบัณฑิตศึกษา สาขาวิชาการจัดการภาครัฐสมัยใหม่

1.2 กลยุทธ์การสอนระดับรายวิชา คือ การจัดการกิจกรรมการเรียนการสอนของรายวิชาตามหลักสูตร ซึ่งได้จัดลำดับตามกลยุทธ์การสอนระดับหลักสูตรไว้แล้ว เพื่อให้ผู้เรียนมีความรู้ สามารถประยุกต์ความรู้จากการวิเคราะห์และสังเคราะห์ การแลกเปลี่ยนเรียนรู้กับผู้สอน และเพื่อร่วมชั้นเรียนทั้งในฐานะผู้รับและผู้นำเสนอ และมีสมรรถนะทางวิชาชีพได้ตามวัตถุประสงค์ของรายวิชา โดยการจัดการเรียนการสอนที่เน้นผู้เรียนเป็นสำคัญ มุ่งเน้นการสร้างแรงจูงใจให้แก่ผู้เรียนโดยการตั้งคำถาม ให้คิดวิเคราะห์เพื่อการค้นหาคำตอบที่ผู้เรียนต้องการเรียนรู้ และจำเป็นต่อการศึกษาความรู้ที่ทันสมัยด้วยตนเองเป็นหลัก มีการใช้สื่อและเทคโนโลยี หรือนวัตกรรมใหม่ๆ ในการเรียนการสอนผู้เรียนและผู้สอนมีส่วนร่วมในการแลกเปลี่ยนเรียนรู้ซึ่งกันและกัน วิธีการสอนมีได้หลายรูปแบบ เช่น การบรรยาย การฝึกปฏิบัติ การมอบหมายงาน การอภิปราย การเรียนจากกรณีศึกษา หรือสถานการณ์จำลอง การค้นคว้าจากสื่ออิเล็กทรอนิกส์ เป็นต้น

2) การประเมินทักษะของอาจารย์ในการใช้แผนกลยุทธ์การสอน

ประเมินจากผลการสอน การวิจัย และการผลิต เอกสารการสอน และคู่มือที่ใช้ในการเรียนการสอน

### 2. การประเมินหลักสูตรในภาพรวม

การประเมินหลักสูตรในภาพรวม จะดำเนินการทุกๆ ปี เพื่อนำผลการประเมินไปพัฒนาหลักสูตรและการเรียนการสอน โดยมีวิธีการประเมินดังนี้

1) การทบทวนหลักสูตร การเรียนการสอน เกณฑ์มาตรฐานหลักสูตร และเนื้อหาหลักสูตรที่ใกล้เคียงทั้งในประเทศและต่างประเทศรวมทั้งการติดตามการเปลี่ยนแปลงอย่างต่อเนื่องในด้านสังคมอาจมีผลกระทบต่อหลักสูตร

2) จัดสัมมนา/กิจกรรมเพื่อพัฒนาหลักสูตรและการเรียนการสอน และการประกันคุณภาพหลักสูตร เพื่อรับฟังความเห็นจากคณาจารย์ นักศึกษา และผู้ทรงคุณวุฒิภายนอก รวมทั้งสร้างช่องทางการรับฟังความคิดเห็นจากทุกฝ่ายที่เกี่ยวข้อง

3) ประเมินความพึงพอใจของหน่วยงานต่อคุณภาพของมหาบัณฑิต และประสิทธิภาพของมหาบัณฑิตในการปฏิบัติงานชุมชน เพื่อนำผลการประเมินมาประกอบการพัฒนาหลักสูตร และพัฒนาการเรียนการสอนต่อไป

### 3. การประเมินผลการดำเนินงานตามรายละเอียดหลักสูตร

การประเมินคุณภาพการศึกษาประจำปี ตามดัชนีบ่งชี้ผลการดำเนินงานในหมวดที่ 7 ข้อ 7 โดยคณะกรรมการประเมินอย่างน้อย 3 คน ประกอบด้วยผู้ทรงคุณวุฒิในสาขาอย่างน้อย 1 คน ที่ได้รับการแต่งตั้งจากมหาวิทยาลัย

### 4. การทบทวนผลการประเมินและวางแผนปรับปรุง

1) คณะกรรมการประเมินหลักสูตรของคณะจัดทำรายงานการประเมินผล และเสนอประเด็นที่จำเป็นในการปรับปรุงหลักสูตร

2) จัดประชุมสัมมนาเพื่อการปรับปรุงหลักสูตร

3) เชิญผู้ทรงคุณวุฒิอ่านหลักสูตรและให้ข้อเสนอแนะ

ภาคผนวก

ภาคผนวก ก

ประวัติและผลงานทางวิชาการของอาจารย์ผู้รับผิดชอบหลักสูตร



ชื่อ-สกุล นายสุรศักดิ์ โตประสี  
ตำแหน่งทางวิชาการ ผู้ช่วยศาสตราจารย์  
สังกัด คณะมนุษยศาสตร์และสังคมศาสตร์ มหาวิทยาลัยราชภัฏบ้านสมเด็จเจ้าพระยา

#### ประวัติการศึกษา

พ.ศ.2553 ปร.ด. (รัฐประศาสนศาสตร์), คณะรัฐศาสตร์, มหาวิทยาลัยรามคำแหง  
พ.ศ.2542 พบ.ม. (รัฐประศาสนศาสตร์), คณะรัฐประศาสนศาสตร์, สถาบันบัณฑิตพัฒนบริหารศาสตร์  
พ.ศ.2539 ศศ.บ. (ภูมิศาสตร์), คณะสังคมศาสตร์, มหาวิทยาลัยเกษตรศาสตร์

สาขาที่เชี่ยวชาญ รัฐประศาสนศาสตร์

#### ผลงานทางวิชาการ

##### หนังสือ

สุรศักดิ์ โตประสี. (2560). **ทฤษฎีภาวะผู้นำสำหรับนักบริหารสมัยใหม่**. พิมพ์ครั้งที่ 1. กรุงเทพฯ : สำนักพิมพ์สหธรรมิก.

##### บทความวิจัย

สุรศักดิ์ โตประสี. (2558). ความสัมพันธ์ของปัจจัยด้านการอบรมเลี้ยงดูที่มีต่อระดับคุณธรรมจริยธรรมของนิสิตมหาวิทยาลัยราชภัฏบ้านสมเด็จเจ้าพระยา **วารสารสารสนเทศ** มหาวิทยาลัยราชภัฏบ้านสมเด็จเจ้าพระยา ปีที่ 14 ฉบับที่ 1 (มกราคม-มิถุนายน 2558). กรุงเทพฯ : มหาวิทยาลัยราชภัฏบ้านสมเด็จเจ้าพระยา. 103-112.

ศรัณย์ จูฑารีย์ และคณะ. (2559). การมีส่วนร่วมในการจัดการขยะของประชาชนในเขตเทศบาลตำบลบางเสาธง จังหวัดสมุทรปราการ. **วารสารสารสนเทศ** มหาวิทยาลัยราชภัฏบ้านสมเด็จเจ้าพระยา. ปีที่ 15 ฉบับที่ 2 (กรกฎาคม - ธันวาคม 2559). กรุงเทพฯ : มหาวิทยาลัยราชภัฏบ้านสมเด็จเจ้าพระยา. 92-102.

ศรัณย์ จูฑารีย์ และสุรศักดิ์ โตประสี. (2560). การจัดการการท่องเที่ยวเชิงอนุรักษ์ขององค์การบริหารส่วนตำบลบางน้ำผึ้ง จังหวัดสมุทรปราการ. **วารสารสารสนเทศ** มหาวิทยาลัยราชภัฏบ้านสมเด็จเจ้าพระยา. ปีที่ 16 ฉบับที่ 1 (มกราคม - มิถุนายน 2560). กรุงเทพฯ : มหาวิทยาลัยราชภัฏบ้านสมเด็จเจ้าพระยา. 141-150.

ปิยะนุช ดันเจริญ และสุรศักดิ์ โตประสี. (2561). คุณภาพการให้บริการสาธารณะด้านงานสวัสดิการขององค์การบริหารส่วนตำบลหนองชุมพลเหนือ อำเภอเขาย้อย จังหวัดเพชรบุรี **วารสารสารสนเทศ** มหาวิทยาลัยราชภัฏบ้านสมเด็จเจ้าพระยา. ปีที่ 17 ฉบับที่ 1 (มกราคม - มิถุนายน 2561). กรุงเทพฯ : มหาวิทยาลัยราชภัฏบ้านสมเด็จเจ้าพระยา. 83-96.

สุรศักดิ์ โตประสี และ จิตราภรณ์ สุทธิวรเศรษฐ์. (2561). ประสิทธิภาพในการบริหารการจัดเก็บภาษีของเทศบาลตำบลบางเสาธง จังหวัดสมุทรปราการ. **วารสารวิชาการ** มหาวิทยาลัยปทุมธานี. ปีที่ 10 ฉบับที่ 2 (กรกฎาคม - ธันวาคม 2561). ปทุมธานี : มหาวิทยาลัยปทุมธานี. 178-186.

จิตราภรณ์ สุทธิวรเศรษฐ์ สุรศักดิ์ โตประสี และทัชชญา วรรณบวรเดชน์. (2561). ประสิทธิภาพการปฏิบัติงานของศูนย์พัฒนาเด็กเล็กองค์การบริหารตำบลโป่งน้ำร้อน อำเภอคลองลาน จังหวัดกำแพงเพชร.วารสารมนุษยศาสตร์และสังคมศาสตร์ มหาวิทยาลัยราชพฤกษ์. ปีที่ 4 ฉบับที่3 (ตุลาคม 2561- มกราคม 2562). ปทุมธานี : มหาวิทยาลัยราชพฤกษ์.110-123.

#### ประสบการณ์การสอน

1. วิชาทฤษฎีรัฐประศาสนศาสตร์
2. วิชาการบริหารการพัฒนา
3. วิชาการบริหารความเปลี่ยนแปลงและนวัตกรรม
4. วิชาการจัดการภาครัฐในกระแสโลกาภิวัตน์

#### ภาระงานสอนที่จะมีในหลักสูตรนี้

1. วิชาทฤษฎีรัฐประศาสนศาสตร์และการจัดการภาครัฐสมัยใหม่
2. วิชาการจัดการภาครัฐในกระแสโลกาภิวัตน์
3. วิชาการบริหารการพัฒนา

**ชื่อ-สกุล** นางจิตราภรณ์ สุทธิวรเศรษฐ์  
**ตำแหน่งทางวิชาการ** รองศาสตราจารย์  
**สังกัด** บัณฑิตวิทยาลัย มหาวิทยาลัยราชภัฏบ้านสมเด็จเจ้าพระยา

#### ประวัติการศึกษา

พ.ศ.2546 Ph.D.(Development Administration), Faculty of Public Administration, National Institute of Development Administration  
 พ.ศ.2517 M.A. (Public Relations), Syracuse University, U.S.A.  
 พ.ศ.2509 ค.บ. (มัธยมศึกษา), คณะครุศาสตร์, จุฬาลงกรณ์มหาวิทยาลัย

**สาขาที่เชี่ยวชาญ** รัฐประศาสนศาสตร์

#### ผลงานทางวิชาการ

##### บทความวิจัย

จิตราภรณ์ สุทธิวรเศรษฐ์ และ ทชชยา วรณะบวรเดชน. (2561). ประเมินผลโครงการ“อาเซียนเรียนรู้” ของสำนักงานตรวจคนเข้าเมืองศึกษากรณีด้านท่าอากาศยานสุวรรณภูมิ.วารสารสารสนเทศ มหาวิทยาลัยราชภัฏบ้านสมเด็จเจ้าพระยา. ปีที่ 17 ฉบับที่ 1 (มกราคม – มิถุนายน 2561). กรุงเทพฯ : มหาวิทยาลัยราชภัฏบ้านสมเด็จเจ้าพระยา. 71-81.

สุรศักดิ์ โตประสี และจิตราภรณ์ สุทธิวรเศรษฐ์. (2561). ประสิทธิภาพในการบริหารจัดการจัดเก็บภาษีของเทศบาลตำบลบางเสาธง จังหวัดสมุทรปราการ. วารสารวิชาการ มหาวิทยาลัยปทุมธานี. ปีที่ 10 ฉบับที่ 2 (กรกฎาคม – ธันวาคม 2561). ปทุมธานี : มหาวิทยาลัยปทุมธานี. 178-186.

จิตราภรณ์ สุทธิวรเศรษฐ์ สุรศักดิ์ โตประสี และทชชชญา วรณบวรเดชน. (2561). ประสิทธิภาพการปฏิบัติงานของศูนย์พัฒนาเด็กเล็กองค์การบริหารตำบลโป่งน้ำร้อน อำเภอลองลาน จังหวัดกำแพงเพชร.วารสารมนุษยศาสตร์และสังคมศาสตร์ มหาวิทยาลัยราชพฤกษ์. ปีที่ 4 ฉบับที่3 (ตุลาคม 2561- มกราคม 2562). ปทุมธานี : มหาวิทยาลัยราชพฤกษ์. 110-123.

#### ประสบการณ์การสอน

1. วิชาการวิเคราะห์นโยบายสาธารณะ
2. วิชาการจัดการภาครัฐ
3. วิชาการวิจัยเชิงคุณภาพ
4. วิชาการนำนโยบายไปปฏิบัติ

#### ภาระงานสอนที่มีในหลักสูตรนี้

1. วิชาการนำนโยบายไปปฏิบัติและการประเมินผลนโยบาย
2. วิชาการพัฒนานโยบายสาธารณะในประเทศไทย
3. วิชาสัมมนาการพัฒนาการบริหารงานภาครัฐ
4. วิชาการวิเคราะห์และบริหารโครงการ

**ชื่อ-สกุล** นางสาวทชชยา วนนะบวรเดชน (ชื่อเดิม ดร.ดวงรัตน์ กมโลบล)  
**ตำแหน่งทางวิชาการ** ผู้ช่วยศาสตราจารย์  
**สังกัด** คณะมนุษยศาสตร์และสังคมศาสตร์ มหาวิทยาลัยราชภัฏบ้านสมเด็จเจ้าพระยา

#### ประวัติการศึกษา

พ.ศ.2546 Ph.D. Public Administration. Development Administration (International Program), Faculty of Public Administration, National Institute of Development Administration  
 พ.ศ.2535 นศ.ม. (สื่อสารมวลชน), คณะนิเทศศาสตร์, จุฬาลงกรณ์มหาวิทยาลัย  
 พ.ศ.2534 ศษ.บ. (ปฐมวัยศึกษา), คณะศึกษาศาสตร์, มหาวิทยาลัยสุโขทัยธรรมาธิราช  
 พ.ศ.2531 ศศ.บ. (ภาษาอังกฤษ), คณะศิลปศาสตร์, มหาวิทยาลัยธรรมศาสตร์

**สาขาที่เชี่ยวชาญ** รัฐประศาสนศาสตร์

#### ผลงานทางวิชาการ

##### หนังสือ

ดวงรัตน์ กมโลบล. (2548) การบูรณาการการจัดระเบียบชุมชน และการพัฒนาหน่วยที่ 7 หลักสูตร  
 ปริญญาโทบัณฑิตสาขาคหกรรมศาสตร์. กรุงเทพฯ : มหาวิทยาลัยสุโขทัยธรรมาธิราช.  
 ทชชญา วรรณบวรเดช. (2560). **ศัพท์รัฐประศาสนศาสตร์เบื้องต้น**. พิมพ์ครั้งที่ 1. กรุงเทพฯ :  
 สำนักพิมพ์สหธรรมิก.

##### บทความวิจัย

ดวงรัตน์ กมโลบล. (2548). **โครงการศึกษากลไกการเชื่อมต่อระหว่างกระบวนการชุมชนและระบบ  
 การบริหารการพัฒนาของรัฐ**. กรุงเทพฯ : กรมการพัฒนาชุมชน กระทรวงมหาดไทย.  
 ทชชญา วรรณบวรเดช. (2558). ความพึงพอใจของประชาชนต่อการให้บริการของเทศบาลตำบล  
 แพร่กษัตริย์ตามตัวชี้วัดธรรมาภิบาล. **วารสารสารสนเทศ** มหาวิทยาลัยราชภัฏบ้านสมเด็จเจ้าพระยา  
 ปีที่ 14 ฉบับที่ 2 (กรกฎาคม-ธันวาคม 2558). กรุงเทพฯ : มหาวิทยาลัยราชภัฏบ้านสมเด็จ  
 เจ้าพระยา. 73-84.  
 ศรัณย์ ฐิตารีย์ และคณะ. (2559). การมีส่วนร่วมในการจัดการขยะของประชาชนในเขตเทศบาลตำบล  
 บางเสาธง จังหวัดสมุทรปราการ. **วารสารสารสนเทศ** มหาวิทยาลัยราชภัฏบ้านสมเด็จ  
 เจ้าพระยา. ปีที่ 15 ฉบับที่ 2 (กรกฎาคม - ธันวาคม 2559). กรุงเทพฯ : มหาวิทยาลัยราชภัฏ  
 บ้านสมเด็จเจ้าพระยา. 92-102.  
 จิตรภรณ์ สุทธิวรเศรษฐ์ และ ทชชญา วนนะบวรเดชน. (2561). ประเมินผลโครงการ“อาเซียนเรียนรู้”  
 ของสำนักงานตรวจคนเข้าเมืองศึกษากรณีด้านท่าอากาศยานสุวรรณภูมิ. **วารสารสารสนเทศ**  
 มหาวิทยาลัยราชภัฏบ้านสมเด็จเจ้าพระยา. ปีที่ 17 ฉบับที่ 1 (มกราคม – มิถุนายน 2561).  
 กรุงเทพฯ : มหาวิทยาลัยราชภัฏบ้านสมเด็จเจ้าพระยา. 71-81.

จิตราภรณ์ สุทธิวรเศรษฐ์ สุรศักดิ์ โตประสี และทัชชญา วรรณบวรเดชน์. (2561). ประสิทธิภาพการปฏิบัติงานของศูนย์พัฒนาเด็กเล็กองค์การบริหารตำบลโป่งน้ำร้อน อำเภอคลองลาน จังหวัดกำแพงเพชร.วารสารมนุษยศาสตร์และสังคมศาสตร์ มหาวิทยาลัยราชพฤกษ์. ปีที่ 4 ฉบับที่3 (ตุลาคม 2561- มกราคม 2562). ปทุมธานี : มหาวิทยาลัยราชพฤกษ์. 110-123.

#### ประสบการณ์การสอน

1. วิชาทฤษฎีองค์การและการจัดการสมัยใหม่
2. วิชาการจัดการความขัดแย้ง
3. วิชาการจัดการความรู้
4. วิชาการจัดการทุนทางสังคม

#### ภาระงานสอนที่จะมีในหลักสูตรนี้

1. วิชาภาวะผู้นำและการทำงานเป็นทีม
2. วิชานวัตกรรมองค์การและการจัดการสมัยใหม่
3. วิชาการจัดการทรัพยากรมนุษย์เชิงกลยุทธ์

ภาคผนวก ข

ประวัติและผลงานทางวิชาการของอาจารย์ประจำหลักสูตร

ชื่อ-สกุล นายสุรศักดิ์ โตประสี  
ตำแหน่งทางวิชาการ อาจารย์  
สังกัด คณะมนุษยศาสตร์และสังคมศาสตร์ มหาวิทยาลัยราชภัฏบ้านสมเด็จเจ้าพระยา

#### ประวัติการศึกษา

พ.ศ.2553 ปร.ด. (รัฐประศาสนศาสตร์), คณะรัฐศาสตร์, มหาวิทยาลัยรามคำแหง  
พ.ศ.2542 พบ.ม. (รัฐประศาสนศาสตร์), คณะรัฐประศาสนศาสตร์, สถาบันบัณฑิตพัฒนบริหารศาสตร์  
พ.ศ.2539 ศศ.บ. (ภูมิศาสตร์), คณะสังคมศาสตร์, มหาวิทยาลัยเกษตรศาสตร์

สาขาที่เชี่ยวชาญ รัฐประศาสนศาสตร์

#### ผลงานทางวิชาการ

##### หนังสือ

สุรศักดิ์ โตประสี. (2560). **ทฤษฎีภาวะผู้นำสำหรับนักบริหารสมัยใหม่**. พิมพ์ครั้งที่ 1. กรุงเทพฯ : สำนักพิมพ์สหธรรมิก.

##### บทความวิจัย

สุรศักดิ์ โตประสี. (2558). ความสัมพันธ์ของปัจจัยด้านการอบรมเลี้ยงดูที่มีต่อระดับคุณธรรมจริยธรรมของนิสิตมหาวิทยาลัยราชภัฏบ้านสมเด็จเจ้าพระยา **วารสารสารสนเทศ** มหาวิทยาลัยราชภัฏบ้านสมเด็จเจ้าพระยา ปีที่ 14 ฉบับที่ 1 (มกราคม-มิถุนายน 2558). กรุงเทพฯ : มหาวิทยาลัยราชภัฏบ้านสมเด็จเจ้าพระยา. 103-112.

ศรัณย์ จูฑารีย์ และคณะ. (2559). การมีส่วนร่วมในการจัดการขยะของประชาชนในเขตเทศบาลตำบลบางเสาธง จังหวัดสมุทรปราการ. **วารสารสารสนเทศ** มหาวิทยาลัยราชภัฏบ้านสมเด็จเจ้าพระยา. ปีที่ 15 ฉบับที่ 2 (กรกฎาคม - ธันวาคม 2559). กรุงเทพฯ : มหาวิทยาลัยราชภัฏบ้านสมเด็จเจ้าพระยา. 92-102.

ศรัณย์ จูฑารีย์ และสุรศักดิ์ โตประสี. (2560). การจัดการการท่องเที่ยวเชิงอนุรักษ์ขององค์การบริหารส่วนตำบลบางน้ำผึ้ง จังหวัดสมุทรปราการ. **วารสารสารสนเทศ** มหาวิทยาลัยราชภัฏบ้านสมเด็จเจ้าพระยา. ปีที่ 16 ฉบับที่ 1 (มกราคม - มิถุนายน 2560). กรุงเทพฯ : มหาวิทยาลัยราชภัฏบ้านสมเด็จเจ้าพระยา. 141-150.

ปิยะนุช ดันเจริญ และสุรศักดิ์ โตประสี. (2561). คุณภาพการให้บริการสาธารณะด้านงานสวัสดิการขององค์การบริหารส่วนตำบลหนองชุมพลเหนือ อำเภอเขาย้อย จังหวัดเพชรบุรี **วารสารสารสนเทศ** มหาวิทยาลัยราชภัฏบ้านสมเด็จเจ้าพระยา. ปีที่ 17 ฉบับที่ 1 (มกราคม - มิถุนายน 2561). กรุงเทพฯ : มหาวิทยาลัยราชภัฏบ้านสมเด็จเจ้าพระยา. 83-96.

สุรศักดิ์ โตประสี และ จิตรารภรณ์ สุทธิวรเศรษฐ์. (2561). ประสิทธิภาพในการบริหารการจัดเก็บภาษีของเทศบาลตำบลบางเสาธง จังหวัดสมุทรปราการ. **วารสารวิชาการ** มหาวิทยาลัยปทุมธานี. ปีที่ 10 ฉบับที่ 2 (กรกฎาคม - ธันวาคม 2561). ปทุมธานี : มหาวิทยาลัยปทุมธานี. 178-186.

จิตราภรณ์ สุทธิวรเศรษฐ์ สุรศักดิ์ โตประสี และทัชชญา วรรณบวรเดชน์. (2561). ประสิทธิภาพการปฏิบัติงานของศูนย์พัฒนาเด็กเล็กองค์การบริหารตำบลโป่งน้ำร้อน อำเภอคลองลาน จังหวัดกำแพงเพชร.วารสารมนุษยศาสตร์และสังคมศาสตร์ มหาวิทยาลัยราชพฤกษ์. ปีที่ 4 ฉบับที่3 (ตุลาคม 2561- มกราคม 2562). ปทุมธานี : มหาวิทยาลัยราชพฤกษ์.110-123.

#### ประสบการณ์การสอน

5. วิชาทฤษฎีรัฐประศาสนศาสตร์
6. วิชาการบริหารการพัฒนา
7. วิชาการบริหารความเปลี่ยนแปลงและนวัตกรรม
8. วิชาการจัดการภาครัฐในกระแสโลกาภิวัตน์

#### ภาระงานสอนที่จะมีในหลักสูตรนี้

4. วิชาทฤษฎีรัฐประศาสนศาสตร์และการจัดการภาครัฐสมัยใหม่
5. วิชาการจัดการภาครัฐในกระแสโลกาภิวัตน์
6. วิชาการบริหารการพัฒนา



**ชื่อ-สกุล** นางจิตราภรณ์ สุทธิวรเศรษฐ์  
**ตำแหน่งทางวิชาการ** รองศาสตราจารย์  
**สังกัด** บัณฑิตวิทยาลัย มหาวิทยาลัยราชภัฏบ้านสมเด็จเจ้าพระยา

#### ประวัติการศึกษา

พ.ศ.2546 Ph.D.(Development Administration), Faculty of Public Administration, National Institute of Development Administration  
 พ.ศ.2517 M.A. (Public Relations), Syracuse University, U.S.A.  
 พ.ศ.2509 ค.บ. (มัธยมศึกษา), คณะครุศาสตร์, จุฬาลงกรณ์มหาวิทยาลัย

**สาขาที่เชี่ยวชาญ** รัฐประศาสนศาสตร์

#### ผลงานทางวิชาการ

##### บทความวิจัย

จิตราภรณ์ สุทธิวรเศรษฐ์ และ ทชชยา วรณะบวรเดชน. (2561). ประเมินผลโครงการ“อาเซียนเรียนรู้” ของสำนักงานตรวจคนเข้าเมืองศึกษากรณีด้านท่าอากาศยานสุวรรณภูมิ.วารสารสารสนเทศ มหาวิทยาลัยราชภัฏบ้านสมเด็จเจ้าพระยา. ปีที่ 17 ฉบับที่ 1 (มกราคม – มิถุนายน 2561). กรุงเทพฯ : มหาวิทยาลัยราชภัฏบ้านสมเด็จเจ้าพระยา. 71-81.

สุรศักดิ์ โตประสี และจิตราภรณ์ สุทธิวรเศรษฐ์. (2561). ประสิทธิภาพในการบริหารจัดการจัดเก็บภาษีของเทศบาลตำบลบางเสาธง จังหวัดสมุทรปราการ. วารสารวิชาการ มหาวิทยาลัยปทุมธานี. ปีที่ 10 ฉบับที่ 2 (กรกฎาคม – ธันวาคม 2561). ปทุมธานี : มหาวิทยาลัยปทุมธานี. 178-186.

จิตราภรณ์ สุทธิวรเศรษฐ์ สุรศักดิ์ โตประสี และทชชชญา วรณบวรเดชน. (2561). ประสิทธิภาพการปฏิบัติงานของศูนย์พัฒนาเด็กเล็กองค์การบริหารตำบลโป่งน้ำร้อน อำเภอคลองลาน จังหวัดกำแพงเพชร.วารสารมนุษยศาสตร์และสังคมศาสตร์ มหาวิทยาลัยราชพฤกษ์. ปีที่ 4 ฉบับที่3 (ตุลาคม 2561- มกราคม 2562). ปทุมธานี : มหาวิทยาลัยราชพฤกษ์. 110-123.

##### ประสบการณ์การสอน

5. วิชาการวิเคราะห์นโยบายสาธารณะ
6. วิชาการจัดการภาครัฐ
7. วิชาการวิจัยเชิงคุณภาพ
8. วิชาการนำนโยบายไปปฏิบัติ

##### ภาระงานสอนที่มีในหลักสูตรนี้

5. วิชาการนำนโยบายไปปฏิบัติและการประเมินผลนโยบาย
6. วิชาการพัฒนานโยบายสาธารณะในประเทศไทย
7. วิชาสัมมนาการพัฒนาการบริหารงานภาครัฐ
8. วิชาการวิเคราะห์และบริหารโครงการ

**ชื่อ-สกุล** นางสาวทชชยา วนนะบวรเดชน (ชื่อเดิม ดร.ดวงรัตน์ กมโลบล)  
**ตำแหน่งทางวิชาการ** อาจารย์  
**สังกัด** คณะมนุษยศาสตร์และสังคมศาสตร์ มหาวิทยาลัยราชภัฏบ้านสมเด็จเจ้าพระยา

#### ประวัติการศึกษา

พ.ศ.2546 Ph.D. Public Administration. Development Administration (International Program), Faculty of Public Administration, National Institute of Development Administration  
 พ.ศ.2535 นศ.ม. (สื่อสารมวลชน), คณะนิเทศศาสตร์, จุฬาลงกรณ์มหาวิทยาลัย  
 พ.ศ.2534 ศษ.บ. (ปฐมวัยศึกษา), คณะศึกษาศาสตร์, มหาวิทยาลัยสุโขทัยธรรมาธิราช  
 พ.ศ.2531 ศศ.บ. (ภาษาอังกฤษ), คณะศิลปศาสตร์, มหาวิทยาลัยธรรมศาสตร์

**สาขาที่เชี่ยวชาญ** รัฐประศาสนศาสตร์

#### ผลงานทางวิชาการ

##### หนังสือ

ดวงรัตน์ กมโลบล. (2548) การบูรณาการการจัดระเบียบชุมชน และการพัฒนาหน่วยที่ 7 หลักสูตร  
 ปริญญาโทบัณฑิตสาขาคหกรรมศาสตร์. กรุงเทพฯ : มหาวิทยาลัยสุโขทัยธรรมาธิราช.  
 ทชชญา วรรณบวรเดช. (2560). **ศัพท์รัฐประศาสนศาสตร์เบื้องต้น**. พิมพ์ครั้งที่ 1. กรุงเทพฯ :  
 สำนักพิมพ์สหธรรมิก.

##### บทความวิจัย

ดวงรัตน์ กมโลบล. (2548). **โครงการศึกษากลไกการเชื่อมต่อระหว่างกระบวนการชุมชนและระบบ  
 การบริหารการพัฒนาของรัฐ**. กรุงเทพฯ : กรมการพัฒนาชุมชน กระทรวงมหาดไทย.  
 ทชชญา วรรณบวรเดช. (2558). ความพึงพอใจของประชาชนต่อการให้บริการของเทศบาลตำบล  
 แพร่กษัตริย์ตามตัวชี้วัดธรรมาภิบาล. **วารสารสารสนเทศ** มหาวิทยาลัยราชภัฏบ้านสมเด็จเจ้าพระยา  
 ปีที่ 14 ฉบับที่ 2 (กรกฎาคม-ธันวาคม 2558). กรุงเทพฯ : มหาวิทยาลัยราชภัฏบ้านสมเด็จ  
 เจ้าพระยา. 73-84.  
 ศรัณย์ ฐิตารีย์ และคณะ. (2559). การมีส่วนร่วมในการจัดการขยะของประชาชนในเขตเทศบาลตำบล  
 บางเสาธง จังหวัดสมุทรปราการ. **วารสารสารสนเทศ** มหาวิทยาลัยราชภัฏบ้านสมเด็จ  
 เจ้าพระยา. ปีที่ 15 ฉบับที่ 2 (กรกฎาคม - ธันวาคม 2559). กรุงเทพฯ : มหาวิทยาลัยราชภัฏ  
 บ้านสมเด็จเจ้าพระยา. 92-102.  
 จิตราภรณ์ สุทธิวรเศรษฐ์ และ ทชชญา วนนะบวรเดชน. (2561). ประเมินผลโครงการ“อาเซียนเรียนรู้”  
 ของสำนักงานตรวจคนเข้าเมืองศึกษากรณีด้านท่าอากาศยานสุวรรณภูมิ. **วารสารสารสนเทศ**  
 มหาวิทยาลัยราชภัฏบ้านสมเด็จเจ้าพระยา. ปีที่ 17 ฉบับที่ 1 (มกราคม – มิถุนายน 2561).  
 กรุงเทพฯ : มหาวิทยาลัยราชภัฏบ้านสมเด็จเจ้าพระยา. 71-81.

จิตราภรณ์ สุทธิวรเศรษฐ์ สุรศักดิ์ โตประสี และทัชชญา วรรณบวรเดชน์. (2561). ประสิทธิภาพการปฏิบัติงานของศูนย์พัฒนาเด็กเล็กองค์การบริหารตำบลโป่งน้ำร้อน อำเภอคลองลาน จังหวัดกำแพงเพชร.วารสารมนุษยศาสตร์และสังคมศาสตร์ มหาวิทยาลัยราชพฤกษ์. ปีที่ 4 ฉบับที่3 (ตุลาคม 2561- มกราคม 2562). ปทุมธานี : มหาวิทยาลัยราชพฤกษ์. 110-123.

#### ประสบการณ์การสอน

5. วิชาทฤษฎีองค์การและการจัดการสมัยใหม่
6. วิชาการจัดการความขัดแย้ง
7. วิชาการจัดการความรู้
8. วิชาการจัดการทุนทางสังคม

#### ภาระงานสอนที่จะมีในหลักสูตรนี้

4. วิชาภาวะผู้นำและการทำงานเป็นทีม
5. วิชานวัตกรรมองค์การและการจัดการสมัยใหม่
6. วิชาการจัดการทรัพยากรมนุษย์เชิงกลยุทธ์

**ชื่อ-สกุล** นางสาวกัญญาณัฐ เสียงใหญ่  
**ตำแหน่งทางวิชาการ** ผู้ช่วยศาสตราจารย์  
**สังกัด** คณะมนุษยศาสตร์และสังคมศาสตร์ มหาวิทยาลัยราชภัฏบ้านสมเด็จเจ้าพระยา

#### ประวัติการศึกษา

พ.ศ.2560    ปร.ด. (รัฐประศาสนศาสตร์), คณะรัฐศาสตร์, มหาวิทยาลัยรามคำแหง  
 พ.ศ.2550    รป.ม. (รัฐประศาสนศาสตร์), คณะรัฐศาสตร์, มหาวิทยาลัยรามคำแหง  
 พ.ศ.2548    ศศ.บ. (บริหารรัฐกิจ), คณะรัฐศาสตร์, มหาวิทยาลัยรามคำแหง

**สาขาที่เชี่ยวชาญ** รัฐประศาสนศาสตร์

#### ผลงานทางวิชาการ

##### บทความวิจัย

กัญญาณัฐ เสียงใหญ่. (2558). แนวคิดการจัดการภาครัฐแนวใหม่สู่การแปรรูปรัฐวิสาหกิจไทย. **วารสารมนุษยศาสตร์และสังคมศาสตร์** มหาวิทยาลัยราชภัฏบ้านสมเด็จเจ้าพระยา. ปีที่9 ฉบับที่2 (กรกฎาคม-ธันวาคม 2558). กรุงเทพฯ : มหาวิทยาลัยราชภัฏบ้านสมเด็จเจ้าพระยา. 1-16.  
 \_\_\_\_\_ . (2560). การจัดการทรัพยากรมนุษย์เชิงกลยุทธ์ของมหาวิทยาลัยราชภัฏบ้านสมเด็จเจ้าพระยา. **วารสารมนุษยศาสตร์และสังคมศาสตร์** มหาวิทยาลัยราชภัฏบ้านสมเด็จเจ้าพระยา. ปีที่11 ฉบับที่2 (กรกฎาคม-ธันวาคม 2560). กรุงเทพฯ : มหาวิทยาลัยราชภัฏบ้านสมเด็จเจ้าพระยา. 55-75.  
 \_\_\_\_\_ . (2561). การยุบเลิกรัฐวิสาหกิจไทยกรณีศึกษาองค์การรับส่งสินค้าและพัสดุภัณฑ์องค์การแปดเตอร์และองค์การพองหน้ง. **วารสารสารสนเทศ** มหาวิทยาลัยราชภัฏบ้านสมเด็จเจ้าพระยา. ปีที่ 17 ฉบับที่ 1 (มกราคม-มิถุนายน 2561). กรุงเทพฯ : มหาวิทยาลัยราชภัฏบ้านสมเด็จเจ้าพระยา. 59-70.

##### ตำรา

กัญญาณัฐ เสียงใหญ่.(2559). การบริหารการพัฒนา : **มิติการพัฒนาที่ยั่งยืน**. กรุงเทพมหานคร : อิมเมจบุ๊กส์.

##### ประสบการณ์การสอน

1. วิชาการจัดการความรู้
2. วิชาการจัดการความขัดแย้ง
3. วิชาการจัดการทรัพยากรมนุษย์
4. วิชาจริยธรรมและธรรมาภิบาลในการบริหารงาน

##### ภาระงานสอนที่จะมีในหลักสูตรนี้

1. วิชาการจัดการความขัดแย้ง
2. วิชาการจัดการคุณภาพ
3. วิชาการจัดการทุนมนุษย์
4. วิชาเศรษฐกิจชุมชนท้องถิ่น

ภาคผนวก ค

ข้อบังคับมหาวิทยาลัยราชภัฏบ้านสมเด็จเจ้าพระยาว่าด้วยการศึกษา  
ระดับบัณฑิตศึกษา พ.ศ.2561



ข้อบังคับมหาวิทยาลัยราชภัฏบ้านสมเด็จเจ้าพระยา  
ว่าด้วยการศึกษาระดับบัณฑิตศึกษา  
พ.ศ. ๒๕๖๑

โดยที่เป็นการสมควรปรับปรุงข้อบังคับเกี่ยวกับการจัดการศึกษาระดับบัณฑิตศึกษาของมหาวิทยาลัยราชภัฏบ้านสมเด็จเจ้าพระยา เพื่อให้สอดคล้องกับประกาศกระทรวงศึกษาธิการ เรื่อง เกณฑ์มาตรฐานหลักสูตรระดับบัณฑิตศึกษา พ.ศ. ๒๕๕๘ และประกาศกระทรวงศึกษาธิการ เรื่อง แนวทางการบริหารเกณฑ์มาตรฐานหลักสูตรระดับอุดมศึกษา พ.ศ. ๒๕๕๘

อาศัยอำนาจตามความในมาตรา ๑๘ (๒) แห่งพระราชบัญญัติมหาวิทยาลัยราชภัฏ พ.ศ. ๒๕๔๗ ประกอบกับมติสภามหาวิทยาลัยราชภัฏบ้านสมเด็จเจ้าพระยาในคราวประชุมครั้งที่ ๑๑/๒๕๖๑ เมื่อวันที่ ๑๕ พฤศจิกายน พ.ศ. ๒๕๖๑ จึงออกข้อบังคับไว้ ดังนี้

ข้อ ๑ ข้อบังคับนี้เรียกว่า “ข้อบังคับมหาวิทยาลัยราชภัฏบ้านสมเด็จเจ้าพระยาว่าด้วยการศึกษาระดับบัณฑิตศึกษา พ.ศ. ๒๕๖๑”

ข้อ ๒ ข้อบังคับนี้ให้ใช้บังคับกับนักศึกษาที่เข้าศึกษาตั้งแต่ภาคเรียนที่ ๑ ปีการศึกษา ๒๕๖๒ เป็นต้นไป

ข้อ ๓ ในข้อบังคับนี้

“มหาวิทยาลัย” หมายความว่า มหาวิทยาลัยราชภัฏบ้านสมเด็จเจ้าพระยา

“สภามหาวิทยาลัย” หมายความว่า สภามหาวิทยาลัยราชภัฏบ้านสมเด็จเจ้าพระยา

“บัณฑิตวิทยาลัย” หมายความว่า บัณฑิตวิทยาลัย มหาวิทยาลัยราชภัฏบ้านสมเด็จเจ้าพระยา

“อธิการบดี” หมายความว่า อธิการบดีมหาวิทยาลัยราชภัฏบ้านสมเด็จเจ้าพระยา

“นักศึกษา” หมายความว่า นักศึกษาระดับบัณฑิตศึกษาของมหาวิทยาลัยราชภัฏบ้านสมเด็จเจ้าพระยา

“บัณฑิตศึกษา” หมายความว่า การจัดการศึกษาในระดับประกาศนียบัตรบัณฑิต ระดับปริญญาโท ประกาศนียบัตรบัณฑิตชั้นสูง และระดับปริญญาเอก

“หลักสูตร” หมายความว่า หลักสูตรสาขาวิชาต่างๆ ในระดับบัณฑิตศึกษาที่สภามหาวิทยาลัยราชภัฏบ้านสมเด็จเจ้าพระยาให้ความเห็นชอบ

“คณะกรรมการประจำบัณฑิตวิทยาลัย” หมายความว่า คณะกรรมการประจำบัณฑิตวิทยาลัย ตามข้อบังคับมหาวิทยาลัยราชภัฏบ้านสมเด็จเจ้าพระยาว่าด้วยการบริหารและการดำเนินงานของบัณฑิตวิทยาลัย

“คณะกรรมการบริหารหลักสูตร” หมายความว่า คณะกรรมการซึ่งประกอบด้วยอาจารย์ผู้รับผิดชอบหลักสูตรทั้งหมดของแต่ละหลักสูตร

“อาจารย์ประจำ” หมายความว่า บุคคลที่ดำรงตำแหน่งอาจารย์ ผู้ช่วยศาสตราจารย์ รองศาสตราจารย์ และศาสตราจารย์ ที่เปิดสอนหลักสูตรนั้น ที่มีหน้าที่รับผิดชอบตามพันธกิจและปฏิบัติหน้าที่เต็มเวลา

“อาจารย์ประจำหลักสูตร” หมายความว่า อาจารย์ประจำที่มีคุณวุฒิตรงหรือสัมพันธ์กับสาขาวิชาของหลักสูตรที่เปิดสอน ซึ่งมีหน้าที่สอนและค้นคว้าวิจัยในสาขาวิชาดังกล่าว ทั้งนี้ สามารถเป็นอาจารย์ประจำหลักสูตรหลายหลักสูตรได้ในเวลาเดียวกัน แต่ต้องเป็นหลักสูตรที่อาจารย์ผู้นั้นมีคุณวุฒิตรงหรือสัมพันธ์กับสาขาวิชาของหลักสูตร

“อาจารย์ผู้รับผิดชอบหลักสูตร” หมายความว่า อาจารย์ประจำหลักสูตรที่มีภาระหน้าที่ในการบริหารและพัฒนาหลักสูตรและการเรียนการสอน ตั้งแต่การวางแผน การควบคุมคุณภาพ การติดตามประเมินผล และการพัฒนาหลักสูตร อาจารย์ผู้รับผิดชอบหลักสูตรต้องอยู่ประจำหลักสูตรนั้นตลอดระยะเวลาที่จัดการศึกษาโดยจะเป็นอาจารย์ผู้รับผิดชอบหลักสูตรเกินกว่า ๑ หลักสูตรในเวลาเดียวกันไม่ได้ เว้นแต่มหาวิทยาลัยหรือสภามหาวิทยาลัย ให้เป็นอาจารย์ผู้รับผิดชอบหลักสูตรได้อีกหนึ่งหลักสูตรและอาจารย์ผู้รับผิดชอบหลักสูตรสามารถซ้ำกันได้ไม่เกินสองคน

“อาจารย์พิเศษ” หมายความว่า ผู้สอนที่ไม่ใช่อาจารย์ประจำ

ข้อ ๔ ให้อธิการบดีรักษาการตามข้อบังคับนี้ และให้มีอำนาจในการออกประกาศ หรือคำสั่งเพื่อปฏิบัติการให้เป็นไปตามข้อบังคับนี้

ในกรณีที่มีปัญหาอันเกิดจากการปฏิบัติตามข้อบังคับนี้ ให้อธิการบดีมีอำนาจวินิจฉัยชี้ขาด

#### หมวด ๑

#### การจัดการศึกษา

ข้อ ๕ ระบบการจัดการศึกษาระดับบัณฑิตศึกษา ใช้ระบบทวิภาคและอาจมีภาคการศึกษาฤดูร้อนอีกภาคหนึ่งก็ได้ ในแต่ละภาคการศึกษาจะต้องมีระยะเวลาศึกษาไม่น้อยกว่า ๑๕ สัปดาห์ และกรณีเปิดการศึกษาภาคฤดูร้อน ให้กำหนดระยะเวลาศึกษาและจำนวนหน่วยกิตโดยมีสัดส่วนเทียบเคียงกันได้กับภาคการศึกษาปกติ

ข้อ ๖ การคิดหน่วยกิต ให้คิดหน่วยกิตสำหรับรายวิชาต่างๆ ดังนี้

(๑) รายวิชาภาคทฤษฎีที่ใช้เวลาบรรยายหรืออภิปรายปัญหา ๑ ชั่วโมงต่อสัปดาห์ หรือไม่น้อยกว่า ๑๕ ชั่วโมงตลอดภาคการศึกษาปกติให้มีค่าเท่ากับ ๑ หน่วยกิต

(๒) รายวิชาภาคปฏิบัติที่ใช้เวลาไม่น้อยกว่า ๓๐ ชั่วโมงต่อภาคการศึกษาปกติให้มีค่าเท่ากับ ๑ หน่วยกิต

(๓) การฝึกงานหรือฝึกภาคสนามที่ใช้เวลาฝึกไม่น้อยกว่า ๔๕ ชั่วโมงต่อภาคการศึกษาปกติให้มีค่าเท่ากับ ๑ หน่วยกิต

(๔) การทำโครงการหรือกิจกรรมการศึกษาอื่นใดตามที่ได้รับมอบหมายที่ใช้เวลาทำโครงการหรือกิจกรรมนั้นไม่น้อยกว่า ๔๕ ชั่วโมงต่อภาคการศึกษาปกติให้มีค่าเท่ากับ ๑ หน่วยกิต

(๕) การค้นคว้าอิสระหรือสารนิพนธ์ และวิทยานิพนธ์ที่ใช้เวลาการศึกษาไม่น้อยกว่า ๔๕ ชั่วโมงต่อภาคการศึกษาปกติให้มีค่าเท่ากับ ๑ หน่วยกิต

ข้อ ๗ โครงสร้างของหลักสูตร

(๑) หลักสูตรประกาศนียบัตรบัณฑิตและประกาศนียบัตรบัณฑิตชั้นสูง มีจำนวนหน่วยกิตรวมตลอดหลักสูตรไม่น้อยกว่า ๒๔ หน่วยกิต

(๒) หลักสูตรปริญญาโท ให้มีหน่วยกิตรวมตลอดหลักสูตรไม่น้อยกว่า ๓๖ หน่วยกิต โดยแบ่งการศึกษาเป็น ๒ แผน คือ

แผน ก เป็นแผนการศึกษาที่เน้นการวิจัย โดยมีการทำวิทยานิพนธ์ ดังนี้

แบบ ก ๑ ทำเฉพาะวิทยานิพนธ์ซึ่งมีค่าเทียบได้ไม่น้อยกว่า ๓๖ หน่วยกิต โดยคณะกรรมการประจำบัณฑิตวิทยาลัยอาจกำหนดให้เรียนรายวิชาเพิ่มเติม หรือทำกิจกรรมทางวิชาการอื่นเพิ่มขึ้นก็ได้ โดยไม่นับหน่วยกิต แต่จะต้องมีผลสัมฤทธิ์ตามที่คณะกรรมการประจำบัณฑิตวิทยาลัยกำหนด

แบบ ก ๒ ทำวิทยานิพนธ์ซึ่งมีค่าเทียบได้ไม่น้อยกว่า ๑๒ หน่วยกิต และศึกษารายวิชาอีกไม่น้อยกว่า ๑๒ หน่วยกิต

แผน ข เป็นแผนการศึกษาที่เน้นการศึกษารายวิชา โดยไม่ต้องทำวิทยานิพนธ์ แต่ต้องมีการค้นคว้าอิสระหรือสารนิพนธ์ไม่น้อยกว่า ๓ หน่วยกิต และไม่เกิน ๖ หน่วยกิต

(๓) หลักสูตรปริญญาเอก เป็นหลักสูตรที่เน้นการวิจัยเพื่อพัฒนานักวิชาการและนักวิชาชีพชั้นสูง เพื่อพัฒนาท้องถิ่น ซึ่งแบ่งออกเป็น ๒ แบบ คือ

แบบ ๑ เป็นแผนการศึกษาที่เน้นการวิจัย โดยมีการทำวิทยานิพนธ์ที่ก่อให้เกิดความรู้ใหม่ คณะกรรมการประจำบัณฑิตวิทยาลัยอาจกำหนดให้เรียนรายวิชาเพิ่มเติม หรือทำกิจกรรมทางวิชาการอื่นเพิ่มขึ้นก็ได้ โดยไม่นับหน่วยกิต แต่จะต้องมีผลสัมฤทธิ์ตามที่คณะกรรมการประจำบัณฑิตวิทยาลัยกำหนด ดังนี้

แบบ ๑.๑ ผู้เข้าศึกษาที่สำเร็จปริญญาโท จะต้องทำวิทยานิพนธ์ไม่น้อยกว่า ๔๘ หน่วยกิต

แบบ ๑.๒ ผู้เข้าศึกษาที่สำเร็จปริญญาตรี จะต้องทำวิทยานิพนธ์ไม่น้อยกว่า ๗๒ หน่วยกิต

ทั้งนี้ วิทยานิพนธ์แบบ ๑.๑ และแบบ ๑.๒ จะต้องมีมาตรฐานและคุณภาพเดียวกัน

แบบ ๒ เป็นแผนการศึกษาที่เน้นการวิจัย โดยมีการทำวิทยานิพนธ์ที่มีคุณภาพสูง และก่อให้เกิดความก้าวหน้าทางวิชาการและวิชาชีพ และศึกษางานรายวิชาเพิ่มเติม ดังนี้

แบบ ๒.๑ ผู้เข้าศึกษาที่สำเร็จปริญญาโท จะต้องทำวิทยานิพนธ์ไม่น้อยกว่า ๓๖ หน่วยกิต และศึกษารายวิชาอีกไม่น้อยกว่า ๑๒ หน่วยกิต

แบบ ๒.๒ ผู้เข้าศึกษาที่สำเร็จปริญญาตรี จะต้องทำวิทยานิพนธ์ไม่น้อยกว่า ๔๘ หน่วยกิต และศึกษารายวิชาอีกไม่น้อยกว่า ๒๔ หน่วยกิต

ทั้งนี้ วิทยานิพนธ์แบบ ๒.๑ และแบบ ๒.๒ จะต้องมีมาตรฐานและคุณภาพเดียวกัน

ข้อ ๘ ระยะเวลาการศึกษา

(๑) หลักสูตรประกาศนียบัตรบัณฑิต ให้ใช้เวลาศึกษาไม่เกิน ๓ ปีการศึกษา

(๒) หลักสูตรปริญญาโท ให้ใช้เวลาศึกษาไม่เกิน ๕ ปีการศึกษา

(๓) หลักสูตรประกาศนียบัตรบัณฑิตชั้นสูง ให้ใช้เวลาศึกษาไม่เกิน ๓ ปีการศึกษา

(๔) หลักสูตรปริญญาเอก ผู้ที่สำเร็จการศึกษาปริญญาตรีแล้วเข้าศึกษาต่อในระดับปริญญาเอก ให้ใช้เวลาศึกษาไม่เกิน ๔ ปีการศึกษา ส่วนผู้ที่สำเร็จการศึกษาระดับปริญญาโทแล้วเข้าศึกษาต่อในระดับปริญญาเอก ให้ใช้ระยะเวลาศึกษาไม่เกิน ๖ ปีการศึกษา



## หมวด ๒

### อาจารย์

ข้อ ๙ จำนวน คุณวุฒิ และคุณสมบัติของอาจารย์ ในแต่ละระดับการศึกษาให้เป็นไปตามประกาศกระทรวงศึกษาธิการ เรื่อง เกณฑ์มาตรฐานหลักสูตรระดับบัณฑิตศึกษา พ.ศ. ๒๕๕๘ และประกาศกระทรวงศึกษาธิการ เรื่อง แนวทางการบริหารเกณฑ์มาตรฐานหลักสูตรระดับอุดมศึกษา พ.ศ. ๒๕๕๘

ข้อ ๑๐ ภาระงานที่ปรึกษาวิทยานิพนธ์ และการค้นคว้าอิสระหรือสารนิพนธ์ ในแต่ละระดับการศึกษาให้เป็นไปตามประกาศกระทรวงศึกษาธิการ เรื่อง เกณฑ์มาตรฐานหลักสูตรระดับบัณฑิตศึกษา พ.ศ. ๒๕๕๘ และประกาศกระทรวงศึกษาธิการ เรื่อง แนวทางการบริหารเกณฑ์มาตรฐานหลักสูตรระดับอุดมศึกษา พ.ศ. ๒๕๕๘

## หมวด ๓

### การรับเข้าเป็นนักศึกษา และสภาพนักศึกษา

ข้อ ๑๑ คุณสมบัติของผู้เข้าศึกษาระดับบัณฑิตศึกษา

(๑) ระดับประกาศนียบัตรบัณฑิต รับผู้สำเร็จการศึกษาระดับปริญญาตรีหรือเทียบเท่า

(๒) ระดับปริญญาโท รับผู้สำเร็จการศึกษาระดับปริญญาตรีหรือเทียบเท่า

(๓) ระดับประกาศนียบัตรบัณฑิตชั้นสูง รับผู้สำเร็จการศึกษาระดับปริญญาโทหรือเทียบเท่า

(๔) ระดับปริญญาเอก รับผู้สำเร็จการศึกษาระดับปริญญาตรี หรือเทียบเท่าที่มีผลการเรียนดีมาก

หรือระดับปริญญาโทหรือเทียบเท่า จากสถาบันอุดมศึกษาที่สถานมหาวิทยาลัยรับรองและคณะกรรมการบริหารหลักสูตรประจำสาขาวิชาพิจารณาแล้วเห็นสมควรรับเข้าศึกษา และมีผลการสอบภาษาอังกฤษได้ตามเกณฑ์ที่มหาวิทยาลัยกำหนด ทั้งนี้ ต้องไม่ต่ำกว่าเกณฑ์ที่คณะกรรมการการอุดมศึกษากำหนด

ข้อ ๑๒ การรับเข้าศึกษา

(๑) ให้คณะกรรมการบริหารหลักสูตรแต่ละสาขาวิชากำหนดเงื่อนไข วิธีการ และจำนวนนักศึกษาที่จะรับเข้าศึกษาเสนอต่อคณะกรรมการประจำบัณฑิตวิทยาลัยเพื่อประกาศรับสมัครเข้าศึกษา

(๒) มหาวิทยาลัยอาจพิจารณารับบุคคลที่มีคุณสมบัติตามข้อ ๑๑ แห่งข้อบังคับนี้เข้าศึกษาในระดับบัณฑิตศึกษาเป็นกรณีพิเศษได้ต่อเมื่อบุคคลนั้นเป็นผู้ที่คณะกรรมการบริหารหลักสูตรพิจารณาเห็นชอบที่จะรับเข้าศึกษาโดยได้รับอนุมัติจากคณะกรรมการประจำบัณฑิตวิทยาลัย

(๓) รายละเอียดในการดำเนินการรับสมัครนักศึกษาเข้าศึกษาระดับบัณฑิตศึกษา ให้เป็นไปตามประกาศมหาวิทยาลัย โดยคำแนะนำของคณะกรรมการประจำบัณฑิตวิทยาลัย

(๔) ผู้ที่ได้รับการพิจารณาให้เข้าศึกษาตามประกาศของมหาวิทยาลัยจะต้องนำหลักฐานมารายงานตัวเพื่อขึ้นทะเบียนเป็นนักศึกษาตามวันและเวลาที่กำหนดไว้ มิฉะนั้นจะถือว่าสละสิทธิ์การเข้าศึกษา

ผู้เข้าศึกษาระดับบัณฑิตศึกษาจะศึกษาเกินกว่า ๑ สาขาวิชาในเวลาเดียวกันไม่ได้

ข้อ ๑๓ สภาพนักศึกษาระดับบัณฑิตศึกษา มี ๒ ประเภท ดังนี้

(๑) นักศึกษาสามัญ ได้แก่ ผู้ที่ผ่านการคัดเลือกเข้าศึกษาและขึ้นทะเบียนเป็นนักศึกษาของมหาวิทยาลัย  
ในหลักสูตรใดหลักสูตรหนึ่ง

(๒) นักศึกษาทดลองศึกษา ได้แก่ นักศึกษาที่คณะกรรมการประจำบัณฑิตวิทยาลัยเห็นสมควร  
ให้รับเข้าทดลองศึกษาก่อน โดยนักศึกษาทดลองศึกษาจะเปลี่ยนสภาพเป็นนักศึกษาสามัญได้โดยความเห็นชอบ  
ของคณะกรรมการประจำบัณฑิตวิทยาลัย เมื่อเรียนครบหนึ่งภาคการศึกษาปกติแล้ว มีหน่วยกิตสะสมไม่น้อยกว่า  
๔ หน่วยกิต และได้ค่าระดับคะแนนเฉลี่ยไม่น้อยกว่า ๓.๐๐

ข้อ ๑๔ การเทียบโอนความรู้จากการศึกษาในระบบ การศึกษานอกระบบ หรือการศึกษา  
ตามอัธยาศัย ให้เป็นไปตามหลักเกณฑ์การเทียบโอนผลการเรียนระดับปริญญาเข้าสู่การศึกษาในระบบ และแนวปฏิบัติ  
ที่ดีเกี่ยวกับการเทียบโอนของสำนักงานคณะกรรมการการอุดมศึกษา โดยจัดทำเป็นประกาศของมหาวิทยาลัย

ข้อ ๑๕ การรับโอนนักศึกษาจากสถาบันอุดมศึกษาอื่น มหาวิทยาลัยอาจพิจารณารับโอนนักศึกษาจาก  
สถาบันอุดมศึกษาอื่นที่มีฐานะเทียบเท่า และกำลังศึกษาในหลักสูตรที่มีระดับและมาตรฐานเทียบเคียงกับหลักสูตรของ  
มหาวิทยาลัยได้ตามข้อบังคับนี้

#### หมวด ๔

#### การลงทะเบียนรายวิชา การค้นคว้าอิสระหรือสารนิพนธ์ และวิทยานิพนธ์

ข้อ ๑๖ การลงทะเบียนวิชาเรียน

(๑) นักศึกษาจะลงทะเบียนวิชาเรียนใดต้องได้รับความเห็นชอบจากอาจารย์ที่ปรึกษา

(๒) การลงทะเบียนวิชาเรียนแบ่งออกเป็น ๓ ประเภท คือ การลงทะเบียนเพื่อได้หน่วยกิต  
และคิดค่าคะแนน (Credit) การลงทะเบียนเพื่อได้หน่วยกิตแต่ไม่คิดค่าคะแนน (Non-Credit) และการลงทะเบียน  
เพื่อร่วมฟัง (Audit)

(๓) ในแต่ละภาคการศึกษา นักศึกษาจะต้องลงทะเบียนเรียนอย่างน้อย ๖ หน่วยกิตและไม่เกิน  
๑๕ หน่วยกิต การลงทะเบียนเรียนที่มีจำนวนหน่วยกิตแตกต่างไปจากเกณฑ์ที่กำหนด อาจทำได้โดยความเห็นชอบ  
ของคณะกรรมการบริหารหลักสูตรประจำสาขาวิชา

(๔) นักศึกษาจะลงทะเบียนวิชาเรียนซ้ำเพื่อคิดคะแนนในวิชาที่เคยลงทะเบียนและได้ผลการเรียน  
ตั้งแต่ระดับคะแนน B ขึ้นไปแล้วมิได้ เว้นแต่ในกรณีที่นักศึกษาเรียนครบตามหลักสูตรแล้วแต่ได้คะแนนเฉลี่ยสะสม  
ต่ำกว่า ๓.๐๐

(๕) นักศึกษาที่ลาพักการศึกษาจะต้องชำระเงินค่ารักษาสภาพตามประกาศของมหาวิทยาลัย

(๖) นักศึกษาสามารถลงทะเบียนวิชาที่บรรจุอยู่ในแผนการเรียนหรือเทียบเท่าในสถาบันอื่นๆ  
เพื่อนับเป็นวิชาตามแผนการเรียนได้ เมื่อได้รับความเห็นชอบจากอาจารย์ที่ปรึกษาและคณะกรรมการบริหารหลักสูตร  
ประจำสาขาวิชา โดยการอนุมัติของคณะกรรมการประจำบัณฑิตวิทยาลัย

(๗) นักศึกษาจะสามารถลงทะเบียนเข้าร่วมฟังในรายวิชาใดต้องได้รับความเห็นชอบจากอาจารย์  
ที่ปรึกษาและอาจารย์ผู้สอนโดยจะลงทะเบียนได้ไม่เกิน ๖ หน่วยกิต ทั้งนี้ ถ้ารายวิชาใดจำกัดจำนวนผู้เข้าศึกษา  
จะพิจารณารับลงทะเบียนผู้เข้าร่วมฟังเป็นลำดับหลัง

(๘) การลงทะเบียนที่ผิดเงื่อนไขที่มหาวิทยาลัยกำหนด ให้ถือว่าลงทะเบียนนั้นเป็นโมฆะ  
และรายวิชาที่ลงทะเบียนผิดเงื่อนไขนั้นให้บันทึกเป็นตัวอักษร W

อัตราค่าลงทะเบียน ค่าธรรมเนียม และค่าใช้จ่ายต่างๆ ที่เกี่ยวข้องกับการลงทะเบียนเรียนรายวิชา การค้นคว้าอิสระหรือสารนิพนธ์ และวิทยานิพนธ์ให้เป็นไปตามประกาศของมหาวิทยาลัยโดยความเห็นชอบของสภามหาวิทยาลัย

ข้อ ๑๗ การขอเพิ่มและการถอนวิชาเรียน

(๑) การขอเพิ่มวิชาเรียนจะกระทำได้ภายใน ๒ สัปดาห์แรกของภาคการศึกษา

(๒) การขอถอนวิชาเรียน จะกระทำได้ใน ๒ กรณี คือ

(ก) กรณีการถอนวิชาเรียนภายใน ๓ สัปดาห์แรกของภาคการศึกษา เมื่อได้รับอนุมัติการเพิกถอนแล้ว นักศึกษาจะได้รับเงินค่าลงทะเบียนเรียนคืนและรายวิชานั้นจะไม่มีการบันทึกลงในใบแสดงผลการศึกษา

(ข) กรณีการถอนวิชาเรียนเมื่อพ้นกำหนด ๓ สัปดาห์แรกของภาคการศึกษา แต่ยังคงอยู่ก่อนกำหนด สอบปลายภาคไม่น้อยกว่า ๑ สัปดาห์ เมื่อได้รับการอนุมัติการเพิกถอนแล้วนักศึกษาจะไม่สามารถเรียกเงินค่าลงทะเบียนคืนได้ และรายวิชานั้นจะปรากฏในใบแสดงผลการศึกษา โดยมีบันทึกอักษร "W" ในช่องผลการศึกษา

(๓) การเพิ่มและการถอนรายวิชาแต่ละครั้งต้องได้รับอนุมัติจากอาจารย์ที่ปรึกษา

ข้อ ๑๘ ในกรณีที่มิมีนักศึกษาลงทะเบียนเรียนในรายวิชาใดน้อยกว่าสิบคน และยังไม่ได้ชำระค่าธรรมเนียมการศึกษา มหาวิทยาลัยอาจงดการเรียนการสอนในรายวิชานั้นได้ โดยทำเป็นประกาศของมหาวิทยาลัย

ข้อ ๑๙ การลงทะเบียนเพื่อรักษาสภาพนักศึกษาและการคืนสภาพนักศึกษา

(๑) นักศึกษาที่ลงทะเบียนเรียนรายวิชาครบตามที่กำหนดในหลักสูตร แต่ยังไม่สำเร็จการศึกษา ต้องชำระค่ารักษาสภาพนักศึกษาตามที่มหาวิทยาลัยกำหนดทุกภาคเรียนเพื่อรักษาสภาพนักศึกษาจนกว่าจะสำเร็จการศึกษา

(๒) การลงทะเบียนเพื่อรักษาสภาพนักศึกษา ให้ดำเนินการให้แล้วเสร็จก่อนสอบปลายภาค ๑ สัปดาห์

(๓) นักศึกษาสามารถคืนสภาพนักศึกษาได้ โดยยื่นคำร้องขอคืนสภาพนักศึกษาภายในสัปดาห์แรกของภาคเรียนที่ประสงค์จะคืนสภาพนักศึกษา ทั้งนี้ ต้องอยู่ในระยะเวลาการศึกษาตามข้อ ๘

ข้อ ๒๐ การลงทะเบียนเรียนรายวิชา การค้นคว้าอิสระหรือสารนิพนธ์ และวิทยานิพนธ์

(๑) นักศึกษาระดับปริญญาโทที่เรียนในแผน ก

แบบ ก ๑ ต้องลงทะเบียนเรียนรายวิชาวิทยานิพนธ์ ซึ่งมีค่าเทียบได้ไม่น้อยกว่า ๓๖ หน่วยกิต ในภาคเรียนแรก มหาวิทยาลัยอาจกำหนดให้เรียนรายวิชาเพิ่มเติมหรือทำกิจกรรมทางวิชาการอื่นเพิ่มขึ้นก็ได้โดยไม่นับหน่วยกิต แต่จะต้องมีผลสัมฤทธิ์ตามที่มหาวิทยาลัยกำหนด

แบบ ก ๒ ต้องลงทะเบียนเรียนรายวิชามาแล้วมีหน่วยกิตสะสมไม่น้อยกว่า ๑๒ หน่วยกิต จึงจะสามารถลงทะเบียนเรียนรายวิชาวิทยานิพนธ์ได้ ซึ่งมีค่าเทียบได้ไม่น้อยกว่า ๑๒ หน่วยกิต

(๒) นักศึกษาระดับปริญญาโทที่เรียนในแผน ข ซึ่งลงทะเบียนเรียนรายวิชามาแล้ว และมีหน่วยกิตสะสมไม่น้อยกว่า ๑๒ หน่วยกิต จะสามารถลงทะเบียนเรียนรายวิชา การค้นคว้าอิสระหรือสารนิพนธ์ได้ ซึ่งมีค่าเทียบได้ไม่น้อยกว่า ๖ หน่วยกิต

(๓) นักศึกษาระดับปริญญาเอก ที่ผ่านการสอบวัดคุณสมบัติแล้ว จะสามารถลงทะเบียนเรียนรายวิชาวิทยานิพนธ์ได้ตามเงื่อนไข ดังต่อไปนี้

แบบ ๑.๑ จะต้องลงทะเบียนเรียนรายวิชาวิทยานิพนธ์ซึ่งมีค่าไม่น้อยกว่า ๔๘ หน่วยกิต

แบบ ๑.๒ จะต้องลงทะเบียนเรียนรายวิชาวิทยานิพนธ์ซึ่งมีค่าไม่น้อยกว่า ๗๒ หน่วยกิต

แบบ ๒.๑ จะต้องลงทะเบียนเรียนรายวิชาวิทยานิพนธ์ซึ่งมีค่าไม่น้อยกว่า ๓๖ หน่วยกิต

แบบ ๒.๒ จะต้องลงทะเบียนเรียนรายวิชาวิทยานิพนธ์ซึ่งมีค่าไม่น้อยกว่า ๔๘ หน่วยกิต

(๔) หลักเกณฑ์ แนวปฏิบัติ และวิธีการอื่นใดที่จะนำไปใช้ในการลงทะเบียนเรียนรายวิชาการค้นคว้าอิสระหรือสารนิพนธ์ และวิทยานิพนธ์ของนักศึกษาระดับบัณฑิตศึกษา ให้เป็นไปตามประกาศของมหาวิทยาลัย โดยความเห็นชอบของคณะกรรมการประจำบัณฑิตวิทยาลัย

#### หมวด ๕

#### การวัดและประเมินผลการศึกษา

ข้อ ๒๑ ให้มีการประเมินผลการเรียนโดยใช้ระบบการให้คะแนนการเรียนรายวิชา ดังนี้

(๑) ระบบค่าระดับคะแนนแบ่งเป็น ๘ ระดับ

ระดับคะแนน	ความหมายของผลการเรียน	ค่าระดับคะแนน
A	ดีเยี่ยม (Excellent)	๔.๐๐
B+	ดีมาก (Very Good)	๓.๕๐
B	ดี (Good)	๓.๐๐
C+	ค่อนข้างดี (Fairly Good)	๒.๕๐
C	พอใช้ (Fair)	๒.๐๐
D+	อ่อน (Poor)	๑.๕๐
D	อ่อนมาก (Very Poor)	๑.๐๐
F	ตก (Fail)	๐.๐๐

ระบบนี้ใช้สำหรับการประเมินรายวิชาที่เรียนตามหลักสูตร ค่าระดับคะแนนที่ถือว่าสอบได้ต้องไม่ต่ำกว่า C แต่ถ้าเป็นรายวิชาใดในหมวดวิชาเฉพาะด้าน ค่าระดับคะแนนที่ถือว่าสอบได้ต้องไม่ต่ำกว่า B

(๒) ระบบไม่มีค่าระดับคะแนน

(ก) การประเมินรายวิชาเสริมพื้นฐานและรายวิชาที่เรียนไม่นับหน่วยกิต มีระดับการประเมิน ดังนี้

ผ่านดีเยี่ยม	PD (Pass with Distinction)
ผ่าน	P (Pass)
ไม่ผ่าน	F (Fail)

(ข) การประเมินการค้นคว้าอิสระหรือสารนิพนธ์และวิทยานิพนธ์ ประกอบด้วย การประเมินเนื้อหาของการค้นคว้าอิสระหรือสารนิพนธ์และวิทยานิพนธ์ การสอบปากเปล่า และการประเมินคุณภาพการค้นคว้าอิสระหรือสารนิพนธ์และวิทยานิพนธ์ทั้งฉบับ มีระดับการประเมิน ดังนี้

ดีเยี่ยม	Excellent
ดี	Good

ผ่าน	Pass
ไม่ผ่าน	Fail

(ค) การประเมินการสอบประมวลความรู้ สำหรับระดับปริญญาโทและการสอบภาษาต่างประเทศ และการสอบวัดคุณสมบัติสำหรับระดับปริญญาเอก มีระดับการประเมินดังนี้

ผ่าน	S (Satisfactory)
ไม่ผ่าน	U (Unsatisfactory)

ข้อ ๒๒ สัญลักษณ์อื่นๆ ที่ใช้ในการประเมินผล ดังนี้

Au (Audit) ใช้สำหรับการลงทะเบียนเพื่อร่วมฟัง โดยไม่รับหน่วยกิต

W (Withdraw) ใช้สำหรับการบันทึกหลังจากได้รับอนุมัติให้ถอนรายวิชานั้น ก่อนกำหนดสอบปลายภาคไม่น้อยกว่า ๒ สัปดาห์ ซึ่งจะได้รับอนุมัติให้ถอนวิชาเรียนในกรณีที่นักศึกษาลาพักการศึกษา หรือถูกสั่งให้พักการศึกษา หลังจากลงทะเบียนเรียนในภาคเรียนนั้นแล้ว

I (Incomplete) ใช้สำหรับบันทึกการประเมินผลที่ไม่สมบูรณ์ในรายวิชาที่นักศึกษายังทำงานไม่เสร็จสิ้น เมื่อสิ้นภาคเรียนหรือขาดสอบ นักศึกษาที่ได้ "I" ต้องดำเนินการขอรับการประเมินผลเพื่อเปลี่ยนระดับคะแนนให้เสร็จสิ้นในภาคเรียนถัดไป หากพ้นกำหนดจะเปลี่ยนค่าระดับคะแนนเป็น "F"

ข้อ ๒๓ ในรายวิชาที่กำหนดให้เรียนเสริม ให้มีการประเมินผล ดังนี้

(๑) ผ่านการประเมินโดยการสอบวัดความรู้ หรือ

(๒) ลงทะเบียนเรียน และผ่านการประเมินผล

นักศึกษาจะได้รับการยกเว้นตามวรรคหนึ่งในกรณีเป็นรายวิชาที่ตรงกับวิชาเอกหรือสาขาวิชาที่กำลังศึกษา หรือมีเอกสารรับรองจากสถาบันหรือหน่วยงานที่คณะกรรมการประจำบัณฑิตวิทยาลัยรับรองว่าผ่านการสอบได้ในรายวิชาที่กำหนดให้เรียนเสริม

ข้อ ๒๔ การควบคุมและการสอบวิทยานิพนธ์

(๑) ระดับปริญญาโท

(ก) ให้มีคณะกรรมการที่ปรึกษาวิทยานิพนธ์ซึ่งได้รับการแต่งตั้งจากอธิการบดีตามข้อเสนอของคณะกรรมการบริหารหลักสูตร โดยความเห็นชอบของคณบดีบัณฑิตวิทยาลัย ประกอบด้วยอาจารย์ที่ปรึกษาวิทยานิพนธ์หลัก ๑ คน และอาจารย์ที่ปรึกษาวิทยานิพนธ์ร่วม ๑ คน ทั้งนี้ อาจารย์ที่ปรึกษาวิทยานิพนธ์หลักอาจเสนอแต่งตั้งอาจารย์ที่ปรึกษาวิทยานิพนธ์ร่วมเพิ่มได้อีก ๑ คน

(ข) การสอบวิทยานิพนธ์แต่ละครั้งให้อธิการบดีแต่งตั้งคณะกรรมการสอบวิทยานิพนธ์ตามข้อเสนอของคณะกรรมการบริหารหลักสูตรโดยความเห็นชอบของคณบดีบัณฑิตวิทยาลัย จำนวนไม่น้อยกว่าสามคน ประกอบด้วยอาจารย์ที่ปรึกษาวิทยานิพนธ์ อาจารย์ประจำหลักสูตร ผู้ทรงคุณวุฒิภายนอกอย่างน้อยหนึ่งคน เป็นกรรมการ และผู้แทนบัณฑิตวิทยาลัยเป็นเลขานุการ ทั้งนี้ ประธานกรรมการสอบวิทยานิพนธ์ต้องมีชื่ออาจารย์ที่ปรึกษาวิทยานิพนธ์ของผู้สอบวิทยานิพนธ์

(ค) การสอบวิทยานิพนธ์จะต้องมีกรรมการผู้ทรงคุณวุฒิภายนอกเข้าร่วมการสอบด้วยทุกครั้ง ถ้ากรรมการผู้ทรงคุณวุฒิภายนอกไม่สามารถเข้าร่วมการสอบได้ ให้เลื่อนการสอบออกไป ในกรณีที่จำเป็นอย่างยิ่ง

อาจเปลี่ยนแปลงกรรมการได้โดยคณะกรรมการบริหารหลักสูตรเสนอชื่อให้คณบดีบัณฑิตวิทยาลัยเพื่อเสนออธิการบดีแต่งตั้งเป็นกรรมการแทนได้ ทั้งนี้ จะต้องกำหนดวันสอบครั้งใหม่ให้มีระยะเวลาพอสมควรเพื่อให้กรรมการที่แต่งตั้งแทนจะมีเวลาอ่านวิทยานิพนธ์ได้

(ง) การดำเนินการสอบวิทยานิพนธ์ ต้องประกอบด้วย การอ่านวิทยานิพนธ์ การประชุมปรึกษา ระหว่างกรรมการในวันสอบ การทดสอบความรู้นักศึกษาด้วยการซักถามหรือด้วยวิธีการใดๆ จึงจะถือว่าการสอบนั้นมีผลสมบูรณ์ โดยการสอบผ่านวิทยานิพนธ์ต้องได้รับมติให้ผ่านจากกรรมการไม่น้อยกว่าสองในสามและให้ประธานกรรมการสอบวิทยานิพนธ์รายงานผลการสอบไปยังสำนักส่งเสริมวิชาการและงานทะเบียนภายใน ๑๕ วันนับจากการสอบเสร็จสิ้น

(จ) นักศึกษาสามารถใช้ภาษาไทยหรือภาษาต่างประเทศในการเขียนวิทยานิพนธ์ได้

(๒) ระดับปริญญาเอก

(ก) ให้มีคณะกรรมการที่ปรึกษาวิทยานิพนธ์ซึ่งได้รับการแต่งตั้งจากอธิการบดีตามข้อเสนอของคณะกรรมการบริหารหลักสูตร โดยความเห็นชอบของคณบดีบัณฑิตวิทยาลัย ประกอบด้วยอาจารย์ที่ปรึกษาวิทยานิพนธ์หลัก ๑ คน และอาจารย์ที่ปรึกษาวิทยานิพนธ์ร่วม ๑ คน ทั้งนี้ อาจารย์ที่ปรึกษาวิทยานิพนธ์หลักอาจเสนอแต่งตั้งอาจารย์ที่ปรึกษาวิทยานิพนธ์ร่วมเพิ่มได้อีก ๑ คน

(ข) นักศึกษาที่ได้รับอนุมัติให้ทำวิทยานิพนธ์ต้องจัดทำแผนการดำเนินงาน และรายงานความก้าวหน้าภาคเรียนละสองครั้งเสนอต่ออาจารย์ที่ปรึกษาวิทยานิพนธ์และคณะกรรมการบริหารหลักสูตร

(ค) การสอบวิทยานิพนธ์แต่ละครั้งให้เสนออธิการบดีแต่งตั้งคณะกรรมการสอบวิทยานิพนธ์ตามข้อเสนอของคณะกรรมการบริหารหลักสูตร โดยความเห็นชอบของคณบดีบัณฑิตวิทยาลัย จำนวนไม่น้อยกว่าห้าคน ประกอบด้วยผู้ทรงคุณวุฒิภายนอกจำนวนสามคนซึ่งมิใช่อาจารย์ที่ปรึกษาวิทยานิพนธ์ โดยให้ผู้ทรงคุณวุฒิคนหนึ่งเป็นประธานกรรมการสอบวิทยานิพนธ์ อาจารย์ประจำหลักสูตรอย่างน้อยสองคนเป็นกรรมการ และผู้แทนบัณฑิตวิทยาลัยเป็นเลขานุการ

(ง) การสอบวิทยานิพนธ์จะต้องมีกรรมการผู้ทรงคุณวุฒิภายนอกเข้าร่วมการสอบด้วยทุกครั้ง ถ้ากรรมการผู้ทรงคุณวุฒิภายนอกไม่สามารถเข้าร่วมการสอบได้ให้เลื่อนการสอบออกไป ในกรณีที่ยังเป็นอยู่ อาจเปลี่ยนแปลงกรรมการได้ โดยคณะกรรมการบริหารหลักสูตรเสนอชื่อให้คณบดีบัณฑิตวิทยาลัยเพื่อเสนออธิการบดีแต่งตั้งเป็นกรรมการแทนได้ ทั้งนี้ จะต้องกำหนดวันสอบครั้งใหม่ให้มีระยะเวลาพอสมควรเพื่อให้กรรมการที่แต่งตั้งแทนมีเวลาอ่านวิทยานิพนธ์ได้

(จ) การดำเนินการสอบวิทยานิพนธ์ ต้องประกอบด้วย การอ่านวิทยานิพนธ์ การประชุมปรึกษา ระหว่างกรรมการในวันสอบ การทดสอบความรู้นักศึกษาด้วยการซักถามหรือด้วยวิธีการใดๆ จึงจะถือว่าการสอบนั้นมีผลสมบูรณ์ โดยการสอบผ่านวิทยานิพนธ์ต้องได้รับมติให้ผ่านจากกรรมการไม่น้อยกว่าสองในสามและให้ประธานกรรมการสอบวิทยานิพนธ์รายงานผลการสอบไปยังสำนักส่งเสริมวิชาการและงานทะเบียนภายใน ๑๕ วันนับจากการสอบเสร็จสิ้น

(ฉ) นักศึกษาสามารถใช้ภาษาไทยหรือภาษาต่างประเทศในการเขียนวิทยานิพนธ์ได้

ข้อ ๒๕ การควบคุมและการสอบการค้นคว้าอิสระหรือสารนิพนธ์

(๑) ต้องมีอาจารย์ที่ปรึกษาหลักที่อธิการบดีแต่งตั้งจากอาจารย์ประจำหลักสูตรตามข้อเสนอของคณะกรรมการบริหารหลักสูตร โดยความเห็นชอบของคณบดีบัณฑิตวิทยาลัย จำนวนหนึ่งคน โดยอาจแต่งตั้งอาจารย์ที่ปรึกษาร่วมเพิ่มอีกจำนวนหนึ่งคนด้วยก็ได้ โดยมีหน้าที่พิจารณาเค้าโครงการค้นคว้าอิสระหรือสารนิพนธ์ และให้คำปรึกษาแนะนำเกี่ยวกับการค้นคว้าวิจัยของนักศึกษา

(๒) ให้อธิการบดีเป็นผู้แต่งตั้งคณะกรรมการสอบการค้นคว้าอิสระหรือสารนิพนธ์ตามข้อเสนอของคณะกรรมการบริหารหลักสูตร โดยความเห็นชอบของคณบดีบัณฑิตวิทยาลัย ประกอบด้วยประธานกรรมการ อาจารย์ที่ปรึกษาการค้นคว้าอิสระหรือสารนิพนธ์ อาจารย์ประจำหลักสูตร เป็นกรรมการ และผู้แทนบัณฑิตวิทยาลัย เป็นเลขานุการ

ในกรณีที่มีความจำเป็นอย่างยี่งอาจเปลี่ยนแปลงกรรมการได้ โดยคณะกรรมการบริหารหลักสูตรเสนอชื่อให้คณบดีบัณฑิตวิทยาลัยเพื่อเสนออธิการบดีแต่งตั้งเป็นกรรมการแทนได้ ทั้งนี้ จะต้องกำหนดวันสอบครั้งใหม่ให้มีระยะเวลาพอสมควรเพื่อให้กรรมการที่แต่งตั้งใหม่เวลาอ่านรายงานการค้นคว้าอิสระหรือสารนิพนธ์ได้

(๓) การสอบการค้นคว้าอิสระหรือสารนิพนธ์ ต้องประกอบด้วย การอ่านรายงานการค้นคว้าอิสระหรือสารนิพนธ์ การประชุมปรึกษาระหว่างกรรมการในวันสอบ การทดสอบความรู้นักศึกษาด้วยการซักถามหรือด้วยวิธีการใดๆ โดยเป็นระบบเปิดให้ผู้สนใจเข้ารับฟังได้ และรายงานการค้นคว้าอิสระหรือสารนิพนธ์ต้องได้รับการเผยแพร่ในลักษณะใดลักษณะหนึ่งที่สืบค้นได้ จึงจะถือว่าการสอบนั้นมีผลสมบูรณ์

(๔) นักศึกษาสามารถใช้ภาษาไทยหรือภาษาต่างประเทศในการเขียนรายงานการค้นคว้าอิสระหรือสารนิพนธ์ได้

หมวด ๖

การลาพัก การรักษาสภาพ การลาออก และการฟื้นสภาพของนักศึกษา

ข้อ ๒๖ การลาพักการศึกษา การรักษาสภาพ และการลาออกของนักศึกษา

(๑) นักศึกษาผู้ประสงค์จะลาพักการศึกษา ต้องยื่นคำร้องแสดงเหตุผลความจำเป็นผ่านอาจารย์ที่ปรึกษา เพื่อเสนอให้ประธานกรรมการบริหารหลักสูตรพิจารณาอนุมัติ แล้วแจ้งต่อสำนักส่งเสริมวิชาการและงานทะเบียนผ่านสำนักงานบัณฑิตวิทยาลัยเพื่อทราบการลาพักการศึกษา

(๒) การลาพักการศึกษาให้ลาพักได้ไม่เกิน ๒ ภาคการศึกษาติดต่อกัน

(๓) นักศึกษาผู้ได้รับอนุมัติให้ลาพักการศึกษา ต้องชำระค่าธรรมเนียมสำหรับรักษาสภาพเป็นนักศึกษาทุกภาคการศึกษาที่ลาพักการศึกษาภายในเวลาที่กำหนดไว้ในระเบียบมหาวิทยาลัยราชภัฏบ้านสมเด็จเจ้าพระยา ว่าด้วยการรับจ่ายเงินเพื่อจัดการศึกษาสำหรับนักศึกษาบัณฑิตศึกษา

(๔) นักศึกษาที่ไม่มีหน่วยกิตของรายวิชาตามหลักสูตรที่ต้องลงทะเบียนเหลืออยู่ แต่ยังไม่เป็นผู้สำเร็จการศึกษาตามข้อ ๒๔ ต้องรักษาสภาพการเป็นนักศึกษาทุกภาคการศึกษาจนกว่าจะสำเร็จการศึกษา

(๕) นักศึกษาผู้ประสงค์จะลาออกจากการศึกษา ให้ยื่นใบลาออกต่อสำนักงานบัณฑิตวิทยาลัย เมื่อได้รับอนุมัติแล้วให้สำนักงานบัณฑิตวิทยาลัยแจ้งต่อสำนักส่งเสริมวิชาการและงานทะเบียน

ข้อ ๒๗ นอกจากเป็นผู้สำเร็จการศึกษาตามข้อ ๒๔ แล้ว นักศึกษาอาจพ้นสภาพนักศึกษาด้วยเหตุดังต่อไปนี้

- (๑) ตาย
- (๒) ลาออก
- (๓) มหาวิทยาลัยมีคำสั่งลงโทษทางวินัยให้ออกจากการเป็นนักศึกษาตามระเบียบมหาวิทยาลัยราชภัฏบ้านสมเด็จเจ้าพระยา ว่าด้วยวินัยและการดำเนินการทางวินัยนักศึกษา
- (๔) ได้รับคะแนนเฉลี่ยสะสมต่ำกว่า ๒.๐๐ ในการประเมินทุกสิ้นภาคการศึกษาในช่วงที่ลงทะเบียนเรียนยังไม่เกินกึ่งหนึ่งของจำนวนหน่วยกิตทั้งหมดของหลักสูตร
- (๕) ได้รับคะแนนเฉลี่ยสะสมต่ำกว่า ๒.๕๐ เมื่อลงทะเบียนเรียนได้จำนวนหน่วยกิตตั้งแต่สองในสามของจำนวนหน่วยกิตทั้งหมดขึ้นไป โดยไม่นับหน่วยกิตของการค้นคว้าอิสระหรือสารนิพนธ์และวิทยานิพนธ์
- (๖) ใช้เวลาศึกษาครบตามที่กำหนดไว้ในข้อ ๘
- (๗) สอบวัดคุณสมบัติ หรือสอบประมวลความรู้ หรือสอบการค้นคว้าอิสระหรือสารนิพนธ์ หรือสอบวิทยานิพนธ์ หรือฝึกประสบการณ์วิชาชีพ ไม่ผ่านตามเกณฑ์ที่คณะกรรมการประจำบัณฑิตวิทยาลัยกำหนด
- (๘) ต้องโทษโดยคำพิพากษาถึงที่สุดให้จำคุก เว้นแต่ความผิดที่เป็นลหุโทษหรือความผิดอันได้กระทำโดยประมาท

ข้อ ๒๘ นักศึกษาที่พ้นสภาพการเป็นนักศึกษาตามข้อ ๒๗ (๒) และ (๓) อาจขอคืนสภาพเพื่อกลับเข้าเป็นนักศึกษาได้ ทั้งนี้ ให้เป็นไปตามเงื่อนไขที่คณะกรรมการประจำบัณฑิตวิทยาลัยกำหนด

#### หมวด ๗ การสำเร็จการศึกษา

ข้อ ๒๙ นักศึกษาจะสำเร็จการศึกษาได้ต้องเป็นผู้ที่มีความประพฤติดี และมีคุณสมบัติ ดังต่อไปนี้

- (๑) นักศึกษาระดับประกาศนียบัตรบัณฑิตและประกาศนียบัตรบัณฑิตชั้นสูงต้องเรียนครบตามจำนวนหน่วยกิตที่กำหนดไว้ในหลักสูตรและต้องได้ระดับคะแนนเฉลี่ยไม่ต่ำกว่า ๓.๐๐ จากระบบ ๔ ระดับคะแนน
- (๒) นักศึกษาระดับปริญญาโท แผน ก แบบ ก ๑ ต้องเสนอวิทยานิพนธ์และสอบผ่านการสอบปากเปล่าขั้นสุดท้ายโดยคณะกรรมการที่มหาวิทยาลัยแต่งตั้ง และผลงานวิทยานิพนธ์จะต้องได้รับการตีพิมพ์ หรืออย่างน้อยดำเนินการให้ผลงานหรือส่วนหนึ่งของผลงานได้รับการยอมรับให้ตีพิมพ์ในวารสารหรือสิ่งพิมพ์ทางวิชาการหรือเสนอต่อที่ประชุมวิชาการที่มีรายงานการประชุม (Proceeding)
- (๓) นักศึกษาระดับปริญญาโท แผน ก แบบ ก ๒ ต้องศึกษารายวิชาครบถ้วนตามที่กำหนดในหลักสูตร โดยจะต้องได้ระดับคะแนนเฉลี่ยไม่ต่ำกว่า ๓.๐๐ จากระบบ ๔ ระดับคะแนน และสอบผ่านการสอบประมวลความรู้ (Comprehensive Examination) ด้วยข้อเขียนหรือปากเปล่าในสาขาวิชานั้น พร้อมทั้งเสนอวิทยานิพนธ์และสอบผ่านการสอบปากเปล่าขั้นสุดท้ายโดยคณะกรรมการที่มหาวิทยาลัยแต่งตั้ง และผลงานวิทยานิพนธ์จะต้องได้รับการตีพิมพ์ หรืออย่างน้อยดำเนินการให้ผลงานหรือส่วนหนึ่งของผลงานได้รับการยอมรับให้ตีพิมพ์ในวารสารหรือสิ่งพิมพ์ทางวิชาการหรือเสนอต่อที่ประชุมวิชาการที่มีรายงานการประชุม (Proceeding)



(๔) นักศึกษาระดับปริญญาโท แผน ข ต้องศึกษารายวิชาครบถ้วนตามที่กำหนดในหลักสูตร โดยจะต้องได้รับคะแนนเฉลี่ยไม่ต่ำกว่า ๓.๐๐ จากระบบ ๔ ระดับคะแนน และสอบผ่านการสอบประมวลความรู้ (Comprehensive Examination) ด้วยข้อเขียนหรือปากเปล่าในสาขาวิชานั้น พร้อมทั้งเสนอรายงานการค้นคว้าอิสระหรือสารนิพนธ์และผ่านการสอบปากเปล่าขั้นสุดท้ายโดยคณะกรรมการที่มหาวิทยาลัยแต่งตั้ง โดยเป็นระบบเปิดให้ผู้สนใจเข้ารับฟังได้ และรายงานการค้นคว้าอิสระหรือสารนิพนธ์ต้องได้รับการเผยแพร่ในลักษณะใดลักษณะหนึ่ง ที่สืบค้นได้

(๕) นักศึกษาระดับปริญญาเอกแบบ ๑ ต้องสอบผ่านการสอบวัดคุณสมบัติ (Qualifying Examination) เพื่อเป็นผู้มีสิทธิ์ขอทำวิทยานิพนธ์ เสนอวิทยานิพนธ์และสอบผ่านการสอบปากเปล่าขั้นสุดท้าย โดยคณะกรรมการซึ่งประกอบด้วยผู้ทรงคุณวุฒิจากภายในและภายนอกมหาวิทยาลัยตามหลักเกณฑ์และวิธีการที่มหาวิทยาลัยกำหนด และผลงานวิทยานิพนธ์ต้องได้รับการตีพิมพ์ หรืออย่างน้อยดำเนินการให้ผลงานหรือส่วนหนึ่งของผลงานได้รับการยอมรับให้ตีพิมพ์ในวารสารหรือสิ่งพิมพ์ทางวิชาการ TCI ฐาน ๒ ขึ้นไป

(๖) นักศึกษาระดับปริญญาเอกแบบ ๒ ต้องศึกษารายวิชาครบถ้วนตามที่กำหนดในหลักสูตร โดยจะต้องได้รับคะแนนเฉลี่ยไม่ต่ำกว่า ๓.๐๐ จากระบบ ๔ ระดับคะแนน สอบผ่านการสอบวัดคุณสมบัติ (Qualifying Examination) เพื่อเป็นผู้มีสิทธิ์ขอทำวิทยานิพนธ์ เสนอวิทยานิพนธ์ และสอบผ่านการสอบปากเปล่าขั้นสุดท้าย โดยคณะกรรมการซึ่งประกอบด้วยผู้ทรงคุณวุฒิจากภายในและภายนอกมหาวิทยาลัยตามหลักเกณฑ์และวิธีการที่มหาวิทยาลัยกำหนด และผลงานวิทยานิพนธ์ต้องได้รับการตีพิมพ์หรืออย่างน้อยดำเนินการให้ผลงานหรือส่วนหนึ่งของผลงานได้รับการยอมรับให้ตีพิมพ์ในวารสารหรือสิ่งพิมพ์ทางวิชาการ TCI ฐาน ๒ ขึ้นไป

(๗) นักศึกษาทุกระดับการศึกษาของบัณฑิตศึกษา ต้องผ่านเกณฑ์การสอบภาษาอังกฤษตามประกาศมหาวิทยาลัยก่อนสำเร็จการศึกษา

(๘) ไม่ค้างค่าธรรมเนียมการศึกษาหรือเงินอื่นๆ ตามที่มหาวิทยาลัยเรียกเก็บ

ข้อ ๓๐ นักศึกษาระดับปริญญาโท แผน ข ที่ส่งรายงานการค้นคว้าอิสระหรือสารนิพนธ์ นักศึกษาระดับปริญญาโท แผน ก และนักศึกษาระดับปริญญาเอกที่ส่งวิทยานิพนธ์ฉบับสมบูรณ์พร้อมหลักฐานการนำเสนอผลงานแล้ว ให้ถือวันที่สภาวิชาการเห็นชอบเป็นวันสำเร็จการศึกษา

#### หมวด ๘

##### ค่าธรรมเนียมการศึกษา

ข้อ ๓๑ ค่าธรรมเนียมการศึกษาและการชำระค่าธรรมเนียมการศึกษา

(๑) อัตราค่าธรรมเนียมการศึกษา ให้เป็นไปตามประกาศของมหาวิทยาลัย โดยความเห็นชอบของสภามหาวิทยาลัย

(๒) นักศึกษาต้องชำระค่าธรรมเนียมการศึกษาตามวิธีการ ขั้นตอน และระยะเวลาที่มหาวิทยาลัยกำหนด

ข้อ ๓๒ การยกเว้นค่าธรรมเนียมการศึกษาประเภทต่างๆ ให้เป็นอำนาจของอธิการบดี โดยจัดทำเป็นประกาศของมหาวิทยาลัยในแต่ละประเภทที่ได้รับการยกเว้น

หมวด ๔  
การขอรับปริญญา

ข้อ ๓๓ นักศึกษาที่คาดว่าจะสำเร็จการศึกษาในแต่ละภาคการศึกษา ให้ยื่นคำร้องขอสำเร็จการศึกษา ต่อสำนักส่งเสริมวิชาการและงานทะเบียนล่วงหน้าอย่างน้อย ๑ เดือนก่อนสิ้นภาคการศึกษาสุดท้ายของหลักสูตร เพื่อขอรับปริญญา

ข้อ ๓๔ มหาวิทยาลัยโดยสภาวิชาการจะพิจารณาการให้ปริญญาแก่นักศึกษาที่ได้ยื่นความจำนงขอรับปริญญาที่มีคุณสมบัติตามข้อ ๒๔ และมีความประพฤติดี โดยไม่อยู่ในระหว่างถูกลงโทษทางวินัยนักศึกษา เพื่อเสนอขออนุมัติปริญญาจากสภามหาวิทยาลัย

บทเฉพาะกาล

ข้อ ๓๕ นักศึกษาที่เข้าศึกษาระดับบัณฑิตศึกษาก่อนวันที่ข้อบังคับนี้มีผลใช้บังคับ ให้ดำเนินการตามข้อบังคับเดิมต่อไป จนสำเร็จการศึกษาหรือพ้นสภาพการเป็นนักศึกษา แล้วแต่กรณี

ข้อ ๓๖ บรรดาประกาศหรือคำสั่งที่มีผลบังคับใช้ก่อนหรือในวันที่ข้อบังคับนี้ใช้บังคับ ให้มีผลบังคับใช้ต่อไป จนกว่าจะได้มีการกำหนดขึ้นใหม่ตามข้อบังคับนี้

ประกาศ ณ วันที่ ๑๕ พฤศจิกายน พ.ศ. ๒๕๖๓



(รองศาสตราจารย์ ดร.ศิริโรจน์ ผลพันธิน)  
ปฏิบัติหน้าที่นายกสภามหาวิทยาลัยราชภัฏบ้านสมเด็จเจ้าพระยา

ภาคผนวก ง  
คำสั่งแต่งตั้งคณะกรรมการพัฒนาหลักสูตร



คำสั่งมหาวิทยาลัยราชภัฏบ้านสมเด็จเจ้าพระยา  
ที่ 1662 / ๒๕๖๑  
เรื่อง แต่งตั้งคณะกรรมการพัฒนา/ปรับปรุงหลักสูตร  
หลักสูตรรัฐประศาสนศาสตรมหาบัณฑิต สาขาวิชาการจัดการภาครัฐสมัยใหม่

ตามประกาศกระทรวงศึกษาธิการ เรื่อง กรอบมาตรฐานคุณวุฒิระดับอุดมศึกษาแห่งชาติ พ.ศ. ๒๕๕๒ และประกาศคณะกรรมการการอุดมศึกษา เรื่องแนวทางการปฏิบัติตามกรอบมาตรฐานคุณวุฒิระดับอุดมศึกษาแห่งชาติ พ.ศ. ๒๕๕๒ เพื่อให้การพัฒนาหลักสูตรเป็นไปด้วยความเรียบร้อย จึงขอแต่งตั้งคณะกรรมการพัฒนา/ปรับปรุงหลักสูตร หลักสูตรรัฐประศาสนศาสตรมหาบัณฑิต สาขาวิชาการจัดการภาครัฐสมัยใหม่ ในวันที่ ๔ มิถุนายน ๒๕๖๑ ดังรายนามต่อไปนี้

- |  |                      |
|--|----------------------|
| ๑. อาจารย์ ดร.สุรศักดิ์ โตประสี                | ประธานหลักสูตร       |
| ๒. รองศาสตราจารย์ ดร.จิตรภรณ์ สุทธิวรเศรษฐ์    | ผู้ทรงคุณวุฒิภายนอก  |
| ๓. รองศาสตราจารย์ ดร.สมพร เฟื่องจันทร์         | ผู้ทรงคุณวุฒิภายนอก  |
| ๔. ผู้ช่วยศาสตราจารย์ ดร.รัฐศิรินทร์ ว่างานนท์ | ผู้ทรงคุณวุฒิภายนอก  |
| ๕. ผู้ช่วยศาสตราจารย์ ดร.สุวินัย เกิดทับทิม    | ผู้รับผิดชอบหลักสูตร |
| ๖. ผู้ช่วยศาสตราจารย์ ดร.กัญญาณัฐ เสียงใหญ่    | ผู้รับผิดชอบหลักสูตร |
| ๗. อาจารย์ ดร.ทชชยา วนนะบวรเดชน์               | กรรมการหลักสูตร      |
| ๘. อาจารย์ ดร.ศรัณย์ ฐิตารีย์                  | กรรมการหลักสูตร      |
| ๙. คุณณัฐนัธกร อภัยกฤษพิสิฐ                    | ผู้ใช้บัณฑิต         |

หน้าที่ ศึกษา และกำหนดคุณลักษณะ ผลการเรียนรู้ และดำเนินการพัฒนา/ปรับปรุงหลักสูตร หลักสูตรรัฐประศาสนศาสตรมหาบัณฑิต สาขาวิชาการจัดการภาครัฐสมัยใหม่ ให้สอดคล้องกับกรอบมาตรฐานคุณวุฒิแห่งชาติ พ.ศ. ๒๕๕๒ โดยให้มีหัวข้อของหลักสูตรอย่างน้อยตามที่กำหนดไว้ในแบบ มคอ.๒ (รายละเอียดของหลักสูตร) รวมทั้งให้ข้อคิดเห็น ข้อเสนอแนะในการพัฒนา/ปรับปรุงหลักสูตรเพื่อให้หลักสูตรมีความสมบูรณ์ และสามารถผลิตบัณฑิตให้บรรลุผลการเรียนรู้ตามที่กำหนด

ทั้งนี้ ตั้งแต่วันที่ ๔ มิถุนายน พ.ศ. ๒๕๖๑

สั่ง ณ วันที่ ๕ มิถุนายน พ.ศ. ๒๕๖๑

รองศาสตราจารย์ ดร.วิใหญ่ วัฒนานันตฤๅ  
รองอธิการบดี ปฏิบัติราชการแทนอธิการบดี



คำสั่งมหาวิทยาลัยราชภัฏบ้านสมเด็จเจ้าพระยา  
ที่ 3282 / ๒๕๖๑

เรื่อง แต่งตั้งคณะกรรมการวิพากษ์หลักสูตร  
หลักสูตรรัฐประศาสนศาสตรมหาบัณฑิต สาขาวิชาการจัดการภาครัฐสมัยใหม่

ตามประกาศกระทรวงศึกษาธิการ เรื่อง กรอบมาตรฐานคุณวุฒิระดับอุดมศึกษาแห่งชาติ พ.ศ. ๒๕๕๒ และประกาศคณะกรรมการการอุดมศึกษา เรื่องแนวทางการปฏิบัติตามกรอบมาตรฐานคุณวุฒิระดับอุดมศึกษาแห่งชาติ พ.ศ.๒๕๕๒ เพื่อให้การพัฒนาหลักสูตรเป็นไปด้วยความเรียบร้อย จึงขอแต่งตั้งคณะกรรมการวิพากษ์หลักสูตร หลักสูตรรัฐประศาสนศาสตรมหาบัณฑิต สาขาวิชาการจัดการภาครัฐสมัยใหม่ ในวันที่ ๕ ตุลาคม ๒๕๖๑ ณ ห้องสมุดบัณฑิตวิทยาลัย อาคาร ๑๑ ชั้น ๔ ดังรายนามต่อไปนี้

- |  |                      |
|--|----------------------|
| ๑. อาจารย์ ดร.สุรศักดิ์ โตประสี                | ประธานหลักสูตร       |
| ๒. รองศาสตราจารย์ ดร.ดำรงศักดิ์ จันทพิชัย      | ผู้ทรงคุณวุฒิภายนอก  |
| ๓. รองศาสตราจารย์ ดร.สมพร เพ็ญจันทร์           | ผู้ทรงคุณวุฒิภายนอก  |
| ๔. ผู้ช่วยศาสตราจารย์ ดร.รัฐศิรินทร์ ว่างานนท์ | ผู้ทรงคุณวุฒิภายนอก  |
| ๕. รองศาสตราจารย์ ดร.จิตรภรณ์ สุทธิวรเศรษฐ์    | ผู้รับผิดชอบหลักสูตร |
| ๖. ผู้ช่วยศาสตราจารย์ ดร.กัญญาณัฐ เสียงใหญ่    | ผู้รับผิดชอบหลักสูตร |
| ๗. ผู้ช่วยศาสตราจารย์ ดร.สุวินัย เกิดทับทิม    | ผู้รับผิดชอบหลักสูตร |
| ๘. อาจารย์ ดร.ทชชยา วนนะบวรเดชน์               | กรรมการหลักสูตร      |
| ๙. อาจารย์ ดร.ศรัณย์ ฐิตารีย์                  | กรรมการหลักสูตร      |

หน้าที่ ศึกษา และกำหนดคุณลักษณะ ผลการเรียนรู้ และดำเนินการวิพากษ์หลักสูตร หลักสูตรรัฐประศาสนศาสตรมหาบัณฑิต สาขาวิชาการจัดการภาครัฐสมัยใหม่ ให้สอดคล้องกับกรอบมาตรฐานคุณวุฒิแห่งชาติ พ.ศ.๒๕๕๒ โดยให้มีหัวข้อของหลักสูตรอย่างน้อยตามที่กำหนดไว้ในแบบ มคอ.๒ (รายละเอียดของหลักสูตร) รวมทั้งให้ข้อคิดเห็น ข้อเสนอแนะในการวิพากษ์หลักสูตร เพื่อให้หลักสูตรมีความสมบูรณ์ และสามารถผลิตบัณฑิตให้บรรลุผลการเรียนรู้ตามที่กำหนด

ทั้งนี้ ตั้งแต่วันที่ ๕ ตุลาคม พ.ศ. ๒๕๖๑

สั่ง ณ วันที่ ๗ ตุลาคม พ.ศ. ๒๕๖๑

รองศาสตราจารย์ ดร.วิภากร วัฒนานิมิตกุล  
รองอธิการบดี ปฏิบัติราชการแทนอธิการบดี

ภาคผนวก จ  
รายงานการวิพากษ์หลักสูตร

**รายงานการวิพากษ์หลักสูตร**  
**หลักสูตรรัฐประศาสนศาสตรมหาบัณฑิต สาขาวิชาการจัดการภาครัฐสมัยใหม่**  
**หลักสูตรใหม่/ปรับปรุงพ.ศ.2560**  
**คณะมนุษยศาสตร์และสังคมศาสตร์ มหาวิทยาลัยราชภัฏบ้านสมเด็จเจ้าพระยา**  
**วัน 31 พฤษภาคม พ.ศ.2559**  
**ณ ห้องสมุดบัณฑิตวิทยาลัย อาคาร 11 ชั้น 4 มหาวิทยาลัยราชภัฏบ้านสมเด็จเจ้าพระยา**

สาขาวิชานโยบายสาธารณะและการจัดการสมัยใหม่ คณะมนุษยศาสตร์และสังคมศาสตร์ ได้จัดให้มีการวิพากษ์หลักสูตร หลักสูตรใหม่/ปรับปรุง พ.ศ.2560 เมื่อวันที่ 31 พฤษภาคม พ.ศ.2559 ณ ห้องสมุดบัณฑิตวิทยาลัย อาคาร 11 มหาวิทยาลัยราชภัฏบ้านสมเด็จเจ้าพระยา ประกอบด้วย

1. อาจารย์ ดร.สุรศักดิ์ โตประสี
2. รองศาสตราจารย์ ดร.ดำรงศักดิ์ จันทโททัย
3. ผู้ช่วยศาสตราจารย์ ดร.รัฐศิรินทร์ ว่างานนท์
4. ผู้ช่วยศาสตราจารย์ ดร.สุวินัย เกิดทับทิม
5. อาจารย์ ดร.ทัชชญา วรรณบวรเดช
6. อาจารย์ ดร.ศรัณย์ ฐิตารีย์

ผลการวิพากษ์หลักสูตรมีดังนี้

ประเด็น	ข้อเสนอแนะของผู้ทรงคุณวุฒิ
รศ.ดร.ดำรงศักดิ์ จันทโททัย	<p>1. น่าจะใช้ชื่อหลักสูตรรัฐประศาสนศาสตรมหาบัณฑิต สาขาวิชาการจัดการภาครัฐร่วมสมัย (Master of Public Administration Program in Contemporary Public Sectors Management) เนื่องจาก</p> <ul style="list-style-type: none"> <li>- คำว่าสมัยใหม่, ทันสมัย เป็นคำในเชิงสัมพัทธ์ซึ่งจะขึ้นกับช่วงเวลาหรือความเห็นของบุคคล (ว่าทันสมัย หรือใหม่ หรือไม่) อีกทั้ง New PA ก็เกิดตั้งแต่ ค.ศ.1968, New PM มีมากกว่าหลายทศวรรษแล้ว</li> <li>- การใช้คำว่า “ร่วมสมัย” (Contemporary) จะเกิดกว้างมากกว่าว่าเป็นการบริหารอะไรก็ได้ที่ในปัจจุบันยังใช้กันอยู่ ซึ่งสอดคล้องกับหลายกระบวนวิชาที่ปรากฏในหลักสูตร เช่น การจัดการความเสี่ยง การตลาดในภาครัฐ ฯลฯ</li> <li>- อีกทั้งจะไม่ขัดกับชื่อบางวิชาที่ใช้ (เช่น หน้า 10 วิชา 2331101 ใช้สมัยใหม่ ตรงกับ New, ในขณะที่วิชา 2331102 ใช้ สมัยใหม่ ตรงกับ Modern เป็นต้น)</li> </ul>

ประเด็น	ข้อเสนอแนะของผู้ทรงคุณวุฒิ
	<p>2. ควรปรับชื่อบางวิชาให้ตรงหรือสอดคล้องกับชื่อภาษาอังกฤษ หรือให้เป็นไปตามหลักสากล ซึ่งอาจพิจารณาจากหลักสูตรในมหาวิทยาลัยต่างๆ</p> <p>3. ควรให้ผู้เชี่ยวชาญได้ตรวจภาษาเพื่อให้เป็นไปตามหลักสากล A Study of..., This course is designed to...</p> <p>4. อาจเพิ่มเติมวิชาที่จำเป็น เช่น</p> <ul style="list-style-type: none"> <li>- วิชาวิจัยนอกเหนือจากหลักการวิจัยทาง รพศ. ในหมวดวิชาบังคับ ในส่วนของหมวดวิชาเลือก คือการวิจัยเชิงประเมิน (Evaluation Research) ซึ่งจะเป็นประโยชน์ในการทำงาน</li> <li>- การบริหารรัฐวิสาหกิจ, การบริหารองค์การประเภทที่สาม</li> </ul> <p>5. อาจขยายขอบเขตความสนใจไปยังองค์กรประเภทที่สาม (Third Sector) พวก CSOs; NGOs; CBOs โดยที่วิชาการจัดการเชิงความร่วมมือ (Collaborative Management) ภาครัฐ-เอกชน-ประชาสังคม ในกิจการสาธารณะกำลังเป็นที่นิยมและการบริหารรัฐกิจในปัจจุบันจะจัดการในแนวนี้เพิ่มมากขึ้น เช่น (State Enterprise ; Outsourcing ; Privatization)</p> <p>6. อาจพิจารณาปรับเพิ่ม/ลด หรือบรรจุวิชา ตลอดจนปรับแก้ไขชื่อวิชาที่มีอยู่จากกวงวิชาการ รพศ. เช่น รายการในที่ประชุมประจำปีของสมาคม รพศ. อเมริกัน (ASPA Annual Conference)</p>
<p>ผศ.ดร.รัฐศิริรินทร์ ว่างานนท์</p>	<p>1. ปรับตัวเลขจำนวนแผนการรับนักศึกษา 5 ปี ให้ถูกต้อง</p> <p>2. หลักสูตรควรลดจำนวนวิชาทางด้านกฎหมาย เพราะมิใช่หลักสูตรที่เน้นกฎหมายโดยเฉพาะในกลุ่มวิชาบังคับ</p> <p>3. คำแปล/คำอธิบายรายวิชาในภาษาอังกฤษต้องแปลให้ตรงกับภาษาไทย</p> <p>4. ในรายวิชาซีพีเฉพาะมิได้มีการกำหนดหรือระบุว่าต้องเลือกจากกลุ่มใด จำนวนกี่วิชา/หน่วยกิต หรือสามารถเลือกคละกันได้</p>



ภาคผนวก ฉ

เอกสารสรุปการปรับปรุงแก้ไขหลักสูตร และตารางเปรียบเทียบ  
เนื้อหาสาระการปรับปรุงหลักสูตร

**เอกสารสรุปการปรับปรุงแก้ไขหลักสูตร  
และตารางเปรียบเทียบเนื้อหาสาระการปรับปรุงหลักสูตร  
หลักสูตรรัฐประศาสนศาสตรมหาบัณฑิต  
สาขาวิชาการจัดการภาครัฐสมัยใหม่  
(หลักสูตรปรับปรุง พ.ศ.2561)  
มหาวิทยาลัยราชภัฏบ้านสมเด็จเจ้าพระยา**

.....

**เหตุผลในการปรับปรุงแก้ไข**

เพื่อให้สาระของหลักสูตรและรายละเอียดเป็นไปตามกรอบมาตรฐานคุณวุฒิและเพื่อให้สอดคล้องกับสภาพความเปลี่ยนแปลงของสังคม และความต้องการผู้ใช้บัณฑิต

**สาระในการปรับปรุงหลักสูตร**

1. กำหนดมาตรฐานการเรียนรู้ของหลักสูตร 5 ด้าน ตามกรอบมาตรฐานคุณวุฒิระดับอุดมศึกษา พ.ศ. 2552 ได้แก่ 1) ด้านคุณธรรม จริยธรรม 2) ด้านความรู้ 3) ด้านทักษะทางปัญญา 4) ความสัมพันธ์ระหว่างบุคคลและความรับผิดชอบ และ 5) ด้านทักษะการวิเคราะห์เชิงตัวเลข การสื่อสาร และการใช้เทคโนโลยีสารสนเทศ

2. การปรับปรุงโครงสร้างหลักสูตรและรายวิชาเอกสารการปรับปรุงหลักสูตร รัฐประศาสนศาสตรมหาบัณฑิตสาขาวิชานโยบายสาธารณะและการจัดการสมัยใหม่ และ สาขาการจัดการภาครัฐสมัยใหม่ จำนวนหน่วยกิตรวมตลอดหลักสูตร 36 หน่วยกิต จำแนกโครงสร้างหลักสูตร ดังนี้

**แผน ก 2**

1. หมวดวิชาบังคับ จำนวนหน่วยกิตเดิม คือ 18 หน่วยกิต จำนวนหน่วยกิตใหม่ คือ 18 หน่วยกิต
2. หมวดวิชาเอกเลือก จำนวนหน่วยกิตเดิม คือ 12 หน่วยกิต จำนวนหน่วยกิตใหม่ คือ 6 หน่วยกิต
3. วิทยานิพนธ์ จำนวนหน่วยกิตเดิม คือ 12 หน่วยกิต จำนวนหน่วยกิตใหม่ คือ 12 หน่วยกิต

**แผน ข**

1. หมวดวิชาบังคับ จำนวนหน่วยกิตเดิม คือ 18 หน่วยกิต จำนวนหน่วยกิตใหม่ คือ 18 หน่วยกิต
2. หมวดวิชาเอกเลือก จำนวนหน่วยกิตเดิม คือ 18 หน่วยกิต จำนวนหน่วยกิตใหม่ คือ 12 หน่วยกิต
3. สารนิพนธ์ จำนวนหน่วยกิตเดิม คือ 6 หน่วยกิต จำนวนหน่วยกิตใหม่ คือ 6 หน่วยกิต

**ตารางเปรียบเทียบความแตกต่างระหว่างหลักสูตรรัฐประศาสนศาสตรมหาบัณฑิต  
สาขาวิชานโยบายสาธารณะและการจัดการสมัยใหม่ กับ สาขาวิชาการจัดการภาครัฐสมัยใหม่  
(ฉบับหลักสูตรปรับปรุง พ.ศ.2561)**

ประเด็นเปรียบเทียบ		หลักสูตรปรับปรุง(พ.ศ.2555)	หลักสูตรปรับปรุงใหม่(พ.ศ.2561)
1.	ชื่อปริญญา	รัฐประศาสนศาสตรมหาบัณฑิต	รัฐประศาสนศาสตรมหาบัณฑิต
	ชื่อหลักสูตร (ภาษาไทย)	รัฐประศาสนศาสตรมหาบัณฑิต สาขาวิชานโยบายสาธารณะและ การจัดการสมัยใหม่	รัฐประศาสนศาสตรมหาบัณฑิต สาขาวิชาการจัดการภาครัฐสมัยใหม่
	ชื่อหลักสูตร ภาษาอังกฤษ	Master of Public Administration Program in Public Policy and Modern Management	Master of Public Administration Program in Modern Public Management
	ชื่อเต็มภาษาไทย	รัฐประศาสนศาสตรมหาบัณฑิต (นโยบาย สาธารณะและการจัดการสมัยใหม่)	รัฐประศาสนศาสตรมหาบัณฑิต (การจัดการภาครัฐสมัยใหม่)
	ชื่อย่อภาษาไทย	รป.ม. (นโยบายสาธารณะและการจัดการ สมัยใหม่)	รป.ม. (การจัดการภาครัฐสมัยใหม่)
	ชื่อเต็ม ภาษาอังกฤษ	Master of Public Administration (Public Policy and Modern Management)	Master of Public Administration (Modern Public Management)
	ชื่อย่อ ภาษาอังกฤษ	M.P.A. (Public Policy and Modern Management)	M.P.A. (Modern Public Management)
2.	รายวิชา		
	2.1 วิชาเอกบังคับ (วิชาละ 3 หน่วยกิต)	จำนวน 6 รายวิชา ดังนี้ รหัสวิชา ชื่อวิชา 5227101 ทฤษฎีรัฐประศาสนศาสตร์ 5227102 ทฤษฎีองค์การและการจัดการ สมัยใหม่ 5227103 ระเบียบวิธีวิจัยทางรัฐประศาสน ศาสตร์ 5227104 นโยบายสาธารณะ 5227105 การบริหารการคลังสาธารณะและ ความรับผิดชอบต่อ 5227106 การบริหารการพัฒนา	จำนวน 6 รายวิชา ดังนี้ รหัสวิชา ชื่อวิชา 2331101 ทฤษฎีและนวัตกรรมจัดการ สมัยใหม่ทางรัฐประศาสนศาสตร์ 2331102 นโยบายสาธารณะและการนำนโยบาย ไปปฏิบัติ 2331103 การจัดการทรัพยากรมนุษย์เชิงกลยุทธ์ 2331104 ระเบียบวิธีวิจัยทางรัฐประศาสนศาสตร์ 2331105 การบริหารการคลังและงบประมาณ สาธารณะ 2331106 การมีส่วนร่วมของประชาชนและ

ประเด็นเปรียบเทียบ	หลักสูตรปรับปรุง(พ.ศ.2555)	หลักสูตรปรับปรุงใหม่(พ.ศ.2561)
(* วิชาไม่นับหน่วยกิต)		<p>ประชาสังคม 6310101 เทคโนโลยีสารสนเทศสำหรับ บัณฑิตศึกษา</p>
2.2 วิชาเลือก (วิชาละ 3 หน่วยกิต)	<p>วิชาเลือกทั่วไป จำนวน 8 รายวิชา ดังนี้ รหัสวิชา ชื่อวิชา 5227107 การจัดการความขัดแย้ง 5227208 การบริหารการเปลี่ยนแปลงและ นวัตกรรม 5227109 การจัดการภาวะวิกฤติและความ เสี่ยง 5227110 การมีส่วนร่วมของประชาชนและ ประชาสังคม 5227111 การพัฒนาเศรษฐกิจ 5227212 การจัดการความรู้ 5227213 การจัดการภาครัฐในกระแส โลกาภิวัตน์ 5227214 การตลาดภาครัฐ</p> <p>วิชาเลือกเฉพาะสาขา จำนวน 10 รายวิชา ดังนี้ รหัสวิชา ชื่อวิชา 5227115 การนำนโยบายไปปฏิบัติ 5227116 การประเมินนโยบายสาธารณะ 5227117 การวิเคราะห์และการบริหาร โครงการ 5227218 สัมมนาการพัฒนาการบริหารงาน ภาครัฐ</p> <p>วิชาเลือกทั่วไป จำนวน 8 รายวิชา ดังนี้ รหัสวิชา ชื่อวิชา 5227107 การจัดการความขัดแย้ง 5227208 การบริหารการเปลี่ยนแปลงและ นวัตกรรม 5227109 การจัดการภาวะวิกฤติและความ เสี่ยง 5227110 การมีส่วนร่วมของประชาชนและ ประชาสังคม 5227111 การพัฒนาเศรษฐกิจ 5227212 การจัดการความรู้ 5227213 การจัดการภาครัฐในกระแส โลกาภิวัตน์ 5227214 การตลาดภาครัฐ</p>	<p>หมวดวิชาชีพเฉพาะ</p> <p>1. กลุ่มองค์ความรู้ด้านองค์การและการจัดการ (Organization and Management) 2331107 ภาวะผู้นำในการจัดการการ เปลี่ยนแปลง 2331108 การจัดการคุณภาพองค์กรภาครัฐ 2331109 การจัดการภาวะวิกฤติและความ เสี่ยง 2331110 สัมมนาการจัดการความขัดแย้ง</p> <p>2. กลุ่มองค์ความรู้ด้านนโยบายสาธารณะ (Public Policy) 2331111 การวิเคราะห์และการบริหารโครงการ 2331112 การประเมินผลนโยบายสาธารณะ 2331113 การพัฒนานโยบายสาธารณะใน ประเทศไทย 2331114 สัมมนานโยบายสาธารณะ</p> <p>3. กลุ่มองค์ความรู้ด้านการบริหารทรัพยากรมนุษย์ (Human Resources Management) 2331115 การบริหารผลการปฏิบัติงานภาครัฐ 2331116 การจัดการทุนมนุษย์ 2331117 การจัดการความหลากหลาย 2331118 สัมมนาการพัฒนาตนและบุคลิกภาพ</p> <p>4. กลุ่มองค์ความรู้ด้านทฤษฎีทางรัฐประศาสนศาสตร์ (Public Administrative Theory) 2331119 สถิติเพื่อการวิจัยทางรัฐประศาสนศาสตร์ 2331120 การบริหารการพัฒนา 2331121 การจัดการเชิงกลยุทธ์ 2331122 การบริหารงานภาครัฐด้วยระบบ เครือข่ายและเทคโนโลยีสารสนเทศดิจิทัลและ คลาวด์ 2331123 สัมมนาการบริหารงานภาครัฐ</p> <p>5. กลุ่มองค์ความรู้ด้านการคลังและงบประมาณ (Public Finance and Budgeting) 2331124 การจัดทำแผนที่ภาษีและทะเบียน ทรัพย์สิน 2331125 การเงินและการงบประมาณท้องถิ่น 2331126 เศรษฐกิจสร้างสรรค์ของชุมชน 2331127 สัมมนาการคลังและงบประมาณ</p>

ประเด็นเปรียบเทียบ	หลักสูตรปรับปรุง(พ.ศ.2555)	หลักสูตรปรับปรุงใหม่(พ.ศ.2561)
	วิชาเลือกเฉพาะสาขา จำนวน 10 รายวิชา ดังนี้ รหัสวิชา ชื่อวิชา 5227115 การนำนโยบายไปปฏิบัติ 5227116 การประเมินนโยบายสาธารณะ 5227117 การวิเคราะห์และการบริหาร โครงการ 5227218 สัมมนาการพัฒนาการบริหารงาน ภาครัฐ 5227119 การจัดการทรัพยากรมนุษย์ 5227220 จริยธรรมและธรรมาภิบาลในการ บริหารงาน 5227121 การบริหารงานภาครัฐด้วยระบบ เครือข่ายและเทคโนโลยี สารสนเทศ 5227122 การจัดการเชิงกลยุทธ์ 5227223 การจัดการทุนทางสังคม 5227124 ความรับผิดชอบต่อสังคมของ องค์กรภาครัฐและเอกชน	
2.3 วิทยานิพนธ์	รหัสวิชา ชื่อวิชา 5227225 วิทยานิพนธ์ (แผน ก2) 5227226 สารนิพนธ์ (แผน ข)	รหัสวิชา ชื่อวิชา 2331128 วิทยานิพนธ์ (แผน ก 2) 2331129 สารนิพนธ์ (แผน ข)
2.4 รายวิชาเสริม พื้นฐาน (ไม่นับหน่วยกิต)	รหัสวิชา ชื่อวิชา 5520101 คอมพิวเตอร์สำหรับบัณฑิตศึกษา 5520202 ภาษาอังกฤษสำหรับบัณฑิตศึกษา 5227127 ระบบการเมือง เศรษฐกิจ และ สังคมไทย	

ภาคผนวก ข  
การกำหนดรหัสวิชาและข้อมูลเกี่ยวกับจำนวนชั่วโมงในการจัดกิจกรรม  
แต่ละวิชา



ประกาศมหาวิทยาลัยราชภัฏบ้านสมเด็จเจ้าพระยา  
เรื่อง หลักเกณฑ์การกำหนดรหัสประจำวิชา พ.ศ.๒๕๕๙

โดยเป็นที่การสมควรกำหนดหลักเกณฑ์ การกำหนดรหัสประจำวิชาให้เหมาะสมกับสถานการณ์ การจัดการศึกษาในปัจจุบันและประกาศกระทรวงศึกษาธิการ เรื่อง กรอบมาตรฐานคุณวุฒิระดับอุดมศึกษา แห่งชาติ พ.ศ.๒๕๕๒ ซึ่งผ่านการพิจารณาในคราวการประชุมของที่ประชุมคณบดีและรองคณบดีฝ่ายวิชาการ (คณะกรรมการวิชาการระดับมหาวิทยาลัย) ครั้งที่ ๑/๒๕๕๙ เมื่อวันที่ ๒๗ มกราคม พ.ศ.๒๕๕๙ มีมติให้ความเห็นชอบแล้ว มหาวิทยาลัยราชภัฏบ้านสมเด็จเจ้าพระยาจึงออกประกาศหลักเกณฑ์การกำหนด รหัสประจำวิชา พ.ศ.๒๕๕๙ ดังต่อไปนี้

รหัสวิชาของมหาวิทยาลัยราชภัฏบ้านสมเด็จเจ้าพระยา ประกอบด้วย

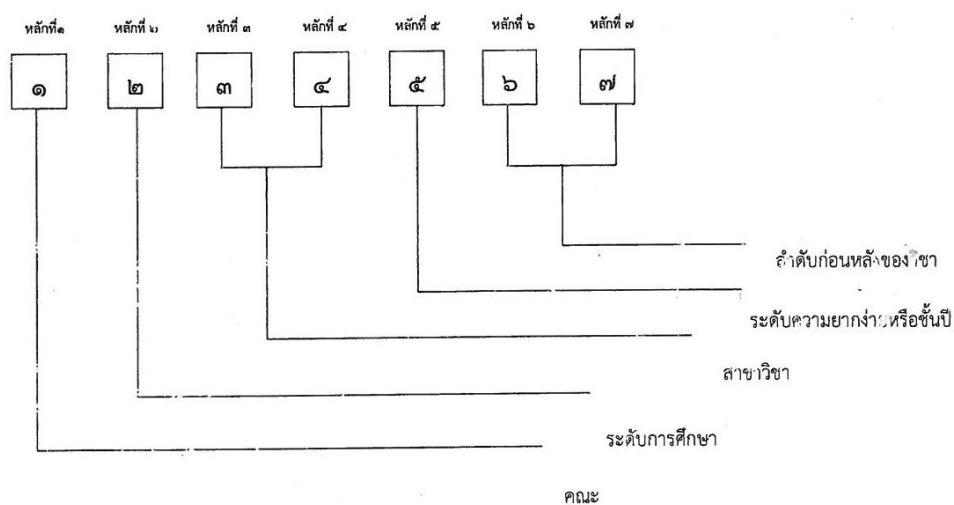

ความหมายของหลักวิชา

หลักที่ ๑ หมายถึง คณะ

โดยกำหนดให้

- ๑ = คณะครุศาสตร์
- ๒ = คณะมนุษยศาสตร์และสังคมศาสตร์
- ๓ = คณะวิทยาการจัดการ
- ๔ = คณะวิทยาศาสตร์และเทคโนโลยี
- ๕ = วิทยาลัยการดนตรี
- ๖ = บัณฑิตวิทยาลัย
- ๙ = สำนักส่งเสริมวิชาการและงานทะเบียน

หลักที่ ๒ หมายถึง ระดับการศึกษาได้แก่

๑ = ปริญญาตรี

๒ = ประกาศนียบัตรบัณฑิต

๓ = ปริญญาโท

๔ = ประกาศนียบัตรบัณฑิตชั้นสูง

๕ = ปริญญาเอก

หลักที่ ๓ , ๔ หมายถึง สาขาวิชา

หลักที่ ๕ หมายถึง ระดับความยากง่ายหรือชั้นปี

หลักที่ ๖, ๗ หมายถึง ลำดับก่อนหลังของวิชา

### คณะครุศาสตร์

คณะครุศาสตร์

หมายเลข ๑

๑		X	X			
หลักที่ ๑	หลักที่ ๒	หลักที่ ๓	หลักที่ ๔	หลักที่ ๕	หลักที่ ๖	หลักที่ ๗

หลักที่ ๓,๔ หมายถึงสาขาวิชาในคณะครุศาสตร์ ได้แก่

รหัสประจำสาขา	สาขาวิชา	ตัวอย่าง
๐๐	กลุ่มวิชาชีพครู	
หลักสูตรครุศาสตร์ ระดับปริญญาตรี ๔ ปี และบัณฑิตศึกษา		
๐๑	สาขาวิชาคอมพิวเตอร์เพื่อการศึกษา	๑ ๑ ๐ ๑ X X X
๐๒	สาขาวิชาจิตวิทยา	๑ ๑ ๐ ๒ X X X
๐๓	สาขาวิชาการประเมินผลและวิจัยทางการศึกษา	๑ ๑ ๐ ๓ X X X
๐๔	สาขาวิชาเทคโนโลยีและสื่อสารการศึกษา	๑ ๑ ๐ ๔ X X X
๐๕	สาขาวิชาการบริหารจัดการศึกษา	๑ ๑ ๐ ๕ X X X
๐๖	สาขาวิชาการบริหารการศึกษา	๑ ๓ ๐ ๖ X X X
๐๗	สาขาวิชาหลักสูตรและการสอน	๑ ๓ ๐ ๗ X X X
หลักสูตรครุศาสตร์ (๕ ปี)		
๑๑	สาขาวิชาภาษาไทย	๑ ๑ ๑ ๑ X X X
๑๒	สาขาวิชาภาษาอังกฤษ	๑ ๑ ๑ ๒ X X X
๑๓	สาขาวิชาคณิตศาสตร์	๑ ๑ ๑ ๓ X X X
๑๔	สาขาวิชาวิทยาศาสตร์ทั่วไป	๑ ๑ ๑ ๔ X X X



รหัสประจำสาขา	สาขาวิชา	ตัวอย่าง
๑๕	สาขาวิชาเคมี	๑ ๑ ๑ ๕ X X X
๑๖	สาขาวิชาชีววิทยา	๑ ๑ ๑ ๖ X X X
๑๗	สาขาวิชาฟิสิกส์	๑ ๑ ๑ ๗ X X X
๑๘	สาขาวิชาสังคมศึกษา	๑ ๑ ๑ ๘ X X X
๑๙	สาขาวิชาดนตรีศึกษา	๑ ๑ ๑ ๙ X X X
๒๐	สาขาวิชาการศึกษาศาสตร์	๑ ๑ ๒ ๐ X X X
๒๑	สาขาวิชาพลศึกษา	๑ ๑ ๒ ๑ X X X
๒๒	สาขาวิชานาฏศิลป์ศึกษา	๑ ๑ ๒ ๒ X X X
๒๓	สาขาวิชาการประถมศึกษา	๑ ๑ ๒ ๓ X X X
๒๔	สาขาวิชาศิลปศึกษา	๑ ๑ ๒ ๔ X X X
๒๕	สาขาวิชาคอมพิวเตอร์ศึกษา	๑ ๑ ๒ ๕ X X X
หลักสูตรประกาศนียบัตรบัณฑิต		
๓๑	ประกาศนียบัตรบัณฑิต (วิชาชีพครู)	๑ ๒ ๓ ๑ X X X

### คณะมนุษยศาสตร์และสังคมศาสตร์

คณะมนุษยศาสตร์และสังคมศาสตร์

หมายเลข ๒

๒		X	X			
หลักสูตร ๑	หลักสูตร ๒	หลักสูตร ๓	หลักสูตร ๔	หลักสูตร ๕	หลักสูตร ๖	หลักสูตร ๗

หลักสูตรที่ ๓,๔ หมายถึงสาขาวิชาในคณะมนุษยศาสตร์และสังคมศาสตร์ ได้แก่

หลักสูตร	รหัสประจำสาขา	สาขาวิชา	ตัวอย่าง
	๐๐	วิชาแกนคณะ / กลุ่มวิชาพื้นฐาน	
หลักสูตรศิลปศาสตร์	๐๑	สาขาวิชาการจัดการสารสนเทศ	๒ ๑ ๐ ๑ X X X
	๐๒	สาขาวิชาการสอนพระพุทธศาสนา	๒ ๑ ๐ ๒ X X X
	๐๓	สาขาวิชาธุรกิจอิสลาม	๒ ๑ ๐ ๓ X X X
	๐๔	สาขาวิชาภาษาจีน	๒ ๑ ๐ ๔ X X X
	๐๕	สาขาวิชาภาษาอังกฤษ	๒ ๑ ๐ ๕ X X X
	๐๖	สาขาวิชาภาษาไทย	๒ ๑ ๐ ๖ X X X
	๐๗	สาขาวิชาภาษาและวัฒนธรรมเอเชียตะวันออกเฉียง	๒ ๑ ๐ ๗ X X X

หลักสูตร	รหัสประจำสาขา	สาขาวิชา	ตัวอย่าง
	๐๘	สาขาวิชาสังคมศาสตร์เพื่อการพัฒนา	๒ ๑ ๐ ๘ X X X
	๐๙	สาขาวิชาเอเชียตะวันออกเฉียงใต้	๒ ๑ ๐ ๙ X X X
	๑๐	สาขาวิชาภาษาอังกฤษเพื่อวัตถุประสงค์เฉพาะ	๒ ๑ ๑ ๐ X X X
	๑๑	สาขาวิชาศิลปกรรม	ป.ตรี ๒ ๑ ๑ ๑ X X X ป.โท ๒ ๓ ๑ ๑ X X X
หลักสูตรศิลปกรรมศาสตร์	๒๑	สาขาวิชานาฏศิลป์	๒ ๑ ๒ ๑ X X X
	๒๒	สาขาวิชาออกแบบนิเทศศิลป์	๒ ๑ ๒ ๒ X X X
หลักสูตรรัฐประศาสนศาสตร์	๓๑	สาขาวิชารัฐประศาสนศาสตร์	ป.ตรี ๒ ๑ ๓ ๑ X X X
			ป.โท ๒ ๓ ๓ ๑ X X X
หลักสูตรนิติศาสตร์	๔๑	สาขาวิชานิติศาสตร์	๒ ๑ ๔ ๑ X X X

### คณะวิทยาการจัดการ

คณะวิทยาการจัดการ

หมายเลข ๓

<input type="checkbox"/>	<input type="checkbox"/>	<input checked="" type="checkbox"/>	<input checked="" type="checkbox"/>	<input type="checkbox"/>	<input type="checkbox"/>	<input type="checkbox"/>
หลักสูตร ๑	หลักสูตร ๒	หลักสูตร ๓	หลักสูตร ๔	หลักสูตร ๕	หลักสูตร ๖	หลักสูตร ๗

หลักสูตรที่ ๓,๔ หมายถึงสาขาวิชาในคณะวิทยาการจัดการ ได้แก่

หลักสูตร	รหัสประจำสาขา	สาขาวิชา	ตัวอย่าง
	๐๐	วิชาแกนคณะ / กลุ่มวิชาพื้นฐาน	
หลักสูตรบริหารธุรกิจ	๐๑	สาขาวิชาการตลาด	๓ ๑ ๐ ๑ X X X
	๐๒	สาขาวิชาการบริหารทรัพยากรมนุษย์	๓ ๑ ๐ ๒ X X X
	๐๓	สาขาวิชาการเป็นผู้ประกอบการ	๓ ๑ ๐ ๓ X X X
	๐๔	สาขาวิชาการจัดการโลจิสติกส์	๓ ๑ ๐ ๔ X X X
	๐๕	สาขาวิชาคอมพิวเตอร์ธุรกิจ	๓ ๑ ๐ ๕ X X X

หลักสูตร	รหัสประจำสาขา	สาขาวิชา	ตัวอย่าง
	๐๖	สาขาวิชาการจัดการธุรกิจระหว่างประเทศ (นานาชาติ)	๓ ๑ ๐ ๖ X X X
	๐๗	สาขาวิชาการบริหารธุรกิจ	ป.โท ๓ ๓ ๐ ๗ X X X
หลักสูตร นิเทศศาสตร์	๑๐	กลุ่มวิชาแกนนิเทศศาสตร์	
		หลักนิเทศศาสตร์	๓ ๑ ๑ ๐ ๑ ๐ ๑
		ภาษาไทยเพื่อการสร้างสรรค์	๓ ๑ ๑ ๐ ๑ ๐ ๒
		ศิลปะเพื่องานนิเทศศาสตร์	๓ ๑ ๑ ๐ ๑ ๐ ๓
		หลักการถ่ายภาพ	๓ ๑ ๑ ๐ ๑ ๐ ๔
		ภาษาอังกฤษเพื่องานนิเทศศาสตร์	๓ ๑ ๑ ๐ ๑ ๐ ๕
		หลักการสื่อสารการตลาด	๓ ๑ ๑ ๐ ๑ ๐ ๖
		วิจัยเพื่องานนิเทศศาสตร์	๓ ๑ ๑ ๐ ๑ ๐ ๗
		กฎหมายและจริยธรรมเพื่องานนิเทศศาสตร์	๓ ๑ ๑ ๐ ๑ ๐ ๘
	๑๑	สาขาวิชาการโฆษณาและธุรกิจบันเทิง	๓ ๑ ๐ ๖ X X X
	๑๒	สาขาวิชาการประชาสัมพันธ์และการสื่อสารองค์การ	๓ ๑ ๑ ๒ X X X
	๑๓	สาขาวิชาการสื่อสารมวลชน	๓ ๑ ๑ ๓ X X X
	๑๔	ภาพยนตร์และดิจิทัลมีเดีย	๓ ๑ ๑ ๔ X X X
หลักสูตร ศิลปศาสตร์	๒๑	สาขาวิชาการท่องเที่ยว	๓ ๑ ๒ ๑ X X X
หลักสูตร เศรษฐศาสตร์	๓๑	สาขาวิชาเศรษฐศาสตร์	๓ ๑ ๓ ๑ X X X
หลักสูตรบัญชี	๔๑	สาขาวิชาการบัญชี	๓ ๑ ๔ ๑ X X X

## คณะวิทยาศาสตร์และเทคโนโลยี

คณะวิทยาศาสตร์และเทคโนโลยี

หมายเลข ๔

๔		X	X			
หลักที่ ๑	หลักที่ ๒	หลักที่ ๓	หลักที่ ๔	หลักที่ ๕	หลักที่ ๖	หลักที่ ๗

หลักที่ ๓,๔ หมายถึงสาขาวิชาในคณะวิทยาศาสตร์และเทคโนโลยี ได้แก่

หลักสูตร	รหัสประจำสาขา	สาขาวิชา	ตัวอย่าง							
	๐๐	วิชาแกนคณะ / กลุ่มวิชาพื้นฐาน								
	๐๑	สาขาวิชาคณิตศาสตร์และสถิติประยุกต์	๔	๑	๐	๑	X	X	X	
	๐๒	สาขาวิชาเคมี	๔	๑	๐	๒	X	X	X	
	๐๓	สาขาวิชาเคมีอุตสาหกรรม	๔	๑	๐	๓	X	X	X	
	๐๔	สาขาวิชาจุลชีววิทยา	๔	๑	๐	๔	X	X	X	
	๐๕	สาขาวิชาชีววิทยา	๔	๑	๐	๕	X	X	X	
	๐๖	สาขาวิชาฟิสิกส์	๔	๑	๐	๖	X	X	X	
หลักสูตรวิทยาศาสตร์ (วิทยาศาสตร์บัณฑิตสายทาง วิทยาศาสตร์และเทคโนโลยีการอาหาร ประยุกต์)	๑๑	สาขาวิชาเกษตรศาสตร์	๔	๑	๑	๑	X	X	X	
	๑๒	สาขาวิชาคหกรรมศาสตร์	๔	๑	๑	๒	X	X	X	
	๑๓	สาขาวิชาคอมพิวเตอร์แอนิเมชันและวิชวลเอฟเฟกต์ (เดิมมาจากแอนิเมชันและมัลติมีเดีย)	๔	๑	๑	๓	X	X	X	
	๑๔	สาขาวิชาวิทยาการคอมพิวเตอร์	๔	๑	๑	๔	X	X	X	
	๑๕	สาขาวิชาวิทยาศาสตร์และเทคโนโลยีการอาหาร	๔	๑	๑	๕	X	X	X	
	๑๖	สาขาวิชาวิทยาศาสตร์สิ่งแวดล้อม	๔	๑	๑	๖	X	X	X	
	๑๗	สาขาวิชาเทคโนโลยีสารสนเทศ	๔	๑	๑	๗	X	X	X	
	๑๘	สาขาวิชาเทคโนโลยีคอมพิวเตอร์อิเล็กทรอนิกส์	๔	๑	๑	๘	X	X	X	
๑๙	สาขาวิชาออกแบบผลิตภัณฑ์อุตสาหกรรม	๔	๑	๑	๙	X	X	X		

หลักสูตร	รหัสประจำสาขา	สาขาวิชา	ตัวอย่าง
หลักสูตรอุตสาหกรรมศาสตร์	๓๑	สาขาวิชาการจัดการวิศวกรรมโลจิสติกส์และเทคโนโลยีสารสนเทศ	๔ ๑ ๓ ๑ X X X
	๓๒	สาขาวิชาการจัดการวิศวกรรมการผลิตและคุณภาพ *หมายเหตุ (เดิมมาจากสาขาวิชาการจัดการอุตสาหกรรมและเทคโนโลยีและสาขาเทคโนโลยีสารสนเทศเพื่อโลจิสติกส์อุตสาหกรรม)	๔ ๑ ๓ ๒ X X X
หลักสูตรวิศวกรรมศาสตร์	๔๑	สาขาวิชาวิศวกรรมการผลิตและออกแบบแม่พิมพ์ (เดิมมาจากสาขาวิชาวิศวกรรมเครื่องมือและแม่พิมพ์)	๔ ๑ ๔ ๑ X X X
	๔๒	สาขาวิชาวิศวกรรมไฟฟ้าเครื่องกลการผลิต	๔ ๑ ๔ ๒ X X X
หลักสูตรเทคโนโลยี	๕๑	สาขาวิชาเทคโนโลยีอุตสาหกรรม	๔ ๑ ๕ ๑ X X X
	๕๒	สาขาวิชาเทคโนโลยีอุตสาหกรรม หลักสูตร ๒ ปี ต่อเนื่อง	๔ ๑ ๕ ๒ X X X
<b>ด้านวิทยาศาสตร์สุขภาพ</b>			
หลักสูตรการแพทย์แผนไทย	๖๑	สาขาวิชาการแพทย์แผนไทย	๔ ๑ ๖ ๑ X X X
หลักสูตรวิทยาศาสตร์	๖๒	สาขาวิชาเทคนิคการแพทย์	๔ ๑ ๖ ๒ X X X
หลักสูตรสาธารณสุขศาสตร์	๖๓	สาขาวิชาสาธารณสุขศาสตร์	๔ ๑ ๖ ๓ X X X
หลักสูตรวิทยาศาสตร์	๖๔	สาขาวิชาอาชีวอนามัย	๔ ๑ ๖ ๔ X X X

## วิทยาลัยการดนตรี

วิทยาลัยการดนตรี

หมายเลข

๕

๕		X	X			
หลักที่ ๑	หลักที่ ๒	หลักที่ ๓	หลักที่ ๔	หลักที่ ๕	หลักที่ ๖	หลักที่ ๗

หลักที่ ๓,๔ หมายถึงสาขาวิชาในวิทยาลัยการดนตรี ได้แก่

หลักสูตร	รหัสประจำสาขา	สาขาวิชา	ตัวอย่าง
ดุริยางคศาสตร์	๐๐	วิชาแกนคณะ / กลุ่มวิชาพื้นฐาน	
	๐๑	สาขาวิชาดนตรีตะวันตก	๕ ๑ ๐ ๑ X X X
	๐๒	สาขาวิชาดนตรีไทย	๕ ๑ ๐ ๒ X X X
	๐๓	สาขาวิชาดนตรี	ป.โท ๕ ๓ ๐ ๓ X X X ป.เอก ๕ ๕ ๐ ๓ X X X

## หลักสูตรหมวดวิชาศึกษาทั่วไป

สำนักส่งเสริมวิชาการและงานทะเบียน

หมายเลข ๙

<input type="checkbox"/>	<input type="checkbox"/>	<input checked="" type="checkbox"/>	<input type="checkbox"/>	<input type="checkbox"/>	<input type="checkbox"/>	<input type="checkbox"/>
หลักที่ ๑	หลักที่ ๒	หลักที่ ๓	หลักที่ ๔	หลักที่ ๕	หลักที่ ๖	หลักที่ ๗

หลักที่ ๓ หมายถึงกลุ่มวิชา ได้แก่

เลขประจำกลุ่มวิชา	กลุ่มวิชา
๑	กลุ่มวิชาภาษาและการสื่อสาร
๒	กลุ่มวิชามนุษยศาสตร์
๓	กลุ่มวิชาสังคมศาสตร์
๔	กลุ่มวิชาคณิตศาสตร์วิทยาศาสตร์และเทคโนโลยี

<input type="checkbox"/>	<input type="checkbox"/>	<input type="checkbox"/>	<input checked="" type="checkbox"/>	<input type="checkbox"/>	<input type="checkbox"/>	<input type="checkbox"/>
หลักที่ ๑	หลักที่ ๒	หลักที่ ๓	หลักที่ ๔	หลักที่ ๕	หลักที่ ๖	หลักที่ ๗

หลักที่ ๔ หมายถึงลักษณะวิชา

เลขประจำลักษณะวิชา	กลุ่มวิชา
๑	วิชาบังคับ
๒	วิชาเลือก

หลักเกณฑ์นี้ให้ใช้กับการพัฒนาหลักสูตรของมหาวิทยาลัย ตั้งแต่ ปีการศึกษา ๒๕๖๐ เป็นต้นไป

ประกาศ ณ วันที่ ๒๒ มีนาคม ๒๕๕๙



คณบดี อาจารย์ ดร.วิใหญ่ วัฒนานิมิตกุล  
รองอธิการบดี ปฏิบัติราชการแทนอธิการบดี