



มคอ.2

หลักสูตรครุศาสตรบัณฑิต

สาขาวิชาจิตวิทยาและการแนะแนว (4ปี)

Bachelor of Education

Program in Psychology and Guidance

(หลักสูตรปรับปรุง พ.ศ. 2562)

คณะครุศาสตร์

มหาวิทยาลัยราชภัฏบ้านสมเด็จเจ้าพระยา

## คำนำ

หลักสูตรครุศาสตรบัณฑิต สาขาวิชาจิตวิทยาและการแนะแนว (4ปี) (หลักสูตรปรับปรุง พ.ศ. 2562) เป็นหลักสูตรปรับปรุงจากหลักสูตรศิลปศาสตรบัณฑิต สาขาวิชาจิตวิทยา (หลักสูตรปรับปรุง พ.ศ. 2560) โดยได้นำมาปรับเพื่อให้สอดคล้องกับนโยบายของรัฐบาล ซึ่งเน้นการปฏิรูปครู การจัดทำหลักสูตรเป็นไปตามกรอบมาตรฐานคุณวุฒิระดับอุดมศึกษาแห่งชาติ พ.ศ.2552 ภายในประกอบด้วยสาระ 8 หมวดได้แก่ หมวดที่ 1 ข้อมูลทั่วไป หมวดที่ 2 ข้อมูลเฉพาะของหลักสูตร หมวดที่ 3 ระบบการจัดการศึกษา การดำเนินการและโครงสร้างของหลักสูตร หมวดที่ 4 ผลการเรียนรู้กลยุทธ์ การสอนและประเมินผล หมวดที่ 5 หลักเกณฑ์ในการประเมินผลนิสิตนักศึกษา หมวดที่ 6 การพัฒนาคณาจารย์ หมวดที่ 7 การประกันคุณภาพหลักสูตรและหมวดที่ 8 การประเมินและปรับปรุงหลักสูตร

การปรับปรุงหลักสูตรครั้งนี้ได้พัฒนาหลักสูตรโดยมุ่งเน้นผลิตครูในมิติใหม่ที่เน้นผลลัพธ์การเรียนรู้ให้เป็นบัณฑิตครูที่มีคุณภาพ ให้มีศักดิ์ศรีความเป็นครูตามเกณฑ์มาตรฐานวิชาชีพครูซึ่งเป็นวิชาชีพชั้นสูงที่มีความสามารถในการจัดการเรียนรู้ พร้อมสอดแทรกเนื้อหาเพื่อส่งเสริมคุณลักษณะอันพึงประสงค์ มุ่งผลิตบัณฑิตที่มีความรู้ความเข้าใจศาสตร์ทางจิตวิทยาการศึกษาและการแนะแนว เพื่อเป็นประโยชน์ในการประกอบวิชาชีพต่อไป

สาขาวิชาจิตวิทยา

คณะครุศาสตร์

มหาวิทยาลัยราชภัฏบ้านสมเด็จเจ้าพระยา

## สารบัญ

เรื่อง	หน้า
<b>หมวดที่ 1 ข้อมูลทั่วไป</b>	<b>1</b>
1. รหัสและชื่อหลักสูตร.....	1
2. ชื่อปริญญาและสาขาวิชา.....	1
3. วิชาเอก.....	1
4. จำนวนหน่วยกิตที่เรียนตลอดหลักสูตร.....	1
5. รูปแบบของหลักสูตร.....	1
6. สถานภาพของหลักสูตรและการพิจารณาอนุมัติ/เห็นชอบหลักสูตร.....	2
7. ความพร้อมในการเผยแพร่หลักสูตรที่มีคุณภาพและมาตรฐาน.....	3
8. อาชีพที่สามารถประกอบได้หลังสำเร็จการศึกษา.....	3
9. ชื่อ นามสกุล เลขประจำตัวบัตรประชาชน ตำแหน่งและคุณวุฒิการศึกษาของอาจารย์ ผู้รับผิดชอบหลักสูตร.....	3
10. สถานที่จัดการเรียนการสอน.....	4
11. สถานการณ์ภายนอกหรือการพัฒนาที่จำเป็นต้องนำมาพิจารณาในการวางแผนหลักสูตร.....	4
12. ผลกระทบจากข้อ 11 ต่อการพัฒนาหลักสูตรและความเกี่ยวข้องกับพันธกิจของสถาบัน.....	6
13. ความสัมพันธ์กับหลักสูตรอื่นที่เปิดสอนในคณะ/ภาควิชาอื่นของสถาบัน.....	7
<b>หมวดที่ 2 ข้อมูลเฉพาะของหลักสูตร</b>	<b>8</b>
1. ปรัชญา ความสำคัญ และวัตถุประสงค์ของหลักสูตร.....	8
2. แผนพัฒนาปรับปรุง.....	9
<b>หมวดที่ 3 ระบบการจัดการศึกษา การดำเนินการ และโครงสร้างของหลักสูตร</b>	<b>10</b>
1. ระบบการจัดการศึกษา.....	10
2. การดำเนินการหลักสูตร.....	10
3. หลักสูตรและอาจารย์ผู้สอน.....	12
4. องค์กรประกอบเกี่ยวกับประสบการณ์ภาคสนาม.....	49
5. ข้อกำหนดเกี่ยวกับการทำโครงการหรืองานวิจัย.....	51

## สารบัญ (ต่อ)

เรื่อง	หน้า
<b>หมวดที่ 4 ผลการเรียนรู้ กลยุทธ์การสอน และการประเมินผล</b>	<b>53</b>
1. การพัฒนาคุณลักษณะพิเศษของนักศึกษา .....	53
2. การพัฒนาผลการเรียนรู้ในแต่ละด้าน.....	54
3. มาตรฐานผลการเรียนรู้และแผนที่แสดงการกระจายความรับผิดชอบมาตรฐานการเรียนรู้ จากหลักสูตรสู่รายวิชา .....	65
<b>หมวดที่ 5 หลักเกณฑ์ในการประเมินผลนักศึกษา</b>	<b>76</b>
1. กฎระเบียบหรือหลักเกณฑ์ ในการให้ระดับคะแนน (เกรด).....	76
2. กระบวนการทวนสอบมาตรฐานผลสัมฤทธิ์ของนักศึกษา.....	76
3. เกณฑ์การสำเร็จการศึกษาตามหลักสูตร.....	77
<b>หมวดที่ 6 การพัฒนาคณาจารย์</b>	<b>78</b>
1. การเตรียมการสำหรับอาจารย์ใหม่.....	78
2. การพัฒนาความรู้และทักษะให้แก่คณาจารย์.....	78
<b>หมวดที่ 7 การประกันคุณภาพหลักสูตร</b>	<b>79</b>
1. การกำกับมาตรฐาน.....	79
2. บัณฑิต.....	79
3. นักศึกษา.....	80
4. อาจารย์.....	80
5. หลักสูตร การเรียนการสอน การประเมินผู้เรียน.....	81
6. สิ่งสนับสนุนการเรียนรู้.....	83
7. ตัวบ่งชี้ผลการดำเนินงาน (Key Performance Indicators).....	84
<b>หมวดที่ 8 การประเมินและปรับปรุงหลักสูตร</b>	<b>85</b>
1. การประเมินและประสิทธิผลของการสอน.....	85
2. การประเมินหลักสูตรในภาพรวม.....	85
3. การประเมินผลการดำเนินงานตามรายละเอียดหลักสูตร.....	85
4. การทบทวนผลการประเมินและวางแผนปรับปรุงหลักสูตร.....	85

## สารบัญ (ต่อ)

เรื่อง	หน้า
<b>ภาคผนวก</b>	<b>86</b>
ภาคผนวก ก ประวัติและผลงานทางวิชาการของอาจารย์ผู้รับผิดชอบหลักสูตร.....	87
ภาคผนวก ข ประวัติและผลงานทางวิชาการของอาจารย์ประจำหลักสูตร.....	98
ภาคผนวก ค ประวัติและผลงานทางวิชาการของอาจารย์ประจำ.....	113
ภาคผนวก ง ประวัติและผลงานทางวิชาการของอาจารย์พิเศษ.....	128
ภาคผนวก จ คำสั่งแต่งตั้งคณะกรรมการพัฒนาหลักสูตร.....	131
ภาคผนวก ฉ รายงานการวิพากษ์หลักสูตร.....	144
ภาคผนวก ช เอกสารสรุปการปรับปรุงแก้ไขหลักสูตร และตารางเปรียบเทียบเนื้อหาสาระการ ปรับปรุงหลักสูตร (กรณีหลักสูตรปรับปรุง).....	146
ภาคผนวก ซ การกำหนดรหัสวิชาและข้อมูลเกี่ยวกับจำนวนชั่วโมงในการจัดกิจกรรมแต่ละวิชา..	156
ภาคผนวก ฌ ระเบียบ ข้อบังคับ และประกาศ จากมหาวิทยาลัยราชภัฏบ้านสมเด็จเจ้าพระยา....	162

**หลักสูตรครุศาสตรบัณฑิต**  
**สาขาวิชาจิตวิทยาและการแนะแนว (4 ปี)**  
**หลักสูตรปรับปรุง พ.ศ. 2562**

ชื่อสถาบันอุดมศึกษา	มหาวิทยาลัยราชภัฏบ้านสมเด็จเจ้าพระยา
คณะ	คณะครุศาสตร์
สาขาวิชา	จิตวิทยา

**หมวดที่ 1 ข้อมูลทั่วไป**

1. รหัสและชื่อหลักสูตร
 

รหัสหลักสูตร	25511741102788
ชื่อหลักสูตร ภาษาไทย	หลักสูตรครุศาสตรบัณฑิต สาขาวิชาจิตวิทยาและการแนะแนว (4 ปี)
ชื่อหลักสูตรภาษาอังกฤษ	Bachelor of Education Program in Psychology and Guidance
  
2. ชื่อปริญญาและสาขาวิชา
 

ชื่อเต็ม ภาษาไทย	ครุศาสตรบัณฑิต (จิตวิทยาและการแนะแนว)
ชื่อย่อ ภาษาไทย	ค.บ. (จิตวิทยาและการแนะแนว)
ชื่อเต็ม ภาษาอังกฤษ	Bachelor of Education Program (Psychology and Guidance)
ชื่อย่อ ภาษาอังกฤษ	B.Ed. (Psychology and Guidance)
  
3. วิชาเอก  
ไม่มี
  
4. จำนวนหน่วยกิตที่เรียนตลอดหลักสูตร  
จำนวนหน่วยกิตรวมตลอดหลักสูตรไม่น้อยกว่า 136 หน่วยกิต
  
5. รูปแบบของหลักสูตร
  - 5.1 รูปแบบ
    - หลักสูตรปริญญาตรีทางวิชาการ
    - หลักสูตรปริญญาตรีทางวิชาการ
    - หลักสูตรปริญญาตรีแบบก้าวหน้าทางวิชาการ

- หลักสูตรปริญญาตรีทางวิชาชีพ
  - หลักสูตรปริญญาตรีทางวิชาชีพ
  - หลักสูตรปริญญาตรีแบบก้าวหน้าทางวิชาชีพ
- หลักสูตรปริญญาตรีปฏิบัติการ
  - หลักสูตรปริญญาตรีปฏิบัติการ
  - หลักสูตรปริญญาตรีแบบก้าวหน้าปฏิบัติการ

## 5.2 ภาษาที่ใช้

ภาษาไทยเป็นภาษาหลัก

## 5.3 การรับเข้าศึกษา

รับนักศึกษาไทย

## 5.4 ความร่วมมือกับสถาบันอื่น

เป็นหลักสูตรเฉพาะของมหาวิทยาลัยราชภัฏบ้านสมเด็จเจ้าพระยา

## 5.5 การให้ปริญญาแก่ผู้สำเร็จการศึกษา

ผู้สำเร็จการศึกษาตามหลักสูตรจะได้รับปริญญาครุศาสตรบัณฑิต (จิตวิทยาและการแนะแนว)

## 6. สถานภาพของหลักสูตรและการพิจารณาอนุมัติ/เห็นชอบหลักสูตร

### 6.1 สถานภาพของหลักสูตร

- หลักสูตรใหม่
- หลักสูตรปรับปรุง พ.ศ.2562 ปรับปรุงจากหลักสูตรศิลปศาสตรบัณฑิต สาขาวิชาจิตวิทยา พ.ศ.2560

### 6.2 การพิจารณาอนุมัติ/เห็นชอบหลักสูตร

กำหนดเปิดสอนภาคการศึกษาที่ 1 ปีการศึกษา 2562

สภาวิชาการเห็นชอบหลักสูตรในการนำเสนอหลักสูตรต่อสภามหาวิทยาลัย ในการประชุมวิสามัญครั้งที่ 1 / 2562 วันพฤหัสบดีที่ 21 เดือน มีนาคม พ.ศ. 2562

สภามหาวิทยาลัยอนุมัติ/เห็นชอบหลักสูตรในการประชุมวิสามัญ ครั้งที่1/2562

วันพฤหัสบดีที่ 4 เดือน เมษายน พ.ศ. 2562 และ ครั้งที่ 4/2562 วันพฤหัสบดีที่ 22 เดือน เมษายน พ.ศ. 2562

## 7. ความพร้อมในการเผยแพร่หลักสูตรที่มีคุณภาพและมาตรฐาน

หลักสูตรมีความพร้อมในการเผยแพร่หลักสูตรที่มีคุณภาพและมาตรฐานตามมาตรฐานคุณวุฒิระดับปริญญาตรี สาขาครุศาสตร์และสาขาศึกษาศาสตร์ (หลักสูตรสี่ปี) พ.ศ. 2562 ในปีการศึกษา 2564

## 8. อาชีพที่สามารถประกอบได้หลังสำเร็จการศึกษา

- 8.1 ครูผู้สอนจิตวิทยาและการแนะแนว
- 8.2 นักวิชาการทางด้านจิตวิทยาและการแนะแนว
- 8.3 เจ้าหน้าที่ในหน่วยงานของรัฐและเอกชนด้านจิตวิทยา

## 9. ชื่อ นามสกุล เลขประจำตัวประชาชน ตำแหน่ง และคุณวุฒิการศึกษาของอาจารย์ผู้รับผิดชอบหลักสูตร

ที่	ชื่อ-นามสกุล เลขประจำตัวประชาชน	ตำแหน่ง ทางวิชาการ	คุณวุฒิ(สาขาวิชา)	สถาบัน และปีพ.ศ.ที่ สำเร็จการศึกษา
1	นางสาวเปรมสุรีย์ เชื้อมทอง 3-1101-xxxxx-xx-x	ผู้ช่วยศาสตราจารย์ (จิตวิทยาและ การแนะแนว (สาขาวิชาการศึกษา (6501), อนุสาขาวิชาจิตวิทยา การศึกษา (650104), อนุสาขาวิชาการ แนะแนว(650106))	กศ.ด.(พัฒนศึกษาศาสตร์)  กศ.ม.(การแนะแนว)  กศ.บ.(ภาษาไทย)	มหาวิทยาลัยศรีนครินทร วิโรฒประสานมิตร, 2536 มหาวิทยาลัยศรีนครินทร วิโรฒ ประสานมิตร, 2526 มหาวิทยาลัยศรีนครินทร วิโรฒ ประสานมิตร, 2524
2.	นางจตุมา รัตนพลแสนย์ 3-3103-xxxxx-xx-x	รองศาสตราจารย์ (จิตวิทยา สาขาวิชา จิตวิทยา (6104) อนุสาขาวิชาจิตวิทยา การวิจัยทางจิตวิทยา 610406)	ปร.ด.(วิจัย วัฒน และสถิติ การศึกษา) กศ.ม.(จิตวิทยาการศึกษา)  ศษ.บ. (สุขศึกษา)	มหาวิทยาลัยบูรพา, 2554  มหาวิทยาลัยศรีนครินทร วิโรฒ, 2540 มหาวิทยาลัยรามคำแหง, 2536
3.	นางสาวปัญจนาฏ วรวัฒนชัย 3-1021-xxxxx-xx-x	รองศาสตราจารย์ (จิตวิทยา สาขาวิชา จิตวิทยา(6104) , อนุสาขาจิตวิทยา การศึกษา (610406))	ปร.ด. (การบริหารการศึกษา)  กศ.ม.(จิตวิทยาพัฒนาการ)  กศ.บ. (วิทยาศาสตร์)	มหาวิทยาลัยราชภัฏบ้าน สมเด็จเจ้าพระยา, 2557 มหาวิทยาลัยศรีนครินทร วิโรฒ ประสานมิตร, 2532 มหาวิทยาลัยศรีนครินทร วิโรฒ ปทุมวัน, 2522



ที่	ชื่อ-นามสกุล เลขประจำตัวประชาชน	ตำแหน่ง ทางวิชาการ	คุณวุฒิ(สาขาวิชา)	สถาบัน และปีพ.ศ.ที่ สำเร็จการศึกษา
4.	นางสาวภาวศุทธิ อุ่นใจ 3-8199-xxxx-xx-x	อาจารย์	ปร.ด. (จิตวิทยาอุตสาหกรรม และองค์การ)  ศศ.ม. (จิตวิทยาอุตสาหกรรม และองค์การ)  บธ.บ. (การตลาด)	มหาวิทยาลัยเทคโนโลยี พระจอมเกล้าพระนคร เหนือ, 2555 มหาวิทยาลัยเทคโนโลยี พระจอมเกล้าพระนคร เหนือ, 2549 มหาวิทยาลัยสงขลา นครินทร์, 2547
5.	นางสาวฉัฐจุฑา นกจันทร์ 1-1002-xxxx-xx-x	อาจารย์	ศศ.ม.(จิตวิทยาอุตสาหกรรม และองค์การ)  วท.บ.(วิทยาการคอมพิวเตอร์ ประยุกต์)	มหาวิทยาลัยเทคโนโลยี พระจอมเกล้าพระนคร เหนือ, 2555 มหาวิทยาลัยเทคโนโลยี พระจอมเกล้าพระนคร เหนือ, 2551

หมายเหตุ ประวัติ ผลงานทางวิชาการ และภาระงานสอนดูที่ภาคผนวก ก

## 10. สถานที่จัดการเรียนการสอน

มหาวิทยาลัยราชภัฏบ้านสมเด็จเจ้าพระยา

## 11. สถานการณ์ภายนอกหรือการพัฒนาที่จำเป็นต้องนำมาพิจารณาในการวางแผนหลักสูตร

### 11.1 สถานการณ์หรือการพัฒนาทางเศรษฐกิจ

ช่วงเวลาของการปฏิรูปประเทศและสถานการณ์โลกที่เปลี่ยนแปลงอย่างรวดเร็วและเชื่อมโยงกันใกล้ชิดกันมากขึ้น ประเทศไทยได้มีการพัฒนาไปตามทิศทางโดยการใช้แผนพัฒนาเศรษฐกิจและสังคมแห่งชาติ ฉบับที่ 12 (2560-2564) ของประเทศ บนกรอบยุทธศาสตร์ชาติ 20 ปี (พ.ศ. 2560 – 2579) ซึ่งเป็นแผนหลักของการพัฒนาประเทศ และเป้าหมายการพัฒนาที่ยั่งยืนโดยยึดหลักปรัชญาของเศรษฐกิจพอเพียง การพัฒนาที่ยั่งยืน และคนเป็นศูนย์กลางการพัฒนา

จากการเปลี่ยนแปลงนี้ก่อให้เกิดทั้งการเปลี่ยนแปลงทางสภาพสังคม การเมือง เศรษฐกิจ และการศึกษา ความท้าทายของเทคโนโลยีใหม่ๆ เพื่อเข้าสู่การพัฒนาด้วยนวัตกรรมจึงจำเป็นต้องมีการพัฒนาบุคลากรให้มีทักษะความพร้อม เพื่อเสริมสร้างศักยภาพของประชากร การจัดการศึกษาในระดับอุดมศึกษาจึงเป็นแนวทางหนึ่งในการร่วมพัฒนาประเทศโดยการพัฒนหลักสูตรการศึกษาที่มีคุณภาพเพื่อเตรียมบุคลากรของประเทศชาติให้ตรงกับความต้องการทางเศรษฐกิจ

การศึกษาเป็นหน่วยงานที่สำคัญในการผลิตบุคคลเข้าสู่ระบบเศรษฐกิจ สาขาวิชาจิตวิทยาจึงมุ่งพัฒนาหลักสูตรให้สอดคล้องกับแผนพัฒนาเศรษฐกิจ โดยการพัฒนา “หลักสูตรครุศาสตรบัณฑิต สาขาวิชาจิตวิทยาและการแนะแนว” ขึ้น เพื่อสร้างครูทางด้านจิตวิทยาและการแนะแนวในการเตรียมพร้อมด้านกำลังคนซึ่งคือกลุ่มเยาวชนในประเทศ และเสริมสร้างศักยภาพของ

เยาวชนในวัยเรียน มุ่งเน้นการยกระดับคุณภาพการศึกษา โดยการพัฒนาเยาวชนให้เหมาะสมตามช่วงวัย เพื่อให้เติบโตอย่างมีคุณภาพ การหล่อหลอมให้คนไทยมีค่านิยมตามบรรทัดฐานที่ดีทางสังคม เป็นคนดี มีสุขภาวะที่ดีมีคุณธรรมจริยธรรม มีระเบียบวินัย และมีจิตสำนึกที่ดีต่อสังคมส่วนรวม การพัฒนาทักษะที่สอดคล้องกับความต้องการในตลาดแรงงานและมีทักษะที่จำเป็นต่อการดำรงชีวิต ในศตวรรษที่ 21 ของคนในแต่ละช่วงวัยตามความเหมาะสม ซึ่งการเตรียมความพร้อมของกำลังคน ในกลุ่มการศึกษาจะเป็นการยกระดับคุณภาพการศึกษาสู่ความเป็นเลิศ

### 11.2 สถานการณ์หรือการพัฒนาทางสังคมและวัฒนธรรม

การวางแผนหลักสูตรคำนึงถึงการเปลี่ยนแปลงด้านสังคม เศรษฐกิจ การเมือง สิ่งแวดล้อมและความก้าวหน้าทางวิทยาการ ทำให้เกิดการเปลี่ยนแปลงทางสังคมและวัฒนธรรมเป็นอย่างมาก ในการดำเนินการให้เป็นไปตามแผนการพัฒนาประเทศในด้านสังคม มีเป้าหมายในการผลิตคนไทยที่มีคุณลักษณะเป็นคนไทยที่สมบูรณ์ มีวินัย มีทัศนคติและพฤติกรรมตามบรรทัดฐานที่ดีของสังคม มีความเป็นพลเมืองตื่นรู้ มีความสามารถในการปรับตัวได้อย่างรู้เท่าทันสถานการณ์ มีความรับผิดชอบและทำประโยชน์ต่อส่วนรวม มีสุขภาพกายและใจที่ดี มีความเจริญงอกงามทางจิตวิญญาณ มีวิถีชีวิตที่พอเพียง และมีความเป็นไทย ดังนั้นจึงจำเป็นต้องใช้บุคลากรทางด้านจิตวิทยา ซึ่งคือวิชาชีพครูจิตวิทยาและการแนะแนว ที่มีความเป็นมืออาชีพ มีความเข้าใจในผลกระทบทางสังคมและวัฒนธรรม มีคุณธรรม จริยธรรม สามารถถ่ายทอดองค์ความรู้ รวมถึงการผลิตกำลังคนที่จะออกไปปรับใช้สังคมให้สอดคล้องและเหมาะสมกับบริบทวิถีชีวิตของชุมชนในสังคมไทย

### 11.3 สถานการณ์ด้านมาตรฐานวิชาชีพ

จากนโยบายของกระทรวงศึกษาธิการในการปฏิรูปครู และระบบการผลิตครูให้มีคุณภาพตามมาตรฐานวิชาชีพครู และทัดเทียมกับนานาชาติ ที่มีการเปลี่ยนแปลงทางเทคโนโลยีในการจัดการเรียนการสอน จึงนำมาสู่การปรับเปลี่ยนระยะเวลาในการผลิตบัณฑิตครูให้มีเวลาลดลง และเพิ่มทักษะการปฏิบัติมากขึ้น จากหลักสูตรครุศาสตรบัณฑิต 5 ปี เป็นหลักสูตรครุศาสตรบัณฑิต 4 ปี ในปี พ.ศ. 2562 โดยองค์การวิชาชีพครูคือคุรุสภา ได้มีการกำหนดคุณลักษณะและมาตรฐานผลการเรียนรู้ต่างๆให้มีความทันสมัยและนำมาเป็นแนวทางในการพัฒนาหลักสูตรครูให้มีมาตรฐานและคุณภาพตามวิชาชีพ โดยเน้นการฝึกปฏิบัติในสถานศึกษาตลอดระยะเวลาในการเรียนในหลักสูตร ซึ่งเป็นแนวทางในการพัฒนาในนักศึกษาครูให้มีจุดเด่นคือ สมรรถนะ

มาตรฐานวิชาชีพครู จึงเป็นแนวทางในการพัฒนาหลักสูตรเพื่อสร้างครูในมิติใหม่ที่เน้นผลลัพธ์การเรียนรู้ให้เป็นบัณฑิตครูที่มีคุณภาพ ให้มีศักดิ์ศรีความเป็นครูตามเกณฑ์มาตรฐานวิชาชีพครูซึ่งเป็นวิชาชีพชั้นสูง มีทักษะ ความเชี่ยวชาญและประสบการณ์วิชาชีพ มีเจตคติที่ดีต่อวิชาชีพ มีคุณธรรมและเป็นผู้มีจริยธรรมประพฤติปฏิบัติตามจรรยาบรรณแห่งวิชาชีพ สามารถทำงานร่วมกับผู้อื่นได้อย่างมีประสิทธิภาพ มีคุณภาพตรงตามมาตรฐานวิชาชีพ และสมรรถนะทางการศึกษาที่เหมาะสมกับการเป็นวิชาชีพชั้นสูง มีความรอบรู้และรู้เท่าทันการเปลี่ยนแปลง สามารถเรียนรู้และ

พัฒนาตนเองได้อย่างยั่งยืน สามารถสร้างความเชื่อมั่นศรัทธาในคุณภาพของการประกอบวิชาชีพ ดังนั้นหลักสูตรครุศาสตรบัณฑิต จะเตรียมความพร้อมให้กับสถานศึกษา เพื่อให้มีครูที่มีศักยภาพที่จะพัฒนาเด็กและเยาวชนให้มีคุณลักษณะอันพึงประสงค์ดังกล่าวและเพื่อให้สนองต่อการแก้ไขปัญหาการขาดแคลนครู โดยเน้นการพัฒนาบัณฑิตให้มีศักยภาพในการจัดการเรียนการสอน

## 12. ผลกระทบจาก ข้อ 11 ต่อการพัฒนาหลักสูตรและความเกี่ยวข้องกับพันธกิจของมหาวิทยาลัย

### 12.1 การพัฒนาหลักสูตร

ผลจากความเปลี่ยนแปลงทางการจัดระบบการศึกษาในหลักสูตรครุศาสตร/ศึกษาศาสตร์ โดยการลดระยะเวลาเรียน และเพิ่มสมรรถนะของผู้เรียน ส่งผลให้หลักสูตรที่เน้นการผลิตครูต้องมีการเปลี่ยนแปลงให้สอดคล้องกับความต้องการในปัจจุบัน โดยการปรับหลักสูตรครุศาสตร/ศึกษาศาสตร์ 5 ปี มาเป็นหลักสูตร 4 ปี ซึ่งในกลุ่มมหาวิทยาลัยราชภัฏได้มีความร่วมมือในการพัฒนาหลักสูตรให้มีคุณภาพตามมาตรฐานวิชาชีพครูโดยหลักสูตรครุศาสตรบัณฑิต 4 ปี มีจุดเด่นคือเป็นหลักสูตรอิงสมรรถนะ การเรียนรู้จากการปฏิบัติงานจริงในสถานศึกษาตลอดระยะเวลาในการเรียนหลักสูตร โดยพัฒนาขึ้นเพื่อมุ่งเน้นผลลัพธ์ที่เกิดขึ้นกับบัณฑิตครูหลังสำเร็จการศึกษาให้มีสมรรถนะตามมาตรฐานสากล มีมาตรฐานวิชาชีพครูและเป็นครูมืออาชีพที่มีคุณภาพ

สาขาวิชาจิตวิทยา คณะครุศาสตร์ มหาวิทยาลัยราชภัฏบ้านสมเด็จเจ้าพระยา จึงได้พัฒนาหลักสูตรครุศาสตรบัณฑิต สาขาวิชาจิตวิทยาและการแนะแนวขึ้น มุ่งเน้นที่การสร้างหลักสูตรให้มีความทันสมัย ตอบสนองยุทธศาสตร์การพัฒนาประเทศ และการเรียนรู้ในโลกดิจิทัลเพื่อผลิตครูจิตวิทยาและการแนะแนวที่มีความรู้และสามารถบูรณาการความรู้ อิงสมรรถนะ และนำความสู่ไปสู่การปฏิบัติงานได้จริง นอกจากการพัฒนาครูผู้ดูแลนักเรียนทางวิชาการ หน้าที่สำคัญอีกประการคือการดูแลสุขภาพกายและใจของนักเรียน เป็นการยกระดับคุณภาพการศึกษาสู่ความเป็นเลิศเพื่อพัฒนาผู้เรียนซึ่งเป็นกลุ่มเยาวชนของชาติให้เติบโตอย่างสมบูรณ์ มีวินัย มีทัศนคติและพฤติกรรมตามบรรทัดฐานที่ดีของสังคม

### 12.2 ความเกี่ยวข้องกับพันธกิจของมหาวิทยาลัย

การพัฒนาหลักสูตรได้สอดคล้องกับวิสัยทัศน์ของมหาวิทยาลัยคุณภาพได้มาตรฐานสากล ในการผลิตบัณฑิตและพัฒนาบุคลากรที่มีมาตรฐานคุณภาพการอุดมศึกษา และการสร้างความเป็นเลิศในทางวิชาการและการสร้างองค์ความรู้ใหม่ การพัฒนาทางสังคมและวัฒนธรรมที่มีต่อพันธกิจของมหาวิทยาลัยราชภัฏบ้านสมเด็จเจ้าพระยาเป็นสถาบันอุดมศึกษาที่ทำหน้าที่ ผลิตบัณฑิต บริการวิชาการแก่สังคม ทะนุบำรุงศิลปวัฒนธรรม พัฒนาคุณภาพครู อนุรักษ์ทรัพยากรธรรมชาติและสิ่งแวดล้อม การพัฒนาหลักสูตรสาขาวิชาจิตวิทยาจึงเน้นและส่งเสริมให้ผู้สำเร็จทางการศึกษามีศักยภาพสูงในการพัฒนาตนเองให้เข้ากับลักษณะงานทั้งด้านวิชาการและวิชาชีพ ซึ่งสอดคล้องกับพันธกิจของมหาวิทยาลัยที่ต้องการ เพื่อผลิตบัณฑิตคุณภาพที่เปี่ยมด้วยคุณธรรม มีสุขภาพอนามัยดี มีทักษะวิชาการ มีทักษะทางภาษาและเทคโนโลยี พร้อมเป็น สมาชิกประชาคมอาเซียน และประชาคมโลกด้วยเสริมกลยุทธ์ โดยการพัฒนาบัณฑิตให้มีคุณภาพโดยมีทักษะแห่งศตวรรษที่ 21 และมีคุณภาพตามกรอบมาตรฐาน

คุณวุฒิระดับอุดมศึกษา เน้นให้มีคุณธรรม มีสุขภาพอนามัยดี มีทักษะวิชาการ มีทักษะทางภาษา และเทคโนโลยี มีจิตอาสา สู้งาน รักงาน และมีทักษะการทำงาน มีความสามารถในการปรับตัว ให้เข้ากับสภาพงาน สังคมที่เปลี่ยนแปลง เสริมสร้างความเข้มแข็งของวิชาชีพครู ผลิตและพัฒนาครู บุคลากรทางการศึกษาให้มีคุณภาพและมาตรฐานที่เหมาะสมกับการเป็นวิชาชีพชั้นสูง

### 13. ความสัมพันธ์กับหลักสูตรอื่นที่เปิดสอนในคณะ/ภาควิชาอื่นของสถาบัน

#### 13.1 กลุ่มวิชา/รายวิชาในหลักสูตรนี้ที่เปิดสอนโดยคณะ/ภาควิชา/หลักสูตรอื่น

- หมวดวิชาศึกษาทั่วไป
- หมวดวิชาเฉพาะด้าน (กลุ่มวิชาชีพครู)
- หมวดวิชาเลือกเสรี

#### 13.2 กลุ่มวิชา/รายวิชาในหลักสูตรที่เปิดสอนให้ภาควิชา/หลักสูตรอื่นต้องมาเรียน

หมวดวิชาเฉพาะด้าน กลุ่มวิชาเอก สามารถนำไปเปิดเป็นวิชาเลือกเสรีให้นักศึกษาจากสาขาวิชาอื่นมาเลือกเรียนได้ตามความเหมาะสม โดยมีคณะกรรมการบริหารหลักสูตรทำหน้าที่กำกับดูแลและประสานงาน

- หมวดวิชาเลือกเสรี

#### 13.3 การบริหารจัดการ

13.3.1 แต่งตั้งผู้ประสานงานรายวิชาทุกวิชาเพื่อทำหน้าที่ประสานงานกับสาขา/คณะอาจารย์ผู้สอนและนักศึกษาในการพิจารณาข้อกำหนดรายวิชาการจัดการเรียนการสอนและการประเมินผลการดำเนินการ

13.3.2 มีคณะกรรมการประจำหลักสูตร ทำหน้าที่กำกับดูแล โดยประสานงานกับสำนักส่งเสริมวิชาการและงานทะเบียนเพื่อประสานการจัดตารางสอน ตารางสอบ ปฏิทินวิชาการ และควบคุมการดำเนินการเกี่ยวกับกระบวนการจัดการเรียนการสอน การทวนผลสัมฤทธิ์ทางการเรียนเพื่อให้เป็นไปตามข้อกำหนดรายวิชา

## หมวดที่ 2 ข้อมูลเฉพาะของหลักสูตร

### 1. ปรัชญา ความสำคัญ และวัตถุประสงค์ของหลักสูตร

#### 1.1 ปรัชญา

เข้าใจตน เข้าใจคน เปี่ยมความรู้ คู่คุณธรรม ก้าวทันเทคโนโลยี

#### 1.2 ความสำคัญ

พระราชบัญญัติการศึกษาแห่งชาติ พ.ศ. 2542 และแก้ไขเพิ่มเติม (ฉบับที่ 3) พ.ศ. 2553 ได้กำหนดให้การจัดการศึกษาเป็นไปเพื่อพัฒนาตนเองได้เต็มตามศักยภาพ ซึ่งสาขาวิชาจิตวิทยาและการแนะแนวเป็นศาสตร์สาขาหนึ่งที่จะช่วยให้ผู้เรียนได้เข้าใจตนเองและเข้าใจผู้อื่น ตลอดจนช่วยให้คนได้พัฒนาตนเองอย่างเต็มศักยภาพ สาขาวิชาจิตวิทยาจึงได้ปรับปรุงหลักสูตรครุศาสตรบัณฑิต สาขาวิชาจิตวิทยาและการแนะแนว (หลักสูตรปรับปรุง พ.ศ. 2562) เพื่อผลิตครูทางจิตวิทยาและการแนะแนวให้มีความรู้ความสามารถ และสมรรถนะสอดคล้องกับความต้องการของสังคมและทันต่อความก้าวหน้าทางวิชาการและเทคโนโลยีรวมถึงแผนพัฒนาทางเศรษฐกิจและสังคมของประเทศ เพราะก่อนที่จะพัฒนาประเทศให้เจริญนั้นจะต้องพัฒนาคน ซึ่งได้แก่เยาวชนของชาติเสียก่อนเพื่อให้เยาวชนเติบโตเป็นผู้ใหญ่ที่ดีมีคุณภาพและมีความสมบูรณ์ครบทุกด้าน

#### 1.3 วัตถุประสงค์

หลักสูตรครุศาสตรบัณฑิต สาขาจิตวิทยาและการแนะแนว มุ่งผลิตบัณฑิตที่มีคุณลักษณะ และคุณสมบัติให้เป็นที่ไปตามมาตรฐานหลักสูตรระดับปริญญาตรี พ.ศ. 2558 และกรอบมาตรฐานคุณวุฒิอุดมศึกษาแห่งชาติ พ.ศ. 2552 รวมทั้งมาตรฐานคุณวุฒิระดับปริญญาตรี สาขาครุศาสตร์และสาขาศึกษาศาสตร์ โดยมีวัตถุประสงค์ ดังนี้

1.3.1 ผลิตบัณฑิตที่มีคุณธรรม จริยธรรมและจรรยาบรรณวิชาชีพจิตวิทยาและการแนะแนว มีความภาคภูมิใจและศรัทธาในวิชาชีพจิตวิทยาและการแนะแนว มีความรับผิดชอบสูงต่อวิชาการและวิชาชีพ มีความอดทน ใจกว้างพร้อมที่จะประกอบวิชาชีพครูอย่างมีคุณภาพ และเป็นไปตามสมรรถนะและมาตรฐานวิชาชีพครู

1.3.2 ผลิตบัณฑิตที่มีความรู้ความสามารถในหลักการ แนวคิด ทฤษฎี เนื้อหาสาระทั้งด้านวิชาชีพจิตวิทยาและการแนะแนวอย่างลึกซึ้ง สามารถประยุกต์ใช้องค์ความรู้ในการปฏิบัติงานได้ รวมถึงความสามารถในการวิเคราะห์ ศึกษาวิจัย ใช้ผลงานวิจัยทางจิตวิทยาและการแนะแนวได้สอดคล้องกับสภาพสังคม วัฒนธรรม และเศรษฐกิจของประเทศ

1.3.3 ผลิตบัณฑิตที่มีความสามารถคิด ค้นหา วิเคราะห์ข้อเท็จจริงในการประยุกต์เพื่อพัฒนาความสามารถในการจัดการเรียนการสอนและการพัฒนาผู้เรียนให้มีความรู้ความสามารถ สมรรถนะ และคุณลักษณะอันพึงประสงค์ของการศึกษาของชาติ

1.3.4 ผลิตบัณฑิตที่มีความรับผิดชอบต่อหน้าที่ ต่อตนเอง และสามารถทำงานร่วมกับผู้อื่นได้อย่างมีประสิทธิภาพเพื่อสร้างเสริมศักยภาพในการพัฒนาสังคมสู่ความสำเร็จ

1.3.5 ผลิตบัณฑิตที่มีความสามารถวิเคราะห์เชิงตัวเลข และใช้เทคโนโลยีสารสนเทศในการศึกษาค้นคว้าประมวลผลข้อมูลความรู้เพื่อนำเสนอได้อย่างเหมาะสม

1.3.6 ผลิตบัณฑิตที่ผู้มีความสามารถจัดการเรียนการสอนด้วยรูปแบบวิธีการที่หลากหลาย และสามารถวิเคราะห์ผู้เรียนได้เป็นรายบุคคล เพื่อนำไปพัฒนาผู้เรียนและพัฒนาตนเอง

### แผนพัฒนาปรับปรุง

แผนการพัฒนา/เปลี่ยนแปลง	กลยุทธ์	หลักฐาน/ตัวบ่งชี้
1. แผนปรับปรุงหลักสูตร ครุศาสตรบัณฑิต ให้มี มาตรฐานไม่ต่ำกว่าที่ สกอ. และคุรุสภา กำหนด	1. พัฒนาหลักสูตรโดยมีพื้นฐาน จากแผนพัฒนาการศึกษา แห่งชาติและมาตรฐานวิชาชีพ และจรรยาบรรณของวิชาชีพ ของบุคลากรทางการศึกษา 2. ติดตามประเมินหลักสูตรอย่าง สม่ำเสมอ	1. เอกสารปรับปรุงหลักสูตร 2. รายงานผลการประเมิน หลักสูตร
2. แผนปรับปรุงหลักสูตร ครุศาสตรบัณฑิตสาขาวิชา จิตวิทยาให้สอดคล้องกับ ความเปลี่ยนแปลงทางสังคม เศรษฐกิจ การเมืองและ ความก้าวหน้าทางวิชาการ	1. ติดตามความเปลี่ยนแปลงใน สังคม และวิชาการอย่าง สม่ำเสมอ	1. รายงานความพึงพอใจของ ผู้ใช้บัณฑิต 2. แผนปรับปรุงหลักสูตรที่ สอดคล้องกับความเปลี่ยนแปลงทาง สังคมเศรษฐกิจ การเมืองและความก้าวหน้าทางวิชาการซึ่ง ประกอบด้วยผู้ทรงคุณวุฒิ ทั้งภายในและภายนอก
3. แผนพัฒนาบุคลากร ด้านการเรียนการสอน และ บริการวิชาการให้มีความรู้ สมรรถนะและเจตคติที่ ทันสมัย และเหมาะสมตาม มาตรฐานและจรรยาบรรณ ของวิชาชีพ	1. สนับสนุนบุคลากรด้าน การเรียนการสอนให้ทำงาน บริการแก่องค์กรภายนอก 2. พัฒนาทักษะการจัดการเรียนรู้ ของบุคลากรด้านการเรียน การสอนให้มีความรู้ความสามารถ ในการเรียนรู้ที่มีประสิทธิภาพ ยิ่งขึ้น	1. ปริมาณงานบริการ วิชาการต่อบุคลากร ด้านการเรียนการสอน ในหลักสูตร 2. ความพึงพอใจของผู้เรียน ต่อประสิทธิภาพการจัด การเรียนรู้

### หมวดที่ 3 ระบบการจัดการศึกษา การดำเนินการ และโครงสร้างของหลักสูตร

#### 1. ระบบการจัดการศึกษา

##### 1.1 ระบบ

ระบบการจัดการศึกษา ใช้ระบบทวิภาค โดย 1 ปีการศึกษาแบ่งออกเป็น 2 ภาคการศึกษา ปกติ 1 ภาคการศึกษาปกติ มีระยะเวลาไม่น้อยกว่า 15 สัปดาห์

##### 1.2 การจัดการศึกษาภาคฤดูร้อน

มีหรืออาจจะมีการจัดการศึกษาภาคฤดูร้อน โดยใช้ระยะเวลาการจัดการเรียนการสอน จำนวน 8 สัปดาห์ หรือไม่เกิน 9 สัปดาห์ต่อภาคการศึกษา

##### 1.3 การเทียบเคียงหน่วยกิตในระบบทวิภาค

การเทียบเคียงหน่วยกิตในระบบทวิภาคให้เป็นไปตามข้อบังคับมหาวิทยาลัยราชภัฏบ้านสมเด็จเจ้าพระยา ว่าด้วยการศึกษาระดับปริญญาตรี พ.ศ.2560

#### 2. การดำเนินการหลักสูตร

##### 2.1 วัน-เวลาในการดำเนินการเรียนการสอน

ให้เป็นไปตามประกาศของมหาวิทยาลัยราชภัฏบ้านสมเด็จเจ้าพระยา

ภาคการศึกษาที่ 1 สิงหาคม – ธันวาคม

ภาคการศึกษาที่ 2 มกราคม - เมษายน

##### 2.2 คุณสมบัติของผู้เข้าศึกษา

ผู้เข้าศึกษาต้องสำเร็จการศึกษาไม่ต่ำกว่ามัธยมศึกษาตอนปลายหรือเทียบเท่า มีค่านิยม เจตคติที่ดีและคุณลักษณะที่เหมาะสมกับวิชาชีพครู สอบผ่านข้อสอบวัดคุณลักษณะความเป็นครู และผ่านเกณฑ์ของสำนักงานคณะกรรมการการอุดมศึกษาและ/หรือเป็นไปตามระเบียบข้อบังคับ การคัดเลือกซึ่งสถาบันอุดมศึกษาเป็นผู้กำหนด

##### 2.3 ปัญหาของนักศึกษาแรกเข้า

1. การปรับตัวในการเรียนระบบอุดมศึกษา ซึ่งเป็นระบบเน้นการเรียนรู้และควบคุมตนเอง
2. นักศึกษาแรกเข้ามีพื้นฐานความรู้ในระดับที่แตกต่างกัน อาจเกิดการได้เปรียบเสียเปรียบทางการศึกษา

##### 2.4 กลยุทธ์ในการดำเนินการเพื่อแก้ไขปัญหา/ข้อจำกัดของนักศึกษา

1. จัดปฐมนิเทศนักศึกษาใหม่ทั้งในระดับมหาวิทยาลัย คณะ และสาขาวิชา จัดประชุม ผู้ปกครอง จัดระบบการปรึกษา แนะนำ โดยมีอาจารย์ที่ปรึกษาและฝ่ายกิจการนักศึกษาดูแล ประสานงานกับคณาจารย์ผู้สอน และผู้ปกครองในกรณีที่มีปัญหา

2. การจัดระบบอาจารย์ที่ปรึกษา ระบบพี่ช่วยน้อง และเพื่อนช่วยเพื่อนให้กับนักศึกษาใหม่ เพื่อช่วยในการปรับตัวให้กับนักศึกษาใหม่

3. นักศึกษาที่จะเข้ารับการศึกษาคควรมีผลการเรียนไม่ต่ำกว่าเกณฑ์ที่คณะครุศาสตร์กำหนด และจัดอบรมเพิ่มเติมความรู้พื้นฐานทางภาษาอังกฤษให้กับนักศึกษาใหม่เนื่องจากตำรา เอกสาร บางส่วน เป็นภาษาอังกฤษ

## 2.5 แผนการรับนักศึกษาและผู้สำเร็จการศึกษาในระยะ 5 ปี

ปีการศึกษา	จำนวนนักศึกษา					จำนวนบัณฑิตที่คาดว่าจะสำเร็จการศึกษา
	ปีที่ 1	ปีที่ 2	ปีที่ 3	ปีที่ 4	รวม	
2562	50	-	-	-	50	คาดว่าจะมีผู้จบการศึกษาตลอดหลักสูตร ปีละ 50 คน เริ่มสำเร็จการศึกษาปี พ.ศ. 2566
2563	50	50	-	-	100	
2564	50	50	50	-	150	
2565	50	50	50	50	200	
2566	50	50	50	50	200	

มีจำนวน 2 ห้องเรียน ห้องเรียนละไม่เกิน 30 คน

## 2.6 งบประมาณตามแผน

### 2.6.1 งบประมาณรายรับ (หน่วย: บาท)

รายละเอียดรายรับ	ปีงบประมาณ				
	2562	2563	2564	2565	2566
เงินงบประมาณแผ่นดิน					
งบดำเนินการ	40,000	80,000	120,000	160,000	160,000
เงินบำรุงการศึกษา	1,100,000	2,200,000	3,300,000	4,400,000	4,400,000
<b>รวมรายรับ</b>	<b>1,140,000</b>	<b>2,280,000</b>	<b>3,420,000</b>	<b>4,560,000</b>	<b>4,560,000</b>

### 2.6.2 งบประมาณรายจ่าย (หน่วย:บาท)

หมวดเงิน	ปีงบประมาณ				
	2562	2563	2564	2565	2566
<b>งบดำเนินการ</b>					
- ค่าตอบแทน	275,000	550,000	825,000	1,100,000	1,100,000
- ค่าใช้สอย	275,000	550,000	825,000	1,100,000	1,100,000
- ค่าวัสดุ	330,000	660,000	990,000	1,320,000	1,320,000
- ค่าดำเนินการระดับมหาวิทยาลัย	220,000	440,000	660,000	880,000	880,000



หมวดเงิน	ปีงบประมาณ				
	2562	2563	2564	2565	2566
รวมรายจ่าย	1,100,000	2,200,000	3,300,000	4,400,000	4,400,000
จำนวนนักศึกษา	50	100	150	200	200
ค่าใช้จ่ายต่อหัวในการผลิตบัณฑิต	22,000	22,000	22,000	22,000	22,000

## 2.7 ระบบการศึกษา

แบบชั้นเรียน

แบบอื่น ๆ (ระบุ)

## 2.8 การเทียบโอนหน่วยกิต รายวิชาและการลงทะเบียนเรียนข้ามสถาบันอุดมศึกษา

การยกเว้นหรือเทียบโอนหน่วยกิตได้ตามระเบียบมหาวิทยาลัยราชภัฏบ้านสมเด็จเจ้าพระยาว่าด้วย ให้เป็นไปตามข้อบังคับมหาวิทยาลัยราชภัฏบ้านสมเด็จเจ้าพระยา ว่าด้วยการศึกษาระดับปริญญาตรี พ.ศ.2560

## 3. หลักสูตรและอาจารย์ผู้สอน

### 3.1 หลักสูตร

#### 3.1.1 จำนวนหน่วยกิต

จำนวนหน่วยกิตรวมตลอดหลักสูตรไม่น้อยกว่า 136 หน่วยกิต

#### 3.1.2 โครงสร้างหลักสูตร

โครงสร้างหลักสูตรแบ่งเป็นหมวดวิชาที่สอดคล้องกับที่กำหนดไว้ในเกณฑ์มาตรฐานหลักสูตรของกระทรวงศึกษาธิการ ดังนี้

1) หมวดวิชาศึกษาทั่วไป	ไม่น้อยกว่า	30	หน่วยกิต
1.1) วิชาศึกษาทั่วไปบังคับ		23	หน่วยกิต
(1) กลุ่มวิชาภาษา		9	หน่วยกิต
(2) กลุ่มวิชามนุษยศาสตร์และสังคมศาสตร์		7	หน่วยกิต
(3) กลุ่มวิชาวิทยาศาสตร์และคณิตศาสตร์		6	หน่วยกิต
(4) กลุ่มวิชาพลศึกษา		1	หน่วยกิต
1.2) วิชาศึกษาทั่วไปเลือก	ไม่น้อยกว่า	7	หน่วยกิต
(1) กลุ่มวิชาภาษา	ไม่น้อยกว่า	2	หน่วยกิต
(2) กลุ่มวิชามนุษยศาสตร์และสังคมศาสตร์	ไม่น้อยกว่า	5	หน่วยกิต

2) หมวดวิชาเฉพาะด้าน	ไม่น้อยกว่า	100	หน่วยกิต
2.1) กลุ่มวิชาชีพรู	ไม่น้อยกว่า	38	หน่วยกิต
2.1.1) วิชาชีพรู		24	หน่วยกิต
2.1.1) วิชาปฏิบัติการสอนในสถานศึกษา	ไม่น้อยกว่า	14	หน่วยกิต
2.2) กลุ่มวิชาเอก	ไม่น้อยกว่า	62	หน่วยกิต
2.2.1) วิชาเอกบังคับ		42	หน่วยกิต
2.2.2) วิชาเอกเลือก	ไม่น้อยกว่า	20	หน่วยกิต
3) หมวดวิชาเลือกเสรี	ไม่น้อยกว่า	6	หน่วยกิต

### รายวิชา

1) หมวดวิชาศึกษาทั่วไป	ไม่น้อยกว่า	30	หน่วยกิต
1.1) วิชาศึกษาทั่วไปบังคับ		23	หน่วยกิต
(1) กลุ่มวิชาภาษา		9	หน่วยกิต
9111101	ภาษาไทยเพื่อการสื่อสาร		3(2-2-5)
	Thai for Communication		
9111102	ภาษาอังกฤษเพื่อการสื่อสาร		3(2-2-5)
	English for Communication		
9111103	ภาษาอังกฤษในชีวิตประจำวัน		3(2-2-5)
	English in Everyday Use		
(2) กลุ่มวิชามนุษยศาสตร์และสังคมศาสตร์		7	หน่วยกิต
9121101	ทักษะชีวิต		3(3-0-6)
	Life Skills		
9121102	สังคมไทยและสังคมโลกในศตวรรษที่ 21		3(3-0-6)
	Thai and Global Society in 21 <sup>st</sup> Century		
9121103	ความเป็นพลเมือง		1(1-0-2)
	Active Citizenship		
(3) กลุ่มวิชาวิทยาศาสตร์และคณิตศาสตร์		6	หน่วยกิต
9131101	วิทยาศาสตร์และเทคโนโลยีในชีวิตประจำวัน		3(2-2-5)
	Science and Technology in Everyday Use		
9131102	ทักษะการเรียนรู้และแก้ปัญหาเชิงคณิตศาสตร์		3(2-2-5)
	Learning and Problem Solving Skills in Mathematics		
(4) กลุ่มวิชาพลศึกษา		1	หน่วยกิต
9141101	กิจกรรมทางกายเพื่อชีวิต		1(0-2-1)
	Physical Activities for Life		

	<b>1.2) วิชาศึกษาทั่วไปเลือก</b>	<b>ไม่น้อยกว่า 7 หน่วยกิต</b>
	<b>(1) กลุ่มวิชาภาษา</b>	<b>ไม่น้อยกว่า 2 หน่วยกิต</b>
9112101	ภาษาและวัฒนธรรมลาว Lao Language and Culture	3(2-2-5)
9112102	ภาษาและวัฒนธรรมพม่า Burmese Language and Culture	3(2-2-5)
9112103	ภาษาและวัฒนธรรมเวียดนาม Vietnamese Language and Culture	3(2-2-5)
9112104	ภาษาและวัฒนธรรมเขมร Cambodian Language and Culture	3(2-2-5)
9112105	ภาษาและวัฒนธรรมมลายู Malay Language and Culture	3(2-2-5)
9112106	ภาษาและวัฒนธรรมจีน Chinese Language and Culture	3(2-2-5)
9112107	ภาษาและวัฒนธรรมญี่ปุ่น Japanese Language and Culture	3(2-2-5)
9112108	ภาษาและวัฒนธรรมเกาหลี Korean Language and Culture	3(2-2-5)
9192301	การใช้ภาษาอังกฤษและการสื่อสาร English Language Use and Communication	2(1-2-3)
	<b>(2) กลุ่มวิชามนุษยศาสตร์และสังคมศาสตร์</b>	<b>ไม่น้อยกว่า 5 หน่วยกิต</b>
9122201	การจัดการสมัยใหม่และภาวะผู้นำ Modern Management and Leadership	3(3-0-6)
9122202	การสื่อสารในชีวิตประจำวัน Communications in Everyday Use	3(3-0-6)
9122203	สุนทรียะทางศิลปกรรม Aesthetics of Fine and Applied Arts	3(3-0-6)
9122204	ความสุขแห่งชีวิต Happiness of Life	3(3-0-6)
9192302	ศาสตร์พระราชารักษาเพื่อการพัฒนาท้องถิ่น King's Philosophy for Locality Development	2(2-0-4)

	<b>2) หมวดวิชาเฉพาะด้าน</b>	<b>ไม่น้อยกว่า</b>	<b>100</b>	<b>หน่วยกิต</b>
	<b>2.1) กลุ่มวิชาชีพครู</b>		<b>38</b>	<b>หน่วยกิต</b>
	<b>2.1.1) วิชาชีพครู</b>		<b>24</b>	<b>หน่วยกิต</b>
1190101	คุณธรรม จริยธรรม จรรยาบรรณ และจิตวิญญาณความเป็นครู Morals, Ethics, Code of Ethics, and Teachers' Spirituality			2(2-0-4)
1190102	ปรัชญาการศึกษา Philosophy of Education			3(3-0-6)
1190103	จิตวิทยาสำหรับครู Psychology for Teachers			3(3-0-6)
1190201	การพัฒนาหลักสูตร Curriculum Development			3(3-0-6)
1190202	การวัดและประเมินผลการเรียนรู้ Learning Measurement and Evaluation			3(3-0-6)
1190203	นวัตกรรมและเทคโนโลยีสารสนเทศเพื่อการสื่อสารการศึกษา และการเรียนรู้ Innovation and Information Technology for Educational Communication and Learning			2(1-2-3)
1190204	ทักษะการสื่อสารและวัฒนธรรมสำหรับครู Communication Skills and Culture for Teachers			2(2-0-4)
1190301	วิทยาการจัดการเรียนรู้ Learning Management Science			3(3-0-6)
1190302	การวิจัยและพัฒนานวัตกรรมการเรียนรู้ Learning Innovation Research and Development			3(3-0-6)
	<b>2.1.2) วิชาปฏิบัติการสอนในสถานศึกษา</b>		<b>14</b>	<b>หน่วยกิต</b>
1190205	การปฏิบัติวิชาชีพในสถานศึกษา 1 Practicum 1			1(120)
1190303	การปฏิบัติวิชาชีพในสถานศึกษา 2 Practicum 2			1(120)
1190401	การปฏิบัติการสอนในสถานศึกษา 1 Internship 1			6(720)
1190402	การปฏิบัติการสอนในสถานศึกษา 2 Internship 2			6(720)

	<b>2.3) กลุ่มวิชาเอก</b>	<b>ไม่น้อยกว่า</b>	<b>62</b>	<b>หน่วยกิต</b>
	2.3.1) วิชาเอกบังคับ	ไม่น้อยกว่า	42	หน่วยกิต
	2.3.2) วิชาเอกเลือก	ไม่น้อยกว่า	20	หน่วยกิต
<b>2.3.1)</b>	<b>วิชาเอกบังคับ</b>			
1196101	หลักการและทฤษฎีพื้นฐานทางจิตวิทยา Principles and Fundamental Theories of Psychology			3(3-0-6)
1196102	จิตวิทยาพัฒนาการ Developmental Psychology			3(3-0-6)
1196103	หลักการแนะแนวและการใช้เทคโนโลยีในการแนะแนว Principles of Guidance and Technology Using for Guidance			3(3-0-6)
1196104	จิตวิทยาการเรียนรู้ Psychology of Learning			3(3-0-6)
1196105	จิตวิทยาบุคลิกภาพและการปรับตัว Psychology of Personality and Adjustment			3(3-0-6)
1196201	สุขภาวะทางจิตในโรงเรียน Psychological Well-Being in School			3(3-0-6)
1196202	การวัดและประเมินผลทางจิตวิทยาและการแนะแนว Measurement and Evaluation in Psychology and Guidance			3(2-2-5)
1196203	การจัดกิจกรรมแนะแนวเพื่อพัฒนาทักษะชีวิต Guidance Activities for Life Skills Development			3(2-2-5)
1196204	การวางแผนชีวิตและอาชีพ Life and Career Planning			3(3-0-6)
1196205	ทฤษฎีและกระบวนการให้การปรึกษา Counseling Theories and Process			3(2-2-5)
1196301	การศึกษาบุคคลเป็นรายกรณี Case Study			3(3-0-6)
1196302	บูรณาการจัดการเรียนรู้ทางจิตวิทยาและการแนะแนว Integration of Learning in Psychology and Guidance			3(3-0-6)
1196303	การศึกษาเอกเทศทางจิตวิทยาและการแนะแนว Independent Study in Psychology and Guidance			3(3-0-6)
1196304	สัมมนาทางจิตวิทยาและการแนะแนว Seminar in Psychological and Guidance			3(2-2-5)

<b>2.3.2) วิชาเอกเลือก</b>		
1196106	จิตวิทยาเพศศึกษา Psychology of Sex Education	3(3-0-6)
1196107	คุณธรรมและจริยธรรมสำหรับนักจิตวิทยา Morality and Ethics for Psychologists	2(2-0-4)
1196108	จิตวิทยาการติดต่อสื่อสาร Psychology of Communication	3(3-0-6)
1196206	จิตวิทยาสังคมและชุมชน Social and Community Psychology	3(3-0-6)
1196207	จิตวิทยาสำหรับบุคคลที่มีความต้องการพิเศษ Psychology for Persons with Special Needs	3(3-0-6)
1196208	จิตวิทยาการแนะแนววัยรุ่น Adolescence Guidance Psychology	3(3-0-6)
1196209	จิตวิทยาการพัฒนาตนเอง Psychology of Self Development	3(3-0-6)
1196305	การปรับพฤติกรรม Behavior Modification	3(3-0-6)
1196306	การให้คำปรึกษาแบบกลุ่ม Group Counseling	3(2-2-5)
1196307	การออกแบบนวัตกรรมทางจิตวิทยาและการแนะแนว Designs of Psychological and Guidance Innovations	3(2-2-5)
1196308	การบริหารความเครียด Stress Management	2(1-2-3)
1196309	สถิติเพื่อการวิจัยทางจิตวิทยา Statistics for Research in Psychology	3(2-2-5)
1196310	ความคิดสร้างสรรค์เบื้องต้น Introduction to Creative Thinking	3(3-0-6)
1196311	พลวัตกลุ่มและการทำงานเป็นทีม Group Dynamic and Team Working	3(3-0-6)
1196312	มนุษยสัมพันธ์ Human Relations	3(3-0-6)

**3) หมวดวิชาเลือกเสรี**

ไม่น้อยกว่า

**6 หน่วยกิต**

ให้เลือกเรียนรายวิชาใดๆ ในหลักสูตรของมหาวิทยาลัยราชภัฏบ้านสมเด็จเจ้าพระยา โดยไม่ซ้ำกับรายวิชาที่เคยเรียนมาแล้วและต้องไม่เป็นรายวิชา ที่กำหนดให้เรียนโดยไม่นับหน่วยกิตรวม ในเกณฑ์การสำเร็จหลักสูตรของสาขาวิชานี้

## 3.1.4 แผนการศึกษา

สาขาวิชาจิตวิทยาและการแนะแนว จัดแผนการเรียนรายภาค ดังนี้

ชั้นปีที่ 1 ภาคการศึกษาที่ 1			
หมวดวิชา	รหัสวิชา	ชื่อวิชา	หน่วยกิต
วิชาศึกษาทั่วไป	9121102	สังคมไทยสังคมโลกในศตวรรษที่ 21	3(3-0-6)
	9121103	ความเป็นพลเมือง	1(1-0-2)
	9121101	ทักษะชีวิต	3(3-0-6)
วิชาชีพครู	1190102	ปรัชญาการศึกษา	3(3-0-6)
วิชาเอก	1196101	หลักการและทฤษฎีพื้นฐานทางจิตวิทยา	3(3-0-6)
	1196102	จิตวิทยาพัฒนาการ	3(3-0-6)
	1196103	หลักการแนะแนวและการใช้เทคโนโลยีในการ แนะแนว	3(3-0-6)
	1196104	จิตวิทยาการเรียนรู้	3(3-0-6)
รวมหน่วยกิต			22

ชั้นปีที่ 1 ภาคการศึกษาที่ 2			
หมวดวิชา	รหัสวิชา	ชื่อวิชา	หน่วยกิต
วิชาศึกษาทั่วไป	9111101	ภาษาไทยเพื่อการสื่อสาร	3(2-2-5)
	9111102	ภาษาอังกฤษเพื่อการสื่อสาร	3(2-2-5)
	9141101	กิจกรรมทางกายเพื่อชีวิต	1(0-2-1)
วิชาชีพครู	1190101	คุณธรรม จริยธรรม จรรยาบรรณ และ จิตวิญญาณความเป็นครู	2(2-0-4)
	1190103	จิตวิทยาสำหรับครู	3(3-0-6)
วิชาเอก	1196105	จิตวิทยาบุคลิกภาพและการปรับตัว	3(3-0-6)
	119xxxx	วิชาเอกเลือก	3
วิชาเลือกเสรี	XXXX	วิชาเลือกเสรี	3
รวมหน่วยกิต			21

ชั้นปีที่ 2 ภาคการศึกษาที่ 1			
หมวดวิชา	รหัสวิชา	ชื่อวิชา	หน่วยกิต
วิชาศึกษาทั่วไป	9111103	ภาษาอังกฤษในชีวิตประจำวัน	3(2-2-5)
วิชาชีพครู	1190202	การวัดและประเมินผลการเรียนรู้	3(3-0-6)
	1190203	นวัตกรรมและเทคโนโลยีสารสนเทศเพื่อการสื่อสารการศึกษาและการเรียนรู้	2(1-2-3)
	1190205	การปฏิบัติวิชาชีพในสถานศึกษา 1	1(120)
วิชาเอก	1196201	สุขภาพทางจิตในโรงเรียน	3(3-0-6)
	1196202	การวัดและประเมินผลทางจิตวิทยาและการแนะแนว	3(2-2-5)
	1196203	การจัดกิจกรรมแนะแนวเพื่อพัฒนาทักษะชีวิต	3(2-2-5)
	119xxxx	วิชาเอกเลือก	3
รวมหน่วยกิต			21

ชั้นปีที่ 2 ภาคการศึกษาที่ 2			
หมวดวิชา	รหัสวิชา	ชื่อวิชา	หน่วยกิต
วิชาศึกษาทั่วไป	912XXXX	วิชาศึกษาทั่วไปเลือก (กลุ่มมนุษยศาสตร์และสังคมศาสตร์)	3
วิชาชีพครู	1190201	การพัฒนาหลักสูตร	3(3-0-6)
	1190204	ทักษะการสื่อสารและวัฒนธรรมสำหรับครู	2(2-0-4)
วิชาเอก	1196204	การวางแผนชีวิตและอาชีพ	3(3-0-6)
	1196205	ทฤษฎีและกระบวนการให้การปรึกษา	3(3-0-6)
	119xxxx	วิชาเอกเลือก	3
รวมหน่วยกิต			17



ชั้นปีที่ 3 ภาคการศึกษาที่ 1			
หมวดวิชา	รหัสวิชา	ชื่อวิชา	หน่วยกิต
วิชาศึกษาทั่วไป	9131102	ทักษะการเรียนรู้และแก้ปัญหาเชิงคณิตศาสตร์	3(2-2-5)
	919XXXX	วิชาศึกษาทั่วไปเลือก (กลุ่มมนุษยศาสตร์และสังคมศาสตร์)	2
วิชาชีพครู	1190302	การวิจัยและพัฒนาวัตกรรมการเรียนรู้	3(3-0-6)
	1190303	การปฏิบัติวิชาชีพในสถานศึกษา 2	1(120)
วิชาเอก	1196301	การศึกษาบุคคลเป็นรายกรณี	3(3-0-6)
	1196302	บูรณาการการจัดการเรียนรู้ทางจิตวิทยาและการแนะแนว	3(3-0-6)
	119xxxx	วิชาเอกเลือก	3
	119xxxx	วิชาเอกเลือก	3
รวมหน่วยกิต			21

ชั้นปีที่ 3 ภาคการศึกษาที่ 2			
หมวดวิชา	รหัสวิชา	ชื่อวิชา	หน่วยกิต
หมวดวิชาศึกษาทั่วไป	9131101	วิทยาศาสตร์และเทคโนโลยีในชีวิตประจำวัน	3(2-2-5)
	919XXXX	วิชาศึกษาทั่วไปเลือก (กลุ่มภาษา)	2
วิชาชีพครู	1190301	วิทยาการจัดการเรียนรู้	3(3-0-6)
วิชาเอก	1196303	การศึกษาเอกเทศทางจิตวิทยาและการแนะแนว	3(3-0-6)
	1196304	สัมมนาทางจิตวิทยาและการแนะแนว	3(2-2-5)
	119xxxx	วิชาเอกเลือก	3
	119xxxx	วิชาเอกเลือก	2
วิชาเลือกเสรี	XXXX	วิชาเลือกเสรี	3
รวมหน่วยกิต			22

ชั้นปีที่ 4 ภาคการศึกษาที่ 1			
หมวดวิชา	รหัสวิชา	ชื่อวิชา	หน่วยกิต
วิชาชีพครู	1190401	การปฏิบัติการสอนในสถานศึกษา 1	6(720)
รวมหน่วยกิต			6

ชั้นปีที่ 4 ภาคการศึกษาที่ 2			
หมวดวิชา	รหัสวิชา	ชื่อวิชา	หน่วยกิต
วิชาชีพครู	1190402	การปฏิบัติการสอนในสถานศึกษา 2	6(720)
รวมหน่วยกิต			6

### 3.1.5 ความคาดหวังของผลลัพธ์การเรียนรู้เมื่อสิ้นปีการศึกษา

ชั้นปีที่	รายละเอียด
1	<p>1. นักศึกษาครูมีความรู้ความสามารถในการใช้ภาษาในการสื่อสารอย่างมีประสิทธิภาพ มีทักษะการแสวงหาความรู้ตลอดชีวิตเพื่อพัฒนาตนเองอย่างต่อเนื่อง มีจิตอาสาและสำนึกสาธารณะ เป็นพลเมืองที่มีคุณค่าของสังคมไทยและสังคมโลก เข้าใจและเห็นคุณค่าของตนเองผู้อื่นและสังคม มีสุขภาพกาย สุขภาพจิตที่สมบูรณ์</p> <p>2. นักศึกษาครูมีความรักและศรัทธาในความเป็นครู</p> <p>3. มีความรู้และความเข้าใจหลักการพื้นฐานทางจิตวิทยาและการแนะแนวมีทักษะในการออกแบบกระบวนการเรียนรู้ที่เหมาะสมกับความแตกต่างระหว่างบุคคล</p>
2	<p>1. นักศึกษาครูมีจิตสำนึกในความเป็นไทย เข้าใจและเห็นคุณค่าของศิลปวัฒนธรรม สามารถใช้ภาษาเพื่อการสื่อสารในชีวิตประจำวันได้อย่างมีประสิทธิภาพ มีทักษะการคิดแบบองค์รวม</p> <p>2. นักศึกษาครูมีทักษะการออกแบบและการจัดการเรียนรู้ รอบรู้งานในบทบาทหน้าที่ครู</p> <p>3. สามารถร่วมออกแบบการจัดบริการด้านจิตวิทยาและการแนะแนว</p>
3	<p>1. นักศึกษาครูมีส่วนร่วมเป็นผู้นำในการขับเคลื่อนยุทธศาสตร์ตามศาสตร์พระราชานบนพื้นฐานปรัชญาของเศรษฐกิจพอเพียง สามารถใช้เทคโนโลยีสารสนเทศอย่างรู้เท่าทัน มีความสามารถในการคิดวิเคราะห์แก้ปัญหาอย่างสร้างสรรค์ สามารถใช้ภาษาต่างประเทศเพื่อการสื่อสารอย่างมีประสิทธิภาพ</p> <p>2. นักศึกษาครูมีทักษะการจัดการเรียนรู้ การวิจัยและพัฒนานวัตกรรม ตลอดจนมีความสามารถในการปฏิบัติงานผู้ช่วยครู</p>

ชั้นปีที่	รายละเอียด
	3. มีทักษะในการออกแบบการจัดบริการด้านจิตวิทยาและการแนะแนวและสามารถจัดบริการแนะแนวทั้ง 5 บริการและออกแบบระบบดูแลช่วยเหลือผู้เรียนโดยบูรณาการความรู้ทางจิตวิทยาได้ตามมาตรฐานวิชาชีพ
4	1. นักศึกษามีความสามารถในการจัดการเรียนรู้ มีความรู้และประสบการณ์วิชาชีพ ตลอดจนมีความสามารถในการปฏิบัติงานหน้าที่ครู 2. มีความพร้อมเป็นครูทางจิตวิทยาและการแนะแนวมืออาชีพ

### 3.1.5 คำอธิบายรายวิชา

#### (1) หมวดวิชาศึกษาทั่วไป

9111101 ภาษาไทยเพื่อการสื่อสาร 3(2-2-5)

#### Thai for Communication

ความรู้เบื้องต้นเกี่ยวกับการสื่อสาร การฝึกทักษะการรับสารและส่งสารอย่างสร้างสรรค์ การบูรณาการทักษะการส่งสาร และรับสารเพื่อใช้ในชีวิตประจำวัน การตีความ การรู้เท่าทันสาร การใช้ภาษาเพื่อการสื่อสารในสังคมปัจจุบัน

An introductory of language for communication; practicing language skills for creative receiving and sending message; integrating language skills for communication in everyday use; message interpretation and literacy; language usage for communication in current society

9111102 ภาษาอังกฤษเพื่อการสื่อสาร 3(2-2-5)

#### English for Communication

โครงสร้างไวยากรณ์ภาษาอังกฤษที่ปรากฏในงานเขียนภาษาอังกฤษรูปแบบต่างๆ ในชีวิตประจำวัน การฝึกใช้โครงสร้างไวยากรณ์ภาษาอังกฤษในการพูด ฟัง อ่านและเขียนเพื่อการสื่อสารในชีวิตประจำวัน ทั้งในเหตุการณ์ที่เป็นอดีต ปัจจุบันและอนาคต

English structures in various forms of English writing in everyday use; practice using English structures for communication in listening, speaking, reading, and writing skills in everyday use in the past, present, and future situations

9111103 ภาษาอังกฤษในชีวิตประจำวัน 3(2-2-5)

#### English in Everyday Use

ทักษะการสื่อสารภาษาอังกฤษในชีวิตประจำวัน การใช้คำศัพท์ในชีวิตประจำวัน การฟัง การพูด การอ่าน การเขียน ในสถานการณ์ต่างๆ การทักทายและการพูดถึงกิจวัตรประจำวัน งานอดิเรก การเดินทางท่องเที่ยวและโรงแรม การซื้อสินค้า การสั่งอาหารและเครื่องดื่ม การบอกเวลา วัน เดือน ปี การสมัครงาน การนำเสนอในที่ทำงาน

Communication skills in everyday use; everyday vocabularies usage; listening, speaking, reading, and writing in various situations; greeting and routine conversations; hobby; travelling and hotels; shopping; food and beverage ordering; time and date telling; job applications; presentation in working places

**9112101 ภาษาและวัฒนธรรมลาว 3(2-2-5)**

**Lao Language and Culture**

ลักษณะและความเป็นมาของภาษาลาว ทักษะการฟัง พูด อ่าน และเขียนในชีวิตประจำวัน ศิลปะ วัฒนธรรม และประเพณีลาวในบริบทของประชาคมอาเซียน

Background and characteristics of Lao language; listening, speaking, reading, and writing skills in everyday use; arts, culture, and traditions of Laos as one of the ASEAN context

**9112102 ภาษาและวัฒนธรรมพม่า 3(2-2-5)**

**Burmese Language and Culture**

ลักษณะและความเป็นมาของภาษาพม่า ทักษะการฟัง พูด อ่าน และเขียนในชีวิตประจำวัน ศิลปะ วัฒนธรรม และประเพณีพม่าในบริบทของประชาคมอาเซียน

Background and characteristics of Burmese language; listening, speaking, reading, and writing skills in everyday use; arts, culture, and traditions of Myanmar as one of the ASEAN context

**9112103 ภาษาและวัฒนธรรมเวียดนาม 3(2-2-5)**

**Vietnamese Language and Culture**

ลักษณะและความเป็นมาของภาษาเวียดนาม ทักษะการฟัง พูด อ่าน และเขียนในชีวิตประจำวัน ศิลปะ วัฒนธรรม และประเพณีเวียดนามในบริบทของประชาคมอาเซียน

Background and characteristics of Vietnamese language; listening, speaking, reading, and writing skills in everyday use; arts, culture, and traditions of Vietnam as one of the ASEAN context

**9112104 ภาษาและวัฒนธรรมเขมร 3(2-2-5)**

**Cambodian Language and Culture**

ลักษณะและความเป็นมาของภาษาเขมร ทักษะการฟัง พูด อ่าน และเขียนในชีวิตประจำวัน ศิลปะ วัฒนธรรม และประเพณีเขมรในบริบทของประชาคมอาเซียน

Background and characteristics of Cambodian language; listening, speaking, reading, and writing skills in everyday use; arts, culture, and traditions of Cambodia as one of the ASEAN context

- 9112105 ภาษาและวัฒนธรรมมลายู 3(2-2-5)**  
**Malay Language and Culture**  
 ลักษณะและความเป็นมาของภาษามลายู ทักษะการฟัง พูด อ่าน และเขียนในชีวิตประจำวัน ศิลปะ วัฒนธรรม และประเพณีมลายูในบริบทของประชาคมอาเซียน  
 Background and characteristics of Malay language; listening, speaking, reading, and writing skills in everyday use; arts, culture, and traditions of Malaysia as one of the ASEAN context
- 9112106 ภาษาและวัฒนธรรมจีน 3(2-2-5)**  
**Chinese Language and Culture**  
 ลักษณะและความเป็นมาของภาษาจีน ทักษะการฟัง พูด อ่าน และเขียนในชีวิตประจำวัน ศิลปะ วัฒนธรรม และประเพณีจีนในบริบทของประชาคมอาเซียนและเอเชียตะวันออก  
 Background and characteristics of Chinese language; listening, speaking, reading, and writing skills in everyday use; arts, culture, and traditions of China as one of the ASEAN and East Asian context
- 9112107 ภาษาและวัฒนธรรมญี่ปุ่น 3(2-2-5)**  
**Japanese Language and Culture**  
 ลักษณะและความเป็นมาของภาษาญี่ปุ่น ทักษะการฟัง พูด อ่าน และเขียนในชีวิตประจำวัน ศิลปะ วัฒนธรรม และประเพณีญี่ปุ่นในบริบทของประชาคมอาเซียนและเอเชียตะวันออก  
 Background and characteristics of Japanese language; listening, speaking, reading, and writing skills in everyday use; arts, culture, and traditions of Japan as one of the ASEAN and East Asian context
- 9112108 ภาษาและวัฒนธรรมเกาหลี 3(2-2-5)**  
**Korean Language and Culture**  
 ลักษณะและความเป็นมาของภาษาเกาหลี ทักษะการฟัง พูด อ่าน และเขียนในชีวิตประจำวัน ศิลปะ วัฒนธรรม และประเพณีเกาหลีในบริบทของประชาคมอาเซียนและเอเชียตะวันออก  
 Background and characteristics of Korean language; listening, speaking, reading, and writing skills in everyday use; arts, culture, and traditions of Korea as one of the ASEAN and East Asian context

- 9192301      การใช้ภาษาอังกฤษและการสื่อสาร      2(1-2-3)**  
**English Language Use and Communication**  
 การใช้ภาษาอังกฤษเพื่อการสื่อสาร การนำเสนอในหัวข้อที่น่าสนใจ การแสดงความคิดเห็นของตนเอง การถามความคิดเห็นของผู้อื่น การเขียนประสบการณ์ เหตุการณ์ ความคิด และความใฝ่ฝัน การเขียนจดหมายประเภทต่างๆ  
 English language use for communication; presentation of interesting issues; expression of one's opinions; enquiry of other's opinions; writing experiences, events, thoughts, and ambitions; writing different types of letters
- 9121101      ทักษะชีวิต      3(3-0-6)**  
**Life Skills**  
 ทักษะที่จำเป็นสำหรับการดำรงชีวิตประจำวัน ทักษะเฉพาะบุคคล ทักษะการติดต่อสื่อสาร ทักษะสังคมและทักษะการประกอบอาชีพ การพัฒนาตน ความฉลาดทางอารมณ์ สุขภาพจิตและการปรับตัว คุณธรรมจริยธรรมและค่านิยมที่พึงประสงค์ การคิดวิเคราะห์ ตัดสินใจและแก้ปัญหาอย่างสร้างสรรค์ การทำงานเป็นทีม การดำรงชีวิตอย่างพอเพียง  
 Necessary skills for everyday use; intrapersonal skills; communication skills; social and occupational skills; self-development; emotional quotient; mental health and adjustment; virtue, ethics, and values; critical thinking, decision making, and problem solving; team working; living a self-sufficient life
- 9121102      สังคมไทยและสังคมโลกในศตวรรษที่ 21      3(3-0-6)**  
**Thai and Global Society in 21st Century**  
 สังคมไทยในบริบทโลกในมิติประวัติศาสตร์และอารยธรรมไทย ประชากร วัฒนธรรมไทย บทบาทและความเคลื่อนไหวของศาสนา เศรษฐกิจพอเพียงเพื่อการพัฒนาอย่างยั่งยืน โครงการพระราชดำรินในพระบาทสมเด็จพระปรมินทรมหาภูมิพลอดุลยเดช ประชาชนท้องถิ่น สมาคมประชาชาติแห่งเอเชียตะวันออกเฉียงใต้ (อาเซียน) บริบทของกลุ่มประเทศสมาชิก และคุณูปการของสมเด็จพระยาบรมมหาศรีสุริยวงศ์ (ช่วง บุนนาค) ต่อมหาวิทยาลัยราชภัฏบ้านสมเด็จเจ้าพระยาและประเทศไทย  
 Thai society in the global society in the dimension of history, Thai civilization, population, Thai culture as well as the movement of religion; self-sufficiency economy for the sustainable development; the royal projects of His Majesty King Bhumibol Adulyadej (King Rama IX); the local scholars; the context of ASEAN community and ASEAN nations; the contributions of Somdej Chow Phya Sri Sury Wongse (Chuang Bunnag) to Bansomdejchaopraya Rajabhat University and Thailand

- 9121103    ความเป็นพลเมือง    1(1-0-2)**  
**Active Citizenship**  
 หลักการพื้นฐานของการปกครองในระบบประชาธิปไตยอันมีพระมหากษัตริย์ทรงเป็นประมุข ความหมาย สิทธิและหน้าที่ของพลเมือง จิตสำนึกสาธารณะ ทศนคติ และค่านิยมในความซื่อสัตย์สุจริต ผลกระทบจากการทุจริตที่ส่งผลเสียหายต่อสังคมและประเทศชาติ  
 Fundamental principles of constitutional monarchy; definition of rights and responsibilities of active citizens; civic-mindedness, attitudes, and values in integrity among the students as well as awareness of the disastrous effects of corruption on the society and country
- 9122201    การจัดการสมัยใหม่และภาวะผู้นำ    3(3-0-6)**  
**Modern Management and Leadership**  
 แนวคิด ทฤษฎีการจัดการ การจัดการองค์ประกอบการและหน้าที่ต่างๆ ในองค์กร การใช้เทคโนโลยีเพื่อการจัดการองค์กร แนวคิด ทฤษฎีภาวะผู้นำและการทำงานเป็นทีม จริยธรรมและความรับผิดชอบต่อสังคม  
 Concepts and theories of management, the component management, and various functions in organizations; implementation of technology for organizational management; concepts and theories of leadership and team work; ethics and social responsibilities
- 9122202    การสื่อสารในชีวิตประจำวัน    3(3-0-6)**  
**Communications in Everyday Use**  
 ความหมายของการสื่อสาร สื่อประเภทต่างๆ การรู้เท่าทันสื่ออย่างมีวิจารณญาณ ความน่าเชื่อถือและคุณค่าเนื้อหาสาร ผลกระทบของสื่อ การบริโภคสื่ออย่างเข้าใจในชีวิตประจำวัน การใช้สื่ออย่างมีความรับผิดชอบต่อสังคมไม่ละเมิดสิทธิส่วนบุคคล จริยธรรม จรรยาบรรณ กฎหมายที่เกี่ยวข้อง  
 Definitions of communication; types of media; media literacy on the basis of consideration; creditability and content values; media impact; media consumption with understanding in everyday use; using media with social responsibility and without violating personal rights; morality, ethics, and related laws
- 9122203    สุนทรียะทางศิลปกรรม    3(3-0-6)**  
**Aesthetics of Fine and Applied Arts**  
 ความหมายและทฤษฎีทางสุนทรียะ กระบวนการเรียนรู้ ประสบการณ์ และการประเมินคุณค่าทางความงามของศิลปกรรม ด้านดนตรี ด้านนาฏศิลป์ และด้านทัศนศิลป์

Definitions and theories of aesthetics; learning process, experience, and appreciation of fine and applied arts; music, performing arts, and visual arts

**9122204      ความสุขแห่งชีวิต      3(3-0-6)**

**Happiness of Life**

ความหมาย ความสำคัญและปัจจัยที่ทำให้เกิดความสุข แนวคิดทฤษฎีที่เกี่ยวข้องกับความสุข ศิลปะการดำเนินชีวิตที่มีความสุข สันติสุข การคิดเชิงบวก ความสุขกับการทำงาน งานอดิเรกกับการสร้างความสุข จิตสาธารณะเพื่อความสุขของผู้อื่น

Definitions, importance, and factors creating happiness; concepts and theories concerning happiness; art of living a happy life; peace; positive thinking; happiness at work; hobbies and creation of happiness; public mind for others' happiness

**9192302      ศาสตร์พระราชาเพื่อการพัฒนาท้องถิ่น      2(2-0-4)**

**King's Philosophy for Locality Development**

แนวคิด หลักการของโครงการอันเนื่องมาจากพระราชดำริ การประยุกต์ใช้หลักการทรงงาน หลักปรัชญาของเศรษฐกิจพอเพียง แนวคิดการพัฒนาแบบยั่งยืนในชีวิตประจำวัน การวิเคราะห์ยุทธศาสตร์ฉลาดรู้เพื่อการพัฒนาชุมชนต้นแบบตามศาสตร์พระราชาอย่างเป็นรูปธรรม และยั่งยืน การร่วมมือในการทำงานโดยบูรณาการแบบองค์รวมกับภาคีเครือข่าย

Concepts, principles of Royal Initiative Projects; application of Royal practice, philosophy of sufficiency economy and sustainable development approaches to daily life; analysis of intellectual strategy for community development concerning the King's philosophy concretely and sustainably; holistic-integrated collaboration with partnership networks

**9131101      วิทยาศาสตร์และเทคโนโลยีในชีวิตประจำวัน      3(2-2-5)**

**Science and Technology in Everyday Use**

การแสวงหาความรู้จากโลกธรรมชาติทั้งทางด้านชีวภาพและกายภาพ ความสำคัญของกระบวนการคิดทางวิทยาศาสตร์ การใช้เทคโนโลยีในชีวิตประจำวัน สารเคมีเป็นพิษและอันตรายจากสารเคมี ภาวะโลกร้อน และการเปลี่ยนแปลงสภาพภูมิอากาศ และความสำคัญของการดำรงชีวิตแบบสมดุล

Knowledge inquiry from natural world both in biological and physical fields; importance of scientific thinking process; technology in everyday use; toxic chemicals and chemical hazards; global warming and climate change; importance of balanced living



**9131102 ทักษะการเรียนรู้และแก้ปัญหาเชิงคณิตศาสตร์ 3(2-2-5)**

**Learning and Problem Solving Skills in Mathematics**

การพัฒนาทักษะการคิดแบบองค์รวมเชิงตรรกศาสตร์และคณิตศาสตร์ หลักการแก้ปัญหาและวิธีการใช้เหตุผล ข้อมูลและการวิเคราะห์ข้อมูลเบื้องต้น แบบจำลองทางคณิตศาสตร์เบื้องต้น ทักษะการคำนวณเพื่อการเรียนรู้และแก้ปัญหา

Logical and mathematical holistic thinking skills development; problem-solving principles and reasoning methods; data and basic data analysis; fundamental mathematical model; calculation skills for learning and problem solving

**9141101 กิจกรรมทางกายเพื่อชีวิต 1(0-2-1)**

**Physical Activities for Life**

ความหมาย ความรู้ ความเข้าใจ และความสำคัญในพื้นฐานของกิจกรรมทางกาย ขั้นตอนในการปฏิบัติกิจกรรมทางกายทั้งในชีวิตประจำวันและยามว่าง เพื่อการมีสุขภาพอนามัยที่ดีผ่านการปฏิบัติ กิจกรรมการเคลื่อนไหว การป้องกันและดูแลสุขภาพ การเสริมสร้างสมรรถภาพทางกาย กิจกรรมกีฬาไทย กีฬาสากล กิจกรรมการออกกำลังกาย กิจกรรมนันทนาการ และกิจกรรมการเคลื่อนไหวทางกายอื่นๆที่เกี่ยวข้อง

Definitions, knowledge, understanding, and importance of physical activity foundations; steps in physical activity performance both in everyday and leisure time in order to possess good health and sanitation by practicing physical activities, protecting and taking care of health, strengthening physical fitness, and playing Thai and international sports including physical exercise, recreation, and other relevant physical activities

**(2) หมวดวิชาเฉพาะด้าน**

**1190101 คุณธรรม จริยธรรม จรรยาบรรณ และจิตวิญญาณความเป็นครู 2(2-0-4)**

**Morals, Ethics, Code of Ethics, and Teachers' Spirituality**

ความประพฤติ การปฏิบัติตนตามจรรยาบรรณของวิชาชีพ การพัฒนาผู้เรียนด้วยจิตวิญญาณความเป็นครู การวิเคราะห์ สังเคราะห์และบูรณาการองค์ความรู้เกี่ยวกับค่านิยมของครู จรรยาบรรณวิชาชีพครู คุณธรรม จริยธรรมสำหรับครู จิตวิญญาณความเป็นครู ภูมิปัญญาที่เกี่ยวข้องกับวิชาชีพครู สภาพการณ์การพัฒนาวิชาชีพครู การจัดการเรียนรู้ที่เน้นประสบการณ์ กรณีศึกษา และการฝึกปฏิบัติด้วยการสะท้อนคิด การพัฒนาตนเอง ในการเป็นครูที่ดี ความรอบรู้ทันสมัย และทันต่อการเปลี่ยนแปลง

Behavior; practice according to code of ethics; learner development with teachers' spirituality; analyzing, synthesizing and integrating body of knowledge about teachers' values; ethics of teaching profession; morals and ethics of teachers;

teachers' spirituality; professional laws; professional development situations; experience-based learning management, case study and contemplative practice; self-development for being good teachers; modernity and transformation literacy

**1190102     ปรัชญาการศึกษา      3(3-0-6)**

**Philosophy of Education**

การวิเคราะห์ ปรัชญา หลักการ แนวคิด ทฤษฎีการศึกษา วิวัฒนาการของการศึกษา ไทยและการศึกษาโลก การจัดการคุณภาพการศึกษา ระบบสารสนเทศเพื่อการบริหารจัดการคุณภาพ ของสถานศึกษา การเปลี่ยนแปลงการศึกษาตามบริบทของสังคม เศรษฐกิจ นโยบาย ยุทธศาสตร์ และแผนงาน บริบทการจัดการศึกษาของโรงเรียนแต่ละระดับการศึกษาและประเภทการศึกษา การออกแบบและการดำเนินการประกันคุณภาพการศึกษา การสะท้อนคิด และการประยุกต์ใช้

Analysis of Philosophy, principles, concepts, educational concepts and theories; evaluation of Thai education and world educational; educational quality management and administration; information system for school quality management and administration; educational change through context of social, economic, policies, strategies, and plans; school management in education levels and type; design and operation on educational quality assurance; reflections and application

**1190103     จิตวิทยาสำหรับครู      3(3-0-6)**

**Psychology for Teachers**

หลักการ แนวคิด ทฤษฎีทางจิตวิทยาพัฒนาการ จิตวิทยาการศึกษา และจิตวิทยา ให้คำปรึกษา การวิเคราะห์ การแก้ปัญหา และการประยุกต์ใช้ความรู้ทางจิตวิทยา ศาสตร์ทางสมอง เพื่อการจัดการเรียนรู้ การส่งเสริมพัฒนาการผู้เรียนตามศักยภาพและช่วงวัย ผู้เรียนที่มีความต้องการ พิเศษ การศึกษารายกรณี การพัฒนาผู้เรียนด้วยจิตวิญญาณความเป็นครู การใช้การสะท้อนคิด เพื่อการออกแบบ การดูแล การช่วยเหลือ และการพัฒนาผู้เรียนเป็นรายบุคคลตามศักยภาพ การพัฒนาตนเองในการเป็นครูที่ดี มีความรอบรู้ ทันสมัย และทันต่อการเปลี่ยนแปลง การให้ คำแนะนำ การให้ข้อมูลย้อนกลับแก่ผู้ปกครองและผู้เกี่ยวข้องเพื่อส่งเสริมพัฒนาการของผู้เรียน การสร้างความร่วมมือในการพัฒนาผู้เรียนและรายงานผลการพัฒนาคุณภาพผู้เรียนได้อย่างเป็นระบบ

Principles, concepts, theories of developmental psychology, educational psychology, and counseling psychology; analysis, problem solving, and application of psychological knowledge; neuro science for learning management; promoting development of learners according to their potential and ages; learners with special needs; case study; developing learners with teachers' spirituality; contemplation for designing, caring, facilitating and developing individual learners according to their potential; developing oneself to be a good teacher with knowledge, modernity and transformation literacy;

counseling; providing feedbacks to parents and related parties for the sake of learners' development; fostering cooperation in developing learners and reporting results of improving learners' qualities systematically

**1190201      การพัฒนาหลักสูตร      3(3-0-6)**

**Curriculum Development**

หลักการ แนวคิด ทฤษฎีการพัฒนาหลักสูตร พื้นฐานทางปรัชญาการศึกษา จิตวิทยา สังคม วัฒนธรรม และเทคโนโลยีในการพัฒนาหลักสูตร วิวัฒนาการของหลักสูตรในประเทศไทย รูปแบบของหลักสูตร กระบวนการพัฒนาหลักสูตร การนำหลักสูตรไปใช้ การประเมินและปรับปรุงหลักสูตร หลักสูตรแกนกลาง หลักสูตรสถานศึกษา หลักสูตรการศึกษาขั้นพื้นฐาน ปัญหาและแนวโน้มในการพัฒนาหลักสูตร การออกแบบและพัฒนาหลักสูตรสถานศึกษา

Principles, concepts, theories of curriculum development; foundation of educational philosophy, psychology, society, culture and technology for curriculum development; curriculum evolution in Thailand; curriculum patterns; curriculum development processes; curriculum implementation; curriculum assessment and revision; core curriculum; school curriculum; basic education curriculum; problems and trends in curriculum development; school curriculum design and development

**1190202      การวัดและประเมินผลการเรียนรู้      3(3-0-6)**

**Learning Measurement and Evaluation**

หลักการ แนวคิดเกี่ยวกับการวัดและประเมินผลการเรียนรู้ คุณสมบัติของนักวัด ประเมินผล รูปแบบการวัดและประเมินผลการเรียนรู้ พฤติกรรมทางการศึกษา เครื่องมือวัดผลการเรียนรู้ การประเมินผลการเรียนรู้ตามสภาพจริง การประเมินภาคปฏิบัติและการสร้างเครื่องมือวัดผลการเรียนรู้ การตรวจสอบคุณภาพเครื่องมือ สถิติในการวิเคราะห์ข้อมูลเพื่อการวัดและประเมินผลการเรียนรู้ การตัดสินผลการเรียนรู้และการให้ข้อมูลป้อนกลับเพื่อพัฒนาผู้เรียนและการจัดการเรียนรู้

Principles, concepts of learning measurement and evaluation; qualifications of evaluators; learning measurement and evaluation models; educational behavior; learning measurement instruments; authentic assessment; performance assessment and construction of instruments of learning measurement; test validation; statistics for data analysis of learning measurement and evaluation; learning assessment and giving feedback on learners' development and learning management

1190203 นวัตกรรมและเทคโนโลยีสารสนเทศเพื่อการสื่อสารการศึกษา และการเรียนรู้ 2(1-2-3)

**Innovation and Information Technology for Educational Communication Learning**

หลักการ แนวคิด และทฤษฎี นวัตกรรมและเทคโนโลยีสารสนเทศเพื่อการสื่อสาร การศึกษาและการเรียนรู้ กฎหมายและจรรยาบรรณในการใช้เทคโนโลยีดิจิทัล การใช้เทคโนโลยีดิจิทัลในการออกแบบการจัดการเรียนรู้ตามธรรมชาติของสาขาวิชาเอกเพื่อพัฒนาผู้เรียนให้มีปัญญา รู้คิดและมีความเป็นนวัตกรรม ผู้เรียนที่มีความต้องการพิเศษ การวิเคราะห์ การเลือก การออกแบบ การพัฒนา การประเมิน การบูรณาการและการประยุกต์ใช้นวัตกรรมและเทคโนโลยีสารสนเทศเพื่อการสื่อสารการศึกษา และการจัดการเรียนรู้ได้อย่างมีประสิทธิภาพ การไม่ละเมิดทรัพย์สินทางปัญญา ใช้การสะท้อนคิดไปประยุกต์ใช้ในการพัฒนาตนเองให้เป็นครูที่ดี มีความรอบรู้ และทันสมัยต่อความเปลี่ยนแปลง

Principles, concepts, and theories of innovation and information technology for educational communication learning; digital technology laws and codes of ethics; using digital technology for design of learning management according to the nature of major areas of study to develop intellectual and innovative learners; learners with special needs; analysis, selection, design, development, evaluation, integration and application of using innovation and information technology for educational communication and learning efficiently, infringement of an intellectual property, applying reflections to self-development to be a good teacher with knowledge, modernity and transformation literacy

1190204 ทักษะการสื่อสารและวัฒนธรรมสำหรับครู 2(2-0-4)

**Communication Skills and Culture for Teachers**

ความสำคัญของภาษาไทย ภาษาอังกฤษ และวัฒนธรรมไทยสำหรับครู การปฏิบัติ การฟัง การพูด การอ่าน และการเขียน ทักษะการสื่อสาร เทคนิคการนำเสนอข้อมูล การปฏิบัติตนตามวัฒนธรรมไทยในสถานศึกษา ชุมชน และสังคมไทย

Importance of Thai language, English language and Thai culture for teachers; practice of listening, speaking, reading and writing skills; communication skill; techniques for giving presentation; practising oneself concerning Thai culture in school, community and Thai society

- 1190205      การปฏิบัติวิชาชีพในสถานศึกษา 1      1(120)**  
**Practicum 1**  
 การพัฒนาคุณลักษณะที่แสดงออกถึงความรักและศรัทธาในวิชาชีพครู จรรยาบรรณต่อวิชาชีพ บทบาทหน้าที่ครู การสร้างความร่วมมือกับผู้ปกครองในการดูแล ช่วยเหลือและพัฒนาผู้เรียน การรายงานผลการพัฒนาคุณภาพผู้เรียนอย่างเป็นระบบ การประยุกต์ใช้ความรู้ทางจิตวิทยาและเทคโนโลยีดิจิทัล การพัฒนาหลักสูตรและกิจกรรมการพัฒนาวิชาชีพครู การสังเกตและวิเคราะห์ การปฏิบัติหน้าที่ครู การถอดบทเรียนจากประสบการณ์การเรียนรู้ในสถานศึกษา การสังเคราะห์องค์ความรู้และนำผลการเรียนรู้ในสถานศึกษาไปประเมินสะท้อนกลับ และร่วมแลกเปลี่ยนเรียนรู้ในรูปแบบชุมชนแห่งการเรียนรู้
- Development of characteristics reflecting love and faith in teaching profession; professional ethics; duties of teachers; coordinating with parents to provide learners' care, assistance, and development; providing well-organized report of learner development; applying the knowledge of psychology and digital technology; curriculum and activity development; developing teacher profession; observing and analysing teacher performance; concluding the lesson learned from learning experience in educational institution; synthesizing the body of knowledge and using the learning results in after action review (AAR), as well as sharing and learning under the context of profession learning community (PLC)
- 1190301      วิทยาการจัดการเรียนรู้      3(3-0-6)**  
**Learning Management Science**  
 ทฤษฎีการเรียนรู้ การจัดการเรียนรู้เชิงรุก การจัดการเรียนรู้แบบบูรณาการ นวัตกรรมจัดการเรียนรู้ การใช้สื่อและเทคโนโลยีดิจิทัล การบริหารจัดการชั้นเรียน การศึกษาเรียนรู้รวม การออกแบบและเขียนแผนการจัดการเรียนรู้ การฝึกปฏิบัติการสอนแบบจุลภาคการทดลอง จัดการเรียนรู้ในสถานศึกษา
- Learning theories; active learning management; integrated learning; learning innovation; using media and digital technology; classroom learning management; inclusive education; design and writing lesson plans; microteaching; school practicum
- 1190302      การวิจัยและพัฒนานวัตกรรมการเรียนรู้      3(3-0-6)**  
**Learning Innovation Research and Development**  
 หลักการ แนวคิด ในการวิจัย จรรยาบรรณนักวิจัย การวิเคราะห์สภาพปัญหาและความต้องการในการพัฒนาผู้เรียน ขั้นตอนและการออกแบบการวิจัยในชั้นเรียน การเขียนโครงร่างวิจัยในชั้นเรียน การประยุกต์ใช้เทคโนโลยีดิจิทัลเพื่อพัฒนาการเรียนรู้ของผู้เรียน การสร้างนวัตกรรม



**1190401      การปฏิบัติการสอนในสถานศึกษา 1      6(720)**  
**Internship 1**

**รายวิชาที่ต้องสอบผ่านก่อน :** 1190303 วิชา การปฏิบัติวิชาชีพในสถานศึกษา 2

การปฏิบัติการสอนในสถานศึกษา การประพฤติตนเป็นแบบอย่างที่ดีตามจรรยาบรรณวิชาชีพ การออกแบบและจัดบรรยากาศชั้นเรียน การจัดกิจกรรมการเรียนรู้ให้เกิดกระบวนการคิดขั้นสูง การประยุกต์เทคโนโลยีดิจิทัลหรือนวัตกรรมทางการศึกษา การร่วมมือกับผู้ปกครองในการแก้ปัญหาผู้เรียนด้วยกระบวนการวิจัย การสะท้อนการเข้าร่วมกิจกรรมส่งเสริมความก้าวหน้าทางวิชาชีพ โครงการส่งเสริมอนุรักษ์วัฒนธรรมและภูมิปัญญาท้องถิ่น การนำผลการเรียนรู้ในสถานศึกษาไปประเมินสะท้อนกลับและแลกเปลี่ยนเรียนรู้ร่วมกันในรูปแบบชุมชนแห่งการเรียนรู้

**Required Course :** 1190303 Practicum 2

Practice of teaching in educational institutions; behaving oneself as a good example according to professional ethnics; designing and managing a classroom atmosphere; organizing learning activities to encourage students to create advanced thinking processes; applying digital technology or educational innovations; collaborating with parents to solve learners' problems with research; reflecting learners' participation in activities to promote professional progress; conducting projects to promote cultural conservation and local wisdom; bringing learning results from educational institutions to evaluate after action review (AAR) and exchange knowledge in the form of professional learning community (PLC)

**1190402      การปฏิบัติการสอนในสถานศึกษา 2      6(720)**  
**Internship 2**

**รายวิชาที่ต้องสอบผ่านก่อน :** 1190401 วิชา การปฏิบัติการสอนในสถานศึกษา 1

การปฏิบัติงานในหน้าที่ครู การประพฤติตนเป็นแบบอย่างที่ดีตามจรรยาบรรณวิชาชีพ การออกแบบนวัตกรรมการศึกษาและจัดกิจกรรมการเรียนรู้ที่มีความสุข เกิดกระบวนการคิดขั้นสูงนำไปสู่การเป็นนวัตกรรม การบูรณาการบริบทชุมชนกับการจัดกิจกรรมการเรียนรู้ การสร้างเครือข่ายความร่วมมือกับผู้ปกครองและชุมชนในการพัฒนาและแก้ปัญหาผู้เรียนด้วยกระบวนการวิจัย การสะท้อนผลการเข้าร่วมกิจกรรมที่ส่งเสริมให้เกิดความก้าวหน้าทางวิชาชีพ โครงการอนุรักษ์วัฒนธรรมและภูมิปัญญาท้องถิ่น การนำผลจากการเรียนรู้ในสถานศึกษาไปประเมินสะท้อนกลับและแลกเปลี่ยนเรียนรู้ร่วมกันในรูปแบบชุมชนแห่งการเรียนรู้ และสรุปผลเป็นกรณีศึกษา เพื่อให้ความรอบรู้ ทันท่วงทีและทันต่อการเปลี่ยนแปลง

**Required Course :** 1190401 Internship 1

Working in teacher duties; behaving oneself as a good example according to professional ethics; designing educational innovations and managing

learning activities happily to develop advanced thinking processes to be an innovator; integrating community contexts with learning activity management; creating networks with parents and communities to develop and solve learners' problems with research; reflecting the results from participating in activities promoting the professional advancement; conducting cultural conservation and local wisdom projects; bringing learning results from educational institutions to evaluate after action review (AAR) and exchange knowledge in the form of professional learning community (PLC) and conclude with a teacher's term paper to develop oneself knowledge, modernity and literacy of changes

## 2.2. กลุ่มวิชาเอก

- |         |   |          |
|---------|---|----------|
| 1196101 | <p><b>หลักการและทฤษฎีพื้นฐานทางจิตวิทยา</b></p> <p><b>Principles and Fundamental Theories of Psychology</b></p> <p>ความหมาย ความสำคัญ แนวคิดพื้นฐานทางจิตวิทยา พื้นฐานทางชีววิทยาที่มีต่อพฤติกรรม ความแตกต่างระหว่างบุคคล การรับรู้ การเรียนรู้ เซาว์นปัญญา การคิด การจำและการลืม แรงจูงใจ อารมณ์ การประยุกต์ใช้แนวคิดและวิธีการศึกษาทางจิตวิทยา</p> <p>Definitions, importance, principles of psychology; basic understanding of biology affecting behaviors; differences between individuals; perception; learning; intelligence; thinking; recalling and forgetting; motivation; emotion application of psychological approaches and methods</p>   | 3(3-0-6) |
| 1196102 | <p><b>จิตวิทยาพัฒนาการ</b></p> <p><b>Developmental Psychology</b></p> <p>ความหมาย ความสำคัญ หลักการและทฤษฎีที่เกี่ยวข้องกับพัฒนาการของมนุษย์ทางร่างกาย เซาว์นปัญญา อารมณ์และความฉลาดทางอารมณ์ และทางสังคมตั้งแต่ปฏิสนธิจนถึงตลอดชีวิต การออกแบบโครงการและกิจกรรมที่ส่งเสริมพัฒนาการตามช่วงวัยต่าง ๆ โดยคำนึงถึงความต้องการของสถานศึกษา ชุมชน และท้องถิ่น</p> <p>Definitions, significance, principles and theories related to the development of human body, intelligence, emotion and emotional intelligence and social from fertilisation to life; designing projects and activities supporting development of different ages by considering the needs of schools, communities and locality</p> | 3(3-0-6) |



- 1196103**      **หลักการแนะแนวและการใช้เทคโนโลยีในการแนะแนว**      3(3-0-6)  
**Principles of Guidance and Technology Using for Guidance**  
 ความหมาย ความสำคัญ ปรัชญาและหลักการแนะแนว ขอบข่ายของการแนะแนว กิจกรรมและบริการด้านต่างๆของการแนะแนว บุคลากรที่เกี่ยวข้องกับการแนะแนว คุณสมบัติ คุณธรรม จริยธรรมและจรรยาบรรณของนักแนะแนว การบริหารและการประเมินผลการจัดบริการแนะแนว การใช้เทคโนโลยีที่เหมาะสมในการแนะแนว  
 Definition, importance, philosophy and principles of guidance; scope of guidance, activities and various types of guidance services; personnel related to guidance; qualification, morality and ethics of the guidance; management and evaluation of the guidance services; appropriate technology using for guidance
- 1196104**      **จิตวิทยาการเรียนรู้**      3(3-0-6)  
**Psychology of Learning**  
 ความหมาย ความสำคัญ ธรรมชาติของการเรียนรู้ องค์ประกอบสำคัญของการเรียนรู้ กระบวนการการเรียนรู้ ทฤษฎีการเรียนรู้กลุ่มพฤติกรรมนิยม ทฤษฎีเรียนรู้กลุ่มพุทธิปัญญานิยม ทฤษฎีการเรียนรู้ทางสังคมเชิงพุทธิปัญญา ทฤษฎีการเรียนรู้กลุ่มมนุษยนิยม ปัจจัยที่มีอิทธิพลต่อการเรียนรู้ รูปแบบการเรียนรู้ การออกแบบและประยุกต์ใช้ทฤษฎีการเรียนรู้ในการจัดกิจกรรมการเรียนรู้ ตามสภาพแวดล้อมที่เหมาะสม  
 Definitions, importance, nature of learning; factors of learning; learning process; behavioral learning theory, cognitive learning theory, social cognitive learning theory, humanistic learning theory; factors influencing learning; forms of learning; design and application of learning theories for managing learning activities in supportive environment
- 1196105**      **จิตวิทยาบุคลิกภาพและการปรับตัว**      3(3-0-6)  
**Psychology of Personality and Adjustment**  
 ความหมาย ความสำคัญ หลักการของบุคลิกภาพและการปรับตัว ทฤษฎีบุคลิกภาพและการปรับตัวที่สำคัญ การวัด การประเมิน และการจำแนกบุคลิกภาพ ความสัมพันธ์ของบุคลิกภาพกับสังคมและวัฒนธรรม การวิเคราะห์และประยุกต์ใช้การพัฒนาบุคลิกภาพที่เหมาะสมของตนเองและบุคคลอื่น การป้องกันและแก้ไขลักษณะบุคลิกภาพและพฤติกรรมในชั้นเรียนที่เป็นปัญหา  
 Definitions, significance, principles of personality and adjustment; essential theories of personality and adjustment; measurement, assessment and classification of personality; relationship between society and culture; analysis and applies to development for one's and other's ; prevention and improvement of classroom

behaviours prevention and improvement of problematic personality; relationship between society and culture; analysis and designing personality development for one's and other's appropriateness; prevention and improvement of classroom behaviours

**1196106 จิตวิทยาเพศศึกษา 3(3-0-6)**

**Psychology of Sex Education**

ความหมายความสำคัญและความจำเป็นของจิตวิทยาเพศศึกษา พฤติกรรมทางเพศ และการแสดงออก การเจริญเติบโตและพัฒนาการทางเพศ ความสัมพันธ์ระหว่างเพศ ความเชื่อและความเข้าใจผิดเกี่ยวกับเรื่องเพศ โรคติดต่อทางเพศสัมพันธ์ กระบวนการส่งเสริมการเรียนรู้เรื่องเพศ การวางแผนชีวิตครอบครัว การคิดวิเคราะห์ แก้ปัญหา และการปฏิเสธเมื่ออยู่ในสถานการณ์เสี่ยงทางเพศ การออกแบบและการจัดกิจกรรมที่เกี่ยวกับเพศศึกษาได้อย่างเหมาะสมกับช่วงวัยและการนำหลักจิตวิทยาเพศศึกษามาประยุกต์ใช้ในชีวิตประจำวัน

Meaning, importance and necessity of sex education psychology, sexual behavior and expression; growth and sexual development; relationship between sex beliefs and misconceptions about sex ; sexually transmitted diseases, sexual learning promotion process, family life planning, thinking, analyzing, solving problems and rejecting when in a sexual risk situation, the design and arrangement of activities related to sex education can be appropriate to the age range and the application of gender psychology in everyday life

**1196107 คุณธรรมและจริยธรรมสำหรับนักจิตวิทยา 3(3-0-6)**

**Morality and Ethics for Psychologists**

ความหมาย ความสำคัญของคุณธรรมจริยธรรม จรรยาบรรณนักจิตวิทยา วิเคราะห์กรณีศึกษาที่เกี่ยวกับคุณธรรมจริยธรรมในวิชาชีพ แนวทางการป้องกันปัญหาทางคุณธรรมจริยธรรม การส่งเสริมและพัฒนาคุณธรรมจริยธรรมสำหรับนักจิตวิทยา

Definition and importance of morality and ethics; ethics of psychologists; analyzing case studies on professional ethics; preventive ways to moral and ethical problems; promoting and developing ethics for psychologists

**1196108 จิตวิทยาการติดต่อสื่อสาร 3(3-0-6)**

**Psychology of Communication**

ความหมาย ความสำคัญของจิตวิทยาการติดต่อสื่อสาร การประยุกต์ใช้หลักพื้นฐานทางจิตวิทยากับการสื่อสาร รูปแบบการติดต่อสื่อสาร ทฤษฎีการติดต่อ สื่อสาร การฝึกสร้างประสิทธิภาพและการโน้มน้าวใจโดยใช้ความรู้ทางจิตวิทยา

Definition and importance of psychology for communication ;  
 applying basic psychological principles with communication; forms of communication;  
 theories of communication; practicing building effective performance and creating  
 persuasion by using psychological knowledge

**1196201      สุขภาวะทางจิตในโรงเรียน      3(3-0-6)**  
**Psychological Well-Being in School**

ความหมายและความสำคัญของสุขภาวะทางจิต ปัจจัยและสภาพแวดล้อม ที่ส่งผล  
 ต่อสุขภาวะทางจิต การปรับตัวในโรงเรียน การป้องกัน การแก้ไขปัญหา การปรับตัวและการส่งเสริม  
 สุขภาวะทางจิต ประเมินความต้องการ วางแผนบริหารจัดการโครงการและจัดบริการสุขภาวะทางจิต  
 ในโรงเรียนได้อย่างมีประสิทธิภาพ

Definitions and importance of mental well-being; factors and  
 environment affecting mental well-being; adjustment in school; prevention, problem  
 solving, adjustment and mental well-being promotion, needs assessment planning,  
 managing, proposing projects and providing mental well-being services in school  
 effectively

**1196202      การวัดและประเมินผลทางจิตวิทยาและการแนะแนว      3(2-2-5)**  
**Measurement and Evaluation in Psychology and Guidance**

ความหมาย ความรู้พื้นฐานเกี่ยวกับการวัดและประเมินผลทางจิตวิทยา ประเภทของ  
 แบบทดสอบและเครื่องมือวัดทางจิตวิทยา คุณสมบัติ จรรยาบรรณของผู้ใช้แบบทดสอบทางจิตวิทยา  
 การเลือกแบบทดสอบเพื่อใช้ในงานบริการแนะแนวในโรงเรียน การทดสอบ การแปลความหมาย  
 ของคะแนน การรายงานผลการทดสอบเพื่อใช้ในระบบการดูแลช่วยเหลือผู้เรียนในโรงเรียนได้อย่าง  
 มีประสิทธิภาพ

Definitions, basic knowledge of psychological measurement and  
 evaluation; types of tests and psychological measuring instruments; qualifications  
 and codes of ethics of psychological test users; test selection for school guidance  
 services; testing; score interpretation; test reports for use in the student care and  
 support system effectively

**1196203      การจัดกิจกรรมแนะแนวเพื่อพัฒนาทักษะชีวิต      3(2-2-5)**  
**Guidance Activities for Life Skills Development**

หลักการ รูปแบบ และกระบวนการจัดกิจกรรมแนะแนวตามโครงสร้างของงานแนะ  
 แนวการออกแบบการจัดกิจกรรมและโปรแกรมการฝึกอบรมเพื่อส่งเสริมและพัฒนาทักษะชีวิต  
 ของผู้เรียนในศตวรรษที่ 21 โดย มีความยืดหยุ่นมีความสามารถในการปรับตัวมีความคิดริเริ่มมีทักษะ



การร่วมมือและการแข่งขัน ความขัดแย้งและการแก้ปัญหาความขัดแย้ง การเก็บรวบรวมข้อมูล การวิเคราะห์ข้อมูลและการวิเคราะห์แนวโน้มของสังคม การออกแบบกิจกรรมด้านจิตวิทยาสังคม เพื่อพัฒนาชุมชนที่มีความหลากหลายทางวัฒนธรรมในด้านความร่วมมือและการแข่งขัน ความขัดแย้ง และการแก้ปัญหาความขัดแย้ง

Approaches of social psychology theories; social learning processes; social perception; attitudes; values; social motivation; factors influencing individual behaviors; cooperation and competition; conflicts and problem-solving of conflicts; data collection; data analysis and social trends analysis; design of social psychology activities for developing community with cultural diversity in cooperation and competition conflicts and problem-solving of conflicts

**1196207 จิตวิทยาสำหรับบุคคลที่มีความต้องการพิเศษ 3(3-0-6)**

### **Psychology for Persons with Special Needs**

ความหมาย ประเภท สาเหตุ ลักษณะทางจิตวิทยา และการดูแลบุคคลที่มีความต้องการพิเศษ การคัดกรองและการปรับพฤติกรรม การจัดสภาพแวดล้อมทางกายภาพและทางจิตวิทยาที่มีผลต่อการเรียนรู้ของบุคคลที่มีความต้องการพิเศษ การช่วยเหลือบุคคลที่มีความต้องการพิเศษตามความแตกต่างของพฤติกรรม การศึกษารายกรณีบุคคลที่มีความต้องการพิเศษในโรงเรียน

Definitions, types, causes, psychological characteristics and cares for persons with special needs; screening, behavioral adjustment, psychological environmental management affecting learning of persons with special needs; assistance of persons with special needs regarding the differences of behaviors; case studies for persons with special needs in schools

**1196208 จิตวิทยาการแนะแนววัยรุ่น 3(3-0-6)**

### **Adolescence Guidance Psychology**

วัยรุ่นและทฤษฎีพัฒนาการของวัยรุ่น พัฒนาการด้านต่าง ๆ ของวัยรุ่น ปัจจัยที่ส่งผลต่อพัฒนาการ ปัญหาเฉพาะวัย บทบาทของครูกับการแนะแนวเด็กวัยรุ่นในโรงเรียน การจัดบริการแนะแนวเพื่อป้องกัน แก้ไขปัญหาและตอบสนองความต้องการของวัยรุ่นด้านการศึกษา อาชีพ สังคม ส่วนตัวแนวทางการพัฒนาความสามารถและศักยภาพของวัยรุ่นโดยใช้กระบวนการทางจิตวิทยาการแนะแนว

Adolescents and theories of youth development; development of adolescence in different aspects; factors affecting adolescents' development; roles of teachers and guiding adolescents in school; providing guidance services for prevention, problem-solving and needs of adolescents on education, career, society

and personal life; ways of developing capability and potential of adolescents by using psychological counseling process

- 1196209 จิตวิทยาการพัฒนาตนเอง** 3(3-0-6)  
**Psychology for Self Development**  
 ทฤษฎีและหลักการทางจิตวิทยาเกี่ยวกับธรรมชาติของมนุษย์แนวทางการพัฒนาตนเองในยุคศตวรรษที่ 21 การประยุกต์ทฤษฎีทางจิตวิทยาเพื่อการวิเคราะห์ตนเอง การพัฒนาสุขภาพร่างกาย ความคิด แรงจูงใจ บุคลิกภาพ การแสดงออกเพื่อสร้างสัมพันธ์กับบุคคลอื่น รูปแบบการดำเนินชีวิต การตั้งเป้าหมายของชีวิตและการทำงาน เน้นการสร้างโปรแกรมการพัฒนาตน  
 Psychological theories and principles of human nature; ways of self-development in twenty-first century; applying psychological theories for self-analysis; development of physical health, ideas, motivation, personality and expression to build relationships with other people; life styles; setting goals of life and work; focusing on self development programme
- 1196301 การศึกษาบุคคลเป็นรายกรณี** 3(3-0-6)  
**Case Study**  
 ความหมาย ความสำคัญ วัตถุประสงค์ กระบวนการและเครื่องมือที่ใช้ในการศึกษาบุคคลเป็นรายกรณี การประชุมปรึกษารายกรณี การจัดทำและนำเสนอการศึกษาบุคคลเป็นรายกรณี และข้อจำกัดในการศึกษาบุคคลเป็นรายกรณี  
 Definition, importance, objectives, process and psychological instruments for case study; case conference; report writing and fully presenting each case study; limitation of case study
- 1196302 บูรณาการการจัดการเรียนรู้ทางจิตวิทยาและการแนะแนว** 3(3-0-6)  
**Integration of Learning in Psychology and Guidance**  
 การออกแบบและการเขียนแผนการจัดการกิจกรรมเพื่อพัฒนาผู้เรียนและชุมชน โดยบูรณาการความรู้จากหลักการจัดบริการแนะแนว ด้านบริการเก็บรวบรวมข้อมูลเป็นรายบุคคล บริการสารสนเทศ บริการให้คำปรึกษา บริการจัดวางตัวบุคคล และบริการติดตามผลได้อย่างมีประสิทธิภาพเหมาะสมกับความต้องการของผู้เรียนและบริบทของชุมชน  
 Designing and writing lesson plans for learner and community development with the integration of principles of guidance services in the aspects of individuals data collection, information services, counseling services, placement service, and effective follow-up services appropriate to the needs of learners and community

- 1196303      การศึกษาเอกเทศทางด้านจิตวิทยาและการแนะแนว      3(3-0-6)**  
**Independent Study in Psychology and Guidance**  
 ความหมาย ความสำคัญ วัตถุประสงค์และหลักการของการศึกษาเอกเทศทางด้านจิตวิทยาและการแนะแนว การศึกษาค้นคว้าหัวข้อที่สนใจทางด้านจิตวิทยาและการแนะแนว เขียนและนำเสนอรายงานเป็นรายบุคคลภายใต้การกำกับดูแลของผู้สอน นำผลจากการศึกษาค้นคว้ามาประยุกต์ใช้ในงานด้านจิตวิทยาและการแนะแนว  
 Definition, importance, objectives and principles of independent study in psychology and guidance ; independent study on interesting topic as related to psychology and guidance and report writing under the instructor supervision; application of independent study in psychology and guidance
- 1196304      การสัมมนาทางจิตวิทยาและการแนะแนว      3(2-2-5)**  
**Seminar in Psychological and Guidance**  
 ความรู้เบื้องต้นเกี่ยวกับรูปแบบ กระบวนการ การวางแผน การสรุปและประเมินผลการสัมมนา การวิเคราะห์แนวโน้มด้านจิตวิทยาและการแนะแนวในประเทศไทย จากบริบทสังคม การเลือกประเด็นที่น่าสนใจเพื่อปฏิบัติการจัดสัมมนา โดยมีผู้เชี่ยวชาญจากภาคีเครือข่ายด้านจิตวิทยาและการแนะแนวมาเข้าร่วมสรุป รวบรวม และนำองค์ความรู้ที่ได้จากการสัมมนาไปประยุกต์ใช้ได้อย่างเหมาะสม  
 Fundamental knowledge of forms, process, planning, conclusion and evaluation for seminar; psychological trend analysis and social context guidance in Thailand; collecting important topics to organize a seminar and inviting experts from psychology and guidance parties for the event to conclude, collect and appropriate application the knowledge from the seminar
- 1196305      การปรับพฤติกรรม      3(3-0-6)**  
**Behavior Modification**  
 ความหมาย ความสำคัญ ประเภทและเทคนิคการปรับพฤติกรรม หลักการและทฤษฎีการเรียนรู้ต่างๆในการออกแบบและการประยุกต์ใช้โปรแกรมการปรับพฤติกรรมของผู้เรียนแต่ละประเภทตามความเหมาะสม  
 Definitions, importance of behavior modification; design of behavior modification programs for learners by implementing principles, theories, and techniques of behavior modification; organizing behavior modification processes of learners for behavior exchange

- 1196306      การให้คำปรึกษาแบบกลุ่ม      3(2-2-5)**  
**Group Counseling**  
 ความหมาย ความสำคัญ แนวคิด หลักการและข้อจำกัดของการให้คำปรึกษาแบบกลุ่ม ทักษะ กระบวนการและวิธีการให้คำปรึกษาแบบกลุ่มตามทฤษฎีการให้คำปรึกษาต่างๆ ทฤษฎีแบบยึดบุคคลเป็นศูนย์กลาง ทฤษฎีแบบเผชิญความจริง ทฤษฎีแบบพฤติกรรมนิยม และทฤษฎีแบบพิจารณาเหตุผล อารมณ์และพฤติกรรม บทบาทหน้าที่ของผู้นำและสมาชิกภายในกลุ่ม และวางแผนการจัดกลุ่มการให้คำปรึกษาได้อย่างเหมาะสม  
 Definitions, importance, concept, principle and Limitations of group counseling, skill, process and method of group counseling theories : the person centered theory, the reality theory; the behavioral theory and the rational emotive and behavior theory, roles of group leaders and members and planning for group counseling appropriately
- 1196307      การออกแบบนวัตกรรมทางด้านจิตวิทยาและการแนะแนว      3(3-0-6)**  
**Designs of Psychological and Guidance Innovations**  
 ความหมาย ความสำคัญ แนวคิด ทฤษฎี และองค์ประกอบที่เกี่ยวข้องกับการออกแบบและพัฒนา นวัตกรรมทางจิตวิทยาและการแนะแนว การประยุกต์ใช้เพื่อสร้างนวัตกรรมและเครื่องมือทางจิตวิทยาและการแนะแนว ในการจัดบริการแนะแนวทั้ง 5 บริการ ให้มีความทันสมัยและเหมาะสมกับผู้เรียน  
 Definitions, importance, concept, theories and components of designing and developing innovation; psychological and guidance tools for creating psychological innovation and tools, and implementing to the 5 guidance services for modernity and consistency appropriate to learners
- 1196308      การบริหารความเครียด      2(1-2-3)**  
**Stress Management**  
 ความหมาย สาเหตุของความเครียด ทฤษฎีความเครียด ผลกระทบของความเครียดที่มีต่อมนุษย์ การประเมินความเครียด วิธีการฝึกปฏิบัติผ่อนคลายความเครียด  
 Definition and cause of stress; theories of stress; effect of stress in humans; stress evaluation, ways of reducing stress focusing on practice



- 1196309      **สถิติเพื่อการวิจัยทางจิตวิทยา**      3(2-2-5)  
**Statistics for Research in Psychology** แนวคิดเบื้องต้นเกี่ยวกับสถิติ การวัดแนวโน้มเข้าสู่ส่วนกลาง การวัดการกระจายการทดสอบสมมติฐาน การวิเคราะห์ความแตกต่างและความสัมพันธ์ ฝึกปฏิบัติวิเคราะห์สถิติในการวิจัยทางจิตวิทยา  
 Introduction to statistical concepts; measures of central tendency; measures of dispersion; statistical hypothesis testing; analysis of differences and relationships; conducting statistics in psychological research
- 1196310      **ความคิดสร้างสรรค์เบื้องต้น**      3(3-0-6)  
**Introduction to Creative Thinking**  
 ความหมาย ทฤษฎีความคิดสร้างสรรค์ ลักษณะของบุคคลที่มีความคิดสร้างสรรค์ ปัจจัยที่ส่งผลการพัฒนาความคิดสร้างสรรค์ การจัดบรรยากาศและกิจกรรมเพื่อพัฒนาความคิดสร้างสรรค์  
 Definition, theories of creative thinking; characteristics of creative people; factors affecting development of creative thinking; setting atmosphere and activities to develop creative thinking
- 1196311      **พลวัตกลุ่มและการทำงานเป็นทีม**      3(3-0-6)  
**Group Dynamic and Team Working**  
 ความหมายของกลุ่ม พลวัตกลุ่ม กระบวนการกลุ่มและการทำงานเป็นทีม องค์ประกอบของกระบวนการกลุ่ม การสื่อความหมาย กระบวนการทำงานกลุ่ม วิเคราะห์พฤติกรรมของผู้นำกลุ่ม และปฏิสัมพันธ์ของสมาชิกในกลุ่ม ปัจจัยที่มีผลกระทบต่อการทำงานเป็นทีม ฝึกปฏิบัติกระบวนการสร้างพลวัตกลุ่ม และทักษะการทำงานเป็นทีม การประยุกต์ใช้พลวัตกลุ่มและการทำงานเป็นทีมในชีวิตประจำวัน  
 Group definition; group dynamic; group process and team working; components of group process; interpretation; process of group work; analysis of group leader's behavior and interaction of group members; impact factors in team working; practices in group dynamic and team working skills; implications of group dynamic and team working in everyday life

1196312      **มนุษยสัมพันธ์**      3(3-0-6)  
**Human Relations**

ความหมายและความสำคัญของความสัมพันธ์ของมนุษย์ ธรรมชาติของมนุษย์ การศึกษาตนเอง การเรียนรู้ผู้อื่นเพื่อการสร้างสัมพันธ์ที่ดีต่อกัน การสร้างสัมพันธ์กับบุคคล และชุมชน เทคนิคการสร้างสัมพันธ์ของมนุษย์

Definition and importance of human relationships; human's nature; self-studies; learning others for building good relationship; building relationship between people and communities; technique of building human relationship

### 3.2 ชื่อ นามสกุล เลขบัตรประจำตัวประชาชน ตำแหน่ง และคุณวุฒิการศึกษาของอาจารย์ ประจำหลักสูตร อาจารย์ประจำ และอาจารย์พิเศษ

#### 3.2.1 อาจารย์ประจำหลักสูตร

ที่	ชื่อ-นามสกุล เลขประจำตัวประชาชน	ตำแหน่ง ทางวิชาการ	คุณวุฒิ(สาขาวิชา)	สถาบัน และปีพ.ศ.ที่สำเร็จ การศึกษา
1.	นางสาวเปรมสุรีย์ เชื่อมทอง 3-1101-xxxxx-xx-x	ผู้ช่วยศาสตราจารย์ (จิตวิทยาและ การแนะแนว (สาขาวิชาการศึกษา (6501), อนุสาขาวิชาจิตวิทยา การศึกษา (650104), อนุสาขาวิชาการ แนะแนว(650106))	กศ.ด.(พัฒนศึกษาศาสตร์) กศ.ม.(การแนะแนว) กศ.บ.(ภาษาไทย)	มหาวิทยาลัยศรีนครินทร วิโรฒประสานมิตร, 2536 มหาวิทยาลัยศรีนครินทร วิโรฒ ประสานมิตร, 2526 มหาวิทยาลัยศรีนครินทร วิโรฒ ประสานมิตร, 2524
2.	นางจุติมา รัตนพลแสนย์ 3-3103-xxxxx-xx-x	รองศาสตราจารย์ (จิตวิทยา สาขาวิชา จิตวิทยา (6104) อนุสาขาวิชาจิตวิทยา การวิจัยทางจิตวิทยา 610406)	ปร.ด.(วิจัย วัฒน และสถิติ การศึกษา) กศ.ม.(จิตวิทยาการศึกษา) ศษ.บ. (สุขศึกษา)	มหาวิทยาลัยบูรพา, 2554 มหาวิทยาลัยศรีนครินทร วิโรฒ, 2540 มหาวิทยาลัยรามคำแหง, 2536
3.	นางสาวปัญญาญา วรรณชัย 3-1021-xxxxx-xx-x	รองศาสตราจารย์ (จิตวิทยา สาขาวิชา จิตวิทยา(6104) , อนุสาขาจิตวิทยา การศึกษา (610406))	ปร.ด.(การบริหารการศึกษา) กศ.ม.(จิตวิทยาพัฒนาการ) กศ.บ. (วิทยาศาสตร์)	มหาวิทยาลัยราชภัฏบ้าน สมเด็จเจ้าพระยา, 2557 มหาวิทยาลัยศรีนครินทร วิโรฒ ประสานมิตร, 2532 มหาวิทยาลัยศรีนครินทร วิโรฒ ปทุมวัน, 2522
4.	นางสาวภาวศุทธิ อุ๋นใจ 3-8199-xxxxx-xx-x	อาจารย์	ปร.ด. (จิตวิทยา อุตสาหกรรมและองค์การ) ศศ.ม. (จิตวิทยา อุตสาหกรรมและองค์การ) บธ.บ. (การตลาด)	มหาวิทยาลัยเทคโนโลยีพระ จอมเกล้าพระนครเหนือ, 2555 มหาวิทยาลัยเทคโนโลยีพระ จอมเกล้าพระนครเหนือ, 2549 มหาวิทยาลัยสงขล านครินทร์, 2547
5.	นางสาวฉัฐจุฑา นกจันทร์ 1-1002-xxxxx-xx-x	อาจารย์	ศศ.ม.(จิตวิทยาอุตสาหกรรม และองค์การ) วท.บ.(วิทยาการ	มหาวิทยาลัยเทคโนโลยี พระจอมเกล้าพระนคร เหนือ, 2555 มหาวิทยาลัยเทคโนโลยี

ที่	ชื่อ-นามสกุล เลขประจำตัวประชาชน	ตำแหน่ง ทางวิชาการ	คุณวุฒิ(สาขาวิชา)	สถาบัน และปีพ.ศ.ที่สำเร็จ การศึกษา
			คอมพิวเตอร์ประยุกต์)	พระจอมเกล้าพระนคร เหนือ, 2551
6.	นางสาวบังอร เสรีรัตน์ 3-1101-xxxxx-xx-x	รองศาสตราจารย์ (การศึกษา สาขาวิชา การศึกษา (6501), อนุสาขาวิชา หลักสูตรและการ สอน(650102))	ค.ต. (หลักสูตรและการ สอน) ศษ.ม. (จิตวิทยาการศึกษา) กศ.บ. (ชีววิทยา)	จุฬาลงกรณ์มหาวิทยาลัย ,2539 มหาวิทยาลัยสงขลา นครินทร์, 2531 มหาวิทยาลัยศรีนครินทร์ วิโรฒ สงขลา, 2526
7.	นายชูวิทย์ รัตนพลแสนย์ 3-1005-xxxxx-xx-x	ผู้ช่วยศาสตราจารย์ (จิตวิทยาและการ แนะแนว สาขาวิชา การศึกษา(6501), อนุสาขาวิชาการแนะ แนวให้คำปรึกษา (650105))	กศ.ด. (จิตวิทยาการให้ คำปรึกษา) กศ. ม. (จิตวิทยาการแนะ แนวและการให้คำปรึกษา) กศ.บ. (พยาบาลศึกษา)  วท.บ. (จิตวิทยา)	มหาวิทยาลัย ศรีนครินทร์วิโรฒ , 2549 มหาวิทยาลัย ศรีนครินทร์วิโรฒ, 2540 วิทยาลัยพยาบาลกรุงเทพ สมทบมหาวิทยาลัย ศรีนครินทร์วิโรฒ , 2537 มหาวิทยาลัยรามคำแหง, 2534

หมายเหตุ ประวัติ ผลงานทางวิชาการ และภาระงานสอน ดูที่ภาคผนวก ก

### 3.2.2 อาจารย์ประจำ

ที่	ชื่อ-นามสกุล เลขประจำตัวประชาชน	ตำแหน่ง ทางวิชาการ	คุณวุฒิ(สาขาวิชา)	สถาบัน และปีพ.ศ.ที่สำเร็จ การศึกษา
1.	นางสาวเปรมสุรีย์ เชื้อมทอง 3-1101-xxxxx-xx-x	ผู้ช่วยศาสตราจารย์ (จิตวิทยาและ การแนะแนว (สาขาวิชาการศึกษา (6501), อนุสาขาวิชาจิตวิทยา การศึกษา (650104), อนุสาขาวิชาการ แนะแนว(650106))	กศ.ด.(พัฒนศึกษาศาสตร์)  กศ.ม.(การแนะแนว)  กศ.บ.(ภาษาไทย)	มหาวิทยาลัยศรีนครินทร์ วิโรฒประสานมิตร, 2536 มหาวิทยาลัยศรีนครินทร์ วิโรฒ ประสานมิตร, 2526 มหาวิทยาลัยศรีนครินทร์ วิโรฒ ประสานมิตร, 2524
2.	นางจตุติมา รัตนพลแสนย์ 3-3103-xxxxx-xx-x	รองศาสตราจารย์ (จิตวิทยา สาขาวิชา จิตวิทยา (6104) อนุสาขาวิชาจิตวิทยา การวิจัยทางจิตวิทยา	ปร.ด.(วิจัย วัฒน และสถิติ การศึกษา) กศ.ม.(จิตวิทยาการศึกษา) ศษ.บ. (สุขศึกษา)	มหาวิทยาลัยบูรพา, 2554  มหาวิทยาลัยศรีนครินทร์ วิโรฒ, 2540 มหาวิทยาลัยรามคำแหง,

ที่	ชื่อ-นามสกุล เลขประจำตัวประชาชน	ตำแหน่ง ทางวิชาการ	คุณวุฒิ(สาขาวิชา)	สถาบัน และปีพ.ศ.ที่สำเร็จ การศึกษา
		610406)		2536
3.	นางสาวปัญจนาฏ วรวัฒนชัย 3-1021-xxxxx-xx-x	รองศาสตราจารย์ (จิตวิทยา สาขาวิชา จิตวิทยา(6104) , อนุสาขาจิตวิทยา การศึกษา (610406))	ปร.ด.(การบริหารการศึกษา) กศ.ม.(จิตวิทยาพัฒนาการ) กศ.บ. (วิทยาศาสตร์)	มหาวิทยาลัยราชภัฏบ้าน สมเด็จพระเจ้าพระยา, 2557 มหาวิทยาลัยศรีนครินทร วิโรฒ ประสานมิตร, 2532 มหาวิทยาลัยศรีนครินทร วิโรฒ ปทุมวัน, 2522
4.	นางสาวภาวศุทธิ อุ่นใจ 3-8199- xxxxx-xx-x	อาจารย์	ปร.ด. (จิตวิทยา อุตสาหกรรมและองค์การ)  ศศ.ม. (จิตวิทยา อุตสาหกรรมและองค์การ)  บธ.บ. (การตลาด)	มหาวิทยาลัยเทคโนโลยีพระ จอมเกล้าพระนครเหนือ, 2555 มหาวิทยาลัยเทคโนโลยีพระ จอมเกล้าพระนครเหนือ, 2549 มหาวิทยาลัยสงขลา นครินทร์, 2547
5.	นางสาวฉัฐจุฑา นกจันทร์ 1-1002-xxxxx-xx-x	อาจารย์	ศศ.ม.(จิตวิทยาอุตสาหกรรม และองค์การ)  วท.บ.(วิทยาการ คอมพิวเตอร์ประยุกต์)	มหาวิทยาลัยเทคโนโลยี พระจอมเกล้าพระนคร เหนือ, 2555 มหาวิทยาลัยเทคโนโลยี พระจอมเกล้าพระนคร เหนือ, 2551
6.	นางสาวบังอร เสรีรัตน์ 3-1101-xxxxx-xx-x	รองศาสตราจารย์ (การศึกษา สาขาวิชา การศึกษา (6501), อนุสาขาวิชา หลักสูตรและการ สอน(650102))	ค.ด. (หลักสูตรและการ สอน) ศษ.ม. (จิตวิทยาการศึกษา) กศ.บ. (ชีววิทยา)	จุฬาลงกรณ์มหาวิทยาลัย ,2539 มหาวิทยาลัยสงขลา นครินทร์, 2531 มหาวิทยาลัยศรีนครินทร วิโรฒ สงขลา, 2526
7.	นายชวิทย์ รัตนพลแสนย์ 3-1005- xxxxx-xx-x	ผู้ช่วยศาสตราจารย์ (จิตวิทยาและการ แนะแนว สาขาวิชา การศึกษา(6501), อนุสาขาวิชาการแนะ แนวให้คำปรึกษา (650105))	กศ.ด. (จิตวิทยาการให้ คำปรึกษา) กศ. ม. (จิตวิทยาการแนะ แนวและการให้คำปรึกษา) กศ.บ. (พยาบาลศึกษา)  วท.บ. (จิตวิทยา)	มหาวิทยาลัย ศรีนครินทรวิโรฒ , 2549 มหาวิทยาลัย ศรีนครินทรวิโรฒ, 2540 วิทยาลัยพยาบาลกรุงเทพ สมทบมหาวิทยาลัย ศรีนครินทรวิโรฒ , 2537 มหาวิทยาลัยรามคำแหง, 2534

หมายเหตุ ประวัติ ผลงานทางวิชาการ และภาระงานสอน ดูที่ภาคผนวก ค

### 3.2.3 อาจารย์พิเศษ

ที่	ชื่อ-นามสกุล เลขประจำตัวประชาชน	ตำแหน่ง ทางวิชาการ	คุณวุฒิ(สาขาวิชา)	สถาบัน และปีพ.ศ.ที่ สำเร็จการศึกษา
1.	นายกัมปนาท บริบูรณ์ 3-1206-xxxx-xx-x	อาจารย์	กศ.ด.(การศึกษาผู้ใหญ่) ศศ.ม. (จิตวิทยาการศึกษาและ การแนะแนว) วท.บ.(จิตวิทยา)	มหาวิทยาลัย ศรีนครินทรวิโรฒ,2549 มหาวิทยาลัยเกษตร ศาสตร์, 2542 มหาวิทยาลัยเกษตร ศาสตร์, 2537
2.	นางสมหมาย มหาบรรพต 3-7303-xxxx-xx-x	ผู้ช่วย ศาสตราจารย์ (จิตวิทยาและการ แนะแนว) สาขาวิชา การศึกษา(6501) อนุสาขาวิชา จิตวิทยา การศึกษา (650106)	ค.ม. (จิตวิทยาการศึกษาและ การแนะแนว) ค.บ. (เคมี-จิตวิทยา)	จุฬาลงกรณ์มหาวิทยาลัย, 2524 จุฬาลงกรณ์มหาวิทยาลัย, 2522

หมายเหตุ ประวัติ ผลงานทางวิชาการ และภาระงานสอน ดูที่ภาคผนวก ง

### 4. องค์ประกอบเกี่ยวกับประสบการณ์ภาคสนาม

การปฏิบัติการสอนในสถานศึกษาของหลักสูตรครุศาสตรบัณฑิต (ค.บ. 4 ปี) คณะครุศาสตร์ มีการปฏิบัติการวิชาชีพ โดยกำหนดเป็น 2 ส่วน ดังนี้

1) การปฏิบัติวิชาชีพระหว่างเรียน เป็นรูปแบบของการศึกษาสังเกตการณ์มีส่วนร่วม ในสถานศึกษาและเป็นรูปแบบของการทดลองสอนในชั้นเรียน

2) การปฏิบัติการสอนในสถานศึกษา เป็นการปฏิบัติการสอนเต็มรูปแบบในสาขาวิชาเฉพาะ จำนวน 2 ภาคเรียน โดยจัดนักศึกษาไปฝึกการปฏิบัติการสอนในสถานศึกษา การปฏิบัติงานในหน้าที่ ครู ควบคู่กับการนิเทศ การบูรณาการความรู้ในการจัดทำแผนการเรียนรู้ การจัดกระบวนการเรียนรู้ โดยใช้สื่อนวัตกรรม เทคนิค และยุทธวิธีการเรียนรู้ในวิชาเฉพาะหรือวิชาเอกได้อย่างเหมาะสมกับผู้เรียน การวัดและประเมินผลการเรียนรู้ เพื่อพัฒนาการจัดการเรียนรู้และผู้เรียน การจัดทำบันทึก และรายงานผลการจัดการเรียนรู้ การจัดกิจกรรมทางวิชาการ การวิจัยในชั้นเรียนเพื่อพัฒนาผู้เรียน การสรุปผลเป็นกรณีพิเศษ และการปฏิบัติงานครูนอกเหนือจากการสอน การสัมมนาทางการศึกษา เป็นต้น

#### 4.1 มาตรฐานผลการเรียนรู้ของประสบการณ์ภาคสนาม

ในการปฏิบัติการสอนในสถานศึกษาของหลักสูตรครุศาสตรบัณฑิต (ค.บ. 4 ปี) คณะครุศาสตร์ได้กำหนดกิจกรรมการปฏิบัติโดยเน้นงานที่นักศึกษาครูต้องปฏิบัติจริง และเสริมสร้างสมรรถภาพของนักศึกษาที่พึงประสงค์เพื่อให้นักศึกษาครูพร้อมที่จะเรียนรู้ในการเป็นจุดเริ่มต้นการปฏิบัติงานในวิชาชีพครูและเป็นครูที่ดี โดยมีความคาดหวังในผลลัพธ์การเรียนรู้ไว้ดังนี้

- 1) มีบุคลิกลักษณะความเป็นครู มีคุณธรรมจริยธรรม และจรรยาบรรณวิชาชีพ
- 2) มีความรอบรู้ในทักษะ ทฤษฎีต่างๆ ในศาสตร์การศึกษาวิชาชีพครู และการปฏิบัติงานจากสถานศึกษา ตลอดจนมีความเข้าใจในหลักการ ทักษะเทคโนโลยีและดิจิทัล ทักษะศตวรรษที่ 21 ชุมชนแห่งการเรียนรู้ (PLC) แนวคิดปรัชญาของเศรษฐกิจพอเพียง และสามารถประยุกต์ใช้ในการปฏิบัติงานวิชาชีพครูได้
- 3) สามารถคิดค้นข้อเท็จจริง ทำความเข้าใจ ประเมินข้อมูลสารสนเทศ เพื่อใช้ในการปฏิบัติงานสอน คิดวิเคราะห์การจัดการเรียนรู้อย่างสร้างสรรค์ และแก้ปัญหาในการจัดการเรียนรู้ เพื่อนำไปสู่การแก้ไขปัญหาได้อย่างสร้างสรรค์
- 4) มีมนุษยสัมพันธ์ มีความใส่ใจช่วยเหลือเกื้อกูล มีวุฒิภาวะทางอารมณ์ ปรับตัวได้ดี สามารถทำงานร่วมกับบุคลากร ครู นักศึกษาร่วมฝึกประสบการณ์ มีปฏิสัมพันธ์ที่ดีกับผู้เรียน และมีความเป็นผู้นำ ผู้ตามที่ดี รับผิดชอบ สามารถทำงานร่วมกับผู้อื่นได้
- 5) คิด วิเคราะห์ สังเคราะห์ เพื่อสร้างบทเรียนและนวัตกรรมที่สอดคล้องกับบทเรียนสามารถบูรณาการการสอน และใช้เทคโนโลยีนวัตกรรมได้
- 6) มีความเชี่ยวชาญในการจัดการเรียนรู้ที่มีความหลากหลาย เหมาะสมกับผู้เรียนที่มีลักษณะต่างกัน และสามารถบูรณาการศาสตร์การสอนที่สามารถปฏิบัติได้จริงในชั้นเรียนได้
- 7) มีความสามารถในการวางแผน ออกแบบ ปฏิบัติการสอน และการจัดสภาพแวดล้อมบรรยากาศเพื่อการเรียนรู้

#### 4.2 ช่วงเวลา

- |                                   |                                 |
|-----------------------------------|---------------------------------|
| 1. การปฏิบัติวิชาชีพในสถานศึกษา 1 | ชั้นปีที่ 2 ของภาคการศึกษาที่ 1 |
| 2. การปฏิบัติวิชาชีพในสถานศึกษา 2 | ชั้นปีที่ 3 ของภาคการศึกษาที่ 1 |
| 3. การปฏิบัติการสอนในสถานศึกษา 1  | ชั้นปีที่ 4 ของภาคการศึกษาที่ 1 |
| 4. การปฏิบัติการสอนในสถานศึกษา 2  | ชั้นปีที่ 4 ของภาคการศึกษาที่ 2 |

#### 4.3 การจัดเวลาและตารางสอน

ปีที่ / ภาคการศึกษาที่	ฝึกประสบการณ์วิชาชีพ	จำนวนชั่วโมงและตารางสอน
2 / 1	การปฏิบัติวิชาชีพในสถานศึกษา 1	1 หน่วยกิต 120 ชั่วโมง (8 ชั่วโมงต่อวัน)
3 / 1	การปฏิบัติวิชาชีพในสถานศึกษา 2	1 หน่วยกิต 120 ชั่วโมง (8 ชั่วโมงต่อวัน และคาบสอนวิชาเอก อย่างน้อย 8 คาบ ต่อสัปดาห์)
4 / 1	การปฏิบัติการสอนในสถานศึกษา 1	6 หน่วยกิต 720 ชั่วโมง (8 ชั่วโมงต่อวัน และคาบสอนวิชาเอก อย่างน้อย 8 คาบ ต่อสัปดาห์)
4 / 2	การปฏิบัติการสอนในสถานศึกษา 2	6 หน่วยกิต 720 ชั่วโมง (8 ชั่วโมงต่อวัน และคาบสอนวิชาเอก อย่างน้อย 8 คาบ ต่อสัปดาห์)

#### 5. ข้อกำหนดเกี่ยวกับการทำโครงการหรืองานวิจัย

##### 5.1 รายวิชาการปฏิบัติการสอนในสถานศึกษา 2

###### 5.1.1 คำอธิบายโดยย่อ

ในการทำโครงการหรืองานวิจัยในรายวิชาการปฏิบัติการสอนในสถานศึกษา 2 เป็นการนำโครงการหรืองานวิจัยในหัวข้อที่เกี่ยวข้องกับการจัดการเรียนรู้ การสอน ประสบการณ์ในสถานศึกษา หรือการประยุกต์ใช้ความรู้ที่ได้ศึกษามา โดยมีรายงานที่ต้องนำเสนอตามรูปแบบและระยะเวลาที่หลักสูตรกำหนด ภายใต้การควบคุมดูแล การแนะนำ การให้คำปรึกษาจากอาจารย์ฝ่ายฝึกประสบการณ์วิชาชีพ อาจารย์นิเทศก์ และครูพี่เลี้ยง

###### 5.1.2 มาตรฐานผลการเรียนรู้

นักศึกษาสามารถบูรณาการความรู้และสามารถทำงานอย่างเป็นระบบ มีความรู้ความเข้าใจในกระบวนการ วิจัย สามารถทำวิจัยเบื้องต้นเพื่อใช้ในการแก้ปัญหาทางการศึกษา และสามารถเขียนผลงานวิจัย

###### 5.1.3 ช่วงเวลา

ภาคการศึกษาที่ 2 ของชั้นปีที่ 4

###### 5.1.4 จำนวนหน่วยกิต

6 หน่วยกิต



### 5.1.5 การเตรียมการ

มีการให้ความรู้การทำวิจัยในรายวิชาการวิจัยและพัฒนานวัตกรรมการเรียนรู้ มีการติดต่อสถานศึกษาเพื่อให้นักศึกษาได้ปฏิบัติการสอน เก็บรวบรวมข้อมูล ปัญหาและแนวทางการแก้ปัญหาการจัดการเรียนการสอน พฤติกรรมของนักเรียนในรายวิชาการปฏิบัติวิชาชีพในสถานศึกษา 1 การปฏิบัติวิชาชีพในสถานศึกษา 2 และการปฏิบัติการสอนในสถานศึกษา 1 มีการจัดปฐมนิเทศนักศึกษาในเรื่องการทำวิจัยในชั้นเรียน อีกทั้งมีคู่มือ ตัวอย่างโครงการและงานวิจัยให้ศึกษา

### 5.1.6 กระบวนการประเมินผล

ประเมินผลจากความก้าวหน้าในการทำโครงการหรือวิจัย การปฏิบัติการสอน ในสถานศึกษา ที่บันทึกในสมุดให้คำปรึกษา โดยอาจารย์ที่ปรึกษา โรงเรียนที่ปฏิบัติการสอน และประเมินผลจากโครงการหรืองานวิจัยในรายวิชาการปฏิบัติการสอนในสถานศึกษา 2 ที่ได้กำหนดรูปแบบการนำเสนอตามระยะเวลาที่ ฝ่ายฝึกประสบการณ์วิชาชีพคณะครุศาสตร์ และสาขาวิชากำหนด

#### หมวดที่ 4 ผลการเรียนรู้ กลยุทธ์การสอนและการประเมินผล

##### 1. การพัฒนาคุณลักษณะพิเศษของนักศึกษา

คุณลักษณะพิเศษ	กลยุทธ์หรือกิจกรรมของนักศึกษา
<p>มีความฉลาดทางสังคม (Social Intelligence)</p>	<ol style="list-style-type: none"> <li>1. ความสามารถในการอยู่ร่วมกับคนอื่นและสร้างสัมพันธ์ภาพที่ดี ปรับตัวได้ทั้งทางกายและจิตใจ โดยการจัดกิจกรรมสานสัมพันธ์พี่น้องจิตวิทยา อันประกอบด้วยการปฐมนิเทศ นักศึกษาใหม่ของสาขาให้มีความรักและทัศนคติที่ดีต่อการเป็นนักจิตวิทยาและการแนะนำชี้แจงการวางตัวและดูแลตนเอง รวมถึงการจัดกิจกรรมอบรมสัมมนาเพื่อสนับสนุนให้นักศึกษาได้มีโอกาสเปลี่ยนเรียนรู้ประสบการณ์ของนักจิตวิทยาและนักแนะแนวมืออาชีพ และยังได้เข้าไปมีส่วนร่วมในกิจกรรมขององค์กรวิชาชีพ ได้แก่ สมาคมจิตวิทยาแห่งประเทศไทย สมาคมแนะแนวแห่งประเทศไทย สถาบันสุขภาพจิต มูลนิธิต่างๆ</li> <li>2. การมีพฤติกรรมเกื้อกูล การช่วยเหลือผู้อื่น และทำให้ผู้อื่นรู้สึกมีคุณค่าโดยการ จัดกิจกรรมปันน้ำใจด้วยการส่งเสริมให้นักศึกษาจัดกิจกรรมร่วมกับโรงเรียนและชุมชน ได้เรียนรู้สภาพปัจจุบัน ปัญหา ความร่วมมือและการเรียนรู้ไปพร้อมแนวทางการแก้ไขปัญหา มีจิตสาธารณะ การจัดค่ายอาสา การทำโครงการพัฒนา และการออกไปทำงานในชุมชนเพื่อช่วยพัฒนาสังคม ชิมชั้บการแบ่งปัน ความมีน้ำใจ ความเอื้ออาทร การรักษาสีงแวดล้อมและสาธารณะประโยชน์ เพื่อช่วยให้สังคมดำรงอยู่อย่างยั่งยืน เสริมสร้างความรับผิดชอบต่อสังคม</li> <li>3. การมีความฉลาดทางอารมณ์ การจัดกิจกรรมสร้างการมีมุมมองเชิงบวก มีวุฒิภาวะทางอารมณ์และทางสังคม การอบรมการให้การปรึกษากลุ่มเพื่อส่งเสริมการแสดงปฏิสัมพันธ์ทางอารมณ์กับบุคคลอื่น รวมถึงสร้างความรู้สึกที่ดีต่อตนเอง</li> <li>4. บุคลิกภาพครูจิตวิทยาและการแนะแนวที่เหมาะสม โดยการจัดกิจกรรมการอบรมเกี่ยวกับการแต่งกาย การเข้าสังคม เทคนิคการเจรจาสื่อสาร การมีมนุษยสัมพันธ์ที่ดี และการวางตัวทางสังคม</li> </ol>

## 2. การพัฒนาผลการเรียนรู้ในแต่ละด้าน หมวดวิชาศึกษาทั่วไปและหมวดวิชาเฉพาะ

### 2.1 หมวดวิชาศึกษาทั่วไป

#### 1) ด้านคุณธรรม จริยธรรม

ผลการเรียนรู้	กลยุทธ์การสอน	วิธีการวัดและประเมินผล
1. มีคุณธรรมจริยธรรมในการดำเนินชีวิต 2. มีความซื่อสัตย์สุจริต 3. มีความฉลาดทางอารมณ์ 4. มีจิตสำนึกสาธารณะ	1. การบรรยาย 2. การสาธิต 3. การอภิปราย 4. การสอนที่สอดแทรกคุณธรรมจริยธรรม โดยใช้เอกสารและสื่อต่างๆ 5. การสอนโดยใช้การเรียนรู้จากกรณีศึกษา บทบาทสมมุติ สถานการณ์จำลอง เกม 6. การเรียนรู้ในกิจกรรมที่ให้ผู้เรียนได้ปฏิบัติในสถานการณ์จริง 7. การกำหนดพฤติกรรม ข้อปฏิบัติ เพื่อให้ผู้เรียนปฏิบัติตาม 8. การจัดกิจกรรมการเรียนการสอนและมอบหมายงาน	1. ประเมินจากการสังเกต พฤติกรรม ปฏิสัมพันธ์ในชั้นเรียน การอภิปรายในชั้นเรียน หรือการเข้าร่วมกิจกรรมต่างๆ 2. ประเมินจากการปฏิบัติงานหรือผลงาน 3. ประเมินจากการวิเคราะห์ ใบงาน รายงาน ผลงาน หรือผลผลิตของผู้เรียน

#### 2) ด้านความรู้

ผลการเรียนรู้	กลยุทธ์การสอน	วิธีการวัดและประเมินผล
1. มีความรู้ความเข้าใจในเนื้อหาวิชา 2. มีความรู้ความเข้าใจในความเป็นไทย ภาษาและวัฒนธรรมอาเซียน 3. มีความสามารถนำความรู้ไปพัฒนาตนเอง	1. การบรรยาย 2. การสาธิต 3. การอภิปราย 4. การฝึกปฏิบัติการ 5. การทำโครงการโครงงาน 6. การสอนทักษะการสืบค้น ทักษะการเรียนรู้ต่างๆ เพื่อนำไปใช้ในการเรียนรู้ผ่านการแสวงหาความรู้ด้วยตนเอง 7. การสอนโดยใช้การเรียนรู้จาก	1. การทดสอบย่อย แบบฝึกหัด 2. การสอบปลายภาค และ/หรือการสอบกลางภาค 3. ประเมินจากใบงาน รายงานผลงาน หรือผลผลิตของผู้เรียน 4. ประเมินจากการนำเสนอ รายงาน หรือผลงานของผู้เรียน 5. ประเมินจากการสังเกต พฤติกรรม ปฏิสัมพันธ์ใน

ผลการเรียนรู้	กลยุทธ์การสอน	วิธีการวัดและประเมินผล
	8. การศึกษาดูงานหรือเชิญวิทยากรผู้เชี่ยวชาญที่มีประสบการณ์ตรงมาเป็นวิทยากรเฉพาะเรื่อง	ชั้นเรียน การอภิปรายในชั้นเรียน หรือการมีส่วนร่วมในการตอบคำถาม

### 3) ด้านทักษะทางปัญญา

ผลการเรียนรู้	กลยุทธ์การสอน	วิธีการวัดและประเมินผล
1. มีทักษะการแสวงหาความรู้ ติดตาม การเปลี่ยนแปลงของบริบททางสังคมเพื่อพัฒนาตนเอง 2. มีทักษะการคิดวิเคราะห์ คิดสังเคราะห์ คิดอย่างมีเหตุผล คิดอย่างมีวิจารณ์ญาณ และคิดแบบองค์รวม 3. มีความสามารถแก้ปัญหาอย่างสร้างสรรค์	1. การบรรยาย 2. การสาธิต 3. การอภิปราย 4. การฝึกปฏิบัติการ 5. การทำโครงการ โครงการ 6. การวิเคราะห์สังเคราะห์ข้อมูลจากการสืบค้น การบรรยาย เอกสารและสื่อต่างๆ เพื่อนำไปสู่การอภิปราย การนำเสนอในชั้นเรียน 7. การศึกษาดูงาน เรียนรู้จากสถานที่ เรียนรู้จากประสบการณ์ เรียนรู้จากชุมชน เรียนรู้จากสภาพจริง 8. การสอนโดยใช้การเรียนรู้จากกรณีศึกษา สถานการณ์จำลอง เกม เพื่อนำไปสู่การสังเคราะห์ วิเคราะห์ และวิพากษ์ 9. การสอนทักษะการสืบค้นทักษะการเรียนรู้ต่างๆ เพื่อนำไปใช้ในการเรียนรู้ผ่านการศึกษา ค้นคว้า ด้วยตนเอง	1. การทดสอบย่อย แบบฝึกหัด 2. การสอบปลายภาค และ/หรือการสอบกลางภาค 3. ประเมินจากกิจกรรม ใบงาน รายงาน ผลงาน ผลผลิต หรือการนำเสนอของผู้เรียน 4. ประเมินจากการอภิปรายหรือการแสดงความคิดเห็นในชั้นเรียน การมีส่วนร่วมในการตอบคำถาม

## 4) ด้านทักษะความสัมพันธ์ระหว่างบุคคลและความรับผิดชอบ

ผลการเรียนรู้	กลยุทธ์การสอน	วิธีการวัดและประเมินผล
1. มีความเข้าใจความต่าง ด้านวัฒนธรรม และ ความต่าง ด้านกระบวนการทัศน์ 2. มีความรับผิดชอบ ต่อสังคม ประเทศชาติ พร้อม เป็นสมาชิก ประชาคมอาเซียน และประชาคมโลก 3. มีภาวะผู้นำ และ ความสามารถใน การทำงานร่วมกัน	1. การสอนโดยเน้นการสร้างความสัมพันธ์ ระหว่างผู้เรียนกับผู้เรียน ผู้เรียนกับ ผู้สอน ผู้เรียนกับบุคคลอื่นที่เกี่ยวข้อง 2. การสอนโดยการจัดกิจกรรมกลุ่ม เพื่อ ส่งเสริมการปฏิบัติงานในฐานะผู้นำ ผู้ ตามที่ดี โดยผ่านกิจกรรมการทำรายงาน โครงการ โครงการงาน เพื่อการนำเสนอ 3. การสอนโดยใช้การเรียนรู้จากบทบาท สมมุติ กรณีศึกษา หรือสถานการณ์ จำลอง เพื่อเรียนรู้ การปรับตัว บทบาทความรับผิดชอบ และบทบาทความเป็นผู้นำและผู้ตาม 4. การศึกษาดูงาน เรียนรู้นอกสถานที่ เรียนรู้จากประสบการณ์ เรียนรู้จาก ชุมชน เรียนรู้จากสภาพจริง	1. ประเมินจากการสังเกต พฤติกรรม ปฏิสัมพันธ์ใน ชั้นเรียนความรับผิดชอบ การมีส่วนร่วมในกิจกรรม ต่างๆ ที่ได้รับมอบหมาย 2. ประเมินจากทักษะการ แสดงออกในภาวะผู้นำ ผู้ ตามจากสถานการณ์การ เรียนการสอนที่กำหนด 3. ประเมินจาก ความสามารถ ในการทำงาน การ ปฏิบัติงานร่วมกัน 4. ประเมินจากการนำเสนอ ใบงาน รายงาน ผลงาน หรือผลผลิตของผู้เรียน

## 5) ด้านทักษะการวิเคราะห์เชิงตัวเลข การสื่อสารและการใช้เทคโนโลยีสารสนเทศ

ผลการเรียนรู้	กลยุทธ์การสอน	วิธีการวัดและประเมินผล
1. มีทักษะการสื่อสาร 2. มีทักษะการ วิเคราะห์เชิง ตัวเลข 3. มีทักษะและ สามารถใช้ นวัตกรรมและ เทคโนโลยี อย่างสร้างสรรค์ และรู้เท่าทัน	1. การบรรยาย 2. การสาธิต 3. การสอนโดยส่งเสริมการเรียนรู้ที่ใช้ เทคโนโลยีสารสนเทศ และ การสื่อสารได้หลากหลายรูปแบบ 4. การสอนโดยมอบหมายให้ผู้เรียนได้ใช้ การสื่อสารทั้งการพูด การฟัง การอ่าน การเขียนระหว่างผู้เรียนกับผู้เรียน ผู้เรียนกับผู้สอน และบุคคลอื่นๆ 5. การสอนโดยใช้การเรียนรู้จากกรณีศึกษา บทบาทสมมุติ สถานการณ์จำลอง	1. ประเมินจากการสังเกต พฤติกรรม การสื่อสาร การมีส่วนร่วม หรือ การ ติดต่อผู้สอนผ่านระบบ เทคโนโลยีสารสนเทศ การเข้าร่วมกิจกรรมต่างๆ 2. ประเมินจาก ความสามารถในการ อธิบาย อภิปราย หรือ การนำเสนอ 3. ประเมินจากใบงาน รายงาน ผลงาน หรือ ผลผลิตของผู้เรียน ทั้งใน ด้านการสืบค้นข้อมูล การ

ผลการเรียนรู้	กลยุทธ์การสอน	วิธีการวัดและประเมินผล
		วิเคราะห์ข้อมูล การประมวลผล และการใช้นวัตกรรมและเทคโนโลยีเพื่อการนำเสนอในรูปแบบที่เหมาะสม

## 2.2 หมวดวิชาเฉพาะด้าน

### 1) ด้านคุณธรรม จริยธรรม

ผลการเรียนรู้	กลยุทธ์การสอน	วิธีการวัดและประเมินผล
<p>1. รัก ศรัทธาและภูมิใจในวิชาชีพครู มีจิตวิญญาณและอุดมการณ์ความเป็นครู และปฏิบัติตนตามจรรยาบรรณวิชาชีพครู</p> <p>2. มีจิตอาสา จิตสาธารณะ อดทนอดกลั้น มีความเสียสละ รับผิดชอบและซื่อสัตย์ต่องานที่ได้รับมอบหมาย ทั้งด้านวิชาการและวิชาชีพ และสามารถพัฒนาตนเองอย่างต่อเนื่อง ประพฤติตนเป็นแบบอย่างที่ดีแก่ศิษย์ ครอบครัว สังคมและประเทศชาติ และเสริมสร้างการพัฒนาที่ยั่งยืน</p> <p>3. มีค่านิยมและคุณลักษณะเป็นประชาธิปไตย คือ การเคารพสิทธิและให้เกียรติคนอื่น มีความสามัคคีและทำงานร่วมกับผู้อื่นได้ ใช้เหตุผลและปัญญาในการดำเนินชีวิตและการตัดสินใจ</p> <p>4. มีความกล้าหาญและแสดงออกทางคุณธรรมจริยธรรม สามารถวินิจฉัยจัดการและคิดแก้ปัญหาทางคุณธรรมจริยธรรมด้วยความถูกต้องเหมาะสมกับสังคม การทำงานและสภาพแวดล้อม โดยอาศัยหลักการ เหตุผล และใช้ดุลยพินิจทางค่านิยม บรรทัด</p>	<p>1. การบรรยาย</p> <p>2. การสาธิต</p> <p>3. การอภิปราย</p> <p>4. การสอนที่สอดแทรกคุณธรรม จริยธรรมโดยใช้เอกสารหรือสื่อต่าง ๆ</p> <p>5. การสอนโดยใช้การเรียนรู้จากกรณีศึกษา บทบาทสมมุติ การระดมความคิด</p> <p>6. การจัดกิจกรรมการเรียนการสอนและมอบหมายงาน</p> <p>7. การใช้กรณีศึกษา (Case study)</p> <p>8. การวิเคราะห์แบบวิภาษวิธี (Dialectics) ในประเด็นวิกฤตด้านคุณธรรมจริยธรรมของสังคมและวิชาการ และจรรยาบรรณวิชาชีพครู</p> <p>9. การกำหนดพฤติกรรม ข้อปฏิบัติ เพื่อให้ผู้เรียนปฏิบัติตาม</p> <p>10. การเรียนรู้ในกิจกรรมที่</p>	<p>1. ประเมินจากการสังเกตพฤติกรรม ปฏิสัมพันธ์ในชั้นเรียน การอภิปรายในชั้นเรียน การเข้าร่วมกิจกรรมต่าง ๆ การปฏิบัติกิจกรรมกลุ่ม</p> <p>2. ประเมินจากการปฏิบัติงานหรือผลงาน</p> <p>3. ประเมินจากแหล่งข้อมูลที่ค้นคว้าและนำมาอ้างอิง</p> <p>4. ประเมินจากการสังเกตพฤติกรรม การเข้าชั้นเรียน การแต่งกายและการแสดงออกผ่านการสื่อสารในรูปแบบต่าง ๆ</p> <p>5. ประเมินจากการวิเคราะห์ใบงาน รายงาน ผลงานหรือผลผลิตของผู้เรียน</p>

ผลการเรียนรู้	กลยุทธ์การสอน	วิธีการวัดและประเมินผล
ฐานทางสังคม ความรู้สึกของผู้อื่นและประโยชน์ของสังคมส่วนรวม มีจิตสำนึกในการดำรงความโปร่งใสของสังคมและประเทศชาติต่อต้านการทุจริตคอร์รัปชันและความไม่ถูกต้อง ไม่ใช้ข้อมูลบิดเบือน หรือการลอกเลียนผลงาน	ให้ผู้เรียนได้ปฏิบัติในสถานการณ์จริง	

## 2) ด้านความรู้

ผลการเรียนรู้	กลยุทธ์การสอน	วิธีการวัดและประเมินผล
1. มีความรอบรู้ในหลักการ แนวคิด ทฤษฎี เนื้อหาสาระด้านวิชาชีพของครู อาทิ ค่านิยมของครู คุณธรรม จริยธรรม จรรยาบรรณ จิตวิญญาณ ครู ปรัชญาความเป็นครู จิตวิทยา สำหรับครู จิตวิทยาพัฒนาการ จิตวิทยาการเรียนรู้เพื่อจัดการเรียนรู้ และช่วยเหลือ แก้ไขปัญหา ส่งเสริม และพัฒนาผู้เรียน หลักสูตรและวิทยาการการจัดการเรียนรู้ นวัตกรรม และเทคโนโลยีสารสนเทศและการสื่อสารการศึกษาและการเรียนรู้ การวัดประเมินการศึกษาและการเรียนรู้ การวิจัยและการพัฒนานวัตกรรมการพัฒนาผู้เรียน และภาษาเพื่อการสื่อสารสำหรับครู ทักษะการนิเทศและการสอนงาน ทักษะเทคโนโลยีและดิจิทัล ทักษะการทำงานวิจัยและวัดประเมิน ทักษะการร่วมมือสร้างสรรค์ และทักษะศตวรรษที่ 21 มีความรู้ความเข้าใจในการบูรณาการความรู้กับการปฏิบัติจริงและการบูรณาการข้ามศาสตร์ อาทิ การบูรณาการการสอน (Technological Pedagogical Content Knowledge: TPCK) การ	1. การบรรยาย/บรรยายประกอบสื่อ 2. การสาธิต 3. การอภิปราย 4. การฝึกปฏิบัติการ 5. การสอนทักษะการสืบค้น ทักษะการเรียนรู้ต่าง ๆ เพื่อนำไปใช้ในการเรียนรู้ ผ่านการแสดงหาความรู้ด้วยตนเอง 6. การสอนโดยใช้การเรียนรู้จากกรณีศึกษา สถานการณ์จำลอง เกม หรือสถานการณ์จริง 7. การจัดการศึกษา รายกรณี 8. การฝึกปฏิบัติการ 9. การทำโครงการโครงงาน 10. การศึกษาดูงานหรือเชิญวิทยากร ผู้เชี่ยวชาญที่มีประสบการณ์ตรงมาเป็นวิทยากรเฉพาะเรื่อง	1. การทดสอบย่อย แบบฝึกหัด 2. การสอบกลางภาค 3. การสอบปลายภาค 4. ประเมินจากใบงาน รายงาน ผลงาน หรือ ผลผลิตของผู้เรียน 5. ประเมินจากการนำเสนอ รายงาน หรือผลงานของผู้เรียน 6. ประเมินจากการสังเกต พฤติกรรม ปฏิสัมพันธ์ในชั้นเรียน การอภิปรายในชั้นเรียน หรือ การมีส่วนร่วมในชั้นเรียน

ผลการเรียนรู้	กลยุทธ์การสอน	วิธีการวัดและประเมินผล
<p>สอนแบบบูรณาการความรู้ทางวิทยาศาสตร์เทคโนโลยี กระบวนการทางวิศวกรรมและคณิตศาสตร์ (Science Technology Engineering and Mathematics Education: STEM Education) ชุมชนแห่งการเรียนรู้ (Professional Learning Community: PLC) และมีความรู้ในการประยุกต์ใช้</p> <p>2. มีความรอบรู้ในหลักการ แนวคิด ทฤษฎี เนื้อหาวิชาที่สอน สามารถวิเคราะห์ความรู้ และเนื้อหาวิชาที่สอนอย่างลึกซึ้ง สามารถติดตามความก้าวหน้าด้านวิทยาการและนำไปประยุกต์ใช้ในการพัฒนาผู้เรียน</p> <p>3. มีความรู้ เข้าใจชีวิต เข้าใจชุมชน เข้าใจโลกและการอยู่ร่วมกันบนพื้นฐานความแตกต่างทางวัฒนธรรม สามารถเผชิญและเท่าทันกับการเปลี่ยนแปลงของสังคม และสามารถนำแนวคิดปรัชญาของเศรษฐกิจพอเพียงไปประยุกต์ใช้ในการดำเนินชีวิตและพัฒนาตน พัฒนางานและพัฒนาผู้เรียน</p> <p>4. มีความรู้และความสามารถในการใช้ภาษาไทยและภาษาอังกฤษเพื่อการสื่อสารตามมาตรฐาน</p> <p>5. ตระหนักถึง เห็นคุณค่าและความสำคัญของศาสตร์พระราชาเพื่อการพัฒนาที่ยั่งยืนและนำมาประยุกต์ใช้ในการพัฒนาตน พัฒนาผู้เรียน พัฒนางานและพัฒนาชุมชน</p>		



## 3) ด้านทักษะทางปัญญา

ผลการเรียนรู้	กลยุทธ์การสอน	วิธีการวัดและประเมินผล
<p>1. คิด ค้นหา วิเคราะห์ข้อเท็จจริง และประเมินข้อมูล สื่อ สารสนเทศจาก แหล่งข้อมูลที่หลากหลายอย่างรู้เท่าทัน เป็นพลเมืองตื่นรู้ มีสำนึกสากล สามารถเผชิญและก้าวทันกับการเปลี่ยนแปลงในโลกยุคดิจิทัล เทคโนโลยี ซ้ำมแพลตฟอร์ม (Platform) และโลกอนาคต นำไปประยุกต์ใช้ในการปฏิบัติงานและวินิจฉัยแก้ปัญหาและพัฒนางานได้อย่างสร้างสรรค์ โดยคำนึงถึงความรู้ หลักการทางทฤษฎี ประสบการณ์ ภาควิถีปฏิบัติ ค่านิยม แนวคิด นโยบาย และยุทธศาสตร์ชาติ บรรทัดฐานทางสังคมและผลกระทบที่อาจเกิดขึ้น</p> <p>2. สามารถคิดริเริ่มและพัฒนางานอย่างสร้างสรรค์</p> <p>3. สร้างและประยุกต์ใช้ความรู้จากการทำวิจัยและสร้างหรือร่วมสร้างนวัตกรรมเพื่อพัฒนาการเรียนรู้ของผู้เรียนและพัฒนาผู้เรียนให้เป็นผู้สร้างหรือร่วมสร้างนวัตกรรม รวมทั้งการถ่ายทอดความรู้แก่ชุมชนและสังคม</p>	<p>1. การบรรยาย</p> <p>2. การสาธิต</p> <p>3. การอภิปราย</p> <p>4. การวิเคราะห์สังเคราะห์ ข้อมูลจากการสืบค้น การบรรยายเอกสารและสื่อต่างๆ เพื่อนำไปสู่การอภิปราย การนำเสนอในชั้นเรียน</p> <p>5. การสอนทักษะการสืบค้น ทักษะการเรียนรู้ต่าง ๆ เพื่อนำไปใช้ในการเรียนรู้ ผ่านการศึกษาค้นคว้าด้วยตนเอง</p> <p>6. การทำโครงการ/โครงงาน</p> <p>7. การศึกษารายกรณี/ การวิเคราะห์ตัวอย่าง กรณีศึกษา</p> <p>8. การฝึกปฏิบัติการ การวิเคราะห์ สังเคราะห์ ข้อมูลจากการสืบค้น การบรรยาย เอกสารและสื่อต่าง ๆ เพื่อนำไปสู่การอภิปราย การนำเสนอในชั้นเรียน</p> <p>9. ดูงาน เรียนรู้นอกสถานที่ เรียนรู้จากประสบการณ์ เรียนรู้จากชุมชน เรียนรู้จากสภาพจริง</p> <p>10. การสอนโดยใช้การเรียนรู้จากกรณีศึกษา สถานการณ์จำลอง เกม เพื่อนำไปสู่การสังเคราะห์ วิเคราะห์ และ</p>	<p>1. การทดสอบย่อย แบบฝึกหัด</p> <p>2. การสอบกลางภาค</p> <p>3. การสอบปลายภาค</p> <p>4. ประเมินจากกิจกรรม ใบงาน รายงาน ผลงาน ผลผลิต หรือ การนำเสนอของผู้เรียน</p> <p>5. ประเมินจากการ อภิปราย หรือการแสดงความคิดเห็น ผลการวิเคราะห์กรณีศึกษา</p> <p>6. ประเมินจากการ อภิปราย หรือการแสดงความคิดเห็นในชั้นเรียน การมีส่วนร่วมในการตอบคำถาม</p>

ผลการเรียนรู้	กลยุทธ์การสอน	วิธีการวัดและประเมินผล
	วิพากษ์ 11. ค้นคว้าด้วยตนเอง	

#### 4) ด้านทักษะความสัมพันธ์ระหว่างบุคคลและความรับผิดชอบ

ผลการเรียนรู้	กลยุทธ์การสอน	วิธีการวัดและประเมินผล
<p>1. เข้าใจและใส่ใจอารมณ์ความรู้สึกของผู้อื่น มีความคิดเชิงบวก มีวุฒิภาวะทางอารมณ์และทางสังคม</p> <p>2. ทำงานร่วมกับผู้อื่น ทำงานเป็นทีม เป็นผู้นำและผู้ตามที่ดี มีสัมพันธภาพที่ดีกับผู้เรียน ผู้ร่วมงาน ผู้ปกครองและคนในชุมชน มีความรับผิดชอบต่อส่วนรวมทั้งด้านเศรษฐกิจ สังคมและสิ่งแวดล้อม</p> <p>3. มีความรับผิดชอบต่อหน้าที่ ต่อตนเอง ต่อผู้เรียน ต่อผู้ร่วมงาน และต่อส่วนรวม สามารถช่วยเหลือและแก้ปัญหาตนเอง กลุ่มและระหว่างกลุ่มได้อย่างสร้างสรรค์</p> <p>4. มีภาวะผู้นำทางวิชาการและวิชาชีพ มีความเข้มแข็งและกล้าหาญทางจริยธรรม สามารถชี้แนะและถ่ายทอดความรู้แก่ผู้เรียน สถานศึกษา ชุมชน และสังคมอย่างสร้างสรรค์</p>	<p>1. การสอนโดยเน้นการสร้างความสัมพันธ์ระหว่างผู้เรียนกับผู้เรียน ผู้สอนกับผู้สอน ผู้เรียนกับบุคคลอื่นที่เกี่ยวข้อง</p> <p>2. การสอนโดยการจัดกิจกรรมกลุ่มเพื่อส่งเสริมการปฏิบัติงานในฐานะผู้นำผู้ตามที่ดี โดยผ่านกิจกรรมและการนำเสนอผลงาน</p> <p>3. การสอนโดยใช้การเรียนรู้จากบทบาทสมมติเพื่อการเรียนรู้ การปรับตัว บทบาทความรับผิดชอบ</p> <p>4. การอภิปรายกลุ่ม</p> <p>5. การเรียนแบบมีส่วนร่วม ปฏิบัติการ (Participative learning through action)</p> <p>6. การเป็นผู้นำแบบมีส่วนร่วม (Shared leadership) ในการนำเสนองานวิชาการ</p> <p>7. การคิดให้ความเห็นและรับฟังความเห็นแบบสะท้อนกลับ (Reflective thinking)</p>	<p>1. ประเมินจากการสังเกต พฤติกรรม ปฏิสัมพันธ์ ในชั้นเรียนการมีส่วนร่วมในกิจกรรมต่าง ๆ ที่ได้รับมอบหมาย</p> <p>2. ประเมินจากทักษะการแสดงออกในภาวะผู้นำผู้ตาม จากสถานการณ์ การเรียน การสอนที่กำหนด</p> <p>3. ประเมินจากความสามารถในการทำงาน และการปฏิบัติงานร่วมกัน</p> <p>4. ประเมินจากการนำเสนอผลงานของผู้เรียน</p>

## 5) ด้านทักษะการวิเคราะห์เชิงตัวเลข การสื่อสารและการใช้เทคโนโลยีสารสนเทศ

ผลการเรียนรู้	กลยุทธ์การสอน	วิธีการวัดและประเมินผล
<p>1. มีทักษะการวิเคราะห์ข้อมูลสถิติ การสังเคราะห์ข้อมูลเชิงปริมาณและเชิงคุณภาพ เพื่อเข้าใจองค์ความรู้ หรือประเด็นปัญหาทางการศึกษาได้อย่างรวดเร็วและถูกต้อง</p> <p>2. สื่อสารกับผู้เรียน พ่อแม่ ผู้ปกครอง บุคคลในชุมชนและสังคม และผู้เกี่ยวข้องกลุ่มต่าง ๆ ได้อย่างมีประสิทธิภาพโดยสามารถเลือกใช้ การสื่อสารทางวาจา การเขียน หรือ การนำเสนอด้วยรูปแบบต่าง ๆ โดยใช้ เทคโนโลยีการสื่อสารหรือนวัตกรรม ต่างๆ ที่เหมาะสม</p> <p>3. ใช้เทคโนโลยีสารสนเทศ ในการสืบค้นข้อมูลหรือความรู้จาก แหล่งการเรียนรู้ต่างๆ ได้อย่างมีประสิทธิภาพ สามารถใช้โปรแกรม สำเร็จรูปที่จำเป็นสำหรับการเรียนรู้ การจัดการเรียนรู้ การทำงาน การ ประชุม การจัดการและสืบค้นข้อมูล และสารสนเทศ รับและส่งข้อมูลและ สารสนเทศโดยใช้ดุลยพินิจที่ดีในการ ตรวจสอบความน่าเชื่อถือของข้อมูล และสารสนเทศ อีกทั้งตระหนักถึง การละเมิดลิขสิทธิ์และการลอกเลียน ผลงาน</p>	<ol style="list-style-type: none"> <li>1. การบรรยาย</li> <li>2. การสาธิต</li> <li>3. การสอนโดยส่งเสริมการเรียนรู้ที่ใช้เทคโนโลยี สารสนเทศและการสื่อสาร ได้หลากหลายรูปแบบ</li> <li>4. การสอนโดยมอบหมายให้ ผู้เรียนได้ใช้การสื่อสารทั้ง การพูด การฟัง การอ่าน และการเขียนระหว่าง ผู้เรียนกับผู้สอนและบุคคล อื่น ๆ</li> <li>5. การสอนโดยใช้การเรียนรู้ จากกรณีศึกษา หรือ บทบาทสมมุติ</li> <li>6. การวิเคราะห์ และนำเสนอ ในประเด็นด้านการศึกษา จากแหล่งเรียนรู้ต่าง ๆ</li> <li>7. การสืบค้น วิเคราะห์ และ นำเสนอข้อมูลด้วย เทคโนโลยีสารสนเทศ</li> </ol>	<ol style="list-style-type: none"> <li>1. ประเมินจากการสังเกต พฤติกรรม การสื่อสาร การมีส่วนร่วม หรือ การติดต่อผู้สอนผ่าน ระบบเทคโนโลยี สารสนเทศและการเข้าร่วมกิจกรรมต่าง ๆ</li> <li>2. ประเมินจากความสามารถในการอธิบาย อภิปรายหรือการ นำเสนอ</li> <li>3. ประเมินจากใบงาน รายงาน ผลงานของ ผู้เรียนทั้งในด้านการ สืบค้นข้อมูล การ วิเคราะห์ข้อมูล การ ประมวลผลข้อมูล และ การใช้นวัตกรรมและ เทคโนโลยีเพื่อการ นำเสนอในรูปแบบที่ เหมาะสม</li> </ol>

## 6) ด้านวิธีวิทยาการจัดการเรียนรู้

ผลการเรียนรู้	กลยุทธ์การสอน	วิธีการวัดและประเมินผล
<p>1. สามารถเลือกใช้ปรัชญาตามความเชื่อในการสร้างหลักสูตรรายวิชาการออกแบบเนื้อหาสาระ กิจกรรมการเรียนการสอน สื่อและเทคโนโลยี การสื่อสาร การวัดและประเมิน ผู้เรียน การบริหารจัดการชั้นเรียน การจัดการเรียนโดยใช้แหล่งการเรียนรู้ในโรงเรียนและนอกโรงเรียน แหล่งการเรียนรู้แบบเปิดได้อย่างเหมาะสมกับสภาพบริบทที่ต่างกันของผู้เรียนและพื้นที่</p> <p>2. สามารถนำความรู้ทางจิตวิทยาไปใช้ในการวิเคราะห์ผู้เรียนเป็นรายบุคคล ออกแบบกิจกรรม การจัดการเนื้อหาสาระ การบริหารจัดการ และกลไกการช่วยเหลือ แก้ไขและส่งเสริมพัฒนาผู้เรียนที่ตอบสนองความต้องการ ความสนใจ ความถนัด และศักยภาพของผู้เรียนที่มีความแตกต่างระหว่างบุคคล ทั้งผู้เรียนปกติและผู้เรียนที่มีความต้องการจำเป็นพิเศษ หรือผู้เรียนที่มีข้อจำกัดทางกาย</p> <p>3. จัดกิจกรรมและออกแบบการจัดการเรียนรู้ให้ผู้เรียนได้เรียนรู้จากประสบการณ์ เรียนรู้ผ่านการลงมือปฏิบัติและการทำงานในสถานการณ์จริง ส่งเสริมการพัฒนาการคิด การทำงาน การจัดการ การเผชิญสถานการณ์ ฝึกการปฏิบัติให้ทำได้ คิดเป็น ทำเป็น โดยบูรณาการการทำงานกับการเรียนรู้และคุณธรรมจริยธรรม</p>	<p>1. สอนแบบบรรยายประกอบเทคนิคการใช้คำถาม อภิปราย สรุปรูป ฝึกปฏิบัติการ และศึกษาค้นคว้าด้วยตนเอง</p> <p>2. จัดกิจกรรมให้นักศึกษาได้ฝึกวิเคราะห์ข้อมูลจริงในรายวิชา</p> <p>3. จัดกิจกรรมให้นักศึกษาได้ฝึกแปลผลการวิเคราะห์ข้อมูล และนำเสนอ รายงานผลการประเมินผล</p> <p>4. จัดกิจกรรมให้นักศึกษาคิดวิเคราะห์ วิจัย เพื่อให้ทราบถึงกระบวนการแนวทางการแก้ไขปัญหาจริงได้</p>	<p>1. การสอบวัดความสามารถในการคิดและแก้ไขปัญหาโดยใช้กรณีศึกษาและการมีส่วนร่วมในการอภิปราย</p> <p>2. การประเมินจากผลงานที่เกิดจากการใช้ทรัพยากรที่มีอย่างจำกัดแก้ไขปัญหาอย่างเป็นระบบ การวิเคราะห์ วิจัย เช่น รายงาน การวิเคราะห์ วิจัยกรณีศึกษา รายงานผลการอภิปรายกลุ่ม เป็นต้น</p>

ผลการเรียนรู้	กลยุทธ์การสอน	วิธีการวัดและประเมินผล
<p>สามารถประยุกต์ความรู้มาใช้เพื่อป้องกัน แก้ไขปัญหา และพัฒนาด้วยความซื่อสัตย์สุจริต มีวินัยและรับผิดชอบต่อผู้เรียนโดยยึดผู้เรียนสำคัญที่สุด</p> <p>4. สร้างบรรยากาศ และจัดสภาพแวดล้อม สื่อการเรียน แหล่งวิทยาการ เทคโนโลยี วัฒนธรรม และภูมิปัญญาทั้งในและนอกสถานศึกษาเพื่อการเรียนรู้ มีความสามารถในการประสานงาน และสร้างความร่วมมือกับบิดามารดา ผู้ปกครอง และบุคคลในชุมชนทุกฝ่าย เพื่ออำนวยความสะดวกและร่วมมือกันพัฒนาผู้เรียนให้มีความรอบรู้ มีปัญญารู้คิดและเกิดการใฝ่รู้อย่างต่อเนื่องให้เต็มตามศักยภาพ</p> <p>5. สามารถจัดการเรียนการสอนให้นักเรียนมีทักษะศตวรรษที่ 21 เช่น ทักษะการเรียนรู้ ทักษะการรู้เรื่อง ทักษะการคิด ทักษะชีวิต ทักษะการทำงานแบบร่วมมือ ทักษะการใช้ภาษาเพื่อการสื่อสาร ทักษะเทคโนโลยี และการดำเนินชีวิตตามหลักปรัชญาของเศรษฐกิจพอเพียง และสามารถนำทักษะเหล่านี้มาใช้ในการจัดการเรียนรู้เพื่อพัฒนาผู้เรียนและการพัฒนาตนเอง</p>		

### 3. มาตรฐานผลการเรียนรู้และแผนที่แสดงการกระจายความรับผิดชอบต่อผลการเรียนรู้

มาตรฐานผลการเรียนรู้จำแนกเป็น 2 ส่วน คือ มาตรฐานผลการเรียนรู้หมวดวิชาศึกษาทั่วไป และ มาตรฐานผลการเรียนรู้หมวดวิชาเฉพาะ สรุปได้ดังนี้

#### 3.1 มาตรฐานผลการเรียนรู้หมวดวิชาศึกษาทั่วไป

##### 1) ด้านคุณธรรมจริยธรรม

- 1.1) มีคุณธรรมจริยธรรมในการดำเนินชีวิต
- 1.2) มีความซื่อสัตย์สุจริต
- 1.3) มีความฉลาดทางอารมณ์
- 1.4) มีจิตสำนึกสาธารณะ

##### 2) ด้านความรู้

- 2.1) มีความรู้ความเข้าใจในเนื้อหาวิชา
- 2.2) มีความรู้ความเข้าใจในความเป็นไทย ภาษาและวัฒนธรรมอาเซียน
- 2.3) มีความสามารถนำความรู้ไปพัฒนาตนเอง

##### 3) ด้านทักษะทางปัญญา

- 3.1) มีทักษะการแสวงหาความรู้ ติดตามการเปลี่ยนแปลงของบริบททางสังคมเพื่อพัฒนาตนเอง
- 3.2) มีทักษะการคิดวิเคราะห์ คิดสังเคราะห์ คิดอย่างมีเหตุผล คิดอย่างมีวิจารณญาณ และคิดแบบองค์รวม
- 3.3) มีความสามารถแก้ปัญหาอย่างสร้างสรรค์

##### 4) ด้านทักษะความสัมพันธ์ระหว่างบุคคล และความรับผิดชอบ

- 4.1) มีความเข้าใจความต่างด้านวัฒนธรรม และความต่างด้านกระบวนทัศน์
- 4.2) มีความรับผิดชอบต่อสังคม ประเทศชาติ พร้อมเป็นสมาชิกประชาคมอาเซียน และประชาคมโลก
- 4.3) มีภาวะผู้นำ และความสามารถในการทำงานร่วมกัน

##### 5) ด้านทักษะการวิเคราะห์เชิงตัวเลข การสื่อสาร และ การใช้เทคโนโลยีสารสนเทศ

- 5.1) มีทักษะการสื่อสาร
- 5.2) มีทักษะการวิเคราะห์เชิงตัวเลข
- 5.3) มีทักษะและสามารถใช้นวัตกรรมและเทคโนโลยีอย่างสร้างสรรค์และรู้เท่าทัน

### 3.2 มาตรฐานผลการเรียนรู้หมวดวิชาเฉพาะด้าน (กลุ่มวิชาชีพครูและกลุ่มวิชาเอก)

#### 1) ด้านคุณธรรม จริยธรรม

1.1) รัก ศรัทธาและภูมิใจในวิชาชีพครู มีจิตวิญญาณและอุดมการณ์ความเป็นครู และปฏิบัติตนตามจรรยาบรรณวิชาชีพครู

1.2) มีจิตอาสา จิตสาธารณะ อดทนอดกลั้น มีความเสียสละ รับผิดชอบและซื่อสัตย์ต่องานที่ได้รับมอบหมายทั้งด้านวิชาการและวิชาชีพ และสามารถพัฒนาตนเองอย่างต่อเนื่อง ประพฤติตนเป็นแบบอย่างที่ดีแก่ศิษย์ ครอบครัว สังคมและประเทศชาติ และเสริมสร้างการพัฒนาที่ยั่งยืน

1.3) มีค่านิยมและคุณลักษณะเป็นประชาธิปไตย คือ การเคารพสิทธิ และให้เกียรติคนอื่น มีความสามัคคีและทำงานร่วมกับผู้อื่นได้ ใช้เหตุผลและปัญญาในการดำเนินชีวิตและการตัดสินใจ

1.4) มีความกล้าหาญและแสดงออกทางคุณธรรมจริยธรรม สามารถวินิจฉัย จัดการและคิดแก้ปัญหาทางคุณธรรมจริยธรรมด้วยความถูกต้องเหมาะสมกับสังคม การทำงานและสภาพแวดล้อม โดยอาศัยหลักการ เหตุผลและใช้ดุลยพินิจทางค่านิยม บรรทัดฐานทางสังคม ความรู้สึกของผู้อื่น และประโยชน์ของสังคมส่วนรวม มีจิตสำนึกในการธำรงความโปร่งใสของสังคมและประเทศชาติ ต่อต้านการทุจริตคอร์รัปชันและความไม่ถูกต้อง ไม่ใช่ข้อมูลบิดเบือน หรือการลอกเลียนผลงาน

#### 2) ด้านความรู้

2.1) มีความรอบรู้ในหลักการ แนวคิด ทฤษฎี เนื้อหาสาระด้านวิชาชีพของครู อาทิ ค่านิยมของครู คุณธรรม จริยธรรม จรรยาบรรณ จิตวิญญาณครู ปรัชญาความเป็นครู จิตวิทยาสำหรับครู จิตวิทยาพัฒนาการ จิตวิทยาการเรียนรู้เพื่อจัดการเรียนรู้และช่วยเหลือ แก้ไขปัญหา ส่งเสริมและพัฒนาผู้เรียน หลักสูตรและวิทยาการ การจัดการเรียนรู้ นวัตกรรมและเทคโนโลยีสารสนเทศและการสื่อสารการศึกษาและการเรียนรู้ การวัดประเมินการศึกษาและการเรียนรู้ การวิจัยและการพัฒนานวัตกรรมเพื่อพัฒนาผู้เรียน และภาษาเพื่อการสื่อสารสำหรับครู ทักษะการนิเทศและการสอนงาน ทักษะเทคโนโลยีและดิจิทัล ทักษะการทำงานวิจัยและวัดประเมิน ทักษะการร่วมมือสร้างสรรค์ และทักษะศตวรรษที่ 21 มีความรู้ ความเข้าใจในการบูรณาการความรู้กับการปฏิบัติจริง และการบูรณาการ ข้ามศาสตร์ อาทิ การบูรณาการการสอน (Technological Pedagogical Content Knowledge : TPCK) การสอนแบบบูรณาการความรู้ทางวิทยาศาสตร์ เทคโนโลยี วิศวกรรมศาสตร์ และคณิตศาสตร์ (Science Technology Engineering and Mathematics Education : STEM Education) ชุมชนแห่งการเรียนรู้ (Professional Learning Community : PLC) และมีความรู้ในการประยุกต์ใช้

2.2) มีความรอบรู้ในหลักการ แนวคิด ทฤษฎี เนื้อหาวิชาที่สอน สามารถวิเคราะห์ ความรู้ และเนื้อหาวิชาที่สอนอย่างลึกซึ้ง สามารถติดตามความก้าวหน้าด้านวิทยาการและนำไปประยุกต์ใช้ในการพัฒนาผู้เรียน โดยมีผลลัพธ์การเรียนรู้และเนื้อหาสาระด้านมาตรฐานผลการเรียนรู้ ด้านความรู้ของสาขาวิชาจิตวิทยาและการแนะแนว

2.3) มีความรู้ เข้าใจชีวิต เข้าใจชุมชน เข้าใจโลกและการอยู่ร่วมกันบนพื้นฐานความแตกต่างทางวัฒนธรรม สามารถเผชิญและเท่าทันกับการเปลี่ยนแปลงของสังคม และสามารถ

นำแนวคิดปรัชญาของเศรษฐกิจพอเพียงไปประยุกต์ใช้ในการดำเนินชีวิตและพัฒนาตน พัฒนางาน และพัฒนาผู้เรียน

2.4) มีความรู้และความสามารถในการใช้ภาษาไทยและภาษาอังกฤษเพื่อการสื่อสาร ตามมาตรฐาน

2.5) ตระหนักรู้ เห็นคุณค่าความสำคัญของศาสตร์พระราชาเพื่อการพัฒนาที่ยั่งยืนและ นำมาประยุกต์ใช้ในการพัฒนาตน พัฒนาผู้เรียน พัฒนางานและพัฒนาชุมชน

### 3) ด้านทักษะทางปัญญา

3.1) คิด ค้นหา วิเคราะห์ข้อเท็จจริง และประเมินข้อมูล สื่อ สารสนเทศจาก แหล่งข้อมูลที่หลากหลายอย่างรู้เท่าทัน เป็นพลเมืองตื่นรู้ มีสำนึกสากล สามารถเผชิญและก้าวทันกับการ เปลี่ยนแปลงในโลกยุคดิจิทัล เทคโนโลยีข้ามแพลตฟอร์ม (Platform) และโลกอนาคต นำไป ประยุกต์ใช้ ในการปฏิบัติงานและวินิจฉัยแก้ปัญหาและพัฒนางานได้อย่างสร้างสรรค์ โดยคำนึงถึง ความรู้ หลักการทางทฤษฎี ประสบการณ์ภาคปฏิบัติ ค่านิยม แนวคิด นโยบายและยุทธศาสตร์ชาติ บรรทัดฐานทางสังคมและผลกระทบที่อาจเกิดขึ้น

3.2) สามารถคิดริเริ่มและพัฒนางานอย่างสร้างสรรค์

3.3) สร้างและประยุกต์ใช้ความรู้จากการทำวิจัยและสร้างหรือร่วมสร้างนวัตกรรม เพื่อพัฒนาการเรียนรู้ของผู้เรียนและพัฒนาผู้เรียนให้เป็นผู้สร้างหรือร่วมสร้างนวัตกรรม รวมทั้ง การถ่ายทอดความรู้แก่ชุมชนและสังคม

### 4) ด้านทักษะความสัมพันธ์ระหว่างบุคคลและความรับผิดชอบ

4.1) เข้าใจและใส่ใจอารมณ์ความรู้สึกของผู้อื่น มีความคิดเชิงบวก มีวุฒิภาวะทาง อารมณ์และทางสังคม

4.2) ทำงานร่วมกับผู้อื่น ทำงานเป็นทีม เป็นผู้นำและผู้ตามที่ดี มีสัมพันธภาพที่ดี กับผู้เรียน ผู้ร่วมงาน ผู้ปกครองและคนในชุมชน มีความรับผิดชอบต่อส่วนรวมทั้งด้านเศรษฐกิจ สังคม และสิ่งแวดล้อม

4.3) มีความรับผิดชอบต่อหน้าที่ ต่อตนเอง ต่อผู้เรียน ต่อผู้ร่วมงาน และต่อส่วนรวม สามารถช่วยเหลือและแก้ปัญหาตนเอง กลุ่มและระหว่างกลุ่มได้อย่างสร้างสรรค์

4.4) มีภาวะผู้นำทางวิชาการและวิชาชีพ มีความเข้มแข็งและกล้าหาญทางจริยธรรม สามารถชี้แนะและถ่ายทอดความรู้แก่ผู้เรียน สถานศึกษา ชุมชนและสังคมอย่างสร้างสรรค์

### 5) ด้านทักษะการวิเคราะห์เชิงตัวเลข การสื่อสารและการใช้เทคโนโลยี

5.1) มีทักษะการวิเคราะห์ข้อมูลสถิติ การสังเคราะห์ข้อมูลเชิงปริมาณและเชิงคุณภาพ เพื่อเข้าใจองค์ความรู้ หรือประเด็นปัญหาทางการศึกษาได้อย่างรวดเร็วและถูกต้อง

5.2) สื่อสารกับผู้เรียน พ่อแม่ผู้ปกครอง บุคคลในชุมชนและสังคม และผู้เกี่ยวข้อง กลุ่มต่าง ๆ ได้อย่างมีประสิทธิภาพโดยสามารถเลือกใช้การสื่อสารทางวาจา การเขียน หรือการ นำเสนอด้วยรูปแบบต่าง ๆ โดยใช้เทคโนโลยีการสื่อสารหรือนวัตกรรมต่าง ๆ ที่เหมาะสม

5.3) ใช้เทคโนโลยีสารสนเทศในการสืบค้นข้อมูลหรือความรู้จากแหล่งการเรียนรู้ต่าง ๆ ได้อย่างมีประสิทธิภาพ สามารถใช้โปรแกรมสำเร็จรูปที่จำเป็นสำหรับการเรียนรู้ การจัดการเรียนรู้



การทำงาน การประชุม การจัดการและสืบค้นข้อมูลและสารสนเทศ รับและส่งข้อมูลและสารสนเทศ โดยใช้ดุลยพินิจที่ดีในการตรวจสอบ ความน่าเชื่อถือของข้อมูลและสารสนเทศ อีกทั้งตระหนักถึงการละเมิดลิขสิทธิ์และการลอกเลียนผลงาน

#### 6) ด้านวิวิธวิทยาการจัดการเรียนรู้

6.1) สามารถเลือกใช้ปรัชญาตามความเชื่อในการสร้างหลักสูตรรายวิชา การออกแบบเนื้อหาสาระ กิจกรรมการเรียนการสอน สื่อและเทคโนโลยีการสื่อสาร การวัดและประเมินผู้เรียน การบริหารจัดการชั้นเรียน การจัดการเรียนรู้โดยใช้แหล่งการเรียนรู้ในโรงเรียนและนอกโรงเรียน แหล่งการเรียนรู้แบบเปิดได้อย่างเหมาะสมกับสภาพบริบทที่ต่างกันของผู้เรียนและพื้นที่

6.2) สามารถในการนำความรู้ทางจิตวิทยาไปใช้ในการวิเคราะห์ผู้เรียนเป็นรายบุคคล ออกแบบกิจกรรม การจัดเนื้อหาสาระ การบริหารจัดการ และกลไกการช่วยเหลือ แก้ไขและส่งเสริมพัฒนาผู้เรียนที่ตอบสนองความต้องการ ความสนใจ ความถนัด และศักยภาพของผู้เรียนที่มีความแตกต่างระหว่างบุคคล ทั้งผู้เรียนปกติและผู้เรียนที่มีความต้องการจำเป็นพิเศษ หรือผู้เรียนที่มีข้อจำกัดทางกาย

6.3) จัดกิจกรรมและออกแบบการจัดการเรียนรู้ให้ผู้เรียนได้เรียนรู้จากประสบการณ์ เรียนรู้ผ่านการลงมือปฏิบัติและการทำงานในสถานการณ์จริง ส่งเสริมการพัฒนาการคิด การทำงาน การจัดการ การเผชิญสถานการณ์ ฝึกการปฏิบัติให้ทำได้ คิดเป็น ทำเป็น โดยบูรณาการการทำงานกับการเรียนรู้และคุณธรรมจริยธรรม สามารถประยุกต์ความรู้มาใช้เพื่อป้องกัน แก้ไขปัญหา และพัฒนา ด้วยความซื่อสัตย์สุจริต มีวินัยและรับผิดชอบต่อผู้เรียนโดยยึดผู้เรียนสำคัญที่สุด

6.4) สร้างบรรยากาศ และจัดสภาพแวดล้อม สื่อการเรียน แหล่งวิทยาการ เทคโนโลยี วัฒนธรรมและภูมิปัญญาทั้งในและนอกสถานศึกษาเพื่อการเรียนรู้ มีความสามารถในการประสานงาน และสร้างความร่วมมือกับบิดามารดา ผู้ปกครอง และบุคคลในชุมชนทุกฝ่าย เพื่ออำนวยความสะดวก และร่วมมือกันพัฒนาผู้เรียนให้มีความรอบรู้ มีปัญญา รู้คิดและเกิดการใฝ่รู้อย่างต่อเนื่อง ให้เต็มตามศักยภาพ

6.5) สามารถจัดการเรียนการสอนให้นักเรียนมีทักษะศตวรรษที่ 21 เช่น ทักษะการเรียนรู้ ทักษะการรู้เรื่อง ทักษะการคิด ทักษะชีวิต ทักษะการทำงานแบบร่วมมือ ทักษะการใช้ภาษาเพื่อการสื่อสาร ทักษะเทคโนโลยีและการดำเนินชีวิตตามหลักปรัชญาของเศรษฐกิจพอเพียง และสามารถนำทักษะเหล่านี้มาใช้ในการจัดการเรียนรู้เพื่อพัฒนาผู้เรียน และการพัฒนาดนเอง

แผนที่แสดงการกระจายความรับผิดชอบมาตรฐานผลการเรียนรู้จากหลักสูตรสู่รายวิชา (Curriculum mapping)

หมวดวิชาศึกษาทั่วไป

● ความรับผิดชอบหลักของรายวิชา

○ ความรับผิดชอบรองของรายวิชา

รายวิชา	1. ด้านคุณธรรมจริยธรรม				2. ด้านความรู้			3. ด้านทักษะปัญญา			4. ด้านทักษะความสัมพันธ์ระหว่างบุคคลและความรับผิดชอบ			4. ด้านทักษะการวิเคราะห์เชิงตัวเลข การสื่อสาร และการใช้เทคโนโลยีสารสนเทศ			
	1	2	3	4	1	2	3	1	2	3	1	2	3	1	2	3	
<b>วิชาศึกษาทั่วไปบังคับ</b>																	
9111101 ภาษาไทยเพื่อการสื่อสาร	●				●			●						●	●		
9111102 ภาษาอังกฤษเพื่อการสื่อสาร		●		●	●		●	●			●	●	●	●			
9111103 ภาษาอังกฤษในชีวิตประจำวัน		●			●		●	●		●		●	●	●			●
9121101 ทักษะชีวิต			●		●		●			●			●	●			
9121102 สังคมไทยและสังคมโลกในศตวรรษที่ 21	●			●	●	●		●			●	○		●			
9121103 ความเป็นพลเมือง	●	●	○	●	●	●	●	●		○	○	○		○	○	○	
9131101 วิทยาศาสตร์และเทคโนโลยีในชีวิตประจำวัน	○	●		●	●		○	○	●	●			●	○			●
9131102 ทักษะการเรียนรู้และแก้ปัญหาเชิงคณิตศาสตร์	●	○	○		●		○		●	○		○	●		●		○
9141101 กิจกรรมทางกายเพื่อชีวิต		●	●	●	●	○	○	●			○		●	○	●		
<b>วิชาศึกษาทั่วไปเลือก</b>																	
9112101 ภาษาและวัฒนธรรมลาว		●			●	●			●		●	●		●			
9112102 ภาษาและวัฒนธรรมพม่า		●			●	●			●		●	●		●			

รายวิชา	1. ด้าน คุณธรรมจริยธรรม				2. ด้านความรู้			3. ด้านทักษะปัญญา			4. ด้านทักษะ ความสัมพันธ์ ระหว่างบุคคลและ ความรับผิดชอบต่อ			4. ด้านทักษะการ วิเคราะห์เชิง ตัวเลข การ สื่อสาร และการใช้ เทคโนโลยี สารสนเทศ		
	1	2	3	4	1	2	3	1	2	3	1	2	3	1	2	3
9112103 ภาษาและวัฒนธรรมเวียดนาม		●			●	●			●		●	●		●		
9112104 ภาษาและวัฒนธรรมเขมร		●			●	●			●		●	●		●		
9112105 ภาษาและวัฒนธรรมมลายู		●			●	●			●		●	●		●		
9112106 ภาษาและวัฒนธรรมจีน		●			●	○			●		●	●		●		
9112107 ภาษาและวัฒนธรรมญี่ปุ่น		●			●	○			●		●	●		●		
9112108 ภาษาและวัฒนธรรมเกาหลี		●			●	○			●		●	●		●		
9192301 การใช้ภาษาอังกฤษและการสื่อสาร		●			●	●		●	○		●			●		○
9122201 การจัดการสมัยใหม่และภาวะผู้นำ	●			●	●			●					●	●		○
9122202 การสื่อสารในชีวิตประจำวัน		○		●	●		○	●	○			●	○	○		●
9122203 สุนทรียะทางศิลปกรรม	●		○		●	○	○	●		○	●	○			○	●
9122204 ความสุขแห่งชีวิต			●		●			●					●	●		
9192302 ศาสตร์พระราชาเพื่อการพัฒนาท้องถิ่น	●			●	●		○		●			○	●	●		

แผนที่แสดงการกระจายความรับผิดชอบมาตรฐานผลการเรียนรู้จากหลักสูตรสู่รายวิชา (Curriculum Mapping)

หมวดวิชาเฉพาะด้าน

- ความรับผิดชอบหลักของรายวิชา      ○ ความรับผิดชอบรองของรายวิชา

รายวิชา	1.ด้านคุณธรรม จริยธรรม				2.ด้านความรู้					3. ด้าน ทักษะ ปัญญา			4.ด้านทักษะ ความสัมพันธ์ ระหว่างบุคคลและ ความรับผิดชอบ				5.ด้านทักษะ การวิเคราะห์ เชิงตัวเลข การสื่อสารและ การใช้ เทคโนโลยี สารสนเทศ			6. ด้านวิธีวิทยา การจัดการเรียนรู้				
	1	2	3	4	1	2	3	4	5	1	2	3	1	2	3	4	1	2	3	1	2	3	4	5
<b>กลุ่มวิชาชีพครู</b>																								
1190101 คุณธรรม จริยธรรม จรรยาบรรณ และจิตวิญญาณความเป็นครู	●	●	●	○	●	○				○	●		○	○	●	●		●	○			●		●
1190102 ปรัชญาการศึกษา		○	●	●	○	●	●			●	○			○	●	○			●			●		●
1190103 จิตวิทยาสำหรับครู	●			○	●		○			●			●		●			●			●			
1190201 การพัฒนาหลักสูตร		●	○		●		●		●	●	○			●	●		●		○	●	○			
1190202 การวัดและประเมินผลการเรียนรู้		●		●	●	○		○		●				○	●		●	○	●	●				
1190203 นวัตกรรมและเทคโนโลยีสารสนเทศ เพื่อการสื่อสารการศึกษาและการเรียนรู้				●	●	○				●		●			●	○		○	●	○			●	○

รายวิชา	1.ด้านคุณธรรม จริยธรรม				2.ด้านความรู้					3. ด้าน ทักษะ ปัญญา			4.ด้านทักษะ ความสัมพันธ์ ระหว่างบุคคลและ ความรับผิดชอบต่อ สังคม				5.ด้านทักษะ การวิเคราะห์ เชิงตัวเลข การสื่อสารและ การใช้ เทคโนโลยี สารสนเทศ			6. ด้านวิธีวิทยา การจัดการเรียนรู้				
	1	2	3	4	1	2	3	4	5	1	2	3	1	2	3	4	1	2	3	1	2	3	4	5
1190204 ทักษะการสื่อสารและวัฒนธรรมสำหรับครู	●			●	●	○		●		●	●		●	●		○		●	○			●	○	
1190301 วิทยาการจัดการเรียนรู้	○	●	○	○	●	●		●	●	○	●			○	○	●		●	○	●	●	●	●	○
1190302 การวิจัยและพัฒนานวัตกรรมการเรียนรู้		●		●	●	○		○		●		●		○	●	○	●	○	●	●		○		
1190205 การปฏิบัติวิชาชีพในสถานศึกษา 1	●		○		●	●	●	○	●	●			○	○	●	○		○			○		○	
1190303 การปฏิบัติวิชาชีพในสถานศึกษา 2	●	●	○		●	○	●	○	●	●	○		●	○	●	○		●	●	○	●	○	●	
1190401 การปฏิบัติการสอนในสถานศึกษา 1	●	●	○	●	●	●	○	●	●	●	●	○	●	●	●	●	●	●	●	●	●	●	●	●
1190402 การปฏิบัติการสอนในสถานศึกษา 2	●	●	○	●	●	●	●	●	●	●	●	●	●	●	●	●	●	●	●	●	●	●	●	●
<b>กลุ่มวิชาเอก</b>																								
1196101 หลักการและทฤษฎีพื้นฐานทางจิตวิทยา				●		●				●					●				●		●			
1196102 จิตวิทยาพัฒนาการ	●	○				●					●				●			●			●			
1196103 หลักการแนะแนวและการใช้เทคโนโลยีในการแนะแนว	●						●			●				●				●			●			
1196104 จิตวิทยาการเรียนรู้	○			●		●					●		●		○			●		●	●			
1196105 จิตวิทยาบุคลิกภาพและการปรับตัว	●					●					●				●			●			●			

รายวิชา	1.ด้านคุณธรรม จริยธรรม				2.ด้านความรู้					3. ด้าน ทักษะ ปัญญา			4.ด้านทักษะ ความสัมพันธ์ ระหว่างบุคคลและ ความรับผิดชอบ				5.ด้านทักษะ การวิเคราะห์ เชิงตัวเลข การสื่อสารและ การใช้ เทคโนโลยี สารสนเทศ			6. ด้านวิธีวิทยา การจัดการเรียนรู้				
	1	2	3	4	1	2	3	4	5	1	2	3	1	2	3	4	1	2	3	1	2	3	4	5
1196106 จิตวิทยาเพศศึกษา				●			●			●					○				○		●			
1196107 คุณธรรมและจริยธรรมสำหรับนักจิตวิทยา	●	●	●	●	●						●		○		●				●				●	
1196108 จิตวิทยาการติดต่อสื่อสาร				●	●					●			●					○	●	●				○
1196201 สุขภาวะทางจิตในโรงเรียน	●				●	○	●			●			●	○			●	○	○		●		○	
1196202 การวัดและประเมินผลทางจิตวิทยาและการ แนะแนว	●				●	○	●			●			●	○			●	○	○		●		○	
1196203 การจัดกิจกรรมแนะแนวเพื่อพัฒนาทักษะชีวิต	●		●		●					○	●	●	○	○	●			●	○	●	●	○	○	○
1196204 การวางแผนชีวิตและอาชีพ			●	●			●	○	●				○	●	○			●	○					○
1196205 ทฤษฎีและกระบวนการให้การปรึกษา	●		○		○	●				●		○	●		○			●			●	○		
1196206 จิตวิทยาสังคมและชุมชน	○	●				○	●		●	●	○	●	○	○	●			●			●			
1196207 จิตวิทยาสำหรับบุคคลที่มีความต้องการพิเศษ	●					●				●					●			●			●			
1196208 จิตวิทยาการแนะแนววัยรุ่น	●						●	○		●		●						○	●	●	○			
1196209 จิตวิทยาการพัฒนาตนเอง		○	○	●			●	●	○	●				●	●				●		●			
1196301 การศึกษาบุคคลเป็นรายกรณี				●		●				●				●				●			●			

รายวิชา	1.ด้านคุณธรรม จริยธรรม				2.ด้านความรู้					3. ด้าน ทักษะ ปัญญา			4.ด้านทักษะ ความสัมพันธ์ ระหว่างบุคคลและ ความรับผิดชอบต่อ สังคม				5.ด้านทักษะ การวิเคราะห์ เชิงตัวเลข การสื่อสารและ การใช้ เทคโนโลยี สารสนเทศ			6. ด้านวิธีวิทยา การจัดการเรียนรู้				
	1	2	3	4	1	2	3	4	5	1	2	3	1	2	3	4	1	2	3	1	2	3	4	5
1196303 บูรณาการการจัดการเรียนรู้ทางจิตวิทยาและ การแนะแนว	○		●	●							○	●	●	○	○	●		●	○	●	●	○	○	○
1196303 การศึกษาเอกเทศทางจิตวิทยาและการแนะ แนว	○			●	●							●			●		○		●		●			
1196304 สัมมนาทางจิตวิทยาและการแนะแนว วิชาเอกเลือก	○		●		●						●		○	●	○		○	●	●			●	○	
1196305 การปรับพฤติกรรม	●			●	●			●				●	●	●	●			●			●			
1196306 การให้คำปรึกษาแบบกลุ่ม			●		○	●			●	●		○	●		○			●			●	○		
1196307 การออกแบบนวัตกรรมทางจิตวิทยาและการ แนะแนว				●	●					●					●				●			○		
1196308 การบริหารความเครียด			●				●				●		●					●			●			
1196309 สถิติเพื่อการวิจัยทางจิตวิทยา				●	●		○			●					○		●		●		●			
1196310 ความคิดสร้างสรรค์เบื้องต้น				●			●			●					●			○	●	●				
1196311 พลวัตกลุ่มและการทำงานเป็นทีม		●	○				●		○		●		○	●	●	●		○	●			○	●	●

รายวิชา	1.ด้านคุณธรรม จริยธรรม				2.ด้านความรู้					3. ด้าน ทักษะ ปัญญา			4.ด้านทักษะ ความสัมพันธ์ ระหว่างบุคคลและ ความรับผิดชอบ				5.ด้านทักษะ การวิเคราะห์ เชิงตัวเลข การสื่อสารและ การใช้ เทคโนโลยี สารสนเทศ			6. ด้านวิธีวิทยา การจัดการเรียนรู้				
	1	2	3	4	1	2	3	4	5	1	2	3	1	2	3	4	1	2	3	1	2	3	4	5
1196312 มนุษย์สัมพันธ์		●					●			●			●	●				●					●	



## หมวดที่ 5 หลักเกณฑ์ในการประเมินผลนักศึกษา

### 1. กฎระเบียบหรือหลักเกณฑ์ในการให้ระดับคะแนน (เกรด)

การประเมินผลการเรียนให้เป็นไปตามข้อบังคับมหาวิทยาลัยราชภัฏบ้านสมเด็จเจ้าพระยา

### 2. กระบวนการทวนสอบมาตรฐานผลสัมฤทธิ์ของนักศึกษา

2.1 การทวนสอบมาตรฐานผลการเรียนรู้ระดับรายวิชา ขณะนักศึกษายังไม่สำเร็จการศึกษา

มหาวิทยาลัยกำหนดระบบการทวนสอบผลสัมฤทธิ์การเรียนรู้ของนักศึกษาเป็นส่วนหนึ่งของระบบการประกันคุณภาพภายในของมหาวิทยาลัยที่จะต้องทำความเข้าใจตรงกันทั้งสถาบันและนำไปดำเนินการจนบรรลุผลสัมฤทธิ์ซึ่งผู้ประเมินภายนอกสามารถตรวจสอบได้ การทวนสอบในระดับรายวิชา สาขาวิชาให้นักศึกษาประเมินการเรียนการสอนในระดับรายวิชา มีคณะกรรมการพิจารณาความเหมาะสมของข้อสอบให้เป็นไปตามแผนการสอน มีการประเมินข้อสอบโดยผู้ทรงคุณวุฒิภายนอก

2.2 การทวนสอบมาตรฐานผลการเรียนรู้ระดับหลักสูตร หลังจากนักศึกษาสำเร็จการศึกษา

การกำหนดกลวิธีการทวนสอบมาตรฐานผลการเรียนรู้ของนักศึกษา สาขาวิชาดำเนินการวิจัยสัมฤทธิ์ผลของการประกอบอาชีพของบัณฑิต โดยดำเนินการอย่างต่อเนื่องและนำผลวิจัยที่ได้พัฒนากลับมาปรับปรุงกระบวนการเรียนการสอนและพัฒนาหลักสูตรแบบครบวงจร รวมทั้งการประเมินคุณภาพของหลักสูตร โดยการวิจัยดำเนินการดังนี้

2.2.1 สภาวะการณ์ได้งานทำของบัณฑิต ประเมินจากบัณฑิตแต่ละรุ่นที่สำเร็จการศึกษา ในด้านระยะเวลาในการหางานทำ ความเห็นต่อความรู้ ความสามารถ ความมั่นใจของบัณฑิตในการประกอบกิจการอาชีพ

2.2.2 ตรวจสอบจากผู้ประกอบการ โดยการขอเข้าสัมภาษณ์ หรือ การส่งแบบสอบถาม เพื่อประเมินความพึงพอใจของผู้ใช้บัณฑิตต่อบัณฑิตที่สำเร็จการศึกษาสาขาวิชาจิตวิทยาที่เข้าทำงานในสถานประกอบการนั้น ๆ

2.2.3 ประเมินตำแหน่ง และ/หรือความก้าวหน้าในสายงานของบัณฑิต

2.2.4 ประเมินจากสถานศึกษาอื่น โดยการส่งแบบสอบถาม หรือ สัมภาษณ์เมื่อมีโอกาสในเรื่องที่เกี่ยวข้องกับความพึงพอใจในด้านความรู้ ความพร้อม และคุณลักษณะด้านอื่น ๆ ของบัณฑิตที่จะสำเร็จการศึกษา และจะเข้าศึกษาต่อในระดับที่สูงขึ้นในสถานศึกษานั้น ๆ

2.2.5 ประเมินจากศิษย์เก่า ในด้านความพร้อมและความรู้จากสาขาวิชาที่เรียนรวมทั้งความรู้ในศาสตร์สาขาอื่นที่เกี่ยวข้องที่กำหนดในหลักสูตร ที่เกี่ยวเนื่องกับการประกอบอาชีพของบัณฑิต หลังสำเร็จการศึกษา รวมทั้งเปิดโอกาสให้ศิษย์เก่าได้เสนอข้อคิดเห็นเพื่อการพัฒนาและปรับปรุงหลักสูตร

2.2.6 ความเห็นจากผู้ทรงคุณวุฒิภายนอก ที่ประเมินหลักสูตร หรือ เป็นอาจารย์พิเศษ ต่อความพร้อมของนักศึกษาในการเรียน และคุณลักษณะอื่นๆ ที่เกี่ยวข้องกับการทวนสอบการเรียนรู้ และการพัฒนาองค์ความรู้ของนักศึกษา

### 3. เกณฑ์การสำเร็จการศึกษาตามหลักสูตร

การสำเร็จการศึกษาตามหลักสูตรเป็นไปตามข้อบังคับมหาวิทยาลัยราชภัฏบ้านสมเด็จเจ้าพระยา

## หมวดที่ 6 การพัฒนาคณาจารย์

### 1. การเตรียมการสำหรับอาจารย์ใหม่

- 1.1 จัดปฐมนิเทศแนะนำการเป็นครูแก่อาจารย์ใหม่ ให้มีความรู้และเข้าใจนโยบายของมหาวิทยาลัย/สถาบัน คณะ สาขาวิชา ตลอดจนในหลักสูตรที่สอน
- 1.2 กำหนดแนวทางให้มีการเพิ่มพูนความรู้ สร้างเสริมประสบการณ์เพื่อพัฒนาการเรียนการสอน และการวิจัยอย่างต่อเนื่อง โดยผ่านกระบวนการทำวิจัยในศาสตร์ทางสาขาจิตวิทยาและการแนะแนว

### 2. การพัฒนาความรู้และทักษะให้แก่คณาจารย์

- 2.1 การพัฒนาทักษะการจัดการเรียนการสอน การวัดผลและการประเมินผล
  - 2.1.1 ส่งเสริมและสนับสนุนอาจารย์ให้มีการเพิ่มพูนความรู้ สร้างเสริมประสบการณ์ด้านการสอนและการวิจัยอย่างต่อเนื่อง
  - 2.1.2 การสนับสนุนด้านการศึกษาต่อ ฝึกอบรม ดูงานทางวิชาการและวิชาชีพในองค์กรต่าง ๆ การประชุมทางวิชาการทั้งในประเทศหรือต่างประเทศ
  - 2.1.3 จัดกิจกรรม/โครงการเพื่อพัฒนาส่งเสริมการมีส่วนร่วมในกิจกรรมบริการวิชาการแก่สังคม
  - 2.1.4 ส่งเสริมและสนับสนุนอาจารย์ให้ทำผลงานทางวิชาการในสาขาจิตวิทยาและการแนะแนว
  - 2.1.5 สนับสนุนอาจารย์ทุกคนในการทำวิจัยเพื่อสร้างองค์ความรู้และพัฒนางานโดยจัดสรรงบประมาณให้แก่อาจารย์

## หมวดที่ 7 การประกันคุณภาพหลักสูตร

### 1. การกำกับมาตรฐาน

การบริหารหลักสูตรดำเนินงานในรูปแบบคณะกรรมการประจำหลักสูตร ซึ่งทำหน้าที่กำหนดนโยบายการบริหารจัดการด้านวิชาการ และงานที่เกี่ยวข้องกับการเรียนการสอนตามหลักสูตร อำนวยความสะดวกให้แก่ผู้เรียน ประสานงานกับมหาวิทยาลัยและเสนอแนะแนวทางในการแก้ปัญหาที่เกิดขึ้น และมีอาจารย์ผู้รับผิดชอบหลักสูตร วางแผนการจัดการเรียนการสอนร่วมกับผู้บริหารคณะ และอาจารย์ผู้สอน ติดตามการดำเนินงาน และรวบรวมข้อมูลเพื่อวิเคราะห์ผลการดำเนินงานตามปัจจัยคุณภาพต่างๆ เทียบกับแผนงานในการทบทวนทิศทาง และวัตถุประสงค์สำหรับใช้ปรับปรุงและพัฒนาหลักสูตรเป็นประจำทุกปีอย่างต่อเนื่องโดยดำเนินงานดังนี้

- 1.1 มีการประกันคุณภาพภายใน
- 1.2 มีการรายงานผลการประกันคุณภาพภายในต่อสภาสถาบัน
- 1.3 มีการนำผลการประเมินมาปรับปรุงหลักสูตร
- 1.4 ตัวบ่งชี้และเกณฑ์การประเมิน ควรมีอย่างน้อย 5 ข้อ ดังนี้
  - 1.4.1 มีการพัฒนาปรับปรุงหลักสูตรและการจัดการเรียนการสอนตามมาตรฐาน

คุณวุฒิฯ

- 1.4.2 มีการวางแผนดำเนินการหลักสูตรดังนี้
  - 1) จัดทำรายละเอียดของหลักสูตรตามแบบ มคอ.2
  - 2) จัดทำรายละเอียดของรายวิชาตามแบบ มคอ.3
  - 3) จัดทำรายละเอียดประสบการณ์ภาคสนาม ตามแบบ มคอ.4
- 1.4.3 มีการดำเนินการตามแผนและการจัดทำรายงานผล ดังนี้
  - 1) รายงานผลการดำเนินการรายวิชา ตามแบบ มคอ.5
  - 2) รายงานผลการดำเนินการประสบการณ์ภาคสนามตามแบบ มคอ.6
  - 3) รายงานผลการดำเนินงานหลักสูตร ตามแบบ มคอ.7
- 1.4.4 มีการปรับปรุงการจัดการเรียนการสอน กลยุทธ์การสอน และการประเมินผลการเรียนรู้จากผลการประเมินการดำเนินงานที่ผ่านมา
- 1.4.5 มีการทวนสอบมาตรฐานผลการเรียนรู้ที่กำหนดในมาตรฐานคุณวุฒิฯ
- 1.5 กำหนดตัวบ่งชี้และเกณฑ์การประเมินที่สะท้อนการดำเนินงานตามมาตรฐานคุณวุฒิฯ

### 2. บัณฑิต

คุณภาพบัณฑิตเป็นไปตามกรอบมาตรฐานคุณวุฒิระดับอุดมศึกษาแห่งชาติ สามารถพัฒนาการเรียนรู้ของบัณฑิตได้อย่างสอดคล้องกับความต้องการของตลาดแรงงาน สังคม และความพึงพอใจให้กับผู้ใช้บัณฑิตโดยดำเนินงาน ดังนี้

2.1 คณะกรรมการบริหารหลักสูตรสาขาวิชาจิตวิทยาและการแนะแนวจะดำเนินการวิเคราะห์แนวโน้มความต้องการของตลาดแรงงานและสังคม อย่างต่อเนื่อง

2.2 ดำเนินการติดตามผลการปฏิบัติงานของนักศึกษา ที่ปฏิบัติงานอยู่ในหน่วยงานต่างๆ ภายหลังจากจบการศึกษาไปแล้วเป็นระยะ โดยเก็บข้อมูลจากบัณฑิต ผู้ใช้บัณฑิต และเพื่อนร่วมงาน

2.3 ดำเนินการปรับปรุงหลักสูตร เพื่อให้สอดคล้องกับกรอบมาตรฐานคุณวุฒิ ระดับอุดมศึกษาแห่งชาติรวมถึงความต้องการของตลาดแรงงาน สังคม และความพึงพอใจของผู้ใช้บัณฑิตอย่างต่อเนื่องทุก 5 ปี

### 3. นักศึกษา

3.1 กระบวนการรับนักศึกษาเป็นไปตามข้อบังคับของมหาวิทยาลัยราชภัฏบ้านสมเด็จเจ้าพระยา ว่าด้วยการศึกษาระดับปริญญาตรี

3.2 การเตรียมความพร้อมก่อนเข้าศึกษา ปฐมนิเทศนักศึกษาเพื่อให้ความรู้และการใช้ชีวิตในมหาวิทยาลัย

3.3 การให้คำปรึกษาด้านวิชาการและอื่นๆ แก่นักศึกษาสาขาวิชาที่มีการแต่งตั้งอาจารย์ที่ปรึกษาทางวิชาการให้นักศึกษาทุกคน โดยนักศึกษาที่มีปัญหาในการเรียน สามารถปรึกษากับอาจารย์ที่ปรึกษาทางวิชาการได้ โดยอาจารย์ทุกคนจะต้องทำหน้าที่อาจารย์ที่ปรึกษาทางวิชาการให้นักศึกษา และทุกคนต้องกำหนดชั่วโมงให้คำปรึกษา (Consult Hours) เพื่อให้ให้นักศึกษาเข้าปรึกษาได้ นอกจากนี้ ต้องมีที่ปรึกษากิจการเพื่อให้คำปรึกษาแนะนำในการจัดทำกิจกรรมแก่นักศึกษาเพื่อให้ นักศึกษาได้มีประสบการณ์ตรงจากการทำกิจกรรมทั้งภายในและนอกมหาวิทยาลัย

3.4 การอุทธรณ์ของนักศึกษาเป็นไปตามข้อบังคับของมหาวิทยาลัยราชภัฏบ้านสมเด็จเจ้าพระยาว่าด้วยการศึกษาระดับปริญญาตรี

### 4. อาจารย์

#### 4.1 การรับอาจารย์ใหม่

การรับอาจารย์ใหม่มีการคัดเลือกอาจารย์ใหม่ตามระเบียบและหลักเกณฑ์ของมหาวิทยาลัย โดยอาจารย์ใหม่จะต้องมีวุฒิการศึกษาระดับปริญญาโทขึ้นไปสาขาวิชาจิตวิทยาและการแนะแนวและสาขาที่เกี่ยวข้อง

#### 4.2 การมีส่วนร่วมของอาจารย์ในการวางแผน การติดตามและทบทวนหลักสูตร

อาจารย์ผู้รับผิดชอบหลักสูตร และผู้สอน จะต้องประชุมร่วมกันในการวางแผนจัดการเรียน การสอนประเมินผลและให้ความเห็นชอบการประเมินผลทุกรายวิชาเก็บรวบรวมข้อมูลเพื่อเตรียมไว้ สำหรับการปรับปรุงหลักสูตร ตลอดจนปรึกษาหารือแนวทางที่จะทำให้บรรลุเป้าหมายตามหลักสูตร และได้บัณฑิตเป็นไปตามคุณลักษณะบัณฑิตที่พึงประสงค์

#### 4.3 การแต่งตั้งอาจารย์พิเศษ

อาจารย์พิเศษ ไม่ว่าจะสอนทั้งรายวิชาหรือบางชั่วโมง จะต้องเป็นผู้มีความเชี่ยวชาญพิเศษ มีประสบการณ์ตรง หรือมีวุฒิการศึกษาขั้นต่ำปริญญาโท โดยมีแนวทางการแต่งตั้งดังนี้

4.3.1 คณะกรรมการบริหารหลักสูตรฯ มีนโยบายเชิญผู้ทรงคุณวุฒิภายนอกมาร่วม สอนบางรายวิชา และบางหัวข้อที่ต้องการความเชี่ยวชาญเฉพาะด้าน

4.3.2 คณะกรรมการบริหารหลักสูตรฯ กำหนดให้อาจารย์พิเศษมีแผนการสอนตามคำอธิบายรายวิชาเพื่อประกอบการสอน โดยมีอาจารย์ ผู้รับผิดชอบหลักสูตรเป็นผู้ประสานงาน

### 5. หลักสูตร การเรียนการสอน การประเมินผู้เรียน

กำหนดตัวบ่งชี้และเกณฑ์การประเมินที่สะท้อนการดำเนินงานตามมาตรฐานคุณวุฒิฯ ดังนี้

ตัวบ่งชี้	เกณฑ์การประเมิน
<p><b>1. การพัฒนาปรับปรุงหลักสูตรและการจัดการเรียนการสอน</b></p> <p>1.1 การพัฒนาปรับปรุงหลักสูตร</p> <p>1.2 การพัฒนาปรับปรุงการเรียนการสอน</p> <p>(1) การพัฒนาการเรียนการสอนอาจารย์ใหม่</p> <p>(2) การพัฒนาการเรียนการสอนอาจารย์ประจำ</p> <p>(3) การพัฒนาบุคลากรด้านการสนับสนุนการเรียนการสอน</p>	<p>1) มีการปรับปรุงพัฒนาหลักสูตรอย่างน้อย 1 ครั้งใน 5 ปี</p> <p>2) มีการปฐมนิเทศอาจารย์ใหม่ด้านการจัดการเรียนการสอนทุกคน</p> <p>3) มีการพัฒนาอาจารย์ประจำการด้านวิธีการสอนและวิธีการวัดผลอย่างน้อย 1 ครั้งใน 1 ปีทุกคน</p> <p>4) มีการพัฒนาบุคลากรด้านการสนับสนุนการเรียนการสอนอย่างน้อย 1 ครั้งใน 2 ปีทุกคน</p>
<p><b>2. การวางแผนการดำเนินการหลักสูตร</b></p> <p>2.1 การจัดคณะกรรมการบริหารหลักสูตร</p> <p>2.2 การจัดกิจกรรมเสริมความสามารถในการจัดการศึกษา</p> <p>2.3 การจัดคณาจารย์ผู้รับผิดชอบหลักสูตร</p> <p>2.4 การจัดทำรายละเอียดของหลักสูตรตามแบบ มคอ.2</p> <p>2.5 การจัดทำรายละเอียดของรายวิชาและประสบการณ์ภาคสนาม ตามแบบ มคอ.3 และ 4</p>	<p>1) มีคณะกรรมการบริหารหลักสูตรทำหน้าที่ครบวงจรคือวางแผนการสอน จัดการสอนและประเมินผลการสอน</p> <p>2) มีโครงการกิจกรรมเสริมความสามารถในการจัดการศึกษาเป็นรายปี ทุกปี ตลอดหลักสูตร โดยมีคณะกรรมการบริหารโครงการและมีการประเมินผลการเข้าโครงการของนักศึกษาเป็นรายบุคคล เพื่อใช้ประกอบการพิจารณาอนุมัติให้สำเร็จการศึกษาควบคู่กับผลการเรียนรายวิชาตามหลักสูตร</p> <p>3) มีคณาจารย์ผู้รับผิดชอบหลักสูตรตามเกณฑ์</p> <p>4) ให้จัดทำรายละเอียดหลักสูตร (มคอ.2) ตามมาตรฐานคุณวุฒิฯ สาขาวิชา</p> <p>5) จัดทำรายละเอียดของรายวิชาและประสบการณ์ภาคสนามตามมาตรฐานคุณวุฒิฯ</p>
<p><b>3. การดำเนินการตามแผนและการจัดทำรายงานผล</b></p> <p>3.1 การจัดสรรทรัพยากร</p> <p>(1) อาคารสถานที่สำหรับการเรียนการสอน</p>	<p>1) มีอาคารสถานที่ที่มีปริมาณและคุณภาพเหมาะสม</p>

ตัวบ่งชี้	เกณฑ์การประเมิน
<p>(2) สื่อคอมพิวเตอร์สำหรับการเรียนการสอน</p> <p>(3) อาคารสถานที่สำหรับการวิจัย</p> <p>(4) หนังสือห้องสมุด</p> <p>(5) การจัดสิ่งแวดล้อมเพื่อเสริมสร้างการเรียนรู้ตามอัธยาศัย</p> <p>3.2 การจัดการเรียนการสอนและรายงานผล</p> <p>(1) การจัดการประมวลการสอนรายวิชา</p> <p>(2) การรายงานผลการดำเนินการรายวิชาตามแบบ มคอ.5</p> <p>(3) การรายงานผลการดำเนินการ ประสพการณ์ภาคสนาม ตามแบบ มคอ.6</p> <p>(4) การรายงานผลการดำเนินการ หลักสูตรตามแบบ มคอ.7</p>	<p>กับการเรียนการสอนและจำนวนนิสิต</p> <p>2) มีสื่อคอมพิวเตอร์ปริมาณและคุณภาพเหมาะสมกับการเรียนการสอนและจำนวนนักศึกษา</p> <p>3) มีอาคารสถานที่ที่มีปริมาณและคุณภาพเหมาะสมเอื้ออำนวยต่อการวิจัย</p> <p>4) มีหนังสือในห้องสมุดจำนวนเพียงพอกับวิชาที่เปิดสอน</p> <p>5) มีการจัดสิ่งแวดล้อมเพื่อเสริมสร้างคุณลักษณะอันพึงประสงค์</p> <p>6) มีประมวลการสอนรายวิชาที่ครอบคลุมพุทธิพิสัย จิตพิสัย และทักษะพิสัย</p> <p>7) มีการจัดทำรายงานผลการดำเนินการรายวิชาที่สอนทุกภาคการศึกษา</p> <p>8) มีการจัดทำรายงานผลการดำเนินการประสพการณ์ภาคสนามที่เปิดสอนทุกภาคการศึกษา</p> <p>9) มีการจัดทำรายงานผลการดำเนินการหลักสูตรทุกปีการศึกษา</p>
<p>4. การพัฒนา/ปรับปรุงการจัดการเรียนการสอน กลยุทธ์การสอน หรือการประเมินผลการเรียนรู้จากผลการประเมินการดำเนินงาน</p> <p>4.1 การประเมินการสอนของคณาจารย์</p> <p>4.2 การพัฒนา/ปรับปรุงการจัดการเรียนการสอนและกลยุทธ์การสอน</p> <p>4.3 การประเมินผลการเรียนรู้ของนักศึกษา</p> <p>4.4 การติดตาม ตรวจสอบและประเมินผลการเรียนการสอน</p>	<p>1) มีการประเมินการสอนของคณาจารย์ทุกภาคการศึกษา</p> <p>2) มีนำผลการประเมินการสอนมาใช้ในการปรับปรุงประมวลการสอนรายวิชา โดยระบุไว้ในประมวลการสอนในภาคการศึกษาถัดไป</p> <p>3) มีการประเมินผลการเรียนรู้ของนักศึกษาที่ครอบคลุมมาตรฐานผลการเรียนรู้</p>
<p>5. การทวนสอบมาตรฐานผลการเรียนรู้ที่กำหนดในมาตรฐานคุณวุฒิฯ</p>	<p>1) มีการทวนสอบมาตรฐานผลการเรียนรู้ที่กำหนดในมาตรฐานคุณวุฒิฯของผู้สำเร็จการศึกษาทุกรุ่น</p>

## 6. สิ่งสนับสนุนการเรียนรู้

### 6.1 การบริหารงบประมาณ

คณะจัดสรรงบประมาณประจำปี ทั้งงบประมาณแผ่นดินและเงินรายได้เพื่อจัดซื้อตำรา สื่อการเรียนการสอน โสตทัศนูปกรณ์ และวัสดุครุภัณฑ์อย่างเพียงพอเพื่อสนับสนุนการเรียนการสอน ในชั้นเรียน การสอนในชั้นเรียน และสร้างสภาพแวดล้อมให้เหมาะสมกับการเรียนรู้ด้วยตนเองของ นักศึกษา

### 6.2 ทรัพยากรการเรียนการสอนที่มีอยู่เดิม

มหาวิทยาลัยมีความพร้อมด้านหนังสือ ตำรา และการสืบค้นผ่านฐานข้อมูลโดยมีสำนักวิทยบริการและเทคโนโลยีสารสนเทศ ซึ่งมีหนังสือ และฐานข้อมูลที่จะให้สืบค้น ส่วนระดับคณะก็มี หนังสือด้านจิตวิทยาและศาสตร์ที่เกี่ยวข้อง รวมถึงฐานข้อมูลที่จะให้สืบค้น และมีอุปกรณ์ที่ใช้สนับสนุน การจัดการเรียนการสอนอย่างพอเพียง

### 6.3 การจัดหาทรัพยากรการเรียนการสอนเพิ่มเติม

6.3.1 จัดให้มีห้องเรียน ห้องปฏิบัติการ อุปกรณ์ ทรัพยากร สื่อ และช่องทางการ เรียนรู้ เพื่อสนับสนุนทั้งการศึกษาในห้องเรียน นอกห้องเรียน และเพื่อการเรียนรู้ได้ด้วยตนเอง อย่าง เพียงพอ และมีประสิทธิภาพ

6.3.2 ประสานงานกับเจ้าหน้าที่ประจำห้องสมุดของมหาวิทยาลัย ทำการการจัดซื้อ จัดหาหนังสือและตำราเรียนที่จำเป็นเพื่อเข้าห้องสมุด และทำหน้าที่ประเมินความพอเพียงของหนังสือ โดยอาจารย์ผู้สอนแต่ละรายวิชาจะมีส่วนร่วมในการเสนอรายชื่อหนังสือ ตลอดจนสื่ออื่น ๆ ที่จำเป็นต่อการจัดการเรียนการสอน

### 6.4 การประเมินความเพียงพอของทรัพยากร

6.4.1 จัดทำบันทึกการใช้งาน และสำรวจความพึงพอใจต่อการใช้บริการด้านต่างๆ ที่ เกี่ยวกับการเรียนการสอน และสื่อด้านต่างๆ ที่เกี่ยวข้องกับทรัพยากรเพื่อการเรียนรู้และการปฏิบัติการ

6.4.2 ประเมินความพอเพียงและความต้องการใช้สื่อ อุปกรณ์ ทรัพยากร โดยให้ อาจารย์และผู้เกี่ยวข้องเสนอข้อมูลของทรัพยากรที่จำเป็นเพิ่มเติมทุกๆ ระยะเวลาที่กำหนด



## 7. ตัวบ่งชี้ผลการดำเนินงาน (Key Performance Indicators)

ตัวบ่งชี้ผลการดำเนินงาน	ปีที่ 1	ปีที่ 2	ปีที่ 3	ปีที่ 4	ปีที่ 5
(1) อาจารย์ผู้รับผิดชอบหลักสูตร อย่างน้อยร้อยละ 80 มีส่วนร่วมในการประชุมเพื่อวางแผนติดตามและทบทวนการดำเนินงานหลักสูตร	✓	✓	✓	✓	✓
(2) มีรายละเอียดของหลักสูตร ตามแบบ มคอ.2 ที่สอดคล้องกับมาตรฐานตามมาตรฐานคุณวุฒิระดับปริญญาตรี สาขาครุศาสตร์และสาขาศึกษาศาสตร์ (หลักสูตรสี่ปี) พ.ศ. 2562	✓	✓	✓	✓	✓
(3) มีรายละเอียดของรายวิชาและรายละเอียดของประสบการณ์ภาคสนามตามแบบมคอ.3 และมคอ.4อย่างน้อยก่อนการเปิดสอนในแต่ละภาคการศึกษาให้ครบทุกรายวิชา	✓	✓	✓	✓	✓
(4) จัดทำรายงานผลการดำเนินการของรายวิชาและรายงานผลการดำเนินการของประสบการณ์ภาคสนามตามแบบมคอ.5 และมคอ.6 ภายใน 30 วันหลังสิ้นสุดภาคการศึกษาที่เปิดสอนให้ครบทุกรายวิชา	✓	✓	✓	✓	✓
(5) จัดทำรายงานผลการดำเนินการของหลักสูตรตามแบบมคอ.7 ภายใน 60 วันหลังสิ้นสุดปีการศึกษา	✓	✓	✓	✓	✓
(6) มีการทวนสอบผลสัมฤทธิ์ของนิสิต/นักศึกษาตามมาตรฐานผลการเรียนรู้ที่กำหนดใน มคอ.3 และ มคอ.4 อย่างน้อยร้อยละ25 ของรายวิชาที่เปิดสอนในแต่ละปีการศึกษา	✓	✓	✓	✓	✓
(7) มีการพัฒนา/ปรับปรุงการจัดการเรียนการสอนกลยุทธ์การสอนหรือการประเมินผลการเรียนรู้จากผลการประเมินการดำเนินงานที่รายงานในมคอ.7 ปีที่แล้ว	✓	✓	✓	✓	✓
(8) คณาจารย์ใหม่(ถ้ามี)ทุกคนได้รับการปฐมนิเทศหรือคำแนะนำด้านการจัดการเรียนการสอน	✓	✓	✓	✓	✓
(9) คณาจารย์ประจำทุกคนได้รับการพัฒนาทางวิชาการและ/หรือวิชาชีพอย่างน้อยปีละหนึ่งครั้ง	✓	✓	✓	✓	✓
(10) จำนวนบุคลากรสนับสนุนการเรียนการสอน(ถ้ามี) ได้รับการพัฒนาวิชาการ และ/หรือวิชาชีพไม่น้อยกว่าร้อยละ 50 ต่อปี	✓	✓	✓	✓	✓
(11) ระดับความพึงพอใจของนิสิต/ นักศึกษาปีสุดท้าย/บัณฑิตใหม่ ที่มีต่อคุณภาพหลักสูตรเฉลี่ยไม่น้อยกว่า 3.51 จากคะแนนเต็ม 5.0				✓	✓
(12) ระดับความพึงพอใจของผู้ใช้บัณฑิตที่มีต่อบัณฑิตใหม่เฉลี่ยไม่น้อยกว่า 3.51 จากคะแนนเต็ม 5.0					✓
(13) จำนวนนักศึกษาระดับปริญญาตรีชั้นปีสุดท้ายไม่ต่ำกว่าร้อยละ 50 ผ่านเกณฑ์การประเมินระดับความสามารถการใช้ภาษาอังกฤษตามมาตรฐาน CEFR ไม่ต่ำกว่าระดับ B1 ตามประกาศมหาวิทยาลัยราชภัฏบ้านสมเด็จเจ้าพระยา				✓	✓

## หมวดที่ 8 การประเมินและปรับปรุงหลักสูตร

### 1. การประเมินและประสิทธิผลของการสอน

#### 1.1 การประเมินกลยุทธ์การสอน

ช่วงก่อนการสอนควรมีการประเมินกลยุทธ์การสอนโดยคณะผู้สอนหรือระดับภาควิชาและ/หรือการปรึกษาหารือกับผู้เชี่ยวชาญด้านหลักสูตรหรือวิธีการสอน ส่วนหลังการสอนควรมีการวิเคราะห์ผลการประเมินการสอนโดยนักศึกษา และการวิเคราะห์ผลการเรียนของนักศึกษาด้านกระบวนการนำผลการประเมินไปปรับปรุง สามารถทำโดยรวบรวมปัญหา/ข้อเสนอแนะเพื่อปรับปรุง และกำหนดประธานหลักสูตรและคณะผู้สอนนำไปปรับปรุงและรายงานผลต่อไป

#### 1.2 การประเมินทักษะของอาจารย์ในการใช้แผนกลยุทธ์การสอน

การประเมินทักษะดังกล่าวดำเนินการโดย

- 1.2.1 ให้นักศึกษาที่ลงทะเบียนเรียนในแต่ละรายวิชาเป็นผู้ประเมิน
- 1.2.2 การสังเกตการณ์ของผู้รับผิดชอบหลักสูตร/ประธานหลักสูตร และ/หรือคณะผู้สอน
- 1.2.3 บัณฑิตผู้สำเร็จการศึกษาจากสาขาวิชาจิตวิทยาเป็นผู้ประเมินหลักสูตร ในภาพรวม
- 1.2.4 การทดสอบผลการเรียนรู้ของนักศึกษาเทียบเคียงกับสถาบันอื่นในหลักสูตรเดียวกัน

### 2. การประเมินหลักสูตรในภาพรวม

การประเมินหลักสูตรในภาพรวมนั้นจะกระทำ เมื่อนักศึกษาเรียนจบหลักสูตร และจะต้องออกฝึกประสบการณ์วิชาชีพครู ในรายวิชาการปฏิบัติการสอนในสถานศึกษา จำนวน 1 ภาคการศึกษา โดยปฏิบัติงานในหน้าที่ของครูทุกอย่างเสมือนเป็นครูประจำการคนหนึ่งในสถานการณ์จริง ในสถานศึกษาอย่างต่อเนื่องกัน เป็นเวลาอย่างน้อย 600 ชั่วโมง ซึ่งจะเป็นช่วงเวลาที่ยาจารย์จะไปนิเทศนักศึกษา ตลอดจนติดตามประเมินความรู้ของนักศึกษาว่า สามารถปฏิบัติงานได้หรือไม่ มีความรับผิดชอบ และขาดคุณสมบัติในด้านใด ซึ่งจะมีการรวบรวมข้อมูลทั้งหมดเพื่อการปรับปรุงและพัฒนาหลักสูตร ตลอดจนปรับปรุงกระบวนการจัดการเรียนการสอนทั้งในภาพรวมและในแต่ละรายวิชา

### 3. การประเมินผลการดำเนินงานตามรายละเอียดหลักสูตร

มีการประเมินผลการดำเนินงานตามตัวบ่งชี้ผลการดำเนินงานที่ปรากฏในรายละเอียดหลักสูตร โดยคณาจารย์ผู้รับผิดชอบหลักสูตรและคณะกรรมการประเมินคุณภาพในระดับคณะ

### 4. การทบทวนผลการประเมินและวางแผนปรับปรุงหลักสูตร

- 4.1 รวบรวมข้อเสนอแนะ/ข้อมูล จากการประเมินจากนักศึกษา ผู้ใช้บัณฑิต และผู้ทรงคุณวุฒิ
- 4.2 วิเคราะห์ทบทวนข้อมูลข้างต้น โดยผู้รับผิดชอบหลักสูตร/ประธานหลักสูตร
- 4.3 เสนอการปรับปรุงหลักสูตร และแผนกลยุทธ์

ภาคผนวก

ภาคผนวก ก

ประวัติและผลงานทางวิชาการของอาจารย์ผู้รับผิดชอบหลักสูตร

ชื่อ – นามสกุล นางสาวเปรมสุรีย์ เชื้อมทอง  
 ตำแหน่งทางวิชาการ ผู้ช่วยศาสตราจารย์  
 ลี้กัต สาขาวิชาจิตวิทยา  
 คณะครุศาสตร์ มหาวิทยาลัยราชภัฏบ้านสมเด็จเจ้าพระยา

#### ประวัติการศึกษา

พ.ศ.2536 การศึกษาดุษฎีบัณฑิต (พัฒนศึกษาศาสตร์)  
 บัณฑิตวิทยาลัย มหาวิทยาลัยศรีนครินทรวิโรฒ ประสานมิตร  
 พ.ศ.2526 การศึกษามหาบัณฑิต (การแนะแนว)  
 บัณฑิตวิทยาลัย มหาวิทยาลัยศรีนครินทรวิโรฒ ประสานมิตร  
 พ.ศ.2524 การศึกษาระดับบัณฑิต (ภาษาไทย)  
 คณะศึกษาศาสตร์ มหาวิทยาลัยศรีนครินทรวิโรฒ ประสานมิตร

สาขาวิชาที่เกี่ยวข้อง จิตวิทยา

#### ผลงานทางวิชาการ

##### หนังสือ

เปรมสุรีย์ เชื้อมทอง.(2559). การประยุกต์จิตวิทยาเพื่อการเรียนรู้. นนทบุรี : โรงพิมพ์  
 พลัฏฐกรการพิมพ์. หน้า 1-141. ( ม.ค.2559). 141 หน้า.  
 ภาวศุทธิ อุ๋นใจ, ปัญจนากู วรวัฒน์ชัย, สมหมาย มหาบรรพต, เปรมสุรีย์ เชื้อมทอง, ชูวิทย์ รัตนพลแสนย์  
 , จุติมา รัตนพล แสนย์,บ้งอร เสรีรัตน์ และ ฉัฐจุฑา นกจันทร์ (2561). ความสุขแห่ง  
 ชีวิต. กรุงเทพมหานคร : โรงพิมพ์บริษัทสหธรรมมิก จำกัด. หน้า 101-112 . (1 ต.ค.2561).  
 158 หน้า.

#### ประสบการณ์สอน

- 1) วิชาการจัดบริการทางจิตวิทยาในสถานศึกษา
- 2) วิชาการพัฒนาการบุคลิกภาพ
- 3) วิชามนุษย์สัมพันธ์
- 4) วิชาสัมมนาศึกษาดูงาน
- 5) วิชาจิตวิทยาทั่วไป
- 6) วิชาจิตวิทยาสำหรับครู
- 7) วิชาการจัดการเรียนรู้
- 8) วิชากิจกรรมพัฒนาผู้เรียน

### ภาระงานสอนที่มีในหลักสูตรนี้

- 1) วิชาหลักการแนะแนวและการใช้เทคโนโลยีในแนะแนว
- 2) วิชาการจัดกิจกรรมแนะแนวเพื่อพัฒนาทักษะชีวิต
- 3) วิชาการศึกษาเอกเทศทางจิตวิทยาและการแนะแนว
- 4) วิชาสัมมนาทางจิตวิทยาและการแนะแนว
- 5) วิชาทักษะในศตวรรษที่ 21 เพื่อชีวิตและอาชีพ
- 6) วิชาจิตวิทยาสำหรับครู

ชื่อ – นามสกุล                      นางจตุติมา รัตน์พลแสนย์  
 ตำแหน่งทางวิชาการ            รองศาสตราจารย์  
 ลี้กัก                                      สาขาวิชาจิตวิทยา  
    คณะครุศาสตร์ มหาวิทยาลัยราชภัฏบ้านสมเด็จเจ้าพระยา

#### ประวัติการศึกษา

พ.ศ.2554                      ปรัชญาดุสิตบัณฑิต (วิจัย วัฒน และสถิติการศึกษา)  
    คณะศึกษาศาสตร์ มหาวิทยาลัยบูรพา  
 พ.ศ.2540                      การศึกษามหาบัณฑิต (จิตวิทยาการศึกษา)  
    คณะศึกษาศาสตร์ มหาวิทยาลัยศรีนครินทรวิโรฒ  
 พ.ศ.2536                      ศึกษาศาสตรบัณฑิต (สุขศึกษา)  
    คณะศึกษาศาสตร์ มหาวิทยาลัยรามคำแหง

สาขาวิชาที่เชี่ยวชาญ            จิตวิทยา

#### ผลงานทางวิชาการ

##### บทความวิจัย

จตุติมา รัตน์พลแสนย์. (2560). การพัฒนาแบบวัดจริยธรรมวิชาชีพครูสำหรับนักศึกษาครุศาสตร์/  
 ศึกษาศาสตร, **ครุศาสตร์สาร**, 11(1), 33-54.(ม.ค.-มิ.ย.2560) .241 หน้า.

##### หนังสือ

ภาวศุทธิ อุ่นใจ, ปัญจนานฎ วรวัฒน์ชัย, สมหมาย มหาบรรพต, เปรมสุรีย์ เชื่อมทอง, ชูวิทย์ รัตน์พลแสนย์  
 , จตุติมา รัตน์พล แสนย์,บ้งอร เสรีรัตน์ และ ฉัฐจุฑา นกจันทร์ (2561). **ความสุขแห่ง  
 ชีวิต**. กรุงเทพมหานคร : โรงพิมพ์บริษัทสหธรรมมิก จำกัด. หน้า 101-112 . (1 ต.ค.2561).  
 158 หน้า.

#### ประสบการณ์สอน

- 1) วิชาการทดสอบสติปัญญาเพื่อการแนะแนว
- 2) วิชาการทดสอบบุคลิกภาพเพื่อการแนะแนว
- 3) วิชาการจัดบริการทางจิตวิทยาในสถานศึกษา
- 4) วิชาการพัฒนาการบุคลิกภาพ
- 5) วิชามนุษยสัมพันธ์
- 6) วิชาสถิติจิตวิทยา
- 7) วิชาสัมมนาศึกษาดูงาน

- 8) วิชาเตรียมฝึกประสบการณ์
- 9) วิชาจิตวิทยาและแรงจูงใจ
- 10) วิชาจิตวิทยาทั่วไป
- 11) วิชาจิตวิทยาสำหรับครู
- 12) วิชาการจัดการเรียนรู้
- 13) วิชากิจกรรมพัฒนาผู้เรียน

#### ภาระงานสอนที่มีในหลักสูตรนี้

- 1) วิชาหลักการและทฤษฎีพื้นฐานทางจิตวิทยา
- 2) วิชาจิตวิทยาเพศศึกษา
- 3) วิชาสัมมนาทางจิตวิทยาและการแนะแนว
- 4) วิชาทักษะในศตวรรษที่ 21 เพื่อชีวิตและอาชีพ
- 5) วิชาจิตวิทยาสำหรับครู



ชื่อ – นามสกุล                      นางสาวปัญจนาฏ วรวิฒนชัย  
 ตำแหน่งทางวิชาการ              รองศาสตราจารย์  
 สังกัด                                      สาขาวิชาจิตวิทยา  
    คณะครุศาสตร์ มหาวิทยาลัยราชภัฏบ้านสมเด็จเจ้าพระยา

#### ประวัติการศึกษา

พ.ศ. 2557                      ครุศาสตรดุษฎีบัณฑิต (การบริหารการศึกษา)  
    บัณฑิตวิทยาลัย มหาวิทยาลัยราชภัฏบ้านสมเด็จเจ้าพระยา  
 พ.ศ. 2532                      การศึกษามหาบัณฑิต (จิตวิทยาการพัฒนาการ)  
    บัณฑิตวิทยาลัย มหาวิทยาลัยศรีนครินทรวิโรฒ ประสานมิตร  
 พ.ศ. 2522                      การศึกษบัณฑิต (วิทยาศาสตร์)  
    คณะศึกษาศาสตร์ มหาวิทยาลัยศรีนครินทรวิโรฒ ปทุมวัน

สาขาวิชาที่เชี่ยวชาญ              จิตวิทยา

#### ผลงานทางวิชาการ

##### หนังสือ

ปัญจนาฏ วรวิฒนชัย. (2559). **จิตวิทยาพัฒนาการ**. นนทบุรี : โรงพิมพ์พลัฏฐกรการพิมพ์. หน้า 1-108. (ม.ค. 2559). 108 หน้า.  
 \_\_\_\_\_. (2559). **จิตวิทยาการติดต่อดสื่อสาร**. นนทบุรี : โรงพิมพ์พลัฏฐกรการพิมพ์. หน้า 1-227. (ม.ค. 2559). 227 หน้า.

##### งานวิจัย

ปัญจนาฏ วรวิฒนชัย. (2558). **การพัฒนารูปแบบความสัมพันธ์เชิงสาเหตุของความสามารถ ในการเผชิญและฝ่าฟันอุปสรรค (AQ) ของนิสิตมหาวิทยาลัยราชภัฏบ้านสมเด็จเจ้าพระยา ระดับปริญญาตรี ภาคปกติ ชั้นปีที่ 1**. มหาวิทยาลัยราชภัฏบ้านสมเด็จเจ้าพระยา : เอกสารอัดสำเนา. (ต.ค. 2558). 271 หน้า.

##### บทความวิจัย

ปัญจนาฏ วรวิฒนชัย. (2558). **การพัฒนารูปแบบความสัมพันธ์เชิงสาเหตุของความสามารถ ในการเผชิญและฝ่าฟันอุปสรรค (AQ) ของนิสิตมหาวิทยาลัยราชภัฏบ้านสมเด็จเจ้าพระยา ระดับปริญญาตรี ภาคปกติ ชั้นปีที่ 1**. คณะครุศาสตร์ มหาวิทยาลัยราชภัฏบ้านสมเด็จเจ้าพระยา. **วารสารครุศาสตร์สาร**, 10(1), 169-180. (ม.ค.-มิ.ย. 2559). 203 หน้า.

### บทความวิชาการ

ปัญญาญ วรวัฒน์ชัย. (2560). ทฤษฎีการเกิดความคิดสร้างสรรค์เชิงจิตวิเคราะห์.วารสารครุศาสตร์  
สาร. ปีที่ 11 ฉบับที่1 (มกราคม –มิถุนายน 2560).69-78

### ประสบการณ์สอน

- 1) วิชาจิตวิทยาพัฒนาการ
- 2) วิชาการพัฒนาความคิดสร้างสรรค์
- 3) วิชาจิตวิทยาติดต่อสื่อสารและโน้มน้าวใจ
- 4) วิชาจิตวิทยาบุคลิกภาพและการปรับตัว
- 5) วิชาการพัฒนาความคิดสร้างสรรค์
- 6) วิชาจิตวิทยาการแนะแนวเด็กที่มีความต้องการพิเศษ
- 7) วิชากิจกรรมพัฒนาผู้เรียน
- 8) วิชาจิตวิทยาสำหรับครู
- 9) วิชาการสัมมนาและการศึกษาดูงานบริการทางจิตวิทยา

### ภาระงานสอนที่มีในหลักสูตรนี้

- 1) วิชาจิตวิทยาพัฒนาการ
- 2) วิชาจิตวิทยาบุคลิกภาพและการปรับตัว
- 3) วิชาจิตวิทยาสำหรับบุคคลที่มีความต้องการพิเศษ
- 4) วิชาสัมมนาทางจิตวิทยาและการแนะแนว
- 5) วิชาทักษะในศตวรรษที่ 21 เพื่อชีวิตและอาชีพ
- 6) วิชาจิตวิทยาสำหรับครู

ชื่อ – นามสกุล                      นางสาวภาวศุทธิ อุ๋นใจ  
ตำแหน่งทางวิชาการ                อาจารย์  
สังกัด                                    สาขาวิชาจิตวิทยา  
   คณะครุศาสตร์ มหาวิทยาลัยราชภัฏบ้านสมเด็จเจ้าพระยา

#### ประวัติการศึกษา

พ.ศ. 2555                                ปรัชญาดุษฐ์บัณฑิต (จิตวิทยาอุตสาหกรรมและองค์การ)  
   คณะศิลปศาสตร์ประยุกต์  
   มหาวิทยาลัยเทคโนโลยีพระจอมเกล้าพระนครเหนือ  
พ.ศ. 2549                                ศิลปศาสตรมหาบัณฑิต (จิตวิทยาอุตสาหกรรมและองค์การ)  
   คณะศิลปศาสตร์ประยุกต์  
   มหาวิทยาลัยเทคโนโลยีพระจอมเกล้าพระนครเหนือ  
พ.ศ. 2547                                บริหารธุรกิจบัณฑิต (การตลาด)  
   คณะวิทยาการจัดการ มหาวิทยาลัยสงขลานครินทร์

สาขาวิชาที่เชี่ยวชาญ              จิตวิทยา

#### ผลงานวิชาการ

##### หนังสือ

ภาวศุทธิ อุ๋นใจ, ปัญญาภว วรวัฒน์ชัย, สมหมาย มหาบรรพต, เปรมสุรีย์ เชื้อมทอง, ชูวิทย์ รัตนพลแสนย์, จุติมา รัตนพลแสนย์, บังอร เสรีรัตน์ และ ฉัฐจุฑา นกจันทร์ (2561). **ความสุขแห่งชีวิต**. กรุงเทพมหานคร : โรงพิมพ์บริษัทสหธรรมมิก จำกัด. หน้า 113-125. (1 ต.ค.2561). 158 หน้า.

ปัญญาภว วรวัฒน์ชัย, สมหมาย มหาบรรพต, เปรมสุรีย์ เชื้อมทอง, จุติมา นาคะผดุงรัตน์, และภาวศุทธิ อุ๋นใจ. (2558). **จิตวิทยาทางการศึกษาสำหรับครู**. กรุงเทพมหานคร : โรงพิมพ์บริษัทสหธรรมมิก จำกัด. หน้า 1-13. (1 พ.ย. 2558). 137 หน้า.

#### ประสบการณ์สอน

- 1) วิชาจิตวิทยาอุตสาหกรรมและองค์การ
- 2) วิชาสถิติวิเคราะห์เพื่อการวิจัยทางจิตวิทยา
- 3) วิชาวิธีวิจัยทางจิตวิทยา
- 4) วิชามนุษยสัมพันธ์
- 5) วิชากิจกรรมพัฒนาผู้เรียน
- 6) วิชาจิตวิทยาการเรียนรู้
- 7) วิชาจิตวิทยาสังคม

- 8) วิชาจิตวิทยาชุมชน
- 9) วิชาจิตวิทยาบุคลิกภาพ
- 10) วิชาการวัดและการประเมินผลทางจิตวิทยา
- 11) วิชาจิตวิทยาสำหรับครู

**ภาระงานสอนที่มีในหลักสูตรนี้**

- 1) วิชาสุขภาวะทางจิตในโรงเรียน
- 2) วิชาการวัดและประเมินผลทางจิตวิทยาและการแนะแนว
- 3) วิชาการวางแผนชีวิตและอาชีพ
- 4) วิชาสัมมนาทางจิตวิทยาและการแนะแนว
- 5) วิชาทักษะในศตวรรษที่ 21 เพื่อชีวิตและอาชีพ

ชื่อ-สกุล นางสาวฉัฐจุฑา นกจันทร์  
ตำแหน่งทางวิชาการ อาจารย์  
สังกัด สาขาวิชาจิตวิทยา คณะครุศาสตร์  
มหาวิทยาลัยราชภัฏบ้านสมเด็จเจ้าพระยา

#### ประวัติการศึกษา

พ.ศ. 2555 ศิลปศาสตรมหาบัณฑิต (จิตวิทยาอุตสาหกรรมและองค์การ)  
คณะศิลปศาสตร์ประยุกต์  
มหาวิทยาลัยเทคโนโลยีพระจอมเกล้าพระนครเหนือ

พ.ศ. 2551 วิทยาศาสตร์บัณฑิต (วิทยาการคอมพิวเตอร์ประยุกต์)  
คณะวิทยาศาสตร์ประยุกต์  
มหาวิทยาลัยเทคโนโลยีพระจอมเกล้าพระนครเหนือ

สาขาที่เชี่ยวชาญ จิตวิทยา

#### ผลงานทางวิชาการ

##### หนังสือ

ภาวศุทธิ อุ่นใจ, ปัญญาภา วรวัฒน์ชัย, สมหมาย มหาบรรพต, เปรมสุรีย์ เชื้อมทอง, ชูวิทย์ รัตนพลแสนย์, จุติมา รัตนพล แสนย์, บังอร เสรีรัตน์ และ ฉัฐจุฑา นกจันทร์ (2561). **ความสุขแห่งชีวิต**. กรุงเทพมหานคร : โรงพิมพ์บริษัทสหธรรมมิก จำกัด. หน้า 101-112 . (1 ต.ค.2561). 158 หน้า.

##### บทความวิจัย

Saksri S., Chunin M., & Nokchan C. (2018). Predicting Teacher Morale on Work Performance, Social Support, and Career Success. **International Journal of Education and Research**, 6(11) , 229-240.

Saksri S., Chunin M., & Nokchan C. (2018). Self-efficacy and Social Support Predicting Job Burnout of Teachers. **International Journal of Recent Innovations in Academic Research**, 2(8). 206-216.

##### ประสบการณ์สอน

- 1) วิชาจิตวิทยาบุคลิกภาพ
- 2) วิชามนุษยสัมพันธ์
- 3) วิชาจิตวิทยาการเรียนรู้
- 4) วิชาจิตวิทยาสำหรับครู

**ภาระงานสอนที่จะมีในหลักสูตรนี้**

- 1) วิชาจิตวิทยาการเรียนรู้
- 2) วิชาจิตวิทยาสังคมและชุมชน
- 3) วิชาการออกแบบนวัตกรรมทางจิตวิทยาและการแนะแนว
- 4) วิชาสัมมนาทางจิตวิทยาและการแนะแนว
- 5) วิชาทักษะในศตวรรษที่ 21 เพื่อชีวิตและอาชีพ

ภาคผนวก ข  
ประวัติและผลงานทางวิชาการของอาจารย์ประจำหลักสูตร

ชื่อ – นามสกุล                      นางสาวเปรมสุรีย์ เชื้อมทอง  
ตำแหน่งทางวิชาการ                ผู้ช่วยศาสตราจารย์  
สังกัด                                    สาขาวิชาจิตวิทยา  
  คณะครุศาสตร์ มหาวิทยาลัยราชภัฏบ้านสมเด็จเจ้าพระยา

#### ประวัติการศึกษา

พ.ศ.2536                                การศึกษาดุขฎีบัณฑิต (พัฒนศึกษาศาสตร์)  
  บัณฑิตวิทยาลัย มหาวิทยาลัยศรีนครินทรวิโรฒ ประสานมิตร  
พ.ศ.2526                                การศึกษามหาบัณฑิต (การแนะแนว)  
  บัณฑิตวิทยาลัย มหาวิทยาลัยศรีนครินทรวิโรฒ ประสานมิตร  
พ.ศ.2524                                การศึกษาบัณฑิต (ภาษาไทย)  
  คณะศึกษาศาสตร์ มหาวิทยาลัยศรีนครินทรวิโรฒ ประสานมิตร

สาขาวิชาที่เชี่ยวชาญ               จิตวิทยา

#### ผลงานทางวิชาการ

##### หนังสือ

เปรมสุรีย์ เชื้อมทอง.(2559). การประยุกต์จิตวิทยาเพื่อการเรียนรู้. นนทบุรี : โรงพิมพ์  
  พลัฏฐกรการพิมพ์. หน้า 1-141. ( ม.ค.2559). 141 หน้า.  
ภาวศุทธิ อุ๋นใจ, ปัญจนากู วรวัฒน์ชัย, สมหมาย มหาบรรพต, เปรมสุรีย์ เชื้อมทอง, ชูวิทย์ รัตนพลแสนย์  
  , จุติมา รัตนพล แสนย์,บังอร เสรีรัตน์ และ ฉัฐจุฑา นกจันทร์ (2561). ความสุขแห่ง  
  ชีวิต. กรุงเทพมหานคร : โรงพิมพ์บริษัทสธรรมมิก จำกัด. หน้า 101-112 . (1 ต.ค.2561).  
  158 หน้า.

#### ประสบการณ์สอน

- 1) วิชาการจัดบริการทางจิตวิทยาในสถานศึกษา
- 2) วิชาการพัฒนาการบุคลิกภาพ
- 3) วิชามนุษยสัมพันธ์
- 4) วิชาสัมมนาศึกษาดูงาน
- 5) วิชาจิตวิทยาทั่วไป
- 6) วิชาจิตวิทยาสำหรับครู
- 7) วิชาการจัดการเรียนรู้
- 8) วิชากิจกรรมพัฒนาผู้เรียน



### ภาระงานสอนที่มีในหลักสูตรนี้

- 1) วิชาหลักการแนะแนวและการใช้เทคโนโลยีในแนะแนว
- 2) วิชาการจัดกิจกรรมแนะแนวเพื่อพัฒนาทักษะชีวิต
- 3) วิชาการศึกษาเอกเทศทางจิตวิทยาและการแนะแนว
- 4) วิชาสัมมนาทางจิตวิทยาและการแนะแนว
- 5) วิชาทักษะในศตวรรษที่ 21 เพื่อชีวิตและอาชีพ
- 6) วิชาจิตวิทยาสำหรับครู

ชื่อ – นามสกุล นางจตุติมา รัตนพลแสนย์  
 ตำแหน่งทางวิชาการ รองศาสตราจารย์  
 สังกัด สาขาวิชาจิตวิทยา  
 คณะครุศาสตร์ มหาวิทยาลัยราชภัฏบ้านสมเด็จเจ้าพระยา

#### ประวัติการศึกษา

พ.ศ.2554 ปริญญาโทบัณฑิต (วิจัย วัฒน และสถิติการศึกษา)  
 คณะศึกษาศาสตร์ มหาวิทยาลัยบูรพา  
 พ.ศ.2540 การศึกษามหาบัณฑิต (จิตวิทยาการศึกษา)  
 คณะศึกษาศาสตร์ มหาวิทยาลัยศรีนครินทรวิโรฒ  
 พ.ศ.2536 ศึกษาศาสตรบัณฑิต (สุขศึกษา)  
 คณะศึกษาศาสตร์ มหาวิทยาลัยรามคำแหง

สาขาวิชาที่เชี่ยวชาญ จิตวิทยา

#### ผลงานทางวิชาการ

##### บทความวิจัย

จตุติมา รัตนพลแสนย์. (2560). การพัฒนาแบบวัดจริยธรรมวิชาชีพครูสำหรับนักศึกษาครุศาสตร์/  
 ศึกษาศาสตร, **ครุศาสตร์สาร**, 11(1), 33-54.(ม.ค.-มิ.ย.2560) .241 หน้า.

##### หนังสือ

ภาวศุทธิ อุ่นใจ, ปัญจนานฎ วรวัฒนชัย, สมหมาย มหาบรรพต, เปรมสุรีย์ เชื่อมทอง, ชูวิทย์ รัตนพลแสนย์  
 , จตุติมา รัตนพล แสนย์,บังอร เสรีรัตน์ และ ฉัฐจุฑา นกจันทร์ (2561). **ความสุขแห่ง  
 ชีวิต**. กรุงเทพมหานคร : โรงพิมพ์บริษัทสหธรรมมิก จำกัด. หน้า 101-112 . (1 ต.ค.2561).  
 158 หน้า.

#### ประสบการณ์สอน

- 1) วิชาการทดสอบสติปัญญาเพื่อการแนะแนว
- 2) วิชาการทดสอบบุคลิกภาพเพื่อการแนะแนว
- 3) วิชาการจัดบริการทางจิตวิทยาในสถานศึกษา
- 4) วิชาการพัฒนาการบุคลิกภาพ
- 5) วิชามนุษยสัมพันธ์
- 6) วิชาสถิติจิตวิทยา
- 7) วิชาสัมมนาศึกษาดูงาน
- 8) วิชาเตรียมฝึกประสบการณ์

- 9) วิชาจิตวิทยาและแรงจูงใจ
- 10) วิชาจิตวิทยาทั่วไป
- 11) วิชาจิตวิทยาสำหรับครู
- 12) วิชาการจัดการเรียนรู้
- 13) วิชากิจกรรมพัฒนาผู้เรียน

#### ภาระงานสอนที่มีในหลักสูตรนี้

- 1) วิชาหลักการและทฤษฎีพื้นฐานทางจิตวิทยา
- 2) วิชาจิตวิทยาเพศศึกษา
- 3) วิชาสัมมนาทางจิตวิทยาและการแนะแนว
- 4) วิชาทักษะในศตวรรษที่ 21 เพื่อชีวิตและอาชีพ
- 5) วิชาจิตวิทยาสำหรับครู

ชื่อ – นามสกุล นางสาวปัญญา วรรณชัย  
 ตำแหน่งทางวิชาการ รองศาสตราจารย์  
 สังกัด สาขาวิชาจิตวิทยา  
 คณะครุศาสตร์ มหาวิทยาลัยราชภัฏบ้านสมเด็จเจ้าพระยา

#### ประวัติการศึกษา

พ.ศ. 2557 ครุศาสตรดุษฎีบัณฑิต (การบริหารการศึกษา)  
 บัณฑิตวิทยาลัย มหาวิทยาลัยราชภัฏบ้านสมเด็จเจ้าพระยา  
 พ.ศ. 2532 การศึกษามหาบัณฑิต (จิตวิทยาการพัฒนาการ)  
 บัณฑิตวิทยาลัย มหาวิทยาลัยศรีนครินทรวิโรฒ ประสานมิตร  
 พ.ศ. 2522 การศึกษามหาบัณฑิต (วิทยาศาสตร์)  
 คณะศึกษาศาสตร์ มหาวิทยาลัยศรีนครินทรวิโรฒ ปทุมวัน

สาขาวิชาที่เชี่ยวชาญ จิตวิทยา

#### ผลงานทางวิชาการ

##### หนังสือ

ปัญญา วรรณชัย. (2559). **จิตวิทยาพัฒนาการ**. นนทบุรี : โรงพิมพ์พลักรการพิมพ์. หน้า 1-108. (ม.ค. 2559). 108 หน้า.  
 \_\_\_\_\_. (2559). **จิตวิทยาการติดต่อสื่อสาร**. นนทบุรี : โรงพิมพ์พลักรการพิมพ์. หน้า 1-227. (ม.ค. 2559). 227 หน้า.

##### งานวิจัย

ปัญญา วรรณชัย. (2558). **การพัฒนารูปแบบความสัมพันธ์เชิงสาเหตุของความสามารถ ในการเผชิญและฝ่าฟันอุปสรรค (AQ) ของนิสิตมหาวิทยาลัยราชภัฏบ้านสมเด็จเจ้าพระยา ระดับปริญญาตรี ภาคปกติ ชั้นปีที่ 1**. มหาวิทยาลัยราชภัฏบ้านสมเด็จเจ้าพระยา : เอกสารอัดสำเนา. (ต.ค. 2558). 271 หน้า.

##### บทความวิจัย

ปัญญา วรรณชัย. (2558). **การพัฒนารูปแบบความสัมพันธ์เชิงสาเหตุของความสามารถ ในการเผชิญและฝ่าฟันอุปสรรค (AQ) ของนิสิตมหาวิทยาลัยราชภัฏบ้านสมเด็จเจ้าพระยา ระดับปริญญาตรี ภาคปกติ ชั้นปีที่ 1**. คณะครุศาสตร์ มหาวิทยาลัยราชภัฏบ้านสมเด็จเจ้าพระยา. **วารสารครุศาสตร์สาร**, 10(1), 169-180. (ม.ค.-มิ.ย. 2559). 203 หน้า.

### บทความวิชาการ

ปัญญาญ วรวัฒน์ชัย. (2560). ทฤษฎีการเกิดความคิดสร้างสรรค์เชิงจิตวิเคราะห์.วารสารครุศาสตร์สาร. ปีที่ 11 ฉบับที่1 (มกราคม –มิถุนายน 2560).69-78

### ประสบการณ์สอน

- 1) วิชาจิตวิทยาพัฒนาการ
- 2) วิชาการพัฒนาความคิดสร้างสรรค์
- 3) วิชาจิตวิทยาติดต่อสื่อสารและโน้มน้าวใจ
- 4) วิชาจิตวิทยาบุคลิกภาพและการปรับตัว
- 5) วิชาการพัฒนาความคิดสร้างสรรค์
- 6) วิชาจิตวิทยาการแนะแนวเด็กที่มีความต้องการพิเศษ
- 7) วิชากิจกรรมพัฒนาผู้เรียน
- 8) วิชาจิตวิทยาสำหรับครู
- 9) วิชาการสัมมนาและการศึกษาตุงานบริการทางจิตวิทยา

### ภาระงานสอนที่มีในหลักสูตรนี้

- 1) วิชาจิตวิทยาพัฒนาการ
- 2) วิชาจิตวิทยาบุคลิกภาพและการปรับตัว
- 3) วิชาจิตวิทยาสำหรับบุคคลที่มีความต้องการพิเศษ
- 4) วิชาสัมมนาทางจิตวิทยาและการแนะแนว
- 5) วิชาทักษะในศตวรรษที่ 21 เพื่อชีวิตและอาชีพ
- 6) วิชาจิตวิทยาสำหรับครู

ชื่อ – นามสกุล                      นางสาวภาวศุทธิ อุ๋นใจ  
ตำแหน่งทางวิชาการ                อาจารย์  
สังกัด                                    สาขาวิชาจิตวิทยา  
   คณะครุศาสตร์ มหาวิทยาลัยราชภัฏบ้านสมเด็จเจ้าพระยา

#### ประวัติการศึกษา

พ.ศ. 2555                                ปรัชญาดุขฎีบัณฑิต (จิตวิทยาอุตสาหกรรมและองค์การ)  
   คณะศิลปศาสตร์ประยุกต์  
   มหาวิทยาลัยเทคโนโลยีพระจอมเกล้าพระนครเหนือ  
พ.ศ. 2549                                ศิลปศาสตรมหาบัณฑิต (จิตวิทยาอุตสาหกรรมและองค์การ)  
   คณะศิลปศาสตร์ประยุกต์  
   มหาวิทยาลัยเทคโนโลยีพระจอมเกล้าพระนครเหนือ  
พ.ศ. 2547                                บริหารธุรกิจบัณฑิต (การตลาด)  
   คณะวิทยาการจัดการ มหาวิทยาลัยสงขลานครินทร์

สาขาวิชาที่เชี่ยวชาญ                จิตวิทยา

#### ผลงานวิชาการ

##### หนังสือ

ภาวศุทธิ อุ๋นใจ, ปัญจนากู วรวัฒน์ชัย, สมหมาย มหาบรรพต, เปรมสุรีย์ เชื้อมทอง, ชูวิทย์ รัตนพลแสนย์, จุติมา รัตนพลแสนย์, บังอร เสรีรัตน์ และ ฉัฐจุฑา นกจันทร์ (2561). **ความสุขแห่งชีวิต**. กรุงเทพมหานคร : โรงพิมพ์บริษัทสหธรรมมิก จำกัด. หน้า 113-125. (1 ต.ค.2561). 158 หน้า.

ปัญจนากู วรวัฒน์ชัย, สมหมาย มหาบรรพต, เปรมสุรีย์ เชื้อมทอง, จุติมา นาคะผดุงรัตน์, และภาวศุทธิ อุ๋นใจ. (2558). **จิตวิทยาทางการศึกษาสำหรับครู**. กรุงเทพมหานคร : โรงพิมพ์บริษัทสหธรรมมิก จำกัด. หน้า 1-13. (1 พ.ย. 2558). 137 หน้า.

#### ประสบการณ์สอน

- 1) วิชาจิตวิทยาอุตสาหกรรมและองค์การ
- 2) วิชาสถิติวิเคราะห์เพื่อการวิจัยทางจิตวิทยา
- 3) วิชาวิธีวิจัยทางจิตวิทยา
- 4) วิชามนุษยสัมพันธ์
- 5) วิชากิจกรรมพัฒนาผู้เรียน
- 6) วิชาจิตวิทยาการเรียนรู้
- 7) วิชาจิตวิทยาสังคม
- 8) วิชาจิตวิทยาชุมชน

- 9) วิชาจิตวิทยาบุคลิกภาพ
- 10) วิชาการวัดและการประเมินผลทางจิตวิทยา
- 11) วิชาจิตวิทยาสำหรับครู

**ภาระงานสอนที่มีในหลักสูตรนี้**

- 1) วิชาสุขภาพทางจิตในโรงเรียน
- 2) วิชาการวัดและประเมินผลทางจิตวิทยาและการแนะแนว
- 3) วิชาการวางแผนชีวิตและอาชีพ
- 4) วิชาสัมมนาทางจิตวิทยาและการแนะแนว
- 5) วิชาทักษะในศตวรรษที่ 21 เพื่อชีวิตและอาชีพ

ชื่อ-สกุล นางสาวฉัฐจุฑา นกจันทร์  
ตำแหน่งทางวิชาการ อาจารย์  
สังกัด สาขาวิชาจิตวิทยา คณะครุศาสตร์  
มหาวิทยาลัยราชภัฏบ้านสมเด็จเจ้าพระยา

#### ประวัติการศึกษา

พ.ศ. 2555 ศิลปศาสตรมหาบัณฑิต (จิตวิทยาอุตสาหกรรมและองค์การ)  
คณะศิลปศาสตร์ประยุกต์  
มหาวิทยาลัยเทคโนโลยีพระจอมเกล้าพระนครเหนือ

พ.ศ. 2551 วิทยาศาสตร์บัณฑิต (วิทยาการคอมพิวเตอร์ประยุกต์)  
คณะวิทยาศาสตร์ประยุกต์  
มหาวิทยาลัยเทคโนโลยีพระจอมเกล้าพระนครเหนือ

สาขาที่เชี่ยวชาญ จิตวิทยา

#### ผลงานทางวิชาการ

##### หนังสือ

ภาวศุทธิ อุ่นใจ, ปัญญาภา วรวัฒน์ชัย, สมหมาย มหาบรรพต, เปรมสุรีย์ เชื้อมทอง, ชูวิทย์ รัตนพลแสนย์, จุติมา รัตนพล แสนย์, บังอร เสรีรัตน์ และ ฉัฐจุฑา นกจันทร์ (2561). **ความสุขแห่งชีวิต**. กรุงเทพมหานคร : โรงพิมพ์บริษัทสหธรรมมิก จำกัด. หน้า 101-112 . (1 ต.ค.2561). 158 หน้า.

##### บทความวิจัย

Saksri S., Chunin M., & Nokchan C. (2018). Predicting Teacher Morale on Work Performance, Social Support, and Career Success. **International Journal of Education and Research**, 6(11) , 229-240.

Saksri S., Chunin M., & Nokchan C. (2018). Self-efficacy and Social Support Predicting Job Burnout of Teachers. **International Journal of Recent Innovations in Academic Research**, 2(8). 206-216.

##### ประสบการณ์สอน

- 3) วิชาจิตวิทยาบุคลิกภาพ
- 4) วิชามนุษยสัมพันธ์
- 3) วิชาจิตวิทยาการเรียนรู้
- 4) วิชาจิตวิทยาสำหรับครู



**ภาระงานสอนที่จะมีในหลักสูตรนี้**

- 6) วิชาจิตวิทยาการเรียนรู้
- 7) วิชาจิตวิทยาสังคมและชุมชน
- 8) วิชาการออกแบบนวัตกรรมทางจิตวิทยาและการแนะแนว
- 9) วิชาสัมมนาทางจิตวิทยาและการแนะแนว
- 10) วิชาทักษะในศตวรรษที่ 21 เพื่อชีวิตและอาชีพ

ชื่อ – นามสกุล นางสาวบังอร เสรีรัตน์  
 ตำแหน่งทางวิชาการ รองศาสตราจารย์  
 สังกัด สาขาวิชาจิตวิทยา  
 คณะครุศาสตร์ มหาวิทยาลัยราชภัฏบ้านสมเด็จเจ้าพระยา

#### ประวัติการศึกษา

พ.ศ. 2539 ครุศาสตร์ดุษฎีบัณฑิต (หลักสูตรและการสอน)  
 คณะครุศาสตร์ จุฬาลงกรณ์มหาวิทยาลัย  
 พ.ศ. 2531 การศึกษามหาบัณฑิต (จิตวิทยาการศึกษา)  
 คณะศึกษาศาสตร์ มหาวิทยาลัยสงขลานครินทร์  
 พ.ศ. 2526 การศึกษามหาบัณฑิต (ชีววิทยา)  
 คณะศึกษาศาสตร์ มหาวิทยาลัยศรีนครินทรวิโรฒ สงขลา

สาขาวิชาที่เชี่ยวชาญ จิตวิทยาการศึกษา

#### ผลงานทางวิชาการ

##### หนังสือ

บังอร เสรีรัตน์. (2558). **9 วิธีพัฒนาครู ผู้ศิษย์**. กรุงเทพฯ ฯ : โรงพิมพ์สหธรรมิก. หน้า 1-171.(ก.ค. 2558) . 171 หน้า.

##### บทความวิจัย

บังอร เสรีรัตน์. (2560). การพัฒนารูปแบบการจัดกิจกรรมเสริมหลักสูตรเพื่อส่งเสริมความสามารถในการคิดวิเคราะห์ของนักเรียนชั้นมัธยมศึกษาปีที่ 3 ในกรุงเทพมหานคร. **วารสารอิเล็กทรอนิกส์การเรียนรู้ทางไกลเชิงนวัตกรรม**. ปีที่ 7 ฉบับที่ 2 หน้า 164 -181 (ก.ค.-ธ.ค.2560). 181 หน้า.

บังอร เสรีรัตน์. (2560). การพัฒนากระบวนการจัดการเรียนการสอนแบบร่วมด้วยช่วยอำนวยความสะดวก เพื่อพัฒนาการรับรู้ความสามารถของตนเองของนักเรียน. **ครุศาสตร์สาร**. 11(1),91-104.(มกราคม 2560)

บังอร เสรีรัตน์. (2560). การพัฒนารูปแบบการสร้างชุมชนการเรียนรู้ทางวิชาชีพเพื่อส่งเสริมชุดความคิดเกี่ยวกับการสอนของครูประถมศึกษา. **วารสารศรีปทุมปริทัศน์ ฉบับมนุษยศาสตร์และสังคมศาสตร์** , 17 (1) , 115-122.(มกราคม 2561)

#### ประสบการณ์สอน

- 1) วิชาจิตวิทยาสังคม
- 2) วิชาจิตวิทยาชุมชน
- 3) วิชาจิตวิทยาสำหรับครู

- 4) วิชาการสัมมนาและการศึกษาดูงานบริการทางจิตวิทยา
- 5) วิชากิจกรรมพัฒนาผู้เรียน
- 6) วิชาการพัฒนาพฤติกรรมมนุษย์

#### ภาระงานสอนที่มีในหลักสูตรนี้

- 1) วิชาการศึกษาบุคคลเป็นรายกรณี
- 2) วิชาการปรับพฤติกรรม
- 3) วิชาบูรณาการการจัดการเรียนรู้ทางจิตวิทยาและการแนะแนว
- 4) วิชาสัมมนาทางจิตวิทยาและการแนะแนว
- 5) วิชาทักษะในศตวรรษที่ 21 เพื่อชีวิตและอาชีพ
- 6) วิชาจิตวิทยาสำหรับครู

ชื่อ – นามสกุล นายชูวิทย์ รัตนพลแสนย์  
 ตำแหน่งทางวิชาการ ผู้ช่วยศาสตราจารย์  
 สังกัด สาขาวิชาจิตวิทยา  
 คณะครุศาสตร์ มหาวิทยาลัยราชภัฏบ้านสมเด็จเจ้าพระยา

#### ประวัติการศึกษา

พ.ศ. 2549 การศึกษาดุษฎีบัณฑิต (จิตวิทยาการให้คำปรึกษา)  
 คณะศึกษาศาสตร์ มหาวิทยาลัยศรีนครินทรวิโรฒ  
 พ.ศ. 2540 การศึกษามหาบัณฑิต (จิตวิทยาการแนะแนวและการให้คำปรึกษา)  
 คณะศึกษาศาสตร์ มหาวิทยาลัยศรีนครินทรวิโรฒ  
 พ.ศ. 2537 การศึกษบัณฑิต (พยาบาลศึกษา)  
 วิทยาลัยพยาบาลกรุงเทพสมทบ มหาวิทยาลัยศรีนครินทรวิโรฒ  
 พ.ศ. 2534 วิทยาศาสตร์บัณฑิต (จิตวิทยา)  
 คณะศึกษาศาสตร์ มหาวิทยาลัยรามคำแหง

สาขาวิชาที่เชี่ยวชาญ จิตวิทยาการให้คำปรึกษา

#### ผลงานวิชาการ

##### บทความวิจัย

บรรจบ ภิรมย์คำ, ชูวิทย์ รัตนพลแสนย์ , สุมิตร สุวรรณ, ฐณัฐ วงศ์สายเชื้อ ,กนิษฐา เขาวัดมนกุล และ  
 พินดา วราสุนันท์ผล .(2557). กระทบจากการเปิดปิดภาคเรียนตามประชาคมอาเซียนของ  
 สถาบันอุดมศึกษาในประเทศไทย. **วารสารครุศาสตร์**. ปีที่ 42 ฉบับที่ 4 (2557) หน้า 63-77.  
 (ตุลาคม-ธันวาคม 2557). 221 หน้า.

ชูวิทย์ รัตนพลแสนย์ และจตุมา รัตนพลแสนย์. (2561). การประเมินหลักสูตรครุศาสตรบัณฑิต  
 สาขาจิตวิทยา(ฉบับปรับปรุง พ.ศ.2555) มหาวิทยาลัยราชภัฏบ้านสมเด็จเจ้าพระยา.  
**วารสารสถาบันวิจัยญาณสังวร มหาวิทยาลัยมหามกุฏราชวิทยาลัย**,8,(1,  
 หน้า 172-181.(มกราคม 2561)

ชูวิทย์ รัตนพลแสนย์, กาญจนา สุทธิเนียม และชลพร กองคำ .(2561).**จิตวิทยาการให้คำปรึกษา  
 เบื้องต้น**. (พิมพ์ครั้งที่ 1). กรุงเทพฯ: โรงพิมพ์ฟูจิ ซีร็อกซ์. 1-93.(มิถุนายน 2561)

##### หนังสือ

ภาวศุทธิ อุ๋นใจ, ปัญญาภว วรวัฒน์ชัย, สมหมาย มหาบรรพต, เปรมสุรีย์ เชื้อมทอง, ชูวิทย์ รัตนพลแสนย์  
 , จตุมา รัตนพลแสนย์,บังอร เสรีรัตน์ และ ฉัฐจุฑา นกจันทร์ (2561). **ความสุขแห่ง  
 ชีวิต**. กรุงเทพมหานคร : โรงพิมพ์บริษัทสหธรรมมิก จำกัด. หน้า 113-125. (1 ต.ค.2561).  
 158 หน้า.

ชูวิทย์ รัตนพลแสนย์,เปรมสุรีย์ เชื้อมทอง,ภาวศุทธิ อุ๋นใจ,สมหมาย มหาบรรพต,ปัญญาญ วรวัฒน์ชัย,  
 จิตติมา นาคะผดุงรัตน์,บั้งอร เสรีรัตน์ และจิตติมา รัตนพลแสนย์. (2560). **ทักษะชีวิต.**  
 สาขาจิตวิทยา มหาวิทยาลัยราชภัฏบ้านสมเด็จเจ้าพระยา. นนทบุรี:โรงพิมพ์พลัฏฐกรการ  
 พิมพ์. หน้า 49-63. (มิถุนายน 2560)

#### ประสบการณ์สอน

- 1) วิชาจิตวิทยาทั่วไป
- 2) วิชาจิตวิทยาความเป็นผู้นำ
- 3) วิชาการวิจัยพฤติกรรมศาสตร์
- 4) วิชาจิตวิทยาสำหรับครู
- 5) วิชาจิตวิทยาพัฒนาการสำหรับครู
- 6) วิชาจิตวิทยาการจูงใจ
- 7) วิชาจิตวิทยาการปรึกษาเบื้องต้น
- 8) วิชาจิตวิทยาครอบครัวเบื้องต้น

#### ภาระงานสอนที่มีในหลักสูตรนี้

- 1) วิชาทฤษฎีและกระบวนการให้ปรึกษา
- 2) วิชาการให้คำปรึกษาแบบกลุ่ม
- 3) วิชาสัมมนาทางจิตวิทยาและการแนะแนว
- 4) วิชาทักษะในศตวรรษที่ 21 เพื่อชีวิตและอาชีพ
- 5) วิชาจิตวิทยาสำหรับครู

ภาคผนวก ค  
ประวัติและผลงานทางวิชาการของอาจารย์ประจำ

ชื่อ – นามสกุล                      นางสาวเปรมสุรีย์ เชื้อมทอง  
ตำแหน่งทางวิชาการ                ผู้ช่วยศาสตราจารย์  
สังกัด                                    สาขาวิชาจิตวิทยา  
  คณะครุศาสตร์ มหาวิทยาลัยราชภัฏบ้านสมเด็จเจ้าพระยา

#### ประวัติการศึกษา

พ.ศ.2536                                การศึกษาดุขฎีบัณฑิต (พัฒนศึกษาศาสตร์)  
  บัณฑิตวิทยาลัย มหาวิทยาลัยศรีนครินทรวิโรฒ ประสานมิตร  
พ.ศ.2526                                การศึกษามหาบัณฑิต (การแนะแนว)  
  บัณฑิตวิทยาลัย มหาวิทยาลัยศรีนครินทรวิโรฒ ประสานมิตร  
พ.ศ.2524                                การศึกษาบัณฑิต (ภาษาไทย)  
  คณะศึกษาศาสตร์ มหาวิทยาลัยศรีนครินทรวิโรฒ ประสานมิตร

สาขาวิชาที่เชี่ยวชาญ              จิตวิทยา

#### ผลงานทางวิชาการ

##### หนังสือ

เปรมสุรีย์ เชื้อมทอง.(2559). การประยุกต์จิตวิทยาเพื่อการเรียนรู้. นนทบุรี : โรงพิมพ์  
พลัฎฐกรการพิมพ์. หน้า 1-141. ( ม.ค.2559). 141 หน้า.  
ภาวศุทธิ อุ๋นใจ, ปัญจนานฎ วรวัฒน์ชัย, สมหมาย มหาบรรพต, เปรมสุรีย์ เชื้อมทอง, ชูวิทย์ รัตนพลแสนย์  
, จุติมา รัตนพล แสนย์,บังอร เสรีรัตน์ และ ฉัฐจุฑา นกจันทร์ (2561). ความสุขแห่ง  
ชีวิต. กรุงเทพมหานคร : โรงพิมพ์บริษัทสทธรรมมิก จำกัด. หน้า 101-112 . (1 ต.ค.2561).  
158 หน้า.

#### ประสบการณ์สอน

- 1) วิชาการจัดบริการทางจิตวิทยาในสถานศึกษา
- 2) วิชาการพัฒนาการบุคลิกภาพ
- 3) วิชามนุษย์สัมพันธ์
- 4) วิชาสัมมนาศึกษาดูงาน
- 5) วิชาจิตวิทยาทั่วไป
- 6) วิชาจิตวิทยาสำหรับครู
- 7) วิชาการจัดการเรียนรู้
- 8) วิชากิจกรรมพัฒนาผู้เรียน

**ภาระงานสอนที่มีในหลักสูตรนี้**

- 1) วิชาหลักการแนะแนวและการใช้เทคโนโลยีในแนะแนว
- 2) วิชาการจัดกิจกรรมแนะแนวเพื่อพัฒนาทักษะชีวิต
- 3) วิชาการศึกษาเอกเทศทางจิตวิทยาและการแนะแนว
- 4) วิชาสัมมนาทางจิตวิทยาและการแนะแนว
- 5) วิชาทักษะในศตวรรษที่ 21 เพื่อชีวิตและอาชีพ
- 6) วิชาจิตวิทยาสำหรับครู



ชื่อ – นามสกุล                      นางจตุติมา รัตนพลแสนย์  
ตำแหน่งทางวิชาการ                รองศาสตราจารย์  
สังกัด                                    สาขาวิชาจิตวิทยา  
   คณะครุศาสตร์ มหาวิทยาลัยราชภัฏบ้านสมเด็จเจ้าพระยา

#### ประวัติการศึกษา

พ.ศ.2554                      ปริญญาตรีบัณฑิต (วิจัย วัฒน และสถิติการศึกษา)  
   คณะศึกษาศาสตร์ มหาวิทยาลัยบูรพา  
พ.ศ.2540                      การศึกษามหาบัณฑิต (จิตวิทยาการศึกษา)  
   คณะศึกษาศาสตร์ มหาวิทยาลัยศรีนครินทรวิโรฒ  
พ.ศ.2536                      ศึกษาศาสตรบัณฑิต (สุขศึกษา)  
   คณะศึกษาศาสตร์ มหาวิทยาลัยรามคำแหง

สาขาวิชาที่เชี่ยวชาญ              จิตวิทยา

#### ผลงานทางวิชาการ

##### บทความวิจัย

จตุติมา รัตนพลแสนย์. (2560). การพัฒนาแบบวัดจริยธรรมวิชาชีพครูสำหรับนักศึกษาครุศาสตร์/  
ศึกษาศาสตร์, **ครุศาสตร์สาร**, 11(1), 33-54.(ม.ค.-มิ.ย.2560) .241 หน้า.

##### หนังสือ

ภาวศุทธิ อุ่นใจ, ปัญจนานฎ วรวัฒนชัย, สมหมาย มหาบรรพต, เปรมสุรีย์ เชื่อมทอง, ชูวิทย์ รัตนพลแสนย์  
, จตุติมา รัตนพล แสนย์, บังอร เสรีรัตน์ และ ฉัฐจุฑา นกจันทร์ (2561). **ความสุขแห่ง  
ชีวิต**. กรุงเทพมหานคร : โรงพิมพ์บริษัทสหธรรมมิก จำกัด. หน้า 101-112 . (1 ต.ค.2561).  
158 หน้า.

#### ประสบการณ์สอน

- 1) วิชาการทดสอบสติปัญญาเพื่อการแนะแนว
- 2) วิชาการทดสอบบุคลิกภาพเพื่อการแนะแนว
- 3) วิชาการจัดบริการทางจิตวิทยาในสถานศึกษา
- 4) วิชาการพัฒนาการบุคลิกภาพ
- 5) วิชามนุษยสัมพันธ์
- 6) วิชาสถิติจิตวิทยา
- 7) วิชาสัมมนาศึกษาดูงาน
- 8) วิชาเตรียมฝึกประสบการณ์

- 9) วิชาจิตวิทยาและแรงจูงใจ
- 10) วิชาจิตวิทยาทั่วไป
- 11) วิชาจิตวิทยาสำหรับครู
- 12) วิชาการจัดการเรียนรู้
- 13) วิชากิจกรรมพัฒนาผู้เรียน

#### ภาระงานสอนที่มีในหลักสูตรนี้

- 1) วิชาหลักการและทฤษฎีพื้นฐานทางจิตวิทยา
- 2) วิชาจิตวิทยาเพศศึกษา
- 3) วิชาสัมมนาทางจิตวิทยาและการแนะแนว
- 4) วิชาทักษะในศตวรรษที่ 21 เพื่อชีวิตและอาชีพ
- 5) วิชาจิตวิทยาสำหรับครู

ชื่อ – นามสกุล                      นางสาวปัญญา วรรณชัย  
ตำแหน่งทางวิชาการ                รองศาสตราจารย์  
สังกัด                                    สาขาวิชาจิตวิทยา  
   คณะครุศาสตร์ มหาวิทยาลัยราชภัฏบ้านสมเด็จเจ้าพระยา

#### ประวัติการศึกษา

พ.ศ. 2557                      ครุศาสตรดุษฎีบัณฑิต (การบริหารการศึกษา)  
   บัณฑิตวิทยาลัย มหาวิทยาลัยราชภัฏบ้านสมเด็จเจ้าพระยา  
พ.ศ. 2532                      การศึกษามหาบัณฑิต (จิตวิทยาการพัฒนาการ)  
   บัณฑิตวิทยาลัย มหาวิทยาลัยศรีนครินทรวิโรฒ ประสานมิตร  
พ.ศ. 2522                      การศึกษามหาบัณฑิต (วิทยาศาสตร์)  
   คณะศึกษาศาสตร์ มหาวิทยาลัยศรีนครินทรวิโรฒ ปทุมวัน

สาขาวิชาที่เชี่ยวชาญ              จิตวิทยา

#### ผลงานทางวิชาการ

##### หนังสือ

ปัญญา วรรณชัย. (2559). **จิตวิทยาพัฒนาการ**. นนทบุรี : โรงพิมพ์พลัสกรุณาการพิมพ์. หน้า 1-108. (ม.ค. 2559). 108 หน้า.  
\_\_\_\_\_. (2559). **จิตวิทยาการติดต่อดสื่อสาร**. นนทบุรี : โรงพิมพ์พลัสกรุณาการพิมพ์. หน้า 1-227. (ม.ค. 2559). 227 หน้า.

##### งานวิจัย

ปัญญา วรรณชัย. (2558). **การพัฒนารูปแบบความสัมพันธ์เชิงสาเหตุของความสามารถ ในการเผชิญและฝ่าฟันอุปสรรค (AQ) ของนิสิตมหาวิทยาลัยราชภัฏบ้านสมเด็จเจ้าพระยา ระดับปริญญาตรี ภาคปกติ ชั้นปีที่ 1**. มหาวิทยาลัยราชภัฏบ้านสมเด็จเจ้าพระยา : เอกสารอัดสำเนา. (ต.ค. 2558). 271 หน้า.

##### บทความวิจัย

ปัญญา วรรณชัย. (2558). **การพัฒนารูปแบบความสัมพันธ์เชิงสาเหตุของความสามารถ ในการเผชิญและฝ่าฟันอุปสรรค (AQ) ของนิสิตมหาวิทยาลัยราชภัฏบ้านสมเด็จเจ้าพระยา ระดับปริญญาตรี ภาคปกติ ชั้นปีที่ 1**. คณะครุศาสตร์ มหาวิทยาลัยราชภัฏบ้านสมเด็จเจ้าพระยา. **วารสารครุศาสตร์สาร**, 10(1), 169-180. (ม.ค.-มิ.ย. 2559). 203 หน้า.

### บทความวิชาการ

ปัญญาญ วรวัฒน์ชัย. (2560). ทฤษฎีการเกิดความคิดสร้างสรรค์เชิงจิตวิเคราะห์.วารสารครุศาสตร์สาร. ปีที่ 11 ฉบับที่1 (มกราคม –มิถุนายน 2560).69-78

### ประสบการณ์สอน

- 1) วิชาจิตวิทยาพัฒนาการ
- 2) วิชาการพัฒนาความคิดสร้างสรรค์
- 3) วิชาจิตวิทยาติดต่อสื่อสารและโน้มน้าวใจ
- 4) วิชาจิตวิทยาบุคลิกภาพและการปรับตัว
- 5) วิชาการพัฒนาความคิดสร้างสรรค์
- 6) วิชาจิตวิทยาการแนะแนวเด็กที่มีความต้องการพิเศษ
- 7) วิชากิจกรรมพัฒนาผู้เรียน
- 8) วิชาจิตวิทยาสำหรับครู
- 9) วิชาการสัมมนาและการศึกษาตุงานบริการทางจิตวิทยา

### ภาระงานสอนที่มีในหลักสูตรนี้

- 1) วิชาจิตวิทยาพัฒนาการ
- 2) วิชาจิตวิทยาบุคลิกภาพและการปรับตัว
- 3) วิชาจิตวิทยาสำหรับบุคคลที่มีความต้องการพิเศษ
- 4) วิชาสัมมนาทางจิตวิทยาและการแนะแนว
- 5) วิชาทักษะในศตวรรษที่ 21 เพื่อชีวิตและอาชีพ
- 6) วิชาจิตวิทยาสำหรับครู

ชื่อ – นามสกุล                      นางสาวภาวศุทธิ อุ๋นใจ  
ตำแหน่งทางวิชาการ                อาจารย์  
สังกัด                                    สาขาวิชาจิตวิทยา  
คณะครุศาสตร์ มหาวิทยาลัยราชภัฏบ้านสมเด็จเจ้าพระยา

#### ประวัติการศึกษา

พ.ศ. 2555                                ปรัชญาดุษฐ์บัณฑิต (จิตวิทยาอุตสาหกรรมและองค์การ)  
คณะศิลปศาสตร์ประยุกต์  
มหาวิทยาลัยเทคโนโลยีพระจอมเกล้าพระนครเหนือ  
พ.ศ. 2549                                ศิลปศาสตรมหาบัณฑิต (จิตวิทยาอุตสาหกรรมและองค์การ)  
คณะศิลปศาสตร์ประยุกต์  
มหาวิทยาลัยเทคโนโลยีพระจอมเกล้าพระนครเหนือ  
พ.ศ. 2547                                บริหารธุรกิจบัณฑิต (การตลาด)  
คณะวิทยาการจัดการ มหาวิทยาลัยสงขลานครินทร์

สาขาวิชาที่เชี่ยวชาญ                จิตวิทยา

#### ผลงานวิชาการ

##### หนังสือ

ภาวศุทธิ อุ๋นใจ, ปัญจนากู วรวัฒน์ชัย, สมหมาย มหาบรรพต, เปรมสุรีย์ เชื้อมทอง, ชูวิทย์ รัตนพลแสนย์ , จุติมา รัตนพลแสนย์, บังอร เสรีรัตน์ และ ฉัฐจุฑา นกจันทร์ (2561). **ความสุขแห่งชีวิต**. กรุงเทพมหานคร : โรงพิมพ์บริษัทสหธรรมมิก จำกัด. หน้า 113-125. (1 ต.ค.2561). 158 หน้า.

ปัญจนากู วรวัฒน์ชัย, สมหมาย มหาบรรพต, เปรมสุรีย์ เชื้อมทอง, จุติมา นาคะผดุงรัตน์, และภาวศุทธิ อุ๋นใจ. (2558). **จิตวิทยาทางการศึกษาสำหรับครู**. กรุงเทพมหานคร : โรงพิมพ์บริษัทสหธรรมมิก จำกัด. หน้า 1-13. (1 พ.ย. 2558). 137 หน้า.

#### ประสบการณ์สอน

- 1) วิชาจิตวิทยาอุตสาหกรรมและองค์การ
- 2) วิชาสถิติวิเคราะห์เพื่อการวิจัยทางจิตวิทยา
- 3) วิชาวิธีวิจัยทางจิตวิทยา
- 4) วิชามนุษยสัมพันธ์
- 5) วิชากิจกรรมพัฒนาผู้เรียน
- 6) วิชาจิตวิทยาการเรียนรู้
- 7) วิชาจิตวิทยาสังคม
- 8) วิชาจิตวิทยาชุมชน

- 9) วิชาจิตวิทยาบุคลิกภาพ
- 10) วิชาการวัดและการประเมินผลทางจิตวิทยา
- 11) วิชาจิตวิทยาสำหรับครู

**ภาระงานสอนที่มีในหลักสูตรนี้**

- 1) วิชาสุขภาพทางจิตในโรงเรียน
- 2) วิชาการวัดและประเมินผลทางจิตวิทยาและการแนะแนว
- 3) วิชาการวางแผนชีวิตและอาชีพ
- 4) วิชาสัมมนาทางจิตวิทยาและการแนะแนว
- 5) วิชาทักษะในศตวรรษที่ 21 เพื่อชีวิตและอาชีพ



ภาระงานสอนที่จะมีในหลักสูตรนี้

- 1) วิชาจิตวิทยาการเรียนรู้
- 2) วิชาจิตวิทยาสังคมและชุมชน
- 3) วิชาการออกแบบนวัตกรรมทางจิตวิทยาและการแนะแนว
- 4) วิชาสัมมนาทางจิตวิทยาและการแนะแนว
- 5) วิชาทักษะในศตวรรษที่ 21 เพื่อชีวิตและอาชีพ



ชื่อ – นามสกุล นางสาวบังอร เสรีรัตน์  
 ตำแหน่งทางวิชาการ รองศาสตราจารย์  
 สังกัด สาขาวิชาจิตวิทยา  
 คณะครุศาสตร์ มหาวิทยาลัยราชภัฏบ้านสมเด็จเจ้าพระยา

#### ประวัติการศึกษา

พ.ศ. 2539 ครุศาสตรดุษฎีบัณฑิต (หลักสูตรและการสอน)  
 คณะครุศาสตร์ จุฬาลงกรณ์มหาวิทยาลัย  
 พ.ศ. 2531 การศึกษามหาบัณฑิต (จิตวิทยาการศึกษา)  
 คณะศึกษาศาสตร์ มหาวิทยาลัยสงขลานครินทร์  
 พ.ศ. 2526 การศึกษามหาบัณฑิต (ชีววิทยา)  
 คณะศึกษาศาสตร์ มหาวิทยาลัยศรีนครินทรวิโรฒ สงขลา

สาขาวิชาที่เกี่ยวข้อง วิชาจิตวิทยาการศึกษา

#### ผลงานทางวิชาการ

หนังสือ

บังอร เสรีรัตน์. (2558). **9 วิธีพัฒนาครู ผู้ศิษย์**. กรุงเทพฯ ฯ : โรงพิมพ์สหธรรมิก. หน้า 1-171.(ก.ค. 2558). 171 หน้า.

#### บทความวิจัย

บังอร เสรีรัตน์. (2560). การพัฒนารูปแบบการจัดกิจกรรมเสริมหลักสูตรเพื่อส่งเสริมความสามารถในการคิดวิเคราะห์ของนักเรียนชั้นมัธยมศึกษาปีที่ 3 ในกรุงเทพมหานคร. **วารสารอิเล็กทรอนิกส์การเรียนรู้ทางไกลเชิงนวัตกรรม**. ปีที่ 7 ฉบับที่ 2 หน้า 164 -181 (ก.ค.-ธ.ค.2560). 181 หน้า.

บังอร เสรีรัตน์. (2560). การพัฒนากระบวนการจัดการเรียนการสอนแบบร่วมด้วยช่วยอำนวยความสะดวก เพื่อพัฒนาการรับรู้ความสามารถของตนเองของนักเรียน. **ครุศาสตร์สาร**. 11(1),91-104.(มกราคม 2560)

บังอร เสรีรัตน์. (2560). การพัฒนารูปแบบการสร้างชุมชนการเรียนรู้ทางวิชาชีพเพื่อส่งเสริมชุดความคิดเกี่ยวกับการสอนของครูประถมศึกษา. **วารสารศรีปทุมปริทัศน์ ฉบับมนุษยศาสตร์และสังคมศาสตร์** , 17 (1) , 115-122.(มกราคม 2561)

#### ประสบการณ์สอน

- 1) วิชาจิตวิทยาสังคม
- 2) วิชาจิตวิทยาชุมชน

- 3) วิชาจิตวิทยาสำหรับครู
- 4) วิชาการสัมมนาและการศึกษาดูงานบริการทางจิตวิทยา
- 5) วิชากิจกรรมพัฒนาผู้เรียน
- 6) วิชาการพัฒนาพฤติกรรมมนุษย์

#### **ภาระงานสอนที่มีในหลักสูตรนี้**

- 1) วิชาการศึกษาบุคคลเป็นรายกรณี
- 2) วิชาการปรับพฤติกรรม
- 3) วิชาบูรณาการการจัดการเรียนรู้ทางจิตวิทยาและการแนะแนว
- 4) วิชาสัมมนาทางจิตวิทยาและการแนะแนว
- 5) วิชาทักษะในศตวรรษที่ 21 เพื่อชีวิตและอาชีพ
- 6) วิชาจิตวิทยาสำหรับครู

ชื่อ – นามสกุล นายชูวิทย์ รัตนพลแสนย์  
 ตำแหน่งทางวิชาการ ผู้ช่วยศาสตราจารย์  
 สังกัด สาขาวิชาจิตวิทยา  
 คณะครุศาสตร์ มหาวิทยาลัยราชภัฏบ้านสมเด็จเจ้าพระยา

#### ประวัติการศึกษา

พ.ศ. 2549 การศึกษาดุษฎีบัณฑิต (จิตวิทยาการให้คำปรึกษา)  
 คณะศึกษาศาสตร์ มหาวิทยาลัยศรีนครินทรวิโรฒ  
 พ.ศ. 2540 การศึกษามหาบัณฑิต (จิตวิทยาการแนะแนวและการให้คำปรึกษา)  
 คณะศึกษาศาสตร์ มหาวิทยาลัยศรีนครินทรวิโรฒ  
 พ.ศ. 2537 การศึกษามหาบัณฑิต (พยาบาลศึกษา)  
 วิทยาลัยพยาบาลกรุงเทพสมทบ มหาวิทยาลัยศรีนครินทรวิโรฒ  
 พ.ศ. 2534 วิทยาศาสตรบัณฑิต (จิตวิทยา)  
 คณะศึกษาศาสตร์ มหาวิทยาลัยรามคำแหง

สาขาวิชาที่เกี่ยวข้อง วิชาจิตวิทยาการให้คำปรึกษา

#### ผลงานวิชาการ

##### บทความวิจัย

บรรจบ ภิรมย์คำ, ชูวิทย์ รัตนพลแสนย์, สมิตร์ สุวรรณ, ฐณัฐ วงศ์สายเชื้อ, กนิษฐา เชาววัฒน์กุล และ พินดา วราสุนันท์ผล .(2557). กระทบจากการเปิดปิดภาคเรียนตามประชาคมอาเซียนของสถาบันอุดมศึกษาในประเทศไทย. **วารสารครุศาสตร์**. ปีที่ 42 ฉบับที่ 4 (2557) หน้า 63-77. (ตุลาคม-ธันวาคม 2557). 221 หน้า.

ชูวิทย์ รัตนพลแสนย์ และ จุติมา รัตนพลแสนย์. (2561). การประเมินหลักสูตรครุศาสตรบัณฑิต สาขาจิตวิทยา(ฉบับปรับปรุง พ.ศ.2555) มหาวิทยาลัยราชภัฏบ้านสมเด็จเจ้าพระยา. **วารสารสถาบันวิจัยญาณสังวร มหาวิทยาลัยมหามกุฏราชวิทยาลัย**,8,(1, หน้า 172-181.(มกราคม 2561)

ชูวิทย์ รัตนพลแสนย์, กาญจนา สุทธิเนียม และชลพร กองคำ .(2561).**จิตวิทยาการให้คำปรึกษาเบื้องต้น**. (พิมพ์ครั้งที่ 1). กรุงเทพฯ: โรงพิมพ์ฟูจิ ซีร็อกซ์. 1-93.(มิถุนายน 2561)

##### หนังสือ

ภาวศุทธิ อุ๋นใจ, ปัญญา วรวัฒน์ชัย, สมหมาย มหาบรรพต, เปรมสุรีย์ เชื้อมทอง, ชูวิทย์ รัตนพลแสนย์, จุติมา รัตนพลแสนย์, บังอร เสรีรัตน์ และ ฉัฐจุฑา นกจันทร์ (2561). **ความสุขแห่งชีวิต**. กรุงเทพมหานคร : โรงพิมพ์บริษัทสหธรรมมิก จำกัด. หน้า 113-125. (1 ต.ค. 2561). 158 หน้า.

ชูวิทย์ รัตนพลแสนย์,เปรมสุริย์ เชื้อมทอง,ภาวศุทธิ อุ๋นใจ,สมหมาย มหาบรรพต,ปัญญาญ วรวัฒน์ชัย ,จิตติมา นาคะผดุงรัตน์,บ้งอร เสรีรัตน์ และจิตติมา รัตนพลแสนย์. (2560). **ทักษะชีวิต**. สาขาจิตวิทยา มหาวิทยาลัยราชภัฏบ้านสมเด็จเจ้าพระยา. นนทบุรี:โรงพิมพ์พลัฏฐกรการ พิมพ์. หน้า 49-63. (มิถุนายน 2560)

#### **ประสบการณ์สอน**

- 1) วิชาจิตวิทยาทั่วไป
- 2) วิชาจิตวิทยาความเป็นผู้นำ
- 3) วิชาการวิจัยพฤติกรรมศาสตร์
- 4) วิชาจิตวิทยาสำหรับครู
- 5) วิชาจิตวิทยาพัฒนาการสำหรับครู
- 6) วิชาจิตวิทยาการจูงใจ
- 7) วิชาจิตวิทยาการศึกษาเบื้องต้น
- 8) วิชาจิตวิทยาครอบครัวเบื้องต้น

#### **ภาระงานสอนที่มีในหลักสูตรนี้**

- 1) วิชาทฤษฎีและกระบวนการให้ปรึกษา
- 2) วิชาการให้คำปรึกษาแบบกลุ่ม
- 3) วิชาสัมมนาทางจิตวิทยาและการแนะแนว
- 4) วิชาทักษะในศตวรรษที่ 21 เพื่อชีวิตและอาชีพ
- 5) วิชาจิตวิทยาสำหรับครู

ภาคผนวก ง  
ประวัติและผลงานทางวิชาการของอาจารย์พิเศษ

ชื่อ - นามสกุล นายกัมปนาท บริบูรณ์  
ตำแหน่งทางวิชาการ อาจารย์  
สังกัด คณะศึกษาศาสตร์ มหาวิทยาลัยศรีนครินทรวิโรฒ

#### ประวัติการศึกษา

พ.ศ. 2549 การศึกษาดุษฎีบัณฑิต (การศึกษาผู้ใหญ่)  
คณะศึกษาศาสตร์ มหาวิทยาลัยศรีนครินทรวิโรฒ  
พ.ศ. 2542 ศึกษาศาสตรมหาบัณฑิต(จิตวิทยาการศึกษาและการแนะแนว)  
คณะศึกษาศาสตร์ มหาวิทยาลัยเกษตรศาสตร์  
พ.ศ. 2537 วิทยาศาสตร์บัณฑิต (จิตวิทยา)  
คณะศึกษาศาสตร์ มหาวิทยาลัยเกษตรศาสตร์

#### ผลงานทางวิชาการ

##### บทความวิจัย

ภัคภิญญา ธรรมโชโต,ขวัญหญิง ศรีประเสริฐภาพ ,กัมปนาท บริบูรณ์,และ ชนกนารถ บุญวัฒน์กุล.  
(2560). รูปแบบบริหารจัดการระบบสารสนเทศเพื่อสนับสนุนองค์การแห่งการเรียนรู้ ตาม  
เกณฑ์รางวัลคุณภาพแห่งชาติ. วารสารวิชาการ Veridian E-Journal, Silpakorn  
University. ฉบับภาษาไทย สาขามนุษยศาสตร์ สังคมศาสตร์ และศิลปะ  
ปีที่ 10 ฉบับที่ 2. หน้า 79-96. (พ.ศ. – ส.ศ. 2560). 2728 หน้า.

#### ประสบการณ์การสอน

- 1) วิชาการศึกษานอกระบบโรงเรียน
- 2) วิชาหลักการเรียนรู้ผู้ใหญ่
- 3) วิชางานอาสาสมัครและกิจกรรมเยาวชน
- 4) วิชาการศึกษาเพื่อความเป็นพลเมือง
- 5) วิชาการศึกษากับการพัฒนาชุมชน

#### ภาระงานสอนที่มีในหลักสูตรนี้

- 1) วิชาจิตวิทยาสังคมและชุมชน

ชื่อ – นามสกุล                      นางสมหมาย มหาบรรพต  
ตำแหน่งทางวิชาการ            ผู้ช่วยศาสตราจารย์

#### ประวัติการศึกษา

พ.ศ. 2524                      ครุศาสตรมหาบัณฑิต (จิตวิทยาการศึกษาและการแนะแนว)  
   คณะครุศาสตร์ จุฬาลงกรณ์มหาวิทยาลัย  
พ.ศ. 2522                      ครุศาสตรบัณฑิต (เคมี-จิตวิทยา)  
   คณะครุศาสตร์ จุฬาลงกรณ์มหาวิทยาลัย

สาขาวิชาที่เชี่ยวชาญ            จิตวิทยาการแนะแนว

#### ผลงานทางวิชาการ

##### หนังสือ

ปัญจนานฎ วรวัฒน์ชัย, สมหมาย มหาบรรพต, เปรมสุรีย์ เชื้อมทอง, ฐิติมา นาคะผดุงรัตน์, และภาวศุทธิ  
อุ้นใจ. (2558). **จิตวิทยาทางการศึกษาสำหรับครู**. กรุงเทพมหานคร : โรงพิมพ์บริษัท  
สหธรรมมิก จำกัด. หน้า 68-84,97-117. (1 พ.ย. 2558). 137 หน้า.  
สมหมาย มหาบรรพต. (2559). **สุขภาพจิตและการปรับตัว**. กรุงเทพมหานคร : โรงพิมพ์ บริษัท  
สหธรรมมิก จำกัด. หน้า 1-147. ( 3ก.พ. 2559). 147 หน้า.

#### ประสบการณ์สอน

- 1) วิชาจิตวิทยาแนะแนวเด็กวัยรุ่น
- 2) วิชาจิตวิทยาการปรึกษาเบื้องต้น
- 3) วิชาการประยุกต์จิตวิทยาเพื่อการเรียนรู้
- 4) วิชาสุขภาพจิตเบื้องต้น
- 5) วิชาการวัดและทดสอบทางจิตวิทยา

#### ภาระงานสอนที่มีในหลักสูตรนี้

- 1) วิชาสุขภาพจิตในโรงเรียน
- 2) วิชาจิตวิทยาสำหรับครู

ภาคผนวก จ  
คำสั่งแต่งตั้งคณะกรรมการพัฒนาหลักสูตร





คำสั่งมหาวิทยาลัยราชภัฏบ้านสมเด็จเจ้าพระยา

ที่ 425 /๒๕๖๒

เรื่อง แต่งตั้งคณะกรรมการพัฒนาหลักสูตรและวิพากษ์หลักสูตรครุศาสตรบัณฑิต ๔ ปี

ด้วยกรมทรวงศึกษาธิการมีนโยบายส่งเสริมการพัฒนาหลักสูตรเลิศครู (หลักสูตร ๔ ปี) ให้มีคุณภาพสอดคล้องกับการเปลี่ยนแปลงในศตวรรษที่ ๒๑ โดยเน้นการปรับปรุงกระบวนการผลิตและกระบวนการสอนให้มีประสิทธิภาพและทันสมัยเร็วสำหรับใช้ในการจัดการเรียนการสอนในภาคการศึกษา ๒๕๖๒ เป็นต้นไป ในกรณี เพื่อให้การดำเนินการในระดับสถาบันการศึกษาสอดคล้องกับช่วงระยะเวลาที่กระทรวงศึกษาธิการกำหนด มหาวิทยาลัยราชภัฏบ้านสมเด็จเจ้าพระยาจึงได้จัดทำโครงการปรับปรุงและพัฒนาหลักสูตรครุศาสตรบัณฑิต ๔ ปี ขึ้น เพื่อดำเนินการปรับปรุงและพัฒนาหลักสูตรครุศาสตรบัณฑิต ๔ ปี ที่มีอยู่เดิม และพัฒนาหลักสูตรครุศาสตรบัณฑิต ๔ ปี ขึ้นใหม่ตามความจำเป็น และให้ความพร้อมในการจัดการเรียนการสอนตามนโยบายของกระทรวงศึกษาธิการต่อไป

ดังนั้น เพื่อให้กระบวนการพัฒนาหลักสูตรเป็นไปด้วยความเรียบร้อย จึงเห็นสมควรแต่งตั้งคณะกรรมการพัฒนาหลักสูตรและวิพากษ์หลักสูตรครุศาสตรบัณฑิต ๔ ปี ดังนี้

๑. คณะกรรมการอำนวยการ

๑) ผู้ช่วยศาสตราจารย์ ดร.กนิษฐา	เกษมทิพย์	ประธานกรรมการ
๒) รองศาสตราจารย์ปริญญา	กิจรุ่งโรจน์เจริญ	กรรมการ
๓) ผู้ช่วยศาสตราจารย์ถาวรชัย	พิงขจร	กรรมการ
๔) ผู้ช่วยศาสตราจารย์ ศรชิต	วณิชยานันต์	กรรมการ
๕) ผู้ช่วยศาสตราจารย์ ดร.อาวีวรรณ	เยี่ยมสะอาด	กรรมการ
๖) ผู้ช่วยศาสตราจารย์ ศรพิชญ	บาลเชียว	กรรมการ
๗) ผู้ช่วยศาสตราจารย์ ดร.สุคนธ์	มีแก้วกฤษ	กรรมการ
๘) ผู้ช่วยศาสตราจารย์สาธิต	พุดธิดา	กรรมการ
๙) อาจารย์ ดร.เพ็ญพร	ทองคำสุก	กรรมการ
๑๐) อาจารย์เนกกล	รุ่งรอง	กรรมการ
๑๑) รองศาสตราจารย์ ดร.บุญมี	กวินเสกสรรค์	กรรมการ
๑๒) ผู้ช่วยศาสตราจารย์ ศรวิเชียร	อินทรอมพันธ์	กรรมการ
๑๓) ผู้ช่วยศาสตราจารย์ ดร.สุพิศรา	วิไลลักษณ์	กรรมการ
๑๔) อาจารย์ ดร.ไพฑูริย์	มาลีสุ	กรรมการ
๑๕) อาจารย์ ดร.ทชชธา	รณนภรเศรษฐ์	กรรมการ
๑๖) อาจารย์ ดร.สวิตี	ทองฮิ้น	กรรมการ
๑๗) ผู้ช่วยศาสตราจารย์ ดร.ชองดา	พรศัฒนโยธิน	กรรมการและเลขานุการ
๑๘) นางสาวอรุณี	สุวิมล	กรรมการและผู้ช่วยเลขานุการ

หน้าที่ จัดสรรงบประมาณให้คำปรึกษาแนะนำในการบริหารจัดการ และการดำเนินการพัฒนาหลักสูตรและวิพากษ์หลักสูตรเป็นไปอย่างมีประสิทธิภาพ

## ๒. คณะกรรมการดำเนินงาน

๑) รองศาสตราจารย์ ดร.วิบูลย์	วัฒนานิมิตกุล	ที่ปรึกษา
๒) ผู้ช่วยศาสตราจารย์ ดร.ชวลิต	พงศ์พัฒน์โยธิน	ประธานกรรมการ
๓) ผู้ช่วยศาสตราจารย์ ดร.วิศิษฐ์	นิพนธ์สมภพพันธ์	รองประธานกรรมการ
๔) รองศาสตราจารย์ ดร.บุษมี	กนิษฐเสถียรค์	กรรมการ
๕) ผู้ช่วยศาสตราจารย์ ดร.สุพิศรา	วิไลลักษณ์	กรรมการ
๖) อาจารย์ ดร.ไพฑูริย์	มากสุธา	กรรมการ
๗) อาจารย์ ดร.พชญา	วัฒนบรรณเดชนี	กรรมการ
๘) อาจารย์ ดร.สโรจน์	ทองสิน	กรรมการ
๙) ผู้ช่วยศาสตราจารย์ ดร.เกษม	ศิริธรรมการ	กรรมการ
๑๐) อาจารย์ ดร.มนัสวี	ศรีวราภษา	กรรมการ
๑๑) อาจารย์สุเมธ	ใจเย็น	กรรมการ
๑๒) อาจารย์วันวิมล	สีเสียดงาม	กรรมการ
๑๓) อาจารย์ชุมพล	อินทร์มณี	กรรมการ
๑๔) นางสาวอรุณี	ชูวิมล	กรรมการ
๑๕) ผู้ช่วยศาสตราจารย์ ดร.มนตรา	ทวีการสวัสดิ์	กรรมการ
๑๖) นายกัมพล	จาสุทธธรรม	กรรมการ
๑๗) นายณัฐพล	เจริญงามวงศ์วาน	กรรมการ
๑๘) นางสุวิทย์พร	ปุละพันธ์	กรรมการ
๑๙) นายธีระศักดิ์	ธีรวิจิตรนภา	กรรมการ
๒๐) นายสิทธิพล	พงศ์พรสกุล	กรรมการ
๒๑) นายอนุชา	หมั่นเศข	กรรมการ
๒๒) นางสาวสุวิภาภรณ์	ภูมิธิ	กรรมการ
๒๓) นางสาวสุพิศรา	ศรีจันทร์	กรรมการ
๒๔) อาจารย์ ดร.ณัฐมน	พันธุ์ชาติ	กรรมการและเลขานุการ
๒๕) อาจารย์ ดร.ธนภัทร	จันทร์เจริญ	กรรมการและผู้ช่วยเลขานุการ
๒๖) นายประจักษ์ชัย	เพชรแดง	กรรมการและผู้ช่วยเลขานุการ
๒๗) นางสาววิวิธวรรณ	วิไลพร	กรรมการและผู้ช่วยเลขานุการ
๒๘) นางสาวปริญญานรมย์	นาคกระต	กรรมการและผู้ช่วยเลขานุการ

หน้าที่ จัดทำโครงการ วางแผนการดำเนินงาน บริหารจัดการงบประมาณ ให้คำปรึกษาและนำ  
ในการดำเนินการพัฒนาหลักสูตรและวิพากษ์หลักสูตรเป็นไปอย่างมีประสิทธิภาพ

## ๓. คณะกรรมการผู้ทรงคุณวุฒิ/ภาคองค์กรวิชาชีพและผู้ทรงคุณวุฒิด้านการศึกษา

๑) นางสาวกรรณิการ์	นารมย์	กรรมการ
ผู้อำนวยการสำนักมาตรฐานวิชาชีพ (สนช.) ศุภรดา		
๒) ศาสตราจารย์ ดร.วิมลภา	เทพไธสงค์	กรรมการ
ผู้ทรงคุณวุฒิทางการศึกษา		
๓) ศาสตราจารย์ ดร.คณิต	เขี้ยววิชัย	กรรมการ
คณะศึกษาศาสตร์ มหาวิทยาลัยศิลปากร		

- ๔) ผู้ช่วยศาสตราจารย์ ว่าที่พันตรี ดร.พชล เจนอักษร กรรมการ  
คณะศึกษาศาสตร์ มหาวิทยาลัยศิลปากร
- ๕) ผู้ช่วยศาสตราจารย์ ดร.โสภา พิภพาว กรรมการ  
คณะศึกษาศาสตร์ มหาวิทยาลัยเกษตรศาสตร์
- หน้าที่ พิจารณา ปรึกษา ให้ความเห็นชอบ รายวิชาหมวดศึกษาศาสตร์ทั่วไป หมวดวิชาชีพครู และ  
รายละเอียดของหลักสูตรโดยภาพรวมให้เป็นไปอย่างมีประสิทธิภาพ

๔. คณะกรรมการผู้ทรงคุณวุฒิกลั่นกรองหลักสูตร

- ๑) ศาสตราจารย์ ดร.วีระกานา เกษพิณดิพนธ์ อ.อยุธยา กรรมการ
- ๒) ศาสตราจารย์ ดร.สุจิต เทียรชอน กรรมการ
- ๓) รองศาสตราจารย์ ดร.เบญจมาศ มาสุน กรรมการ
- ๔) รองศาสตราจารย์ ดร.สมบัติ พิภพวิทย์ กรรมการ
- ๕) รองศาสตราจารย์ ดร.ณรงค์ชัย ปิฎกวีรัตน์ กรรมการ
- ๖) รองศาสตราจารย์ ดร.วิไลรัตน์ วัฒนานันท์ กรรมการ
- ๗) ผู้ช่วยศาสตราจารย์สมหมาย มหามรรพต กรรมการ
- หน้าที่ พิจารณา กลั่นกรองความสมบูรณ์รายละเอียดของหลักสูตรโดยภาพรวมให้เป็นไปอย่างมี  
ประสิทธิภาพก่อนนำเสนอวิชาการ และสภามหาวิทยาลัย

๕. คณะกรรมการผู้ทรงคุณวุฒิภายนอก สาขาวิชาเฉพาะด้าน

๕.๑ คณะครุศาสตร์

- ๑) รองศาสตราจารย์ ดร.นิรมล น้อยจันทร์ การศึกษาปฐมวัย
- ๒) รองศาสตราจารย์ ดร.ศิริโชค ภิญโญฉบับทองนึ่ง การศึกษาปฐมวัย
- ๓) รองศาสตราจารย์ ดร.วราภา คุณาอภิสิทธิ์ พลศึกษา
- ๔) ผู้ช่วยศาสตราจารย์ ดร.พาม อิมพรหม พลศึกษา
- ๕) รองศาสตราจารย์ ดร.นพพล นนตรี ศิลปศึกษา
- ๖) ผู้ช่วยศาสตราจารย์ ดร.ฉวีชาติ พลประเสริฐ ศิลปศึกษา
- ๗) รองศาสตราจารย์ ดร.สุกฤษฎ์ สุธงษ์พันธ์ วิทยาศาสตร์ทั่วไป
- ๘) ผู้ช่วยศาสตราจารย์ ดร.สุชัย นพรัตน์แฉ่มจำรัส วิทยาศาสตร์ทั่วไป
- ๙) รองศาสตราจารย์ เวนดี้ กริทอง จิตวิทยาการศึกษาและการแนะแนว
- ๑๐) ผู้ช่วยศาสตราจารย์ ดร.พธนา จตุรัตน์ จิตวิทยาการศึกษาและการแนะแนว
- ๑๑) รองศาสตราจารย์ ดร.ธราวีดี อ. สมแก้ว/อ. เทคโนโลยีดิจิทัลเพื่อการศึกษา
- ๑๒) รองศาสตราจารย์ ดร.ปริญญาภัทร์ นิลสุร เทคโนโลยีดิจิทัลเพื่อการศึกษา
- ๑๓) ผู้ช่วยศาสตราจารย์ ดร.เบญจมาศ กิ่งรุ่งเรือง การประถมศึกษา
- ๑๔) ผู้ช่วยศาสตราจารย์ ดร.ศศิวิทย์ สายฟ้า การประถมศึกษา
- ๑๕) รองศาสตราจารย์ ดร.วรรณิ แกมมาศ การประเมินผลและวิจัยทางการศึกษา
- ๑๖) รองศาสตราจารย์สุภาวณี อิ่มบุญธรรม การประเมินผลและวิจัยทางการศึกษา

๕.๒ คณะมนุษยศาสตร์และสังคมศาสตร์

- ๑) รองศาสตราจารย์ ดร.ประเทือง อิ่มรัตน์ ภาษาไทย
- ๒) ผู้ช่วยศาสตราจารย์ ดร.สายวรุณ สุทธิโรทก ภาษาไทย
- ๓) ผู้ช่วยศาสตราจารย์ ดร.สิมิตรา คำพณิชย์ ภาษาอังกฤษ

๔) ผู้ช่วยศาสตราจารย์ ดร.ธีรศักดิ์ บุญหมาย	ภาษาอังกฤษ
๕) รองศาสตราจารย์สุภาวดี โพธิ์แพงกุล	นาฏศิลป์ศึกษา
๖) ผู้ช่วยศาสตราจารย์ ดร.อรชญา ภูมิจิโรจ	นาฏศิลป์ศึกษา
๗) ผู้ช่วยศาสตราจารย์ ดร.วัลย์ อิศรางกูร ณ อยุธยา	สังคมศึกษา
๘) ผู้ช่วยศาสตราจารย์ ดร.เจดิสัยย์ สังข์ธนา	สังคมศึกษา
๙) รองศาสตราจารย์ ดร.จุมพจน์ วนิชกุล	บรรณารักษศาสตร์และสารนิเทศศาสตร์
๑๐) รองศาสตราจารย์ชัยเลิศ บริสุทธิกุล	บรรณารักษศาสตร์และสารนิเทศศาสตร์

#### ๕.๓ คณะวิทยาศาสตร์และเทคโนโลยี

๑) ผู้ช่วยศาสตราจารย์ ดร.ศิริลักษณ์ เวียงรุ่งโรจน์	ฟิสิกส์
๒) ผู้ช่วยศาสตราจารย์ ดร.วิไลนา สุขแก้ว	ฟิสิกส์
๓) รองศาสตราจารย์ ดร.วุฒิชัย พาราสุข	เคมี
๔) ผู้ช่วยศาสตราจารย์ ดร.วิวัฒน์ ศรีบัณฑิต	เคมี
๕) รองศาสตราจารย์ ดร.ธนากร แก้วไวฑูร	ชีววิทยา
๖) ผู้ช่วยศาสตราจารย์ ดร.โง่การ วัฒนชาติ	ชีววิทยา
๗) ศาสตราจารย์ ดร.ฉวีวรรณ รัตนประเสริฐ	คณิตศาสตร์
๘) รองศาสตราจารย์ ดร.สิริพร พิทยังคง	คณิตศาสตร์
๙) ผู้ช่วยศาสตราจารย์ ดร.ณิศา ทรงศรีวิทยา	คอมพิวเตอร์ศึกษา
๑๐) ผู้ช่วยศาสตราจารย์ ดร.พรสิทธิ์ ชูชัยวัฒนา	คอมพิวเตอร์ศึกษา

#### ๕.๔ คณะวิศวกรรมศาสตร์และเทคโนโลยีอุตสาหกรรม

๑) ผู้ช่วยศาสตราจารย์ ดร.วิศิต กอบัวแก้ว	อุตสาหกรรมศิลป์
๒) รองศาสตราจารย์ ดร.วิชัย แพรนเพชร	อุตสาหกรรมศิลป์
๓) รองศาสตราจารย์ ดร.สมบัติ พิณฑวิทย์	วิศวกรรมการผลิตและอุตสาหกรรม
๔) รองศาสตราจารย์ ดร.วิชัย แพรนเพชร	วิศวกรรมการผลิตและอุตสาหกรรม

#### ๕.๕ วิทยาลัยการสนเทศ

๕) รองศาสตราจารย์ ดร.ณรงค์ชัย ปิฎกวัจน์	สนเทศวิทยา
๖) รองศาสตราจารย์ ดร.สุชนา มีทรัพย์วิวัฒน์	สนเทศวิทยา
๗) รองศาสตราจารย์ ดร.สุชาติ แสงทอง	สนเทศวิทยาระดับสูง
๘) ผู้ช่วยศาสตราจารย์ ดร.ประพันธ์ศักดิ์ ทุมอินทร์	สนเทศวิทยาระดับสูง

หน้าที่ พิจารณา วิชาทาง ให้อธิบายและ ราชวิชาหมวดวิชาเฉพาะด้านและรายละเอียดของหลักสูตรโดยภาพรวมให้เป็นไปอย่างมีประสิทธิภาพ

#### ๖. คณะกรรมการพัฒนารายวิชาหมวดศึกษาศาสตร์ทั่วไป

ราชวิชาทักษะการพูดและการฟังภาษาอังกฤษ ราชวิชาทักษะภาษาอังกฤษเพื่อการสื่อสาร ราชวิชาการใช้ภาษาอังกฤษและการสื่อสาร และราชวิชาภาษาอังกฤษเพื่อวิชาชีพ

๑) ผู้ช่วยศาสตราจารย์สาธิต	ทรงเกียรติ
๒) ผู้ช่วยศาสตราจารย์วาท	คงอินทร์
๓) อาจารย์สาธิต	อุทิศ
๔) อาจารย์ศิริภาณุชญา	ใบคำ
๕) อาจารย์เฉลิมทรัพย์	กรวิชัยจักรวณิ
๖) อาจารย์กมลวรรณ	จตุรงค์

๗) อาจารย์พิพิธพร	ชินพรพานิช
๘) อาจารย์ปิยะมิตร	ปานเพชร
<b>รายวิชาศึกษาระดับมัธยมศึกษาปีที่ ๒๑ เพื่อชีวิตและอาชีพ</b>	
๑) รองศาสตราจารย์ ดร.ปิยะฉัตร	วรวิมลชัย
๒) ผู้ช่วยศาสตราจารย์ ดร.ปรนสุรีย์	เชื้อมทอง
๓) อาจารย์ฉัฐจุฑา	นภจันทร์
<b>รายวิชาสุนทรียะ</b>	
๑) ผู้ช่วยศาสตราจารย์ ดร.ศุภิสรา	วิไลลักษณ์
๒) ผู้ช่วยศาสตราจารย์ฉกรร	วิมลบุญญา
๓) ผู้ช่วยศาสตราจารย์ธนาธิป	เผ่าพันธุ์
๔) ผู้ช่วยศาสตราจารย์ทิพรวีร์	เขียนชัยอนันต์
๕) อาจารย์วรินธร	สีเสียดงาม
๖) อาจารย์ชานนุชศรี	เจริญธนา
๗) อาจารย์ศุภปวีช	สินศิริธรรมรักษ์
๘) อาจารย์คังปณิธาน	อารีย์
๙) อาจารย์วงศศิริรัตน์	วสันตสุรีย์
๑๐) อาจารย์สุรพรชัย	บ้านโกรททอง
๑๑) ผู้ช่วยศาสตราจารย์ ดร.ปัทมา	วิมลบุญญา
๑๒) อาจารย์สุนารดา	ม่วงพัฒน์
๑๓) อาจารย์นงนิตา	วิศนวิเศษ
๑๔) อาจารย์ฉัฐสิริชัย	พันธ์ทองดี
๑๕) อาจารย์วันกฤต	เพชรเกษม
๑๖) อาจารย์สันติภาพ	สีเมือก
๑๗) อาจารย์สุนทร	พัฒน์ชัย
๑๘) อาจารย์ศิริพันธ์	จันทร์ภาศ
๑๙) อาจารย์สุจิตต์	สุธรรม
๒๐) อาจารย์เนนิมา	สุวรรณา
<b>รายวิชาศาสตร์พระราชาเพื่อการพัฒนาท้องถิ่น</b>	
๑) อาจารย์ ดร.ณัฐมน	จันทร์จาศรี
๒) อาจารย์ ดร.ธนาภัทร	จันทร์เจริญ
๓) อาจารย์ ดร.อโนทัย	แพนสวัสดิ์
๔) อาจารย์ ดร.ศุภนิสา	พลตา
<b>รายวิชาการรู้เท่าทันต่อการเปลี่ยนแปลงทางการศึกษา</b>	
๑) รองศาสตราจารย์ ดร.วิไลย	วิมลนามนิมิตกุล
๒) อาจารย์ ดร.ณัฐมน	จันทร์จาศรี
๓) อาจารย์ ดร.ธนาภัทร	จันทร์เจริญ
๔) อาจารย์ ดร.อโนทัย	แพนสวัสดิ์
๕) อาจารย์ ดร.ศุภนิสา	พลตา

รายวิชาการศึกษาเพื่อสร้างความเป็นพลเมือง

๑) อาจารย์ กุศลชาติ	ทักษิณบุญ
๒) อาจารย์ ดร.เพ็ชรพิชัย	ไวจนบุญญา
๓) ผู้ช่วยศาสตราจารย์ ดร.วิทยา	วิสูตรเรืองแสง
๔) อาจารย์บราธร	สายเสียง
๕) อาจารย์สุดย์	จิรโชคโสภณ
๖) อาจารย์อาทิตย์	ชินธาระ
๗) อาจารย์ปวิณห์	นิพนทอง
๘) อาจารย์อุทัย	เกษรวิบูลย์
๙) ผู้ช่วยศาสตราจารย์ ดร.มงคล	สมบัติกานนท์

รายวิชาการสร้างเสริมและดูแลสุขภาพ

๑) อาจารย์ ดร.วิกรม	ศุขฉวี
๒) อาจารย์ชวพิมล	กิตติวีร์โสภณ
๓) อาจารย์ภาวภาค	พัชฎกจิวิไล
๔) อาจารย์วิเชียร	พวิลา

รายวิชาการคิดและการตัดสินใจ

๑) ผู้ช่วยศาสตราจารย์ ดร.วรรณภา	ศิริวิไล
๒) ผู้ช่วยศาสตราจารย์ ดร.พงษ์วิวัฒน์	เพ็ญอยู่
๓) อาจารย์นิมิตพร	ชินสุพันธ์รัตน์
๔) อาจารย์กฤษณา	สังฆมงคล
๕) อาจารย์สมภาพ	แซ่มี่
๖) อาจารย์ปวีณ์	โชติพิทยสุนนท์

หน้าที่ จัดทำรายรายวิชาหมวดวิชาศึกษาทั่วไปของหลักสูตรฯ ให้มีความสมบูรณ์และมีประสิทธิภาพตามข้อเสนอนั้นของคณะกรรมการผู้ทรงคุณวุฒิที่สอดคล้องกับมาตรฐานคุณวุฒิ ระดับปริญญาตรี สาขาครุศาสตร์และสาขาศึกษาศาสตร์ (หลักสูตรสาขา)

๗. คณะกรรมการพัฒนารายวิชาคุณวิชาศึกษาศาสตร์

รายวิชาคุณธรรม จริยธรรม จรรยาบรรณ และจิตวิญญาณความเป็นครู

๑) รองศาสตราจารย์ ดร.วีใหญ่	โธนาณีนิตกุล
๒) อาจารย์ ดร.ณัฐมน	พันธุ์ชาติ
๓) อาจารย์ ดร.พัชรา	เศษโสม

รายวิชาการพัฒนาหลักสูตร รายวิชาวิชาการจัดการเรียนรู้

๑) อาจารย์ ดร.กัญญาพัชญ์	ปลารักษ์ทอง
๒) อาจารย์ว่าที่ร้อยตรีหญิงแสงภรณ์	เพชรเมธีทอง
๓) รองศาสตราจารย์ศิมงคล	เทพเวณ
๔) อาจารย์ ดร.ธนภัทร	จันทร์เจริญ
๕) อาจารย์ ดร.พัชรีภรณ์	บางเขียว
๖) ผู้ช่วยศาสตราจารย์ ดร.จิตติวิฑูรย์	วิมลศิริปัญญา
๗) อาจารย์ ดร.ธิดารัตน์	ต้นนิวัฒน์

๔) ผู้ช่วยศาสตราจารย์ ดร.กมลธนา	ศุภนิเวศน์
๕) อาจารย์ ดร.จลพร	กมลคำ
๓๐) ผู้ช่วยศาสตราจารย์ ดร.ธาวีวรรณ	เอี่ยมสะอาด
<b>รายวิชาจิตวิทยาสำหรับครู</b>	
๑) รองศาสตราจารย์ ดร.บิ่งช	เทวีรัตน์
๒) รองศาสตราจารย์ ดร.จุฑิมา	รัตนพลแสนย์
๓) ผู้ช่วยศาสตราจารย์ ดร.ชูวิทย์	รัตนพลแสนย์
<b>รายวิชาการบริหารการศึกษาและการประกันคุณภาพการศึกษา</b>	
๑) ผู้ช่วยศาสตราจารย์ ดร.กฤษดา	ผ่องพิทยา
๒) ผู้ช่วยศาสตราจารย์ ดร.นิรันดร์	สุธินีรันดร์
๓) อาจารย์ ดร.พิชรา	เดชโสม
<b>รายวิชานวัตกรรมและเทคโนโลยีสารสนเทศเพื่อการจัดการศึกษาและการเรียนรู้</b>	
๑) รองศาสตราจารย์ ดร.ศักดิ์เรศ	ประจกมล
๒) ผู้ช่วยศาสตราจารย์ ดร.วิษกร	สุวรรณเจริญ
๓) ผู้ช่วยศาสตราจารย์ศิริภา	อัศษาด
๔) ผู้ช่วยศาสตราจารย์ ดร.ศศิวิฑูรณา	เย็นเอง
๕) อาจารย์รวบเทวีรัตน์	เดชชัยศรี
๖) อาจารย์จวีรียา	วิชัยสิทธิ์
<b>รายวิชาการวัดและประเมินผลการเรียนรู้ รายวิชาการวิจัยและพัฒนา นวัตกรรมการเรียนรู้</b>	
๑) ผู้ช่วยศาสตราจารย์ ดร.วิเชียร	ฉันทภรณ์พันธ์
๒) ผู้ช่วยศาสตราจารย์ ดร.สุภาพร	ศรียาณี
๓) ผู้ช่วยศาสตราจารย์เพชรราตี	จงประคัมเกียรติ
๔) อาจารย์ ดร.อัศรเดช	เกตุฉ่า
๕) อาจารย์ ดร.สิริกร	โสมณี
๖) อาจารย์ ดร.เพ็ญพร	ทองคำสุก
๗) อาจารย์กวีศักดิ์	จงประคัมเกียรติ
๘) อาจารย์เกษมสันต์	รจพรจน์
๙) อาจารย์พิศยา	พิชฌิโลกาสุก
<b>รายวิชาทักษะการพูดและการสื่อสารสำหรับครู</b>	
๑) ผู้ช่วยศาสตราจารย์ ดร.ปรามิต	ม่วงนวล
๒) ผู้ช่วยศาสตราจารย์กิตติยา	รัตนินฉม
๓) อาจารย์ ดร.ชนภัทร	จันทร์เจริญ
๔) อาจารย์ ดร.สวีสวี	จิตบรรจง
๕) อาจารย์อุติ	กมลสวัสดิ์
<b>รายวิชาครุภัณฑ์ รายวิชาปฏิบัติการสอนในสถานศึกษา ๑ รายวิชาปฏิบัติการสอนในสถานศึกษา ๒ รายวิชาปฏิบัติการสอนในสถานศึกษา ๓ รายวิชาปฏิบัติการสอนในสถานศึกษา ๔</b>	
๑) อาจารย์วิเชียร	บุวิลา
๒) ผู้ช่วยศาสตราจารย์ ดร.วรรณกร	ศิริพล
๓) ผู้ช่วยศาสตราจารย์บุษกร	ปิ่นพูน
๔) อาจารย์วราภรณ์	ศรีอัญญา

๕) อาจารย์วงศ์วสันต์	วสันตสุวิทย์
๖) อาจารย์สุนารา	ม่วงพันธ์
๗) อาจารย์เนนิมา	สุวรรณวงศ์
๘) อาจารย์กุลกาญจน์	สุวรรณรักษ์
๙) อาจารย์สิริภพ	เพทธิพิทักษ์
๑๐) อาจารย์นัยทิพย์	ธีรภัก
๑๑) อาจารย์เด่นชัย	พันธุ์เอกุ

หน้าที่ จัดทำรายรายวิชาการผู้วิชาศึกษาศาสตร์ของหลักสูตร ให้ความสมบูรณ์และมีประสิทธิภาพ  
 ตามข้อเสนอแนะของคณะกรรมการผู้ทรงคุณวุฒิที่ออกคําสั่งกับมาตรฐานคุณวุฒิ  
 ระดับปริญญาตรี สาขาศึกษาศาสตร์และสาขาศึกษาศาสตร์ (หลักสูตรที่ ๖)

#### ๘. คณะกรรมการประจำสาขาวิชา

##### ๘.๑ คณะศึกษาศาสตร์

##### สาขาวิชาการศึกษาศาสตร์

๑) ผู้ช่วยศาสตราจารย์ ดร. วิชัย	สันเจริญ
๒) ผู้ช่วยศาสตราจารย์สุวิไล	จงใจรักษ์
๓) ผู้ช่วยศาสตราจารย์วันฉัตร	สรรคพงษ์
๔) ผู้ช่วยศาสตราจารย์จุฬาริณี	บุญจักร
๕) อาจารย์พรรษา	ตระกูลบางคำ
๖) อาจารย์ปิยะลักษณ์	ไตรรัตน์สุวรรณ
๗) อาจารย์สุภาณิกา	สกุลกลจักร
๘) อาจารย์นัยทิพย์	ธีรภัก

##### สาขาวิชาการประถมศึกษา

๑) อาจารย์กุลธิดา	พุงคาโน
๒) อาจารย์วราภรณ์	ศรีอยุธยา
๓) อาจารย์กุลกาญจน์	สุวรรณรักษ์
๔) อาจารย์วราที่ร้อยศรีหญิงและภรณ์	เพชรเกษม
๕) อาจารย์ขวัญฤดี	เจือหอม
๖) อาจารย์ ดร.กัญญาพัชญ์	ปอแก้วทอง

##### สาขาวิชาพลศึกษา

๑) อาจารย์อรพินธ	กิตติวิไลภรณ์
๒) อาจารย์การะเกด	พิศกกิจวิไล
๓) อาจารย์วิเชียร	บุริลา
๔) อาจารย์ณรงค์ณภัท	ปานแก้ว

##### สาขาวิชาศิลปศึกษา

๑) อาจารย์สุเมธ	พิศเยี่ยม
๒) อาจารย์พิรณิณี	จันทร์ภาค
๓) อาจารย์สุวิไลย์	สุวรรณ
๔) อาจารย์เนนิมา	สุวรรณวงศ์



<b>สาขาวิชาวิทยาศาสตร์ทั่วไป</b>	
๑) ผู้ช่วยศาสตราจารย์ ดร.วิศวิสุทธิ์	วิมุติปัญญา
๒) อาจารย์ ดร.อนิศา	สูงวิศขารม
๓) อาจารย์ ดร.อังคินี	กิตติวีโรจน์
๔) อาจารย์ศิริพร	ทิพย์สิงห์
๕) อาจารย์สิริภพ	เทพพิทักษ์
<b>สาขาวิชาจิตวิทยาการศึกษาและการแนะแนว</b>	
๑) ผู้ช่วยศาสตราจารย์ ดร.ปารมสุรีย์	เชียมทอง
๒) รองศาสตราจารย์ ดร.จุฑิมา	รัตนพลสมชัย
๓) รองศาสตราจารย์ ดร.นิมิตนาถ	รววิณชัย
๔) อาจารย์ ดร.ภราวศุทธิ์	สุนใจ
๕) อาจารย์ผู้ฎุฑา	นาจินทร์
<b>สาขาวิชาเทคโนโลยีดิจิทัลเพื่อการศึกษา</b>	
๑) รองศาสตราจารย์ ดร.คำดีศเกษ	ประกฤษณเส
๒) ผู้ช่วยศาสตราจารย์ ดร.วิษกร	สุวรรณจรัส
๓) ผู้ช่วยศาสตราจารย์ดีเรอ	อัศษาศ
๔) ผู้ช่วยศาสตราจารย์ ศรศักดิ์ภูษณา	เม็กมอง
๕) อาจารย์รวมทรัพย์	เดชชัยศรี
๖) อาจารย์จวิธา	วิชัยพิชญ์
<b>สาขาวิชาการประเมินผลและวิจัยทางการศึกษา</b>	
๑) ผู้ช่วยศาสตราจารย์ ดร.วิเชียร	จินทรสมพันธ์
๒) ผู้ช่วยศาสตราจารย์ ดร.อุภากร	ศรีหามิ
๓) ผู้ช่วยศาสตราจารย์เพชรวดี	จงประคับเกียรติ
๔) อาจารย์ ดร.อัศวเดช	ภาคน้ำ
๕) อาจารย์ ดร.สิริกร	โสดติ
๖) อาจารย์ ดร.เพ็ญพร	ทองคำสูง
๗) อาจารย์ทวีศักดิ์	จงประคับเกียรติ
๘) อาจารย์ภาณุรัตน์	รองพนัน
๙) อาจารย์จิตยา	สิงห์โสภาสกุล
<b>๔.๒ คณะมนุษยศาสตร์และสังคมศาสตร์</b>	
<b>สาขาวิชาภาษาไทย</b>	
๑) ผู้ช่วยศาสตราจารย์เกษร	ปิ่นหุ่น
๒) ผู้ช่วยศาสตราจารย์กิตติยา	จิตนิพนธ์
๓) อาจารย์ ดร.ธาวีศรี	จิตบรรจง
๔) อาจารย์พรรณษา	พลอยงาม
๕) อาจารย์จิณฎุฑาพร	สายนภาณุสรณ์
๖) อาจารย์ฤดี	ณลสวัสดิ์

<b>สาขาวิชาภาษาอังกฤษ</b>	
๑) ผู้ช่วยศาสตราจารย์วราปี	คงอินทร์
๒) ผู้ช่วยศาสตราจารย์สายฝน	ทรงเสด็จไชย
๓) อาจารย์สายสุนีย์	อุลิต
๔) อาจารย์ศิริภาณุจนา	โบคำ
๕) อาจารย์กมลวรรณ	จตุรงค์ศรี
๖) อาจารย์เฉลิมทรัพย์	กวีณย์จักรวุฒิ
๗) อาจารย์ดวงเดือน	โรจนการวิจิตร
<b>สาขาวิชาภาษาอังกฤษศิลปศึกษา</b>	
๑) ผู้ช่วยศาสตราจารย์ ดร.ปิณฑ	วิมลบุญญา
๒) อาจารย์สุนาร่า	ประทัดฉิม
๓) อาจารย์เกษสิทธิ์	วิศม์วิเศษพร
๔) อาจารย์ธีรฤทธิสิทธิ์	ศันต์ทองดี
๕) อาจารย์รณกฤต	เพชรภรณ์
๖) อาจารย์สันติภาพ	สีเมธ
<b>สาขาวิชาสังคมศึกษา</b>	
๑) ผู้ช่วยศาสตราจารย์ ดร.วิทยา	วิสูตรเรืองเดช
๒) อาจารย์ ดร.เพ็ญพิชญ์	โรจนบุญญา
๓) อาจารย์นราธร	สายเส็ง
๔) อาจารย์ศุภย์	จิรโชคโสภณ
๕) อาจารย์อาทิตย์	จินดาวง
๖) อาจารย์ปวีณ์	มินทอง
๗) อาจารย์อุทัย	เกษรวิบูลย์
๘) อาจารย์กุลชาติ	ทักษิณไพรัช
๙) ผู้ช่วยศาสตราจารย์ ดร.มงคล	สมเกียรติกานนท์
<b>สาขาวิชาบรรณารักษศาสตร์และสารนิเทศศาสตร์</b>	
๑) ผู้ช่วยศาสตราจารย์ ดร.ชลลดา	พะศัฒณโธอิน
๒) ผู้ช่วยศาสตราจารย์ ดร.จิราภรณ์	หนูสวัสดิ์
๓) ผู้ช่วยศาสตราจารย์ประภาพรพรหม	ศิริวิภาจพรฤกษ์
๔) ผู้ช่วยศาสตราจารย์วราณรัตน์	คนชิ่ง
๕) อาจารย์ ดร.ศิริภาณุจนา	โพธิ์เขียว
๖) อาจารย์อภิญา	หนูมี
๗) อาจารย์ณัฐ	โพธิ์เขียว
<b>๔.๓ คณะวิทยาศาสตร์และเทคโนโลยี</b>	
<b>สาขาวิชาฟิสิกส์</b>	
๑) ผู้ช่วยศาสตราจารย์นภาพิน	มีนธ
๒) ผู้ช่วยศาสตราจารย์นันทน์	วิมลสุภิญญา
๓) ผู้ช่วยศาสตราจารย์สายฝน	จุฑธดา
๔) อาจารย์ฉัตรวรรณ	สายเม่าพันธุ์
๕) อาจารย์พิชญ์วรรณ	พจนนิจิฏ

<b>สาขาวิชาเคมี</b>	
๑) ผู้ช่วยศาสตราจารย์ ดร.วิไล	ณร
๒) ผู้ช่วยศาสตราจารย์เย็นพัส	ณนพนา
๓) ผู้ช่วยศาสตราจารย์ ดร.อุบลี	นารทวง
๔) อาจารย์ ดร.พัสวีรัตน์	อุยเทียมพร้อม
๕) อาจารย์วาทีณี	จันมี
๖) อาจารย์ณฤวรรณ	ภัทรพงศ์พิชิต
<b>สาขาวิชาชีววิทยา</b>	
๑) รองศาสตราจารย์ ดร.วันนี	สว่างอารมณ์
๒) อาจารย์ ดร.ภาวนา	กัณติธ
๓) อาจารย์จารีวิวัฒน์	ศิริอินทร์
๔) อาจารย์สมศักดิ์	อยู่บริบูรณ์
๕) อาจารย์หทัยรัก	อุงคะเสน
๖) อาจารย์วิภาวีย์	กฤษมาช
<b>สาขาวิชาคณิตศาสตร์</b>	
๑) ผู้ช่วยศาสตราจารย์ ดร.วอนนกร	ศิริพละ
๒) ผู้ช่วยศาสตราจารย์ ดร.พัสวีรัตน์	เพ็ญอยู่
๓) อาจารย์นันทพร	ชื่นอุพันรัตน์
๔) อาจารย์กฤษณา	ถึงมงคล
๕) อาจารย์ประวีณ์	โชติพิทยสุนนท์
๖) อาจารย์สมภาพ	พลี
<b>สาขาวิชาคอมพิวเตอร์ศึกษา</b>	
๑) ผู้ช่วยศาสตราจารย์ ดร.ประเสริฐ	ฉิมสุจวิวัฒน์
๒) ผู้ช่วยศาสตราจารย์วรุณ	พลอยสวยงาม
๓) ผู้ช่วยศาสตราจารย์เกียรติพร	โสมณารณ์
๔) อาจารย์สุชนีย์	เกศปารณ์
๕) อาจารย์เด่นชัย	กันต์นุก
<b>๔.๔ คณะวิศวกรรมศาสตร์และเทคโนโลยีอุตสาหกรรม</b>	
<b>สาขาวิชาอุตสาหกรรมศิลป์</b>	
๑) ผู้ช่วยศาสตราจารย์ ดร.ภาณุศา	น่องพิทยา
๒) อาจารย์ ดร.สวิตี	ทองสิน
๓) อาจารย์ณัฐพล	บุญไกร
๔) อาจารย์วราพันธ์	ชีวรรณนทีศรี
๕) อาจารย์พิเศษ	นิธธเน
<b>สาขาวิชาวิศวกรรมการผลิตและอุตสาหกรรม</b>	
๑) อาจารย์นันทวี	ใจอ่ำ
๒) อาจารย์จีจันท์	อินธิยม
๓) อาจารย์ธวัชชัย	พงษ์สนาม
๔) อาจารย์พิเศษศักดิ์	อนไช
๕) อาจารย์วิภาวีย์	วงศ์กลาง

## ๘.๕ วิทยาลัยการคนตรี

## สาขาวิชาคนตรีโพลศึกษา

๑) ผู้ช่วยศาสตราจารย์ ดร.สุพิศรา	วิไลลักษณ์
๒) ผู้ช่วยศาสตราจารย์ธนธิป	เผ่าพันธุ์
๓) อาจารย์สุรพงษ์	บ้านโกรทอง
๔) อาจารย์พิชญ์นิธาน	ธาวีร์
๕) อาจารย์วงศวิมล	วสันตสุวีร์

## สาขาวิชาคนตรีตะวันตกศึกษา

๑) ผู้ช่วยศาสตราจารย์ถาวร	วิวัฒน์บุญญา
๒) ผู้ช่วยศาสตราจารย์ภัทรวิทย์	เขียนชัยอนันต์
๓) อาจารย์วชิรวิมล	สีเสียดงาม
๔) อาจารย์ชาญฤทธิ์	เรืองเมธธา
๕) อาจารย์ศุภปวีร์	สันติธรรมรักษ์

หน้าที่ จัดทำรายละเอียดของหลักสูตร ให้มีความสมบูรณ์และมีประสิทธิภาพตาม  
ข้อเสนอแนะของคณะกรรมการผู้ทรงคุณวุฒิ ที่สอดคล้องกับมาตรฐานคุณวุฒิ  
ระดับปริญญาตรี สาขาครูศาสตร์และสาขาศึกษาศาสตร์ (หลักสูตรที่ ๖)

ทั้งนี้ ตั้งแต่วันที่ ๕ กุมภาพันธ์ พ.ศ. ๒๕๖๒ เป็นต้นไป

ถึง ณ วันที่ ๕ กุมภาพันธ์ พ.ศ. ๒๕๖๒

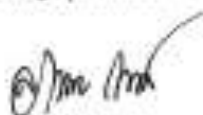

(ผู้ช่วยศาสตราจารย์ ดร.สินดา มานต์ธนา)  
อธิการบดี

ภาคผนวก ฉ  
รายงานการวิพากษ์หลักสูตร

**รายงานการวิพากษ์หลักสูตร**  
**หลักสูตรครุศาสตรบัณฑิต**  
**สาขาวิชาจิตวิทยาและการแนะแนว (4ปี) หลักสูตรปรับปรุง พ.ศ. 2562**  
**คณะครุศาสตร์ มหาวิทยาลัยราชภัฏบ้านสมเด็จเจ้าพระยา**  
**วันอังคารที่ 12 กุมภาพันธ์ พ.ศ. 2562**  
**ณ คณะครุศาสตร์ มหาวิทยาลัยราชภัฏบ้านสมเด็จเจ้าพระยา**

สาขาวิชาจิตวิทยา คณะครุศาสตร์ มหาวิทยาลัยราชภัฏบ้านสมเด็จเจ้าพระยา ได้จัดให้มีการวิพากษ์หลักสูตร หลักสูตรครุศาสตรบัณฑิต สาขาวิชาจิตวิทยาและการแนะแนว (4 ปี) หลักสูตรปรับปรุง พ.ศ. 2562 ในวันอังคาร ที่ 12 กุมภาพันธ์ พ.ศ. 2562 ณ คณะครุศาสตร์ มหาวิทยาลัยราชภัฏบ้านสมเด็จเจ้าพระยา โดยมีผู้ทรงคุณวุฒิวิพากษ์หลักสูตร ประกอบด้วย

1. รองศาสตราจารย์เวณิ กรีทอง
2. ผู้ช่วยศาสตราจารย์ ดร. พาสนา จุลรัตน์

ผลการวิพากษ์หลักสูตรมีดังนี้

ประเด็น	ข้อเสนอแนะของผู้ทรงคุณวุฒิ
1. ชื่อหลักสูตรหลักสูตรครุศาสตรบัณฑิต สาขาวิชาจิตวิทยาการศึกษาและการแนะแนว	จากการพิจารณารายวิชาซึ่งเป็นวิชาเอก ซึ่งพิจารณาจากสัดส่วนวิชาทางสาขาจิตวิทยา ควรใช้ชื่อหลักสูตรคือ “หลักสูตรครุศาสตรบัณฑิต สาขาวิชาจิตวิทยาและการแนะแนว”
2. ปรัชญาและวัตถุประสงค์	ปรับปรุงให้เกี่ยวข้องกับสาขาวิชาจิตวิทยา ม.ราชภัฏบ้านสมเด็จเจ้าพระยา โดยปรัชญาของสาขาต้องแสดงให้เห็นถึงความเชื่อ และวัตถุประสงค์ให้ปรับให้สอดคล้องกับมาตรฐานผลการเรียนรู้
2. การปรับปรุงคำอธิบายรายวิชา	จากการพิจารณาคำอธิบายรายวิชา ให้มีการเพิ่มเติม/ปรับปรุงคำอธิบายรายวิชา ในรายวิชาต่างๆ ให้มีความเหมาะสมสำหรับศาสตร์ทางจิตวิทยาและการแนะแนว และให้ปรับปรุงคำอธิบายรายวิชาภาษาอังกฤษให้ถูกต้องครบถ้วน และใช้การอธิบายเป็นวลี

ภาคผนวก ข  
เอกสารสรุปการปรับปรุงแก้ไขหลักสูตร  
และตารางเปรียบเทียบเนื้อหาสาระการปรับปรุงหลักสูตร

**เอกสารสรุปการปรับปรุงแก้ไขหลักสูตรและตารางเปรียบเทียบเนื้อหาสาระการ  
ปรับปรุงหลักสูตรศิลปศาสตรบัณฑิต สาขาวิชาจิตวิทยา (หลักสูตรปรับปรุง พ.ศ.  
2560) กับหลักสูตรครุศาสตรบัณฑิต สาขาวิชาจิตวิทยาและการแนะแนว (4 ปี)  
(หลักสูตรปรับปรุง พ.ศ. 2562) มหาวิทยาลัยราชภัฏบ้านสมเด็จเจ้าพระยา**

---

**เหตุผลในการปรับปรุงแก้ไข**

ปัจจุบันนโยบายของรัฐบาล เน้นการปฏิรูปครู ยกฐานะให้เป็นวิชาชีพชั้นสูงอย่างแท้จริง โดยปฏิรูประบบการผลิตครูให้มีคุณภาพทัดเทียมกับนานาชาติ การพัฒนาหลักสูตรจะมุ่งเน้นผลิตครูในมิติใหม่ที่เน้นผลลัพธ์การเรียนรู้ให้เป็นบัณฑิตครูที่มีคุณภาพ ให้มีศักดิ์ศรีความเป็นครูตามเกณฑ์มาตรฐานวิชาชีพครูซึ่งเป็นวิชาชีพชั้นสูง มีคุณภาพตรงตามมาตรฐานวิชาชีพ และสมรรถนะทางการศึกษาที่เหมาะสมกับการเป็นวิชาชีพชั้นสูง มีความรอบรู้และรู้เท่าทันการเปลี่ยนแปลง สามารถเรียนรู้และพัฒนาตนเองได้อย่างยั่งยืน สามารถสร้างความเชื่อมั่นศรัทธาในคุณภาพของการประกอบวิชาชีพ ดังนั้นหลักสูตรครุศาสตรบัณฑิต จึงมีการเปลี่ยนแปลงและปรับปรุงให้มีประสิทธิภาพมากขึ้นโดยการเปลี่ยนแปลงจากระยะเวลาการเรียน 5 ปี เป็น 4 ปี

สาขาวิชาจิตวิทยา เป็นหนึ่งในสาขาที่อยู่ภายใต้การบริการจากคณะครุศาสตร์ จึงเห็นความสำคัญและดำเนินการพัฒนาและปรับปรุงหลักสูตรของสาขาให้มีคุณภาพของบัณฑิตตามมาตรฐานวิชาชีพเพื่อผลิตครูในสาขาวิชาจิตวิทยาและการแนะแนวเพื่อให้มีครูที่มีศักยภาพที่จะพัฒนาเด็กและเยาวชนให้มีคุณลักษณะอันพึงประสงค์

**สาระในการปรับปรุงแก้ไข**

1. การเปลี่ยนชื่อปริญญาและปรับปรุงโครงสร้างหลักสูตรและรายวิชา จากเดิมคือหลักสูตรศิลปศาสตรบัณฑิต สาขาวิชาจิตวิทยา (หลักสูตรปรับปรุง 2560) เป็นหลักสูตรครุศาสตรบัณฑิต สาขาวิชาจิตวิทยาและการแนะแนว (4 ปี) (หลักสูตรปรับปรุง พ.ศ. 2562) พร้อมทั้งปรับหน่วยกิตในโครงสร้างหลักสูตร
2. การเพิ่มกลุ่มรายวิชาชีพครู การปรับปรุงรายวิชาในกลุ่มวิชาเอก รหัสวิชา ชื่อวิชา และคำอธิบายรายวิชา



**ตารางเปรียบเทียบเนื้อหาสาระการปรับปรุงหลักสูตรศิลปศาสตรบัณฑิต สาขาวิชา  
จิตวิทยา (หลักสูตรปรับปรุง พ.ศ. 2560) กับหลักสูตรครุศาสตรบัณฑิต สาขาวิชา  
จิตวิทยาและการแนะแนว (4 ปี) (หลักสูตรปรับปรุง พ.ศ. 2562)**

หลักสูตรศิลปศาสตรบัณฑิต สาขาวิชา จิตวิทยา(หลักสูตรปรับปรุง 2560)	หลักสูตรครุศาสตรบัณฑิต สาขาวิชาจิตวิทยา และการแนะแนว (4ปี) (หลักสูตรปรับปรุง 2562)	สิ่งที่ปรับปรุง
<b>ชื่อหลักสูตร</b> <b>ภาษาไทย :</b> ศิลปศาสตรบัณฑิต สาขาวิชาจิตวิทยา <b>ภาษาอังกฤษ :</b> Bachelor of Arts Program in Psychology	<b>ชื่อหลักสูตร</b> <b>ภาษาไทย :</b> ครุศาสตรบัณฑิต สาขาวิชาจิตวิทยาและการ แนะแนว (4ปี) <b>ภาษาอังกฤษ :</b> Bachelor of Education Program in Psychology and Guidance	ชื่อหลักสูตร
<b>ชื่อปริญญา</b> <b>ชื่อเต็มภาษาไทย :</b> ศิลปศาสตรบัณฑิต (จิตวิทยา) <b>ชื่อย่อภาษาไทย :</b> ศศ.บ. (จิตวิทยา) <b>ชื่อเต็มภาษาอังกฤษ:</b> Bachelor of Arts (Psychology) <b>ชื่อย่อภาษาอังกฤษ:</b> B.A. (Psychology)	<b>ชื่อปริญญา</b> <b>ชื่อเต็มภาษาไทย :</b> ครุศาสตรบัณฑิต (จิตวิทยาและการแนะแนว) <b>ชื่อย่อภาษาไทย :</b> ค.บ. (จิตวิทยาและการแนะแนว) <b>ชื่อเต็มภาษาอังกฤษ:</b> Bachelor of Education Program (Psychology and Guidance) <b>ชื่อย่อภาษาอังกฤษ:</b> B.Ed. (Psychology and Guidance)	ชื่อปริญญา
<b>ปรัชญา</b> ผลิตบัณฑิตเปี่ยมด้วยคุณธรรมและจริยธรรม ล้ำเลิศความรู้ ความคิดและทักษะทางวิชาชีพ จิตวิทยา พร้อมพัฒนาสังคม	<b>ปรัชญา</b> เข้าใจตน เข้าใจคน เปี่ยมความรู้ คู่คุณธรรม ก้าวทันเทคโนโลยี	เนื้อความใน ปรัชญาใหม่
<b>วัตถุประสงค์</b> 1. เพื่อสร้างบัณฑิตที่มีคุณธรรม จริยธรรม และ จรรยาบรรณในวิชาชีพจิตวิทยา 2. เพื่อสร้างบัณฑิตที่มีความรู้ ความเข้าใจ ทฤษฎี หลักการ เทคนิควิธี และมีทักษะการ บริการ ทางจิตวิทยาและสามารถนำไปใช้ในการ การปฏิบัติงานได้จริงในหน่วยงาน/องค์กร ทั้ง ในภาครัฐและเอกชน 3. เพื่อสร้างบัณฑิตที่มีความคิดริเริ่มสร้างสรรค์ ใฝ่รู้และพัฒนาตนเองได้อย่างต่อเนื่อง สามารถ คิดวิเคราะห์ สังเคราะห์ ในการแก้ไขปัญหา ในการดำเนินชีวิตและประกอบอาชีพได้เป็น	<b>วัตถุประสงค์</b> 1. ผลิตบัณฑิตที่มีคุณธรรม จริยธรรมและ จรรยาบรรณวิชาชีพจิตวิทยาและการแนะแนว มีความภาคภูมิใจและศรัทธาในวิชาชีพจิตวิทยา และการแนะแนว มีความรับผิดชอบสูงต่อ วิชาการและวิชาชีพ มีความอดทน ใจกว้าง พร้อมที่จะประกอบวิชาชีพครูอย่างมีคุณภาพ และเป็นไปตามสมรรถนะและมาตรฐานวิชาชีพ ครู 2. ผลิตบัณฑิตที่มีความรู้ความสามารถใน หลักการ แนวคิด ทฤษฎี เนื้อหาสาระทั้งด้าน วิชาชีพจิตวิทยาและการแนะแนวอย่างลึกซึ้ง	เนื้อความ วัตถุประสงค์ ทั้งหมด

หลักสูตรศิลปศาสตรบัณฑิต สาขาวิชา จิตวิทยา(หลักสูตรปรับปรุง 2560)	หลักสูตรครุศาสตรบัณฑิต สาขาวิชาจิตวิทยา และการแนะแนว (4ปี) (หลักสูตรปรับปรุง 2562)	สิ่งที่ปรับปรุง
<p>อย่างดี</p> <p>4. เพื่อสร้างบัณฑิตที่มีความสามารถรู้จักและเข้าใจตนเองและผู้อื่น รวมถึงมีความรับผิดชอบ และสามารถทำงานร่วมกับผู้อื่นได้อย่างมีประสิทธิภาพเพื่อสร้างเสริมศักยภาพในการพัฒนาสังคมสู่ความสำเร็จ</p> <p>5. เพื่อสร้างบัณฑิตที่มีความสามารถในการใช้เทคโนโลยีสารสนเทศในการศึกษาค้นคว้าประมวลผลข้อมูลความรู้ และนำเสนอได้อย่างมีประสิทธิภาพ</p>	<p>สามารถประยุกต์ใช้องค์ความรู้ในการปฏิบัติงานได้รวมถึงความสามารถในการวิเคราะห์ ศึกษาวิจัย ใช้ผลงานวิจัยทางจิตวิทยา และการแนะแนวได้สอดคล้องกับสภาพสังคม วัฒนธรรม และเศรษฐกิจของประเทศ</p> <p>.3 ผลิตบัณฑิตที่มีความสามารถคิด ค้นหา วิเคราะห์ข้อเท็จจริงในการประยุกต์เพื่อพัฒนาความสามารถในการจัดการเรียนการสอนและการพัฒนาผู้เรียนให้มีความรู้ความสามารถ สมรรถนะ และคุณลักษณะอันพึงประสงค์ของการศึกษาของชาติ</p> <p>4. ผลิตบัณฑิตที่มีความรับผิดชอบต่อหน้าที่ ต่อตนเอง และสามารถทำงานร่วมกับผู้อื่นได้อย่างมีประสิทธิภาพเพื่อสร้างเสริมศักยภาพในการพัฒนาสังคมสู่ความสำเร็จ</p> <p>5. ผลิตบัณฑิตที่มีความสามารถวิเคราะห์เชิงตัวเลข และใช้เทคโนโลยีสารสนเทศในการศึกษาค้นคว้าประมวลผลข้อมูลความรู้เพื่อนำเสนอได้อย่างเหมาะสม</p> <p>6. ผลิตบัณฑิตที่ผู้มีความสามารถจัดการเรียนการสอนด้วยรูปแบบวิธีการที่หลากหลาย และสามารถวิเคราะห์ผู้เรียนได้เป็นรายบุคคล เพื่อนำไปพัฒนาผู้เรียนและพัฒนาตนเอง</p>	
<p><b>จำนวนหน่วยกิตรวมตลอดหลักสูตร</b> ไม่น้อยกว่า 125 หน่วยกิต</p>	<p><b>จำนวนหน่วยกิตรวมตลอดหลักสูตร</b> ไม่น้อยกว่า 136 หน่วยกิต</p>	<p>เพิ่มหน่วยกิต</p>
<p><b>โครงสร้างหลักสูตร</b></p> <p>1) วิชาศึกษาทั่วไป 32 หน่วยกิต</p> <p>1.1) วิชาศึกษาทั่วไปบังคับ 23 หน่วยกิต</p> <p>(1) กลุ่มวิชาภาษา 9 หน่วยกิต</p> <p>(2) กลุ่มวิชามนุษยศาสตร์และสังคมศาสตร์</p> <p>(3) กลุ่มวิชาวิทยาศาสตร์และคณิตศาสตร์</p> <p>(4) กลุ่มวิชาพลศึกษา 1 หน่วยกิต</p> <p>1.2) วิชาศึกษาทั่วไปเลือก</p> <p>ไม่น้อยกว่า 9 หน่วยกิต</p> <p>(1) กลุ่มวิชาภาษา</p> <p>ไม่น้อยกว่า 3 หน่วยกิต</p>	<p><b>โครงสร้างหลักสูตร</b></p> <p>1) หมวดวิชาศึกษาทั่วไป ไม่น้อยกว่า 30 หน่วยกิต</p> <p>1.1) วิชาศึกษาทั่วไปบังคับ 23 หน่วยกิต</p> <p>(1) กลุ่มวิชาภาษา 9 หน่วยกิต</p> <p>(2) กลุ่มวิชามนุษยศาสตร์และสังคมศาสตร์ 7 หน่วยกิต</p> <p>(3) กลุ่มวิชาวิทยาศาสตร์และคณิตศาสตร์ 6 หน่วยกิต</p> <p>(4) กลุ่มวิชาพลศึกษา 1 หน่วยกิต</p> <p>1.2) วิชาศึกษาทั่วไปเลือก ไม่น้อยกว่า 7 หน่วยกิต</p>	<p>- ปรับโครงสร้างหลักสูตร</p> <p>-ปรับหน่วยกิตในหมวดวิชาศึกษาทั่วไป</p> <p>-เพิ่มวิชาชีพครู</p> <p>- ปรับรายวิชาเอกและเพิ่มเติมวิชาเอกบังคับและและเอกเลือก</p>

หลักสูตรศิลปศาสตรบัณฑิต สาขาวิชา จิตวิทยา(หลักสูตรปรับปรุง 2560)	หลักสูตรครุศาสตรบัณฑิต สาขาวิชาจิตวิทยา และการแนะแนว (4ปี) (หลักสูตรปรับปรุง 2562)	สิ่งที่ปรับปรุง
<p>(2) กลุ่มวิชามนุษยศาสตร์และสังคมศาสตร์ ไม่น้อยกว่า 3 หน่วยกิต</p> <p>(3) กลุ่มวิชาวิทยาศาสตร์และคณิตศาสตร์ ไม่น้อยกว่า 3 หน่วยกิต</p> <p>2) หมวดวิชาเฉพาะ</p> <p>2.1) กลุ่มวิชาแกน ไม่น้อยกว่า 7 หน่วยกิต</p> <p>2.2) กลุ่มวิชาเฉพาะด้าน ไม่น้อยกว่า 75 หน่วยกิต</p> <p>2.2.1) วิชาบังคับ 45 หน่วยกิต</p> <p>2.2.2) วิชาเลือก ไม่น้อยกว่า 30หน่วย กิต</p> <p>2.3) กลุ่มวิชาฝึกประสบการณ์วิชาชีพ 5 หน่วยกิต</p> <p>3) เลือกเสรี 6 หน่วยกิต</p>	<p>(1) กลุ่มวิชาภาษา ไม่น้อยกว่า 2 หน่วยกิต</p> <p>(2) กลุ่มวิชามนุษยศาสตร์และ สังคมศาสตร์ ไม่น้อยกว่า 5 หน่วยกิต</p> <p>2) หมวดวิชาเฉพาะด้าน ไม่น้อยกว่า 100 หน่วยกิต</p> <p>2.1) กลุ่มวิชาชีพครูไม่น้อยกว่า 38 หน่วยกิต</p> <p>2.1.1) วิชาชีพครู 24 หน่วยกิต</p> <p>2.1.2) วิชาปฏิบัติการสอนในสถานศึกษา ไม่น้อยกว่า 14 หน่วยกิต</p> <p>2.2) กลุ่มวิชาเอก ไม่น้อยกว่า 62 หน่วยกิต</p> <p>2.2.1) วิชาเอกบังคับ 42 หน่วยกิต</p> <p>2.2.2) วิชาเอกเลือกไม่น้อยกว่า 20หน่วย กิต</p> <p>3) หมวดวิชาเลือกเสรี ไม่น้อยกว่า 6 หน่วยกิต</p>	
<b>วิชาชีพครู</b>	<b>วิชาชีพครู</b>	
-	1190101 คุณธรรม จริยธรรม จรรยาบรรณ และจิตวิญญาณความเป็นครู	เพิ่มรายวิชา 2(2-0-4)
-	1190102 ปรัชญาการศึกษา	เพิ่มรายวิชา 3(3-0-6)
-	1190103 จิตวิทยาสำหรับครู	เพิ่มรายวิชา 3(3-0-6)
-	1190201 การพัฒนาหลักสูตร	เพิ่มรายวิชา 3(3-0-6)
-	1190202 การวัดและประเมินผลการเรียนรู้	เพิ่มรายวิชา 3(3-0-6)
-	1190203 นวัตกรรมและเทคโนโลยีสารสนเทศ เพื่อการสื่อสารการศึกษาและการเรียนรู้	เพิ่มรายวิชา 2(1-2-3)
-	1190204 ทักษะการสื่อสารและวัฒนธรรม สำหรับครู	เพิ่มรายวิชา 2(2-0-4)
-	1190301 วิทยาการจัดการเรียนรู้	เพิ่มรายวิชา 3(3-0-6)
-	1190302 การวิจัยและพัฒนานวัตกรรมการ เรียนรู้	เพิ่มรายวิชา 3(3-0-6)

หลักสูตรศิลปศาสตรบัณฑิต สาขาวิชา จิตวิทยา(หลักสูตรปรับปรุง 2560)	หลักสูตรครุศาสตรบัณฑิต สาขาวิชาจิตวิทยา และการแนะแนว (4ปี) (หลักสูตรปรับปรุง 2562)	สิ่งที่ปรับปรุง
วิชาฝึกประสบการณ์วิชาชีพ	วิชาปฏิบัติการสอนในสถานศึกษา	
1102418 การเตรียมฝึกประสบการณ์ วิชาชีพจิตวิทยา 2(1-2-3)	1190205 การปฏิบัติวิชาชีพในสถานศึกษา 1	เปลี่ยนรายวิชา และกำหนด หน่วยกิตเป็น 1(120)
-	1190303 การปฏิบัติวิชาชีพในสถานศึกษา 2 รายวิชาที่ต้องสอบผ่านก่อน : 1190206 วิชา การปฏิบัติวิชาชีพครูในสถานศึกษา 1	เพิ่มรายวิชาและ กำหนด หน่วยกิตเป็น 1(120)
1102419 การฝึกประสบการณ์วิชาชีพจิตวิทยา 3(270)	1190401 การปฏิบัติการสอนในสถานศึกษา 1	เปลี่ยนรายวิชา และกำหนด หน่วยกิตเป็น 6(720)
-	1190402 การปฏิบัติการสอนในสถานศึกษา 2 คำอธิบายรายวิชา	เพิ่มรายวิชาและ กำหนดหน่วยกิต 6(720)
รายวิชาหมวดวิชาเฉพาะ		
1102101 จิตวิทยาทั่วไป 3(3-0-6)	1196101 หลักการและทฤษฎีพื้นฐานทาง จิตวิทยา 3(3-0-6)	รหัสวิชา ชื่อวิชา คำอธิบาย รายวิชา
1102102 จิตวิทยาพัฒนาการ เบื้องต้น 3(3-0-6)	1196102 จิตวิทยาพัฒนาการ 3(3-0-6)	รหัสวิชา ชื่อวิชา คำอธิบาย รายวิชา
1102103 สุขภาพจิตและการปรับตัว 3(3-0-6)	1196201 สุขภาวะทางจิตในโรงเรียน 3(3-0-6)	รหัสวิชา ชื่อวิชา คำอธิบาย รายวิชา
1102104 สรีรจิตวิทยา 3(3-0-6)	-	
1102201 จิตวิทยาการเรียนรู้ 3(2-2-5)	1196104 จิตวิทยาการเรียนรู้ 3(3-0-6) สภาพแวดล้อมที่เหมาะสม	รหัสวิชา ชื่อวิชา คำอธิบาย รายวิชา
1102202 การวัดและการประเมิน ทางจิตวิทยา 3(2-2-5)	1196202 การวัดและประเมินผลทางจิตวิทยา และการแนะแนว 3(2-2-5)	รหัสวิชา ชื่อวิชา

หลักสูตรศิลปศาสตรบัณฑิต สาขาวิชา จิตวิทยา(หลักสูตรปรับปรุง 2560)	หลักสูตรครุศาสตรบัณฑิต สาขาวิชาจิตวิทยา และการแนะแนว (4ปี) (หลักสูตรปรับปรุง 2562)	สิ่งที่ปรับปรุง
		คำอธิบาย รายวิชา
1102204 คุณธรรมและจริยธรรม สำหรับนักจิตวิทยา 3(3-0-6)	1196107 คุณธรรมและจริยธรรมสำหรับ นักจิตวิทยา	รหัสวิชา
1102205 จิตวิทยาบุคลิกภาพ 3(3-0-6)	1196105 จิตวิทยาบุคลิกภาพและการปรับตัว 3(3-0-6)	รหัสวิชา ชื่อวิชา คำอธิบาย รายวิชา
1102206 พลวัตกลุ่มและการทำงานเป็นทีม 3(2-2-5)	1196311 พลวัตกลุ่มและการทำงานเป็นทีม 3(3-0-6)	รหัสวิชา
1102301 จิตวิทยาการศึกษา เบื้องต้น 3(2-2-5)	1196207 ทฤษฎีและกระบวนการให้คำการ ปรึกษา 3(2-2-5)	รหัสวิชา ชื่อวิชา คำอธิบาย รายวิชา
1102307 วิธีวิจัยทางจิตวิทยา 3(2-2-5)	-	
1102203 ภาษาอังกฤษสำหรับ นักจิตวิทยา 3(2-2-5)	-	
1102311 สัมมนาและศึกษาดูงาน บริการทางจิตวิทยา 3(2-2-5)	1196307 สัมมนาทางจิตวิทยาและการแนะ แนว 3(2-2-5)	รหัสวิชา ชื่อวิชา คำอธิบาย รายวิชา
1102402 จิตวิทยาอุตสาหกรรมและ องค์การ3(3-0-6)	-	-
1102414 จิตวิทยาการพัฒนารัพยากรมนุษย์ 3(3-0-6)	-	-
1102308 ภาษาอังกฤษเพื่อ การศึกษาค้นคว้าอิสระทางจิตวิทยา 3(2-2-5)	-	-
1102208 จิตวิทยาการแนะแนว 3(3-0-6)	-	-
1102210จิตวิทยาความสัมพันธ์ของมนุษย์ 3(3-0-6)	1196312 มนุษย์สัมพันธ์ 3(3-0-6)	รหัสวิชา ชื่อวิชา
1102302 การบริหารความเครียด 3(3-0-6)	1196308 การบริหารความเครียด 2(1-2-3)	รหัสวิชา หน่วยกิต

หลักสูตรศิลปศาสตรบัณฑิต สาขาวิชา จิตวิทยา(หลักสูตรปรับปรุง 2560)	หลักสูตรครุศาสตรบัณฑิต สาขาวิชาจิตวิทยา และการแนะแนว (4ปี) (หลักสูตรปรับปรุง 2562)	สิ่งที่ปรับปรุง
1102303 จิตวิทยาสังคมและการเรียนรู้ชุมชน 3(3-0-6)	1196204 จิตวิทยาสังคมและชุมชน3(3-0-6)	รหัสวิชา ชื่อวิชา คำอธิบาย รายวิชา
1102304 จิตวิทยาการพัฒนาดตนเอง 3(2-2-5)	1196209 จิตวิทยาการพัฒนาดตนเอง 3(3-0-6)	รหัสวิชา
1102305 จิตวิทยาสำหรับเด็กที่มี ความต้องการพิเศษ 3(2-2-5)	1196207 จิตวิทยาสำหรับบุคคลที่มีความ ต้องการพิเศษ 3(3-0-6)	รหัสวิชา ชื่อวิชา คำอธิบาย รายวิชา
1102306 สถิติเพื่อการวิจัยทาง จิตวิทยา 3(2-2-5)	1196309 สถิติเพื่อการวิจัยทางจิตวิทยา 3(2-2-5)	รหัสวิชา
1102309 การจัดกิจกรรมแนะแนว เพื่อพัฒนาชีวิต 3(2-2-5)	1196203 การจัดกิจกรรมแนะแนวเพื่อพัฒนา ทักษะชีวิต 3(2-2-5)	ชื่อวิชา คำอธิบาย รายวิชา
1102310 จิตตปัญญาศึกษา 3(3-0-6)	- -	-
1102312 การจัดบริการการแนะแนว ในสถานศึกษา 3(2-2-5)	-	-
1102313 จิตวิทยาการทดลอง 3(2-2-5)	-	-
1102314 อาชีพศึกษา 3(2-2-5)	1196204 การวางแผนชีวิตและอาชีพ 3(3-0-6)	ชื่อวิชา คำอธิบาย รายวิชา
1102315 การจัดและการบริหารงาน แนะแนวในโรงเรียน 3(3-0-6)	-	-
1102316 จิตวิทยาครอบครัวเบื้องต้น 3(2-2-5)	-	-
1102317 จิตวิทยาการปรึกษากลุ่ม เบื้องต้น 3(2-2-5)	1196306 การให้คำปรึกษาแบบกลุ่ม คำอธิบายรายวิชา 3(2-2-5)	รหัสวิชา ชื่อวิชา คำอธิบาย รายวิชา
1102318 จิตวิทยาการทำงาน 3(3-0-6)	-	-
1102319 จิตวิทยาอาปกติ 3(3-0-6)	-	-

หลักสูตรศิลปศาสตรบัณฑิต สาขาวิชา จิตวิทยา(หลักสูตรปรับปรุง 2560)	หลักสูตรครุศาสตรบัณฑิต สาขาวิชาจิตวิทยา และการแนะแนว (4ปี) (หลักสูตรปรับปรุง 2562)	สิ่งที่ปรับปรุง
1102320 จิตวิทยาการติดต่อสื่อสาร และการโน้มน้าวใจ 3(2-2-5)	1196108 จิตวิทยาการติดต่อสื่อสาร 3(3-0-6)	รหัสวิชา คำอธิบาย รายวิชา
1102321 จิตวิทยาภาวะผู้นำ 3(2-2-5)	-	-
1102322 การปรับพฤติกรรมเบื้องต้น 3(2-2-5)	1196305 การปรับพฤติกรรม 3(3-0-6)	รหัสวิชา ชื่อวิชา คำอธิบาย รายวิชา
1102323 ความคิดสร้างสรรค์ เบื้องต้น 3(2-2-5)	1196310 ความคิดสร้างสรรค์เบื้องต้น 3(3-0-6)	รหัสวิชา
1102324 บริการสารสนเทศทาง จิตวิทยาและการแนะแนว 3(2-2-5)	-	-
1102401 จิตวิทยาการแนะแนววัยรุ่น 3(3-0-6)	1196208 จิตวิทยาการแนะแนววัยรุ่น 3(3-0-6)	รหัสวิชา
1102403 จิตวิทยาการฝึกอบรม เบื้องต้น 3(2-2-5)	-	-
1102404 จิตวิทยาสุขภาพ 3(3-0-6)	-	-
1102405 จิตวิทยาการบริหารความ ขัดแย้ง 3(2-2-5)	-	-
1102406 จิตวิทยาการจูงใจ 3(2-2-5)	-	-
1102407 จิตวิทยาเพื่อชีวิตสมัยใหม่ 3(3-0-6)	-	-
1102408 คุณธรรมและความรับผิดชอบทาง สังคม 3(3-0-6)	-	-
1102409 จิตวิทยาผู้สูงอายุ 3(3-0-6)	-	-
1102410 บุคลิกภาพกับการพัฒนาสังคม 3(3- 0-6)	-	-
1102411 จิตวิทยาการตัดสินใจและการ แก้ปัญหาในองค์กร 3(3-0-6)	-	-
1102412 จิตวิทยาข้ามวัฒนธรรม 3(3-0-6)	-	-
1102413 จิตวิทยาการรู้จักและปัญญา 3(3-0-6)	-	-
1102415 จิตวิทยาสำหรับการพัฒนา	-	-

หลักสูตรศิลปศาสตรบัณฑิต สาขาวิชา จิตวิทยา(หลักสูตรปรับปรุง 2560)	หลักสูตรครุศาสตรบัณฑิต สาขาวิชาจิตวิทยา และการแนะแนว (4ปี) (หลักสูตรปรับปรุง 2562)	สิ่งที่ปรับปรุง
ผู้เรียน 3(2-2-5)		
1102416 การประยุกต์จิตวิทยาเพื่อการเรียนรู้ ในศตวรรษที่ 21 3(2-2-5)	-	-
1102417 จิตวิทยาสิ่งแวดล้อม	-	-
	1196103 หลักการแนะแนวและการใช้ เทคโนโลยีในการแนะแนว 3(3-0-6)	วิชาใหม่
	1196301 การศึกษาบุคคลเป็นรายกรณี 3(3-0-6)	วิชาใหม่
	1196302 บูรณาการการจัดการเรียนรู้ทาง	วิชาใหม่
	1196303 การศึกษาเอกเทศทางจิตวิทยาและ การแนะแนว 3(3-0-6)	วิชาใหม่
	1196106 จิตวิทยาเพศศึกษา คำอธิบายรายวิชา 3(3-0-6)	วิชาใหม่
	1196307 การออกแบบนวัตกรรมทางจิตวิทยา และการแนะแนว	วิชาใหม่



### ภาคผนวก ซ

การกำหนดรหัสวิชาและข้อมูลเกี่ยวกับจำนวนชั่วโมงในการจัดกิจกรรมแต่ละวิชา



ประกาศมหาวิทยาลัยราชภัฏบ้านสมเด็จเจ้าพระยา  
เรื่อง พิจารณาคำขอทำทบทวนข้อประจำวิชา พ.ศ.๒๕๖๒ (เพิ่มเติม)

โดยเป็นที่การสมควรกำหนดหลักเกณฑ์ การกำหนดทบทวนข้อประจำวิชาให้เหมาะสมกับสถานการณ์การจัดการศึกษาในปัจจุบันและประกาศกระทรวงศึกษาธิการ เรื่อง กรอบมาตรฐานคุณวุฒิระดับอุดมศึกษา แห่งชาติ พ.ศ.๒๕๕๔ ประกอบกับกระทรวงศึกษาธิการมีนโยบายปรับลดการเรียนหลักสูตรครุศาสตรบัณฑิต/ศึกษาศาสตร์ ๕ ปี มาเป็น ๔ ปี โดยเริ่มดำเนินการในปีการศึกษา ๒๕๖๒ นั้น จึงอาศัยอำนาจตามความในมาตรา ๒๗ และ ๒๘ แห่งพระราชบัญญัติมหาวิทยาลัยราชภัฏ พ.ศ.๒๕๖๗ ประกอบกับมติของคณะกรรมการที่ประชุมคณะที่เสนอรองคณบดีฝ่ายวิชาการ ในการประชุมครั้งที่ ๒/๒๕๖๒ เมื่อวันที่ ๒๗ มกราคม พ.ศ.๒๕๖๒ และมติที่ประชุมคณะกรรมการส่วนราชการมหาวิทยาลัย ครั้งที่ ๑/๒๕๖๒ เมื่อวันที่ ๑๖ กุมภาพันธ์ ๒๕๖๒ จึงออกประกาศมหาวิทยาลัยราชภัฏบ้านสมเด็จเจ้าพระยา พ.ศ.๒๕๖๒ (เพิ่มเติม) ดังต่อไปนี้

รหัสวิชาของมหาวิทยาลัยราชภัฏบ้านสมเด็จเจ้าพระยา ประกอบด้วย

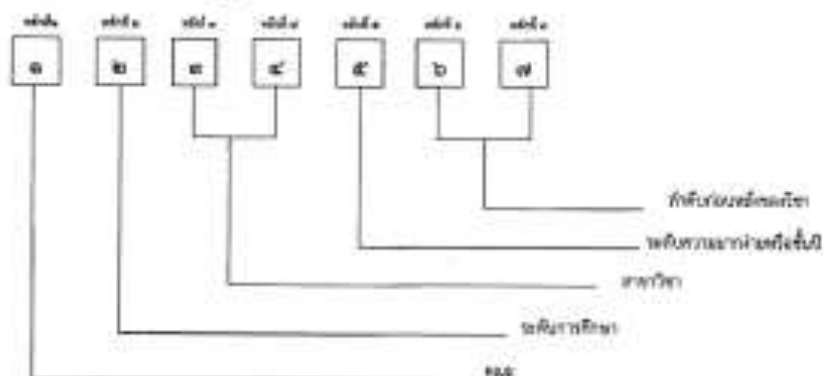

ความหมายของรหัสวิชา

หลักที่ ๓ หมายถึง คณะ

โดยกำหนดให้

- ๓ = คณะครุศาสตร์
- ๒ = คณะมนุษยศาสตร์และสังคมศาสตร์
- ๓ = คณะวิทยาการ
- ๔ = คณะวิทยาศาสตร์และเทคโนโลยี
- ๕ = วิทยาลัยการคนตรี
- ๖ = บัณฑิตวิทยาลัย
- ๗ = คณะวิศวกรรมศาสตร์และเทคโนโลยีอุตสาหกรรม
- ๘ = สำนักส่งเสริมวิชาการและงานทะเบียน

หลักที่ ๒ หมายถึง ระดับการศึกษา ได้แก่

- ๑ - ปริญญาตรี
- ๒ - ประกาศนียบัตรบัณฑิต
- ๓ - ปริญญาโท
- ๔ - ประกาศนียบัตรบัณฑิตชั้นสูง
- ๕ - ปริญญาเอก

หลักที่ ๓, ๔ หมายถึง สาขาวิชา

หลักที่ ๕ หมายถึง ระดับความยากง่ายหรือชั้นปี

หลักที่ ๖, ๗ หมายถึง ลำดับก่อนหลังของวิชา



หลักที่ ๓,๔ หมายถึง สาขาวิชาในคณะครุศาสตร์ ได้แก่

รหัสประจำสาขา	สาขาวิชา	ตัวอย่าง
๓๖	หลักสูตร B.Ed.	
<b>หลักสูตรครุศาสตรบัณฑิต ระดับปริญญาตรี ๔ ปี</b>		
๓๖	สาขาวิชาการศึกษาปฐมวัย	๑ ๒ ๓ ๔ ๕ X X X
๓๖	สาขาวิชาการศึกษา	๑ ๒ ๓ ๔ ๕ X X X
๓๖	สาขาวิชาศึกษาศาสตร์	๑ ๒ ๓ ๔ ๕ X X X
๓๖	สาขาวิชาศิลปศึกษา	๑ ๒ ๓ ๔ ๕ X X X
๓๖	สาขาวิชาวิทยาศาสตร์ทั่วไป	๑ ๒ ๓ ๔ ๕ X X X
๓๖	สาขาวิชาโสตศึกษา	๑ ๒ ๓ ๔ ๕ X X X
๓๖	สาขาวิชาเทคโนโลยีการจัดการศึกษา	๑ ๒ ๓ ๔ ๕ X X X
๓๖	สาขาวิชาการประเมินผลและใช้สารสนเทศศึกษา	๑ ๒ ๓ ๔ ๕ X X X

คณะมนุษยศาสตร์และสังคมศาสตร์  
คณะมนุษยศาสตร์และสังคมศาสตร์

หมายเลข ๒

๒         X     X           

๒๕๕๕    ๒๕๕๖    ๒๕๕๗    ๒๕๕๘    ๒๕๕๙    ๒๕๖๐    ๒๕๖๑

พนักที่ ๓,๔ หมายถึงสาขาวิชาในคณะมนุษยศาสตร์และสังคมศาสตร์ ได้แก่

รหัสประจำสาขา	สาขาวิชา	ปีจบปี
หลักสูตรศึกษาศาสตรบัณฑิต ระดับปริญญาตรี ๔ ปี		
๓๑	สาขาวิชาภาษาไทย	<input type="checkbox"/> ๒ <input type="checkbox"/> ๓ <input checked="" type="checkbox"/> ๔ <input type="checkbox"/> ๕ <input checked="" type="checkbox"/> X <input checked="" type="checkbox"/> X <input checked="" type="checkbox"/> X
๓๒	สาขาวิชาภาษาอังกฤษ	<input type="checkbox"/> ๒ <input type="checkbox"/> ๓ <input checked="" type="checkbox"/> ๔ <input type="checkbox"/> ๕ <input checked="" type="checkbox"/> X <input checked="" type="checkbox"/> X <input checked="" type="checkbox"/> X
๓๓	สาขาวิชาภาษาอังกฤษเพื่อการสื่อสาร	<input type="checkbox"/> ๒ <input type="checkbox"/> ๓ <input checked="" type="checkbox"/> ๔ <input type="checkbox"/> ๕ <input checked="" type="checkbox"/> X <input checked="" type="checkbox"/> X <input checked="" type="checkbox"/> X
๓๔	สาขาวิชาสังคมศึกษา	<input type="checkbox"/> ๒ <input type="checkbox"/> ๓ <input checked="" type="checkbox"/> ๔ <input type="checkbox"/> ๕ <input checked="" type="checkbox"/> X <input checked="" type="checkbox"/> X <input checked="" type="checkbox"/> X
๓๕	สาขาวิชาศิลปวัฒนธรรมและการศึกษาศาสตร์	<input type="checkbox"/> ๒ <input type="checkbox"/> ๓ <input checked="" type="checkbox"/> ๔ <input type="checkbox"/> ๕ <input checked="" type="checkbox"/> X <input checked="" type="checkbox"/> X <input checked="" type="checkbox"/> X

คณะวิทยาศาสตร์และเทคโนโลยี

คณะวิทยาศาสตร์และเทคโนโลยี

หมายเลข ๔

๔         X     X           

๒๕๕๕    ๒๕๕๖    ๒๕๕๗    ๒๕๕๘    ๒๕๕๙    ๒๕๖๐    ๒๕๖๑

พนักที่ ๓,๔ หมายถึงสาขาวิชาในคณะวิทยาศาสตร์และเทคโนโลยี ได้แก่

รหัสประจำสาขา	สาขาวิชา	ปีจบปี
หลักสูตรศึกษาศาสตรบัณฑิต ระดับปริญญาตรี ๔ ปี		
๓๑	สาขาวิชาฟิสิกส์	<input checked="" type="checkbox"/> ๔ <input type="checkbox"/> ๓ <input checked="" type="checkbox"/> ๔ <input type="checkbox"/> ๕ <input checked="" type="checkbox"/> X <input checked="" type="checkbox"/> X <input checked="" type="checkbox"/> X
๓๒	สาขาวิชาเคมี	<input checked="" type="checkbox"/> ๔ <input type="checkbox"/> ๓ <input checked="" type="checkbox"/> ๔ <input type="checkbox"/> ๕ <input checked="" type="checkbox"/> X <input checked="" type="checkbox"/> X <input checked="" type="checkbox"/> X
๓๓	สาขาวิชาชีววิทยา	<input checked="" type="checkbox"/> ๔ <input type="checkbox"/> ๓ <input checked="" type="checkbox"/> ๔ <input type="checkbox"/> ๕ <input checked="" type="checkbox"/> X <input checked="" type="checkbox"/> X <input checked="" type="checkbox"/> X
๓๔	สาขาวิชาคณิตศาสตร์	<input checked="" type="checkbox"/> ๔ <input type="checkbox"/> ๓ <input checked="" type="checkbox"/> ๔ <input type="checkbox"/> ๕ <input checked="" type="checkbox"/> X <input checked="" type="checkbox"/> X <input checked="" type="checkbox"/> X
๓๕	สาขาวิชาคอมพิวเตอร์ศึกษา	<input checked="" type="checkbox"/> ๔ <input type="checkbox"/> ๓ <input checked="" type="checkbox"/> ๔ <input type="checkbox"/> ๕ <input checked="" type="checkbox"/> X <input checked="" type="checkbox"/> X <input checked="" type="checkbox"/> X

๔

157

## วิทยาลัยการคนตรี

วิทยาลัยการคนตรี

หมายเลข ๕

<input type="checkbox"/>	<input type="checkbox"/>	<input checked="" type="checkbox"/>	<input checked="" type="checkbox"/>	<input type="checkbox"/>	<input type="checkbox"/>	<input type="checkbox"/>
๓๓	๓๓	๓๓	๓๓	๓๓	๓๓	๓๓

หลักที่ ๓,๔ หมายถึงสาขาวิชาในวิทยาลัยการคนตรี ได้แก่

รหัสประจำสาขา	สาขาวิชา	จำนวน
หลักสูตรการศึกษานานาชาติ ระดับปริญญาตรี ๔ ปี		
๓๓	สาขาวิชาเทคโนโลยีการเกษตร	๕ ๓ ๔ ๓ X X X
๓๓	สาขาวิชาเทคโนโลยีการศึกษาศาสตร์	๕ ๓ ๔ ๓ X X X

## คณะวิศวกรรมศาสตร์และเทคโนโลยีอุตสาหกรรม

คณะวิศวกรรมศาสตร์และเทคโนโลยีอุตสาหกรรม

หมายเลข ๗

<input type="checkbox"/>	<input type="checkbox"/>	<input checked="" type="checkbox"/>	<input checked="" type="checkbox"/>	<input type="checkbox"/>	<input type="checkbox"/>	<input type="checkbox"/>
๓๓	๓๓	๓๓	๓๓	๓๓	๓๓	๓๓

หลักที่ ๓,๔ หมายถึงสาขาวิชาในคณะวิศวกรรมศาสตร์และเทคโนโลยีอุตสาหกรรม ได้แก่

รหัสประจำสาขา	สาขาวิชา	จำนวน
หลักสูตรการศึกษานานาชาติ ระดับปริญญาตรี ๔ ปี		
๓๓	สาขาวิชาวิศวกรรมเครื่องกล	๗ ๓ ๔ ๓ X X X
หลักสูตรการศึกษานานาชาติ ระดับปริญญาตรี ๔ ปี		
๓๓	สาขาวิชาวิศวกรรมโยธา	๗ ๓ ๔ ๓ X X X

๕

158

## หลักสูตรหมวดวิชาศึกษาทั่วไป

สำนักส่งเสริมวิชาการและงานทะเบียน

หมายเลข

๗

<input type="checkbox"/>	<input type="checkbox"/>	<input checked="" type="checkbox"/>	<input type="checkbox"/>	<input type="checkbox"/>	<input type="checkbox"/>	<input type="checkbox"/>
๗๑.๕	๗๑.๖	๗๑.๗	๗๑.๘	๗๑.๙	๗๑.๑๐	๗๑.๑๑

หลักที่ ๗ หมายถึงกลุ่มวิชา ฝึกฝน

เลขประจำกลุ่มวิชา	กลุ่มวิชา
๗	กลุ่มวิชาศึกษาทั่วไป หลักสูตรครุศาสตร์ ระดับปริญญาตรี ๔ ปี

<input type="checkbox"/>	<input type="checkbox"/>	<input type="checkbox"/>	<input checked="" type="checkbox"/>	<input type="checkbox"/>	<input type="checkbox"/>	<input type="checkbox"/>
๗๑.๖	๗๑.๗	๗๑.๘	๗๑.๙	๗๑.๑๐	๗๑.๑๑	๗๑.๑๒

หลักที่ ๘ หมายถึงลักษณะวิชา

เลขประจำลักษณะวิชา	กลุ่มวิชา
๘	วิชาบังคับ
๙	วิชาเลือก

หลักเกณฑ์นี้ใช้กับการพัฒนาหลักสูตรของมหาวิทยาลัย ตั้งแต่ ปีการศึกษา ๒๕๖๒ เป็นต้นไป

ประกาศ ณ วันที่ ๑ มีนาคม พ.ศ. ๒๕๖๒

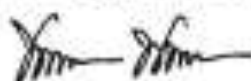

(ผู้ช่วยศาสตราจารย์ ดร.กมลดา พงษ์พืชมงคล)

รองอธิการบดี ปฏิบัติราชการแทนอธิการบดี

ภาคผนวก ฅ

ระเบียบ ข้อบังคับ และประกาศของมหาวิทยาลัยราชภัฏบ้านสมเด็จเจ้าพระยา



ข้อบังคับมหาวิทยาลัยราชภัฏบ้านสมเด็จเจ้าพระยา

ว่าด้วย การศึกษาระดับปริญญาตรี

พ.ศ. ๒๕๖๐

โดยที่เป็นการสมควรให้มีข้อบังคับเกี่ยวกับการศึกษาระดับปริญญาตรีของมหาวิทยาลัยราชภัฏบ้านสมเด็จเจ้าพระยา เพื่อให้การจัดการศึกษาเป็นไปด้วยความเรียบร้อยสอดคล้องกับประกาศกระทรวงศึกษาธิการ เรื่อง เกณฑ์มาตรฐานหลักสูตรระดับปริญญาตรี พ.ศ. ๒๕๕๘ และการผลิตบัณฑิตให้มีคุณภาพตามกรอบมาตรฐานคุณวุฒิระดับอุดมศึกษาแห่งชาติ

อาศัยอำนาจตามความในมาตรา ๑๘ (๒) แห่งพระราชบัญญัติมหาวิทยาลัยราชภัฏ พ.ศ. ๒๕๔๗ ประกอบกับมติสภามหาวิทยาลัยราชภัฏบ้านสมเด็จเจ้าพระยา ในคราวประชุม ครั้งที่ ๘/๒๕๖๐ วันที่ ๒๑ กันยายน พ.ศ. ๒๕๖๐ จึงออกข้อบังคับไว้ ดังต่อไปนี้

ข้อ ๑ ข้อบังคับนี้เรียกว่า “ข้อบังคับมหาวิทยาลัยราชภัฏบ้านสมเด็จเจ้าพระยา ว่าด้วยการศึกษา ระดับปริญญาตรี พ.ศ. ๒๕๖๐”

ข้อ ๒ ข้อบังคับนี้ให้ใช้บังคับตั้งแต่วันถัดจากวันประกาศเป็นต้นไป

ข้อ ๓ ในข้อบังคับนี้

“มหาวิทยาลัย” หมายความว่า มหาวิทยาลัยราชภัฏบ้านสมเด็จเจ้าพระยา

“สภามหาวิทยาลัย” หมายความว่า สภามหาวิทยาลัยราชภัฏบ้านสมเด็จเจ้าพระยา

“สภาวิชาการ” หมายความว่า สภาวิชาการมหาวิทยาลัยราชภัฏบ้านสมเด็จเจ้าพระยา

“อธิการบดี” หมายความว่า อธิการบดีมหาวิทยาลัยราชภัฏบ้านสมเด็จเจ้าพระยา

“นักศึกษา” หมายความว่า นักศึกษาระดับปริญญาตรีของมหาวิทยาลัยราชภัฏบ้านสมเด็จเจ้าพระยา ทั้งประเภทการลงทะเบียนเรียนเต็มเวลา และการลงทะเบียนเรียนไม่เต็มเวลา

ข้อ ๔ ให้อธิการบดีรักษาการตามข้อบังคับนี้ และให้มีอำนาจในการออกประกาศ หรือคำสั่ง เพื่อปฏิบัติการให้เป็นไปตามข้อบังคับนี้ ในกรณีที่มีปัญหาอันเกิดจากการปฏิบัติตามข้อบังคับนี้ ให้อธิการบดี มีอำนาจวินิจฉัยชี้ขาด



### หมวด ๓

#### บททั่วไป

ข้อ ๕ ข้อบังคับมหาวิทยาลัยราชภัฏบ้านสมเด็จเจ้าพระยา ว่าด้วยการศึกษาระดับปริญญาตรี พ.ศ. ๒๕๖๐ นี้ ให้ใช้กับนักศึกษาที่เข้าศึกษาตั้งแต่ปีการศึกษา ๒๕๖๐ เป็นต้นไป

ข้อ ๖ จำนวนคุณวุฒิและคุณสมบัติของอาจารย์ ให้เป็นไปตามประกาศกระทรวงศึกษาธิการ เรื่อง เกณฑ์มาตรฐานหลักสูตรระดับปริญญาตรี พ.ศ. ๒๕๕๘ และประกาศกระทรวงศึกษาธิการ เรื่อง แนวทางการบริหารเกณฑ์มาตรฐานหลักสูตรระดับอุดมศึกษา พ.ศ. ๒๕๕๘

### หมวด ๒

#### การจัดการศึกษา

ข้อ ๗ ระบบการจัดการศึกษา ใช้ระบบทวิภาค โดยหนึ่งปีการศึกษาแบ่งออกเป็นสองภาค การศึกษาปกติ หนึ่งภาคการศึกษาปกติมีระยะเวลาศึกษาไม่น้อยกว่า ๑๕ สัปดาห์ มหาวิทยาลัยอาจเปิดการศึกษา ภาคฤดูร้อน ซึ่งกำหนดระยะเวลาและจำนวนหน่วยกิต ให้มีสัดส่วนเทียบเคียงกันได้กับการศึกษาภาคปกติ

การจัดการศึกษามีสามลักษณะ ดังนี้

(๑) การจัดการศึกษาภาคปกติ เป็นการจัดการศึกษาในเวลาราชการ หลักสูตรสาขาวิชาใด มีรายวิชาที่จำเป็นต้องเปิดสอนในภาคการศึกษาฤดูร้อน เพื่อการฝึกประสบการณ์วิชาชีพ การฝึกงานหรือ การฝึกภาคสนาม กรณีศึกษาหรือเป็นไปเพื่อประโยชน์ของนักศึกษา การบริหารจัดการรายวิชาให้ถือเสมือนว่าเป็นส่วนหนึ่งของภาคการศึกษาปกติ

(๒) การจัดการศึกษาภาคพิเศษ เป็นการจัดการศึกษานอกเวลาราชการ

(๓) การจัดการศึกษาลักษณะอื่นๆ เป็นการจัดการศึกษาที่มีความยืดหยุ่นในการกำหนด จุดมุ่งหมาย รูปแบบการจัดการศึกษา การวัดและประเมินผล ซึ่งเป็นเงื่อนไขสำคัญของการจัดการศึกษาและการสำเร็จการศึกษา โดยเนื้อหาหลักสูตรจะต้องมีความเหมาะสมสอดคล้องกับสภาพปัญหาและความต้องการของ บุคคลแต่ละกลุ่ม ทั้งนี้ โดยการอนุมัติของสภามหาวิทยาลัยตามคำแนะนำของสภาวิชาการ และให้ทำเป็นประกาศ มหาวิทยาลัย

ข้อ ๘ การคิดหน่วยกิต

(๑) รายวิชาภาคฤดูร้อน ที่ใช้เวลาบรรยายหรืออภิปรายปัญหาไม่น้อยกว่า ๓๕ ชั่วโมง ต่อภาคการศึกษาปกติ ให้มีค่าเท่ากับ ๑ หน่วยกิต

(๒) รายวิชาภาคปฏิบัติ ที่ใช้เวลาฝึกหรือทดลองไม่น้อยกว่า ๓๐ ชั่วโมงต่อภาคการศึกษาปกติ ให้มีค่าเท่ากับ ๑ หน่วยกิต

(๓) การฝึกงานหรือการฝึกภาคสนาม ที่ใช้เวลาฝึกไม่น้อยกว่า ๔๕ ชั่วโมงต่อภาคการศึกษาปกติ ให้มีค่าเท่ากับ ๑ หน่วยกิต

(๔) การทำโครงการหรือกิจกรรมการเรียนรู้อื่นใดตามที่ได้รับมอบหมายที่ใช้เวลาทำโครงการหรือกิจกรรมนั้นๆ ไม่น้อยกว่า ๔๕ ชั่วโมงต่อภาคการศึกษาปกติ ให้มีค่าเท่ากับ ๑ หน่วยกิต

ข้อ ๔ จำนวนหน่วยกิตรวมและระยะเวลาการศึกษา

(๑) หลักสูตรปริญญาตรี (๔ ปี) ให้มีจำนวนหน่วยกิตรวมไม่น้อยกว่า ๑๒๐ หน่วยกิต ใช้เวลาศึกษาไม่เกินแปดปีการศึกษา สำหรับการลงทะเบียนเรียนเต็มเวลา และไม่เกินสิบสองปีการศึกษาสำหรับการลงทะเบียนเรียนไม่เต็มเวลา

(๒) หลักสูตรปริญญาตรี (๕ ปี) ให้มีจำนวนหน่วยกิตรวมไม่น้อยกว่า ๑๕๐ หน่วยกิต ใช้เวลาศึกษาไม่เกินสิบปีการศึกษา สำหรับการลงทะเบียนเรียนเต็มเวลา และไม่เกินสิบห้าปีการศึกษาสำหรับการลงทะเบียนเรียนไม่เต็มเวลา

(๓) หลักสูตรปริญญาตรี (ต่อเนื่อง) ให้มีจำนวนหน่วยกิตรวมไม่น้อยกว่า ๗๒ หน่วยกิต ใช้เวลาศึกษาไม่เกินสี่ปีการศึกษา สำหรับการลงทะเบียนเรียนเต็มเวลา และไม่เกินหกปีการศึกษาสำหรับการลงทะเบียนเรียนไม่เต็มเวลา

การนับระยะเวลาการศึกษาตามวรรคหนึ่ง ให้เริ่มนับตั้งแต่วันที่เปิดภาคการศึกษาแรกที่เข้าศึกษาในหลักสูตรนั้น

ข้อ ๑๐ โครงสร้างหลักสูตร ประกอบด้วยหมวดวิชาศึกษาทั่วไป หมวดวิชาเฉพาะ และหมวดวิชาเลือกเสรี โดยมีสัดส่วนจำนวนหน่วยกิตของแต่ละหมวดวิชา ดังนี้

(๑) หมวดวิชาศึกษาทั่วไป หมายถึง หมวดวิชาที่เสริมสร้างความเป็นมนุษย์ที่สมบูรณ์ ให้ความรอบรู้อย่างกว้างขวาง เข้าใจ และเห็นคุณค่าของตนเอง ผู้อื่น สังคม ศิลปวัฒนธรรม และธรรมชาติ ใส่ใจต่อความเปลี่ยนแปลงของสรรพสิ่ง พัฒนาตนเองอย่างต่อเนื่อง ดำเนินชีวิตอย่างมีคุณธรรม พร้อมให้ความช่วยเหลือเพื่อนมนุษย์ และเป็นพลเมืองที่มีคุณค่าของสังคมไทยและสังคมโลก มหาวิทยาลัยอาจจัดวิชาศึกษาทั่วไปในลักษณะจำแนกเป็นรายวิชาหรือลักษณะบูรณาการใดๆ ก็ได้ โดยผสมผสานเนื้อหาวิชาที่ครอบคลุมสาระของกลุ่มวิชาสังคมศาสตร์ มนุษยศาสตร์ ภาษา และกลุ่มวิชาวิทยาศาสตร์กับคณิตศาสตร์ ในสัดส่วนที่เหมาะสม เพื่อให้บรรลุวัตถุประสงค์ของหมวดวิชาศึกษาทั่วไป โดยให้มีจำนวนหน่วยกิตรวมไม่น้อยกว่า ๓๐ หน่วยกิต

การจัดวิชาศึกษาทั่วไปสำหรับหลักสูตรปริญญาตรี (ต่อเนื่อง) อาจได้รับการยกเว้น รายวิชาที่ได้ศึกษามาแล้วในระดับประกาศนียบัตรวิชาชีพชั้นสูงหรือระดับอนุปริญญา ทั้งนี้ จำนวนหน่วยกิตของรายวิชาที่ได้รับการยกเว้นดังกล่าว เมื่อนับรวมกับรายวิชาที่จะศึกษาเพิ่มเติมในหลักสูตรปริญญาตรี (ต่อเนื่อง) ต้องไม่น้อยกว่า ๓๐ หน่วยกิต

(๒) หมวดวิชาเฉพาะ หมายถึง วิชาแกน วิชาเฉพาะด้าน วิชาพื้นฐานวิชาชีพและวิชาชีพ ที่มุ่งหมายให้ผู้เรียนมีความรู้ ความเข้าใจ และปฏิบัติงานได้ โดยให้มีจำนวนหน่วยกิตรวม ดังนี้

(๒.๑) หลักสูตรปริญญาตรี (๔ ปี) ทางวิชาการ ให้มีจำนวนหน่วยกิตหมวดวิชาเฉพาะรวมไม่น้อยกว่า ๗๒ หน่วยกิต

(๒.๒) หลักสูตรปริญญาตรี (๔ ปี) ทางวิชาชีพหรือปฏิบัติการ ให้มีจำนวนหน่วยกิตหมวดวิชาเฉพาะรวมไม่น้อยกว่า ๗๒ หน่วยกิต โดยต้องเรียนวิชาทางปฏิบัติการตามที่มาตราฐานวิชาชีพกำหนด หากไม่มีมาตรฐานวิชาชีพกำหนดต้องเรียนวิชาทางปฏิบัติการไม่น้อยกว่า ๓๖ หน่วยกิต และทางทฤษฎี ไม่น้อยกว่า ๒๔ หน่วยกิต

(๒.๓) หลักสูตรปริญญาตรี (ต่อเนื่อง) ให้มีจำนวนหน่วยกิตหมวดวิชาเฉพาะรวมไม่น้อยกว่า ๕๒ หน่วยกิต ในจำนวนนั้นต้องเป็นวิชาทางทฤษฎีไม่น้อยกว่า ๑๘ หน่วยกิต

(๒.๔) หลักสูตรปริญญาตรี (๕ ปี) ให้มีจำนวนหน่วยกิตหมวดวิชาเฉพาะรวมไม่น้อยกว่า ๙๐ หน่วยกิต

มหาวิทยาลัยอาจจัดหมวดวิชาเฉพาะในลักษณะวิชาเอกเดี่ยว วิชาเอกคู่ หรือวิชาเอกและวิชาโทก็ได้ โดยวิชาเอกต้องมีจำนวนหน่วยกิตไม่น้อยกว่า ๓๐ หน่วยกิต และวิชาโทต้องมีจำนวนหน่วยกิตไม่น้อยกว่า ๑๕ หน่วยกิต ในกรณีจัดหลักสูตรแบบวิชาเอกคู่ต้องเพิ่มจำนวนหน่วยกิตของวิชาเอกอีกไม่น้อยกว่า ๓๐ หน่วยกิต และให้มีจำนวนหน่วยกิตรวมไม่น้อยกว่า ๑๕๐ หน่วยกิต

(๓) หมวดวิชาเลือกเสรี หมายถึง วิชาที่มุ่งให้ผู้เรียนมีความรู้ความเข้าใจตามที่ตนเองถนัด หรือสนใจ โดยเปิดโอกาสให้ผู้เรียนเลือกเรียนรายวิชาใดๆ ในหลักสูตรระดับปริญญาตรี โดยให้มีจำนวนหน่วยกิตรวมไม่น้อยกว่า ๖ หน่วยกิต

มหาวิทยาลัยอาจยกเว้นหรือเทียบโอนหน่วยกิตรายวิชาในทุกหมวดวิชาให้กับนักศึกษาที่มีความรู้ความสามารถที่สามารถวัดมาตรฐานได้

### หมวด ๓ การรับเข้าศึกษา

ข้อ ๑๑ คุณสมบัติของผู้สมัครเข้าเป็นนักศึกษา

(๑) เป็นผู้สำเร็จการศึกษาชั้นมัธยมศึกษาตอนปลายหรือเทียบเท่าขึ้นไป เว้นแต่หลักสูตรปริญญาตรี (ต่อเนื่อง) จะต้องสำเร็จการศึกษาระดับอนุปริญญา (๓ ปี) หรือเทียบเท่า ประกาศนียบัตรวิชาชีพชั้นสูง หรือเทียบเท่าในสาขาวิชาที่ตรงหรือสัมพันธ์กับสาขาวิชาที่จะเข้าศึกษา หรือประกาศนียบัตรอื่นๆ ที่เทียบเท่าขึ้นไป ที่สภามหาวิทยาลัยรับรอง สำหรับนักศึกษาต่างชาติต้องสำเร็จการศึกษาเทียบได้ในระดับเดียวกัน

(๒) ไม่เป็นโรคติดต่อร้ายแรง โรคที่สังคมรังเกียจ หรือโรคสำคัญที่เป็นอุปสรรคต่อการศึกษาร่างกายและจิตใจ

(๓) มีคุณสมบัติอย่างอื่นตามประกาศที่อธิการบดีกำหนดโดยความเห็นชอบของสภาวิชาการ

การรับเข้าศึกษาในกรณีนอกเหนือจากที่กำหนดเป็นคุณสมบัติไว้ตาม (๑) ให้เสนอ สภามหาวิทยาลัยอนุมัติเป็นการเฉพาะราย

ข้อ ๑๒ การสอบคัดเลือกและการคัดเลือกเป็นนักศึกษา

(๑) มหาวิทยาลัยอาจสอบคัดเลือกหรือคัดเลือกผู้สมัครเข้าเป็นนักศึกษาจากผู้สำเร็จการศึกษาระดับมัธยมศึกษาตอนปลายหรือเทียบเท่าตามประกาศและรายละเอียดที่มหาวิทยาลัยกำหนด หรือให้เป็นไปตามระเบียบการคัดเลือกเพื่อเข้าศึกษาในสถาบันอุดมศึกษาของสำนักงานคณะกรรมการการอุดมศึกษา

(๒) มหาวิทยาลัยอาจสอบคัดเลือกหรือคัดเลือกผู้สำเร็จการศึกษาระดับอนุปริญญาหรือเทียบเท่า หรือผู้ที่ได้รับปริญญาตรีหรือเทียบเท่าเข้าเป็นนักศึกษาเพื่อศึกษาระดับปริญญาตรีตามประกาศหรือรายละเอียดที่มหาวิทยาลัยกำหนด

ข้อ ๑๓ นักศึกษา แบ่งออกเป็นสามประเภท ดังนี้

(๑) นักศึกษาภาคปกติ เป็นนักศึกษาที่มีคุณสมบัติตามข้อ ๑๑ ซึ่งมหาวิทยาลัยรับเข้าศึกษาในหลักสูตรปริญญาตรีที่ลงทะเบียนเรียนในเวลาราชการ

(๒) นักศึกษาภาคพิเศษ เป็นนักศึกษาที่มีคุณสมบัติตามข้อ ๑๑ ซึ่งมหาวิทยาลัยรับเข้าศึกษาในหลักสูตรปริญญาตรีที่ลงทะเบียนเรียนนอกเวลาราชการ

(๓) นักศึกษาสหพบ เป็นนักศึกษาระดับปริญญาจากสถาบันอุดมศึกษาอื่นที่มหาวิทยาลัยรับให้ลงทะเบียนเรียนสมทบ หรือการทำวิจัย รวมทั้งการแลกเปลี่ยนหรือความตกลงร่วมมือทางวิชาการกับสถาบันอุดมศึกษาอื่น

ข้อ ๑๔ การรับย้ายนักศึกษาจากสถาบันอุดมศึกษาอื่น

(๑) มหาวิทยาลัยอาจพิจารณารับย้ายนักศึกษาระดับปริญญาจากสถาบันอุดมศึกษาอื่นที่สภามหาวิทยาลัยรับรอง และ

(๒) มหาวิทยาลัยจะพิจารณารับย้าย โดยความเห็นชอบของคณะ และ

(๓) คุณสมบัติของนักศึกษาที่จะได้รับการพิจารณารับย้าย

(๓.๑) มีคุณสมบัติครบถ้วนตามข้อ ๑๑ และได้ศึกษาในสถาบันอุดมศึกษาเดิมมาก่อนแล้ว ไม่น้อยกว่าหนึ่งปีการศึกษา

(๓.๒) มีผลการเรียนจากสถาบันอุดมศึกษาเดิมโดยมีค่าระดับคะแนนเฉลี่ยสะสม ไม่น้อยกว่า ๒.๐๐

(๓.๓) มีระยะเวลาที่ต้องศึกษาอยู่ในมหาวิทยาลัยอีกไม่น้อยกว่า ๑ ปีการศึกษา สำหรับการนับระยะเวลาการศึกษาตลอดหลักสูตรให้รวมเวลาเรียนจากสถาบันอุดมศึกษาเดิมด้วย

ข้อ ๑๕ การย้ายสาขาวิชาของนักศึกษา ให้เป็นไปตามหลักเกณฑ์ ดังนี้

(๑) ต้องเป็นผู้เคยลงทะเบียนเรียนมาแล้วไม่น้อยกว่าสองภาคการศึกษาปกติ และไม่เกินสี่ภาคการศึกษาปกติ และต้องได้รับคะแนนเฉลี่ยสะสมไม่ต่ำกว่า ๒.๐๐ ในภาคการศึกษาที่ยื่นคำร้องขอย้ายสาขาวิชา

(๒) ยังมีสถานภาพการเป็นนักศึกษายู่ และต้องไม่ค้างชำระค่าธรรมเนียมการศึกษา

(๓) ต้องได้รับความเห็นชอบจากอาจารย์ที่ปรึกษา ประธานสาขาวิชา และคณบดีในคณะเดิม และต้องได้รับการอนุมัติจากประธาน สาขาวิชาและคณบดีในคณะใหม่ตามลำดับ

(๔) การขอย้ายสาขาวิชาในภาคเรียนใด เมื่อได้รับอนุมัติจะมีผลบังคับในภาคเรียนถัดไป

นักศึกษาสามารถขอย้ายสาขาวิชาได้ไม่เกินหนึ่งครั้ง และการขอย้ายสาขาวิชาไม่อาจใช้เป็นเหตุในการยื่นคำร้องขอลงทะเบียนเรียนเกินหน่วยกิตตามที่กำหนดในข้อ ๑๖

#### หมวด ๔

#### การลงทะเบียน

ข้อ ๑๖ การลงทะเบียนเรียนของนักศึกษา

(๑) นักศึกษาประเภทลงทะเบียนเรียนเต็มเวลา ให้ลงทะเบียนเรียนได้ไม่น้อยกว่า ๕ หน่วยกิต และไม่เกิน ๒๒ หน่วยกิต ในแต่ละภาคการศึกษาปกติ

(๒) นักศึกษาประเภทลงทะเบียนเรียนไม่เต็มเวลา ให้ลงทะเบียนเรียนได้ไม่เกิน ๘ หน่วยกิต ในแต่ละภาคการศึกษาปกติ

การลงทะเบียนเรียนในภาคฤดูร้อน ให้ลงทะเบียนเรียนได้ไม่เกิน ๘ หน่วยกิต

มหาวิทยาลัยอาจกำหนดการลงทะเบียนเรียนที่มีจำนวนหน่วยกิตแตกต่างไปจากเกณฑ์ข้างต้น ก็อาจทำได้ โดยต้องไม่กระทบกระเทือนต่อมาตรฐานและคุณภาพการศึกษา และต้องเรียนให้ครบตามจำนวนหน่วยกิตตามที่ระบุไว้ในหลักสูตร ทั้งนี้ ให้เป็นไปตามประกาศที่มหาวิทยาลัยกำหนด

ข้อ ๑๗ การลงทะเบียนเรียนรายวิชาในแต่ละภาคการศึกษา ให้มีอาจารย์ที่ปรึกษา เป็นผู้ให้คำปรึกษาแนะนำและแนะแนวการศึกษาตามแผนการศึกษา โดยถือข้อปฏิบัติในการลงทะเบียนเรียน ดังนี้

(๑) การลงทะเบียนเรียนรายวิชา ให้ดำเนินการตามประกาศของมหาวิทยาลัย การลงทะเบียนเรียนหลังวันที่มหาวิทยาลัยกำหนด จะต้องชำระค่าธรรมเนียมตามระเบียบของมหาวิทยาลัย

(๒) การถอนการลงทะเบียนเรียน ให้กระทำได้ภายในระยะเวลาเพิ่ม-ถอนรายวิชานั้น การถอนรายวิชาจะไม่บันทึกผลการลงทะเบียนในใบรายงานผลการศึกษา

(๓) การยกเลิกรายวิชา ให้กระทำภายหลังจากครบกำหนดระยะเวลาเพิ่ม-ถอน แต่ต้องดำเนินการให้เสร็จสิ้นก่อนสอบปลายภาคอย่างน้อยสองสัปดาห์

(๔) ในกรณีที่มีความจำเป็น มหาวิทยาลัยอาจประกาศงดการเรียนการสอน หรือจำกัดจำนวนนักศึกษาที่ลงทะเบียนในรายวิชาใดรายวิชาหนึ่งได้

(๕) การลงทะเบียนที่ผิดเงื่อนไข ให้ถือว่าการลงทะเบียนนั้นเป็นโมฆะ

(๖) การลงทะเบียนรายวิชาจะสมบูรณ์เมื่อได้ชำระค่าธรรมเนียมการศึกษาต่างๆ แล้ว

(๗) ในกรณีมีโครงการแลกเปลี่ยนนักศึกษาระหว่างสถาบันอุดมศึกษา หรือมีข้อตกลงเฉพาะรายมหาวิทยาลัยอาจพิจารณาอนุมัติให้นักศึกษาลงทะเบียนเรียนรายวิชาที่เปิดสอนในสถาบันอุดมศึกษาอื่นแทน

การลงทะเบียนเรียนในมหาวิทยาลัยทั้งหมดหรือบางส่วนได้ หรืออาจพิจารณาอนุมัติให้ลงทะเบียนรายวิชาที่เปิดสอนในมหาวิทยาลัย โดยชำระค่าธรรมเนียมการศึกษาตามที่กำหนดไว้ในประกาศมหาวิทยาลัยก็ได้

#### หมวด ๕

#### การวัดและประเมินผลการศึกษา

ข้อ ๑๘ ให้มีการประเมินผลการเรียนในรายวิชาต่างๆ ตามหลักสูตร ดังนี้

(๑) ระบบค่าระดับคะแนน แบ่งเป็น ๒ ระดับ

ระดับคะแนน	ความหมายของผลการเรียน	ค่าระดับคะแนน
A	ดีเยี่ยม (excellent)	๔.๐
B+	ดีมาก (very good)	๓.๕
B	ดี (good)	๓.๐
C+	ดีพอใช้ (fairly good)	๒.๕
C	พอใช้ (fair)	๒.๐
D+	อ่อน (poor)	๑.๕
D	อ่อนมาก (very poor)	๑.๐
F	ตก (fail)	๐.๐

ระบบนี้ใช้สำหรับการประเมินผลการเรียนในรายวิชาที่เรียนตามหลักสูตรและนับหน่วยกิตในการสำเร็จการศึกษา ค่าระดับคะแนนที่ถือว่าสอบได้ตามระบบนี้ ต้องไม่ต่ำกว่า "D" ถ้านักศึกษาได้ค่าระดับคะแนน "F" ต้องลงทะเบียนเรียนใหม่จนกว่าจะสอบได้ ยกเว้นวิชาเลือก หากได้ค่าระดับคะแนน "F" สามารถเปลี่ยนไปลงทะเบียนและเรียนรายวิชาอื่นแทนได้

(๒) ระบบไม่มีค่าระดับคะแนน กำหนดสัญลักษณ์การประเมิน ดังนี้

ระดับการประเมิน	ความหมายของผลการประเมิน
S (Satisfactory)	เป็นที่พอใจ
U (Unsatisfactory)	ไม่เป็นที่พอใจ

ระบบนี้ใช้สำหรับการประเมินผลรายวิชาที่หลักสูตรกำหนดให้เรียนเพิ่ม ตามข้อกำหนดเฉพาะและรายวิชาที่สภามหาวิทยาลัยกำหนดให้เรียนเพิ่ม รายวิชาที่ได้ผลการประเมินเป็น "U" นักศึกษาจะต้องลงทะเบียนและเรียนใหม่จนกว่าจะผ่านเกณฑ์การประเมิน

(๓) สัญลักษณ์อื่นๆ โดยไม่มีค่าระดับคะแนนและไม่ต้องนับหน่วยกิตเป็นตัวหารเฉลี่ย มีดังนี้

(๓.๑) Au (Audit) หมายถึง การร่วมฟัง ใช้สำหรับการบันทึกกรณี ดังนี้

(๓.๑.๑) สำหรับการลงทะเบียนเพื่อร่วมฟัง โดยไม่นับหน่วยกิต

(๓.๑.๒) การปรับผลการเรียนของรายวิชาที่ลงทะเบียนเรียนผิดเงื่อนไขตามหลักสูตร

เช่น การลงทะเบียนเรียนผิดลำดับวิชาในกลุ่มบุพวิชา

(๓.๒) W (Withdraw) หมายถึง การยกเลิกวิชาเรียน ใช้สำหรับการบันทึกกรณี ดังนี้

(๓.๒.๑) นักศึกษาได้รับอนุมัติให้ยกเลิกรายวิชาเรียนเมื่อพ้นกำหนดเพิ่ม-ถอน ก่อนกำหนดสอบปลายภาคไม่น้อยกว่าสองสัปดาห์

(๓.๒.๒) นักศึกษาถูกสั่งให้พักการเรียนหลังจากลงทะเบียนเรียนในภาคเรียนนั้นแล้ว

(๓.๒.๓) รายวิชาเลือกที่ได้รับการอนุมัติให้ไปเรียนวิชาอื่นแทน

(๓.๓) I (Incomplete) หมายถึง การรอมผล ผู้สอนใช้สำหรับบันทึกการประเมินผลการเรียนที่ไม่สมบูรณ์ในรายวิชาที่นักศึกษามีงานบางส่วนในรายวิชานั้นยังไม่สมบูรณ์เมื่อสิ้นภาคเรียน หรือขาดสอบ นักศึกษาที่ได้ “I” ต้องดำเนินการขอรับการประเมิน เพื่อเปลี่ยนระดับคะแนนให้เสร็จสิ้นภายในภาคเรียนถัดไป หากเกินกำหนดให้ผู้สอนประเมินค่าระดับคะแนนตามคะแนนที่มีอยู่เมื่อสิ้นภาคเรียนดังกล่าว และส่งไปยังสาขาวิชาหรือภาควิชา แล้วแต่กรณี

(๓.๔) Re (Regrade) หมายถึง การเรียนซ้ำ ใช้สำหรับการลงทะเบียนเรียนซ้ำ นักศึกษาอาจลงทะเบียนเรียนซ้ำในรายวิชาที่มีผลการเรียนค่าระดับคะแนนที่ถือว่าสอบได้ เพื่อปรับค่าระดับคะแนนเฉลี่ยสะสม โดยให้นับหน่วยกิตและค่าระดับคะแนนเฉลี่ยในครั้งที่มีการเรียนดีที่สุดในส่วนผลการเรียนในครั้งอื่นให้ผลการเรียนเป็น “Re”

(๓.๕) P (Pass) หมายถึง ผ่าน ใช้สำหรับรายวิชาที่ได้รับการยกเว้นการเรียน

ข้อ ๑๙ การมีสิทธิสอบปลายภาคเรียน ต้องอยู่ในเกณฑ์ ดังนี้

(๑) มีเวลาเรียนในรายวิชานั้นๆ ไม่น้อยกว่าร้อยละ ๘๐ ของเวลาเรียนทั้งหมด

(๒) ในกรณีที่เวลาเรียนในรายวิชาใดน้อยกว่าร้อยละ ๘๐ แต่ไม่ต่ำกว่าร้อยละ ๖๐ ให้อยู่ในดุลยพินิจของคณะกรรมการวิชาการประจำคณะที่จะอนุญาตให้มีสิทธิสอบ

(๓) ในกรณีที่เวลาเรียนในรายวิชาใดน้อยกว่าร้อยละ ๖๐ จะไม่มีสิทธิสอบในรายวิชานั้น

(๔) ผู้ไม่มีสิทธิสอบปลายภาคจะได้รับผลการเรียนเป็น “F”

ข้อ ๒๐ การหาระดับคะแนนเฉลี่ย

(๑) ค่าระดับคะแนนเฉลี่ยประจำภาคเรียนและค่าระดับคะแนนเฉลี่ยสะสม ให้คิดเป็นเลขทศนิยมสองตำแหน่งโดยไม่ปัดเศษ สำหรับรายวิชาที่มีผลการเรียน “I” ยังไม่นับหน่วยกิตมารวมเป็นตัวหารเฉลี่ย

(๒) กรณีสอบตก ต้องลงทะเบียนเรียนซ้ำหรือเปลี่ยนไปเรียนวิชาอื่นในรายวิชาเลือก โดยให้นับหน่วยกิตที่สอบตกเป็นตัวหารเฉลี่ยด้วย

(๓) กรณีที่นักศึกษาลงทะเบียนเรียนซ้ำกับวิชาที่สอบได้แล้ว หรือเรียนรายวิชาที่ระบุไว้ในหลักสูตรเทียบเท่า ให้นับหน่วยกิตและค่าระดับคะแนนเฉลี่ยในครั้งที่มีการเรียนดีที่สุดในส่วนผลการเรียนในครั้งอื่นให้ผลการเรียนเป็น “Re” โดยไม่ต้องนับหน่วยกิตเป็นตัวหารเฉลี่ย

**หมวด ๖**  
**การเทียบโอนผลการเรียน**

ข้อ ๒๑ การเทียบโอนผลการเรียนสามารถเทียบโอนผลการเรียนได้ทั้งจากการศึกษาในระบบ การศึกษานอกระบบ และการศึกษาตามอัธยาศัย

การขอเทียบโอนผลการเรียนรายวิชาระดับปริญญาตรี ต้องเป็นผู้สำเร็จการศึกษาระดับมัธยมศึกษาตอนปลาย หรือเทียบเท่าขึ้นไป

ข้อ ๒๒ การเทียบโอนผลการเรียนแบ่งออกเป็นสามลักษณะ ดังนี้

(๑) การโอนผลการเรียนเป็นการนำหน่วยกิตและค่าระดับคะแนนของรายวิชาที่เคยศึกษาจากหลักสูตรของมหาวิทยาลัยมาใช้ โดยไม่ต้องศึกษารายวิชานั้นอีก

(๒) การยกเว้นการเรียนเป็นการนำหน่วยกิตของรายวิชาจากหลักสูตรของสถาบันอุดมศึกษาอื่นที่เคยศึกษามาแล้วซึ่งมีเนื้อหาสาระความยากง่ายเทียบได้ไม่น้อยกว่าสามในสี่ของรายวิชาในหลักสูตรของมหาวิทยาลัยและอยู่ในระดับเดียวกันมาใช้ โดยไม่ต้องศึกษารายวิชานั้นอีก

(๓) การประเมินเทียบความรู้และประสบการณ์ เป็นการนำความรู้และประสบการณ์จากการศึกษานอกระบบ การศึกษาตามอัธยาศัย การฝึกอบรม หรือประสบการณ์การทำงาน มาขอประเมินเทียบกับรายวิชาในหลักสูตรของมหาวิทยาลัย เพื่อขอยกเว้นไม่ต้องเรียนรายวิชานั้นอีก

ข้อ ๒๓ รายวิชาที่จะนำมาโอนผลการเรียน หรือยกเว้นการเรียน ต้องสอบได้หรือเคยศึกษามาแล้วไม่เกินสิบปีนับถึงวันที่เข้าศึกษา โดยเริ่มนับจากวันที่สำเร็จการศึกษา หรือภาคเรียนสุดท้ายที่มีผลการเรียนถึงวันที่เข้าศึกษาใหม่ในมหาวิทยาลัย แล้วแต่กรณี

ผู้สำเร็จการศึกษาในระดับปริญญาตรีมาแล้ว และเข้าศึกษาในระดับปริญญาตรีอีกให้ยกเว้นการเรียนรายวิชาในหมวดวิชาศึกษาทั่วไปทั้งหมด โดยไม่นำเงื่อนไขตามวรรคแรกมาพิจารณา ทั้งนี้ ให้นำหน่วยกิตหมวดวิชาศึกษาทั่วไปรวมในเกณฑ์การสำเร็จการศึกษา โดยไม่ต้องบันทึกผลการเรียนเป็นรายวิชา

ข้อ ๒๔ ผู้มีสิทธิได้รับโอนผลการเรียน ได้แก่ ผู้ที่ศึกษาหรือเคยศึกษาใหม่ในมหาวิทยาลัย และมีคุณสมบัติข้อใดข้อหนึ่ง ดังนี้

(๑) เป็นผู้ที่ยังไม่สำเร็จการศึกษาและพ้นสภาพการเป็นนักศึกษาแล้วกลับเข้ามาศึกษาใหม่

(๒) เป็นผู้ที่เปลี่ยนสภาพจากการศึกษา จากนักศึกษาภาคปกติเป็นภาคพิเศษ หรือนักศึกษาภาคพิเศษเป็นภาคปกติ

(๓) เป็นผู้สำเร็จการศึกษาแล้วและกลับเข้ามาศึกษาใหม่ในระดับปริญญาตรี

(๔) คุณสมบัติอื่นๆ ตามที่มหาวิทยาลัยกำหนดโดยความเห็นชอบของสภามหาวิทยาลัย



ข้อ ๒๕ การโอนผลการเรียนตามข้อ ๒๒ มีเงื่อนไข ดังนี้

(๑) นักศึกษามีสิทธิโอนผลการเรียนได้ทั้งหมดหรือบางส่วน และจำนวนหน่วยกิตที่ได้รับ การโอนรวมแล้วต้องไม่เกินสามในสี่ของหลักสูตร และเมื่อได้รับการโอนผลการเรียนแล้วต้องมีเวลาศึกษาอยู่ใน มหาวิทยาลัยไม่น้อยกว่าหนึ่งปีการศึกษา

(๒) การโอนผลการเรียนให้ได้รับค่าระดับคะแนนเดิม

ข้อ ๒๖ ผู้มีสิทธิได้รับยกเว้นการเรียน ได้แก่

(๑) ผู้ที่สำเร็จการศึกษาหรือเคยศึกษาจากสถาบันอุดมศึกษาอื่นเข้ามาศึกษาในมหาวิทยาลัย

(๒) ผู้ที่ย้ายมาจากสถาบันอุดมศึกษาอื่น

ข้อ ๒๗ การยกเว้นการเรียนตามข้อ ๒๖ มีเงื่อนไข ดังนี้

(๑) เป็นรายวิชาในหลักสูตรระดับอุดมศึกษา หรือเทียบเท่าในหลักสูตรที่มหาวิทยาลัยรับรอง

(๒) เป็นรายวิชาที่มีเนื้อหาสาระครอบคลุมไม่น้อยกว่าสามในสี่ของรายวิชาที่ขอเทียบ

(๓) เป็นรายวิชาที่สอบได้ไม่ต่ำกว่าระดับคะแนน "C" หรือค่าระดับคะแนน ๒.๐๐

หรือเทียบเท่า

(๔) จำนวนหน่วยกิตที่ขอยกเว้น ต้องไม่เกินสามในสี่ของจำนวนหน่วยกิตรวมของหลักสูตร ที่รับยกเว้น

(๕) รายวิชาที่ขอยกเว้นจากต่างสถาบันอุดมศึกษาจะไม่นำมาคำนวณค่าระดับคะแนนเฉลี่ยสะสม รายวิชาที่ได้รับการยกเว้นให้บันทึกไว้ในระเบียบการเรียนของนักศึกษา โดยใช้อักษรย่อ "P"

ข้อ ๒๘ นักศึกษาผู้ขอโอนผลการเรียนหรือยกเว้นการเรียนรายวิชา ต้องดำเนินการให้เสร็จสิ้น ภายในปีการศึกษาแรกเมื่อเข้าศึกษาในมหาวิทยาลัย

ข้อ ๒๙ การนับจำนวนภาคการศึกษาของผู้ที่ได้รับการโอนผลการเรียน หรือยกเว้นการเรียน รายวิชา ให้เป็นไปตามหลักเกณฑ์ ดังนี้

(๑) นักศึกษาประเภทลงทะเบียนเต็มเวลา ให้นับจำนวนหน่วยกิต ๒๒ หน่วยกิต เป็นหนึ่งภาคการศึกษา หากหน่วยกิตที่เหลือเกิน ๑๑ หน่วยกิต ให้นับเป็นหนึ่งภาคการศึกษา

(๒) นักศึกษาประเภทลงทะเบียนไม่เต็มเวลา ให้นับจำนวนหน่วยกิต ๙ หน่วยกิต เป็นหนึ่งภาคการศึกษา หากหน่วยกิตที่เหลือเกิน ๔ หน่วยกิต ให้นับเป็นหนึ่งภาคการศึกษา

ข้อ ๓๐ การยกเว้นผลการเรียน โดยการเทียบโอนความรู้และประสบการณ์เข้าสู่การศึกษา ในระบบ ให้เป็นไปตามหลักเกณฑ์ ดังนี้

(๑) นักศึกษาผู้ที่มีสิทธิเทียบโอนความรู้และประสบการณ์เข้าสู่การศึกษาในระบบ ต้องมีความรู้ พื้นฐานระดับมัธยมศึกษาตอนปลายหรือเทียบเท่าขึ้นไป สำหรับการขอยกเว้นการเรียนระดับปริญญาตรี

(๒) การเทียบโอนความรู้และประสบการณ์เข้าสู่การศึกษาในระบบมหาวิทยาลัย ต้องกำหนดวิธีการประเมินเพื่อการเทียบโอนความรู้ในแต่ละรายวิชาหรือกลุ่มรายวิชาและเกณฑ์การตัดสินของการประเมินในแต่ละวิธีให้เป็นไปตามที่มหาวิทยาลัยกำหนด โดยความเห็นชอบของสภามหาวิทยาลัย

(๓) ผลการประเมินจะต้องเทียบได้ไม่ต่ำกว่าระดับคะแนน "C" หรือค่าระดับคะแนน ๒.๐๐ หรือเทียบเท่าสำหรับรายวิชาหรือกลุ่มรายวิชาระดับปริญญาตรี จึงจะให้จำนวนหน่วยกิตของรายวิชา แต่จะไม่ให้ค่าระดับคะแนน และไม่มีการนำมาคิดคะแนนผลการเรียน หรือคำนวณค่าระดับคะแนนเฉลี่ยสะสม

(๔) การบันทึกผลการเรียนให้บันทึกตามวิธีการประเมิน เช่น การทดสอบมาตรฐาน (standardized tests) ให้บันทึก "CS" (credits from standardized tests) การทดสอบที่ไม่ใช่การทดสอบมาตรฐาน (non-standardized tests) ให้บันทึก "CE" (credits from exam) การประเมินการศึกษาหรืออบรมที่จัดโดยหน่วยงานอื่นที่ไม่ใช่สถาบันอุดมศึกษา (evaluation of non-sponsored training) ให้บันทึก "CT" (credits from training) และการเสนอแฟ้มสะสมผลงาน (portfolio) ให้บันทึก "CP" (credits from portfolio) เป็นต้น

(๕) การเทียบรายวิชาหรือกลุ่มรายวิชาจากการศึกษานอกระบบหรือการศึกษาตามอัธยาศัยให้เทียบหน่วยกิตรวมกันได้ไม่เกินสามในสี่ของจำนวนหน่วยกิตรวมของหลักสูตรระดับปริญญาตรีที่ขอเทียบ ทั้งนี้ให้นับรวมจำนวนหน่วยกิตที่ขอเทียบโอนในลักษณะอื่นๆ ด้วย

(๖) นักศึกษาที่ขอเทียบโอนจะต้องใช้เวลาศึกษาอยู่ในมหาวิทยาลัยอย่างน้อยหนึ่งปีการศึกษา

(๗) นักศึกษาที่ได้รับการเทียบโอนความรู้และประสบการณ์เข้าสู่การศึกษาในระบบไม่มีสิทธิได้รับปริญญาเกียรตินิยม

ข้อ ๓๑ ในกรณีที่มีมหาวิทยาลัยเปิดสาขาวิชาใหม่ จะเทียบโอนหรือขอย้ายสาขาวิชาเข้าศึกษาได้ไม่เกินกว่าชั้นปีและภาคการศึกษาที่ได้รับอนุญาตให้นักศึกษาเรียนอยู่ตามหลักสูตรที่ได้รับความเห็นชอบแล้ว

ข้อ ๓๒ การเทียบโอนผลการเรียน ต้องชำระค่าธรรมเนียมตามระเบียบของมหาวิทยาลัย

ข้อ ๓๓ ผู้ได้รับการโอนผลการเรียนมีสิทธิที่จะได้รับปริญญาเกียรตินิยม ทั้งนี้ เป็นไปตามเงื่อนไขของมหาวิทยาลัยว่าด้วยคุณสมบัติผู้สำเร็จการศึกษาระดับปริญญาตรีที่ได้รับเกียรตินิยม แต่ผู้ที่ได้รับการยกเว้นการเรียนไม่มีสิทธิได้รับปริญญาเกียรตินิยม

#### หมวด ๗

#### การสำเร็จการศึกษา

ข้อ ๓๔ การขอสำเร็จการศึกษา ให้นักศึกษาที่คาดว่าจะสำเร็จการศึกษาตามที่หลักสูตรกำหนด ดำเนินการแจ้งขอสำเร็จการศึกษาตามขั้นตอนที่มหาวิทยาลัยประกาศกำหนด

ข้อ ๓๕ ระยะเวลาสำเร็จการศึกษา นักศึกษาจะสำเร็จการศึกษาได้ต้องมีระยะเวลาศึกษา ดังนี้

(๑) หลักสูตรปริญญาตรี (๔ ปี)

(๑.๑) การลงทะเบียนเรียนเต็มเวลา สำเร็จการศึกษาได้ไม่ก่อนหกภาคการศึกษาปกติ และใช้เวลาศึกษาไม่เกินแปดปีการศึกษา

(๑.๒) การลงทะเบียนเรียนไม่เต็มเวลา สำเร็จการศึกษาได้ไม่ก่อนสิบสี่ภาคการศึกษาปกติ และใช้เวลาศึกษาไม่เกินสิบสองปีการศึกษา

(๒) หลักสูตรปริญญาตรี (๕ ปี)

(๒.๑) การลงทะเบียนเรียนเต็มเวลา สำเร็จการศึกษาได้ไม่ก่อนแปดภาคการศึกษาปกติ และใช้เวลาศึกษาไม่เกินสิบปีการศึกษา

(๒.๒) การลงทะเบียนเรียนไม่เต็มเวลา สำเร็จการศึกษาได้ไม่ก่อนสิบเจ็ดภาคการศึกษาปกติ และใช้เวลาศึกษาไม่เกินสิบห้าปีการศึกษา

(๓) หลักสูตรปริญญาตรี (ต่อเนื่อง)

(๓.๑) การลงทะเบียนเรียนเต็มเวลา สำเร็จการศึกษาได้ไม่ก่อนสี่ภาคการศึกษาปกติ และใช้เวลาศึกษาไม่เกินสี่ปีการศึกษา

(๓.๒) การลงทะเบียนเรียนไม่เต็มเวลา สำเร็จการศึกษาได้ไม่ก่อนแปดภาคการศึกษาปกติ และใช้เวลาศึกษาไม่เกินหกปีการศึกษา

การนับเวลาการศึกษาตามวรรคหนึ่ง ให้นับจากภาคการศึกษาแรกที่รับเข้าศึกษาในหลักสูตรนั้น รวมภาคการศึกษาที่มีการพักการเรียนด้วย

ข้อ ๓๖ ผู้สำเร็จการศึกษาตามหลักสูตร ต้องมีคุณสมบัติครบถ้วน ดังนี้

(๑) เป็นผู้มีความซื่อสัตย์สุจริต จริยธรรม วิคุณธรรม ความประพฤติดีอันเป็นเกียรติและศักดิ์ของนักศึกษา และไม่เคยได้รับโทษทางจริยธรรมที่ไม่ให้สำเร็จการศึกษาตามข้อบังคับของมหาวิทยาลัย

(๒) สอบได้รายวิชาต่างๆ และปฏิบัติตามเงื่อนไขครบตามหลักสูตร

(๓) ได้ระดับค่าคะแนนเฉลี่ยสะสมตลอดหลักสูตร ไม่นต่ำกว่า ๒.๐๐

(๔) มีระยะเวลาเรียน และสภาพการเป็นนักศึกษาตามข้อ ๓๕

(๕) ไม่ค้างค่าธรรมเนียมการศึกษาหรือเงินอื่นๆ ตามที่มหาวิทยาลัยเรียกเก็บ

(๖) ต้องผ่านการทดสอบความรู้ภาษาอังกฤษตามแบบทดสอบมาตรฐานระดับอุดมศึกษาที่มหาวิทยาลัยกำหนดหรือผ่านการทดสอบวัดสมรรถภาพทางภาษาอังกฤษ (English Proficiency) หรือมาตรฐานอื่นที่มหาวิทยาลัยรับรอง

ข้อ ๓๗ ผู้สำเร็จการศึกษาระดับปริญญาตรีจะได้รับเกียรตินิยม ต้องมีคุณสมบัติดังนี้

(๑) เป็นผู้สำเร็จการศึกษาตามข้อบังคับนี้ สำหรับผู้ที่ได้รับปริญญาตรีเกียรตินิยมอันดับหนึ่ง ต้องได้ค่าระดับคะแนนเฉลี่ยสะสมตั้งแต่ ๓.๖๐ ขึ้นไป และสำหรับผู้ที่ได้รับปริญญาตรีเกียรตินิยมอันดับสอง ต้องได้ค่าระดับคะแนนเฉลี่ยสะสมตั้งแต่ ๓.๒๕ แต่ไม่ถึง ๓.๖๐

(๒) ระดับปริญญาตรี (ต่อเนื่อง) ต้องได้ระดับค่าคะแนนเฉลี่ยสะสมจากระดับอนุปริญญาหรือเทียบเท่าไม่น้อยกว่า ๓.๖๐ และเรียนครบหลักสูตรโดยได้รับค่าระดับคะแนนเฉลี่ยสะสมจากการศึกษา

ในมหาวิทยาลัยไม่น้อยกว่า ๓.๖๐ จะได้รับเกียรติคุณอันดับหนึ่ง ในกรณีที่ได้ค่าระดับคะแนนเฉลี่ยสะสม จากสถาบันเดิมและมหาวิทยาลัยไม่น้อยกว่า ๓.๒๕ แต่ไม่ถึง ๓.๖๐ จะได้รับเกียรติคุณอันดับสอง

(๓) สอบได้ในรายวิชาใดๆ ไม่ต่ำกว่า “C” เว้นแต่ในกรณีที่ได้ค่าระดับคะแนนเฉลี่ย ๓.๖๐ ขึ้นไป แต่มีบางรายวิชาได้ค่าระดับคะแนน “D+” หรือ “D” ให้ได้รับเกียรติคุณอันดับสอง

(๔) ไม่เคยลงทะเบียนเรียนซ้ำ (Re) หรือได้ผลการเรียนเป็น “U”

(๕) นักศึกษาที่มีการยกเว้นการเรียนจากสถาบันอุดมศึกษาอื่นและการเทียบโอนความรู้ และประสบการณ์เข้าสู่การศึกษาในระบบไม่มีสิทธิได้รับเกียรติคุณ

(๖) นักศึกษาหลักสูตรปริญญาตรี (๔ ปี) ที่ลงทะเบียนเรียนเต็มเวลา ต้องใช้ระยะเวลาการศึกษาไม่เกินแปดภาคการศึกษาปกติ หรือกรณีลงทะเบียนเรียนไม่เต็มเวลา ต้องใช้ระยะเวลาการศึกษาไม่เกินสิบสี่ภาค การศึกษาปกติ

นักศึกษาหลักสูตรปริญญาตรี (๕ ปี) ที่ลงทะเบียนเรียนเต็มเวลา ต้องใช้ระยะเวลาการศึกษาไม่เกินสิบภาคการศึกษาปกติ หรือกรณีลงทะเบียนเรียนไม่เต็มเวลา ต้องใช้ระยะเวลาการศึกษาไม่เกินสิบเจ็ดภาค การศึกษาปกติ

นักศึกษาหลักสูตรปริญญาตรี (ต่อเนื่อง) ที่ลงทะเบียนเรียนเต็มเวลา ต้องใช้ระยะเวลา การศึกษาไม่เกินสิบภาคการศึกษาปกติ หรือกรณีลงทะเบียนเรียนไม่เต็มเวลา ต้องใช้ระยะเวลาการศึกษาไม่เกินแปด ภาคการศึกษาปกติ

#### หมวด ๘

#### การพ้นสภาพ

ข้อ ๓๘ นักศึกษาจะพ้นสภาพนักศึกษาโดยเหตุ ดังนี้

(๑) ตาย

(๒) ลาออก และได้รับอนุมัติจากมหาวิทยาลัยแล้ว

(๓) ย้ายไปเป็นนักศึกษาสถาบันการศึกษาอื่น

(๔) ไม่มาลงทะเบียนให้เสร็จสิ้นภายในเวลาที่มหาวิทยาลัยกำหนด และมิได้ลาพักการศึกษา ภายใน ๙๐ วัน นับจากวันเปิดภาคการศึกษาปกติ เมื่อมีเหตุผลอันสมควร อธิการบดีอาจอนุมัติให้นักศึกษา ที่พ้นสภาพกลับเข้ามาเป็นนักศึกษาใหม่ได้ โดยชำระค่าธรรมเนียมการรักษาสภาพนักศึกษา แต่ต้องขอคืนสภาพ นักศึกษาภายใน ๒ ปี นับจากวันที่พ้นสภาพนักศึกษา ทั้งนี้ การอนุมัติดังกล่าวให้นักศึกษาต้องมีระยะเวลาการศึกษา ไม่เกินกำหนดตามข้อ ๓๕

(๕) ถูกให้ออกหรือถูกไล่ออกจากการเป็นนักศึกษาตามระเบียบมหาวิทยาลัย ว่าด้วยวินัย นักศึกษา

(๖) เนื่องมาจากการประเมินผลการศึกษาที่มีค่าระดับคะแนนสะสมเฉลี่ยต่ำกว่าเกณฑ์ ที่กำหนด ดังนี้

(๖.๑) การลงทะเบียนเรียนแบบเต็มเวลา เมื่อมีค่าระดับคะแนนเฉลี่ยสะสมต่ำกว่า ๑.๕๐ เมื่อสิ้นภาคการศึกษาที่ ๒ ของปีการศึกษาแรก และมีค่าระดับคะแนนเฉลี่ยสะสมต่ำกว่า ๑.๘๐ เมื่อสิ้นภาคการศึกษาที่ ๒ ของทุกปีการศึกษาถัดไป

(๖.๒) การลงทะเบียนเรียนแบบไม่เต็มเวลา กรณีหลักสูตรปริญญาตรีต้องเมื่อมีค่าระดับคะแนนเฉลี่ยสะสมต่ำกว่า ๑.๘๐ เมื่อสิ้นภาคการศึกษาที่ ๔ กรณีหลักสูตรปริญญาตรี (๔ ปี) เมื่อมีค่าระดับคะแนนเฉลี่ยสะสมต่ำกว่า ๑.๘๐ เมื่อสิ้นภาคการศึกษาที่ ๗ กรณีหลักสูตรปริญญาตรี (๕ ปี) เมื่อมีค่าระดับคะแนนเฉลี่ยสะสมต่ำกว่า ๑.๘๐ เมื่อสิ้นภาคการศึกษาที่ ๔

(๖.๓) ใช้ระยะเวลาการศึกษาเกินกำหนดตามข้อ ๓๕

(๗) ใช้หลักฐานเท็จหรือปลอม หรือแจ้งความเท็จ หรือปกปิดความจริงที่ใช้ในการพิจารณารับเข้าเป็นนักศึกษา ซึ่งมหาวิทยาลัยจะดำเนินการถอนตราวิทยฐานะและผลการเรียนที่เคยได้รับทั้งหมด

ประกาศ ณ วันที่ ๒๑ กันยายน พ.ศ. ๒๕๖๐

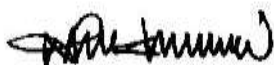

(รองศาสตราจารย์ ดร.ศิริโรจน์ สุลพิณอิน)  
นายกสภามหาวิทยาลัยราชภัฏบ้านสมเด็จเจ้าพระยา