



มคอ.2

หลักสูตรครุศาสตรบัณฑิต

สาขาวิชาดนตรีตะวันตกศึกษา (4 ปี)

Bachelor of Education

Program in Western Music Education

(หลักสูตรปรับปรุง พ.ศ.2562)

วิทยาลัยการดนตรี

มหาวิทยาลัยราชภัฏบ้านสมเด็จเจ้าพระยา

คำนำ

หลักสูตรครุศาสตรบัณฑิต สาขาวิชาดนตรีตะวันตกศึกษา (4ปี) (หลักสูตรปรับปรุง พ.ศ.2562) เป็นหลักสูตรปรับปรุงจากหลักสูตรครุศาสตรบัณฑิต สาขาวิชาดนตรีตะวันตกศึกษา พ.ศ. 2560 โดยได้นำมาปรับปรุงเพื่อให้สอดคล้องกับเกณฑ์มาตรฐานหลักสูตรระดับอุดมศึกษาแห่งชาติ พ.ศ.2558 กรอบมาตรฐานคุณวุฒิระดับอุดมศึกษาแห่งชาติ พ.ศ.2552 และมาตรฐานคุณวุฒิระดับปริญญาตรี สาขาครุศาสตร์และสาขาศึกษาศาสตร์(หลักสูตรสี่ปี) พ.ศ.2562 (มคอ. 1) ภายในประกอบด้วยสาระ 8 หมวด ได้แก่ หมวดที่ 1 ข้อมูลทั่วไปหมวดที่ 2 ข้อมูลเฉพาะของหลักสูตร หมวดที่ 3 ระบบการจัดการศึกษาการดำเนินการ และโครงสร้างของหลักสูตร หมวดที่ 4 ผลการเรียนรู้กลยุทธ์การสอนและประเมินผล หมวดที่ 5 หลักเกณฑ์ในการประเมินผลนักศึกษา หมวดที่ 6 การพัฒนาคณาจารย์ หมวดที่ 7 การประกันคุณภาพหลักสูตร และหมวดที่ 8 การประเมินและปรับปรุงการดำเนินการของหลักสูตร

การปรับปรุงหลักสูตรครั้งนี้ได้ปรับปรุงรายวิชา เนื้อหาในรายวิชาให้มีความทันสมัย และสอดคล้องกับเกณฑ์มาตรฐานหลักสูตรระดับปริญญาตรี พ.ศ.2558 กรอบมาตรฐานคุณวุฒิระดับอุดมศึกษาแห่งชาติ พ.ศ.2552 และมาตรฐานคุณวุฒิระดับปริญญาตรี สาขาครุศาสตร์และสาขาศึกษาศาสตร์(หลักสูตรสี่ปี) พ.ศ.2562 (มคอ. 1)พร้อมสอดแทรกเนื้อหาเพื่อส่งเสริมคุณลักษณะอันพึงประสงค์ เพื่อมุ่งผลิตที่มีคุณลักษณะ คือ เป็นครูดี ครูเก่ง คิดเป็น ทำเป็น ใฝ่รู้ และมีทักษะการจัดการเรียนรู้การสอนดนตรีตะวันตก เพื่อที่จะได้นำไปใช้ในการพัฒนาผู้เรียน และใช้ประโยชน์ในการประกอบวิชาชีพต่อไป

ภาควิชาดนตรีตะวันตก

วิทยาลัยการดนตรี

มหาวิทยาลัยราชภัฏบ้านสมเด็จเจ้าพระยา

สารบัญ

	หน้า
หมวดที่ 1 ข้อมูลทั่วไป	
1. รหัสและชื่อหลักสูตร	1
2. ชื่อปริญญาและสาขาวิชา	1
3. วิชาเอก	1
4. จำนวนหน่วยกิตที่เรียนตลอดหลักสูตร	1
5. รูปแบบของหลักสูตร	1
6. สถานภาพของหลักสูตรและการพิจารณาอนุมัติ/เห็นชอบหลักสูตร	2
7. ความพร้อมในการเผยแพร่หลักสูตรที่มีคุณภาพและมาตรฐาน	3
8. อาชีพที่สามารถประกอบได้หลังสำเร็จการศึกษา	3
9. ชื่อ นามสกุล เลขประจำตัวประชาชน ตำแหน่ง และคุณวุฒิการศึกษาของ อาจารย์ผู้รับผิดชอบหลักสูตรสาขาวิชาดนตรีตะวันตกศึกษา	3
10. สถานที่จัดการเรียนการสอน	4
11. สถานการณ์ภายนอกหรือการพัฒนาที่จำเป็นต้องนำมาพิจารณา ในการวางแผนหลักสูตร	4
12. ผลกระทบจากข้อ 11.1 และ 11.2 ต่อการพัฒนาหลักสูตรและความเกี่ยวข้อง กับพันธกิจของสถาบัน	6
13. ความสัมพันธ์กับหลักสูตรอื่นที่เปิดสอนในคณะ/ภาควิชาอื่นของสถาบัน	6
หมวดที่ 2 ข้อมูลเฉพาะของหลักสูตร	
1. ปรัชญา ความสำคัญ และวัตถุประสงค์ของหลักสูตร	8
2. แผนพัฒนาปรับปรุง	9
หมวดที่ 3 ระบบการจัดการศึกษา การดำเนินการ และโครงสร้างของหลักสูตร	
1. ระบบการจัดการศึกษา	11
2. การดำเนินการหลักสูตร	11
3. หลักสูตรและอาจารย์ผู้สอน	13
4. องค์ประกอบเกี่ยวกับประสบการณ์ภาคสนาม	106
5. ข้อกำหนดเกี่ยวกับการทำโครงการหรืองานวิจัย	107
หมวดที่ 4 ผลการเรียนรู้ กลยุทธ์การสอนและการประเมินผล	
1. การพัฒนาคุณลักษณะพิเศษของนิสิตนักศึกษา	110
2. การพัฒนาผลการเรียนรู้ในแต่ละด้าน	110

สารบัญ(ต่อ)

	หน้า
3. มาตรฐานผลการเรียนรู้และแผนที่แสดงการกระจายความรับผิดชอบมาตรฐาน ผลการเรียนรู้จากหลักสูตรสู่รายวิชา	122
หมวดที่ 5 หลักเกณฑ์ในการประเมินผลนิสิตนักศึกษา	
1. กฎระเบียบหรือหลักเกณฑ์ในการให้ระดับคะแนน (เกรด)	141
2. กระบวนการทวนสอบมาตรฐานผลสัมฤทธิ์ของนิสิตนักศึกษา	141
3. เกณฑ์การสำเร็จการศึกษาตามหลักสูตร	141
หมวดที่ 6 การพัฒนาคณาจารย์	
1. การเตรียมการสำหรับอาจารย์ใหม่	142
2. การพัฒนาความรู้และทักษะให้แก่คณาจารย์	142
หมวดที่ 7 การประกันคุณภาพหลักสูตร	
1. การกำกับมาตรฐาน	143
2. บัณฑิต	143
3. นิสิตศึกษา	143
4. อาจารย์	144
5. หลักสูตร การเรียนการสอน การประเมินผู้เรียน	144
6. สิ่งสนับสนุนการเรียนรู้	145
7. ตัวบ่งชี้ผลการดำเนินงาน (Key Performance Indicators)	145
หมวดที่ 8 การประเมินและปรับปรุงหลักสูตร	
1. การประเมินและประสิทธิผลของการสอน	148
2. การประเมินหลักสูตรในภาพรวม	148
3. การประเมินผลการดำเนินงานตามรายละเอียดหลักสูตร	148
4. การทบทวนผลการประเมินและวางแผนปรับปรุงหลักสูตร	148
ภาคผนวก	
ภาคผนวก ก ประวัติและผลงานทางวิชาการของอาจารย์ผู้รับผิดชอบหลักสูตร	151
ภาคผนวก ข ประวัติและผลงานทางวิชาการของอาจารย์ประจำหลักสูตร	162
ภาคผนวก ค ประวัติและผลงานทางวิชาการของอาจารย์ประจำ	202
ภาคผนวก ง ประวัติและผลงานทางวิชาการของอาจารย์พิเศษ	242
ภาคผนวก จ คำสั่งแต่งตั้งคณะกรรมการพัฒนาหลักสูตรและกรรมการวิพากษ์ หลักสูตร	245

สารบัญ(ต่อ)

	หน้า
ภาคผนวก ฉ รายงานการวิพากษ์หลักสูตร	258
ภาคผนวก ช เอกสารสรุปการปรับปรุงแก้ไขหลักสูตร และตารางเปรียบเทียบเนื้อหาสาระการปรับปรุงหลักสูตร	265
ภาคผนวก ซ การกำหนดรหัสวิชาและข้อมูลเกี่ยวกับจำนวนชั่วโมงในการจัด กิจกรรมแต่ละวิชา	293
ภาคผนวก ฅ ข้อบังคับมหาวิทยาลัยราชภัฏบ้านสมเด็จเจ้าพระยา	300

หลักสูตรครุศาสตรบัณฑิต
สาขาวิชาดนตรีตะวันตกศึกษา (4 ปี)
หลักสูตรปรับปรุง พ.ศ. 2562

ชื่อสถาบันอุดมศึกษา	มหาวิทยาลัยราชภัฏบ้านสมเด็จเจ้าพระยา
คณะ	วิทยาลัยการดนตรี
ภาควิชา	ดนตรีตะวันตก
สาขาวิชา	ดนตรีตะวันตกศึกษา (4 ปี)

หมวดที่ 1 ข้อมูลทั่วไป

1. รหัสและชื่อหลักสูตร

รหัสหลักสูตร	25511741102799
ชื่อหลักสูตร ภาษาไทย	หลักสูตรครุศาสตรบัณฑิต สาขาวิชาดนตรีตะวันตกศึกษา (4 ปี)
ชื่อหลักสูตรภาษาอังกฤษ	Bachelor of Education Program in Western Music Education

2. ชื่อปริญญาและสาขาวิชา

ชื่อเต็มภาษาไทย	ครุศาสตรบัณฑิต (ดนตรีตะวันตกศึกษา)
ชื่อย่อภาษาไทย	ค.บ. (ดนตรีตะวันตกศึกษา)
ชื่อเต็มภาษาอังกฤษ	Bachelor of Education (Western Music Education)
ชื่อย่อภาษาอังกฤษ	B.Ed. (Western Music Education)

3. วิชาเอก

ไม่มี

4. จำนวนหน่วยกิตที่เรียนตลอดหลักสูตร

จำนวนหน่วยกิตรวมตลอดหลักสูตร ไม่น้อยกว่า 136 หน่วยกิต

5. รูปแบบของหลักสูตร

5.1 รูปแบบ

- หลักสูตรปริญญาตรีทางวิชาการ
 - หลักสูตรปริญญาตรีทางวิชาการ
 - หลักสูตรปริญญาตรีแบบก้าวหน้าทางวิชาการ
- หลักสูตรปริญญาตรีทางวิชาชีพ
 - หลักสูตรปริญญาตรีทางวิชาชีพ
 - หลักสูตรปริญญาตรีแบบก้าวหน้าทางวิชาชีพ
- หลักสูตรปริญญาตรีปฏิบัติการ
 - หลักสูตรปริญญาตรีปฏิบัติการ
 - หลักสูตรปริญญาตรีแบบก้าวหน้าปฏิบัติการ

5.2 ภาษาที่ใช้

ภาษาไทยเป็นภาษาหลัก

5.3 การรับเข้าศึกษา

รับทั้งนักศึกษาไทย และต่างชาติที่สามารถใช้ภาษาไทยได้ดี

5.4 ความร่วมมือกับสถาบันอื่น

เป็นหลักสูตรเฉพาะของมหาวิทยาลัยราชภัฏบ้านสมเด็จเจ้าพระยา

5.5 การให้ปริญญาแก่ผู้สำเร็จการศึกษา

ผู้สำเร็จการศึกษาตามหลักสูตรจะได้รับปริญญาครุศาสตรบัณฑิต(ดนตรีตะวันตกศึกษา) เพียงสาขาวิชาเดียว

6. สถานภาพของหลักสูตรและการพิจารณาอนุมัติ/เห็นชอบหลักสูตร

6.1 สถานภาพของหลักสูตร

- หลักสูตรใหม่
- หลักสูตรปรับปรุง พ.ศ.2562 ปรับปรุงจากหลักสูตรครุศาสตรบัณฑิต สาขาวิชาดนตรีตะวันตกศึกษา (5 ปี) พ.ศ.2560

6.2 การพิจารณาอนุมัติ/เห็นชอบหลักสูตร

กำหนดเปิดสอนภาคการศึกษาที่ 1 ปีการศึกษา 2562

สภาวิชาการเห็นชอบหลักสูตรในการนำเสนอหลักสูตรต่อสภามหาวิทยาลัย

ในการประชุมวิสามัญ ครั้งที่ 1/2562 วันที่ 21 เดือนมีนาคม พ.ศ.2562

สภามหาวิทยาลัยอนุมัติ/เห็นชอบหลักสูตร ในการประชุมวิสามัญ ครั้งที่ 1/2562

วันที่ 4 เดือนเมษายน พ.ศ.2562

7. ความพร้อมในการเผยแพร่หลักสูตรที่มีคุณภาพและมาตรฐาน

หลักสูตรมีความพร้อมในเผยแพร่หลักสูตรที่มีคุณภาพและมาตรฐานตามมาตรฐานคุณวุฒิระดับปริญญาตรี สาขาครุศาสตร์และสาขาศึกษาศาสตร์ (หลักสูตรสี่ปี) พ.ศ. 2562 ในปีการศึกษา 2564

8. อาชีพที่สามารถประกอบได้หลังสำเร็จการศึกษา

8.1 ครูผู้สอนดนตรีในโรงเรียนระดับการศึกษาขั้นพื้นฐานทั้งของรัฐและเอกชน

8.2 ครูผู้สอนดนตรีโรงเรียนดนตรีเอกชนนอกระบบ

8.3 เจ้าของกิจการโรงเรียนดนตรี

8.4 นักวิชาการดนตรี

9. ชื่อ นามสกุล เลขประจำตัวประชาชน ตำแหน่ง และคุณวุฒิการศึกษาของอาจารย์ผู้รับผิดชอบหลักสูตร

ที่	ชื่อ-นามสกุล เลขประจำตัวประชาชน	ตำแหน่ง ทางวิชาการ	คุณวุฒิ(สาขาวิชา)	สถาบัน และปีพ.ศ. ที่สำเร็จการศึกษา
1.	นายถาวร วัฒนบุญญา 3-1018-XXXXX-XX-X	ผู้ช่วย ศาสตราจารย์ (ดุริยางค ศิลป์ (8103))	ศป.ม. (มานุษยดุริยางควิทยา) ค.บ.(ดนตรีศึกษา)	มหาวิทยาลัย ศรีนครินทรวิโรฒ, 2552 วิทยาลัยครูบ้านสมเด็จ เจ้าพระยา, 2534
2.	นายพนัง ปานช่วย 3-7208-XXXXX-XX-X	ผู้ช่วย ศาสตราจารย์ (ดุริยางค ศิลป์ (8103))	ปร.ด. (ดนตรี) ศศ.ม. (วัฒนธรรมศึกษา) ค.บ. (ดนตรีศึกษา)	มหาวิทยาลัยมหิดล, 2560 มหาวิทยาลัยมหิดล, 2553 สถาบันราชภัฏบ้าน สมเด็จเจ้าพระยา, 2542

ที่	ชื่อ-นามสกุล เลขประจำตัวประชาชน	ตำแหน่ง ทางวิชาการ	คุณวุฒิ(สาขาวิชา)	สถาบัน และปีพ.ศ. ที่สำเร็จการศึกษา
3.	นางสาววรินทร์ สีเสียดงาม 1-1018-XXXXX-XX-X	ผู้ช่วย ศาสตราจารย์ (ดุริยางค ศิลป์ (8103))	ปร.ด. (ดุริยางคศิลป์) ค.ม. (ดนตรีศึกษา) ศศ.บ. (ดนตรีตะวันตก)	มหาวิทยาลัยขอนแก่น, 2562 จุฬาลงกรณ์ มหาวิทยาลัย, 2555 มหาวิทยาลัย เกษตรศาสตร์, 2553
4.	นายจีระพันธ์ อ่อนเถื่อน 3-7201-XXXXX-XX-X	ผู้ช่วย ศาสตราจารย์ (ดุริยางค ศิลป์ (8103))	ศษ.ม. (พัฒนศึกษา) ค.บ. (ดนตรีศึกษา)	มหาวิทยาลัยศิลปากร, 2549 สถาบันราชภัฏบ้าน สมเด็จเจ้าพระยา, 2543
5.	นายชาญฤทธิ เรืองธนาอาษา 3-1002-XXXXX-XX-X	ผู้ช่วย ศาสตราจารย์ (ดุริยางค ศิลป์ (8103))	M.M. (Music Performance) ศศ.บ. (ดนตรีปฏิบัติ)	Arkansas State University, USA., 2555 มหาวิทยาลัยมหิดล, 2547

หมายเหตุ ประวัติ ผลงานทางวิชาการ และภาระงานสอนดูที่ภาคผนวก ก

10. สถานที่จัดการเรียนการสอน

มหาวิทยาลัยราชภัฏบ้านสมเด็จเจ้าพระยา

11. สถานการณ์ภายนอกหรือการพัฒนาที่จำเป็นต้องนำมาพิจารณาในการวางแผนหลักสูตร

11.1 สถานการณ์หรือการพัฒนาทางเศรษฐกิจ

ปัจจุบันการพัฒนาทางเศรษฐกิจของโลกมีการแข่งขันกันสูง ดังนั้นประเทศไทยถือเป็นประเทศหนึ่งที่เป็นสมาชิกของอาเซียนซึ่งเป็นภูมิภาคที่มีการเจริญเติบโตทางเศรษฐกิจอย่างรวดเร็วและเป็นตัวอย่างของการรวมตัวของกลุ่มประเทศที่มีพลังต่อรองในเวทีการเมืองและเศรษฐกิจระหว่างประเทศทั้งนี้ประชาคมเศรษฐกิจอาเซียน มีวัตถุประสงค์เพื่อทำให้ภูมิภาคเอเชียตะวันออกเฉียงใต้มีความมั่นคง มั่งคั่งและสามารถแข่งขันกับภูมิภาคอื่นๆ ได้ โดย (1) มุ่งให้เกิดการไหลเวียนอย่างเสรีของสินค้า บริการ การลงทุน เงินทุนการพัฒนาทางเศรษฐกิจ และการลดปัญหาความยากจน และความเหลื่อมล้ำทางสังคม (2) ทำให้อาเซียนเป็นตลาดและฐานการผลิตเดียว (Single Market and Production Base) โดยจะริเริ่มกลไกและมาตรการใหม่ๆ ในการปฏิบัติตามข้อริเริ่มทางเศรษฐกิจที่มีอยู่แล้ว (3) ให้ความช่วยเหลือแก่ประเทศสมาชิก

ใหม่ของอาเซียนเพื่อลดช่องว่างการพัฒนาและช่วยให้ประเทศเหล่านี้เข้าร่วมกระบวนการรวมตัวทางเศรษฐกิจของอาเซียน (4) ส่งเสริมความร่วมมือในนโยบายการเงินและเศรษฐกิจมหภาค ตลาดการเงินและตลาดทุน การประกันภัยและภาษีอากร การพัฒนาโครงสร้างพื้นฐานและการคมนาคม พัฒนาความร่วมมือด้านกฎหมาย การเกษตร พลังงาน การท่องเที่ยว การพัฒนาทรัพยากรมนุษย์โดยการยกระดับการศึกษาและการพัฒนาฝีมือแรงงาน

โดยทั่วไปว่าการพัฒนาเศรษฐกิจให้บรรลุผลสำเร็จตามวัตถุประสงค์ของประชาคมอาเซียน ประเทศไทยต้องพัฒนาบุคคลผู้เป็นสมาชิกของสังคมให้มีการศึกษาที่ดี มีการตั้งเป้าหมายที่จะพัฒนาแนวคิดกิจกรรมและการจัดการศึกษาร่วมกันในภูมิภาคบนรากฐานภูมิปัญญาในระดับชาติและภูมิภาคและเพื่อป้องกันสภาพไม่สมดุลจากการไหลบ่าเพียงด้านเดียวของกระแสโลกาภิวัตน์จากตะวันตก จึงต้องเน้นการขับเคลื่อนประชาคมอาเซียนทั้ง 3 เสาหลักสะท้อนการจัดการศึกษาแบบเชื่อมโยง การหลอมรวมความหลากหลายบนพื้นฐานของเอกลักษณ์และความแตกต่างการพัฒนาและประสานความร่วมมือและแลกเปลี่ยนวิชาการระหว่างชาติในภูมิภาคบนพื้นฐานของประโยชน์ร่วมกันทั้งใน กรอบซีมีโออาเซียนและยูเนสโกจะทำให้บุคคลที่ได้รับการศึกษาในยุคใหม่นี้ดำรงตนอยู่ในสังคม ระบบเศรษฐกิจแบบนี้ได้เพื่อให้ทันต่อการเปลี่ยนแปลงดังกล่าวข้างต้น

11.2 สถานการณ์หรือการพัฒนาทางสังคมและวัฒนธรรม

ปัจจุบันประชาคมอาเซียนมีจุดมุ่งหมายในการยกระดับคุณภาพชีวิตของประชาชน ส่งเสริมการใช้ทรัพยากรธรรมชาติอย่างยั่งยืน และเสริมสร้างอัตลักษณ์ทางวัฒนธรรมของอาเซียน โดยมีแผนปฏิบัติการประชาสังคมและวัฒนธรรมอาเซียนซึ่งครอบคลุมความร่วมมือในหลายสาขา เช่น ความร่วมมือด้านการปราบปรามยาเสพติด การพัฒนาชนบท การขจัดความยากจน สิ่งแวดล้อมการศึกษา วัฒนธรรม สตรี สาธารณสุข โรคเอดส์ และเยาวชน เป็นต้น เป็นกลไกสำคัญเพื่อการบรรลุจุดมุ่งหมายของประชาคมนี้ และรองรับการเป็นประชาคมซึ่งเน้นใน 4 ด้าน ได้แก่ (1) การสร้างประชาคมแห่งสังคมที่เอื้ออาทร (2) แก้ไขผลกระทบต่อสังคมอันเนื่องมาจากการรวมตัวทางเศรษฐกิจ (3) ส่งเสริมความยั่งยืนของสิ่งแวดล้อมและการจัดการดูแลสิ่งแวดล้อมอย่างถูกต้อง และ (4) ส่งเสริมความเข้าใจระหว่างประชาชนในระดับรากหญ้า การเรียนรู้ประวัติศาสตร์และวัฒนธรรม รวมทั้งการรับรู้ข่าวสารซึ่งเป็นรากฐานที่จะนำไปสู่การเป็นประชาคมอาเซียนเมื่อเป็นเช่นนี้บุคคลผู้ทำหน้าที่เกี่ยวข้องกับการจัดการศึกษาจะต้องมีความรู้ความสามารถในการยกระดับคุณภาพชีวิตของประชาชน ส่งเสริมการใช้ทรัพยากรธรรมชาติอย่างยั่งยืน และเสริมสร้างอัตลักษณ์ทางวัฒนธรรมของที่ตั้งงามของไทย

11.3 สถานการณ์ด้านมาตรฐานวิชาชีพ

ปัจจุบันนโยบายของรัฐบาล เน้นการปฏิรูปครู ยกฐานะให้เป็นวิชาชีพชั้นสูงอย่างแท้จริง โดยปฏิรูประบบการผลิตครูให้มีคุณภาพทัดเทียมกับนานาชาติ สร้างแรงจูงใจให้คนเรียนดี และมีคุณธรรมเข้าสู่วิชาชีพครู ปรับปรุงระบบเงินเดือนและค่าตอบแทนครู พัฒนาระบบความก้าวหน้าของครู โดยใช้การ

ประเมินเชิงประจักษ์ที่อิงขีดความสามารถและวัดสัมฤทธิ์ผลของการจัดการศึกษาเป็นหลัก จัดระบบ การศึกษาและฝึกอบรมเพื่อพัฒนาคุณภาพครูอย่างต่อเนื่อง โดยเฉพาะอย่างยิ่งการพัฒนาครูในด้าน หลักสูตรและการจัดการเรียนการสอนโดยเน้นผู้เรียนเป็นสำคัญ พัฒนานวัตกรรม และเทคโนโลยีทางการ ศึกษาในด้านหลักสูตรและการเรียนการสอนให้ก้าวหน้าและก้าวไกลเพื่อนำประเทศไทยไปสู่การเป็น ประชาคมอาเซียนอย่างสมบูรณ์ โดยสร้างความพร้อมและความเข้มแข็งทางการศึกษา เศรษฐกิจสังคม ตลอดจนวัฒนธรรม วิทยาศาสตร์ และภาษา เป็นต้น

ดังนั้น กระทรวงศึกษาธิการจึงมีนโยบายปรับปรุงหลักสูตร ครุศาสตร์ ศึกษาศาสตร์ เพื่อยกระดับการผลิตครูให้มีคุณภาพและเป็นไปตามอัตลักษณ์ของมหาวิทยาลัยราชภัฏ ในการเป็น มหาวิทยาลัยเพื่อท้องถิ่น โดยปรับจากหลักสูตร 5 ปี เป็นหลักสูตร 4 ปี เนื่องจากบริบทของโลกและสังคม เปลี่ยนไป เทคโนโลยีจึงเข้ามามีส่วนร่วมในการเรียนการสอน ดังนั้นรูปแบบการเรียนต่างๆ จึงต้องเปลี่ยน ตามด้วย เพื่อให้การเรียนการสอนมีคุณภาพมากขึ้น โดยมุ่งเน้นให้หลักสูตรครู 4 ปี มีคุณภาพทัดเทียม กับหลักสูตรครู 5 ปี

12. ผลกระทบจากข้อ 11 ต่อการพัฒนาหลักสูตรและความเกี่ยวข้องกับพันธกิจของสถาบัน

12.1 การพัฒนาหลักสูตร

ผลกระทบจากสถานการณ์ภายนอกการพัฒนาหลักสูตรจะมุ่งเน้นผลิตครูในมิติใหม่ที่เน้น ผลลัพธ์การเรียนรู้ให้เป็นบัณฑิตครูที่มีคุณภาพให้มีศักดิ์ศรีความเป็นครูตามเกณฑ์มาตรฐานวิชาชีพครูซึ่งเป็น วิชาชีพชั้นสูงที่มีความสามารถในการจัดการเรียนรู้และพัฒนาผู้เรียนให้เป็นคนดีคนเก่งใฝ่รู้ เป็นครูดีครูเก่ง มีความรู้และใฝ่รู้มีทักษะความเชี่ยวชาญและประสบการณ์วิชาชีพ มีเจตคติที่ดีต่อวิชาชีพมีคุณธรรมและเป็น ผู้มีจริยธรรมประพฤติปฏิบัติตามจรรยาบรรณแห่งวิชาชีพสามารถทำงานร่วมกับผู้อื่นได้อย่างมีประสิทธิภาพ มีคุณภาพตรงตามมาตรฐานวิชาชีพ และสมรรถนะทางการศึกษาที่เหมาะสมกับการเป็นวิชาชีพชั้นสูง มีความรอบรู้และรู้เท่าทันการเปลี่ยนแปลงสามารถเรียนรู้และพัฒนาตนเองได้อย่างยั่งยืนสามารถสร้าง ความเชื่อมั่นศรัทธาในคุณภาพของการประกอบวิชาชีพ ดังนั้น หลักสูตรครุศาสตรบัณฑิต สาขาวิชาดนตรี ตะวันตกศึกษา จะเตรียมความพร้อมให้กับสถานศึกษาเพื่อให้มีครูที่มีศักยภาพที่จะพัฒนาเด็กและเยาวชน ให้มีคุณลักษณะอันพึงประสงค์ดังกล่าวและเพื่อให้สนองตอบต่อการแก้ไขปัญหาการขาดแคลนครูโดยเน้น การพัฒนาบัณฑิตให้มีศักยภาพในการจัดการเรียนการสอนตั้งแต่ขั้นพื้นฐานมีความสามารถในการใช้ภาษา เพื่อการสื่อสาร ทั้งทางด้านสังคมธุรกิจและศิลปวัฒนธรรม

12.2 ความเกี่ยวข้องกับพันธกิจของสถาบัน

มหาวิทยาลัยราชภัฏบ้านสมเด็จเจ้าพระยาเป็นสถาบันอุดมศึกษาแห่งการเรียนรู้ที่มีคุณภาพ การพัฒนาหลักสูตรจึงเน้นการสร้างบัณฑิตที่มีคุณภาพ มีความรู้ความเข้าใจ และมีความสามารถทางด้าน การจัดการเรียนรู้ทางดนตรีตะวันตกตามความต้องการของสังคม ให้สอดคล้องกับพันธกิจในการผลิต

บัณฑิต กอปรกับมหาวิทยาลัยราชภัฏบ้านสมเด็จเจ้าพระยาเป็นมหาวิทยาลัยเพื่อพัฒนาท้องถิ่น การพัฒนาหลักสูตรจึงคำนึงถึงการสร้างองค์ความรู้ระดับสากล เพื่อขยายผลสู่ท้องถิ่น

13. ความสัมพันธ์กับหลักสูตรอื่นที่เปิดสอนในคณะ/ภาควิชาอื่นของสถาบัน

13.1 กลุ่มวิชา/รายวิชาในหลักสูตรนี้ที่เปิดสอนโดยคณะ/ภาควิชา/หลักสูตรอื่น

หมวดวิชาศึกษาทั่วไป เปิดสอนโดย คณะ/สาขาวิชาต่างๆ ในมหาวิทยาลัย โดยมีคณะกรรมการประสานงานรายวิชา (Course Coordinator: CC) และคณะกรรมการวิชาการระดับมหาวิทยาลัย ทำหน้าที่กำกับดูแลให้การจัดการเรียนการสอนเป็นไปอย่างมีคุณภาพ

หมวดวิชาเฉพาะด้าน กลุ่มวิชาชีพครู เปิดสอนโดย คณะครุศาสตร์ โดยมีคณะกรรมการวิชาการระดับคณะ และคณะกรรมการวิชาการระดับมหาวิทยาลัย ทำหน้าที่กำกับดูแลให้การจัดการเรียนการสอนเป็นไปอย่างมีคุณภาพ

หมวดวิชาเลือกเสรี เปิดสอนโดย คณะ/สาขาวิชาต่างๆ ในมหาวิทยาลัย ที่กำหนดให้รายวิชาดังกล่าวเป็นวิชาเลือกเสรี โดยมีคณะกรรมการวิชาการระดับคณะ และคณะกรรมการวิชาการระดับมหาวิทยาลัย ทำหน้าที่กำกับดูแล ให้การจัดการเรียนการสอนเป็นไปอย่างมีคุณภาพ

13.2 กลุ่มวิชา/รายวิชาในหลักสูตรที่เปิดสอนให้ภาควิชา/หลักสูตรอื่นต้องมาเรียน

หมวดวิชาเฉพาะด้าน กลุ่มวิชาเอก สามารถนำไปเปิดเป็นวิชาเลือกเสรีให้นักศึกษามาเลือกเรียนได้ตามความเหมาะสม โดยมีคณะกรรมการบริหารหลักสูตรทำหน้าที่กำกับดูแลและประสานงาน

13.3 การบริหารจัดการ

การบริหารจัดการเรียนการสอน จะมีระบบประสานงานร่วมกันระหว่างหลักสูตรกับผู้บริหารมหาวิทยาลัย ผู้บริหารวิทยาลัย/คณะ มีการแต่งตั้งคณะกรรมการบริหารหลักสูตร ทำหน้าที่กำกับดูแล โดยประสานงานกับสำนักส่งเสริมวิชาการและงานทะเบียน เพื่อประสานการจัดตารางสอน ตารางสอบ ปฏิทินวิชาการ และควบคุมการดำเนินการเกี่ยวกับกระบวนการจัดการเรียนการสอนเพื่อให้เป็นไปตามข้อกำหนดรายวิชา

หมวดที่ 2 ข้อมูลเฉพาะของหลักสูตร

1. ปรัชญา ความสำคัญ และวัตถุประสงค์ของหลักสูตร

1.1 ปรัชญา

ครูคนตรีตะวันตกศึกษา เป็นครูดี ครูเก่ง คิดเป็น ทำเป็น ใฝ่รู้และมีทักษะการจัดการเรียนรู้คนตรีตะวันตก

1.2 ความสำคัญ

ปัจจุบันอาชีพครูถือว่าสำคัญยิ่งเพราะครูมีบทบาทสำคัญในการพัฒนาประเทศให้เจริญมั่นคงให้ก้าวทันต่อสถานการณ์การเปลี่ยนแปลงของโลกในยุคปัจจุบันแต่ก่อนที่จะพัฒนาบ้านเมืองให้เจริญได้นั้นจะต้องพัฒนาคนซึ่งได้แก่เยาวชนของชาติเสียก่อน เพื่อให้เยาวชนเติบโตเป็นผู้ใหญ่ที่ดีมีคุณภาพและมีความสมบูรณ์ครบทุกด้านจึงสามารถช่วยกันสร้างความเจริญให้แก่ชาติต่อไปได้และหน้าที่ที่มีความสำคัญยิ่งของครูก็คือการปลูกฝังความรู้ความคิดและจิตใจแก่เยาวชนเพื่อให้เติบโตขึ้นเป็นพลเมืองที่ดีและมีประสิทธิภาพของประเทศชาติในกาลข้างหน้าผู้เป็นครูจึงจัดได้ว่าเป็นผู้ที่มีบทบาทอย่างสำคัญในการสร้างสรรค์อนาคตของชาติบ้านเมือง

การปรับปรุงหลักสูตรคนตรีตะวันตกศึกษา เป็นการปรับปรุงหลักสูตร เพื่อสร้างผู้เรียนที่มีความรู้มีทักษะการจัดการเรียนรู้คนตรีตะวันตกออกสู่สังคมแห่งการเรียนรู้ เพื่อประกอบวิชาชีพครูคนตรีตะวันตกซึ่งสอดคล้องกับความต้องการของตลาดแรงงาน และแนวนโยบายของประเทศที่ได้ให้ความสำคัญกับอาชีพครู เพราะครูมีบทบาทสำคัญในการพัฒนาประเทศให้เจริญมั่นคงให้ก้าวทันต่อสถานการณ์การเปลี่ยนแปลงของโลกในยุคปัจจุบัน แต่ก่อนที่จะพัฒนาบ้านเมืองให้เจริญได้นั้นจะต้องพัฒนาคนซึ่งได้แก่เยาวชนของชาติเสียก่อน เพื่อให้เยาวชนเติบโตเป็นผู้ใหญ่ที่ดีมีคุณภาพและมีความสมบูรณ์ครบทุกด้านจึงสามารถช่วยกันสร้างความเจริญให้แก่ชาติต่อไปได้และหน้าที่ที่มีความสำคัญยิ่งของครูก็คือ การปลูกฝังความรู้ความคิดและจิตใจแก่เยาวชน เพื่อให้เติบโตขึ้นเป็นพลเมืองที่ดีและมีประสิทธิภาพของประเทศชาติในกาลข้างหน้า ผู้เป็นครูจึงจัดได้ว่าเป็นผู้ที่มีบทบาทอย่างสำคัญในการสร้างสรรค์อนาคตของชาติบ้านเมือง

การจัดการศึกษาของสาขาวิชาคนตรีตะวันตกศึกษา วิทยาลัยการดนตรี มหาวิทยาลัยราชภัฏบ้านสมเด็จเจ้าพระยา จึงมุ่งผลิตบัณฑิตครูคนตรีตะวันตกที่มีคุณลักษณะ คือ เป็นครูดี ครูเก่ง คิดเป็น ทำเป็น ใฝ่รู้และมีทักษะการจัดการเรียนรู้คนตรีตะวันตก เพื่อที่จะได้นำไปใช้ในการพัฒนาผู้เรียนและใช้ประโยชน์ในการประกอบวิชาชีพครูต่อไป

1.3 วัตถุประสงค์

หลักสูตรครุศาสตรบัณฑิต สาขาวิชาคนตรีตะวันตกศึกษา มุ่งผลิตบัณฑิตที่มีคุณลักษณะและคุณสมบัติให้เป็นไปตามเกณฑ์มาตรฐานหลักสูตรระดับปริญญาตรี พ.ศ.2558 และกรอบมาตรฐานคุณวุฒิอุดมศึกษาแห่งชาติ พ.ศ.2552 รวมทั้งมาตรฐานคุณวุฒิระดับปริญญาตรี สาขาครุศาสตร์และสาขา

ศึกษาศาสตร์ (หลักสูตรสี่ปี) พ.ศ.2562 (มคอ. 1) โดยเน้นการผลิตบัณฑิตที่มีคุณลักษณะในการเป็นครู
 คนตรีมีอาชีพและถึงพร้อมด้วยคุณธรรมจริยธรรม และจรรยาบรรณวิชาชีพครูในการปฏิบัติงาน รวมทั้ง
 สามารถตอบสนองความต้องการของท้องถิ่น โดยมีวัตถุประสงค์ของหลักสูตร คือ

- 1.3.1 เพื่อผลิตบัณฑิตที่มีคุณธรรม จริยธรรม และจรรยาบรรณวิชาชีพสำหรับครูสอนดนตรี
 ตะวันตกศึกษา
- 1.3.2 เพื่อผลิตบัณฑิตที่มีความรู้ ความเข้าใจ และมีทักษะในการปฏิบัติดนตรีตะวันตก
- 1.3.3 เพื่อผลิตบัณฑิตที่มีทักษะในการค้นคว้า แสวงหาความรู้ รวมทั้งสามารถประมวลความรู้
 ในศาสตร์ทางดนตรีตะวันตก เพื่อนำไปใช้ในการแสดงความรู้และความคิดเห็น หรือนำไปใช้ในการ
 ปฏิบัติงานและบูรณาการในการจัดการเรียนรู้ได้
- 1.3.4 เพื่อผลิตบัณฑิตที่มีความรับผิดชอบ และสามารถทำงานร่วมกับผู้อื่นได้
- 1.3.5 เพื่อผลิตบัณฑิตที่มีความสามารถในการสื่อสาร และการใช้เทคโนโลยีได้อย่างมีประสิทธิภาพ
- 1.3.6 เพื่อผลิตบัณฑิตที่มีความสามารถในการถ่ายทอดและจัดการเรียนรู้ทางดนตรีตะวันตก

2. แผนพัฒนาปรับปรุง

แผนพัฒนา/เปลี่ยนแปลง	กลยุทธ์	หลักฐาน/ตัวบ่งชี้
- ปรับหลักสูตรครุศาสตรบัณฑิต สาขาวิชาดนตรีตะวันตกศึกษา ให้สอดคล้องกับเกณฑ์ มาตรฐานหลักสูตรระดับ ปริญญาตรี พ.ศ.2558 กรอบมาตรฐานคุณวุฒิ ระดับอุดมศึกษาแห่งชาติ พ.ศ.2552 และมาตรฐานคุณวุฒิ ระดับปริญญาตรี สาขาครุศาสตร์และสาขา ศึกษาศาสตร์(หลักสูตรสี่ปี) พ.ศ.2562(มคอ. 1) และ มีมาตรฐานไม่ต่ำกว่าที่คุรุสภา กำหนด	- พัฒนาหลักสูตรให้เป็นไปตาม เกณฑ์มาตรฐานหลักสูตรระดับ ปริญญาตรี พ.ศ.2558 กรอบ มาตรฐานคุณวุฒิอุดมศึกษา แห่งชาติ พ.ศ.2552 และ มาตรฐานคุณวุฒิระดับปริญญาตรี สาขาครุศาสตร์และสาขา ศึกษาศาสตร์(หลักสูตรสี่ปี) พ.ศ.2562(มคอ. 1) และมี มาตรฐานไม่ต่ำกว่าที่คุรุสภา กำหนด - ติดตามประเมินหลักสูตร อย่างสม่ำเสมอ	- รายละเอียดของหลักสูตร - รายงานผลการดำเนินงาน ของหลักสูตร

แผนพัฒนา/เปลี่ยนแปลง	กลยุทธ์	หลักฐาน/ตัวบ่งชี้
<p>- พัฒนาบุคลากรด้านการเรียนการสอนให้มีความรู้ สมรรถนะ และเจตคติที่ทันสมัยและเหมาะสมตามมาตรฐานและจรรยาบรรณของวิชาชีพ</p>	<p>- สนับสนุนบุคลากรให้เข้ารับการอบรมสัมมนาด้านการเรียนการสอน และพัฒนาทักษะการจัดการเรียนรู้ให้มีนวัตกรรม การจัดการเรียนรู้ที่มีประสิทธิภาพยิ่งขึ้น</p>	<p>- ความพึงพอใจของผู้เรียนต่อประสิทธิภาพการจัดการเรียนรู้</p>
<p>- ทรัพยากรสนับสนุนการเรียนการสอน</p>	<p>- จัดหาทรัพยากรสนับสนุนการเรียนการสอนให้มีประสิทธิภาพ</p>	<p>- ปริมาณทรัพยากรสนับสนุนการเรียนการสอน</p>

หมวดที่ 3 ระบบการจัดการศึกษา การดำเนินการ และโครงสร้างของหลักสูตร

1. ระบบการจัดการศึกษา

1.1 ระบบ

ระบบการจัดการศึกษา ใช้ระบบทวิภาค โดย 1 ปีการศึกษาแบ่งออกเป็น 2 ภาคการศึกษาปกติ 1 ภาคการศึกษาปกติ มีระยะเวลาไม่น้อยกว่า 15 สัปดาห์

1.2 การจัดการศึกษาภาคฤดูร้อน

มีหรืออาจจะมีการจัดการเรียนการสอนภาคฤดูร้อน โดยขึ้นอยู่กับพิจารณาของคณะกรรมการประจำหลักสูตร ทั้งนี้ ระยะเวลาการจัดการเรียนการสอน จำนวน 8 สัปดาห์หรือไม่เกิน 9 สัปดาห์ ต่อภาคการศึกษา

1.3 การเทียบเคียงหน่วยกิตในระบบทวิภาค

การเทียบเคียงหน่วยกิตในระบบทวิภาคให้เป็นไปตามระเบียบ/ข้อบังคับของมหาวิทยาลัย

2. การดำเนินการหลักสูตร

2.1 วัน-เวลาในการดำเนินการเรียนการสอน

ภาคการศึกษาที่ 1 เดือนสิงหาคม – ธันวาคม

ภาคการศึกษาที่ 2 เดือนมกราคม – เมษายน

ภาคฤดูร้อน เดือนพฤษภาคม – กรกฎาคม

2.2 คุณสมบัติของผู้เข้าศึกษา

1) ผู้เข้าศึกษาต้องสำเร็จการศึกษาไม่ต่ำกว่ามัธยมศึกษาตอนปลายหรือเทียบเท่า มีค่านิยมเจตคติที่ดีและคุณลักษณะที่เหมาะสมกับวิชาชีพครู สอบผ่านข้อสอบวัดคุณลักษณะความเป็นครู และผ่านเกณฑ์ของสำนักงานคณะกรรมการอุดมศึกษาและ/หรือเป็นไปตามระเบียบข้อบังคับการคัดเลือก ซึ่งสถาบันอุดมศึกษาเป็นผู้กำหนด

2) มีความถนัดในวิชาชีพครู มีบุคลิกภาพและจิตใจเหมาะสมที่จะเป็นครู และมีความรู้ความสามารถพื้นฐานทางดนตรีตะวันตก

3) มีคุณสมบัติอื่นครบถ้วนตามระเบียบ/ข้อบังคับ/ประกาศการรับนักศึกษาหลักสูตรระดับปริญญาตรีของมหาวิทยาลัยราชภัฏบ้านสมเด็จเจ้าพระยา

4) ผ่านการคัดเลือกตามเกณฑ์ของสำนักงานคณะกรรมการการอุดมศึกษา หรือเป็นไปตามที่หลักสูตร ภาควิชา มหาวิทยาลัยราชภัฏบ้านสมเด็จเจ้าพระยา กำหนด

2.3 ปัญหาของนักศึกษาแรกเข้า

- 1) การปรับตัวในการเรียนระบบอุดมศึกษา ซึ่งเป็นระบบเน้นการเรียนรู้ และควบคุมตนเอง
- 2) นักศึกษาแรกเข้ามีความรู้พื้นฐานทางทฤษฎีและการปฏิบัติดนตรีตะวันตกที่แตกต่างกัน

2.4 กลยุทธ์ในการดำเนินการเพื่อแก้ไขปัญหา/ข้อจำกัดของนักศึกษา

- 1) จัดปฐมนิเทศทั้งในระดับมหาวิทยาลัย คณะ และหลักสูตร
- 2) จัดระบบอาจารย์ที่ปรึกษา เพื่อให้คำปรึกษาแนะแนวทั้งเรื่องการเรียนรู้ และการใช้ชีวิต รวมทั้งประสานงานกับคณาจารย์ผู้สอน และผู้ปกครองในกรณีที่มีปัญหา
- 3) จัดให้มีการเตรียมความพร้อมก่อนเข้าศึกษา โดยมีกิจกรรมพี่สอนน้อง เพื่อนช่วยเพื่อนแก่นักศึกษาใหม่ โดยอาจารย์ผู้รับผิดชอบหลักสูตรเป็นผู้ดูแลประสานงาน
- 4) จัดกิจกรรมเสริมความรู้ความสามารถทางดนตรีตะวันตก
- 5) จัดให้เลือกเรียนปฏิบัติเครื่องดนตรีตามความถนัดของนักศึกษา และจัดรายวิชาปฏิบัติให้นักศึกษาได้ฝึกทักษะการปฏิบัติตั้งแต่เข้าศึกษาในชั้นปีที่ 1

2.5 แผนการรับนักศึกษาและผู้สำเร็จการศึกษาในระยะ 5 ปี

ปีการศึกษา	จำนวนนักศึกษา					จำนวนบัณฑิตที่คาดว่าจะสำเร็จการศึกษา
	ปีที่ 1	ปีที่ 2	ปีที่ 3	ปีที่ 4	รวม	
2562	90	-	-	-	90	คาดว่าจะมีผู้จบการศึกษาตลอดหลักสูตร ปีละ 90 คน เริ่มสำเร็จการศึกษาปี พ.ศ. 2566
2563	90	90	-	-	180	
2564	90	90	90	-	270	
2565	90	90	90	90	360	
2566	90	90	90	90	360	

2.6 งบประมาณตามแผน

2.6.1 งบประมาณรายรับ (หน่วย: บาท)

รายละเอียดรายรับ	ปีงบประมาณ				
	2562	2563	2564	2565	2566
เงินงบประมาณแผ่นดิน					
งบดำเนินการ	72,000	144,000	216,000	288,000	288,000
เงินบำรุงการศึกษา	2,376,000	4,752,000	7,128,000	9,504,000	9,504,000
รวมรายรับ	2,448,000	4,896,000	7,344,000	9,792,000	9,792,000

2.6.2 งบประมาณรายจ่าย (หน่วย:บาท)

หมวดเงิน	ปีงบประมาณ				
	2562	2563	2564	2565	2566
งบดำเนินการ					
- ค่าตอบแทน	594,000	1,188,000	1,782,000	2,376,000	2,376,000
- ค่าใช้สอย	712,800	1,425,600	2,138,400	2,851,200	2,851,200
- ค่าวัสดุ	594,000	1,188,000	1,782,000	2,376,000	2,376,000
- ค่าดำเนินการ ระดับมหาวิทยาลัย	475,200	950,400	1,425,600	1,900,800	1,900,800
รวมรายจ่าย	2,376,000	4,752,000	7,128,000	9,504,000	9,504,000
จำนวนนักศึกษา	90	180	270	360	360
ค่าใช้จ่ายต่อหัว ในการผลิตบัณฑิต	26,400	26,400	26,400	26,400	26,400

2.7 ระบบการศึกษา

แบบชั้นเรียน

แบบอื่น ๆ (ระบุ)

2.8 การเทียบโอนหน่วยกิต รายวิชาและการลงทะเบียนเรียนข้ามสถาบันอุดมศึกษา

การยกเว้นหรือเทียบโอนหน่วยกิตได้ตามระเบียบ/ข้อบังคับของมหาวิทยาลัย

3. หลักสูตรและอาจารย์ผู้สอน

3.1 หลักสูตร

3.1.1 จำนวนหน่วยกิต

จำนวนหน่วยกิตรวมตลอดหลักสูตร ไม่น้อยกว่า 136 หน่วยกิต

3.1.2 โครงสร้างหลักสูตร

โครงสร้างหลักสูตรแบ่งเป็นหมวดวิชาที่สอดคล้องกับที่กำหนดไว้ในเกณฑ์มาตรฐานหลักสูตรของกระทรวงศึกษาธิการไม่น้อยกว่า ดังนี้

1) หมวดวิชาศึกษาทั่วไป	30	หน่วยกิต
1.1) วิชาศึกษาทั่วไปบังคับ	23	หน่วยกิต
1.1.1) กลุ่มวิชาภาษา	9	หน่วยกิต
1.1.2) กลุ่มวิชามนุษยศาสตร์และสังคมศาสตร์	7	หน่วยกิต
1.1.3) กลุ่มวิชาวิทยาศาสตร์และคณิตศาสตร์	6	หน่วยกิต
1.1.4) กลุ่มวิชาพลศึกษา	1	หน่วยกิต

1.2) วิชาศึกษาทั่วไปเลือก	ไม่น้อยกว่า	7	หน่วยกิต
1.2.1) กลุ่มวิชาภาษา	ไม่น้อยกว่า	2	หน่วยกิต
1.2.2) กลุ่มวิชามนุษยศาสตร์และสังคมศาสตร์	ไม่น้อยกว่า	5	หน่วยกิต
2) หมวดวิชาเฉพาะด้าน	ไม่น้อยกว่า	100	หน่วยกิต
2.1) กลุ่มวิชาชีพครู		38	หน่วยกิต
2.1.1) วิชาชีพครู		24	หน่วยกิต
2.1.2) วิชาปฏิบัติการสอนในสถานศึกษา		14	หน่วยกิต
2.2) กลุ่มวิชาเอก	ไม่น้อยกว่า	62	หน่วยกิต
2.2.1) วิชาบังคับ		42	หน่วยกิต
(1) วิชาดนตรีศึกษา		21	หน่วยกิต
(2) วิชาดนตรีตะวันตกศึกษา		21	หน่วยกิต
2.2.2) วิชาเลือกเสริมศักยภาพดนตรีตะวันตก	ไม่น้อยกว่า	20	หน่วยกิต
3) หมวดวิชาเลือกเสรี	ไม่น้อยกว่า	6	หน่วยกิต

3.1.3 รายวิชา

1) หมวดวิชาศึกษาทั่วไป	ไม่น้อยกว่า 30	หน่วยกิต
1.1) วิชาศึกษาทั่วไปบังคับ	23	หน่วยกิต
(1) กลุ่มวิชาภาษา	9	หน่วยกิต
9111101 ภาษาไทยเพื่อการสื่อสาร	3(2-2-5)	
Thai for Communication		
9111102 ภาษาอังกฤษเพื่อการสื่อสาร	3(2-2-5)	
English for Communication		
9111103 ภาษาอังกฤษในชีวิตประจำวัน	3(2-2-5)	
English in Everyday Use		
(2) กลุ่มวิชามนุษยศาสตร์และสังคมศาสตร์	7	หน่วยกิต
9121101 ทักษะชีวิต	3(3-0-6)	
Life Skills		
9121102 สังคมไทยและสังคมโลกในศตวรรษที่ 21	3(3-0-6)	
Thai and Global Society in 21 st Century		
9121103 ความเป็นพลเมือง	1(1-0-2)	
Active Citizenship		

	(3) กลุ่มวิชาวิทยาศาสตร์และคณิตศาสตร์	6 หน่วยกิต
9131101	วิทยาศาสตร์และเทคโนโลยีในชีวิตประจำวัน Science and Technology in Everyday Use	3(2-2-5)
9131102	ทักษะการเรียนรู้และแก้ปัญหาเชิงคณิตศาสตร์ Learning and Problem Solving Skills in Mathematics	3(2-2-5)
	(4) กลุ่มวิชาพลศึกษา	1 หน่วยกิต
9141101	กิจกรรมทางกายเพื่อชีวิต Physical Activities for Life	1(0-2-1)
1.2) วิชาศึกษาทั่วไปเลือก		ไม่น้อยกว่า 7 หน่วยกิต
	(1) กลุ่มวิชาภาษา	ไม่น้อยกว่า 2 หน่วยกิต
9112101	ภาษาและวัฒนธรรมลาว Lao Language and Culture	3(2-2-5)
9112102	ภาษาและวัฒนธรรมพม่า Burmese Language and Culture	3(2-2-5)
9112103	ภาษาและวัฒนธรรมเวียดนาม Vietnamese Language and Culture	3(2-2-5)
9112104	ภาษาและวัฒนธรรมเขมร Cambodian Language and Culture	3(2-2-5)
9112105	ภาษาและวัฒนธรรมมลายู Malay Language and Culture	3(2-2-5)
9112106	ภาษาและวัฒนธรรมจีน Chinese Language and Culture	3(2-2-5)
9112107	ภาษาและวัฒนธรรมญี่ปุ่น Japanese Language and Culture	3(2-2-5)
9112108	ภาษาและวัฒนธรรมเกาหลี Korean Language and Culture	3(2-2-5)
9192301	การใช้ภาษาอังกฤษและการสื่อสาร English Language Use and Communication	2(1-2-3)
	(2) กลุ่มวิชามนุษยศาสตร์และสังคมศาสตร์	ไม่น้อยกว่า 5 หน่วยกิต
9122201	การจัดการสมัยใหม่และภาวะผู้นำ Modern Management and Leadership	3(3-0-6)

9122202	การสื่อสารในชีวิตประจำวัน Communications in Everyday Use	3(3-0-6)
9122203	สุนทรียะทางศิลปกรรม Aesthetics of Fine and Applied Arts	3(3-0-6)
9122204	ความสุขแห่งชีวิต Happiness of Life	3(3-0-6)
9192302	ศาสตร์พระราชาเพื่อการพัฒนาท้องถิ่น King's Philosophy for Locality Development	2(2-0-4)
2) หมวดวิชาเฉพาะด้าน	ไม่น้อยกว่า	98 หน่วยกิต
2.1) กลุ่มวิชาชีพครู		36 หน่วยกิต
2.1.1) วิชาชีพครู		24 หน่วยกิต
1190101	คุณธรรม จริยธรรม จรรยาบรรณ และจิตวิญญาณความเป็นครู Morals, Ethics, Code of Ethics, and Teachers' Spirituality	2(2-0-4)
1190102	ปรัชญาการศึกษา Philosophy of Education	3(3-0-6)
1190103	จิตวิทยาสำหรับครู Psychology for Teachers	3(3-0-6)
1190201	การพัฒนาหลักสูตร Curriculum Development	3(3-0-6)
1190202	การวัดและประเมินผลการเรียนรู้ Learning Measurement and Evaluation	3(3-0-6)
1190203	นวัตกรรมและเทคโนโลยีสารสนเทศเพื่อการสื่อสาร การศึกษาและการเรียนรู้ Innovation and Information Technology for Educational Communication and Learning	2(1-2-3)
1190204	ทักษะการสื่อสารและวัฒนธรรมสำหรับครู Communication Skills and Culture for Teachers	2(2-0-4)
1190301	วิทยาการจัดการเรียนรู้ Learning Management Science	3(3-0-6)
1190302	การวิจัยและพัฒนานวัตกรรมการเรียนรู้ Learning Innovation Research and Development	3(3-0-6)

2.1.2) วิชาฝึกปฏิบัติการสอนในสถานศึกษา	14	หน่วยกิต
1190205 การปฏิบัติวิชาชีพในสถานศึกษา 1 Practicum 1		1(120)
1190303 การปฏิบัติวิชาชีพในสถานศึกษา 2 Practicum 2		1(120)
1190401 การปฏิบัติการสอนในสถานศึกษา 1 Internship 1		6(720)
1190402 การปฏิบัติการสอนในสถานศึกษา 2 Internship 2		6(720)
2.2) กลุ่มวิชาเอก	ไม่น้อยกว่า	62 หน่วยกิต
2.2.1) วิชาบังคับ	42	หน่วยกิต
(1) วิชาดนตรีศึกษา	21	หน่วยกิต
5190101 ทักษะดนตรีสำหรับครูดนตรีศึกษา Music Skills for Music Education Teachers		3(2-2-5)
5190102 หลักการสอนดนตรีศึกษา Principles of Music Education Teaching		3(2-2-5)
5190201 การเตรียมการสอนทางดนตรีศึกษา Preparation for Teaching Music Education		3(2-2-5)
5190301 กลวิธีการสอนดนตรีศึกษา Pedagogy Tactics for Music Education		3(2-2-5)
5190302 การวิจัยทางดนตรีศึกษา 1 Research in Music Education 1		2(1-2-3)
5190303 การวิจัยทางดนตรีศึกษา 2 Research in Music Education 2		2(1-2-3)
5190304 ดนตรีโลกชั้นนำ Introduction to World Music		2(1-2-3)
5190305 สัมมนาทางดนตรีศึกษา Seminar in Music Education		2(1-2-3)
5190306 เอกัตศึกษา Individual Study		1(0-2-1)

	(2) วิชาดนตรีตะวันตกศึกษา	21	หน่วยกิต
5192101	ประวัติและทฤษฎีดนตรีตะวันตก History and Theory of Western Music		2(2-0-4)
5192102	ประวัติและทฤษฎีดนตรีไทยสำหรับครูดนตรีตะวันตกศึกษา Thai Music History and Theory for Western Music Education		2(2-0-4)
5192103	โสตประสาท Ear Training		2(1-2-3)
5192201	การสอนทฤษฎีดนตรีตะวันตก 1 Western Music Theory Teaching 1		3(2-2-5)
5192202	การสอนประวัติดนตรีตะวันตก Western Music History Teaching		2(1-2-3)
5192203	ทักษะการรวมวงดนตรีตะวันตก Western Music Ensemble Skills		1(0-2-1)
5192204	การสอนทฤษฎีดนตรีตะวันตก 2 Western Music Theory Teaching 2		3(2-2-5)
5192205	การสอนรวมวงดนตรีตะวันตก Western Music Ensemble Teaching		2(1-2-3)
5192301	การจัดการวงดนตรีตะวันตกสำหรับครูดนตรีศึกษา Western Music Ensemble Management for Music Education Teachers		2(1-2-3)
5192302	การนำเสนอผลงานทางดนตรีตะวันตก Western Music Presentation		2(1-2-3)

2.2.2) วิชาเลือกเสริมศักยภาพดนตรีตะวันตก ไม่น้อยกว่า 20 หน่วยกิต

กลุ่มปฏิบัติเครื่องดนตรีเอก 15 หน่วยกิต

ให้เลือกเรียนรายวิชาต่อไปนี้เพียงกลุ่มเดียวตามความถนัดหรือความสนใจ

(1) กลุ่มโอโบ

5192104	ทักษะโอโบ 1 Oboe Skills 1		3(2-2-5)
5192105	ทักษะโอโบ 2 Oboe Skills 2		3(2-2-5)
5192206	ทักษะโอโบ 3 Oboe Skills 3		3(2-2-5)

5192207	ทักษะโอโบ 4 Oboe Skills 4	3(2-2-5)
5192303	ทักษะโอโบ 5 Oboe Skills 5	3(2-2-5)
(2) กลุ่มบาสซูน		
5192106	ทักษะบาสซูน 1 Bassoon Skills 1	3(2-2-5)
5192107	ทักษะบาสซูน 2 Bassoon Skills 2	3(2-2-5)
5192208	ทักษะบาสซูน 3 Bassoon Skills 3	3(2-2-5)
5192209	ทักษะบาสซูน 4 Bassoon Skills 4	3(2-2-5)
5192304	ทักษะบาสซูน 5 Bassoon Skills 5	3(2-2-5)
(3) กลุ่มคลาริเน็ต		
5192108	ทักษะคลาริเน็ต 1 Clarinet Skills 1	3(2-2-5)
5192109	ทักษะคลาริเน็ต 2 Clarinet Skills 2	3(2-2-5)
5192210	ทักษะคลาริเน็ต 3 Clarinet Skills 3	3(2-2-5)
5192211	ทักษะคลาริเน็ต 4 Clarinet Skills 4	3(2-2-5)
5192305	ทักษะคลาริเน็ต 5 Clarinet Skills 5	3(2-2-5)
(4) กลุ่มฟลูต		
5192110	ทักษะฟลูต 1 Flute Skills 1	3(2-2-5)
5192111	ทักษะฟลูต 2 Flute Skills 2	3(2-2-5)

5192212	ทักษะฟลูต 3 Flute Skills 3	3(2-2-5)
5192213	ทักษะฟลูต 4 Flute Skills 4	3(2-2-5)
5192306	ทักษะฟลูต 5 Flute Skills 5	3(2-2-5)
(5) กลุ่มแซ็กโซโฟน		
5192112	ทักษะแซ็กโซโฟน 1 Saxophone Skills 1	3(2-2-5)
5192113	ทักษะแซ็กโซโฟน 2 Saxophone Skills 2	3(2-2-5)
5192214	ทักษะแซ็กโซโฟน 3 Saxophone Skills 3	3(2-2-5)
5192215	ทักษะแซ็กโซโฟน 4 Saxophone Skills 4	3(2-2-5)
5192307	ทักษะแซ็กโซโฟน 5 Saxophone Skills 5	3(2-2-5)
(6) กลุ่มเฟรนฮอร์น		
5192114	ทักษะเฟรนซ์ฮอร์น 1 French Horn Skills 1	3(2-2-5)
5192115	ทักษะเฟรนซ์ฮอร์น 2 French Horn Skills 2	3(2-2-5)
5192216	ทักษะเฟรนซ์ฮอร์น 3 French Horn Skills 3	3(2-2-5)
5192217	ทักษะเฟรนซ์ฮอร์น 4 French Horn Skills 4	3(2-2-5)
5192308	ทักษะเฟรนซ์ฮอร์น 5 French Horn Skills 5	3(2-2-5)
(7) กลุ่มทรัมเป็ต		
5192116	ทักษะทรัมเป็ต 1 Trumpet Skills 1	3(2-2-5)

5192117	ทักษะทรัมเป็ต 2 Trumpet Skills 2	3(2-2-5)
5192218	ทักษะทรัมเป็ต 3 Trumpet Skills 3	3(2-2-5)
5192219	ทักษะทรัมเป็ต 4 Trumpet Skills 4	3(2-2-5)
5192309	ทักษะทรัมเป็ต 5 Trumpet Skills 5	3(2-2-5)
(8) กลุ่มทรอมโบน		
5192118	ทักษะทรอมโบน 1 Trombone Skills 1	3(2-2-5)
5192119	ทักษะทรอมโบน 2 Trombone Skills 2	3(2-2-5)
5192220	ทักษะทรอมโบน 3 Trombone Skills 3	3(2-2-5)
5192221	ทักษะทรอมโบน 4 Trombone Skills 4	3(2-2-5)
5192310	ทักษะทรอมโบน 5 Trombone Skills 5	3(2-2-5)
(9) กลุ่มยูโฟเนียม		
5192120	ทักษะยูโฟเนียม 1 Euphonium Skills 1	3(2-2-5)
5192121	ทักษะยูโฟเนียม 2 Euphonium Skills 2	3(2-2-5)
5192222	ทักษะยูโฟเนียม 3 Euphonium Skills 3	3(2-2-5)
5192223	ทักษะยูโฟเนียม 4 Euphonium Skills 4	3(2-2-5)
5192311	ทักษะยูโฟเนียม 5 Euphonium Skills 5	3(2-2-5)

(10) กลุ่มทuba

5192122	ทักษะทuba 1 Tuba Skills 1	3(2-2-5)
5192123	ทักษะทuba 2 Tuba Skills 2	3(2-2-5)
5192224	ทักษะทuba 3 Tuba Skills 3	3(2-2-5)
5192225	ทักษะทuba 4 Tuba Skills 4	3(2-2-5)
5192312	ทักษะทuba 5 Tuba Skills 5	3(2-2-5)

(11) กลุ่มไวโอลิน

5192124	ทักษะไวโอลิน 1 Violin Skills 1	3(2-2-5)
5192125	ทักษะไวโอลิน 2 Violin Skills 2	3(2-2-5)
5192226	ทักษะไวโอลิน 3 Violin Skills 3	3(2-2-5)
5192227	ทักษะไวโอลิน 4 Violin Skills 4	3(2-2-5)
5192313	ทักษะไวโอลิน 5 Violin Skills 5	3(2-2-5)

(12) กลุ่มวิโอลา

5192126	ทักษะวิโอลา 1 Viola Skills 1	3(2-2-5)
5192127	ทักษะวิโอลา 2 Viola Skills 2	3(2-2-5)
5192228	ทักษะวิโอลา 3 Viola Skills 3	3(2-2-5)
5192229	ทักษะวิโอลา 4 Viola Skills 4	3(2-2-5)

5192314	ทักษะวิโอลา 5 Viola Skills 5	3(2-2-5)
(13) กลุ่มเชลโล		
5192128	ทักษะเชลโล 1 Cello Skills 1	3(2-2-5)
5192129	ทักษะเชลโล 2 Cello Skills 2	3(2-2-5)
5192230	ทักษะเชลโล 3 Cello Skills 3	3(2-2-5)
5192231	ทักษะเชลโล 4 Cello Skills 4	3(2-2-5)
5192315	ทักษะเชลโล 5 Cello Skills 5	3(2-2-5)
(14) กลุ่มดับเบิลเบส		
5192130	ทักษะดับเบิลเบส 1 Double Bass Skills 1	3(2-2-5)
5192131	ทักษะดับเบิลเบส 2 Double Bass Skills 2	3(2-2-5)
5192232	ทักษะดับเบิลเบส 3 Double Bass Skills 3	3(2-2-5)
5192233	ทักษะดับเบิลเบส 4 Double Bass Skills 4	3(2-2-5)
5192316	ทักษะดับเบิลเบส 5 Double Bass Skills 5	3(2-2-5)
(15) กลุ่มเปียโน		
5192132	ทักษะเปียโน 1 Piano Skills 1	3(2-2-5)
5192133	ทักษะเปียโน 2 Piano Skills 2	3(2-2-5)
5192234	ทักษะเปียโน 3 Piano Skills 3	3(2-2-5)

5192235	ทักษะเปียโน 4 Piano Skills 4	3(2-2-5)
5192317	ทักษะเปียโน 5 Piano Skills 5	3(2-2-5)
(16) กลุ่มกีตาร์		
5192134	ทักษะกีตาร์ 1 Guitar Skills 1	3(2-2-5)
5192135	ทักษะกีตาร์ 2 Guitar Skills 2	3(2-2-5)
5192236	ทักษะกีตาร์ 3 Guitar Skills 3	3(2-2-5)
5192237	ทักษะกีตาร์ 4 Guitar Skills 4	3(2-2-5)
5192318	ทักษะกีตาร์ 5 Guitar Skills 5	3(2-2-5)
(17) กลุ่มกีตาร์เบส		
5192136	ทักษะกีตาร์เบส 1 Bass Guitar Skills 1	3(2-2-5)
5192137	ทักษะกีตาร์เบส 2 Bass Guitar Skills 2	3(2-2-5)
5192238	ทักษะกีตาร์เบส 3 Bass Guitar Skills 3	3(2-2-5)
5192239	ทักษะกีตาร์เบส 4 Bass Guitar Skills 4	3(2-2-5)
5192319	ทักษะกีตาร์เบส 5 Bass Guitar Skills 5	3(2-2-5)
(18) กลุ่มกลองชุด		
5192138	ทักษะกลองชุด 1 Drum Set Skills 1	3(2-2-5)
5192139	ทักษะกลองชุด 2 Drum Set Skills 2	3(2-2-5)

5192240	ทักษะกลองชุด 3 Drum Set Skills 3	3(2-2-5)
5192241	ทักษะกลองชุด 4 Drum Set Skills 4	3(2-2-5)
5192320	ทักษะกลองชุด 5 Drum Set Skills 5	3(2-2-5)
(19) กลุ่มเครื่องกระทบ		
5192140	ทักษะเครื่องกระทบ 1 Percussion Skills 1	3(2-2-5)
5192141	ทักษะเครื่องกระทบ 2 Percussion Skills 2	3(2-2-5)
5192242	ทักษะเครื่องกระทบ 3 Percussion Skills 3	3(2-2-5)
5192243	ทักษะเครื่องกระทบ 4 Percussion Skills 4	3(2-2-5)
5192321	ทักษะเครื่องกระทบ 5 Percussion Skills 5	3(2-2-5)
(20) กลุ่มขับร้อง		
5192142	ทักษะขับร้อง 1 Vocal Skills 1	3(2-2-5)
5192143	ทักษะขับร้อง 2 Vocal Skills 2	3(2-2-5)
5192244	ทักษะขับร้อง 3 Vocal Skills 3	3(2-2-5)
5192245	ทักษะขับร้อง 4 Vocal Skills 4	3(2-2-5)
5192322	ทักษะขับร้อง 5 Vocal Skills 5	3(2-2-5)
(2) กลุ่มวิชาเลือกตามความสนใจ		ไม่น้อยกว่า 5 หน่วยกิต
5192151	ทักษะคีย์บอร์ด Keyboard Skills	2(1-2-3)

5192152	ทักษะการบรรเลงเปียโนประกอบ Piano Accompaniment Skills	2(1-2-3)
5192153	คอมพิวเตอร์ดนตรีเบื้องต้น Fundamentals of Computer Music	2(1-2-3)
5192251	ปฏิบัติห้องวงใหญ่เบื้องต้น Fundamentals of KONG WONG YAI Practicum	1(0-2-1)
5192252	อังกลุง ANGKLUNG	1(0-2-1)
5192253	หลักการวงโยธวาทิต Principle of Marching Band	2(1-2-3)
5192254	ปฏิบัติเครื่องโหนดนตรีตะวันตกเบื้องต้น Fundamental of Western Minor Instrument Performance	2(1-2-3)
5192351	พื้นฐานการวิเคราะห์และการเรียบเรียงเสียงประสาน ดนตรีตะวันตก Basic Analysis and Western Music Arrangement	2(1-2-3)
5192352	การประพันธ์เพลง Composition	2(1-2-3)
5192353	เคาน์เตอร์พอยต์ Counterpoint	2(1-2-3)
5192354	การอำนวยเพลงขั้นพื้นฐาน Basic Conducting	2(1-2-3)
5192355	การออกแบบภาพแปรชบวน Drill Design	2(1-2-3)
5192356	การซ่อมบำรุงอุปกรณ์ดนตรี Instrumental Repair	2(1-2-3)

3) หมวดวิชาเลือกเสรี ไม่น้อยกว่า 6 หน่วยกิต

ให้เลือกเรียนวิชาใดๆ ในหลักสูตรของมหาวิทยาลัยราชภัฏบ้านสมเด็จเจ้าพระยา โดยไม่ซ้ำกับรายวิชาที่เคยเรียนมาแล้ว และต้องไม่เป็นรายวิชาที่กำหนดให้เรียนโดยไม่นับหน่วยกิตรวม ในเกณฑ์การสำเร็จหลักสูตรของสาขาวิชานี้

3.1.4 แผนการศึกษา

สาขาวิชาดนตรีตะวันตกศึกษา จัดแผนการเรียนรายภาค ดังนี้

ปีที่ 1 ภาคการศึกษาที่ 1			
หมวดวิชา	รหัสวิชา	ชื่อวิชา	หน่วยกิต
ศึกษาทั่วไป	9111101	ภาษาไทยเพื่อการสื่อสาร	3(2-2-5)
	9111102	ภาษาอังกฤษเพื่อการสื่อสาร	3(2-2-5)
	9141101	กิจกรรมทางกายเพื่อชีวิต	1(0-2-1)
เฉพาะด้าน (กลุ่มวิชาชีพรู)	1190101	คุณธรรม จริยธรรม จรรยาบรรณ และจิตวิญญาณ ความเป็นครู	2(2-0-4)
	1190103	จิตวิทยาสำหรับครู	3(3-0-6)
เฉพาะด้าน (กลุ่มวิชาเอก-วิชาบังคับ)	5190101	ทักษะดนตรีสำหรับครูดนตรีศึกษา	3 (2-2-5)
	5192101	ประวัติและทฤษฎีดนตรีตะวันตก	2 (2-0-4)
เฉพาะด้าน (กลุ่มวิชาเอก-วิชาเลือก เสริมศักยภาพดนตรี ตะวันตก)	5192XXX	วิชาเลือกเสริมศักยภาพทางดนตรี (กลุ่มวิชาปฏิบัติเครื่องดนตรีเอก)	3(2-2-5)
	5192XXX	วิชาเลือกเสริมศักยภาพทางดนตรี (กลุ่มวิชาเลือกตามความสนใจ)	2
รวม			22

ปีที่ 1 ภาคการศึกษาที่ 2			
หมวดวิชา	รหัสวิชา	ชื่อวิชา	หน่วยกิต
ศึกษาทั่วไป	9121102	สังคมไทยสังคมโลกในศตวรรษที่ 21	3(3-0-6)
	9121103	ความเป็นพลเมือง	1(1-0-2)
	9121101	ทักษะชีวิต	3(3-0-6)
เฉพาะด้าน (กลุ่มวิชาชีพรู)	1190102	ปรัชญาการศึกษา	3(3-0-6)
เฉพาะด้าน (กลุ่มวิชาเอก-วิชาบังคับ)	5190102	หลักการสอนดนตรีศึกษา	3(2-2-5)
	5192102	ประวัติและทฤษฎีดนตรีไทยสำหรับครูดนตรีตะวันตก ศึกษา	2(2-0-4)
	5192103	โสตประสาท	2(1-2-3)
เฉพาะด้าน (กลุ่มวิชาเอก-วิชาเลือก เสริมศักยภาพดนตรี ตะวันตก)	5192XXX	วิชาเลือกเสริมศักยภาพทางดนตรี (กลุ่มวิชาปฏิบัติเครื่องดนตรีเอก)	3(2-2-5)
เลือกเสรี	XXXXXXXX	วิชาเลือกเสรี	2
รวม			22

ปีที่ 2 ภาคการศึกษาที่ 1			
หมวดวิชา	รหัสวิชา	ชื่อวิชา	หน่วยกิต
ศึกษาทั่วไป	912XXXX	วิชาศึกษาทั่วไปเลือก (กลุ่มมนุษยศาสตร์และสังคมศาสตร์)	3
เฉพาะด้าน (กลุ่มวิชาชีพครู)	1190201	การพัฒนาหลักสูตร	3(3-0-6)
	1190204	ทักษะการสื่อสารและวัฒนธรรมสำหรับครู	2(2-0-4)
	1190205	การปฏิบัติวิชาชีพในสถานศึกษา 1	1(120)
เฉพาะด้าน (กลุ่มวิชาเอก-วิชา บังคับ)	5192201	การสอนทฤษฎีดนตรีตะวันตก 1	3(2-2-5)
	5192202	การสอนประวัติดนตรีตะวันตก	2(2-0-4)
	5192203	ทักษะการรวมวงดนตรีตะวันตก	1 (0-2-1)
เฉพาะด้าน (กลุ่มวิชาเอก-วิชา เลือกเสริมศักยภาพ ดนตรีตะวันตก)	5192XXX	วิชาเลือกเสริมศักยภาพทางดนตรี (กลุ่มวิชาปฏิบัติเครื่องดนตรีเอก)	3(2-2-5)
	5192XXX	วิชาเลือกเสริมศักยภาพทางดนตรี (กลุ่มวิชาเลือกตามความสนใจ)	1
เลือกเสรี	XXXXXXXX	วิชาเลือกเสรี	2
รวม			21

ปีที่ 2 ภาคการศึกษาที่ 2			
หมวดวิชา	รหัสวิชา	ชื่อวิชา	หน่วยกิต
ศึกษาทั่วไป	9111103	ภาษาอังกฤษในชีวิตประจำวัน	3(2-2-5)
เฉพาะด้าน (กลุ่มวิชาชีพครู)	1190202	การวัดและประเมินผลการเรียนรู้	3(3-0-6)
	1190203	นวัตกรรมและเทคโนโลยีสารสนเทศเพื่อการสื่อสาร การศึกษาและการเรียนรู้	2(1-2-3)
เฉพาะด้าน (กลุ่มวิชาเอก-วิชา บังคับ)	5190201	การเตรียมการสอนทางดนตรีศึกษา	3(2-2-5)
	5192204	การสอนทฤษฎีดนตรีตะวันตก 2	3(2-2-5)
	5192205	การสอนรวมวงดนตรีตะวันตก	2(1-2-3)
เฉพาะด้าน (กลุ่มวิชาเอก-วิชา เลือกเสริม ศักยภาพดนตรี ตะวันตก)	5192XXX	วิชาเลือกเสริมศักยภาพทางดนตรี (กลุ่มวิชาปฏิบัติเครื่องดนตรีเอก)	3(2-2-5)
	5192XXX	วิชาเลือกเสริมศักยภาพทางดนตรี (กลุ่มวิชาเลือกตามความสนใจ)	2
รวม			21

ปีที่ 3 ภาคการศึกษาที่ 1			
หมวดวิชา	รหัสวิชา	ชื่อวิชา	หน่วยกิต
ศึกษาทั่วไป	9131101	วิทยาศาสตร์และเทคโนโลยีในชีวิตประจำวัน	3(2-2-5)
	919XXXX	วิชาศึกษาทั่วไปเลือก (กลุ่มภาษา)	2
เฉพาะด้าน (กลุ่มวิชาชีพครู)	1190301	วิทยาการจัดการเรียนรู้	3(3-0-6)
	1190303	การปฏิบัติวิชาชีพในสถานศึกษา 2	1(120)
เฉพาะด้าน (กลุ่มวิชาเอก-วิชา บังคับ)	5190301	กลวิธีการสอนดนตรีศึกษา	3(2-2-5)
	5190302	การวิจัยทางดนตรีศึกษา 1	2(1-2-3)
	5192301	การจัดการวงดนตรีตะวันตกสำหรับครูดนตรีศึกษา	2(1-2-3)
เฉพาะด้าน (กลุ่มวิชาเอก-วิชา เลือกเสริม ศักยภาพดนตรี ตะวันตก)	5192XXX	วิชาเลือกเสริมศักยภาพทางดนตรี (กลุ่มวิชาปฏิบัติเครื่องดนตรีเอก)	3(2-2-5)
รวม			19

ปีที่ 3 ภาคการศึกษาที่ 2			
หมวดวิชา	รหัสวิชา	ชื่อวิชา	หน่วยกิต
ศึกษาทั่วไป	9131102	ทักษะการเรียนรู้และแก้ปัญหาเชิงคณิตศาสตร์	3(2-2-5)
	919XXXX	วิชาศึกษาทั่วไปเลือก (กลุ่มมนุษยศาสตร์และ สังคมศาสตร์)	2
เฉพาะด้าน (กลุ่มวิชาชีพครู)	1190302	การวิจัยและพัฒนานวัตกรรมการเรียนรู้	3(3-0-6)
เฉพาะด้าน (กลุ่มวิชาเอก-วิชา บังคับ)	5190303	การวิจัยทางดนตรีศึกษา 2	2(1-2-3)
	5190304	ดนตรีโลกชั้นนำ	2(1-2-3)
	5190305	สัมมนาทางดนตรีศึกษา	2 (1-2-3)
	5190306	เอกัตศึกษา	1 (0-2-1)
	5192302	การนำเสนอผลงานทางดนตรีตะวันตก	2(1-2-3)
เลือกเสรี	XXXXXXXX	วิชาเลือกเสรี	2
รวม			19

ปีที่ 4 ภาคการศึกษาที่ 1			
หมวดวิชา	รหัสวิชา	ชื่อวิชา	หน่วยกิต
เฉพาะด้าน (กลุ่มวิชาชีพรู)	1190401	การปฏิบัติการสอนในสถานศึกษา 1	6(720)
รวม			6

ปีที่ 4 ภาคการศึกษาที่ 2			
หมวดวิชา	รหัสวิชา	ชื่อวิชา	หน่วยกิต
เฉพาะด้าน (กลุ่มวิชาชีพรู)	1190402	การปฏิบัติการสอนในสถานศึกษา 2	6(720)
รวม			6

3.1.5 ความคาดหวังของผลลัพธ์การเรียนรู้เมื่อสิ้นปีการศึกษา

ชั้นปีที่	รายละเอียด
1	<p>นักศึกษาครูมีผลลัพธ์การเรียนรู้ คือ</p> <ol style="list-style-type: none"> 1. นักศึกษาครูมีความรู้ความสามารถในการใช้ภาษาในการสื่อสารอย่างมีประสิทธิภาพมีทักษะการแสวงหาความรู้ตลอดชีวิตเพื่อพัฒนาตนเองอย่างต่อเนื่อง มีจิตอาสาและสำนึกสาธารณะ เป็นพลเมืองที่มีคุณค่าของสังคมไทยและสังคมโลก เข้าใจและเห็นคุณค่าของตนเองผู้อื่นและสังคม มีสุขภาพกายสุขภาพจิตที่สมบูรณ์ 2. นักศึกษาครูมีความรักและศรัทธาในความเป็นครู 3. มีทัศนคติที่ดีต่อวิชาชีพครูตนตรี รู้หลักการสอน และมีทักษะทางตนตรีตะวันตกที่ดี
2	<p>นักศึกษาครูมีผลลัพธ์การเรียนรู้ คือ</p> <ol style="list-style-type: none"> 1. นักศึกษาครูมีจิตสำนึกในความเป็นไทย เข้าใจและเห็นคุณค่าของศิลปวัฒนธรรม สามารถใช้ภาษาเพื่อการสื่อสารในชีวิตประจำวันได้อย่างมีประสิทธิภาพ มีทักษะการคิดแบบองค์รวม 2. นักศึกษาครูมีทักษะการออกแบบและการจัดการเรียนรู้ รอบรู้งานในบทบาทหน้าที่ครู 3. เป็นผู้ช่วยในการจัดการเรียนรู้ สามารถเตรียมการสอนตนตรี และมีทักษะตนตรีตะวันตกในระดับก้าวหน้า
3	<p>นักศึกษาครูมีผลลัพธ์การเรียนรู้ คือ</p> <ol style="list-style-type: none"> 1. นักศึกษาครูมีส่วนร่วมเป็นผู้นำในการขับเคลื่อนยุทธศาสตร์ตามศาสตร์พระราชาบนพื้นฐานปรัชญาของเศรษฐกิจพอเพียงสามารถใช้เทคโนโลยีสารสนเทศอย่างรู้เท่าทัน มีความสามารถในการคิดวิเคราะห์ แก้ปัญหาอย่างสร้างสรรค์ สามารถใช้ภาษาต่างประเทศเพื่อการสื่อสารอย่างมีประสิทธิภาพ 2. นักศึกษาครูมีทักษะการจัดการเรียนรู้ การวิจัยและพัฒนานวัตกรรม มีความสามารถในการปฏิบัติงานผู้ช่วยครู 3. สามารถบูรณาการจัดการเรียนรู้ตนตรีสู่ชุมชน และมีทักษะตนตรีตะวันตกในระดับพัฒนา
4	<p>นักศึกษาครูมีความสามารถในการจัดการเรียนรู้ มีความรู้และประสบการณ์วิชาชีพ มีความสามารถในการปฏิบัติงานหน้าที่ครู</p>

คำอธิบายรายวิชา

(1) หมวดวิชาศึกษาทั่วไป

9111101 ภาษาไทยเพื่อการสื่อสาร 3(2-2-5)

Thai for Communication

ความรู้เบื้องต้นเกี่ยวกับการสื่อสาร การฝึกทักษะการรับสารและส่งสารอย่างสร้างสรรค์ การบูรณาการทักษะการส่งสาร และรับสารเพื่อใช้ในชีวิตประจำวัน การตีความ การรู้เท่าทันสาร การใช้ภาษาเพื่อการสื่อสารในสังคมปัจจุบัน

An introductory of language for communication; practicing language skills for creative receiving and sending message; integrating language skills for communication in everyday use; message interpretation and literacy; language usage for communication in current society

9111102 ภาษาอังกฤษเพื่อการสื่อสาร 3(2-2-5)

English for Communication

โครงสร้างไวยากรณ์ภาษาอังกฤษที่ปรากฏในงานเขียนภาษาอังกฤษรูปแบบต่างๆ ในชีวิตประจำวัน การฝึกใช้โครงสร้างไวยากรณ์ภาษาอังกฤษในการพูด ฟัง อ่านและเขียนเพื่อการสื่อสารในชีวิตประจำวัน ทั้งในเหตุการณ์ที่เป็นอดีต ปัจจุบันและอนาคต

English structures in various forms of English writing in everyday use; practice using English structures for communication in listening, speaking, reading, and writing skills in everyday use in the past, present, and future situations

9111103 ภาษาอังกฤษในชีวิตประจำวัน 3(2-2-5)

English in Everyday Use

ทักษะการสื่อสารภาษาอังกฤษในชีวิตประจำวัน การใช้คำศัพท์ในชีวิตประจำวัน การฟัง การพูด การอ่าน การเขียน ในสถานการณ์ต่างๆ การทักทายและการพูดถึงกิจวัตรประจำวัน งานอดิเรก การเดินทางท่องเที่ยวและโรงแรม การซื้อสินค้า การสั่งอาหารและเครื่องดื่ม การบอกเวลา วัน เดือน ปี การสมัครงาน การนำเสนอในที่ทำงาน

Communication skills in everyday use; everyday vocabularies usage; listening, speaking, reading, and writing in various situations; greeting and routine conversations; hobby; travelling and hotels; shopping; food and beverage ordering; time and date telling; job applications; presentation in working places

- 9112101 ภาษาและวัฒนธรรมลาว 3(2-2-5)**
Lao Language and Culture
 ลักษณะและความเป็นมาของภาษาลาว ทักษะการฟัง พูด อ่าน และเขียนในชีวิตประจำวัน
 ศิลปะ วัฒนธรรม และประเพณีลาวในบริบทของประชาคมอาเซียน
 Background and characteristics of Lao language; listening, speaking, reading, and writing skills in everyday use; arts, culture, and traditions of Laos as one of the ASEAN context
- 9112102 ภาษาและวัฒนธรรมพม่า 3(2-2-5)**
Burmese Language and Culture
 ลักษณะและความเป็นมาของภาษาพม่า ทักษะการฟัง พูด อ่าน และเขียนในชีวิตประจำวัน
 ศิลปะ วัฒนธรรม และประเพณีพม่าในบริบทของประชาคมอาเซียน
 Background and characteristics of Burmese language; listening, speaking, reading, and writing skills in everyday use; arts, culture, and traditions of Myanmar as one of the ASEAN context
- 9112103 ภาษาและวัฒนธรรมเวียดนาม 3(2-2-5)**
Vietnamese Language and Culture
 ลักษณะและความเป็นมาของภาษาเวียดนาม ทักษะการฟัง พูด อ่าน และเขียน
 ในชีวิตประจำวัน ศิลปะ วัฒนธรรม และประเพณีเวียดนามในบริบทของประชาคมอาเซียน
 Background and characteristics of Vietnamese language; listening, speaking, reading, and writing skills in everyday use; arts, culture, and traditions of Vietnam as one of the ASEAN context
- 9112104 ภาษาและวัฒนธรรมเขมร 3(2-2-5)**
Cambodian Language and Culture
 ลักษณะและความเป็นมาของภาษาเขมร ทักษะการฟัง พูด อ่าน และเขียนในชีวิตประจำวัน
 ศิลปะ วัฒนธรรม และประเพณีเขมรในบริบทของประชาคมอาเซียน
 Background and characteristics of Cambodian language; listening, speaking, reading, and writing skills in everyday use; arts, culture, and traditions of Cambodia as one of the ASEAN context

- 9112105 ภาษาและวัฒนธรรมมลายู 3(2-2-5)**
Malay Language and Culture
 ลักษณะและความเป็นมาของภาษามลายู ทักษะการฟัง พูด อ่าน และเขียนในชีวิตประจำวัน
 ศิลปะ วัฒนธรรม และประเพณีมลายูในบริบทของประชาคมอาเซียน
 Background and characteristics of Malay language; listening, speaking, reading, and writing skills in everyday use; arts, culture, and traditions of Malaysia as one of the ASEAN context
- 9112106 ภาษาและวัฒนธรรมจีน 3(2-2-5)**
Chinese Language and Culture
 ลักษณะและความเป็นมาของภาษาจีน ทักษะการฟัง พูด อ่าน และเขียนในชีวิตประจำวัน
 ศิลปะ วัฒนธรรม และประเพณีจีนในบริบทของประชาคมอาเซียนและเอเชียตะวันออก
 Background and characteristics of Chinese language; listening, speaking, reading, and writing skills in everyday use; arts, culture, and traditions of China as one of the ASEAN and East Asian context
- 9112107 ภาษาและวัฒนธรรมญี่ปุ่น 3(2-2-5)**
Japanese Language and Culture
 ลักษณะและความเป็นมาของภาษาญี่ปุ่น ทักษะการฟัง พูด อ่าน และเขียนในชีวิตประจำวัน
 ศิลปะ วัฒนธรรม และประเพณีญี่ปุ่นในบริบทของประชาคมอาเซียนและเอเชียตะวันออก
 Background and characteristics of Japanese language; listening, speaking, reading, and writing skills in everyday use; arts, culture, and traditions of Japan as one of the ASEAN and East Asian context
- 9112108 ภาษาและวัฒนธรรมเกาหลี 3(2-2-5)**
Korean Language and Culture
 ลักษณะและความเป็นมาของภาษาเกาหลี ทักษะการฟัง พูด อ่าน และเขียนในชีวิตประจำวัน
 ศิลปะ วัฒนธรรม และประเพณีเกาหลีในบริบทของประชาคมอาเซียนและเอเชียตะวันออก
 Background and characteristics of Korean language; listening, speaking, reading, and writing skills in everyday use; arts, culture, and traditions of Korea as one of the ASEAN and East Asian context

9192301 การใช้ภาษาอังกฤษและการสื่อสาร 2(1-2-3)

English Language Use and Communication

การใช้ภาษาอังกฤษเพื่อการสื่อสาร การนำเสนอในหัวข้อที่น่าสนใจ การแสดงความคิดเห็นของตนเอง การถามความคิดเห็นของผู้อื่น การเขียนประสบการณ์ เหตุการณ์ ความคิด และความใฝ่ฝัน การเขียนจดหมายประเภทต่างๆ

English language use for communication; presentation of interesting issues; expression of one's opinions; enquiry of other's opinions; writing experiences, events, thoughts, and ambitions; writing different types of letters

9121101 ทักษะชีวิต 3(3-0-6)

Life Skills

ทักษะที่จำเป็นสำหรับการดำรงชีวิตประจำวัน ทักษะเฉพาะบุคคล ทักษะการติดต่อสื่อสาร ทักษะสังคมและทักษะการประกอบอาชีพ การพัฒนาตน ความฉลาดทางอารมณ์ สุขภาพจิตและการปรับตัว คุณธรรมจริยธรรมและค่านิยมที่พึงประสงค์ การคิดวิเคราะห์ ตัดสินใจและแก้ปัญหาอย่างสร้างสรรค์ การทำงานเป็นทีม การดำรงชีวิตอย่างพอเพียง

Necessary skills for everyday use; intrapersonal skills; communication skills; social and occupational skills; self-development; emotional quotient; mental health and adjustment; virtue, ethics, and values; critical thinking, decision making, and problem solving; team working; living a self-sufficient life

9121102 สังคมไทยและสังคมโลกในศตวรรษที่ 21 3(3-0-6)

Thai and Global Society in 21st Century

สังคมไทยในบริบทโลกในมิติประวัติศาสตร์และอารยธรรมไทย ประชากร วัฒนธรรมไทย บทบาทและความเคลื่อนไหวของศาสนา เศรษฐกิจพอเพียงเพื่อการพัฒนาอย่างยั่งยืน โครงการพระราชดำรินในพระบาทสมเด็จพระปรมินทรมหาภูมิพลอดุลยเดช ปราชญ์ท้องถิ่น สมาคมประชาชาติแห่งเอเชียตะวันออกเฉียงใต้ (อาเซียน) บริบทของกลุ่มประเทศสมาชิก และคุณูปการของสมเด็จพระยาบรมมหาศรีสุริยวงศ์ (ช่วง บุนนาค) ต่อมหาวิทยาลัยราชภัฏบ้านสมเด็จเจ้าพระยาและประเทศชาติ

Thai society in the global society in the dimension of history, Thai civilization, population, Thai culture as well as the movement of religion; self-sufficiency economy for the sustainable development; the royal projects of His Majesty King Bhumibol Adulyadej (King Rama IX); the local scholars; the context of ASEAN community and ASEAN nations; the contributions of Somdej Chow Phya Sri Sury Wongse (Chuang Bunnag) to Bansomdejchaopraya Rajabhat University and Thailand

9121103 **ความเป็นพลเมือง** 1(1-0-2)

Active Citizenship

หลักการพื้นฐานของการปกครองในระบอบประชาธิปไตยอันมีพระมหากษัตริย์ทรงเป็นประมุข ความหมาย สิทธิและหน้าที่ของพลเมือง จิตสำนึกสาธารณะ ทศนคติ และค่านิยมในความซื่อสัตย์สุจริต ผลกระทบจากการทุจริตที่ส่งผลเสียหายต่อสังคมและประเทศชาติ

Fundamental principles of constitutional monarchy; definition of rights and responsibilities of active citizens; civic-mindedness, attitudes, and values in integrity among the students as well as awareness of the disastrous effects of corruption on the society and country

9122201 **การจัดการสมัยใหม่และภาวะผู้นำ** 3(3-0-6)

Modern Management and Leadership

แนวคิด ทฤษฎีการจัดการ การจัดการองค์ประกอบการและหน้าที่ต่างๆ ในองค์กร การใช้เทคโนโลยีเพื่อการจัดการองค์กร แนวคิด ทฤษฎีภาวะผู้นำและการทำงานเป็นทีม จริยธรรมและความรับผิดชอบต่อสังคม

Concepts and theories of management, the component management, and various functions in organizations; implementation of technology for organizational management; concepts and theories of leadership and team work; ethics and social responsibilities

9122202 **การสื่อสารในชีวิตประจำวัน** 3(3-0-6)

Communications in Everyday Use

ความหมายของการสื่อสาร สื่อประเภทต่างๆ การรู้เท่าทันสื่ออย่างมีวิจารณญาณ ความน่าเชื่อถือและคุณค่าเนื้อหาสาร ผลกระทบของสื่อ การบริโภคสื่ออย่างเข้าใจในชีวิตประจำวัน การใช้สื่ออย่างมีความรับผิดชอบต่อสังคมไม่ละเมิดสิทธิส่วนบุคคล จริยธรรม จรรยาบรรณ กฎหมายที่เกี่ยวข้อง

Definitions of communication; types of media; media literacy on the basis of consideration; creditability and content values; media impact; media consumption with understanding in everyday use; using media with social responsibility and without violating personal rights; morality, ethics, and related laws

- 9122203 **สุนทรียะทางศิลปกรรม** **3(3-0-6)**
Aesthetics of Fine and Applied Arts
 ความหมายและทฤษฎีทางสุนทรียะ กระบวนการเรียนรู้ ประสบการณ์ และการประเมิน
 คุณค่าทางความงามของศิลปกรรม ด้านดนตรี ด้านนาฏศิลป์ และด้านทัศนศิลป์
 Definitions and theories of aesthetics; learning process, experience, and
 appreciation of fine and applied arts; music, performing arts, and visual arts
- 9122204 **ความสุขแห่งชีวิต** **3(3-0-6)**
Happiness of Life
 ความหมาย ความสำคัญและปัจจัยที่ทำให้เกิดความสุข แนวคิดทฤษฎีที่เกี่ยวข้องกับความสุข
 ศิลปะการดำเนินชีวิตที่มีความสุข สันติสุข การคิดเชิงบวก ความสุขกับการทำงาน งานอดิเรกกับการสร้าง
 ความสุข จิตสาธารณะเพื่อความสุขของผู้อื่น
 Definitions, importance, and factors creating happiness; concepts and theories
 concerning happiness; art of living a happy life; peace; positive thinking; happiness at work;
 hobbies and creation of happiness; public mind for others' happiness
- 9192302 **ศาสตร์พระราชาเพื่อการพัฒนาท้องถิ่น** **2(2-0-4)**
King's Philosophy for Locality Development
 แนวคิด หลักการของโครงการอันเนื่องมาจากพระราชดำริ การประยุกต์ใช้หลักการ ทรงงาน
 หลักปรัชญาของเศรษฐกิจพอเพียง แนวคิดการพัฒนาแบบยั่งยืนในชีวิตประจำวัน
 การวิเคราะห์ยุทธศาสตร์ฉลาดรู้เพื่อการพัฒนาชุมชนต้นแบบตามศาสตร์พระราชາอย่างเป็นรูปธรรมและ
 ยั่งยืน การร่วมมือในการทำงานโดยบูรณาการแบบองค์รวมกับภาคีเครือข่าย
 Concepts, principles of Royal Initiative Projects; application of Royal practice,
 philosophy of sufficiency economy and sustainable development approaches to daily life;
 analysis of intellectual strategy for community development concerning the King's philosophy
 concretely and sustainably; holistic-integrated collaboration with partnership networks
- 9131101 **วิทยาศาสตร์และเทคโนโลยีในชีวิตประจำวัน** **3(2-2-5)**
Science and Technology in Everyday Use
 การแสวงหาความรู้จากโลกธรรมชาติทั้งทางด้านชีวภาพและกายภาพ ความสำคัญ
 ของกระบวนการคิดทางวิทยาศาสตร์ การใช้เทคโนโลยีในชีวิตประจำวัน สารเคมีเป็นพิษและอันตรายจาก
 สารเคมี ภาวะโลกร้อน และการเปลี่ยนแปลงสภาพภูมิอากาศ และความสำคัญของการดำรงชีวิต
 แบบสมดุล

Knowledge inquiry from natural world both in biological and physical fields; importance of scientific thinking process; technology in everyday use; toxic chemicals and chemical hazards; global warming and climate change; importance of balanced living

9131102 ทักษะการเรียนรู้และแก้ปัญหาเชิงคณิตศาสตร์ 3(2-2-5)

Learning and Problem Solving Skills in Mathematics

การพัฒนาทักษะการคิดแบบองค์รวมเชิงตรรกศาสตร์และคณิตศาสตร์ หลักการแก้ปัญหา และวิธีการใช้เหตุผล ข้อมูลและการวิเคราะห์ข้อมูลเบื้องต้น แบบจำลองทางคณิตศาสตร์เบื้องต้น ทักษะการคำนวณเพื่อการเรียนรู้และแก้ปัญหา

Logical and mathematical holistic thinking skills development; problem-solving principles and reasoning methods; data and basic data analysis; fundamental mathematical model; calculation skills for learning and problem solving

9141101 กิจกรรมทางกายเพื่อชีวิต 1(0-2-1)

Physical Activities for Life

ความหมาย ความรู้ ความเข้าใจ และความสำคัญในพื้นฐานของกิจกรรมทางกาย ขั้นตอนในการปฏิบัติกิจกรรมทางกายทั้งในชีวิตประจำวันและยามว่าง เพื่อการมีสุขภาพอนามัยที่ดีโดยผ่านการปฏิบัติ กิจกรรมการเคลื่อนไหว การป้องกันและดูแลสุขภาพ การเสริมสร้างสมรรถภาพทางกาย กิจกรรมกีฬาไทย กีฬาสากล กิจกรรมการออกกำลังกาย กิจกรรมนันทนาการ และกิจกรรมการเคลื่อนไหวทางกายอื่นๆที่เกี่ยวข้อง

Definitions, knowledge, understanding, and importance of physical activity foundations; steps in physical activity performance both in everyday and leisure time in order to possess good health and sanitation by practicing physical activities, protecting and taking care of health, strengthening physical fitness, and playing Thai and international sports including physical exercise, recreation, and other relevant physical activities

(2) หมวดวิชาเฉพาะด้าน

1190101 คุณธรรม จริยธรรม จรรยาบรรณ และจิตวิญญาณความเป็นครู 2(2-0-4)

Morals, Ethics, Code of Ethics, and Teachers' Spirituality

ความประพฤติ การปฏิบัติตนตามจรรยาบรรณของวิชาชีพ การพัฒนาผู้เรียนด้วยจิตวิญญาณความเป็นครู การวิเคราะห์ สังเคราะห์และบูรณาการองค์ความรู้เกี่ยวกับค่านิยมของครู จรรยาบรรณวิชาชีพครู คุณธรรม จริยธรรมสำหรับครู จิตวิญญาณความเป็นครู กฎหมายที่เกี่ยวข้องกับวิชาชีพครู สภาพการณ์การพัฒนาวิชาชีพครู การจัดการเรียนรู้ที่เน้นประสบการณ์ กรณีศึกษา และการฝึก

ปฏิบัติด้วยการสะท้อนคิด การพัฒนาตนเอง ในการเป็นครูที่ดี ความรอบรู้ ทันสมัย และทันต่อการเปลี่ยนแปลง

Behavior; practice according to code of ethics; learner development with teachers' spirituality; analyzing, synthesizing and integrating body of knowledge about teachers' values; ethics of teaching profession; morals and ethics of teachers; teachers' spirituality; professional laws; professional development situations; experience-based learning management, case study and contemplative practice; self-development for being good teachers; modernity and transformation literacy

1190102 ปรัชญาการศึกษา 3(3-0-6)

Philosophy of Education

การวิเคราะห์ ปรัชญา หลักการ แนวคิด ทฤษฎีการศึกษา วิวัฒนาการของการศึกษาไทย และการศึกษาโลก การจัดการคุณภาพการศึกษา ระบบสารสนเทศเพื่อการบริหารจัดการคุณภาพของสถานศึกษา การเปลี่ยนแปลงการศึกษาตามบริบทของสังคม เศรษฐกิจ นโยบาย ยุทธศาสตร์ และแผนงาน บริบทการจัดการศึกษาของโรงเรียนแต่ละระดับการศึกษาและประเภทการศึกษา การออกแบบและการดำเนินการประกันคุณภาพการศึกษา การสะท้อนคิด และการประยุกต์ใช้

Analysis of Philosophy, principles, concepts, educational concepts and theories; evaluation of Thai education and world educational; educational quality management and administration; information system for school quality management and administration; educational change through context of social, economic, policies, strategies, and plans; school management in education levels and type; design and operation on educational quality assurance; reflections and application

1190103 จิตวิทยาสำหรับครู 3(3-0-6)

Psychology for Teachers

หลักการ แนวคิด ทฤษฎีทางจิตวิทยาพัฒนาการ จิตวิทยาการศึกษา และจิตวิทยาให้คำปรึกษา การวิเคราะห์ การแก้ปัญหา และการประยุกต์ใช้ความรู้ทางจิตวิทยา ศาสตร์ทางสมองเพื่อการจัดการเรียนรู้ การส่งเสริมพัฒนาการผู้เรียนตามศักยภาพและช่วงวัย ผู้เรียนที่มีความต้องการพิเศษ การศึกษารายกรณี การพัฒนาผู้เรียนด้วยจิตวิญญาณความเป็นครู การใช้การสะท้อนคิดเพื่อการออกแบบ การดูแล การช่วยเหลือ และการพัฒนาผู้เรียนเป็นรายบุคคลตามศักยภาพการพัฒนาตนเองในการเป็นครูที่ดี มีความรอบรู้ ทันสมัย และทันต่อการเปลี่ยนแปลง การให้คำแนะนำ การให้ข้อมูลย้อนกลับแก่ผู้ปกครองและผู้เกี่ยวข้องเพื่อการส่งเสริมพัฒนาการของผู้เรียน การสร้างความร่วมมือในการพัฒนาผู้เรียน และรายงานผลการพัฒนาคุณภาพผู้เรียนได้อย่างเป็นระบบ

Principles, concepts, theories of developmental psychology, educational psychology, and counseling psychology; analysis, problem solving, and application of psychological knowledge; neuro science for learning management; promoting development of learners according to their potential and ages; learners with special needs; case study; developing learners with teachers' spirituality; contemplation for designing, caring, facilitating and developing individual learners according to their potential; developing oneself to be a good teacher with knowledge, modernity and transformation literacy; counseling; providing feedbacks to parents and related parties for the sake of learners' development; fostering cooperation in developing learners and reporting results of improving learners' qualities systematically

1190201 การพัฒนาหลักสูตร 3(3-0-6)

Curriculum Development

หลักการ แนวคิด ทฤษฎีการพัฒนาหลักสูตร พื้นฐานทางปรัชญาการศึกษา จิตวิทยา สังคม วัฒนธรรม และเทคโนโลยีในการพัฒนาหลักสูตร วิวัฒนาการของหลักสูตรในประเทศไทย รูปแบบของหลักสูตร กระบวนการพัฒนาหลักสูตร การนำหลักสูตรไปใช้ การประเมินและปรับปรุงหลักสูตร หลักสูตรแกนกลาง หลักสูตรสถานศึกษา หลักสูตรการศึกษาขั้นพื้นฐาน ปัญหาและแนวโน้มในการพัฒนาหลักสูตร การออกแบบและพัฒนาหลักสูตรสถานศึกษา

Principles, concepts, theories of curriculum development; foundation of educational philosophy, psychology, society, culture and technology for curriculum development; curriculum evolution in Thailand; curriculum patterns; curriculum development processes; curriculum implementation; curriculum assessment and revision; core curriculum; school curriculum; basic education curriculum; problems and trends in curriculum development; school curriculum design and development

1190202 การวัดและประเมินผลการเรียนรู้ 3(3-0-6)

Learning Measurement and Evaluation

หลักการ แนวคิดเกี่ยวกับการวัดและประเมินผลการเรียนรู้ คุณสมบัติของนักวัด ประเมินผล รูปแบบการวัดและประเมินผลการเรียนรู้ พฤติกรรมทางการศึกษา เครื่องมือวัดผลการเรียนรู้ การประเมินผลการเรียนรู้ตามสภาพจริง การประเมินภาคปฏิบัติและการสร้างเครื่องมือวัดผลการเรียนรู้ การตรวจสอบคุณภาพเครื่องมือ สถิติในการวิเคราะห์ข้อมูลเพื่อการวัดและประเมินผลการเรียนรู้ การตัดสินผลการเรียนรู้และการให้ข้อมูลป้อนกลับเพื่อพัฒนาผู้เรียนและการจัดการเรียนรู้

Principles, concepts of learning measurement and evaluation; qualifications of evaluators; learning measurement and evaluation models; educational behavior; learning measurement instruments; authentic assessment; performance assessment and construction of instruments of learning measurement; test validation; statistics for data analysis of learning measurement and evaluation; learning assessment and giving feedback on learners' development and learning management

**1190203 นวัตกรรมและเทคโนโลยีสารสนเทศเพื่อการสื่อสารการศึกษา
และการเรียนรู้** **2(1-2-3)**

**Innovation and Information Technology for Educational
Communication Learning**

หลักการ แนวคิด และทฤษฎี นวัตกรรมและเทคโนโลยีสารสนเทศเพื่อการสื่อสาร การศึกษาและการเรียนรู้ กฎหมายและจรรยาบรรณในการใช้เทคโนโลยีดิจิทัล การใช้เทคโนโลยีดิจิทัล ในการออกแบบการจัดการเรียนรู้ตามธรรมชาติของสาขาวิชาเอกเพื่อพัฒนาผู้เรียนให้มีปัญญา รู้คิดและมี ความเป็นนวัตกรรม ผู้เรียนที่มีความต้องการพิเศษ การวิเคราะห์ การเลือก การออกแบบ การพัฒนา การประเมิน การบูรณาการและการประยุกต์ใช้นวัตกรรมและเทคโนโลยีสารสนเทศเพื่อการสื่อสาร การศึกษา และการจัดการเรียนรู้ได้อย่างมีประสิทธิภาพ การไม่ละเมิดทรัพย์สินทางปัญญา ใช้การสะท้อน คิดไปประยุกต์ใช้ในการพัฒนาตนเองให้เป็นครูที่ดี มีความรอบรู้ และทันสมัยต่อความเปลี่ยนแปลง

Principles, concepts, and theories of innovation and information technology for educational communication learning; digital technology laws and codes of ethics; using digital technology for design of learning management according to the nature of major areas of study to develop intellectual and innovative learners; learners with special needs; analysis, selection, design, development, evaluation, integration and application of using innovation and information technology for educational communication and learning efficiently, infringement of an intellectual property, applying reflections to self-development to be a good teacher with knowledge, modernity and transformation literacy

1190204 ทักษะการสื่อสารและวัฒนธรรมสำหรับครู **2(2-0-4)**
Communication Skills and Culture for Teachers

ความสำคัญของภาษาไทย ภาษาอังกฤษ และวัฒนธรรมไทยสำหรับครู การปฏิบัติ การฟัง การพูด การอ่าน และการเขียน ทักษะการสื่อสาร เทคนิคการนำเสนอข้อมูล การปฏิบัติตน ตามวัฒนธรรมไทยในสถานศึกษา ชุมชน และสังคมไทย

Importance of Thai language, English language and Thai culture for teachers; practice of listening, speaking, reading and writing skills; communication skill; techniques for giving presentation; practising oneself concerning Thai culture in school, community and Thai society

1190205 การปฏิบัติวิชาชีพในสถานศึกษา 1 1(120)

Practicum 1

การพัฒนาคุณลักษณะที่แสดงออกถึงความรักและศรัทธาในวิชาชีพครู จรรยาบรรณต่อวิชาชีพ บทบาทหน้าที่ครู การสร้างความร่วมมือกับผู้ปกครองในการดูแล ช่วยเหลือและพัฒนาผู้เรียน การรายงานผลการพัฒนาคุณภาพผู้เรียนอย่างเป็นระบบ การประยุกต์ใช้ความรู้ทางจิตวิทยาและเทคโนโลยีดิจิทัล การพัฒนาหลักสูตรและกิจกรรมการพัฒนาวิชาชีพครู การสังเกตและวิเคราะห์การปฏิบัติหน้าที่ครู การถอดบทเรียนจากประสบการณ์การเรียนรู้ในสถานศึกษา การสังเคราะห์องค์ความรู้และนำผลการเรียนรู้ในสถานศึกษาไปประเมินสะท้อนกลับ และร่วมแลกเปลี่ยนเรียนรู้ในรูปแบบชุมชนแห่งการเรียนรู้

Development of characteristics reflecting love and faith in teaching profession; professional ethics; duties of teachers; coordinating with parents to provide learners' care, assistance, and development; providing well-organized report of learner development; applying the knowledge of psychology and digital technology; curriculum and activity development; developing teacher profession; observing and analysing teacher performance; concluding the lesson learned from learning experience in educational institution; synthesizing the body of knowledge and using the learning results in after action review (AAR), as well as sharing and learning under the context of profession learning community (PLC)

1190301 วิทยาการจัดการเรียนรู้ 3(3-0-6)

Learning Management Science

ทฤษฎีการเรียนรู้ การจัดการเรียนรู้เชิงรุก การจัดการเรียนรู้แบบบูรณาการ นวัตกรรม การจัดการเรียนรู้ การใช้สื่อและเทคโนโลยีดิจิทัล การบริหารจัดการชั้นเรียน การศึกษาเรียนรู้รวม การออกแบบและเขียนแผนการจัดการเรียนรู้ การฝึกปฏิบัติการสอนแบบจุลภาคการทดลองจัดการเรียนรู้ในสถานศึกษา

Learning theories; active learning management; integrated learning; learning innovation; using media and digital technology; classroom learning management; inclusive education; design and writing lesson plans; microteaching; school practicum

1190302 การวิจัยและพัฒนานวัตกรรมการเรียนรู้ 3(3-0-6)

Learning Innovation Research and Development

หลักการ แนวคิด ในการวิจัย จรรยาบรรณนักวิจัย การวิเคราะห์สภาพปัญหาและความต้องการในการพัฒนาผู้เรียน ขั้นตอนและการออกแบบการวิจัยในชั้นเรียน การเขียนโครงร่างวิจัยในชั้นเรียน การประยุกต์ใช้เทคโนโลยีดิจิทัลเพื่อพัฒนาการเรียนรู้ของผู้เรียน การสร้างนวัตกรรมเพื่อพัฒนาการเรียนรู้และแก้ปัญหาผู้เรียน การสร้างและวิเคราะห์คุณภาพเครื่องมือวิจัย สถิติและการวิเคราะห์ข้อมูล การเขียนรายงานการวิจัย การนำผลวิจัย ไปใช้เพื่อแก้ปัญหาและพัฒนาการเรียนรู้ผู้เรียน

Principles, concepts of research; researchers' code of ethics; analysis of problems and needs for learners' development; action research methodology and design; action research proposal writing; application of digital technology to learning development; innovation development for learning improvement and problem solving; construction of research instruments and test validation; statistics and data analysis; research report writing; application of research results to solve learners' problems and improve learners' learning

1190303 การปฏิบัติวิชาชีพในสถานศึกษา 2 1(120)

Practicum 2

รายวิชาที่ลงทะเบียนเรียนมาก่อน : 1190205 วิชา การปฏิบัติวิชาชีพในสถานศึกษา 1

การประพฤติตนเป็นแบบอย่างที่ดีตามจรรยาบรรณวิชาชีพ การปฏิบัติงานผู้ช่วยครูร่วมกับครูพี่เลี้ยงตามกลุ่มสาระการเรียนรู้รายวิชาเฉพาะด้าน การบูรณาการองค์ความรู้ทางการบริหาร การออกแบบนวัตกรรม การประกันคุณภาพการศึกษา การจัดการเรียนรู้และบรรยากาศการเรียนรู้ การสร้างความร่วมมือกับผู้ปกครองในการพัฒนา ดูแล ช่วยเหลือผู้เรียนการพัฒนาตนเองให้มีความเป็นครูมืออาชีพในศาสตร์วิชาชีพครูและศาสตร์สาขาวิชาเอก การร่วมโครงการส่งเสริมอนุรักษ์วัฒนธรรมและภูมิปัญญาท้องถิ่น การนำผลการเรียนรู้ในสถานศึกษาไปประเมินสะท้อนกลับและร่วมแลกเปลี่ยนเรียนรู้ในรูปแบบชุมชนแห่งการเรียนรู้

Pre-requisite : 1190205 Practicum 1

Behaving oneself as a good example according to professional ethics; working as a teacher assistant with a mentor; integrating knowledge in educational administration, innovation design, educational quality assurance, learning management and learning atmosphere; cooperating with parents to develop, help and assist students; self-development to be a professional teacher of both professional teaching and core major study; participating in projects to promote cultural conservation and local wisdom;

bringing learning results from educational institutions to evaluate after action review (AAR) and exchange knowledge in the form of professional learning community (PLC)

1190401 การปฏิบัติการสอนในสถานศึกษา 1 6(720)

Internship 1

รายวิชาที่ต้องสอบผ่านก่อน : 1190303 วิชา การปฏิบัติวิชาชีพในสถานศึกษา 2

การปฏิบัติการสอนในสถานศึกษา การประพฤติตนเป็นแบบอย่างที่ดีตามจรรยาบรรณวิชาชีพ การออกแบบและจัดบรรยากาศชั้นเรียน การจัดกิจกรรมการเรียนรู้ให้เกิดกระบวนการคิดขั้นสูง การประยุกต์เทคโนโลยีดิจิทัลหรือนวัตกรรมทางการศึกษา การร่วมมือกับผู้ปกครองในการแก้ปัญหาผู้เรียนด้วยกระบวนการวิจัย การสะท้อนการเข้าร่วมกิจกรรมส่งเสริมความก้าวหน้าทางวิชาชีพ โครงการส่งเสริมอนุรักษ์วัฒนธรรมและภูมิปัญญาท้องถิ่น การนำผล การเรียนรู้ในสถานศึกษาไปประเมินสะท้อนกลับและแลกเปลี่ยนเรียนรู้ร่วมกันในรูปแบบชุมชนแห่งการเรียนรู้

Required Course : 1190303 Practicum 2

Practice of teaching in educational institutions; behaving oneself as a good example according to professional ethnics; designing and managing a classroom atmosphere; organizing learning activities to encourage students to create advanced thinking processes; applying digital technology or educational innovations; collaborating with parents to solve learners' problems with research; reflecting learners' participation in activities to promote professional progress; conducting projects to promote cultural conservation and local wisdom; bringing learning results from educational institutions to evaluate after action review (AAR) and exchange knowledge in the form of professional learning community (PLC)

1190402 การปฏิบัติการสอนในสถานศึกษา 2 6(720)

Internship 2

รายวิชาที่ต้องสอบผ่านก่อน : 1190401 วิชา การปฏิบัติการสอนในสถานศึกษา 1

การปฏิบัติงานในหน้าที่ครู การประพฤติตนเป็นแบบอย่างที่ดีตามจรรยาบรรณวิชาชีพ การออกแบบนวัตกรรมการศึกษาและจัดกิจกรรมการเรียนรู้ที่มีความสุข เกิดกระบวนการคิดขั้นสูงนำไปสู่การเป็นนวัตกรรม การบูรณาการบริบทชุมชนกับการจัดกิจกรรมการเรียนรู้ การสร้างเครือข่ายความร่วมมือกับผู้ปกครองและชุมชนในการพัฒนาและแก้ปัญหาผู้เรียนด้วยกระบวนการวิจัย การสะท้อนผลการเข้าร่วมกิจกรรมที่ส่งเสริมให้เกิดความก้าวหน้าทางวิชาชีพ โครงการอนุรักษ์วัฒนธรรมและภูมิปัญญาท้องถิ่น การนำผลจากการเรียนรู้ในสถานศึกษาไปประเมินสะท้อนกลับและแลกเปลี่ยนเรียนรู้ร่วมกันในรูปแบบชุมชนแห่งการเรียนรู้ และสรุปผลเป็นกรณีพิพจน์ เพื่อให้มีความรอบรู้ ทันท่วงทีและทันต่อการเปลี่ยนแปลง

Required Course : 1190401 Internship 1

Working in teacher duties; behaving oneself as a good example according to professional ethics; designing educational innovations and managing learning activities happily to develop advanced thinking processes to be an innovator; integrating community contexts with learning activity management; creating networks with parents and communities to develop and solve learners' problems with research; reflecting the results from participating in activities promoting the professional advancement; conducting cultural conservation and local wisdom projects; bringing learning results from educational institutions to evaluate after action review (AAR) and exchange knowledge in the form of professional learning community (PLC) and conclude with a teacher's term paper to develop oneself knowledge, modernity and literacy of changes

5190101 ทักษะดนตรีสำหรับครูดนตรีศึกษา 3(2-2-5)

Music Skills for Music Education Teachers

ทักษะการฟังดนตรี การบอกระดับเสียงที่ได้ยิน การจดจำเสียง การพัฒนาโสตประสาท การขับร้องเดี่ยว การขับร้องหมู่ ดนตรีกับการเคลื่อนไหวร่างกาย การสร้างสรรค์ดนตรีเบื้องต้น การบันทึกโน้ตแบบโน้ตดนตรีสากลและโน้ตดนตรีไทย และการอ่านโน้ตแบบฉบับพลัน

Music listening skills, pitch telling, sound recognition, auditory development, singing, chorus, music with body movements; introduction of music creation; note dictation in Western music notation and Thai music notation and sight reading

5190102 หลักการสอนดนตรีศึกษา 3(2-2-5)

Principles of Music Education Teaching

ความเป็นมา ความหมาย แนวคิด ความสำคัญของดนตรีศึกษา ปรัชญาและหลักการทางดนตรีศึกษา องค์ประกอบของหลักสูตรดนตรีศึกษา การสอนดนตรีเบื้องต้น การสร้างแรงบันดาลใจในการเป็นครูดนตรี ลำดับขั้นตอน หลักการสอนดนตรีศึกษา การปฏิบัติขลุ่ยเพียงออและขลุ่ยรีคอร์เดอร์ และการฝึกประสบการณ์การสอนดนตรีในสถานการณ์จำลอง

Background, meaning, concepts, emphasis of music education, philosophy and principles of music education, elements of music education courses, introduction to music teaching, inspiration in being a music teacher, the sequence of principles for teaching music education; practice of KHLUI PHIANG AW and recorder; experience training of music teaching in the simulations

5190201 การเตรียมการสอนทางดนตรีศึกษา 3(2-2-5)

Preparation for Teaching Music Education

การเตรียมการสอนทางดนตรีเบื้องต้น การออกแบบกิจกรรมการเรียนการสอนดนตรี การเลือกใช้สื่อเทคโนโลยีในการจัดการเรียนรู้ดนตรีเบื้องต้น การจัดการสิ่งแวดล้อมเพื่อส่งเสริมการเรียนรู้ การวัดและประเมินผลทางดนตรี จิตวิทยาการสอนดนตรี หลักสูตรการศึกษาขั้นพื้นฐาน สาระดนตรี หลักการจัดการเรียนรู้ทางดนตรี แผนการจัดการเรียนรู้ทางดนตรี และการใช้ภาษาเพื่อสื่อสารกับผู้เรียน

Preparation for Teaching Music Education, Design of music teaching activities, selection of technology medias for organizing music learning fundamental, environmental management to encourage learning, measurements and evaluations in music, psychology of music teaching, basic education curriculum, music contents, principles of music learning management, music learning management plans, and using languages to communicate with learners

5190301 กลวิธีการสอนดนตรีศึกษา 3(2-2-5)

Pedagogy Tactics for Music Education

หลักการบูรณาการกิจกรรมดนตรีกับการเรียนรู้ของผู้เรียน จิตวิทยาสำหรับครูดนตรี การควบคุมชั้นเรียน แนวโน้มและการพัฒนาการเรียนการสอนดนตรีในยุคปัจจุบัน การประยุกต์ใช้เทคโนโลยีในการเลือกและผลิตสื่อการเรียนการสอน การออกแบบการเรียนรู้และกิจกรรมดนตรี

Principles of integration of music activities and learning of learners, psychology for music teachers, class handling, trends and development of music teaching in present period; applying of technology in the selection and production of learning and teaching medias; learning and music activities design

5190302 การวิจัยทางดนตรีศึกษา 1 2(1-2-3)

Research in Music Education 1

หลักการทำวิจัยทางดนตรีศึกษา การวิจัยเพื่อพัฒนาหลักสูตรและการจัดการเรียนรู้ทางดนตรีศึกษา การนำผลการวิจัยไปใช้ในกระบวนการ และเทคนิควิธีวิจัยทางดนตรีศึกษา การลำดับเนื้อหา สาระ การเขียนบทนำ วัตถุประสงค์ของการวิจัย ประโยชน์ที่คาดว่าจะได้รับ ขอบเขตของการวิจัย กรอบแนวคิดในการวิจัย เอกสารและงานวิจัยที่เกี่ยวข้อง วิธีดำเนินการวิจัย การเขียนอ้างอิงและบรรณานุกรม

Principles of music education researching, researching for curriculum development and learning management of music education, using research results in the process and research method techniques in music education, content sequences, introduction writing, research objectives, expected benefits, scope of research,

conceptual framework for research, literature review, research methodology, reference and bibliography writing

5190303 การวิจัยทางดนตรีศึกษา 2 **2(1-2-3)**

Research in Music Education 2

รายวิชาที่ต้องลงทะเบียนมาก่อน: 5190302 การวิจัยทางดนตรีศึกษา 1

การดำเนินการวิจัยทางดนตรีศึกษา กระบวนการเก็บรวบรวมข้อมูล การวิเคราะห์ข้อมูล การสรุปผลการวิจัย อภิปรายผล และข้อเสนอแนะ การเขียนบทคัดย่อ และการนำเสนอรายงานการวิจัย

Prerequisite: 5190302 Research in Music Education 1

Research executing in music education, data collection processes, data analysis, conclusion and discussion of researching results and suggestions, abstract writing and research presentation

5190304 ดนตรีโลกชั้นนำ **2(1-2-3)**

Introduction to world music

องค์ประกอบพื้นฐานทางดนตรีในทวีปเอเชีย แอฟริกา อเมริกาเหนือ อเมริกาใต้ ยุโรป ออสเตรเลีย และแอนตาร์กติกา บทบาทหน้าที่ของดนตรีต่อสังคม วัฒนธรรม รวมถึงเปรียบเทียบปัจจัยทางสังคม วัฒนธรรม ที่ส่งผลต่อการปรับเปลี่ยนวัฒนธรรมดนตรีของแต่ละทวีปในปัจจุบัน

Basic Musical elements in Asia, Africa, North America, South America, Europe, Australia and Antarctic, roles and functions of musical to society and culture, including comparing factors of Social way and culture that affect changes in musical culture each continent in the present

5190305 สัมมนาทางดนตรีศึกษา **2(1-2-3)**

Seminar in Music Education

สถานการณ์ องค์ความรู้ ประวัติศาสตร์ และปรากฏการณ์ทางดนตรีศึกษาที่เกิดขึ้น หรือ ประเด็นที่ผู้เรียนสนใจ วิธีการ ลำดับขั้นตอนการสัมมนาเพื่อแก้ปัญหาและพัฒนาดนตรีศึกษา การบริหารจัดการสัมมนา การนำผลการสัมมนาไปใช้ในการพัฒนาการเรียนรู้ พัฒนาตนเอง และพัฒนาชุมชน

Predicament, knowledge, historical and Music education phenomenon that occurred or issues that the students are interested in, method, order of the seminar to solve problems and develop music education, seminar management, applying the seminar results to learning development, self-development, and community development

- 5190306 เอกัตศึกษา** **1(0-2-1)**
Individual Study
 การศึกษาค้นคว้า และพัฒนาตนเอง โดยเลือกการพัฒนาทักษะทางดนตรีจากผู้ทรงคุณวุฒิ การศึกษาทฤษฎีดนตรี การศึกษาแนวทางการสอนดนตรี การวางแผนอนาคตหลังสำเร็จการศึกษา แนวทางการสอบคัดเลือกต่างๆ แนวทางการศึกษาต่อ การศึกษารูรูกิจดนตรี และแนวทางการสร้างอาชีพอื่นๆ
 Studies and develop oneself by choosing the development of musical skills from experts, music theory studies, guidelines studies of music teaching, future planning after graduation, Guidelines of Qualifying examinations, study guidelines in the further, studies of musical business and other career building guidelines
- 5192101 ประวัติและทฤษฎีดนตรีตะวันตก** **2(2-0-4)**
History and Theory of Western Music
 ประวัติศาสตร์ ความเป็นมาของดนตรีตะวันตกในยุคสมัยต่างๆ และคีตกวีตะวันตก พอลสังเขป หลักการสอนทฤษฎีดนตรีตะวันตก การบันทึกโน้ต ชื่อน้ต ค่าของโน้ต บันไดเสียง กุญแจเสียง เครื่องหมายกำหนดจังหวะ ชั้นคู่เสียง และศัพท์เฉพาะทางดนตรี
 History and background of Western music in various periods and a brief of Western music composers, principles of teaching western music theory, music notation, Solfège, note values, scales, clefs, time signature, intervals and musical glossaries
- 5192102 ประวัติและทฤษฎีดนตรีไทยสำหรับครูดนตรีตะวันตกศึกษา** **2(2-0-4)**
Thai Music History and Theory for Western Music Education
 ประวัติพัฒนาการดนตรีไทย และดุริยางค์ในแต่ละยุคสมัย องค์ประกอบดนตรี บันไดเสียง โครงสร้างการอ่านโน้ต การประสมวงดนตรีประเภทต่างๆ ในดนตรีไทยเบื้องต้น
 History of Thai music evolution and the musical poets of each era, music elements, scales, music notation reading structure, band types in fundamental of Thai music
- 5192103 โสตประสาท** **2(1-2-3)**
Ear Training
 ทักษะการฟังและการอ่านโน้ตในระบบโซลเฟจโดเคลื่อนที่ การร้อง บันทึกโน้ตและจังหวะ จำแนกชั้นคู่และคอร์ดต่างๆ โดยการฟัง
 Listening and reading skills in the Solfège system with moving Do, Singing, dictation and rhythms, Intervals and chords classify by listening

- 5192201 การสอนทฤษฎีดนตรีตะวันตก 1 3(2-2-5)**
Western Music Theory Teaching 1
 คอร์ด 3 เสียง (Triad), การพลิกกลับของคอร์ด (Inversion), โหมด (Modes), จุดพักของเพลง (Cadence), การเคลื่อนที่ของคอร์ด (Chord Progression) การใช้คอร์ดในรูปพื้นฐานและรูปพลิกกลับ โน้ตนอกคอร์ด (Non Chord Tone) และการเขียนประสานเสียง 4 แนว
 Triad, Inversions, Modes, Cadences, Chord progression, Chords in root position and various inversions, Non Chord Tone and Four parts harmony writing
- 5192202 การสอนประวัติดนตรีตะวันตก 2(1-2-3)**
Western Music History Teaching
 ประวัติ และวิวัฒนาการดนตรีตะวันตกในเชิงลึก ตั้งแต่ยุคโบราณจนถึงยุคศตวรรษที่ 20 ดนตรีร่วมสมัย รูปแบบการประพันธ์ เครื่องดนตรี สังคีตกวี และบทเพลงที่สำคัญ
 History and evolution of Western music in depth from ancient era to the 20th century, contemporary music, composition form, musical instruments, composers and music repertoires
- 5192203 ทักษะการรวมวงดนตรีตะวันตก 1(0-2-1)**
Western Music Ensemble Skills
 รูปแบบลักษณะการบรรเลงของเครื่องมือเอก ศัพท์ดนตรีตะวันตก และวรรณกรรมที่เกี่ยวข้อง การบันทึกโน้ต หลักการบรรเลงเพลงต่างๆ ในการรวมวงดนตรี ทักษะการบรรเลงบทเพลงร่วมกับเครื่องดนตรีชนิดอื่นๆ
 Performance styles of major instrumental, music glossaries and related literature, music notation, principles of various music performance in ensemble, music performance skills with other musical instruments
- 5192204 การสอนทฤษฎีดนตรีตะวันตก 2 3(2-2-5)**
Western Music Theory Teaching 2
 หลักการและทฤษฎีประสานเสียง การประสานเสียง 4 แนว คอร์ดทาบ 7 (7th Chord) การพลิกกลับของคอร์ดทาบเจ็ด ทาบ 9 (9th Chord) หรือมากกว่า การเปลี่ยนบันไดเสียงระหว่างในเพลง (Modulation) โน้ตนอกคอร์ด (Non Chord Tone) คอร์ดผ่าน (Linear Six-Four) การใช้คอร์ดยืม (Borrow chord) การใช้โครมาติกคอร์ด (Chromatic chord) แบบต่าง ๆ เช่น คอร์ดโดมิแนนท์ระดับสอง (Secondary Dominant), Neapolitan Sixth Chords, Augmented Sixth Chords การเขียนและวิเคราะห์ทำนอง

Principles and harmony theory, four parts harmony, 7th chord, inversion of 7th chord, 9th chord or more, modulation, Non chord tone, passing chords (Linear Six-Four) borrow chords, using various chromatic chord types such as Secondary Dominant, Neapolitan Sixth Chords, Augmented Sixth Chords writing and melody analysis

5192205 การสอนรวมวงดนตรีตะวันตก 2(1-2-3)

Western Music Ensemble Teaching

การสอนการควบคุม การบริหารการฝึกซ้อมวงดนตรีตะวันตกหลักการวิเคราะห์เพลงเบื้องต้น ทักษะการรวมวงที่ดี การนำวง การเตรียมบทเพลง การสื่อสารกับนักดนตรี และการถ่ายทอดอารมณ์ของบทเพลง

Controlling, management of Western band rehearsal, principles of music analysis fundamental, good ensemble skills, band leading, music preparing, communication with musicians and music expression

5192301 การจัดการวงดนตรีตะวันตกสำหรับครูดนตรีศึกษา 2(1-2-3)

Western Music Ensemble Management for Music Education Teachers

หลักการบริหารจัดการวงดนตรีเบื้องต้น การจัดการบุคลากรสำหรับวงดนตรี การจัดการงบประมาณสำหรับวงดนตรี การจัดการวัสดุอุปกรณ์ในวงดนตรี หลักการจัดการวงดนตรีสำหรับงานพิธีและการแสดงต่างๆ หลักการปรับวง การควบคุมวง และการอำนวยเพลงสำหรับวงดนตรีในรูปแบบต่างๆ

Principles of fundamental ensemble management, personnel management for the band, budget management for bands, material handling in the band, principles of band management for various ceremonies and performances, principles of band adjustment, band handling and music conducting for bands in various ensembles

5192302 การนำเสนอผลงานทางดนตรีตะวันตก 2(1-2-3)

Western Music Presentation

วิธีการหาผู้สนับสนุนการจัดกิจกรรม การวางระบบการทำงาน การวางแผนงาน แนวทางการบริหารจัดการความเสี่ยงต่างๆ ในการดำเนินงาน ตัวอย่างกรณีศึกษาในการแก้ปัญหา การดำเนินการนำเสนอผลงาน สามารถนำเสนอผลงานดนตรีในรูปแบบต่างๆ ออกแบบผลงานทางดนตรีจากการค้นคว้าข้อมูลเพื่อการส่งเสริมการเรียนรู้ของชุมชน

How to find sponsors for activities arrangement, working system placement, working planning, risk management guidelines in operation, examples of case studies in solving problems in presentations, able to present musical works in various forms, design musical works from research data to promote community learning

5192104 ทักษะโอโบ 1 3(2-2-5)

Oboe Skills 1

ปฏิบัติพื้นฐานการบรรเลงเครื่องดนตรีโอโบ ปฏิบัติบันไดเสียงเมเจอร์ และบันไดเสียงไมเนอร์ แบบฝึกหัดขั้นพื้นฐาน และการปฏิบัติบทเพลงต่าง ๆ แสดงออกถึงบุคลิกภาพในการบรรเลงเครื่องดนตรีโอโบ รู้และเข้าใจการบำรุงรักษาเครื่องดนตรี

Basic practice of Oboe performance, Major and Minor scale practice, fundamental exercises and musicpractice, expression the personality of the Oboe performance, knowing and understanding of the maintenance of musical instruments

5192105 ทักษะโอโบ 2 3(2-2-5)

Oboe Skills 2

รายวิชาที่ลงทะเบียนเรียนมาก่อน : 5192105 ทักษะโอโบ 1

พัฒนาการทางทักษะดนตรีที่เพิ่มขึ้นจากรายวิชาทักษะโอโบ 1 แบบฝึกหัดเพื่อพัฒนาเทคนิคในการปฏิบัติโอโบ ปฏิบัติบทเพลงประเภทต่าง ๆ โดยเน้นถึงคุณภาพเสียง สำเนียง การถ่ายทอดอารมณ์ และเทคนิคสำคัญอื่น ๆ รู้ประวัติของนักประพันธ์ และประวัติของบทเพลงที่ปฏิบัติ สามารถแสดงผลงานทางดนตรีต่อสาธารณชนอย่างน้อย 1 ครั้ง

Pre-requisite : 5192105 Oboe Skills 1

Development of musical skills that are enhanced from Oboe Skills Course 1 , exercises to develop techniques Oboe practice.practice in various music types by emphasizing the sound quality, articulations, expression and other important techniques, knowing the history of the composers and music literature performed, able to show the musical performance to the public at least 1 time

5192106 ทักษะบาสซูน 1 3(2-2-5)

Bassoon Skills 1

ปฏิบัติพื้นฐานการบรรเลงเครื่องดนตรีบาสซูน ปฏิบัติบันไดเสียงเมเจอร์ และบันไดเสียงไมเนอร์ แบบฝึกหัดขั้นพื้นฐาน และการปฏิบัติบทเพลงต่าง ๆ แสดงออกถึงบุคลิกภาพในการบรรเลงเครื่องดนตรีบาสซูน รู้และเข้าใจการบำรุงรักษาเครื่องดนตรี

Basic practice of Bassoon performance, Major and Minor scale practice, fundamental exercises and music practical, expression the personality of the Bassoon performance, knowing and understanding of the maintenance of musical instruments

5192107 ทักษะบาสซูน 2 3(2-2-5)

Bassoon Skills 2

รายวิชาที่ลงทะเบียนเรียนมาก่อน : 5192106 ทักษะบาสซูน 1

พัฒนาการทางทักษะดนตรีที่เพิ่มขึ้นจากรายวิชาทักษะบาสซูน 1 แบบฝึกหัดเพื่อพัฒนาเทคนิคในการปฏิบัติบาสซูน ปฏิบัติบทเพลงประเภทต่าง ๆ โดยเน้นถึงคุณภาพเสียง สำเนียง การถ่ายทอดอารมณ์ และเทคนิคสำคัญอื่น ๆ รู้ประวัติของนักประพันธ์ และประวัติของบทเพลงที่ปฏิบัติ สามารถแสดงผลงานทางดนตรีต่อสาธารณชนอย่างน้อย 1 ครั้ง

Pre-requisite : 5192106 Bassoon Skills 1

Development of musical skills that are enhanced from Bassoon Skills Course 1 , exercises to develop techniques Bassoon practice. practice in various music types by emphasizing the sound quality, articulations, expression and other important techniques, knowing the history of the composers and music literature performed, able to show the musical performance to the public at least 1 time

5192108 ทักษะคลาริเน็ต 1 3(2-2-5)

Clarinet Skills 1

ปฏิบัติพื้นฐานการบรรเลงเครื่องดนตรีคลาริเน็ต ปฏิบัติบันไดเสียงเมเจอร์ และบันไดเสียงไมเนอร์ แบบฝึกหัดขั้นพื้นฐาน และการปฏิบัติบทเพลงต่าง ๆ แสดงออกถึงบุคลิกภาพในการบรรเลงเครื่องดนตรีคลาริเน็ต รู้และเข้าใจการบำรุงรักษาเครื่องดนตรี

Basic practice of Clarinet performance, Major and Minor scale practice, fundamental exercises and music practice, expression the personality of the Clarinet performance, knowing and understanding of the maintenance of musical instruments.

5192109 ทักษะคลาริเน็ต 2 3(2-2-5)

Clarinet Skills 2

รายวิชาที่ลงทะเบียนเรียนมาก่อน : 5192108 ทักษะคลาริเน็ต 1

พัฒนาการทางทักษะดนตรีที่เพิ่มขึ้นจากรายวิชาทักษะคลาริเน็ต 1 แบบฝึกหัดเพื่อพัฒนาเทคนิคในการปฏิบัติคลาริเน็ต ปฏิบัติบทเพลงประเภทต่าง ๆ โดยเน้นถึงคุณภาพเสียง สำเนียง การถ่ายทอดอารมณ์ และเทคนิคสำคัญอื่น ๆ รู้ประวัติของนักประพันธ์ และประวัติของบทเพลงที่ปฏิบัติ สามารถแสดงผลงานทางดนตรีต่อสาธารณชนอย่างน้อย 1 ครั้ง

Pre-requisite : 5192108 Clarinet Skills 1

Development of musical skills that are enhanced from Clarinet Skills Course 1, exercises to develop techniques Clarinet practice. practice in various music types by emphasizing the sound quality, articulations, expression and other important techniques, knowing the history of the composers and music literature performed, able to show the musical performance to the public at least 1 time

5192110 ทักษะฟลูต 1 3(2-2-5)

Flute Skills 1

ปฏิบัติพื้นฐานการบรรเลงเครื่องดนตรีฟลูต ปฏิบัติบันไดเสียงเมเจอร์ และบันไดเสียงไมเนอร์ แบบฝึกหัดขั้นพื้นฐาน และการปฏิบัติบทเพลงต่าง ๆ แสดงออกถึงบุคลิกภาพในการบรรเลงเครื่องดนตรีฟลูต รู้และเข้าใจการบำรุงรักษาเครื่องดนตรี

Basic practice of Flute performance, Major and Minor scale practice, fundamental exercises and music practice, expression the personality of the Flute performance, knowing and understanding of the maintenance of musical instruments

5192111 ทักษะฟลูต 2 3(2-2-5)

Flute Skills 2

รายวิชาที่ลงทะเบียนเรียนมาก่อน : 5192110 ทักษะฟลูต 1

พัฒนาการทางทักษะดนตรีที่เพิ่มขึ้นจากรายวิชาทักษะฟลูต 1 แบบฝึกหัดเพื่อพัฒนาเทคนิคในการปฏิบัติฟลูต ปฏิบัติบทเพลงประเภทต่าง ๆ โดยเน้นถึงคุณภาพเสียง สำเนียง การถ่ายทอดอารมณ์ และเทคนิคสำคัญอื่น ๆ รู้ประวัติของนักประพันธ์ และประวัติของบทเพลงที่ปฏิบัติ สามารถแสดงผลงานทางดนตรีต่อสาธารณชนอย่างน้อย 1 ครั้ง

Pre-requisite : 5192110 Flute Skills 1

Development of musical skills that are enhanced from Flute Skills Course 1, exercises to develop techniques Flute practice. practice in various music types by emphasizing the sound quality, articulations, expression and other important techniques, knowing the history of the composers and music literature performed, able to show the musical performance to the public at least 1 time

5192112 ทักษะแซกโซโฟน 1 3(2-2-5)

Saxophone Skills 1

ปฏิบัติพื้นฐานการบรรเลงเครื่องดนตรีแซกโซโฟน ปฏิบัติบันไดเสียงเมเจอร์ และบันไดเสียงไมเนอร์ แบบฝึกหัดขั้นพื้นฐาน และการปฏิบัติบทเพลงต่าง ๆ แสดงออกถึงบุคลิกภาพในการบรรเลงเครื่องดนตรีแซกโซโฟน รู้และเข้าใจการบำรุงรักษาเครื่องดนตรี

Basic practice of Saxophone performance, Major and Minor scale practice, fundamental exercises and music practice, expression the personality of the Saxophone performance, knowing and understanding of the maintenance of musical instruments

5192113 ทักษะแซกโซโฟน 2 3(2-2-5)

Saxophone Skills 2

รายวิชาที่ลงทะเบียนเรียนมาก่อน : 5192112 ทักษะแซกโซโฟน 1

พัฒนาการทางทักษะดนตรีที่เพิ่มขึ้นจากรายวิชาทักษะแซกโซโฟน 1 แบบฝึกหัดเพื่อพัฒนาเทคนิคในการปฏิบัติแซกโซโฟน ปฏิบัติบทเพลงประเภทต่าง ๆ โดยเน้นถึงคุณภาพเสียง สำเนียง การถ่ายทอดอารมณ์ และเทคนิคสำคัญอื่น ๆ รู้ประวัติของนักประพันธ์ และประวัติของบทเพลงที่ปฏิบัติ สามารถแสดงผลงานทางดนตรีต่อสาธารณชนอย่างน้อย 1 ครั้ง

Pre-requisite : 5192112 Saxophone Skills 1

Development of musical skills that are enhanced from Saxophone Skills Course 1, exercises to develop techniques Saxophone practice. practice in various music types by emphasizing the sound quality, articulations, expression and other important techniques, knowing the history of the composers and music literature performed, able to show the musical performance to the public at least 1 time

5192114 ทักษะเฟรนช์ฮอร์น 1 3(2-2-5)

French Horn Skills 1

ปฏิบัติพื้นฐานการบรรเลงเครื่องดนตรีเฟรนช์ฮอร์น ปฏิบัติบันไดเสียงเมเจอร์ และบันไดเสียงไมเนอร์ แบบฝึกหัดขั้นพื้นฐาน และการปฏิบัติบทเพลงต่าง ๆ แสดงออกถึงบุคลิกภาพในการบรรเลงเครื่องดนตรีเฟรนช์ฮอร์น รู้และเข้าใจการบำรุงรักษาเครื่องดนตรี

Basic practice of French Horn performance, Major and Minor scale practice, fundamental exercises and music practice, expression the personality of the French Horn performance, knowing and understanding of the maintenance of musical instruments

5192115 ทักษะเฟรนช์ฮอร์น 2 3(2-2-5)

French Horn Skills 2

รายวิชาที่ลงทะเบียนเรียนมาก่อน : 5192114 ทักษะเฟรนช์ฮอร์น 1

พัฒนาการทางทักษะดนตรีที่เพิ่มขึ้นจากรายวิชาทักษะเฟรนช์ฮอร์น 1 แบบฝึกหัดเพื่อพัฒนาเทคนิคในการปฏิบัติเฟรนช์ฮอร์น ปฏิบัติบทเพลงประเภทต่าง ๆ โดยเน้นถึงคุณภาพเสียง สำเนียง การถ่ายทอดอารมณ์ และเทคนิคสำคัญอื่น ๆ รู้ประวัติของนักประพันธ์ และประวัติของบทเพลงที่ปฏิบัติ สามารถแสดงผลงานทางดนตรีต่อสาธารณชนอย่างน้อย 1 ครั้ง

Pre-requisite : 5192114 French Horn Skills 1

Development of musical skills that are enhanced from French Horn Skills Course 1, exercises to develop techniques French Horn practice. practice in various music types by emphasizing the sound quality, articulations, expression and other important techniques, knowing the history of the composers and music literature performed, able to show the musical performance to the public at least 1 time

5192116 ทักษะทรัมเป็ต 1 3(2-2-5)

Trumpet Skills 1

ปฏิบัติพื้นฐานการบรรเลงเครื่องดนตรีทรัมเป็ต ปฏิบัติบันไดเสียงเมเจอร์ และบันไดเสียงไมเนอร์ แบบฝึกหัดขั้นพื้นฐาน และการปฏิบัติบทเพลงต่าง ๆ แสดงออกถึงบุคลิกภาพในการบรรเลงเครื่องดนตรีทรัมเป็ต รู้และเข้าใจการบำรุงรักษาเครื่องดนตรี

Basic practice of Trumpet performance, Major and Minor scale practice, fundamental exercises and music practice, expression the personality of the Trumpet performance, knowing and understanding of the maintenance of musical instruments

5192117 ทักษะทรัมเป็ต 2 3(2-2-5)

Trumpet Skills 2

รายวิชาที่ลงทะเบียนเรียนมาก่อน : 5192116 ทักษะทรัมเป็ต 1

พัฒนาการทางทักษะดนตรีที่เพิ่มขึ้นจากรายวิชาทักษะทรัมเป็ต 1 แบบฝึกหัดเพื่อพัฒนาเทคนิคในการปฏิบัติทรัมเป็ต ปฏิบัติบทเพลงประเภทต่าง ๆ โดยเน้นถึงคุณภาพเสียง สำเนียง การถ่ายทอดอารมณ์ และเทคนิคสำคัญอื่น ๆ รู้ประวัติของนักประพันธ์ และประวัติของบทเพลงที่ปฏิบัติ สามารถแสดงผลงานทางดนตรีต่อสาธารณชนอย่างน้อย 1 ครั้ง

Pre-requisite : 5192116 Trumpet Skills 1

Development of musical skills that are enhanced from Trumpet Skills Course 1, exercises to develop techniques Trumpet practice. practice in various music

types by emphasizing the sound quality, articulations, expression and other important techniques, knowing the history of the composers and music literature performed, able to show the musical performance to the public at least 1 time

5192118 ทักษะทรอมโบน 1 3(2-2-5)

Trombone Skills 1

ปฏิบัติพื้นฐานการบรรเลงเครื่องดนตรีทรอมโบน ปฏิบัติบันไดเสียงเมเจอร์ และบันไดเสียงไมเนอร์ แบบฝึกหัดขั้นพื้นฐาน และการปฏิบัติบทเพลงต่าง ๆ แสดงออกถึงบุคลิกภาพในการบรรเลงเครื่องดนตรีทรอมโบน รู้และเข้าใจการบำรุงรักษาเครื่องดนตรี

Basic practice of Trombone performance, Major and Minor scale practice, fundamental exercises and music practice, expression the personality of the Trombone performance, knowing and understanding of the maintenance of musical instruments

5192119 ทักษะทรอมโบน 2 3(2-2-5)

Trombone Skills 2

รายวิชาที่ลงทะเบียนเรียนมาก่อน : 5192118 ทักษะทรอมโบน 1

พัฒนาการทางทักษะดนตรีที่เพิ่มขึ้นจากรายวิชาทักษะทรอมโบน 1 แบบฝึกหัดเพื่อพัฒนาเทคนิคในการปฏิบัติทรอมโบน ปฏิบัติบทเพลงประเภทต่าง ๆ โดยเน้นถึงคุณภาพเสียง สำเนียง การถ่ายทอดอารมณ์ และเทคนิคสำคัญอื่น ๆ รู้ประวัติของนักประพันธ์ และประวัติของบทเพลงที่ปฏิบัติสามารถแสดงผลงานทางดนตรีต่อสาธารณชนอย่างน้อย 1 ครั้ง

Pre-requisite : 5192118 Trombone Skills 1

Development of musical skills that are enhanced from Trombone Skills Course 1, exercises to develop techniques Trombone practice. practice in various music types by emphasizing the sound quality, articulations, expression and other important techniques, knowing the history of the composers and music literature performed, able to show the musical performance to the public at least 1 time

5192120 ทักษะยูโฟเนียม 1 3(2-2-5)

Euphonium Skills 1

ปฏิบัติพื้นฐานการบรรเลงเครื่องดนตรียูโฟเนียม ปฏิบัติบันไดเสียงเมเจอร์ และบันไดเสียงไมเนอร์ แบบฝึกหัดขั้นพื้นฐาน และการปฏิบัติบทเพลงต่าง ๆ แสดงออกถึงบุคลิกภาพในการบรรเลงเครื่องดนตรียูโฟเนียม รู้และเข้าใจการบำรุงรักษาเครื่องดนตรี

Basic practice of Euphonium performance, Major and Minor scale practice, fundamental exercises and music practice, expression the personality of the Euphonium performance, knowing and understanding of the maintenance of musical instruments

5192121 ทักษะยูโฟเนียม 2 3(2-2-5)

Euphonium Skills 2

รายวิชาที่ลงทะเบียนเรียนมาก่อน : 5192120 ทักษะยูโฟเนียม 1

พัฒนาการทางทักษะดนตรีที่เพิ่มขึ้นจากรายวิชาทักษะยูโฟเนียม 1 แบบฝึกหัดเพื่อพัฒนาเทคนิคในการปฏิบัติยูโฟเนียม ปฏิบัติบทเพลงประเภทต่าง ๆ โดยเน้นถึงคุณภาพเสียง สำเนียง การถ่ายทอดอารมณ์ และเทคนิคสำคัญอื่น ๆ รู้ประวัติของนักประพันธ์ และประวัติของบทเพลงที่ปฏิบัติ สามารถแสดงผลงานทางดนตรีต่อสาธารณชนอย่างน้อย 1 ครั้ง

Pre-requisite : 5192120 Euphonium Skills 1

Development of musical skills that are enhanced from Euphonium Skills Course 1, exercises to develop techniques Euphonium practice. practice in various music types by emphasizing the sound quality, articulations, expression and other important techniques, knowing the history of the composers and music literature performed, able to show the musical performance to the public at least 1 time

5192122 ทักษะทูบา 1 3(2-2-5)

Tuba Skills 1

ปฏิบัติพื้นฐานการบรรเลงเครื่องดนตรีทูบา ปฏิบัติบันไดเสียงเมเจอร์ และบันไดเสียงไมเนอร์ แบบฝึกหัดขั้นพื้นฐาน และการปฏิบัติบทเพลงต่าง ๆ แสดงออกถึงบุคลิกภาพในการบรรเลงเครื่องดนตรีทูบา รู้และเข้าใจการบำรุงรักษาเครื่องดนตรี

Basic practice of Tuba performance, Major and Minor scale practice, fundamental exercises and music practice, expression the personality of the Tuba performance, knowing and understanding of the maintenance of musical instruments

5192123 ทักษะทูบา 2 3(2-2-5)

Tuba Skills 2

รายวิชาที่ลงทะเบียนเรียนมาก่อน : 5192123 ทักษะทูบา 1

พัฒนาการทางทักษะดนตรีที่เพิ่มขึ้นจากรายวิชาทักษะทูบา 1 แบบฝึกหัดเพื่อพัฒนาเทคนิคในการปฏิบัติทูบา ปฏิบัติบทเพลงประเภทต่าง ๆ โดยเน้นถึงคุณภาพเสียง สำเนียง การถ่ายทอดอารมณ์ และเทคนิคสำคัญอื่น ๆ รู้ประวัติของนักประพันธ์ และประวัติของบทเพลงที่ปฏิบัติ สามารถแสดงผลงานทางดนตรีต่อสาธารณชนอย่างน้อย 1 ครั้ง

Pre-requisite : 5192123 Tuba Skills 1

Development of musical skills that are enhanced from Tuba Skills Course 1 , exercises to develop techniques Tuba practice. practice in various music types by emphasizing the sound quality, articulations, expression and other important techniques, knowing the history of the composers and music literature performed, able to show the musical performance to the public at least 1 time

5192124 ทักษะไวโอลิน 1 3(2-2-5)

Violin Skills 1

ปฏิบัติพื้นฐานการบรรเลงเครื่องดนตรีไวโอลิน ปฏิบัติบันไดเสียงเมเจอร์ และบันไดเสียงไมเนอร์ แบบฝึกหัดขั้นพื้นฐาน และการปฏิบัติบทเพลงต่าง ๆ แสดงออกถึงบุคลิกภาพในการบรรเลงเครื่องดนตรีไวโอลิน รู้และเข้าใจการบำรุงรักษาเครื่องดนตรี

Basic practice of Violin performance, Major and Minor scale practice, fundamental exercises and music practice, expression the personality of the Violin performance, knowing and understanding of the maintenance of musical instruments

5192125 ทักษะไวโอลิน 2 3(2-2-5)

Violin Skills 2

รายวิชาที่ลงทะเบียนเรียนมาก่อน : 5192124 ทักษะไวโอลิน 1

พัฒนาการทางทักษะดนตรีที่เพิ่มขึ้นจากรายวิชาทักษะไวโอลิน 1 แบบฝึกหัดเพื่อพัฒนาเทคนิคในการปฏิบัติไวโอลิน ปฏิบัติบทเพลงประเภทต่าง ๆ โดยเน้นถึงคุณภาพเสียง สำเนียง การถ่ายทอดอารมณ์ และเทคนิคสำคัญอื่น ๆ รู้ประวัติของนักประพันธ์ และประวัติของบทเพลงที่ปฏิบัติ สามารถแสดงผลงานทางดนตรีต่อสาธารณชนอย่างน้อย 1 ครั้ง

Pre-requisite : 5192124 Violin Skills 1

Development of musical skills that are enhanced from Violin Skills Course 1, exercises to develop techniques Violin practice. practice in various music types by emphasizing the sound quality, articulations, expression and other important techniques, knowing the history of the composers and music literature performed, able to show the musical performance to the public at least 1 time

5192126 ทักษะไวโอลา 1 3(2-2-5)

Viola Skills 1

ปฏิบัติพื้นฐานการบรรเลงเครื่องดนตรีไวโอลา ปฏิบัติบันไดเสียงเมเจอร์ และบันไดเสียงไมเนอร์ แบบฝึกหัดขั้นพื้นฐาน และการปฏิบัติบทเพลงต่าง ๆ แสดงออกถึงบุคลิกภาพในการบรรเลงเครื่องดนตรีไวโอลา รู้และเข้าใจการบำรุงรักษาเครื่องดนตรี

Basic practice of Viola performance, Major and Minor scale practice, fundamental exercises and music practice, expression the personality of the Viola performance, knowing and understanding of the maintenance of musical instruments

5192127 ทักษะไวโอลา 2 3(2-2-5)

Viola Skills 2

รายวิชาที่ลงทะเบียนเรียนมาก่อน : 5192126 ทักษะไวโอลา 1

พัฒนาการทางทักษะดนตรีที่เพิ่มขึ้นจากรายวิชาทักษะไวโอลา 1 แบบฝึกหัดเพื่อพัฒนาเทคนิคในการปฏิบัติไวโอลา ปฏิบัติบทเพลงประเภทต่าง ๆ โดยเน้นถึงคุณภาพเสียง สำเนียง การถ่ายทอดอารมณ์ และเทคนิคสำคัญอื่น ๆ รู้ประวัติของนักประพันธ์ และประวัติของบทเพลงที่ปฏิบัติ สามารถแสดงผลงานทางดนตรีต่อสาธารณชนอย่างน้อย 1 ครั้ง

Pre-requisite : 5192126 Viola Skills 1

Development of musical skills that are enhanced from Viola Skills Course 1, exercises to develop techniques Viola practice. practice in various music types by emphasizing the sound quality, articulations, expression and other important techniques, knowing the history of the composers and music literature performed, able to show the musical performance to the public at least 1 time

5192128 ทักษะเชลโล 1 3(2-2-5)

Cello Skills 1

ปฏิบัติพื้นฐานการบรรเลงเครื่องดนตรีเชลโล ปฏิบัติบันไดเสียงเมเจอร์ และบันไดเสียงไมเนอร์ แบบฝึกหัดขั้นพื้นฐาน และการปฏิบัติบทเพลงต่าง ๆ แสดงออกถึงบุคลิกภาพในการบรรเลงเครื่องดนตรีเชลโล รู้และเข้าใจการบำรุงรักษาเครื่องดนตรี

Basic practice of Cello performance, Major and Minor scale practice, fundamental exercises and music practice, expression the personality of the Cello performance, knowing and understanding of the maintenance of musical instruments

5192129 ทักษะเชลโล่ 2 3(2-2-5)

Cello Skills 2

รายวิชาที่ลงทะเบียนเรียนมาก่อน : 5192128 ทักษะเชลโล่ 1

พัฒนาการทางทักษะดนตรีที่เพิ่มขึ้นจากรายวิชาทักษะเชลโล่ 1 แบบฝึกหัดเพื่อพัฒนาเทคนิคในการปฏิบัติเชลโล่ ปฏิบัติบทเพลงประเภทต่าง ๆ โดยเน้นถึงคุณภาพเสียง สำเนียง การถ่ายทอดอารมณ์ และเทคนิคสำคัญอื่น ๆ รู้ประวัติของนักประพันธ์ และประวัติของบทเพลงที่ปฏิบัติ สามารถแสดงผลงานทางดนตรีต่อสาธารณชนอย่างน้อย 1 ครั้ง

Pre-requisite : 5192128 Cello Skills 1

Development of musical skills that are enhanced from Cello Skills Course 1, exercises to develop techniques Cello practice. practice in various music types by emphasizing the sound quality, articulations, expression and other important techniques, knowing the history of the composers and music literature performed, able to show the musical performance to the public at least 1 time

5192130 ทักษะดับเบิลเบส 1 3(2-2-5)

Double Bass Skills 1

ปฏิบัติพื้นฐานการบรรเลงเครื่องดนตรีดับเบิลเบส ปฏิบัติบันไดเสียงเมเจอร์ และบันไดเสียงไมเนอร์ แบบฝึกหัดขั้นพื้นฐาน และการปฏิบัติบทเพลงต่าง ๆ แสดงออกถึงบุคลิกภาพในการบรรเลงเครื่องดนตรีดับเบิลเบส รู้และเข้าใจการบำรุงรักษาเครื่องดนตรี

Basic practice of Double Bass performance, Major and Minor scale practice, fundamental exercises and music practice, expression the personality of the Double Bass performance, knowing and understanding of the maintenance of musical instruments

5192131 ทักษะดับเบิลเบส 2 3(2-2-5)

Double Bass Skills 2

รายวิชาที่ลงทะเบียนเรียนมาก่อน : 5192130 ทักษะดับเบิลเบส 1

พัฒนาการทางทักษะดนตรีที่เพิ่มขึ้นจากรายวิชาทักษะดับเบิลเบส 1 แบบฝึกหัดเพื่อพัฒนาเทคนิคในการปฏิบัติดับเบิลเบส ปฏิบัติบทเพลงประเภทต่าง ๆ โดยเน้นถึงคุณภาพเสียง สำเนียง การถ่ายทอดอารมณ์ และเทคนิคสำคัญอื่น ๆ รู้ประวัติของนักประพันธ์ และประวัติของบทเพลงที่ปฏิบัติ สามารถแสดงผลงานทางดนตรีต่อสาธารณชนอย่างน้อย 1 ครั้ง

Pre-requisite : 5192130 Double bass Skills 1

Development of musical skills that are enhanced from Double Bass Skills Course 1, exercises to develop techniques Double Bass practice. practice in various music

types by emphasizing the sound quality, articulations, expression and other important techniques, knowing the history of the composers and music literature performed, able to show the musical performance to the public at least 1 time

5192132 ทักษะเปียโน 1 3(2-2-5)

Piano Skills 1

พื้นฐานการบรรเลงเปียโน มีทักษะที่สำคัญทางดนตรีที่เกี่ยวข้องกับบทเพลงและแบบฝึกหัดขั้นพื้นฐาน ปฏิบัติเทคนิคขั้นพื้นฐาน แบบฝึกหัด ฝึกไล่บันไดเสียงเมเจอร์และไมเนอร์ การปฏิบัติบทเพลงต่างๆ รู้และเข้าใจการบำรุงรักษาเปียโน แสดงออกถึงบุคลิกภาพในการบรรเลงเปียโน

Basic of Piano performance, having important musical skills related to fundamental of music and exercises, practice of fundamental techniques, exercises, Major and Minor scale practice, music practice, knowing and understanding of the maintenance of Piano, expression the personality of the Piano performance

5192133 ทักษะเปียโน 2 3(2-2-5)

Piano Skills 2

รายวิชาที่ลงทะเบียนเรียนมาก่อน : 5192132 ทักษะเปียโน 1

พัฒนาการทางทักษะดนตรีที่เพิ่มขึ้นจากรายวิชาทักษะเปียโน 1 ปฏิบัติแบบฝึกหัดหรือบทฝึกบันไดเสียงเมเจอร์และไมเนอร์ ปฏิบัติบทเพลงต่าง ๆ โดยคำนึงถึงสำเนียง การถ่ายทอดอารมณ์ มีทักษะสำคัญทางดนตรีที่เกี่ยวข้องกับเทคนิคการบรรเลง รู้ประวัติของผู้แต่งและประวัติของบทเพลง สามารถแสดงผลงานทางดนตรีต่อสาธารณชนอย่างน้อย 1 ครั้ง

Pre-requisite : 5192132 Piano Skills 1

Development of musical skills that are enhanced from Piano Skills Course 1, exercises or etude practice of Major and Minor scale, practice in various music types by emphasizing the articulations, expression, knowing the history of the composers and music literature, able to show the musical performance to the public at least 1 time

5192134 ทักษะกีตาร์ 1 3(2-2-5)

Guitar Skills 1

ปฏิบัติพื้นฐานการบรรเลงเครื่องดนตรีกีตาร์ ปฏิบัติบันไดเสียงเมเจอร์ และบันไดเสียงไมเนอร์ แบบฝึกหัดขั้นพื้นฐาน และการปฏิบัติบทเพลงต่าง ๆ แสดงออกถึงบุคลิกภาพในการบรรเลงเครื่องดนตรีกีตาร์ รู้และเข้าใจการบำรุงรักษาเครื่องดนตรี

Basic practice of Guitar performance, Major and Minor scale practice, fundamental exercises and music practice, expression the personality of the Guitar performance, knowing and understanding of the maintenance of musical instruments

5192135 ทักษะกีตาร์ 2 3(2-2-5)

Guitar Skills 2

รายวิชาที่ลงทะเบียนเรียนมาก่อน : 5192134 ทักษะกีตาร์ 1

พัฒนาการทางทักษะดนตรีที่เพิ่มขึ้นจากรายวิชาทักษะกีตาร์ 1 ปฏิบัติแบบฝึกหัด หรือ บทฝึก บันไดเสียงไมเนอร์ ปฏิบัติบทเพลงประเภทต่างๆ คุณภาพเสียง สำเนียง การถ่ายทอดอารมณ์ เทคนิค รู้ประวัติของผู้แต่งและประวัติของบทเพลง สามารถแสดงผลงานทางดนตรีต่อสาธารณชนอย่างน้อย 1 ครั้ง

Pre-requisite : 5192134 Guitar Skills 1

Guitar practicing by private learning, scale, etude, technique, music interpretation, practicing guideline and music performance in different era followed by student's major in higher level

5192136 ทักษะกีตาร์เบส 1 3(2-2-5)

Bass Guitar Skills 1

ปฏิบัติพื้นฐานการบรรเลงเครื่องดนตรีกีตาร์เบส ปฏิบัติบันไดเสียงเมเจอร์ และบันไดเสียงไมเนอร์ แบบฝึกหัดขั้นพื้นฐาน และการปฏิบัติบทเพลงต่าง ๆ แสดงออกถึงบุคลิกภาพในการบรรเลงเครื่องดนตรีกีตาร์เบส รู้และเข้าใจการบำรุงรักษาเครื่องดนตรี

Basic practice of Bass Guitar performance, Major and Minor scale practice, fundamental exercises and music practice, expression the personality of the Bass Guitar performance, knowing and understanding of the maintenance of musical instruments

5192137 ทักษะกีตาร์เบส 2 3(2-2-5)

Bass Guitar Skills 2

รายวิชาที่ลงทะเบียนเรียนมาก่อน : 5192136 ทักษะกีตาร์เบส 1

พัฒนาการทางทักษะดนตรีที่เพิ่มขึ้นจากรายวิชาทักษะกีตาร์เบส 1 แบบฝึกหัดเพื่อพัฒนาเทคนิคในการปฏิบัติกีตาร์เบส ปฏิบัติบทเพลงประเภทต่าง ๆ โดยเน้นถึงคุณภาพเสียง สำเนียง การถ่ายทอดอารมณ์ และเทคนิคสำคัญอื่น ๆ รู้ประวัติของนักประพันธ์ และประวัติของบทเพลงที่ปฏิบัติ สามารถแสดงผลงานทางดนตรีต่อสาธารณชนอย่างน้อย 1 ครั้ง

Pre-requisite : 5192136 Bass Guitar Skills 1

Development of musical skills that are enhanced from Bass Guitar Skills Course 1, exercises to develop techniques Bass Guitar practice. practice in various music types by emphasizing the sound quality, articulations, expression and other important techniques, knowing the history of the composers and music literature performed, able to show the musical performance to the public at least 1 time

5192138 ทักษะกลองชุด 1 3(2-2-5)

Drum Set Skills 1

พื้นฐานการบรรเลงเครื่องดนตรีกลองชุด มีทักษะที่สำคัญทางดนตรีที่เกี่ยวข้องกับบทเพลงและแบบฝึกหัดขั้นพื้นฐาน ปฏิบัติเทคนิคขั้นพื้นฐาน แบบฝึกหัด การปฏิบัติบทเพลงต่างๆ รู้และเข้าใจการบำรุงรักษาเครื่องดนตรี แสดงออกถึงบุคลิกภาพในการบรรเลงเครื่องดนตรี

Basic of drum set performance, having important musical skills related to music and fundamental of exercises practice, practice of fundamental techniques, exercises, , music practice, knowing and understanding of the maintenance of musical instruments, expression the personality of the musical instrument performance

5192139 ทักษะกลองชุด 2 3(2-2-5)

Drum Set Skills 2

รายวิชาที่ลงทะเบียนเรียนมาก่อน : 5192138 ทักษะกลองชุด 1

พัฒนาการทางทักษะดนตรีที่เพิ่มขึ้นจากรายวิชาทักษะกลองชุด 1 ปฏิบัติแบบฝึกหัดหรือบทฝึก ปฏิบัติบทเพลงประเภทต่างๆ โดยเน้นถึง สำเนียง การถ่ายทอดอารมณ์ เทคนิค รู้ประวัติของผู้แต่งและประวัติของบทเพลง สามารถแสดงผลงานทางดนตรีต่อสาธารณชนอย่างน้อย 1 ครั้ง

Pre-requisite : 5192138 Drum Set Skills 1

Development of musical skills that are enhanced from Drum set Skills Course 1, exercises or etude practice, practice in various music types by emphasizing the stroke, expression, techniques, knowing the history of the composers and music literature, able to show the musical performance to the public at least 1 time

5192140 ทักษะเครื่องกระทบ 1 3(2-2-5)

Percussion Skills 1

พื้นฐานการบรรเลงเครื่องกระทบ มีทักษะที่สำคัญทางดนตรีที่เกี่ยวข้องกับบทเพลงและแบบฝึกหัดขั้นพื้นฐาน ปฏิบัติเทคนิคขั้นพื้นฐาน แบบฝึกหัด ฝึกไล้บันไดเสียงเมเจอร์ การปฏิบัติบทเพลงต่างๆ รู้และเข้าใจการบำรุงรักษาเครื่องดนตรี แสดงออกถึงบุคลิกภาพในการบรรเลงเครื่องดนตรี

Basic Percussion instruments, having important musical skills related to music and fundamental of exercises, practice of fundamental techniques, exercises, Major and Minor scale practice, music practice, knowing and understanding of the maintenance of musical instruments, expression the personality of the musical instrument performance

5192141 ทักษะเครื่องกระทบ 2 3(2-2-5)

Percussion Skills 2

รายวิชาที่ลงทะเบียนเรียนมาก่อน : 5192140 ทักษะเครื่องกระทบ 1

พัฒนาการทางทักษะดนตรีที่เพิ่มขึ้นจากรายวิชาทักษะเครื่องกระทบ 1 ปฏิบัติแบบฝึกหัดหรือบทฝึกบันไดเสียงไมเนอร์ ปฏิบัติบทเพลงประเภทต่างๆ สำเนียง การถ่ายทอดอารมณ์ เทคนิค รู้ประวัติของผู้แต่งและประวัติของบทเพลง สามารถแสดงผลงานทางดนตรีต่อสาธารณชนอย่างน้อย 1 ครั้ง

Pre-requisite : 5192140 Percussion Skills 1

Development of musical skills that are enhanced from Percussion Skills Course 1, exercises or etude practice of Major and Minor scale, practice in various music types by emphasizing the stroke, expression, techniques, knowing the history of the composers and music literature, able to show the musical performance to the public at least 1 time

5192142 ทักษะขับร้อง 1 3(2-2-5)

Vocal Skills 1

ปฏิบัติพื้นฐานการขับร้อง ปฏิบัติบันไดเสียงเมเจอร์ และบันไดเสียงไมเนอร์ แบบฝึกหัดขั้นพื้นฐาน และการปฏิบัติบทเพลงต่าง ๆ รู้และเข้าใจการดูแลเส้นเสียง แสดงออกถึงบุคลิกภาพในการขับร้องเพลง

Basic practice of Vocal, Major and Minor scale practice, fundamental exercises and music practice, knowing and understanding of the maintenance of vocal cords, expression the personality of singing

5192143 ทักษะขับร้อง 2 3(2-2-5)

Vocal Skills 2

รายวิชาที่ลงทะเบียนเรียนมาก่อน : 5192142 ทักษะขับร้อง 1

พัฒนาการทางทักษะดนตรีที่เพิ่มขึ้นจากรายวิชาทักษะขับร้อง 1 แบบฝึกหัดเพื่อพัฒนาเทคนิคในการปฏิบัติการขับร้อง ปฏิบัติบทเพลงประเภทต่าง ๆ โดยเน้นถึง คุณภาพเสียง สำเนียง การถ่ายทอดอารมณ์ ทักษะสำคัญทางดนตรีที่เกี่ยวข้องกับเทคนิค การใช้ลม การออกเสียง การใช้

ไมโครโฟน หรือ เทคนิคอื่นๆ รู้ประวัติของผู้แต่งและประวัติของบทเพลง สามารถแสดงผลงานทางดนตรีต่อสาธารณชนอย่างน้อย 1 ครั้ง

Pre-requisite : 5192142 Vocal Skills 1

Development of musical skills that are enhanced from Vocal Skills Course 1, exercises to develop techniques vocal practice, practice in various music types by emphasizing the sound quality, articulations, expression, having important musical skills related to techniques, air flow using, pronunciation, microphone using or other techniques, knowing the history of the composers and music literature, able to show the musical performance to the public at least 1 time

5192206 ทักษะโอโบ 3 3(2-2-5)

Oboe Skills 3

รายวิชาที่ลงทะเบียนเรียนมาก่อน : 5192105 ทักษะโอโบ 2

พัฒนาการทางทักษะดนตรีที่เพิ่มขึ้นจากรายวิชาทักษะโอโบ 2 แบบฝึกหัดเพื่อพัฒนาเทคนิคในการปฏิบัติโอโบ ปฏิบัติบทเพลงประเภทต่าง ๆ โดยเน้นถึง คุณภาพเสียง สำเนียง การถ่ายทอดอารมณ์ และเทคนิคสำคัญอื่น ๆ รู้ประวัติของผู้แต่งและประวัติของบทเพลง สามารถแสดงผลงานทางดนตรีต่อสาธารณชนอย่างน้อย 1 ครั้ง และสามารถประยุกต์ใช้การปฏิบัติดนตรีกับการสอน

Pre-requisite : 5192105 Oboe Skills 2

Development of musical skills that are enhanced from Oboe Skills Course 2, exercises to develop techniques Oboe practice, practice in various music types by emphasizing the sound quality, articulations, expression and other important techniques, knowing the history of the composers and music literature performed, able to show the musical performance to the public at least 1 time and able to apply music practice into teaching

5192207 ทักษะโอโบ 4 3(2-2-5)

Oboe Skills 4

รายวิชาที่ลงทะเบียนเรียนมาก่อน : 5192206 ทักษะโอโบ 3

พัฒนาการทางทักษะดนตรีที่เพิ่มขึ้นจากรายวิชาทักษะโอโบ 3 แบบฝึกหัดเพื่อพัฒนาเทคนิคในการปฏิบัติโอโบ ปฏิบัติบทเพลงประเภทต่าง ๆ โดยเน้นถึง คุณภาพเสียง สำเนียง การถ่ายทอดอารมณ์ และเทคนิคสำคัญอื่น ๆ รู้ประวัติของผู้แต่งและประวัติของบทเพลง รู้วิธีการสอนและสามารถออกแบบกิจกรรมการสอนทักษะดนตรี และสามารถประยุกต์ใช้การปฏิบัติดนตรีกับการสอน สามารถแสดงผลงานทางดนตรีต่อสาธารณชนอย่างน้อย 1 ครั้ง

Pre-requisite : 5192206 Oboe Skills 3

Development of musical skills that are enhanced from Oboe skills Course 3 , exercises to develop techniques Oboe practice, Practice in various music types by emphasizing the sound quality, articulations, expression and other important techniques, knowing the history of the composers and music literature performed, knowing in teaching method and able to design musical skills teaching activities, and able to apply music practice into teaching, able to show the musical performance to the public at least 1 time

5192208 ทักษะบาสซูน 3 3(2-2-5)

Bassoon Skills 3

รายวิชาที่ลงทะเบียนเรียนมาก่อน : 5192107 ทักษะบาสซูน 2

พัฒนาการทางทักษะดนตรีที่เพิ่มขึ้นจากรายวิชาทักษะบาสซูน 2 แบบฝึกหัดเพื่อพัฒนาเทคนิคในการปฏิบัติบาสซูน ปฏิบัติบทเพลงประเภทต่าง ๆ โดยเน้นถึง คุณภาพเสียง สำเนียง การถ่ายทอดอารมณ์ และเทคนิคสำคัญอื่น ๆ รู้ประวัติของผู้แต่งและประวัติของบทเพลง สามารถแสดงผลงานทางดนตรีต่อสาธารณชนอย่างน้อย 1 ครั้ง และสามารถประยุกต์ใช้การปฏิบัติดนตรีกับการสอน

Pre-requisite : 5192107 Bassoon Skills 2

Development of musical skills that are enhanced from Bassoon Skills Course 2 , exercises to develop techniques Bassoon practice, practice in various music types by emphasizing the sound quality, articulations, expression and other important techniques, knowing the history of the composers and music literature performed, able to show the musical performance to the public at least 1 time and able to apply music practice into teaching

5192209 ทักษะบาสซูน 4 3(2-2-5)

Bassoon Skills 4

รายวิชาที่ลงทะเบียนเรียนมาก่อน : 5192208 ทักษะบาสซูน 3

พัฒนาการทางทักษะดนตรีที่เพิ่มขึ้นจากรายวิชาทักษะบาสซูน 3 แบบฝึกหัดเพื่อพัฒนาเทคนิคในการปฏิบัติบาสซูน ปฏิบัติบทเพลงประเภทต่าง ๆ โดยเน้นถึง คุณภาพเสียง สำเนียง การถ่ายทอดอารมณ์ และเทคนิคสำคัญอื่น ๆ รู้ประวัติของผู้แต่งและประวัติของบทเพลง รู้วิธีการสอนและสามารถออกแบบกิจกรรมการสอนทักษะดนตรี และสามารถประยุกต์ใช้การปฏิบัติดนตรีกับการสอน สามารถแสดงผลงานทางดนตรีต่อสาธารณชนอย่างน้อย 1 ครั้ง

Pre-requisite : 5192208 Bassoon Skills 3

Development of musical skills that are enhanced from Bassoon Skills Course 3 , exercises to develop techniques Bassoon practice. Practice in various music types by emphasizing the sound quality, articulations, expression and other important techniques, knowing the history of the composers and music literature performed, knowing in teaching method and able to design musical skills teaching activities, and able to apply music practice into teaching, able to show the musical performance to the public at least 1 time

5192210 ทักษะคลาริเน็ต 3 3(2-2-5)

Clarinet Skills 3

รายวิชาที่ลงทะเบียนเรียนมาก่อน : 5192109 ทักษะคลาริเน็ต 2

พัฒนาการทางทักษะดนตรีที่เพิ่มขึ้นจากรายวิชาทักษะคลาริเน็ต 2 แบบฝึกหัดเพื่อพัฒนาเทคนิคในการปฏิบัติคลาริเน็ต ปฏิบัติบทเพลงประเภทต่าง ๆ โดยเน้นถึง คุณภาพเสียง สำเนียง การถ่ายทอดอารมณ์ และเทคนิคสำคัญอื่น ๆ รู้ประวัติของผู้แต่งและประวัติของบทเพลง สามารถแสดงผลงานทางดนตรีต่อสาธารณชนอย่างน้อย 1 ครั้ง และสามารถประยุกต์ใช้การปฏิบัติดนตรีกับการสอน

Pre-requisite : 5192109 Clarinet Skills 2

Development of musical skills that are enhanced from Clarinet Skills Course 2, exercises to develop techniques Clarinet practice, practice in various music types by emphasizing the sound quality, articulations, expression and other important techniques, knowing the history of the composers and music literature performed, able to show the musical performance to the public at least 1 time and able to apply music practice into teaching

5192211 ทักษะคลาริเน็ต 4 3(2-2-5)

Clarinet Skills 4

รายวิชาที่ลงทะเบียนเรียนมาก่อน : 5192210 ทักษะคลาริเน็ต 3

พัฒนาการทางทักษะดนตรีที่เพิ่มขึ้นจากรายวิชาทักษะคลาริเน็ต 3 แบบฝึกหัดเพื่อพัฒนาเทคนิคในการปฏิบัติคลาริเน็ต ปฏิบัติบทเพลงประเภทต่าง ๆ โดยเน้นถึง คุณภาพเสียง สำเนียง การถ่ายทอดอารมณ์ และเทคนิคสำคัญอื่น ๆ รู้ประวัติของผู้แต่งและประวัติของบทเพลง รู้วิธีการสอนและสามารถออกแบบกิจกรรมการสอนทักษะดนตรี และสามารถประยุกต์ใช้การปฏิบัติดนตรีกับการสอนสามารถแสดงผลงานทางดนตรีต่อสาธารณชนอย่างน้อย 1 ครั้ง

Pre-requisite : 5192210 Clarinet Skills 3

Development of musical skills that are enhanced from Clarinet Skills Course 3 , exercises to develop techniques Clarinet practice. Practice in various music types by emphasizing the sound quality, articulations, expression and other important techniques, knowing the history of the composers and music literature performed, knowing in teaching method and able to design musical skills teaching activities, and able to apply music practice into teaching, able to show the musical performance to the public at least 1 time

5192212 ทักษะฟลูต 3 3(2-2-5)

Flute Skills 3

รายวิชาที่ลงทะเบียนเรียนมาก่อน : 5192111 ทักษะฟลูต 2

พัฒนาการทางทักษะดนตรีที่เพิ่มขึ้นจากรายวิชาทักษะฟลูต 2 แบบฝึกหัดเพื่อพัฒนาเทคนิคในการปฏิบัติฟลูต ปฏิบัติบทเพลงประเภทต่าง ๆ โดยเน้นถึง คุณภาพเสียง สำเนียง การถ่ายทอดอารมณ์ และเทคนิคสำคัญอื่น ๆ รู้ประวัติของผู้แต่งและประวัติของบทเพลง สามารถแสดงผลงานทางดนตรีต่อสาธารณชนอย่างน้อย 1 ครั้ง และสามารถประยุกต์ใช้การปฏิบัติดนตรีกับการสอน

Pre-requisite : 5192111 Flute Skills 2

Development of musical skills that are enhanced from Flute Skills Course 2, exercises to develop techniques Flute practice, practice in various music types by emphasizing the sound quality, articulations, expression and other important techniques, knowing the history of the composers and music literature performed, able to show the musical performance to the public at least 1 time and able to apply music practice into teaching

5192213 ทักษะฟลูต 4 3(2-2-5)

Flute Skills 4

รายวิชาที่ลงทะเบียนเรียนมาก่อน : 5192212 ทักษะฟลูต 3

พัฒนาการทางทักษะดนตรีที่เพิ่มขึ้นจากรายวิชาทักษะฟลูต 3 แบบฝึกหัดเพื่อพัฒนาเทคนิคในการปฏิบัติฟลูต ปฏิบัติบทเพลงประเภทต่าง ๆ โดยเน้นถึง คุณภาพเสียง สำเนียง การถ่ายทอดอารมณ์ และเทคนิคสำคัญอื่น ๆ รู้ประวัติของผู้แต่งและประวัติของบทเพลง รู้วิธีการสอนและสามารถออกแบบกิจกรรมการสอนทักษะดนตรี และสามารถประยุกต์ใช้การปฏิบัติดนตรีกับการสอน สามารถแสดงผลงานทางดนตรีต่อสาธารณชนอย่างน้อย 1 ครั้ง

Pre-requisite : 5192212 Flute Skills 3

Development of musical skills that are enhanced from Flute Skills Course 3 , exercises to develop techniques Flute practice. Practice in various music types by emphasizing the sound quality, articulations, expression and other important techniques, knowing the history of the composers and music literature performed, knowing in teaching method and able to design musical skills teaching activities, and able to apply music practice into teaching, able to show the musical performance to the public at least 1 time

5192214 ทักษะแซกโซโฟน 3 3(2-2-5)

Saxophone Skills 3

รายวิชาที่ลงทะเบียนเรียนมาก่อน : 5192113 ทักษะแซกโซโฟน 2

พัฒนาการทางทักษะดนตรีที่เพิ่มขึ้นจากรายวิชาทักษะแซกโซโฟน 2 แบบฝึกหัดเพื่อพัฒนาเทคนิคในการปฏิบัติแซกโซโฟน ปฏิบัติบทเพลงประเภทต่าง ๆ โดยเน้นถึง คุณภาพเสียง สำเนียง การถ่ายทอดอารมณ์ และเทคนิคสำคัญอื่น ๆ รู้ประวัติของผู้แต่งและประวัติของบทเพลง สามารถแสดงผลงานทางดนตรีต่อสาธารณชนอย่างน้อย 1 ครั้ง และสามารถประยุกต์ใช้การปฏิบัติดนตรีกับการสอน

Pre-requisite : 5192113 Saxophone Skills 2

Development of musical skills that are enhanced from Saxophone Skills Course 2, exercises to develop techniques Saxophone practice, practice in various music types by emphasizing the sound quality, articulations, expression and other important techniques, knowing the history of the composers and music literature performed, able to show the musical performance to the public at least 1 time and able to apply music practice into teaching

5192215 ทักษะแซกโซโฟน 4 3(2-2-5)

Saxophone Skills 4

รายวิชาที่ลงทะเบียนเรียนมาก่อน : 5192214 ทักษะแซกโซโฟน 3

พัฒนาการทางทักษะดนตรีที่เพิ่มขึ้นจากรายวิชาทักษะแซกโซโฟน 3 แบบฝึกหัดเพื่อพัฒนาเทคนิคในการปฏิบัติแซกโซโฟน ปฏิบัติบทเพลงประเภทต่าง ๆ โดยเน้นถึง คุณภาพเสียง สำเนียง การถ่ายทอดอารมณ์ และเทคนิคสำคัญอื่น ๆ รู้ประวัติของผู้แต่งและประวัติของบทเพลง รู้วิธีการสอนและสามารถออกแบบกิจกรรมการสอนทักษะดนตรี และสามารถประยุกต์ใช้การปฏิบัติดนตรีกับการสอน สามารถแสดงผลงานทางดนตรีต่อสาธารณชนอย่างน้อย 1 ครั้ง

Pre-requisite : 5192214 Saxophone Skills 3

Development of musical skills that are enhanced from Saxophone Skills Course 3, exercises to develop techniques Saxophone practice. Practice in various music types by emphasizing the sound quality, articulations, expression and other important techniques, knowing the history of the composers and music literature performed, knowing in teaching method and able to design musical skills teaching activities, and able to apply music practice into teaching, able to show the musical performance to the public at least 1 time

5192216 ทักษะเฟรนช์ฮอร์น 3 3(2-2-5)

French Horn Skills 3

รายวิชาที่ลงทะเบียนเรียนมาก่อน : 5192115 ทักษะเฟรนช์ฮอร์น 2

พัฒนาการทางทักษะดนตรีที่เพิ่มขึ้นจากรายวิชาทักษะเฟรนช์ฮอร์น 2 แบบฝึกหัดเพื่อพัฒนาเทคนิคในการปฏิบัติเฟรนช์ฮอร์น ปฏิบัติบทเพลงประเภทต่าง ๆ โดยเน้นถึง คุณภาพเสียง สำเนียง การถ่ายทอดอารมณ์ และเทคนิคสำคัญอื่น ๆ รู้ประวัติของผู้แต่งและประวัติของบทเพลง สามารถแสดงผลงานทางดนตรีต่อสาธารณชนอย่างน้อย 1 ครั้ง และสามารถประยุกต์ใช้การปฏิบัติดนตรีกับการสอน

Pre-requisite : 5192115 French Horn Skills 2

Development of musical skills that are enhanced from French horn Skills Course 2, exercises to develop techniques French horn practice, practice in various music types by emphasizing the sound quality, articulations, expression and other important techniques, knowing the history of the composers and music literature performed, able to show the musical performance to the public at least 1 time and able to apply music practice into teaching

5192217 ทักษะเฟรนช์ฮอร์น 4 3(2-2-5)

French Horn Skills 4

รายวิชาที่ลงทะเบียนเรียนมาก่อน : 5192216 ทักษะเฟรนช์ฮอร์น 3

พัฒนาการทางทักษะดนตรีที่เพิ่มขึ้นจากรายวิชาทักษะเฟรนช์ฮอร์น 3 แบบฝึกหัดเพื่อพัฒนาเทคนิคในการปฏิบัติเฟรนช์ฮอร์น ปฏิบัติบทเพลงประเภทต่าง ๆ โดยเน้นถึง คุณภาพเสียง สำเนียง การถ่ายทอดอารมณ์ และเทคนิคสำคัญอื่น ๆ รู้ประวัติของผู้แต่งและประวัติของบทเพลง รู้วิธีการสอนและสามารถออกแบบกิจกรรมการสอนทักษะดนตรี และสามารถประยุกต์ใช้การปฏิบัติดนตรีกับการสอน สามารถแสดงผลงานทางดนตรีต่อสาธารณชนอย่างน้อย 1 ครั้ง

Pre-requisite : 5192216 French Horn Skills 3

Development of musical skills that are enhanced from French horn Skills Course 3, exercises to develop techniques French horn practice. Practice in various music types by emphasizing the sound quality, articulations, expression and other important techniques, knowing the history of the composers and music literature performed, knowing in teaching method and able to design musical skills teaching activities, and able to apply music practice into teaching, able to show the musical performance to the public at least 1 time

5192218 ทักษะทรัมเป็ต 3 3(2-2-5)

Trumpet Skills 3

รายวิชาที่ลงทะเบียนเรียนมาก่อน : 5192117 ทักษะทรัมเป็ต 2

พัฒนาการทางทักษะดนตรีที่เพิ่มขึ้นจากรายวิชาทักษะทรัมเป็ต2 แบบฝึกหัดเพื่อพัฒนาเทคนิคในการปฏิบัติทรัมเป็ตปฏิบัติบทเพลงประเภทต่าง ๆ โดยเน้นถึง คุณภาพเสียง สำเนียง การถ่ายทอดอารมณ์ และเทคนิคสำคัญอื่น ๆ รู้ประวัติของผู้แต่งและประวัติของบทเพลง สามารถแสดงผลงานทางดนตรีต่อสาธารณชนอย่างน้อย 1 ครั้ง และสามารถประยุกต์ใช้การปฏิบัติดนตรีกับการสอน

Pre-requisite : 5101117 Trumpet Skills 2

Development of musical skills that are enhanced from Trumpet Skills Course 2, exercises to develop techniques Trumpet practice, practice in various music types by emphasizing the sound quality, articulations, expression and other important techniques, knowing the history of the composers and music literature performed, able to show the musical performance to the public at least 1 time and able to apply music practice into teaching

5192219 ทักษะทรัมเป็ต 4 3(2-2-5)

Trumpet Skills 4

รายวิชาที่ลงทะเบียนเรียนมาก่อน : 5192218 ทักษะทรัมเป็ต 3

พัฒนาการทางทักษะดนตรีที่เพิ่มขึ้นจากรายวิชาทักษะทรัมเป็ต 3 แบบฝึกหัดเพื่อพัฒนาเทคนิคในการปฏิบัติทรัมเป็ต ปฏิบัติบทเพลงประเภทต่าง ๆ โดยเน้นถึง คุณภาพเสียง สำเนียง การถ่ายทอดอารมณ์ และเทคนิคสำคัญอื่น ๆ รู้ประวัติของผู้แต่งและประวัติของบทเพลง รู้วิธีการสอนและสามารถออกแบบกิจกรรมการสอนทักษะดนตรี และสามารถประยุกต์ใช้การปฏิบัติดนตรีกับการสอนสามารถแสดงผลงานทางดนตรีต่อสาธารณชนอย่างน้อย 1 ครั้ง

Pre-requisite : 5192218 Trumpet Skills 3

Development of musical skills that are enhanced from Trumpet Skills Course 3 , exercises to develop techniques Trumpet practice. Practice in various music types by emphasizing the sound quality, articulations, expression and other important techniques, knowing the history of the composers and music literature performed, knowing in teaching method and able to design musical skills teaching activities, and able to apply music practice into teaching, able to show the musical performance to the public at least 1 time

5192220 ทักษะทรอมโบน 3 3(2-2-5)

Trombone Skills 3

รายวิชาที่ลงทะเบียนเรียนมาก่อน : 5192119 ทักษะทรอมโบน 2

พัฒนาการทางทักษะดนตรีที่เพิ่มขึ้นจากรายวิชาทักษะทรอมโบน 2 แบบฝึกหัดเพื่อพัฒนาเทคนิคในการปฏิบัติทรอมโบน ปฏิบัติบทเพลงประเภทต่าง ๆ โดยเน้นถึง คุณภาพเสียง สำเนียง การถ่ายทอดอารมณ์ และเทคนิคสำคัญอื่น ๆ รู้ประวัติของผู้แต่งและประวัติของบทเพลง สามารถแสดงผลงานทางดนตรีต่อสาธารณชนอย่างน้อย 1 ครั้ง และสามารถประยุกต์ใช้การปฏิบัติดนตรีกับการสอน ผลงานทางดนตรีต่อสาธารณชนอย่างน้อย 1 ครั้ง และสามารถประยุกต์ใช้การปฏิบัติดนตรีกับการสอน

Pre-requisite : 5192119 Trombone Skills 2

Development of musical skills that are enhanced from Trombone Skills Course 2, exercises to develop techniques Trombone practice, practice in various music types by emphasizing the sound quality, articulations, expression and other important techniques, knowing the history of the composers and music literature performed, able to show the musical performance to the public at least 1 time and able to apply music practice into teaching

5192221 ทักษะทรอมโบน 4 3(2-2-5)

Trombone Skills 4

รายวิชาที่ลงทะเบียนเรียนมาก่อน : 5192220 ทักษะทรอมโบน 3

พัฒนาการทางทักษะดนตรีที่เพิ่มขึ้นจากรายวิชาทักษะทรอมโบน 3 แบบฝึกหัดเพื่อพัฒนาเทคนิคในการปฏิบัติทรอมโบน ปฏิบัติบทเพลงประเภทต่าง ๆ โดยเน้นถึง คุณภาพเสียง สำเนียง การถ่ายทอดอารมณ์ และเทคนิคสำคัญอื่น ๆ รู้ประวัติของผู้แต่งและประวัติของบทเพลง รู้วิธีการสอนและสามารถออกแบบกิจกรรมการสอนทักษะดนตรี และสามารถประยุกต์ใช้การปฏิบัติดนตรีกับการสอน สามารถแสดงผลงานทางดนตรีต่อสาธารณชนอย่างน้อย 1 ครั้ง

Pre-requisite : 5192220 Trombone Skills 3

Development of musical skills that are enhanced from Trombone Skills Course 3, exercises to develop techniques Trombone practice. Practice in various music types by emphasizing the sound quality, articulations, expression and other important techniques, knowing the history of the composers and music literature performed, knowing in teaching method and able to design musical skills teaching activities, and able to apply music practice into teaching, able to show the musical performance to the public at least 1 time

5192222 ทักษะยูโฟเนียม 3 3(2-2-5)

Euphonium Skills 3

รายวิชาที่ลงทะเบียนเรียนมาก่อน : 5192121 ทักษะยูโฟเนียม 2

พัฒนาการทางทักษะดนตรีที่เพิ่มขึ้นจากรายวิชาทักษะยูโฟเนียม 2 แบบฝึกหัดเพื่อพัฒนาเทคนิคในการปฏิบัติยูโฟเนียม ปฏิบัติบทเพลงประเภทต่าง ๆ โดยเน้นถึง คุณภาพเสียง สำเนียง การถ่ายทอดอารมณ์ และเทคนิคสำคัญอื่น ๆ รู้ประวัติของผู้แต่งและประวัติของบทเพลง สามารถแสดงผลงานทางดนตรีต่อสาธารณชนอย่างน้อย 1 ครั้ง และสามารถประยุกต์ใช้การปฏิบัติดนตรีกับการสอน

Pre-requisite : 5192121 Euphonium Skills 2

Development of musical skills that are enhanced from Euphonium Skills Course 2, exercises to develop techniques Euphonium practice, practice in various music types by emphasizing the sound quality, articulations, expression and other important techniques, knowing the history of the composers and music literature performed, able to show the musical performance to the public at least 1 time and able to apply music practice into teaching

5192223 ทักษะยูโฟเนียม 4 3(2-2-5)

Euphonium Skills 4

รายวิชาที่ลงทะเบียนเรียนมาก่อน : 5192222 ทักษะยูโฟเนียม 3

พัฒนาการทางทักษะดนตรีที่เพิ่มขึ้นจากรายวิชาทักษะยูโฟเนียม 3 แบบฝึกหัดเพื่อพัฒนาเทคนิคในการปฏิบัติยูโฟเนียม ปฏิบัติบทเพลงประเภทต่าง ๆ โดยเน้นถึง คุณภาพเสียง สำเนียง การถ่ายทอดอารมณ์ และเทคนิคสำคัญอื่น ๆ รู้ประวัติของผู้แต่งและประวัติของบทเพลง รู้วิธีการสอนและสามารถออกแบบกิจกรรมการสอนทักษะดนตรี และสามารถประยุกต์ใช้การปฏิบัติดนตรีกับการสอน สามารถแสดงผลงานทางดนตรีต่อสาธารณชนอย่างน้อย 1 ครั้ง

Pre-requisite : 5192222 Euphonium Skills 3

Development of musical skills that are enhanced from Euphonium Skills Course 3, exercises to develop techniques Euphonium practice. Practice in various music types by emphasizing the sound quality, articulations, expression and other important techniques, knowing the history of the composers and music literature performed, knowing in teaching method and able to design musical skills teaching activities, and able to apply music practice into teaching, able to show the musical performance to the public at least 1 time

5192224 ทักษะทูบา 3 3(2-2-5)

Tuba Skills 3

รายวิชาที่ลงทะเบียนเรียนมาก่อน : 5192123 ทักษะทูบา 2

พัฒนาการทางทักษะดนตรีที่เพิ่มขึ้นจากรายวิชาทักษะทูบา 2 แบบฝึกหัดเพื่อพัฒนาเทคนิคในการปฏิบัติทูบา ปฏิบัติบทเพลงประเภทต่าง ๆ โดยเน้นถึง คุณภาพเสียง สำเนียง การถ่ายทอดอารมณ์ และเทคนิคสำคัญอื่น ๆ รู้ประวัติของผู้แต่งและประวัติของบทเพลง สามารถแสดงผลงานทางดนตรีต่อสาธารณชนอย่างน้อย 1 ครั้ง และสามารถประยุกต์ใช้การปฏิบัติดนตรีกับการสอน

Pre-requisite : 5192123 Tuba Skills 2

Development of musical skills that are enhanced from Tuba Skills Course 2 , exercises to develop techniques Tuba practice, practice in various music types by emphasizing the sound quality, articulations, expression and other important techniques, knowing the history of the composers and music literature performed, able to show the musical performance to the public at least 1 time and able to apply music practice into teaching

5192225 ทักษะทูบา 4 3(2-2-5)

Tuba Skills 4

รายวิชาที่ลงทะเบียนเรียนมาก่อน : 5192224 ทักษะทูบา 3

พัฒนาการทางทักษะดนตรีที่เพิ่มขึ้นจากรายวิชาทักษะทูบา 3 แบบฝึกหัดเพื่อพัฒนาเทคนิคในการปฏิบัติทูบา ปฏิบัติบทเพลงประเภทต่าง ๆ โดยเน้นถึง คุณภาพเสียง สำเนียง การถ่ายทอดอารมณ์ และเทคนิคสำคัญอื่น ๆ รู้ประวัติของผู้แต่งและประวัติของบทเพลง รู้วิธีการสอนและสามารถออกแบบกิจกรรมการสอนทักษะดนตรี และสามารถประยุกต์ใช้การปฏิบัติดนตรีกับการสอน สามารถแสดงผลงานทางดนตรีต่อสาธารณชนอย่างน้อย 1 ครั้ง

Pre-requisite : 5192224 Tuba Skills 3

Development of musical skills that are enhanced from Tuba Skills Course 3, exercises to develop techniques Tuba practice. Practice in various music types by emphasizing the sound quality, articulations, expression and other important techniques, knowing the history of the composers and music literature performed, knowing in teaching method and able to design musical skills teaching activities, and able to apply music practice into teaching, able to show the musical performance to the public at least 1 time

5192226 ทักษะไวโอลิน 3 3(2-2-5)

Violin Skills 3

รายวิชาที่ลงทะเบียนเรียนมาก่อน : 5192125 ทักษะไวโอลิน 2

พัฒนาการทางทักษะดนตรีที่เพิ่มขึ้นจากรายวิชาทักษะไวโอลิน 2 แบบฝึกหัดเพื่อพัฒนาเทคนิคในการปฏิบัติไวโอลิน ปฏิบัติบทเพลงประเภทต่าง ๆ โดยเน้นถึง คุณภาพเสียง สำเนียง การถ่ายทอดอารมณ์ และเทคนิคสำคัญอื่น ๆ รู้ประวัติของผู้แต่งและประวัติของบทเพลง สามารถแสดงผลงานทางดนตรีต่อสาธารณชนอย่างน้อย 1 ครั้ง และสามารถประยุกต์ใช้การปฏิบัติดนตรีกับการสอน

Pre-requisite : 5192125 Violin Skills 2

Development of musical skills that are enhanced from Violin Skills Course 2, exercises to develop techniques Violin practice, practice in various music types by emphasizing the sound quality, articulations, expression and other important techniques, knowing the history of the composers and music literature performed, able to show the musical performance to the public at least 1 time and able to apply music practice into teaching

5192227 ทักษะไวโอลิน 4 3(2-2-5)

Violin Skills 4

รายวิชาที่ลงทะเบียนเรียนมาก่อน : 5192226 ทักษะไวโอลิน 3

พัฒนาการทางทักษะดนตรีที่เพิ่มขึ้นจากรายวิชาทักษะไวโอลิน 3 แบบฝึกหัดเพื่อพัฒนาเทคนิคในการปฏิบัติไวโอลินปฏิบัติบทเพลงประเภทต่าง ๆ โดยเน้นถึง คุณภาพเสียง สำเนียง การถ่ายทอดอารมณ์ และเทคนิคสำคัญอื่น ๆ รู้ประวัติของผู้แต่งและประวัติของบทเพลง รู้วิธีการสอนและสามารถออกแบบกิจกรรมการสอนทักษะดนตรี และสามารถประยุกต์ใช้การปฏิบัติดนตรีกับการสอน สามารถแสดงผลงานทางดนตรีต่อสาธารณชนอย่างน้อย 1 ครั้ง

Pre-requisite : 5192226 Violin Skills 3

Development of musical skills that are enhanced from Violin Skills Course 3 , exercises to develop techniques Violin practice. Practice in various music types by emphasizing the sound quality, articulations, expression and other important techniques, knowing the history of the composers and music literature performed, knowing in teaching method and able to design musical skills teaching activities, and able to apply music practice into teaching, able to show the musical performance to the public at least 1 time

5192228 ทักษะไวโอลา 3 3(2-2-5)

Viola Skills 3

รายวิชาที่ลงทะเบียนเรียนมาก่อน : 5192127 ทักษะไวโอลา 2

พัฒนาการทางทักษะดนตรีที่เพิ่มขึ้นจากรายวิชาทักษะไวโอลา 2 แบบฝึกหัดเพื่อพัฒนาเทคนิคในการปฏิบัติไวโอลา ปฏิบัติบทเพลงประเภทต่าง ๆ โดยเน้นถึง คุณภาพเสียง สำเนียง การถ่ายทอดอารมณ์ และเทคนิคสำคัญอื่น ๆ รู้ประวัติของผู้แต่งและประวัติของบทเพลง สามารถแสดงผลงานทางดนตรีต่อสาธารณชนอย่างน้อย 1 ครั้ง และสามารถประยุกต์ใช้การปฏิบัติดนตรีกับการสอน

Pre-requisite : 5192127 Viola Skills 2

Development of musical skills that are enhanced from Viola Skills Course 2, exercises to develop techniques Viola practice, practice in various music types by emphasizing the sound quality, articulations, expression and other important techniques, knowing the history of the composers and music literature performed, able to show the musical performance to the public at least 1 time and able to apply music practice into teaching

5192229 ทักษะไวโอลา 4 3(2-2-5)

Viola Skills 4

รายวิชาที่ลงทะเบียนเรียนมาก่อน : 5192228 ทักษะไวโอลา 3

พัฒนาการทางทักษะดนตรีที่เพิ่มขึ้นจากรายวิชาทักษะไวโอลา 3 แบบฝึกหัดเพื่อพัฒนาเทคนิคในการปฏิบัติไวโอลา ปฏิบัติบทเพลงประเภทต่าง ๆ โดยเน้นถึง คุณภาพเสียง สำเนียง การถ่ายทอดอารมณ์ และเทคนิคสำคัญอื่น ๆ รู้ประวัติของผู้แต่งและประวัติของบทเพลง รู้วิธีการสอนและสามารถออกแบบกิจกรรมการสอนทักษะดนตรี และสามารถประยุกต์ใช้การปฏิบัติดนตรีกับการสอน สามารถแสดงผลงานทางดนตรีต่อสาธารณชนอย่างน้อย 1 ครั้ง

Pre-requisite : 5192228 Viola Skills 3

Development of musical skills that are enhanced from Viola Skills Course 3, exercises to develop techniques Viola practice. Practice in various music types by emphasizing the sound quality, articulations, expression and other important techniques, knowing the history of the composers and music literature performed, knowing in teaching method and able to design musical skills teaching activities, and able to apply music practice into teaching, able to show the musical performance to the public at least 1 time

5192230 ทักษะเชลโล่ 3 3(2-2-5)

Cello Skills 3

รายวิชาที่ลงทะเบียนเรียนมาก่อน : 5192129 ทักษะเชลโล่ 2

พัฒนาการทางทักษะดนตรีที่เพิ่มขึ้นจากรายวิชาทักษะเชลโล่ 2 แบบฝึกหัดเพื่อพัฒนาเทคนิคในการปฏิบัติเชลโล่ ปฏิบัติบทเพลงประเภทต่าง ๆ โดยเน้นถึง คุณภาพเสียง สำเนียง การถ่ายทอดอารมณ์ และเทคนิคสำคัญอื่น ๆ รู้ประวัติของผู้แต่งและประวัติของบทเพลง สามารถแสดงผลงานทางดนตรีต่อสาธารณชนอย่างน้อย 1 ครั้ง และสามารถประยุกต์ใช้การปฏิบัติดนตรีกับการสอน

Pre-requisite : 5192129 Cello Skills 2

Development of musical skills that are enhanced from Cello Skills Course 2, exercises to develop techniques Cello practice, practice in various music types by emphasizing the sound quality, articulations, expression and other important techniques, knowing the history of the composers and music literature performed, able to show the musical performance to the public at least 1 time and able to apply music practice into teaching

5192231 ทักษะเชลโล่ 4 3(2-2-5)

Cello Skills 4

รายวิชาที่ลงทะเบียนเรียนมาก่อน : 5192230 ทักษะเชลโล่ 3

พัฒนาการทางทักษะดนตรีที่เพิ่มขึ้นจากรายวิชาทักษะเชลโล่ 3 แบบฝึกหัดเพื่อพัฒนาเทคนิคในการปฏิบัติเชลโล่ ปฏิบัติบทเพลงประเภทต่าง ๆ โดยเน้นถึง คุณภาพเสียง สำเนียง การถ่ายทอดอารมณ์ และเทคนิคสำคัญอื่น ๆ รู้ประวัติของผู้แต่งและประวัติของบทเพลง รู้วิธีการสอนและสามารถออกแบบกิจกรรมการสอนทักษะดนตรี และสามารถประยุกต์ใช้การปฏิบัติดนตรีกับการสอน สามารถแสดงผลงานทางดนตรีต่อสาธารณชนอย่างน้อย 1 ครั้ง

Pre-requisite : 5192230 Cello Skills 3

Development of musical skills that are enhanced from Cello Skills Course 3 , exercises to develop techniques Cello practice. Practice in various music types by emphasizing the sound quality, articulations, expression and other important techniques, knowing the history of the composers and music literature performed, knowing in teaching method and able to design musical skills teaching activities, and able to apply music practice into teaching, able to show the musical performance to the public at least 1 time

5192232 ทักษะดับเบิ้ลเบส 3 3(2-2-5)

Double Bass Skills 3

รายวิชาที่ลงทะเบียนเรียนมาก่อน : 5192131 ทักษะดับเบิ้ลเบส 2

พัฒนาการทางทักษะดนตรีที่เพิ่มขึ้นจากรายวิชาทักษะดับเบิ้ลเบส 2 แบบฝึกหัดเพื่อพัฒนาเทคนิคในการปฏิบัติดับเบิ้ลเบส ปฏิบัติบทเพลงประเภทต่าง ๆ โดยเน้นถึง คุณภาพเสียง สำเนียง การถ่ายทอดอารมณ์ และเทคนิคสำคัญอื่น ๆ รู้ประวัติของผู้แต่งและประวัติของบทเพลง สามารถแสดงผลงานทางดนตรีต่อสาธารณชนอย่างน้อย 1 ครั้ง และสามารถประยุกต์ใช้การปฏิบัติดนตรีกับการสอน

Pre-requisite : 5192131 Double Bass Skills 2

Development of musical skills that are enhanced from Double bass Skills Course 2, exercises to develop techniques Double bass practice, practice in various music types by emphasizing the sound quality, articulations, expression and other important techniques, knowing the history of the composers and music literature performed, able to show the musical performance to the public at least 1 time and able to apply music practice into teaching

5192233 ทักษะดับเบิ้ลเบส 4 3(2-2-5)

Double Bass Skills 4

รายวิชาที่ลงทะเบียนเรียนมาก่อน : 5192232 ทักษะดับเบิ้ลเบส 3

พัฒนาการทางทักษะดนตรีที่เพิ่มขึ้นจากรายวิชาทักษะดับเบิ้ลเบส 3 แบบฝึกหัดเพื่อพัฒนาเทคนิคในการปฏิบัติดับเบิ้ลเบส ปฏิบัติบทเพลงประเภทต่าง ๆ โดยเน้นถึง คุณภาพเสียง สำเนียง การถ่ายทอดอารมณ์ และเทคนิคสำคัญอื่น ๆ รู้ประวัติของผู้แต่งและประวัติของบทเพลง รู้วิธีการสอนและสามารถออกแบบกิจกรรมการสอนทักษะดนตรี และสามารถประยุกต์ใช้การปฏิบัติดนตรีกับการสอน สามารถแสดงผลงานทางดนตรีต่อสาธารณชนอย่างน้อย 1 ครั้ง

Pre-requisite : 5192232 Double Bass Skills 3

Development of musical skills that are enhanced from Double bass Skills Course 3, exercises to develop techniques Double bass practice. Practice in various music types by emphasizing the sound quality, articulations, expression and other important techniques, knowing the history of the composers and music literature performed, knowing in teaching method and able to design musical skills teaching activities, and able to apply music practice into teaching, able to show the musical performance to the public at least 1 time

5192234 ทักษะเปียโน 3 3(2-2-5)

Piano Skills 3

รายวิชาที่ลงทะเบียนเรียนมาก่อน : 5192133 ทักษะเปียโน 2

พัฒนาการทางทักษะดนตรีที่เพิ่มขึ้นจากรายวิชาทักษะเปียโน 2 ปฏิบัติแบบฝึกหัดหรือบทฝึกบันไดเสียงเมเจอร์และไมเนอร์ ปฏิบัติบทเพลงต่าง ๆ โดยคำนึงถึงสำเนียง การถ่ายทอดอารมณ์ มีทักษะสำคัญทางดนตรีที่เกี่ยวข้องกับเทคนิคการบรรเลง รู้ประวัติของผู้แต่งและประวัติของบทเพลง สามารถแสดงผลงานทางดนตรีต่อสาธารณชนอย่างน้อย 1 ครั้ง

Pre-requisite : 5192133 Piano Skills 2

Development of musical skills that are enhanced from piano skills course 2, exercises or etude practice of Major and Minor scale, practice in various music types by emphasizing the articulations, expression, having important musical skills related to performance techniques, knowing the history of the composers and music literature, able to show the musical performance to the public at least 1 time

5192235 ทักษะเปียโน 4 3(2-2-5)

Piano Skills 4

รายวิชาที่ลงทะเบียนเรียนมาก่อน : 5192234 ทักษะเปียโน 3

พัฒนาการทางทักษะดนตรีที่เพิ่มขึ้นจากรายวิชาทักษะเปียโน 3 ปฏิบัติแบบฝึกหัดหรือบทฝึก บันไดเสียงเมเจอร์ ไมเนอร์ และโครมาติก ปฏิบัติบทเพลงต่าง ๆ โดยคำนึงถึงสำเนียง การถ่ายทอดอารมณ์ มีทักษะสำคัญทางดนตรีที่เกี่ยวข้องกับเทคนิคการบรรเลง รู้ประวัติของผู้แต่งและประวัติของบทเพลง สามารถแสดงผลงานทางดนตรีต่อสาธารณชนอย่างน้อย 1 ครั้ง

Pre-requisite : 5192234 Piano Skills 3

Development of musical skills that are enhanced from Piano Skills Course 3, exercises or etude practice of Major and Minor scale, practice in various music types by emphasizing the articulations, expression, having important musical skills related to performance techniques, knowing the history of the composers and music literature, able to show the musical performance to the public at least 1 time

5192236 ทักษะกีตาร์ 3 3(2-2-5)

Guitar Skills 3

รายวิชาที่ลงทะเบียนเรียนมาก่อน : 5192135 ทักษะกีตาร์ 2

พัฒนาการทางทักษะดนตรีที่เพิ่มขึ้นจากรายวิชาทักษะกีตาร์ 2 แบบฝึกหัดเพื่อพัฒนาเทคนิคในการปฏิบัติกีตาร์ ปฏิบัติบทเพลงประเภทต่าง ๆ โดยเน้นถึง คุณภาพเสียง สำเนียง การถ่ายทอดอารมณ์ และเทคนิคสำคัญอื่น ๆ รู้ประวัติของผู้แต่งและประวัติของบทเพลง สามารถแสดงผลงานทางดนตรีต่อสาธารณชนอย่างน้อย 1 ครั้ง และสามารถประยุกต์ใช้การปฏิบัติดนตรีกับการสอน

Pre-requisite : 5192135 Guitar Skills 2

Development of musical skills that are enhanced from Guitar Skills Course 2, exercises to develop techniques Guitar practice, practice in various music types by emphasizing the sound quality, articulations, expression and other important techniques, knowing the history of the composers and music literature performed, able to show the musical performance to the public at least 1 time and able to apply music practice into teaching

5192237 ทักษะกีตาร์ 4 3(2-2-5)

Guitar Skills 4

รายวิชาที่ลงทะเบียนเรียนมาก่อน : 5192236 ทักษะกีตาร์ 3

พัฒนาการทางทักษะดนตรีที่เพิ่มขึ้นจากรายวิชาทักษะกีตาร์ 3 แบบฝึกหัดเพื่อพัฒนาเทคนิคในการปฏิบัติกีตาร์ ปฏิบัติบทเพลงประเภทต่าง ๆ โดยเน้นถึง คุณภาพเสียง สำเนียง การถ่ายทอดอารมณ์ และเทคนิคสำคัญอื่น ๆ รู้ประวัติของผู้แต่งและประวัติของบทเพลง รู้วิธีการสอนและสามารถออกแบบกิจกรรมการสอนทักษะดนตรี และสามารถประยุกต์ใช้การปฏิบัติดนตรีกับการสอน สามารถแสดงผลงานทางดนตรีต่อสาธารณชนอย่างน้อย 1 ครั้ง

Pre-requisite : 5192236 Guitar Skills 3

Development of musical skills that are enhanced from Guitar Skills Course 3 , exercises to develop techniques Guitar practice. Practice in various music types by emphasizing the sound quality, articulations, expression and other important techniques, knowing the history of the composers and music literature performed, knowing in teaching method and able to design musical skills teaching activities, and able to apply music practice into teaching, able to show the musical performance to the public at least 1 time

5192238 ทักษะกีตาร์เบส 3 3(2-2-5)

Bass Guitar Skills 3

รายวิชาที่ลงทะเบียนเรียนมาก่อน : 5192137 ทักษะกีตาร์เบส 2

พัฒนาการทางทักษะดนตรีที่เพิ่มขึ้นจากรายวิชาทักษะกีตาร์เบส 2 แบบฝึกหัดเพื่อพัฒนาเทคนิคในการปฏิบัติกีตาร์เบส ปฏิบัติบทเพลงประเภทต่าง ๆ โดยเน้นถึง คุณภาพเสียง สำเนียง การถ่ายทอดอารมณ์ และเทคนิคสำคัญอื่น ๆ รู้ประวัติของผู้แต่งและประวัติของบทเพลง สามารถแสดงผลงานทางดนตรีต่อสาธารณชนอย่างน้อย 1 ครั้ง และสามารถประยุกต์ใช้การปฏิบัติดนตรีกับการสอน

Pre-requisite : 5192137 Bass Guitar Skills 2

Development of musical skills that are enhanced from Bass Guitar Skills Course 2, exercises to develop techniques Bass Guitar practice, practice in various music types by emphasizing the sound quality, articulations, expression and other important techniques, knowing the history of the composers and music literature performed, able to show the musical performance to the public at least 1 time and able to apply music practice into teaching

5192239 ทักษะกีตาร์เบส 4 3(2-2-5)

Bass Guitar Skills 4

รายวิชาที่ลงทะเบียนเรียนมาก่อน : 5192238 ทักษะกีตาร์เบส 3

พัฒนาการทางทักษะดนตรีที่เพิ่มขึ้นจากรายวิชาทักษะกีตาร์เบส 3 แบบฝึกหัดเพื่อพัฒนาเทคนิคในการปฏิบัติกีตาร์เบส ปฏิบัติบทเพลงประเภทต่าง ๆ โดยเน้นถึง คุณภาพเสียง สำเนียง การถ่ายทอดอารมณ์ และเทคนิคสำคัญอื่น ๆ รู้ประวัติของผู้แต่งและประวัติของบทเพลง รู้วิธีการสอนและสามารถออกแบบกิจกรรมการสอนทักษะดนตรี และสามารถประยุกต์ใช้การปฏิบัติดนตรีกับการสอน สามารถแสดงผลงานทางดนตรีต่อสาธารณชนอย่างน้อย 1 ครั้ง

Pre-requisite : 5192238 Bass Guitar Skills 3

Development of musical skills that are enhanced from Bass Guitar Skills Course 3, exercises to develop techniques Bass Guitar practice. Practice in various music types by emphasizing the sound quality, articulations, expression and other important techniques, knowing the history of the composers and music literature performed, knowing in teaching method and able to design musical skills teaching activities, and able to apply music practice into teaching, able to show the musical performance to the public at least 1 time.

5192240 ทักษะกลองชุด 3 3(2-2-5)

Drum Set Skills 3

รายวิชาที่ลงทะเบียนเรียนมาก่อน : 5192139 ทักษะกลองชุด 2

พัฒนาการทางทักษะดนตรีที่เพิ่มขึ้นจากรายวิชาทักษะกลองชุด 2 ปฏิบัติแบบฝึกหัด หรือ บทฝึก บทเพลงประเภทต่างๆ สำเนียง การถ่ายทอดอารมณ์ เทคนิค รู้ประวัติของผู้แต่งและประวัติของ บทเพลง สามารถแสดงผลงานทางดนตรีต่อสาธารณชนอย่างน้อย 1 ครั้ง และสามารถประยุกต์ใช้การ ปฏิบัติดนตรีกับการสอน

Pre-requisite : 5192139 Drum Set Skills 2

Development of musical skills that are enhanced from Drum set Skills Course 2, exercises or etude practice. practice in various music types by emphasizing the stroke, expression, techniques, knowing the history of the composers and music literature, able to show the musical performance to the public at least 1 time and able to apply music practice into teaching

5192241 ทักษะกลองชุด 4 3(2-2-5)

Drum Set Skills 4

รายวิชาที่ลงทะเบียนเรียนมาก่อน : 5192240 ทักษะกลองชุด 3

พัฒนาการทางทักษะดนตรีที่เพิ่มขึ้นจากรายวิชาทักษะกลองชุด 3 ปฏิบัติแบบฝึกหัดหรือ บทฝึก ปฏิบัติบทเพลงประเภทต่างๆ สำเนียง การถ่ายทอดอารมณ์ เทคนิค รู้ประวัติของผู้แต่งและประวัติ ของบทเพลง สามารถแสดงผลงานทางดนตรีต่อสาธารณชนอย่างน้อย 1 ครั้ง รู้วิธีการสอนและสามารถ ออกแบบกิจกรรมการสอนทักษะดนตรี

Pre-requisite : 5192240 Drum Set Skills 3

Development of musical skills that are enhanced from Drum set Skills Course 3, exercises or etude practice. practice in various music types by emphasizing the stroke, expression, techniques, knowing the history of the composers and music literature, able to show the musical performance to the public at least 1 time, knowing in teaching method and able to design musical skills teaching activities

5192242 ทักษะเครื่องกระทบ 3 3(2-2-5)

Percussion Skills 3

รายวิชาที่ลงทะเบียนเรียนมาก่อน : 5192141 ทักษะเครื่องกระทบ 2

พัฒนาการทางทักษะดนตรีที่เพิ่มขึ้นจากรายวิชาทักษะเครื่องกระทบ 2 ปฏิบัติแบบฝึกหัดหรือบทฝึก ฝึกไล่บันไดเสียงเมเจอร์และไมเนอร์ และขั้นคู่ 3 บทเพลงประเภทต่างๆ สำเนียง การถ่ายทอดอารมณ์ เทคนิค รู้ประวัติของผู้แต่งและประวัติของบทเพลง สามารถแสดงผลงานทางดนตรีต่อสาธารณชนอย่างน้อย 1 ครั้ง และสามารถประยุกต์ใช้การปฏิบัติดนตรีกับการสอน

Pre-requisite : 5192141 Percussion Skills 2

Development of musical skills that are enhanced from Percussion Skills Course 2, exercises or etude practice, Major and Minor scale practice and 3rd interval, practice in various music types by emphasizing the stroke, expression, techniques, knowing the history of the composers and music literature, able to show the musical performance to the public at least 1 time and able to apply music practice into teaching

5192243 ทักษะเครื่องกระทบ 4 3(2-2-5)

Percussion Skills 4

รายวิชาที่ลงทะเบียนเรียนมาก่อน : 5192242 ทักษะเครื่องกระทบ 3

พัฒนาการทางทักษะดนตรีที่เพิ่มขึ้นจากรายวิชาทักษะเครื่องกระทบ 3 ปฏิบัติแบบฝึกหัดหรือบทฝึก ฝึกไล่บันไดเสียงเมเจอร์และไมเนอร์ และขั้นคู่ 3 และบันไดเสียงโครมาติก ปฏิบัติบทเพลงประเภทต่างๆ สำเนียง การถ่ายทอดอารมณ์ เทคนิค รู้ประวัติของผู้แต่งและประวัติของบทเพลง สามารถแสดงผลงานทางดนตรีต่อสาธารณชนอย่างน้อย 1 ครั้ง รู้วิธีการสอนและสามารถออกแบบกิจกรรมการสอนทักษะดนตรี

Pre-requisite : 5192242 Percussion Skills 3

Development of musical skills that are enhanced from Percussion Skills Course 3, exercises or etude practice, Major and Minor scale practice and 3rd interval and chromatic scale, practice in various music types by emphasizing the stroke, expression,

techniques, knowing the history of the composers and music literature, able to show the musical performance to the public at least 1 time, knowing in teaching method and able to design musical skills teaching activities

5192244 ทักษะขับร้อง 3 3(2-2-5)

Vocal Skills 3

รายวิชาที่ลงทะเบียนเรียนมาก่อน : 5192143 ทักษะขับร้อง 2

พัฒนาการทางทักษะดนตรีที่เพิ่มขึ้นจากรายวิชาทักษะขับร้อง 2 ปฏิบัติแบบฝึกหัด หรือ บทฝึก ฝึกไล่บันไดเสียงเมเจอร์และไมเนอร์ และขั้นคู่ 3 บทเพลงประเภทต่างๆ โดยคำนึงถึง คุณภาพเสียง สำเนียง การถ่ายทอดอารมณ์ มีทักษะดนตรีที่เกี่ยวข้องกับเทคนิค การใช้ลม การออกเสียง การใช้ ไมโครโฟน หรือ เทคนิคอื่นๆ รู้ประวัติของผู้แต่งและประวัติของบทเพลง สามารถแสดงผลงานทางดนตรี ต่อสาธารณชนอย่างน้อย 1 ครั้ง

Pre-requisite : 5192143 Vocal Skills 2

Development of musical skills that are enhanced from Vocal Skills Course 2, exercises or etude practice, Major and Minor scale practice and 3rd interval, practice in various music types by emphasizing the sound quality, articulations, expression, having musical skills related to techniques, air flow using, pronunciation, microphone using or other techniques, knowing the history of the composers and music literature, able to show the musical performance to the public at least 1 time

5192245 ทักษะขับร้อง 4 3(2-2-5)

Vocal Skills 4

รายวิชาที่ลงทะเบียนเรียนมาก่อน : 5192244 ทักษะขับร้อง 3

พัฒนาการทางทักษะดนตรีที่เพิ่มขึ้นจากรายวิชาทักษะขับร้อง 3 ปฏิบัติแบบฝึกหัดหรือ บทฝึก ฝึกไล่บันไดเสียงเมเจอร์และไมเนอร์ และขั้นคู่ 3 และบันไดเสียงโครมาติก ปฏิบัติบทเพลงประเภท ต่างๆ โดยคำนึงถึง คุณภาพเสียง สำเนียง การถ่ายทอดอารมณ์ ที่เกี่ยวข้องกับเทคนิค การใช้ลม การออก เสียง การใช้ไมโครโฟนหรือ เทคนิคอื่นๆ รู้ประวัติของผู้แต่งและประวัติของบทเพลง สามารถแสดงผลงาน ทางดนตรีต่อสาธารณชนอย่างน้อย 1 ครั้ง

Pre-requisite : 5192244 Vocal Skills 3

Development of musical skills that are enhanced from Vocal Skills Course 3 , exercises or etude practice, Major and Minor scale practice and 3rd interval and chromatic scale, practice in various music types by emphasizing the sound quality, articulations, expression which related to techniques, air flow using, pronunciation,

microphone using or other techniques, knowing the history of the composers and music literature, able to show the musical performance to the public at least 1 time.

5192303 ทักษะโอโบ 5 3(2-2-5)

Oboe Skills 5

รายวิชาที่ลงทะเบียนเรียนมาก่อน : 5192207 ทักษะโอโบ 4

พัฒนาการทางทักษะดนตรีที่เพิ่มขึ้นจากรายวิชาทักษะโอโบ 4 แบบฝึกหัดเพื่อพัฒนาเทคนิคในการปฏิบัติโอโบ ปฏิบัติบทเพลงประเภทต่าง ๆ โดยเน้นถึง คุณภาพเสียง สำเนียง การถ่ายทอดอารมณ์ และเทคนิคสำคัญอื่น ๆ รู้และเข้าใจหลักการวิเคราะห์บทเพลงเบื้องต้น สามารถบูรณาการทักษะการปฏิบัติดนตรีกับกิจกรรมการเรียนรู้ที่เกี่ยวข้องได้ สามารถแสดงผลงานทางดนตรีต่อสาธารณชนอย่างน้อย 1 ครั้ง

Pre-requisite : 5192207 Oboe Skills 4

Development of musical skills that are enhanced from Oboe Skills Course 4, Exercises to develop techniques Oboe practice, practice in various music types by emphasizing the sound quality, articulations, expression and other important techniques, knowing and understanding the principles of fundamental music analysis, able to integrate musical practice skills with relevant learning activities, able to show the musical performance to the public at least 1 time

5192304 ทักษะบาสซูน 5 3(2-2-5)

Bassoon Skills 5

รายวิชาที่ลงทะเบียนเรียนมาก่อน : 5192209 ทักษะบาสซูน 4

พัฒนาการทางทักษะดนตรีที่เพิ่มขึ้นจากรายวิชาทักษะบาสซูน 4 แบบฝึกหัดเพื่อพัฒนาเทคนิคในการปฏิบัติบาสซูน ปฏิบัติบทเพลงประเภทต่าง ๆ โดยเน้นถึง คุณภาพเสียง สำเนียง การถ่ายทอดอารมณ์ และเทคนิคสำคัญอื่น ๆ รู้และเข้าใจหลักการวิเคราะห์บทเพลงเบื้องต้น สามารถบูรณาการทักษะการปฏิบัติดนตรีกับกิจกรรมการเรียนรู้ที่เกี่ยวข้องได้ สามารถแสดงผลงานทางดนตรีต่อสาธารณชนอย่างน้อย 1 ครั้ง

Pre-requisite : 5192209 Bassoon Skills 4

Development of musical skills that are enhanced from Bassoon Skills Course 4, Exercises to develop techniques Bassoon practice, practice in various music types by emphasizing the sound quality, articulations, expression and other important techniques, knowing and understanding the principles of fundamental music analysis, able to integrate musical practice skills with relevant learning activities, able to show the

musical performance to the public at least 1 time.

5192305 ทักษะคลาริเน็ต 5 3(2-2-5)

Clarinet Skills 5

รายวิชาที่ลงทะเบียนเรียนมาก่อน : 5192211 ทักษะคลาริเน็ต 4

พัฒนาการทางทักษะดนตรีที่เพิ่มขึ้นจากรายวิชาทักษะคลาริเน็ต 4 แบบฝึกหัดเพื่อพัฒนาเทคนิคในการปฏิบัติคลาริเน็ต ปฏิบัติบทเพลงประเภทต่าง ๆ โดยเน้นถึง คุณภาพเสียง สำเนียง การถ่ายทอดอารมณ์ และเทคนิคสำคัญอื่น ๆ รู้และเข้าใจหลักการวิเคราะห์บทเพลงเบื้องต้น สามารถบูรณาการทักษะการปฏิบัติดนตรีกับกิจกรรมการเรียนรู้ที่เกี่ยวข้องได้ สามารถแสดงผลงานทางดนตรีต่อสาธารณชนอย่างน้อย 1 ครั้ง

Pre-requisite : 5192211 Clarinet Skills 4

Development of musical skills that are enhanced from Clarinet Skills Course 4, Exercises to develop techniques Clarinet practice, practice in various music types by emphasizing the sound quality, articulations, expression and other important techniques, knowing and understanding the principles of fundamental music analysis, able to integrate musical practice skills with relevant learning activities, able to show the musical performance to the public at least 1 time

5192306 ทักษะฟลูต 5 3(2-2-5)

Flute Skills 5

รายวิชาที่ลงทะเบียนเรียนมาก่อน : 5192213 ทักษะฟลูต 4

พัฒนาการทางทักษะดนตรีที่เพิ่มขึ้นจากรายวิชาทักษะฟลูต 4 แบบฝึกหัดเพื่อพัฒนาเทคนิคในการปฏิบัติฟลูต ปฏิบัติบทเพลงประเภทต่าง ๆ โดยเน้นถึง คุณภาพเสียง สำเนียง การถ่ายทอดอารมณ์ และเทคนิคสำคัญอื่น ๆ รู้และเข้าใจหลักการวิเคราะห์บทเพลงเบื้องต้น สามารถบูรณาการทักษะการปฏิบัติดนตรีกับกิจกรรมการเรียนรู้ที่เกี่ยวข้องได้ สามารถแสดงผลงานทางดนตรีต่อสาธารณชนอย่างน้อย 1 ครั้ง

Pre-requisite : 5192213 Flute Skills 4

Development of musical skills that are enhanced from Flute Skills Course 4, Exercises to develop techniques Flute practice, practice in various music types by emphasizing the sound quality, articulations, expression and other important techniques, knowing and understanding the principles of fundamental music analysis, able to integrate musical practice skills with relevant learning activities, able to show the musical performance to the public at least 1 time

5192307 ทักษะแซ็กโซโฟน 5 3(2-2-5)

Saxophone Skills 5

รายวิชาที่ลงทะเบียนเรียนมาก่อน : 5192215 ทักษะแซ็กโซโฟน 4

พัฒนาการทางทักษะดนตรีที่เพิ่มขึ้นจากรายวิชาทักษะแซ็กโซโฟน 4 แบบฝึกหัดเพื่อพัฒนาเทคนิคในการปฏิบัติแซ็กโซโฟน ปฏิบัติบทเพลงประเภทต่าง ๆ โดยเน้นถึง คุณภาพเสียง สำเนียง การถ่ายทอดอารมณ์ และเทคนิคสำคัญอื่น ๆ รู้และเข้าใจหลักการวิเคราะห์บทเพลงเบื้องต้น สามารถบูรณาการทักษะการปฏิบัติดนตรีกับกิจกรรมการเรียนรู้ที่เกี่ยวข้องได้ สามารถแสดงผลงานทางดนตรีต่อสาธารณชนอย่างน้อย 1 ครั้ง

Pre-requisite : 5192215 Saxophone Skills 4

Development of musical skills that are enhanced from Saxophone Skills Course 4, Exercises to develop techniques Saxophone practice, practice in various music types by emphasizing the sound quality, articulations, expression and other important techniques, knowing and understanding the principles of fundamental music analysis, able to integrate musical practice skills with relevant learning activities, able to show the musical performance to the public at least 1 time

5192308 ทักษะเฟรนช์ฮอร์น 5 3(2-2-5)

French Horn Skills 5

รายวิชาที่ลงทะเบียนเรียนมาก่อน : 5192217 ทักษะเฟรนช์ฮอร์น 4

พัฒนาการทางทักษะดนตรีที่เพิ่มขึ้นจากรายวิชาทักษะเฟรนช์ฮอร์น 4 แบบฝึกหัดเพื่อพัฒนาเทคนิคในการปฏิบัติเฟรนช์ฮอร์น ปฏิบัติบทเพลงประเภทต่าง ๆ โดยเน้นถึง คุณภาพเสียง สำเนียง การถ่ายทอดอารมณ์ และเทคนิคสำคัญอื่น ๆ รู้และเข้าใจหลักการวิเคราะห์บทเพลงเบื้องต้น สามารถบูรณาการทักษะการปฏิบัติดนตรีกับกิจกรรมการเรียนรู้ที่เกี่ยวข้องได้ สามารถแสดงผลงานทางดนตรีต่อสาธารณชนอย่างน้อย 1 ครั้ง

Pre-requisite : 5192217 French Horn Skills 4

Development of musical skills that are enhanced from French horn Skills Course 4, Exercises to develop techniques French horn practice, practice in various music types by emphasizing the sound quality, articulations, expression and other important techniques, knowing and understanding the principles of fundamental music analysis, able to integrate musical practice skills with relevant learning activities, able to show the musical performance to the public at least 1 time

5192309 ทักษะทรัมเป็ต 5 3(2-2-5)

Trumpet Skills 5

รายวิชาที่ลงทะเบียนเรียนมาก่อน : 5192219 ทักษะทรัมเป็ต 4

พัฒนาการทางทักษะดนตรีที่เพิ่มขึ้นจากรายวิชาทักษะทรัมเป็ต 4 แบบฝึกหัดเพื่อพัฒนาเทคนิคในการปฏิบัติทรัมเป็ตปฏิบัติบทเพลงประเภทต่าง ๆ โดยเน้นถึง คุณภาพเสียง สำเนียง การถ่ายทอดอารมณ์ และเทคนิคสำคัญอื่น ๆ รู้และเข้าใจหลักการวิเคราะห์บทเพลงเบื้องต้น สามารถบูรณาการทักษะการปฏิบัติดนตรีกับกิจกรรมการเรียนรู้ที่เกี่ยวข้องได้ สามารถแสดงผลงานทางดนตรีต่อสาธารณชนอย่างน้อย 1 ครั้ง

Pre-requisite : 5192219 Trumpet Skills 4

Development of musical skills that are enhanced from Trumpet Skills Course 4 , Exercises to develop techniques Trumpet practice, practice in various music types by emphasizing the sound quality, articulations, expression and other important techniques, knowing and understanding the principles of fundamental music analysis, able to integrate musical practice skills with relevant learning activities, able to show the musical performance to the public at least 1 time

5192310 ทักษะทรอมโบน 5 3(2-2-5)

Trombone Skills 5

รายวิชาที่ลงทะเบียนเรียนมาก่อน : 5192221 ทักษะทรอมโบน 4

พัฒนาการทางทักษะดนตรีที่เพิ่มขึ้นจากรายวิชาทักษะทรอมโบน 4 แบบฝึกหัดเพื่อพัฒนาเทคนิคในการปฏิบัติทรอมโบน ปฏิบัติบทเพลงประเภทต่าง ๆ โดยเน้นถึง คุณภาพเสียง สำเนียง การถ่ายทอดอารมณ์ และเทคนิคสำคัญอื่น ๆ รู้และเข้าใจหลักการวิเคราะห์บทเพลงเบื้องต้น สามารถบูรณาการทักษะการปฏิบัติดนตรีกับกิจกรรมการเรียนรู้ที่เกี่ยวข้องได้ สามารถแสดงผลงานทางดนตรีต่อสาธารณชนอย่างน้อย 1 ครั้ง

Pre-requisite : 5192221 Trombone Skills 4

Development of musical skills that are enhanced from Trombone Skills Course 4 , Exercises to develop techniques Trombone practice, practice in various music types by emphasizing the sound quality, articulations, expression and other important techniques, knowing and understanding the principles of fundamental music analysis, able to integrate musical practice skills with relevant learning activities, able to show the musical performance to the public at least 1 time

5192311 ทักษะยูโฟเนียม 5 3(2-2-5)

Euphonium Skills 5

รายวิชาที่ลงทะเบียนเรียนมาก่อน : 5192223 ทักษะยูโฟเนียม 4

พัฒนาการทางทักษะดนตรีที่เพิ่มขึ้นจากรายวิชาทักษะยูโฟเนียม 4 แบบฝึกหัดเพื่อพัฒนาเทคนิคในการปฏิบัติยูโฟเนียม ปฏิบัติบทเพลงประเภทต่าง ๆ โดยเน้นถึง คุณภาพเสียง สำเนียง การถ่ายทอดอารมณ์ และเทคนิคสำคัญอื่น ๆ รู้และเข้าใจหลักการวิเคราะห์บทเพลงเบื้องต้น สามารถบูรณาการทักษะการปฏิบัติดนตรีกับกิจกรรมการเรียนรู้ที่เกี่ยวข้องได้ สามารถแสดงผลงานทางดนตรีต่อสาธารณชนอย่างน้อย 1 ครั้ง

Pre-requisite : 5192223 Euphonium Skills 4

Development of musical skills that are enhanced from Euphonium Skills Course 4, Exercises to develop techniques Euphonium practice, practice in various music types by emphasizing the sound quality, articulations, expression and other important techniques, knowing and understanding the principles of fundamental music analysis, able to integrate musical practice skills with relevant learning activities, able to show the musical performance to the public at least 1 time

5192312 ทักษะทูบา 5 3(2-2-5)

Tuba Skills 5

รายวิชาที่ลงทะเบียนเรียนมาก่อน : 5192225 ทักษะทูบา 4

พัฒนาการทางทักษะดนตรีที่เพิ่มขึ้นจากรายวิชาทักษะทูบา 4 แบบฝึกหัดเพื่อพัฒนาเทคนิคในการปฏิบัติทูบา ปฏิบัติบทเพลงประเภทต่าง ๆ โดยเน้นถึง คุณภาพเสียง สำเนียง การถ่ายทอดอารมณ์ และเทคนิคสำคัญอื่น ๆ รู้และเข้าใจหลักการวิเคราะห์บทเพลงเบื้องต้น สามารถบูรณาการทักษะการปฏิบัติดนตรีกับกิจกรรมการเรียนรู้ที่เกี่ยวข้องได้ สามารถแสดงผลงานทางดนตรีต่อสาธารณชนอย่างน้อย 1 ครั้ง

Pre-requisite : 5192225 Tuba Skills 4

Development of musical skills that are enhanced from Tuba Skills Course 4, Exercises to develop techniques Tuba practice, practice in various music types by emphasizing the sound quality, articulations, expression and other important techniques, knowing and understanding the principles of fundamental music analysis, able to integrate musical practice skills with relevant learning activities, able to show the musical performance to the public at least 1 time

5192313 ทักษะไวโอลิน 5 3(2-2-5)

Violin Skills 5

รายวิชาที่ลงทะเบียนเรียนมาก่อน : 5192227 ทักษะไวโอลิน 4

พัฒนาการทางทักษะดนตรีที่เพิ่มขึ้นจากรายวิชาทักษะไวโอลิน 4 แบบฝึกหัดเพื่อพัฒนาเทคนิคในการปฏิบัติไวโอลิน ปฏิบัติบทเพลงประเภทต่าง ๆ โดยเน้นถึง คุณภาพเสียง สำเนียง การถ่ายทอดอารมณ์ และเทคนิคสำคัญอื่น ๆ รู้และเข้าใจหลักการวิเคราะห์บทเพลงเบื้องต้น สามารถบูรณาการทักษะการปฏิบัติดนตรีกับกิจกรรมการเรียนรู้ที่เกี่ยวข้องได้ สามารถแสดงผลงานทางดนตรีต่อสาธารณชนอย่างน้อย 1 ครั้ง

Pre-requisite : 5192227 Violin Skills 4

Development of musical skills that are enhanced from Violin Skills Course 4 , Exercises to develop techniques Violin practice, practice in various music types by emphasizing the sound quality, articulations, expression and other important techniques, knowing and understanding the principles of fundamental music analysis, able to integrate musical practice skills with relevant learning activities, able to show the musical performance to the public at least 1 time

5192314 ทักษะวิโอลา 5 3(2-2-5)

Viola Skills 5

รายวิชาที่ลงทะเบียนเรียนมาก่อน : 5192229 ทักษะวิโอลา 4

พัฒนาการทางทักษะดนตรีที่เพิ่มขึ้นจากรายวิชาทักษะวิโอลา 4 แบบฝึกหัดเพื่อพัฒนาเทคนิคในการปฏิบัติวิโอลา ปฏิบัติบทเพลงประเภทต่าง ๆ โดยเน้นถึง คุณภาพเสียง สำเนียง การถ่ายทอดอารมณ์ และเทคนิคสำคัญอื่น ๆ รู้และเข้าใจหลักการวิเคราะห์บทเพลงเบื้องต้น สามารถบูรณาการทักษะการปฏิบัติดนตรีกับกิจกรรมการเรียนรู้ที่เกี่ยวข้องได้ สามารถแสดงผลงานทางดนตรีต่อสาธารณชนอย่างน้อย 1 ครั้ง

Pre-requisite : 5192229 Viola Skills 4

Development of musical skills that are enhanced from Viola Skills Course 4, Exercises to develop techniques Viola practice, practice in various music types by emphasizing the sound quality, articulations, expression and other important techniques, knowing and understanding the principles of fundamental music analysis, able to integrate musical practice skills with relevant learning activities, able to show the musical performance to the public at least 1 time

5192315 ทักษะเชลโล่ 5 3(2-2-5)

Cello Skills 5

รายวิชาที่ลงทะเบียนเรียนมาก่อน : 5192231 ทักษะเชลโล่ 4

พัฒนาการทางทักษะดนตรีที่เพิ่มขึ้นจากรายวิชาทักษะเชลโล่ 4 แบบฝึกหัดเพื่อพัฒนาเทคนิคในการปฏิบัติเชลโล่ ปฏิบัติบทเพลงประเภทต่าง ๆ โดยเน้นถึง คุณภาพเสียง สำเนียง การถ่ายทอดอารมณ์ และเทคนิคสำคัญอื่น ๆ รู้และเข้าใจหลักการวิเคราะห์บทเพลงเบื้องต้น สามารถบูรณาการทักษะการปฏิบัติดนตรีกับกิจกรรมการเรียนรู้ที่เกี่ยวข้องได้ สามารถแสดงผลงานทางดนตรีต่อสาธารณชนอย่างน้อย 1 ครั้ง

Pre-requisite : 5192231 Cello Skills 4

Development of musical skills that are enhanced from Cello Skills Course 4 , Exercises to develop techniques Cello practice, practice in various music types by emphasizing the sound quality, articulations, expression and other important techniques, knowing and understanding the principles of fundamental music analysis, able to integrate musical practice skills with relevant learning activities, able to show the musical performance to the public at least 1 time

5192316 ทักษะดับเบิลเบส 5 3(2-2-5)

Double Bass Skills 5

รายวิชาที่ลงทะเบียนเรียนมาก่อน : 5192233 ทักษะดับเบิลเบส 4

พัฒนาการทางทักษะดนตรีที่เพิ่มขึ้นจากรายวิชาทักษะดับเบิลเบส 4 แบบฝึกหัดเพื่อพัฒนาเทคนิคในการปฏิบัติดับเบิลเบส ปฏิบัติบทเพลงประเภทต่าง ๆ โดยเน้นถึง คุณภาพเสียง สำเนียง การถ่ายทอดอารมณ์ และเทคนิคสำคัญอื่น ๆ รู้และเข้าใจหลักการวิเคราะห์บทเพลงเบื้องต้น สามารถบูรณาการทักษะการปฏิบัติดนตรีกับกิจกรรมการเรียนรู้ที่เกี่ยวข้องได้ สามารถแสดงผลงานทางดนตรีต่อสาธารณชนอย่างน้อย 1 ครั้ง

Pre-requisite : 5192233 Double Bass Skills 4

Development of musical skills that are enhanced from Double bass Skills Course 4, Exercises to develop techniques Double bass practice, practice in various music types by emphasizing the sound quality, articulations, expression and other important techniques, knowing and understanding the principles of fundamental music analysis, able to integrate musical practice skills with relevant learning activities, able to show the musical performance to the public at least 1 time

5192317 ทักษะเปียโน 5 3(2-2-5)

Piano Skills 5

รายวิชาที่ลงทะเบียนเรียนมาก่อน : 5192235 ทักษะเปียโน 4

พัฒนาการทางทักษะดนตรีที่เพิ่มขึ้นจากรายวิชาทักษะเปียโน 4 ปฏิบัติแบบฝึกหัดหรือ บทฝึกบันไดเสียงเมเจอร์ ไมเนอร์ และโครมาติก ปฏิบัติบทเพลงต่าง ๆ โดยคำนึงถึงสำเนียง การถ่ายทอด อารมณ์ รู้ประวัติของผู้แต่งและประวัติของบทเพลง รู้และเข้าใจการวิเคราะห์บทเพลงเบื้องต้น สามารถ แสดงผลงานทางดนตรีต่อสาธารณชนอย่างน้อย 1 ครั้ง

Pre-requisite : 5192235 Piano Skills 4

Development of musical skills that are enhanced from Piano Skills Course 4, exercises or etude practice of Major and Minor scale and chromatic, practice in various music types by emphasizing the articulations, expression, knowing the history of the composers and music literature, knowing and understanding the principles of fundamental music analysis, able to show the musical performance to the public at least 1 time

5192318 ทักษะกีตาร์ 5 3(2-2-5)

Guitar Skills 5

รายวิชาที่ลงทะเบียนเรียนมาก่อน : 5192237 ทักษะกีตาร์ 4

พัฒนาการทางทักษะดนตรีที่เพิ่มขึ้นจากรายวิชาทักษะกีตาร์ 4 แบบฝึกหัดเพื่อพัฒนา เทคนิคในการปฏิบัติกีตาร์ ปฏิบัติบทเพลงประเภทต่าง ๆ โดยเน้นถึง คุณภาพเสียง สำเนียง การถ่ายทอด อารมณ์ และเทคนิคสำคัญอื่น ๆ รู้และเข้าใจหลักการวิเคราะห์บทเพลงเบื้องต้น สามารถบูรณาการทักษะ การปฏิบัติดนตรีกับกิจกรรมการเรียนรู้ที่เกี่ยวข้องได้ สามารถแสดงผลงานทางดนตรีต่อสาธารณชนอย่างน้อย 1 ครั้ง

Pre-requisite : 5192237 Guitar Skills 4

Development of musical skills that are enhanced from Guitar Skills Course 4 , Exercises to develop techniques Guitar practice, practice in various music types by emphasizing the sound quality, articulations, expression and other important techniques, knowing and understanding the principles of fundamental music analysis, able to integrate musical practice skills with relevant learning activities, able to show the musical performance to the public at least 1 time

5192319 ทักษะกีตาร์เบส 5 3(2-2-5)

Bass Guitar Skills 5

รายวิชาที่ลงทะเบียนเรียนมาก่อน : 5192239 ทักษะกีตาร์เบส 4

พัฒนาการทางทักษะดนตรีที่เพิ่มขึ้นจากรายวิชาทักษะกีตาร์เบส 4 แบบฝึกหัดเพื่อพัฒนาเทคนิคในการปฏิบัติกีตาร์เบส ปฏิบัติบทเพลงประเภทต่าง ๆ โดยเน้นถึง คุณภาพเสียง สำเนียง การถ่ายทอดอารมณ์ และเทคนิคสำคัญอื่น ๆ รู้และเข้าใจหลักการวิเคราะห์บทเพลงเบื้องต้น สามารถบูรณาการทักษะการปฏิบัติดนตรีกับกิจกรรมการเรียนรู้ที่เกี่ยวข้องได้ สามารถแสดงผลงานทางดนตรีต่อสาธารณชนอย่างน้อย 1 ครั้ง

Pre-requisite : 5192239 Bass Guitar Skills 4

Development of musical skills that are enhanced from Bass Guitar Skills Course 4, Exercises to develop techniques Bass Guitar practice, practice in various music types by emphasizing the sound quality, articulations, expression and other important techniques, knowing and understanding the principles of fundamental music analysis, able to integrate musical practice skills with relevant learning activities, able to show the musical performance to the public at least 1 time

5192320 ทักษะกลองชุด 5 3(2-2-5)

Drum Set Skill 5

รายวิชาที่ลงทะเบียนเรียนมาก่อน : 5192241 ทักษะกลองชุด 4

พัฒนาการทางทักษะดนตรีที่เพิ่มขึ้นจากรายวิชาทักษะกลองชุด 4 ปฏิบัติแบบฝึกหัด หรือ บทฝึก ปฏิบัติบทเพลงประเภทต่างๆ สำเนียง การถ่ายทอดอารมณ์ รู้ประวัติของผู้แต่งและประวัติของบทเพลง รู้และเข้าใจการวิเคราะห์บทเพลงเบื้องต้น สามารถแสดงผลงานทางดนตรีต่อสาธารณชนอย่างน้อย 1 ครั้ง

Pre-requisite : 5192241 Drum Set Skills 4

Development of musical skills that are enhanced from Drum set Skills Course 4, exercises or etude practice, practice in various music types by emphasizing the stroke, expression, knowing the history of the composers and music literature, knowing and understanding the principles of fundamental music analysis, able to show the musical performance to the public at least 1 time

5192321 ทักษะเครื่องกระทบ 5 3(2-2-5)

Percussion Skills 5

รายวิชาที่ลงทะเบียนเรียนมาก่อน : 5192243 การแสดงเครื่องกระทบ 4

พัฒนาการทางทักษะดนตรีที่เพิ่มขึ้นจากรายวิชาทักษะเครื่องกระทบ 4 ปฏิบัติแบบฝึกหัดหรือบทฝึก ปฏิบัติบทเพลงประเภทต่างๆ สำเนียง การถ่ายทอดอารมณ์ รู้ประวัติของผู้แต่งและประวัติของบทเพลง รู้และเข้าใจการวิเคราะห์บทเพลงเบื้องต้น สามารถแสดงผลงานทางดนตรีต่อสาธารณชนอย่างน้อย 1 ครั้ง

Pre-requisite : 5192243 Percussion Skills 4

Development of musical skills that are enhanced from Percussion Skills Course 4, exercises or etude practice, practice in various music types by emphasizing the stroke, expression, knowing the history of the composers and music literature, knowing and understanding the principles of fundamental music analysis, able to show the musical performance to the public at least 1 time

5192322 ทักษะขับร้อง 5 3(2-2-5)

Vocal Skills 5

รายวิชาที่ลงทะเบียนเรียนมาก่อน : 5192245 ทักษะขับร้อง 4

พัฒนาการทางทักษะดนตรีที่เพิ่มขึ้นจากรายวิชาทักษะขับร้อง 4 ปฏิบัติแบบฝึกหัดหรือบทฝึก ปฏิบัติบทเพลงประเภทต่างๆ โดยคำนึงถึง คุณภาพเสียง สำเนียง การถ่ายทอดอารมณ์ รู้ประวัติของผู้แต่งและประวัติของบทเพลง รู้และเข้าใจการวิเคราะห์บทเพลงเบื้องต้น สามารถแสดงผลงานทางดนตรีต่อสาธารณชนอย่างน้อย 1 ครั้ง

Pre-requisite : 5192245 Vocal Skills 4

Development of musical skills that are enhanced from Vocal Skills Course 4, exercises or etude practice, practice in various music types by emphasizing the sound quality, articulations, expression, knowing the history of the composers and music literature, knowing and understanding the principles of fundamental music analysis, able to show the musical performance to the public at least 1 time.

5192151 ทักษะคีย์บอร์ด 2(1-2-3)

Keyboard Skills

ประวัติเครื่องดนตรีตระกูลคีย์บอร์ด การปฏิบัติเครื่องดนตรีตระกูลคีย์บอร์ด การวางมือทำนอง แบบฝึกและบทเพลงสำหรับคีย์บอร์ด การดูแลรักษาคีย์บอร์ดเบื้องต้น กระบวนการถ่ายทอดในชั้นเรียนและนำไปประยุกต์ใช้กับการเรียนการสอนได้

History of keyboard musical instruments family, practice of keyboard musical instruments family, hand gestures, sitting postures, exercises and music for keyboards, basic keyboard maintenance, passed on procession in classroom and applied to teaching and learning

5192152 ทักษะการบรรเลงเปียโนประกอบ 2(1-2-3)

Piano Accompaniment Skills

ข้อกำหนด : สำหรับนักศึกษาเอกเปียโน เท่านั้น

ทักษะการบรรเลงเปียโนประกอบ การร้องหรือเครื่องดนตรีอื่น และการอ่านโน้ตสำหรับการบรรเลงประกอบ

Requirement : Only for Piano Major Students

Piano accompaniment skills with vocal or music instruments and note reading skills for accompaniment

5192153 คอมพิวเตอร์ดนตรีเบื้องต้น 2(1-2-3)

Fundamentals of Computer Music

ความรู้พื้นฐานทางด้านเทคโนโลยีดนตรี โดยการใช้คอมพิวเตอร์ การใช้โปรแกรมสำเร็จรูปที่จำเป็นสำหรับนักดนตรี โปรแกรมสำหรับการเขียนโน้ต การบันทึกและปรับแต่งเสียง

Introduction to music technology by application of computer, prefabricated Software application is necessary for musicians, music score writing programs, recording programs and sound adjusting programs

5192251 ปฏิบัติฆ้องวงใหญ่เบื้องต้น 1(0-2-1)

Fundamentals of KONG WONG YAI Practicum

ฝึกปฏิบัติฆ้องวงใหญ่ การจับไม้ ทำทางการบรรเลง การแบ่งมือ โครงสร้างของทำนองหลัก และกลวิธีการปฏิบัติของวงใหญ่เบื้องต้น ในเพลงเกร็ด

Practicing of *KONG WONG YAI* concerning about mallet grips, playing posture, hand distribution

5192252 อังกะลุง 1(0-2-1)

ANGKLUNG

ความเป็นมาของอังกะลุง ปฏิบัติอังกะลุง รูปแบบการจับ ทำทางการบรรเลง การนำเพลงมาใช้ในการบรรเลงรวมวงอังกะลุง

Historical background of ANGKLUNG; rudiments of ANGKLUNG concerning handling, sitting posture and application of Thai musical pieces in the performance of ANGKLUNG ensemble

5192253 หลักการวงโยธวาทิต 2(1-2-3)

Principle of Marching Band

หลักการการบริหาร การฝึกซ้อม การบรรเลงดนตรีสนาม รูปแบบวง และบทเพลงของวงโยธวาทิต

Principle of band administration, band rehearsal, marching band performance, band categories and band music repertoires

5192254 ปฏิบัติเครื่องโหนดนตรีตะวันตกเบื้องต้น 2(1-2-3)

Fundamental of Western Minor Instrument Performance

ปฏิบัติเครื่องดนตรีตะวันตกอื่นๆ ที่ไม่ใช่เครื่องดนตรีเอกที่เลือกเรียน ทักษะที่สำคัญทางดนตรีที่เกี่ยวข้องกับการบรรเลง การกำเนิดเสียง การจับเครื่องดนตรี ปฏิบัติการฝึกบันไดเสียง แบบฝึกหัดพื้นฐาน และบทเพลง ตลอดจนปฏิบัติเครื่องดนตรีตะวันตกเครื่องโทเบื้องต้น

This course focuses on an introduction to the fundamentals of western minor musical instrument. Basic technic, gesture, scales, and exercises, including performance of western minor instrument performance.

5192351 พื้นฐานการวิเคราะห์และการเรียบเรียงเสียงประสานดนตรีตะวันตก 2(1-2-3)

Basic Analysis and Western Music Arrangement

รูปแบบ ระบบประสานเสียง และโครงสร้างหรือองค์ประกอบของดนตรีตะวันตกศึกษาแนวทางที่ใช้ในการวิเคราะห์ทำนอง จังหวะ และเสียงประสาน สำหรับดนตรีสำหรับเพลงร้อง (Vocal Music) และ ดนตรีสำหรับเครื่องดนตรี (Instrumental Music) รวมไปถึงหลักการสอน เทคนิค ระบบ และกฎเกณฑ์ของการเรียบเรียงเสียงประสานดนตรีตะวันตก การแยกแนวเสียงประสานสำหรับเครื่องดนตรี ในวงประเภทต่าง ๆ

Format, harmony system and the structure of Western music forms, study in analysis guidelines of melody rhythm and harmony for musical with vocal music and musical for instrumental music including the principles of teaching, techniques, systems, and rules of Western music arrangement, classification of musical instruments orchestration in different types of bands

- 5192352 **การประพันธ์เพลง** 2(1-2-3)
Composition
 การประพันธ์เบื้องต้น การเขียนโมทีฟ การขยายพัฒนาโมทีฟ การพัฒนารูปแบบ
 การประพันธ์ สร้างสรรค์การประพันธ์เพลง การนำเสนอผลงานการประพันธ์
 Basic composition, how to compose a short motive, extension and
 development Compose various forms of music which are able to presentation
- 5192353 **เคาน์เตอร์พอยต์** 2(1-2-3)
Counter point
 ประวัติของดนตรี Polyphony ในยุคเรเนสซอง และยุคบาโรก การประพันธ์ดนตรีลักษณะ
 เคาน์เตอร์พอยต์เบื้องต้นในแต่ละสปีชีส์
 History of Polyphony music in Renaissance Period and Baroque Period,
 Fundamental of Counterpoint Music composition in each species
- 5192354 **การอำนวยเพลงขั้นพื้นฐาน** 2(1-2-3)
Basic Conducting
 พื้นฐานการควบคุมแขนและข้อมือในการควบคุมไม้บัตอง การใช้ไม้บัตองในลักษณะของ
 Baton's Form และความเข้าใจพื้นฐานเกี่ยวกับบทบาทของผู้อำนวยเพลง การนำวง การเตรียมสกอ
 การสื่อสารต่อนักดนตรี การถ่ายทอดอารมณ์ของบทเพลง
 Basic of hands and wrists controlling, demonstrate baton's form using and
 understanding of fundamental of conductor characteristics, band leadership, score preparing,
 communicate to musician and emotional expression
- 5192355 **การออกแบบภาพแปรรูป** 2(1-2-3)
Drill Design
 การออกแบบเรื่องราว การเขียนแบบภาพแปรรูป การใช้โปรแกรมเขียนภาพแปรรูป
 Story board design, drill writing and software for drill design which consisted
 of applied computer programs qualification
- 5192356 **การซ่อมบำรุงอุปกรณ์ดนตรี** 2(1-2-3)
Instrumental Repair
 องค์ประกอบของชิ้นส่วนต่างๆ ของเครื่องดนตรีและอุปกรณ์อิเล็กทรอนิกส์
 การบำรุงรักษาและการซ่อมแซมเบื้องต้น การสร้างอุปกรณ์ของเครื่องดนตรีบางชนิด การปรับระดับเสียง
 ของเครื่องดนตรี

All music instrument's accessories and electronically devices, maintenance and basic repair Besides, teaching students how to make some kind of music instruments and how to tune music instruments

3.2 ชื่อ นามสกุล เลขบัตรประจำตัวประชาชน ตำแหน่ง และคุณวุฒิการศึกษาของ อาจารย์ประจำหลักสูตร อาจารย์ประจำ และอาจารย์พิเศษ

3.2.1 อาจารย์ประจำหลักสูตร

ที่	ชื่อ-นามสกุล เลขประจำตัวประชาชน	ตำแหน่ง ทางวิชาการ	คุณวุฒิ(สาขาวิชา)	สถาบัน และปีพ.ศ. ที่สำเร็จการศึกษา
1.	นายถาวร วัฒนบุญญา 3-1018-XXXXX-XX-X	ผู้ช่วย ศาสตราจารย์ (ดุริยางค ศิลป์ (8103))	ศป.ม. (มานุษยดุริยางควิทยา) ค.บ. (ดนตรีศึกษา)	มหาวิทยาลัย ศรีนครินทรวิโรฒ, 2552 วิทยาลัยครูบ้านสมเด็จ เจ้าพระยา, 2534
2.	นายพนัง ปานช่วย 3-7208-XXXXX-XX-X	ผู้ช่วย ศาสตราจารย์ (ดุริยางค ศิลป์ (8103))	ปร.ด. (ดนตรี) ศศ.ม. (วัฒนธรรมศึกษา) ค.บ. (ดนตรีศึกษา)	มหาวิทยาลัยมหิดล, 2560 มหาวิทยาลัยมหิดล, 2553 สถาบันราชภัฏบ้าน สมเด็จเจ้าพระยา, 2542
3.	นางสาววรินทร์ สีเสียดงาม 1-1018-XXXXX-XX-X	ผู้ช่วย ศาสตราจารย์ (ดุริยางค ศิลป์ (8103))	ปร.ด. (ดุริยางคศิลป์) ค.ม. (ดนตรีศึกษา) ศศ.บ. (ดนตรีตะวันตก)	มหาวิทยาลัยขอนแก่น, 2562 จุฬาลงกรณ์ มหาวิทยาลัย, 2555 มหาวิทยาลัย เกษตรศาสตร์, 2553

ที่	ชื่อ-นามสกุล เลขประจำตัวประชาชน	ตำแหน่ง ทางวิชาการ	คุณวุฒิ(สาขาวิชา)	สถาบัน และปีพ.ศ. ที่สำเร็จการศึกษา
4.	นายจิระพันธ์ อ่อนเถื่อน 3-7201-XXXXX-XX-X	ผู้ช่วย ศาสตราจารย์ (ดุริยางค ศิลป์ (8103))	ศษ.ม. (พัฒนศึกษา) ค.บ. (ดนตรีศึกษา)	มหาวิทยาลัยศิลปากร, 2549 สถาบันราชภัฏบ้าน สมเด็จเจ้าพระยา, 2543
5.	นายชาญฤทธิ์ เรืองธนาอาษา 3-1002-XXXXX-XX-X	ผู้ช่วย ศาสตราจารย์ (ดุริยางค ศิลป์ (8103))	M.M. (Music Performance) ศศ.บ. (ดนตรีปฏิบัติ)	Arkansas State University, USA., 2555 มหาวิทยาลัยมหิดล, 2547
6.	นายศุภปรัช สันติธรรมารักษ์ 1-9098-XXXXX-XX-X	อาจารย์	ศศ.ม. (ดนตรี) ศศ.บ. (ดนตรีปฏิบัติ)	วิทยาลัยดุริยางคศิลป์ มหาวิทยาลัยมหิดล, 2554 วิทยาลัยดุริยางคศิลป์ มหาวิทยาลัยมหิดล, 2551
7.	นางสาวภัทรวีร์ เทียนชัยอนันต์ 3-1023-XXXXX-XX-X	ผู้ช่วย ศาสตราจารย์ (ดุริยางคศิลป์ (8103))	ศศ.ม. (ดนตรี) ค.บ. (ดนตรีศึกษา)	มหาวิทยาลัยมหิดล, 2551 มหาวิทยาลัยราชภัฏ บ้านสมเด็จเจ้าพระยา, 2549
8.	นายสุชนิษฐ์ สะสมสิน 3-7798-XXXXX-XX-X	ผู้ช่วย ศาสตราจารย์ (ดุริยางคศิลป์ (8103))	ศศ.ม. (ดนตรี) ศศ.บ. (ดนตรีตะวันตก)	มหาวิทยาลัยมหิดล, 2552 มหาวิทยาลัยเกษตร ศาสตร์, 2547

ที่	ชื่อ-นามสกุล เลขประจำตัวประชาชน	ตำแหน่ง ทางวิชาการ	คุณวุฒิ(สาขาวิชา)	สถาบัน และปีพ.ศ. ที่สำเร็จการศึกษา
9.	นายภาคภูมิ เตียวงษ์สุวรรณ 1-1007-XXXXX-XX-X	อาจารย์	M.M. (Music Performance) ดศ.บ. (ดนตรีปฏิบัติ)	University of Southampton(Merit), England, 2557 มหาวิทยาลัยมหิดล, 2555
10.	นางสาวณัฐศรีณย์ ทฤษฎีคุณ 3-7201-XXXXX-XX-X	ผู้ช่วย ศาสตราจารย์ (ดุริยางคศิลป์ (8103))	ปร.ด. (ดุริยางคศิลป์) ศศ.ม. (ดนตรี) ป.บัณฑิต (วิชาซัพครู) ศศ.บ. (ดนตรีตะวันตก)	มหาวิทยาลัยขอนแก่น, 2561 มหาวิทยาลัยมหิดล, 2555 มหาวิทยาลัยราชภัฏ จันทระเกษม, 2552 มหาวิทยาลัยเกษตร ศาสตร์, 2549
11.	นางสาวสรวิวัฒน์ วาหะวัฒน์ 1-1020-XXXXX-XX-X	ผู้ช่วย ศาสตราจารย์ (ดุริยางคศิลป์ (8103))	ศศ.ม. (ดนตรี) ดศ.บ. (ดนตรีปฏิบัติ)	มหาวิทยาลัยมหิดล, 2555 มหาวิทยาลัยมหิดล, 2552
12.	นางมนสิการ เหล่าวานิช 3-1020-XXXXX-XX-X	ผู้ช่วย ศาสตราจารย์ (ดุริยางคศิลป์ (8103))	ปร.ด. (ดนตรี) ป.บัณฑิต (วิชาซัพครู) ศศ.ม. (ดนตรี) ดศ.บ. (การแสดง ดนตรี)	มหาวิทยาลัยมหิดล, 2554 มหาวิทยาลัยราชภัฏ บ้านสมเด็จเจ้าพระยา, 2550 มหาวิทยาลัยมหิดล, 2548 มหาวิทยาลัยศิลปากร, 2545

ที่	ชื่อ-นามสกุล เลขประจำตัวประชาชน	ตำแหน่ง ทางวิชาการ	คุณวุฒิ(สาขาวิชา)	สถาบัน และปีพ.ศ. ที่สำเร็จการศึกษา
13.	นางสาวพิมลมาศ พร้อมสุขกุล 1-1020-XXXXX-XX-X	ผู้ช่วย ศาสตราจารย์ (ดุริยางคศิลป์ (8103))	ปร.ด. (ดนตรี) ศศ.ม. (ดนตรี) ศป.บ. (ดุริยางคศาสตร์ สากล)	มหาวิทยาลัยมหิดล, 2558 มหาวิทยาลัยมหิดล, 2552 มหาวิทยาลัย ศรีนครินทรวิโรฒ ประสานมิตร, 2549
14.	นายเอกชัย พุทธิรัถ 3-1015- XXXXX-XX-X	ผู้ช่วย ศาสตราจารย์ (ดุริยางคศิลป์ (8103))	ศป.ด. ศป.ม. (การประพันธ์เพลง) ค.บ. (ดนตรีศึกษา)	จุฬาลงกรณ์ มหาวิทยาลัย, 2561 จุฬาลงกรณ์ มหาวิทยาลัย, 2548 สถาบันราชภัฏสมเด็จพระ เจ้าพระยา, 2542
15.	นายอนุรักษ์ บุญแจ 3-1021-XXXXX-XXX	อาจารย์	ปร.ด. (ดนตรี) ศศ.ม. (วัฒนธรรม ดนตรี) ค.บ. (ดนตรีศึกษา)	มหาวิทยาลัยมหิดล, 2559 มหาวิทยาลัยมหิดล, 2539 วิทยาลัยครูบ้านสมเด็จ เจ้าพระยา, 2529
16.	นายธีรวัฒน์ รัตนประภาเมธีรัฐ 3-1009-XXXXX-XX-X	ผู้ช่วย ศาสตราจารย์ (ดุริยางคศิลป์ (8103))	ศป.ม. (ดุริยางคศิลป์ ตะวันตก) ศศ.บ. (ดนตรีตะวันตก)	จุฬาลงกรณ์ มหาวิทยาลัย, 2555 มหาวิทยาลัยเกษตร ศาสตร์, 2547
17.	นายพนัส ต้องการพานิช 3-1012-XXXXX-XX-X	ผู้ช่วย ศาสตราจารย์ (ดุริยางคศิลป์ (8103))	ศศ.ม. (การสอนและ การแสดง) ศศ.บ. (ดนตรีตะวันตก)	มหาวิทยาลัยรังสิต, 2556 มหาวิทยาลัยเกษตร ศาสตร์, 2546

ที่	ชื่อ-นามสกุล เลขประจำตัวประชาชน	ตำแหน่ง ทางวิชาการ	คุณวุฒิ(สาขาวิชา)	สถาบัน และปีพ.ศ. ที่สำเร็จการศึกษา
18.	นายณัฐพล เพ็ญอักษร 3-1023-XXXXX-XX-X	ผู้ช่วย ศาสตราจารย์ (ดุริยางคศิลป์ (8103))	ศศ.ม. (ดนตรี) ศษ.บ. (ดุริยางคศาสตร์ สากล)	มหาวิทยาลัยมหิดล, 2553 มหาวิทยาลัย ศรีนครินทรวิโรฒ ประสานมิตร, 2543
19.	นายสมภาศ สุขชนะ 3-7704-XXXXX-XX-X	อาจารย์	ศศ.ม. (ดนตรีศึกษา) ค.บ. (ดนตรีศึกษา)	มหาวิทยาลัยราชภัฏ บ้านสมเด็จเจ้าพระยา, 2552 สถาบันราชภัฏบ้าน สมเด็จเจ้าพระยา, 2543
20.	นายพูนสุข กุหลาบวงษ์ 3-5599-XXXXX-XX-X	อาจารย์	ศศ.ม. (ดนตรี) ค.บ. (ดนตรีศึกษา)	มหาวิทยาลัยมหิดล, 2545 วิทยาลัยครูบ้านสมเด็จ เจ้าพระยา, 2529

หมายเหตุ ประวัติ ผลงานทางวิชาการ และภาระงานสอน ดูที่ภาคผนวก ข

3.2.2 อาจารย์ประจำ

ที่	ชื่อ-นามสกุล เลขประจำตัวประชาชน	ตำแหน่ง ทางวิชาการ	คุณวุฒิ(สาขาวิชา)	สถาบัน และปีพ.ศ. ที่สำเร็จการศึกษา
1.	นายถาวร วัฒนบุญญา 3-1018-XXXXX-XX-X	ผู้ช่วย ศาสตราจารย์ (ดุริยางค ศิลป์ (8103))	ศป.ม. (มานุษยดุริยางควิทยา) ค.บ. (ดนตรีศึกษา)	มหาวิทยาลัย ศรีนครินทรวิโรฒ, 2552 วิทยาลัยครูบ้านสมเด็จ เจ้าพระยา, 2534

ที่	ชื่อ-นามสกุล เลขประจำตัวประชาชน	ตำแหน่ง ทาง วิชาการ	คุณวุฒิ(สาขาวิชา)	สถาบัน และปีพ.ศ. ที่สำเร็จการศึกษา
2.	นายพนัง ปานช่วย 3-7208-XXXXX-XX-X	ผู้ช่วย ศาสตราจารย์ (ดุริยางค ศิลป์ (8103))	ปร.ด. (ดนตรี) ศศ.ม. (วัฒนธรรมศึกษา) ค.บ. (ดนตรีศึกษา)	มหาวิทยาลัยมหิดล, 2560 มหาวิทยาลัยมหิดล, 2553 สถาบันราชภัฏบ้าน สมเด็จเจ้าพระยา, 2542
3.	นางสาววิรินทร์ สีเสียดงาม 1-1018-XXXXX-XX-X	ผู้ช่วย ศาสตราจารย์ (ดุริยางค ศิลป์ (8103))	ปร.ด. (ดุริยางคศิลป์) ค.ม. (ดนตรีศึกษา) ศศ.บ. (ดนตรีตะวันตก)	มหาวิทยาลัยขอนแก่น, 2562 จุฬาลงกรณ์ มหาวิทยาลัย, 2555 มหาวิทยาลัย เกษตรศาสตร์, 2553
4.	นายจีระพันธ์ อ่อนเถื่อน 3-7201-XXXXX-XX-X	ผู้ช่วย ศาสตราจารย์ (ดุริยางค ศิลป์ (8103))	ศษ.ม. (พัฒนศึกษา) ค.บ. (ดนตรีศึกษา)	มหาวิทยาลัยศิลปากร, 2549 สถาบันราชภัฏบ้าน สมเด็จเจ้าพระยา, 2543
5.	นายชาณฤทธิ เรืองธนาอาษา 3-1002-XXXXX-XX-X	ผู้ช่วย ศาสตราจารย์ (ดุริยางค ศิลป์ (8103))	M.M. (Music Performance) ศศ.บ. (ดนตรีปฏิบัติ)	Arkansas State University, USA., 2555 มหาวิทยาลัยมหิดล, 2547
6.	นายศุภปรัช สันติธรรมารักษ์ 1-9098-XXXXX-XX-X	อาจารย์	ศศ.ม. (ดนตรี) ศศ.บ. (ดนตรีปฏิบัติ)	วิทยาลัยดุริยางคศิลป์ มหาวิทยาลัยมหิดล, 2554 วิทยาลัยดุริยางคศิลป์ มหาวิทยาลัยมหิดล, 2551

ที่	ชื่อ-นามสกุล เลขประจำตัวประชาชน	ตำแหน่ง ทางวิชาการ	คุณวุฒิ(สาขาวิชา)	สถาบัน และปีพ.ศ. ที่สำเร็จการศึกษา
7.	นางสาวภัทรวีร์ เทียนชัยอนันต์ 3-1023-XXXXX-XX-X	ผู้ช่วย ศาสตราจารย์ (ดุริยางคศิลป์ (8103))	ศศ.ม. (ดนตรี) ค.บ. (ดนตรีศึกษา)	มหาวิทยาลัยมหิดล, 2551 มหาวิทยาลัยราชภัฏ บ้านสมเด็จเจ้าพระยา, 2549
8.	นายสุชนิษฐ์ สะสมสิน 3-7798-XXXXX-XX-X	ผู้ช่วย ศาสตราจารย์ (ดุริยางคศิลป์ (8103))	ศศ.ม. (ดนตรี) ศศ.บ. (ดนตรีตะวันตก)	มหาวิทยาลัยมหิดล, 2552 มหาวิทยาลัยเกษตร ศาสตร์, 2547
9.	นางสาวณัฐศรีณย์ ทฤษฎีคุณ 3-7201-XXXXX-XX-X	ผู้ช่วย ศาสตราจารย์ (ดุริยางค ศิลป์ (8103))	ปร.ด. (ดุริยางคศิลป์) ศศ.ม. (ดนตรี) ป.บัณฑิต (วิชาซัพครู) ศศ.บ. (ดนตรีตะวันตก)	มหาวิทยาลัยขอนแก่น, 2561 มหาวิทยาลัยมหิดล, 2555 มหาวิทยาลัยราชภัฏ จันทระเกษม, 2552 มหาวิทยาลัยเกษตร ศาสตร์, 2549
10.	นางสาวสรวิวัฒน์ วาทะวัฒนะ 1-1020-XXXXX-XX-X	ผู้ช่วย ศาสตราจารย์ (ดุริยางคศิลป์ (8103))	ศศ.ม. (ดนตรี) ค.บ. (ดนตรีปฏิบัติ)	มหาวิทยาลัยมหิดล, 2555 มหาวิทยาลัยมหิดล, 2552
11.	นายภาคภูมิ เตียวงษ์สุวรรณ 1-1007-XXXXX-XX-X	อาจารย์	M.M. (Music Performance) ค.บ. (ดนตรีปฏิบัติ)	University of Southampton(Merit), England, 2557 มหาวิทยาลัยมหิดล, 2555

ที่	ชื่อ-นามสกุล เลขประจำตัวประชาชน	ตำแหน่ง ทางวิชาการ	คุณวุฒิ(สาขาวิชา)	สถาบัน และปีพ.ศ. ที่สำเร็จการศึกษา
12.	นางมนสิการ เหล่าวานิช 3-1020-XXXXX-XX-X	ผู้ช่วย ศาสตราจารย์ (ดุริยางคศิลป์ (8103))	ปร.ด. (ดนตรี) ป.บัณฑิต (วิชาซีพครู) ศศ.ม. (ดนตรี) ดศ.บ. (การแสดง ดนตรี)	มหาวิทยาลัยมหิดล, 2554 มหาวิทยาลัยราชภัฏ บ้านสมเด็จเจ้าพระยา, 2550 มหาวิทยาลัยมหิดล, 2548 มหาวิทยาลัยศิลปากร, 2545
13.	นายพนัส ต่องการพานิช 3-1012-XXXXX-XX-X	ผู้ช่วย ศาสตราจารย์ (ดุริยางคศิลป์ (8103))	ศศ.ม. (การสอนและ การแสดง) ศศ.บ. (ดนตรีตะวันตก)	มหาวิทยาลัยรังสิต, 2556 มหาวิทยาลัยเกษตร ศาสตร์, 2546
14.	นางสาวพิมลมาศ พร้อมสุขกุล 1-1020-XXXXX-XX-X	ผู้ช่วย ศาสตราจารย์ (ดุริยางคศิลป์ (8103))	ปร.ด. (ดนตรี) ศศ.ม. (ดนตรี) ศป.บ. (ดุริยางคศาสตร์ สากล)	มหาวิทยาลัยมหิดล, 2558 มหาวิทยาลัยมหิดล, 2552 มหาวิทยาลัย ศรีนครินทรวิโรฒ ประสานมิตร, 2549
15.	นายเอกชัย พุทธิรัญ 3-1015-XXXXX-XX-X	ผู้ช่วย ศาสตราจารย์ (ดุริยางคศิลป์ (8103))	ศป.ด. ศป.ม. (การประพันธ์เพลง) ค.บ. (ดนตรีศึกษา)	จุฬาลงกรณ์ มหาวิทยาลัย, 2561 จุฬาลงกรณ์ มหาวิทยาลัย, 2548 สถาบันราชภัฏสมเด็จพระ เจ้าพระยา, 2542

ที่	ชื่อ-นามสกุล เลขประจำตัวประชาชน	ตำแหน่ง ทางวิชาการ	คุณวุฒิ(สาขาวิชา)	สถาบัน และปีพ.ศ. ที่สำเร็จการศึกษา
16.	นายอนุรักษ์ บุญแจะ 3-1021-XXXXX-XXX	อาจารย์	ปร.ด. (ดนตรี) ศศ.ม. (วัฒนธรรม ดนตรี) ค.บ. (ดนตรีศึกษา)	มหาวิทยาลัยมหิดล, 2559 มหาวิทยาลัยมหิดล, 2539 วิทยาลัยครูบ้านสมเด็จ เจ้าพระยา, 2529
17.	นายธีรวัฒน์ รัตนประภาเมธีรัฐ 3-1009-XXXXX-XX-X	ผู้ช่วย ศาสตราจารย์ (ดุริยางคศิลป์ (8103))	ศป.ม. (ดุริยางคศิลป์ ตะวันตก) ศศ.บ. (ดนตรี ตะวันตก)	จุฬาลงกรณ์ มหาวิทยาลัย, 2555 มหาวิทยาลัยเกษตร ศาสตร์, 2547
18.	นายณัฐพล เพ็องอักษร 3-1023-XXXXX-XX-X	ผู้ช่วย ศาสตราจารย์ (ดุริยางคศิลป์ (8103))	ศศ.ม. (ดนตรี) ศษ.บ. (ดุริยางคศาสตร์ สากล)	มหาวิทยาลัยมหิดล, 2553 มหาวิทยาลัย ศรีนครินทรวิโรฒ ประสานมิตร, 2543
19.	นายสมภาค สุขชนะ 3-7704-XXXXX-XX-X	อาจารย์	ศศ.ม. (ดนตรีศึกษา) ค.บ. (ดนตรีศึกษา)	มหาวิทยาลัยราชภัฏ บ้านสมเด็จเจ้าพระยา, 2552 สถาบันราชภัฏบ้าน สมเด็จเจ้าพระยา, 2543
20.	นายพูนสุข กุหลาบวงษ์ 3-5599-XXXXX-XX-X	อาจารย์	ศศ.ม. (ดนตรี) ค.บ. (ดนตรีศึกษา)	มหาวิทยาลัยมหิดล, 2545 วิทยาลัยครูบ้านสมเด็จ เจ้าพระยา, 2529

หมายเหตุ ประวัติ ผลงานทางวิชาการ และภาระงานสอน ดูที่ภาคผนวก ค

3.2.3 อาจารย์พิเศษ

ที่	ชื่อ-นามสกุล เลขประจำตัวประชาชน	ตำแหน่ง ทางวิชาการ	คุณวุฒิ(สาขาวิชา)	สถาบัน และปีพ.ศ.ที่ สำเร็จการศึกษา
1.	ร้อยโทวิทยา คุ้มฉายา	อาจารย์	ค.ม. (หลักสูตรและการนิเทศ) ค.บ. (ดนตรีศึกษา)	มหาวิทยาลัยศิลปากร, 2554 มหาวิทยาลัยราชภัฏ จันทรเกษม, 2547
2.	นายกุลธวัช แก้วสมัคร	อาจารย์	รป.ม. (รัฐประศาสนศาสตร์) ศศ.บ. (ดนตรี)	วิทยาลัยทองสุข, 2556 วิทยาลัยดุริยางคศิลป์ มหาวิทยาลัยมหิดล, 2551

หมายเหตุ ประวัติ ผลงานทางวิชาการ และภาระงานสอน ดูที่ภาคผนวก ง

4. องค์ประกอบเกี่ยวกับประสบการณ์ภาคสนาม

การปฏิบัติการสอนในสถานศึกษาของหลักสูตรครุศาสตรบัณฑิต (ค.บ. 4 ปี) คณะครุศาสตร์ มีการฝึกปฏิบัติการวิชาชีพ โดยกำหนดเป็น 2 ส่วน ดังนี้

1) การฝึกปฏิบัติการวิชาชีพครุระหว่างเรียน เป็นรูปแบบของการศึกษาสังเกตการณ์มีส่วนร่วมในสถานศึกษาและเป็นรูปแบบของการทดลองสอนในชั้นเรียน

2) การปฏิบัติการสอนในสถานศึกษา เป็นการปฏิบัติการสอนเต็มรูปแบบในสาขาวิชาเฉพาะ จำนวน 2 ภาคเรียน โดยจัดนักศึกษาไปฝึกปฏิบัติการสอนในสถานศึกษา การปฏิบัติงานในหน้าที่ครู ควบคู่กับการนิเทศ การบูรณาการความรู้ในการจัดทำแผนการเรียนรู้ การจัดกระบวนการเรียนรู้ โดยใช้สื่อ นวัตกรรม เทคนิค และยุทธวิธีการเรียนรู้ในวิชาเฉพาะหรือวิชาเอกได้อย่างเหมาะสมกับผู้เรียน การวัดและประเมินผลการเรียนรู้ เพื่อพัฒนาการจัดการเรียนรู้และผู้เรียน การจัดทำบันทึกและรายงานผลการจัดการเรียนรู้ การจัดกิจกรรมทางวิชาการ การวิจัยในชั้นเรียนเพื่อพัฒนาผู้เรียน การสรุปผลเป็นกรณีพิเศษ และการปฏิบัติงานครูนอกเหนือจากการสอน การสัมมนาทางการศึกษา เป็นต้น

4.1 มาตรฐานผลการเรียนรู้ของประสบการณ์ภาคสนาม

ในการฝึกปฏิบัติการสอนในสถานศึกษาของหลักสูตรครุศาสตรบัณฑิต (ค.บ. 4 ปี) คณะครุศาสตร์ ได้กำหนดกิจกรรมการปฏิบัติโดยเน้นงานที่นักศึกษาครูต้องปฏิบัติจริง และเสริมสร้างสมรรถภาพของนักศึกษาที่พึงประสงค์เพื่อให้นักศึกษาครูพร้อมที่จะเรียนรู้ในการเป็นจุดเริ่มต้นการปฏิบัติงานในวิชาชีพครูและเป็นครูที่ดี โดยมีความคาดหวังในผลลัพธ์การเรียนรู้ไว้ดังนี้

- 1) มีบุคลิกลักษณะความเป็นครู มีคุณธรรมจริยธรรม และจรรยาบรรณวิชาชีพ
- 2) มีความรอบรู้ในทักษะ ทฤษฎีต่างๆ ในศาสตร์การศึกษาวิชาชีพครู และการปฏิบัติงานจากสถานศึกษา ตลอดจนมีความเข้าใจในหลักการ ทักษะเทคโนโลยีและดิจิทัล ทักษะศตวรรษที่ 21 ชุมชนแห่งการเรียนรู้ (PLC) แนวคิดปรัชญาของเศรษฐกิจพอเพียง และสามารถประยุกต์ใช้ในการปฏิบัติงานวิชาชีพครูได้
- 3) สามารถคิดค้นข้อเท็จจริง ทำความเข้าใจ ประเมินข้อมูลสารสนเทศ เพื่อใช้ในการปฏิบัติงานสอน คิดวิเคราะห์การจัดการเรียนรู้อย่างสร้างสรรค์ และแก้ปัญหาในการจัดการเรียนรู้ เพื่อนำไปสู่การแก้ไขปัญหาได้อย่างสร้างสรรค์
- 4) มีมนุษยสัมพันธ์ มีความใส่ใจช่วยเหลือเกื้อกูล มีวุฒิภาวะทางอารมณ์ ปรับตัวได้ดี สามารถทำงานร่วมกับบุคลากร ครู นักศึกษาร่วมฝึกประสบการณ์ มีปฏิสัมพันธ์ที่ดีกับผู้เรียน และมีความเป็นผู้นำผู้ตามที่ดี รับผิดชอบ สามารถทำงานร่วมกับผู้อื่นได้
- 5) คิด วิเคราะห์ สังเคราะห์ เพื่อสร้างบทเรียนและนวัตกรรมที่สอดคล้องกับบทเรียน สามารถบูรณาการการสอน และใช้เทคโนโลยีนวัตกรรมได้
- 6) มีความเชี่ยวชาญในการจัดการเรียนรู้ที่มีความหลากหลาย เหมาะสมกับผู้เรียนที่มีลักษณะต่างกัน และสามารถบูรณาการศาสตร์การสอนที่สามารถปฏิบัติได้จริงในชั้นเรียนได้
- 7) มีความสามารถในการวางแผน ออกแบบ ปฏิบัติการสอน และการจัดสภาพแวดล้อม บรรยากาศเพื่อการเรียนรู้

4.2 ช่วงเวลา

- | | |
|-----------------------------------|---------------------------------|
| 1. การปฏิบัติวิชาชีพในสถานศึกษา 1 | ชั้นปีที่ 2 ของภาคการศึกษาที่ 1 |
| 2. การปฏิบัติวิชาชีพในสถานศึกษา 2 | ชั้นปีที่ 3 ของภาคการศึกษาที่ 1 |
| 3. การปฏิบัติการสอนในสถานศึกษา 1 | ชั้นปีที่ 4 ของภาคการศึกษาที่ 1 |
| 4. การปฏิบัติการสอนในสถานศึกษา 2 | ชั้นปีที่ 4 ของภาคการศึกษาที่ 2 |

4.3 การจัดเวลาและตารางสอน

ปีที่ / ภาคการศึกษาที่	ฝึกประสบการณ์วิชาชีพ	จำนวนชั่วโมงและตารางสอน
2 / 1	การปฏิบัติวิชาชีพในสถานศึกษา 1	1 หน่วยกิต 120 ชั่วโมง (8 ชั่วโมงต่อวัน)
3 / 1	การปฏิบัติวิชาชีพในสถานศึกษา 2	1 หน่วยกิต 120 ชั่วโมง (8 ชั่วโมงต่อวัน และคาบสอนวิชาเอก อย่างน้อย 8 คาบ ต่อสัปดาห์)
4 / 1	การปฏิบัติการสอนในสถานศึกษา 1	6 หน่วยกิต 720 ชั่วโมง (8 ชั่วโมงต่อวัน และคาบสอนวิชาเอก อย่างน้อย 8 คาบ ต่อสัปดาห์)
4 / 2	การปฏิบัติการสอนในสถานศึกษา 2	6 หน่วยกิต 720 ชั่วโมง (8 ชั่วโมงต่อวัน และคาบสอนวิชาเอก อย่างน้อย 8 คาบ ต่อสัปดาห์)

5. ข้อกำหนดเกี่ยวกับการทำโครงการหรืองานวิจัย

5.1 รายวิชาการปฏิบัติการสอนในสถานศึกษา 2

5.1.1 คำอธิบายโดยย่อ

ในการทำโครงการหรืองานวิจัยในรายวิชาการปฏิบัติการสอนในสถานศึกษา 2 เป็นการจัดทำ
ครุภัณฑ์ ในรูปแบบโครงการหรืองานวิจัยในหัวข้อที่เกี่ยวข้องกับการจัดการเรียนรู้ การสอน ประสบการณ์
ในสถานศึกษา หรือการประยุกต์ใช้ความรู้ที่ได้ศึกษามา โดยมีรายงานที่ต้องนำเสนอตามรูปแบบและระยะเวลา
ที่หลักสูตรกำหนด ภายใต้การควบคุมดูแล การแนะนำ การให้คำปรึกษาจากอาจารย์ฝ่ายฝึกประสบการณ์
วิชาชีพ อาจารย์นิเทศก์ และครูพี่เลี้ยง

5.1.2 มาตรฐานผลการเรียนรู้

นักศึกษาสามารถบูรณาการความรู้และสามารถทำงานอย่างเป็นระบบ มีความรู้ความเข้าใจ
ในกระบวนการวิจัย สามารถปฏิบัติการวิจัยเพื่อใช้ในการแก้ปัญหาทางการศึกษาได้

5.1.3 ช่วงเวลา

ภาคการศึกษาที่ 2 ของชั้นปีที่ 4

5.1.4 จำนวนหน่วยกิต

5 หน่วยกิต

5.1.5 การเตรียมการ

มีการให้ความรู้การทำวิจัยในรายวิชาการวิจัยและพัฒนานวัตกรรมการเรียนรู้ มีการติดต่อสถานศึกษาเพื่อให้นักศึกษาได้ปฏิบัติการสอน เก็บรวบรวมข้อมูล ปัญหาและแนวทางการแก้ปัญหา การจัดการเรียนการสอน พฤติกรรมของนักเรียนในรายวิชาการปฏิบัติวิชาชีพในสถานศึกษา 1 การปฏิบัติวิชาชีพในสถานศึกษา 2 และการปฏิบัติการสอนในสถานศึกษา 1 มีการจัดปฐมนิเทศนักศึกษาในเรื่องการทำวิจัยในชั้นเรียน อีกทั้งมีคู่มือ ตัวอย่างโครงการและงานวิจัยให้ศึกษา

5.1.6 กระบวนการประเมินผล

ประเมินผลจากความก้าวหน้าในการทำโครงการหรือวิจัย การปฏิบัติการสอน ในสถานศึกษา ที่บันทึกในสมุดให้คำปรึกษา โดยอาจารย์ที่ปรึกษา โรงเรียนที่ปฏิบัติการสอน และประเมินผลจากโครงการหรืองานวิจัยในรายวิชาการปฏิบัติการสอนในสถานศึกษา 2 ที่ได้กำหนดรูปแบบการนำเสนอตามระยะเวลาที่ฝ่ายฝึกประสบการณ์วิชาชีพคณะครุศาสตร์ และสาขาวิชากำหนด

5.2 รายวิชา 5190302 การวิจัยทางดนตรีศึกษา 1 และ 5190303 การวิจัยทางดนตรีศึกษา 2

ในการทำงานวิจัยในรายวิชาการวิจัยทางดนตรีศึกษา 1 และการวิจัยทางดนตรีศึกษา 2 เป็นการทำงานวิจัยในหัวข้อที่เกี่ยวข้องกับดนตรีศึกษา โดยการประยุกต์ใช้ความรู้ความสามารถ ทักษะการจัดการเรียนรู้ และทักษะทางดนตรี เพื่อนำไปสู่การวิจัย และมีรายงานที่ต้องนำเสนอตามรูปแบบและระยะเวลาที่กำหนด

5.2.1 คำอธิบายโดยย่อ

การวิจัยรายบุคคลที่มุ่งเน้นความรู้ และแสดงให้เห็นถึงความเข้าใจ และความสามารถ ในการประยุกต์ใช้ความรู้ความสามารถ ทักษะการจัดการเรียนรู้ และทักษะทางดนตรี โดยใช้วิธีการศึกษาค้นคว้าจากแหล่งสืบค้นข้อมูลต่างๆ เช่น สำนักวิทยบริการและเทคโนโลยีสารสนเทศ ฐานข้อมูลทางการศึกษา ทั้งในและต่างประเทศ ภายใต้การแนะนำและการให้คำปรึกษาอย่างใกล้ชิดของอาจารย์

5.2.2 มาตรฐานผลการเรียนรู้

นักศึกษาสามารถบูรณาการความรู้ความสามารถ ทักษะการจัดการเรียนรู้ และทักษะทางดนตรี รวมทั้งสามารถทำงานอย่างเป็นระบบ มีความรู้ความเข้าใจในกระบวนการวิจัย สามารถทำวิจัยทางดนตรีศึกษาเบื้องต้น เพื่อใช้ในการแก้ปัญหาทางการศึกษา สามารถเขียน และนำเสนอผลงานวิจัยได้

5.2.3 ช่วงเวลา

ปีการศึกษาที่ 3

5.2.4 จำนวนหน่วยกิต

4 หน่วยกิต(จำนวน 2 วิชา วิชาละ 2 หน่วยกิต)

5.2.5 การเตรียมการ

การกำหนดชั่วโมงการให้คำปรึกษา จัดทำบันทึกการให้คำปรึกษา การศึกษาตัวอย่างงานวิจัยทางดนตรีศึกษา

5.2.6 กระบวนการประเมินผล

ประเมินผลจากความก้าวหน้าอย่างต่อเนื่องในการดำเนินการวิจัยที่บันทึกในสมุดให้คำปรึกษาโดยอาจารย์ที่ปรึกษา และประเมินผลจากดนตรีนิพนธ์ที่ได้กำหนดรูปแบบ และวิธีการนำเสนอตามระยะเวลาที่กำหนดให้

หมวดที่ 4 ผลการเรียนรู้ กลยุทธ์การสอนและการประเมินผล

1. การพัฒนาคุณลักษณะพิเศษของนักศึกษา

คุณลักษณะพิเศษ	กลยุทธ์หรือกิจกรรมของนักศึกษา
1. มีความสามารถในการทำงานร่วมกับผู้อื่น	ใช้กิจกรรมเป็นกลไกในการให้ผู้เรียนเรียนรู้จากการเข้าร่วมกิจกรรมต่างๆ เพื่อเป็นการฝึกให้ผู้เรียนได้มีโอกาสทำงานร่วมกันเป็นกลุ่ม เปิดโอกาสให้ผู้เรียนได้จัดกิจกรรมการแสดงดนตรี ตะวันตก เป็นการเสริมสร้างการเรียนรู้ผ่านประสบการณ์จริง และสร้างภาวะผู้นำและการเป็นสมาชิกกลุ่มที่ดี
2. มีทักษะในการค้นคว้า ศึกษา และเรียนรู้ด้วยตนเอง	ใช้กิจกรรมในการสร้างประสบการณ์ทั้งทางด้านวิชาการ และวิชาชีพ โดยให้ผู้เรียนสามารถเรียนรู้ด้วยตนเองผ่านการจัดกิจกรรมเพื่อเสริมสร้างประสบการณ์และคุณลักษณะพิเศษต่างๆ เพื่อให้ผู้เรียนมีทักษะในการเรียนรู้ด้วยตนเอง และสามารถพัฒนาศักยภาพตนเองได้
3. ตระหนักในคุณค่าศิลปวัฒนธรรม	ใช้กิจกรรมในลักษณะต่างๆ อาทิ กำหนดให้ผู้เรียนมีส่วนร่วมในการจัดโครงการ/กิจกรรมที่เกี่ยวข้องกับด้านศิลปวัฒนธรรม การเผยแพร่และอนุรักษ์ศิลปวัฒนธรรม เช่น การจัดกิจกรรมไหว้ครู ดนตรีประจำปี

2. การพัฒนาผลการเรียนรู้ในแต่ละด้าน

2.1 หมวดวิชาศึกษาทั่วไป

1) ด้านคุณธรรม จริยธรรม

ผลการเรียนรู้	กลยุทธ์การสอน	วิธีการวัดและประเมินผล
1. มีคุณธรรมจริยธรรมในการดำเนินชีวิต	1.การบรรยาย 2.การสาธิต	1. ประเมินจากการสังเกตพฤติกรรม ปฏิสัมพันธ์
2. มีความซื่อสัตย์สุจริต	3.การอภิปราย	ในชั้นเรียน การอภิปราย
3. มีความฉลาดทางอารมณ์	4.การสอนที่สอดแทรกคุณธรรมจริยธรรมโดยใช้เอกสารและสื่อต่างๆ	ในชั้นเรียน หรือการเข้าร่วมกิจกรรมต่างๆ
4. มีจิตสำนึกสาธารณะ	5.การสอนโดยใช้การเรียนรู้จากกรณีศึกษา บทบาทสมมุติ สถานการณ์จำลอง เกม 6.การเรียนรู้ในกิจกรรมที่ให้ผู้เรียนได้ปฏิบัติในสถานการณ์จริง	2. ประเมินจากการปฏิบัติงานหรือผลงาน 3. ประเมินจากการวิเคราะห์ใบงาน รายงาน ผลงาน หรือ

ผลการเรียนรู้	กลยุทธ์การสอน	วิธีการวัดและประเมินผล
	7.การกำหนดพฤติกรรม ข้อปฏิบัติ เพื่อให้ผู้เรียนปฏิบัติตาม 8.การจัดกิจกรรมการเรียนการสอนและมอบหมายงาน	ผลผลิตของผู้เรียน

2) ด้านความรู้

ผลการเรียนรู้	กลยุทธ์การสอน	วิธีการวัดและประเมินผล
1. มีความรู้ความเข้าใจในเนื้อหาวิชา 2. มีความรู้ความเข้าใจในความเป็นไทย ภาษา และวัฒนธรรมอาเซียน 3. มีความสามารถนำความรู้ไปพัฒนาตนเอง	1. การบรรยาย 2. การสาธิต 3. การอภิปราย 4. การฝึกปฏิบัติการ 5. การทำโครงการโครงงาน 6. การสอนทักษะการสืบค้น ทักษะการเรียนรู้ต่างๆ เพื่อนำไปใช้ในการเรียนรู้ผ่านการแสวงหาความรู้ด้วยตนเอง 7. การสอนโดยใช้การเรียนรู้จากกรณีศึกษา สถานการณ์จำลอง เกม หรือสถานการณ์จริง 8. การศึกษาคูงานหรือเชิญวิทยากรผู้เชี่ยวชาญที่มีประสบการณ์ตรงมาเป็นวิทยากรเฉพาะเรื่อง	1. การทดสอบย่อย แบบฝึกหัด 2. การสอบปลายภาค และ/หรือการสอบกลางภาค 3. ประเมินจากใบงาน รายงาน ผลงาน หรือผลผลิตของผู้เรียน 4. ประเมินจากการนำเสนอ รายงาน หรือผลงานของผู้เรียน 5. ประเมินจากการสังเกตพฤติกรรม ปฏิสัมพันธ์ในชั้นเรียน การอภิปรายในชั้นเรียน หรือการมีส่วนร่วมในการตอบคำถาม

3) ด้านทักษะทางปัญญา

ผลการเรียนรู้	กลยุทธ์การสอน	วิธีการวัดและประเมินผล
1. มีทักษะการแสวงหาความรู้ ติดตาม การเปลี่ยนแปลงของบริบททางสังคมเพื่อพัฒนาตนเอง 2. มีทักษะการคิดวิเคราะห์ คิดสังเคราะห์ คิดอย่างมีเหตุผล	1. การบรรยาย 2. การสาธิต 3. การอภิปราย 4. การฝึกปฏิบัติการ 5. การทำโครงการ โครงงาน 6. การวิเคราะห์สังเคราะห์ข้อมูลจากการสืบค้น การบรรยาย เอกสารและสื่อต่างๆ เพื่อนำไปสู่การอภิปราย การนำเสนอในชั้นเรียน	1.การทดสอบย่อย แบบฝึกหัด 2.การสอบปลายภาค และ/หรือการสอบกลางภาค 3.ประเมินจากกิจกรรม ใบงาน รายงาน ผลงาน ผลผลิต หรือการนำเสนอของผู้เรียน 4.ประเมินจากการอภิปราย

ผลการเรียนรู้	กลยุทธ์การสอน	วิธีการวัดและประเมินผล
<p>คิดอย่างมีวิจารณญาณ และคิดแบบองค์รวม</p> <p>3. มีความสามารถแก้ปัญหาอย่างสร้างสรรค์</p>	<p>7. การศึกษาคูงาน เรียนรู้จากสถานที่ เรียนรู้จากประสบการณ์ เรียนรู้จากชุมชน เรียนรู้จากสภาพจริง</p> <p>8. การสอนโดยใช้การเรียนรู้จากกรณีศึกษา สถานการณ์จำลอง เกม เพื่อนำไปสู่การสังเคราะห์ วิเคราะห์ และวิพากษ์</p> <p>9. การสอนทักษะการสืบค้น ทักษะการเรียนรู้ต่างๆ เพื่อนำไปใช้ในการเรียนรู้ผ่านการศึกษา ค้นคว้าด้วยตนเอง</p>	<p>หรือการแสดงความคิดเห็น</p> <p>ในชั้นเรียน การมีส่วนร่วมในการตอบคำถาม</p>

4) ด้านทักษะความสัมพันธ์ระหว่างบุคคลและความรับผิดชอบ

ผลการเรียนรู้	กลยุทธ์การสอน	วิธีการวัดและประเมินผล
<p>1. มีความเข้าใจความต่างด้านวัฒนธรรมและความต่างด้านกระบวนทัศน์</p> <p>2. มีความรับผิดชอบต่อสังคม ประเทศชาติ พร้อมเป็นสมาชิกประชาคมอาเซียน และประชาคมโลก</p> <p>3. มีภาวะผู้นำ และความสามารถในการทำงานร่วมกัน</p>	<p>1. การสอนโดยเน้นการสร้างความสัมพันธ์ระหว่างผู้เรียนกับผู้เรียน ผู้เรียนกับผู้สอน ผู้เรียนกับบุคคลอื่นที่เกี่ยวข้อง</p> <p>2. การสอนโดยการจัดกิจกรรมกลุ่ม เพื่อส่งเสริมการปฏิบัติงานในฐานะผู้นำ ผู้ตามที่ดี โดยผ่านกิจกรรมการทำรายงาน โครงการ โครงงาน เพื่อการนำเสนอ</p> <p>3. การสอนโดยใช้การเรียนรู้จากบทบาทสมมติ กรณีศึกษา หรือสถานการณ์จำลอง เพื่อเรียนรู้การปรับตัว บทบาทความรับผิดชอบ และ บทบาทความเป็นผู้นำและผู้ตาม</p> <p>4. การศึกษาคูงาน เรียนรู้จากสถานที่ เรียนรู้จากประสบการณ์ เรียนรู้จากชุมชน เรียนรู้จากสภาพจริง</p>	<p>1. ประเมินจากการสังเกต พฤติกรรม ปฏิสัมพันธ์</p> <p>ในชั้นเรียนความรับผิดชอบ การมีส่วนร่วมในกิจกรรมต่างๆ ที่ได้รับมอบหมาย</p> <p>2. ประเมินจากทักษะการ แสดงออกในภาวะผู้นำ ผู้ตาม จากสถานการณ์การเรียน การสอนที่กำหนด</p> <p>3. ประเมินจากความสามารถในการทำงาน การปฏิบัติงาน ร่วมกัน</p> <p>4. ประเมินจากการนำเสนอ ใบบาง รายงาน ผลงาน หรือ ผลผลิตของผู้เรียน</p>

5) ด้านทักษะการวิเคราะห์เชิงตัวเลข การสื่อสารและการใช้เทคโนโลยีสารสนเทศ

ผลการเรียนรู้	กลยุทธ์การสอน	วิธีการวัดและประเมินผล
1. มีทักษะการสื่อสาร 2. มีทักษะการวิเคราะห์เชิงตัวเลข 3. มีทักษะและสามารถใช้นวัตกรรมและเทคโนโลยีอย่างสร้างสรรค์และรู้เท่าทัน	1. การบรรยาย 2. การสาธิต 3. การสอนโดยส่งเสริมการเรียนรู้ที่ใช้เทคโนโลยีสารสนเทศ และการสื่อสารได้หลากหลายรูปแบบ 4. การสอนโดยมอบหมายให้ผู้เรียนได้ใช้การสื่อสารทั้งการพูด การฟัง การอ่าน การเขียนระหว่างผู้เรียนกับผู้เรียน ผู้เรียนกับผู้สอน และบุคคลอื่นๆ 5. การสอนโดยใช้การเรียนรู้จากกรณีศึกษา บทบาทสมมุติ สถานการณ์จำลอง	1. ประเมินจากการสังเกต พฤติกรรม การสื่อสาร การมีส่วนร่วม หรือการติดต่อผู้สอนผ่านระบบเทคโนโลยีสารสนเทศ การเข้าร่วมกิจกรรมต่างๆ 2. ประเมินจากความสามารถในการอธิบาย อภิปราย หรือการนำเสนอ 3. ประเมินจากใบงาน รายงาน ผลงาน หรือผลผลิตของผู้เรียน ทั้งในด้านการสืบค้นข้อมูล การวิเคราะห์ข้อมูล การประมวลผล และการใช้นวัตกรรมและเทคโนโลยีเพื่อการนำเสนอในรูปแบบที่เหมาะสม

2.2 หมวดวิชาเฉพาะด้าน

1) ด้านคุณธรรม จริยธรรม

ผลการเรียนรู้	กลยุทธ์การสอน	วิธีการวัดและประเมินผล
1) รัก ศรัทธาและภูมิใจในวิชาชีพครู มีจิตวิญญาณและอุดมการณ์ความเป็นครู และปฏิบัติตนตามจรรยาบรรณวิชาชีพครู 2) มีจิตอาสา จิตสาธารณะ อดทนอดกลั้น มีความเสียสละ รับผิดชอบและซื่อสัตย์ต่องาน ที่ได้รับมอบหมายทั้งด้านวิชาการและวิชาชีพ และสามารถพัฒนาตนเองอย่างต่อเนื่อง ประพฤติตน	1. การบรรยาย 2. การสาธิต 3. การอภิปราย 4. การสอนที่สอดแทรกคุณธรรม จริยธรรมโดยใช้เอกสารหรือสื่อต่าง ๆ 5. การสอนโดยใช้การเรียนรู้จากกรณีศึกษา บทบาทสมมุติ การระดมความคิด	1. ประเมินจากการสังเกต พฤติกรรม ปฏิสัมพันธ์ ในชั้นเรียน การอภิปรายในชั้นเรียน การเข้าร่วมกิจกรรมต่าง ๆ การปฏิบัติกิจกรรมกลุ่ม 2. ประเมินจากการปฏิบัติงานหรือผลงาน 3. ประเมินจากแหล่งข้อมูลที่ค้นคว้าและนำมาอ้างอิง

ผลการเรียนรู้	กลยุทธ์การสอน	วิธีการวัดและประเมินผล
<p>เป็นแบบอย่างที่ดีแก่ศิษย์ ครอบครัว สังคมและประเทศชาติ และเสริมสร้างการพัฒนาที่ยั่งยืน</p> <p>3) มีค่านิยมและคุณลักษณะเป็นประชาธิปไตย คือ การเคารพสิทธิ และให้เกียรติคนอื่น มีความสามัคคีและทำงานร่วมกับผู้อื่นได้ ใช้เหตุผลและปัญญาในการดำเนินชีวิตและการตัดสินใจ</p> <p>4) มีความกล้าหาญและแสดงออกทางคุณธรรมจริยธรรม สามารถวินิจฉัยจัดการและ คิดแก้ปัญหาทางคุณธรรมจริยธรรมด้วยความถูกต้องเหมาะสมกับสังคม การทำงานและสภาพแวดล้อม โดยอาศัยหลักการ เหตุผลและใช้ดุลยพินิจทางค่านิยม บรรทัดฐานทางสังคม ความรู้สึกของผู้อื่นและประโยชน์ของสังคมส่วนรวม มีจิตสำนึกในการธำรงความโปร่งใสของสังคมและประเทศชาติ ต่อต้านการทุจริตคอร์รัปชันและความไม่ถูกต้อง ไม่ใช่ข้อมูลบิดเบือน หรือการลอกเลียนผลงาน</p>	<p>6. การจัดกิจกรรมการเรียนรู้ การสอนและมอบหมายงาน</p> <p>7. การใช้กรณีศึกษา (Case study)</p> <p>8. การวิเคราะห์แบบวิภาษวิธี (Dialectics) ในประเด็น วิ ก ฤ ต ด้ ำ น คุ ณ ธรรม จริยธรรมของสังคมและวิชาการ และจรรยาบรรณวิชาชีพครู</p> <p>9. การกำหนดพฤติกรรม ข้อปฏิบัติ เพื่อให้ผู้เรียน ปฏิบัติตาม</p> <p>10. การเรียนรู้ในกิจกรรมที่ ให้ ผู้ เรี ย น ได้ ป ฏิ บั ตี ใน สถานการณ์จริง</p>	<p>4. ประเมินจากการสังเกต พฤติกรรม การเข้าชั้นเรียน การแต่งกายและการแสดงออกผ่าน การสื่อสารในรูปแบบต่าง ๆ</p> <p>5. ประเมินจากการวิเคราะห์ใบงาน รายงาน ผลงานหรือผลผลิตของผู้เรียน</p>

2) ด้านความรู้

ผลการเรียนรู้	กลยุทธ์การสอน	วิธีการวัดและประเมินผล
<p>1) มีความรอบรู้ในหลักการ แนวคิด ทฤษฎี เนื้อหาสาระด้านวิชาชีพของครู อาทิ ค่านิยมของครู คุณธรรม จริยธรรม จรรยาบรรณ จิตวิญญาณครู ปรัชญา ความเป็นครู จิตวิทยาสำหรับครู จิตวิทยา พัฒนาการ จิตวิทยาการเรียนรู้เพื่อจัดการ</p>	<p>1. การบรรยาย/บรรยาย ประกอบสื่อ</p> <p>2. การสาธิต</p> <p>3. การอภิปราย</p> <p>4. การฝึกปฏิบัติการ</p> <p>5. การสอนทักษะการสืบค้น</p>	<p>1. การทดสอบย่อย แบบฝึกหัด</p> <p>2. การสอบกลางภาค</p> <p>3. การสอบปลายภาค</p> <p>4. ประเมินจากใบงาน รายงาน ผลงาน หรือผลผลิต</p>

ผลการเรียนรู้	กลยุทธ์การสอน	วิธีการวัดและประเมินผล
<p>เรียนรู้และช่วยเหลือ แก้ไขปัญหา ส่งเสริมและพัฒนาผู้เรียน หลักสูตรและวิทยาการการจัดการเรียนรู้ นวัตกรรมและเทคโนโลยีสารสนเทศและการสื่อสาร การศึกษาและการเรียนรู้ การวัดประเมิน การศึกษาและการเรียนรู้ การวิจัยและการพัฒนานวัตกรรมเพื่อพัฒนาผู้เรียน และภาษาเพื่อการสื่อสารสำหรับครู ทักษะการนิเทศและการสอนงาน ทักษะเทคโนโลยีและดิจิทัล ทักษะการทำงานวิจัยและวัดประเมิน ทักษะการร่วมมือสร้างสรรค์ และทักษะศตวรรษที่ 21 มีความรู้ ความเข้าใจในการบูรณาการความรู้กับการปฏิบัติจริงและการบูรณาการข้ามศาสตร์ อาทิ การบูรณาการการสอน (Technological Pedagogical Content Knowledge : TPCK) การสอนแบบบูรณาการความรู้ทางวิทยาศาสตร์ เทคโนโลยี กระบวนการทางวิศวกรรมและคณิตศาสตร์ (Science Technology Engineering and Mathematics Education : STEM Education) ชุมชนแห่งการเรียนรู้ (Professional Learning Community : PLC) และมีความรู้ในการประยุกต์ใช้</p> <p>2) มีความรอบรู้ในหลักการ แนวคิด ทฤษฎี เนื้อหาวิชาที่สอน สามารถวิเคราะห์ความรู้ และเนื้อหาวิชาที่สอนอย่างลึกซึ้ง สามารถติดตามความก้าวหน้าด้านวิทยาการและนำไปประยุกต์ใช้ในการพัฒนาผู้เรียน โดยมีผลลัพธ์การเรียนรู้</p>	<p>ทักษะการเรียนรู้ต่าง ๆ เพื่อนำไปใช้ในการเรียนรู้ผ่านการแสวงหาความรู้ด้วยตนเอง</p> <p>6. การสอนโดยใช้การเรียนรู้จากกรณีศึกษา สถานการณ์จำลอง เกม หรือสถานการณ์จริง</p> <p>7. การจัดทำการศึกษา รายการกรณี</p> <p>8. การฝึกปฏิบัติการ</p> <p>9. การทำโครงการโครงงาน</p> <p>10. การศึกษาดูงานหรือเชิญวิทยากร ผู้เชี่ยวชาญที่มีประสบการณ์ตรงมาเป็นวิทยากรเฉพาะเรื่อง</p>	<p>ของผู้เรียน</p> <p>5. ประเมินจากการนำเสนอ รายงาน หรือผลงานของผู้เรียน</p> <p>6. ประเมินจากการสังเกตพฤติกรรม ปฏิสัมพันธ์ในชั้นเรียน การอภิปรายในชั้นเรียน หรือการมีส่วนร่วมในชั้นเรียน</p>

ผลการเรียนรู้	กลยุทธ์การสอน	วิธีการวัดและประเมินผล
<p>และเนื้อหาสาระด้านมาตรฐานผลการเรียนรู้ด้านความรู้ของสาขาวิชาดนตรีตะวันตกศึกษา</p> <p>3) มีความรู้ เข้าใจชีวิต เข้าใจชุมชน เข้าใจโลกและการอยู่ร่วมกันบนพื้นฐานความแตกต่างทางวัฒนธรรม สามารถเผชิญและเท่าทันกับการเปลี่ยนแปลงของสังคม และสามารถนำแนวคิดปรัชญาของเศรษฐกิจพอเพียงไปประยุกต์ใช้ในการดำเนินชีวิตและพัฒนาตน พัฒนางานและพัฒนาผู้เรียน</p> <p>4) มีความรู้และความสามารถในการใช้ภาษาไทยและภาษาอังกฤษเพื่อการสื่อสารตามมาตรฐาน</p> <p>5) ตระหนักรู้ เห็นคุณค่าความสำคัญของศาสตร์พระราชาเพื่อการพัฒนาที่ยั่งยืน และนำมาประยุกต์ใช้ในการพัฒนาตน พัฒนาผู้เรียน พัฒนางานและพัฒนาชุมชน</p>		

3) ด้านทักษะทางปัญญา

ผลการเรียนรู้	กลยุทธ์การสอน	วิธีการวัดและประเมินผล
<p>1) คิด ค้นหา วิเคราะห์ข้อเท็จจริง และประเมินข้อมูล สื่อ สารสนเทศจากแหล่งข้อมูลที่หลากหลายอย่างรู้เท่าทัน เป็นพลเมืองตื่นรู้ มีสำนึกสากล สามารถเผชิญและก้าวทันกับการเปลี่ยนแปลงในโลกยุคดิจิทัล เทคโนโลยีข้ามแพลตฟอร์ม (Platform) และโลกอนาคตนำไปประยุกต์ใช้ในการปฏิบัติงานและวินิจฉัยแก้ปัญหาและพัฒนางานได้อย่าง</p>	<p>1. การบรรยาย</p> <p>2. การสาธิต</p> <p>3. การอภิปราย</p> <p>4. การวิเคราะห์สังเคราะห์ข้อมูลจากการสืบค้น</p> <p>การบรรยายเอกสารและสื่อต่างๆ เพื่อนำไปสู่การอภิปราย การนำเสนอในชั้นเรียน</p> <p>5. การสอนทักษะการสืบค้น</p>	<p>1. การทดสอบย่อยแบบฝึกหัด</p> <p>2. การสอบกลางภาค</p> <p>3. การสอบปลายภาค</p> <p>4. ประเมินจากกิจกรรม ใบงาน รายงาน ผลงานผลิตหรือการนำเสนอของผู้เรียน</p> <p>5. ประเมินจากการอภิปราย</p>

ผลการเรียนรู้	กลยุทธ์การสอน	วิธีการวัดและประเมินผล
<p>สร้างสรรค์ โดยคำนึงถึงความรู้ หลักการทางทฤษฎี ประสบการณ์ภาคปฏิบัติ ค่านิยม แนวคิด นโยบายและยุทธศาสตร์ชาติ บรรทัดฐานทางสังคม และผลกระทบที่อาจเกิดขึ้น</p> <p>2) สามารถคิดริเริ่มและพัฒนางานอย่างสร้างสรรค์</p> <p>3) สร้างและประยุกต์ใช้ความรู้จากการทำวิจัยและสร้างหรือร่วมสร้างนวัตกรรม เพื่อพัฒนาการเรียนรู้ของผู้เรียนและพัฒนาผู้เรียนให้เป็นผู้สร้างหรือร่วมสร้างนวัตกรรม รวมทั้ง การถ่ายทอดความรู้แก่ชุมชนและสังคม</p>	<p>ทักษะการเรียนรู้ต่าง ๆ เพื่อนำไปใช้ในการเรียนรู้ผ่าน การศึกษาค้นคว้าด้วยตนเอง</p> <p>6. การทำโครงการ/โครงงาน</p> <p>7. การศึกษารายกรณี / การวิเคราะห์ตัวอย่างกรณีศึกษา</p> <p>8. การฝึกปฏิบัติการ การวิเคราะห์ สังเคราะห์ข้อมูล จากการสืบค้น การบรรยาย เอกสารและสื่อต่าง ๆ เพื่อนำไปสู่การอภิปราย การนำเสนอในชั้นเรียน</p> <p>9. ดูงานเรียนรู้นอกสถานที่ เรียนรู้จากประสบการณ์เรียนรู้ จากชุมชน เรียนรู้จากสภาพจริง</p> <p>10. การสอนโดยใช้การเรียนรู้ จากกรณีศึกษา สถานการณ์จำลอง เกม เพื่อนำไปสู่การสังเคราะห์ วิเคราะห์ และวิพากษ์</p> <p>11. ค้นคว้าด้วยตนเอง</p>	<p>หรือการแสดงความคิดเห็น ผลการวิเคราะห์กรณีศึกษา</p> <p>6. ประเมินจากการอภิปราย หรือการแสดงความคิดเห็น ในชั้นเรียน การมีส่วนร่วมในการตอบคำถาม</p>

4) ด้านทักษะความสัมพันธ์ระหว่างบุคคลและความรับผิดชอบ

ผลการเรียนรู้	กลยุทธ์การสอน	วิธีการวัดและประเมินผล
<p>1) เข้าใจและใส่ใจอารมณ์ความรู้สึกของผู้อื่น มีความคิดเชิงบวก มีวุฒิภาวะทางอารมณ์และทางสังคม</p> <p>2) ทำงานร่วมกับผู้อื่น ทำงานเป็นทีม เป็นผู้นำและผู้ตามที่ดี มีสัมพันธภาพที่ดีกับผู้เรียน ผู้ร่วมงาน ผู้ปกครองและ</p>	<p>1. การสอนโดยเน้นการสร้าง ความสัมพันธ์ระหว่างผู้เรียนกับผู้เรียน ผู้สอนกับผู้สอน ผู้เรียนกับบุคคลอื่นที่เกี่ยวข้อง</p> <p>2. การสอนโดยการจัดกิจกรรมกลุ่มเพื่อส่งเสริมการปฏิบัติงาน</p>	<p>1. ประเมินจากการสังเกต พฤติกรรม ปฏิสัมพันธ์ ในชั้นเรียนการมีส่วนร่วม ในกิจกรรมต่าง ๆ ที่ได้รับมอบหมาย</p> <p>2. ประเมินจากทักษะ</p>

ผลการเรียนรู้	กลยุทธ์การสอน	วิธีการวัดและประเมินผล
<p>คนในชุมชน มีความรับผิดชอบ ต่อส่วนรวมทั้งด้านเศรษฐกิจ สังคมและสิ่งแวดล้อม</p> <p>3) มีความรับผิดชอบ ต่อหน้าที่ต่อตนเอง ต่อผู้เรียน ต่อผู้ร่วมงาน และต่อส่วนรวม สามารถช่วยเหลือและแก้ปัญหาตนเอง กลุ่มและระหว่างกลุ่มได้อย่างสร้างสรรค์</p> <p>4) มีภาวะผู้นำทางวิชาการและวิชาชีพ มีความเข้มแข็งและกล้าหาญทางจริยธรรม สามารถชี้แนะและถ่ายทอดความรู้แก่ผู้เรียน สถานศึกษา ชุมชนและสังคมอย่างสร้างสรรค์</p>	<p>ในฐานะผู้นำ ผู้ตามที่ดี โดยผ่านกิจกรรมและการนำเสนอผลงาน</p> <p>3. การสอนโดยใช้การเรียนรู้จากบทบาทสมมุติเพื่อการเรียนรู้ การปรับตัว บทบาทความรับผิดชอบ</p> <p>4. การอภิปรายกลุ่ม</p> <p>5. การเรียนแบบมีส่วนร่วม ปฏิบัติการ (Participative learning through action)</p> <p>6. การเป็นผู้นำแบบมีส่วนร่วม (Shared leadership) ในการนำเสนองานวิชาการ</p> <p>7. การคิดให้ความเห็นและรับฟังความเห็นแบบสะท้อนกลับ (Reflective thinking)</p>	<p>การแสดงออกในภาวะผู้นำผู้ตาม จากสถานการณ์ การเรียนการสอนที่กำหนด</p> <p>3. ประเมินจากความสามารถในการทำงาน และการปฏิบัติงานร่วมกัน</p> <p>4. ประเมินจากการนำเสนอผลงานของผู้เรียน</p>

5) ด้านทักษะการวิเคราะห์เชิงตัวเลข การสื่อสารและการใช้เทคโนโลยีสารสนเทศ

ผลการเรียนรู้	กลยุทธ์การสอน	วิธีการวัดและประเมินผล
<p>1) มีทักษะการวิเคราะห์ข้อมูลสถิติ การสังเคราะห์ข้อมูลเชิงปริมาณและเชิงคุณภาพ เพื่อเข้าใจองค์ความรู้ หรือประเด็นปัญหาทางการศึกษาได้อย่างรวดเร็วและถูกต้อง</p> <p>2) สื่อสารกับผู้เรียน พ่อแม่ผู้ปกครอง บุคคลในชุมชนและสังคม และผู้เกี่ยวข้องกลุ่มต่าง ๆ ได้อย่างมีประสิทธิภาพโดยสามารถเลือกใช้การสื่อสารทางวาจา การเขียน หรือการนำเสนอด้วยรูปแบบต่าง ๆ โดยใช้</p>	<p>1. การบรรยาย</p> <p>2. การสาธิต</p> <p>3. การสอนโดยส่งเสริมการเรียนรู้ที่ใช้เทคโนโลยีสารสนเทศและการสื่อสารได้หลากหลายรูปแบบ</p> <p>4. การสอนโดยมอบหมายให้ผู้เรียนได้ใช้การสื่อสารทั้ง การพูด การฟัง การอ่าน และการเขียนระหว่างผู้เรียนกับผู้สอนและบุคคลอื่น ๆ</p>	<p>1. ประเมินจากการสังเกตพฤติกรรม การสื่อสาร การมีส่วนร่วม หรือการติดต่อผู้สอนผ่านระบบเทคโนโลยีสารสนเทศและการเข้าร่วมกิจกรรมต่าง ๆ</p> <p>2. ประเมินจากความสามารถในการอธิบาย อภิปรายหรือการนำเสนอ</p> <p>3. ประเมินจากใบงาน รายงาน ผลงานของผู้เรียน</p>

ผลการเรียนรู้	กลยุทธ์การสอน	วิธีการวัดและประเมินผล
<p>เทคโนโลยีการสื่อสารหรือนวัตกรรมต่าง ๆ ที่เหมาะสม</p> <p>3) ใช้เทคโนโลยีสารสนเทศในการสืบค้นข้อมูลหรือความรู้จากแหล่งการเรียนรู้ต่าง ๆ ได้อย่างมีประสิทธิภาพสามารถใช้โปรแกรมสำเร็จรูปที่จำเป็นสำหรับการเรียนรู้ การจัดการเรียนรู้ การทำงาน การประชุม การจัดการและสืบค้นข้อมูลและสารสนเทศ รับและส่งข้อมูลและสารสนเทศโดยใช้ดุลยพินิจที่ดีในการตรวจสอบ ความน่าเชื่อถือของข้อมูลและสารสนเทศ อีกทั้งตระหนักถึงการละเมิดลิขสิทธิ์และการลอกเลียนผลงาน</p>	<p>5. การสอนโดยใช้การเรียนรู้จากกรณีศึกษา หรือบทบาทสมมติ</p> <p>6. การวิเคราะห์ และนำเสนอในประเด็นด้านการศึกษาจากแหล่งเรียนรู้ต่าง ๆ</p> <p>7. การสืบค้น วิเคราะห์ และนำเสนอข้อมูลด้วยเทคโนโลยีสารสนเทศ</p>	<p>ทั้งในด้านการสืบค้นข้อมูล การวิเคราะห์ ข้อมูล การประมวลผลข้อมูล และการใช้ นวัตกรรม และเทคโนโลยีเพื่อการนำเสนอในรูปแบบที่เหมาะสม</p>

6) ด้านวิธีวิทยาการจัดการเรียนรู้

ผลการเรียนรู้	กลยุทธ์การสอน	วิธีการวัดและประเมินผล
<p>1) สามารถเลือกใช้ปรัชญาตามความเชื่อในการสร้างหลักสูตรรายวิชา การออกแบบเนื้อหาสาระ กิจกรรมการเรียนการสอน สื่อและเทคโนโลยีการสื่อสาร การวัดและประเมินผู้เรียน การบริหารจัดการชั้นเรียน การจัดการเรียนโดยใช้แหล่งการเรียนรู้ในโรงเรียน และนอกโรงเรียน แหล่งการเรียนรู้แบบเปิดได้อย่างเหมาะสมกับสภาพบริบทที่ต่างกันของผู้เรียนและพื้นที่</p> <p>2) สามารถในการนำความรู้ทางจิตวิทยาไปใช้ในการวิเคราะห์ผู้เรียนเป็นรายบุคคล ออกแบบกิจกรรม การจัดเนื้อหาสาระ การบริหารจัดการ</p>	<p>1. การสอนแบบบรรยายประกอบเทคนิคการใช้คำถาม อภิปรายสรุป ฝึกปฏิบัติการ และศึกษาค้นคว้าด้วยตนเอง</p> <p>2. การจัดกิจกรรมให้นักศึกษาได้ฝึกวิเคราะห์ข้อมูลจริงในรายวิชา</p> <p>3. การจัดกิจกรรมให้นักศึกษาได้ฝึกแปลผลการวิเคราะห์ข้อมูล และนำเสนอ รายงานผลการประเมินผล</p> <p>4. การจัดกิจกรรมให้นักศึกษาคิดวิเคราะห์ วิจัย เพื่อให้ทราบถึงกระบวนการแนวทางการแก้ไขปัญหาจริงได้</p>	<p>1. ประเมินจากการสอบวัดความสามารถในการคิดและแก้ไขปัญหาโดยใช้กรณีศึกษา และการมีส่วนร่วมในการอภิปราย</p> <p>2. ประเมินจากผลงานที่เกิดจากการใช้ทรัพยากรที่มีอย่างจำกัดแก้ไขปัญหาอย่างเป็นระบบ การวิเคราะห์ วิจัย เช่น รายงาน การวิเคราะห์ วิจัย กรณีศึกษา รายงานผลการอภิปรายกลุ่ม เป็นต้น</p>

ผลการเรียนรู้	กลยุทธ์การสอน	วิธีการวัดและประเมินผล
<p>และกลไกการช่วยเหลือ แก่ไขและส่งเสริมพัฒนาผู้เรียนที่ตอบสนองความต้องการ ความสนใจ ความถนัด และศักยภาพของผู้เรียนที่มีความแตกต่างระหว่างบุคคล ทั้งผู้เรียนปกติ และผู้เรียนที่มีความต้องการจำเป็นพิเศษ หรือผู้เรียนที่มีข้อจำกัดทางกาย</p> <p>3) จัดกิจกรรมและออกแบบการจัดการเรียนรู้ให้ผู้เรียนได้เรียนรู้จากประสบการณ์เรียนรู้ผ่านการลงมือปฏิบัติและการทำงานในสถานการณ์จริง ส่งเสริมการพัฒนาการคิด การทำงาน การจัดการ การเผชิญสถานการณ์ ฝึกการปฏิบัติให้ทำได้ คิดเป็น ทำเป็น โดยบูรณาการการทำงานกับการเรียนรู้และคุณธรรมจริยธรรมสามารถประยุกต์ความรู้มาใช้เพื่อป้องกัน แก้ไขปัญหา และพัฒนา ด้วยความซื่อสัตย์สุจริต มีวินัยและรับผิดชอบต่อผู้เรียนโดยยึดผู้เรียนสำคัญที่สุด</p> <p>4) สร้างบรรยากาศ และจัดสภาพแวดล้อม สื่อการเรียน แหล่งวิทยาการ เทคโนโลยี วัฒนธรรมและภูมิปัญญาทั้งในและนอกสถานศึกษาเพื่อการเรียนรู้ มีความสามารถในการประสานงานและสร้างร่วมมือกับบิดามารดา ผู้ปกครอง และบุคคลในชุมชนทุกฝ่าย เพื่ออำนวยความสะดวกและร่วมมือกันพัฒนาผู้เรียนให้มีความรอบรู้ มีปัญญา รู้คิดและเกิดการใฝ่รู้</p>		

ผลการเรียนรู้	กลยุทธ์การสอน	วิธีการวัดและประเมินผล
<p>อย่างต่อเนื่องให้เต็มตามศักยภาพ</p> <p>5) สามารถจัดการเรียนการสอนให้นักเรียนมีทักษะศตวรรษที่ 21 เช่น ทักษะการเรียนรู้ ทักษะการรู้เรื่อง ทักษะการคิด ทักษะชีวิต ทักษะการทำงานแบบร่วมมือ ทักษะการใช้ภาษาเพื่อการสื่อสาร ทักษะเทคโนโลยีและการดำเนินชีวิตตามหลักปรัชญาของเศรษฐกิจพอเพียง และสามารถนำทักษะเหล่านี้มาใช้ในการจัดการเรียนรู้เพื่อพัฒนาผู้เรียน และการพัฒนาตนเอง</p>		

7) ด้านทักษะทางดนตรี

ผลการเรียนรู้	กลยุทธ์การสอน	วิธีการวัดและประเมินผล
<p>1. มีทักษะทางดนตรี ทักษะการรวมวงอย่างมีสุนทรีภาพ</p> <p>2. มีทักษะการฟัง การอ่าน การเขียนโน้ต การร้องโน้ต การจัดกิจกรรมดนตรี</p> <p>3. มีทักษะการออกแบบ สร้างสรรค์ และแสดงผลงานทางดนตรี</p>	<p>1. การบรรยาย</p> <p>2. การสาธิต</p> <p>3. การฝึกปฏิบัติการ การฝึกปฏิบัติเครื่องดนตรี และการขับร้อง</p> <p>4. การจัดการเรียนการสอนที่เน้นให้ผู้เรียนได้ฝึกปฏิบัติอย่างต่อเนื่องสม่ำเสมอ</p> <p>5. การจัดการเรียนการสอนที่เน้นให้ผู้เรียนได้เรียนรู้นอกสถานที่ เรียนรู้จากสภาพจริง การเรียนรู้ผ่านการบรรเลงในการแสดงต่างๆ</p> <p>6. การจัดการเรียนการสอนที่เน้นให้ผู้เรียนได้เรียนรู้ผ่านประสบการณ์ตรงทั้งในและนอกห้องเรียน ได้แก่ การเรียนรู้จากสถานการณ์จริง การเรียนรู้</p>	<p>1. ประเมินจากการทดสอบภาคปฏิบัติ</p> <p>2. ประเมินจากการนำเสนอผลงานของผู้เรียน</p> <p>3. ประเมินผลจากการสังเกตพฤติกรรม และพัฒนาการของทักษะในการบรรเลงเครื่องดนตรีหรือการขับร้อง</p> <p>4. ประเมินผลจากการสังเกตพฤติกรรม และพัฒนาการของทักษะในการบรรเลงรวมวง</p> <p>5. ประเมินผลจากการสังเกตพฤติกรรม และทักษะการบรรเลงต่อหน้าสาธารณชน</p>

ผลการเรียนรู้	กลยุทธ์การสอน	วิธีการวัดและประเมินผล
	จากการสาธิต การเรียนรู้จาก การฝึกปฏิบัติ การฝึกทักษะ การแสดงบทบาทสมมติ การเรียนรู้โดยเน้นความคิด สร้างสรรค์	

3. มาตรฐานผลการเรียนรู้และแผนที่แสดงการกระจายความรับผิดชอบต่อผลการเรียนรู้

มาตรฐานผลการเรียนรู้จำแนกเป็น 2 ส่วน คือ มาตรฐานผลการเรียนรู้หมวดวิชาศึกษาทั่วไป และ มาตรฐานผลการเรียนรู้หมวดวิชาเฉพาะด้าน สรุปได้ดังนี้

3.1 มาตรฐานผลการเรียนรู้หมวดวิชาศึกษาทั่วไป

1) ด้านคุณธรรมจริยธรรม

- 1.1) มีคุณธรรมจริยธรรมในการดำเนินชีวิต
- 1.2) มีความซื่อสัตย์สุจริต
- 1.3) มีความฉลาดทางอารมณ์
- 1.4) มีจิตสำนึกสาธารณะ

2) ด้านความรู้

- 2.1) มีความรู้ความเข้าใจในเนื้อหาวิชา
- 2.2) มีความรู้ความเข้าใจในความเป็นไทย ภาษาและวัฒนธรรมอาเซียน
- 2.3) มีความสามารถนำความรู้ไปพัฒนาตนเอง

3) ด้านทักษะทางปัญญา

- 3.1) มีทักษะการแสวงหาความรู้ ติดตามการเปลี่ยนแปลงของบริบททางสังคม เพื่อพัฒนาตนเอง
- 3.2) มีทักษะการคิดวิเคราะห์ คิดสังเคราะห์ คิดอย่างมีเหตุผล คิดอย่างมีวิจารณญาณ และ คิดแบบองค์รวม
- 3.3) มีความสามารถแก้ปัญหาอย่างสร้างสรรค์

4) ด้านทักษะความสัมพันธ์ระหว่างบุคคล และความรับผิดชอบ

- 4.1) มีความเข้าใจความต่างด้านวัฒนธรรม และความต่างด้านกระบวนทัศน์
- 4.2) มีความรับผิดชอบต่อสังคม ประเทศชาติ พร้อมเป็นสมาชิกประชาคมอาเซียน และ ประชาคมโลก
- 4.3) มีภาวะผู้นำ และความสามารถในการทำงานร่วมกัน

5) ด้านทักษะการวิเคราะห์เชิงตัวเลข การสื่อสาร และการใช้เทคโนโลยีสารสนเทศ

- 5.1) มีทักษะการสื่อสาร
- 5.2) มีทักษะการวิเคราะห์เชิงตัวเลข
- 5.3) มีทักษะและสามารถใช้นวัตกรรมและเทคโนโลยีอย่างสร้างสรรค์และรู้เท่าทัน

3.2 มาตรฐานผลการเรียนรู้หมวดวิชาเฉพาะด้าน (กลุ่มวิชาชีพครูและกลุ่มวิชาเอก)

1) ด้านคุณธรรม จริยธรรม

1.1) รัก ศรัทธาและภูมิใจในวิชาชีพครู มีจิตวิญญาณและอุดมการณ์ความเป็นครู และปฏิบัติตามตามจรรยาบรรณวิชาชีพครู

1.2) มีจิตอาสา จิตสาธารณะ อดทนอดกลั้น มีความเสียสละ รับผิดชอบและซื่อสัตย์ ต่องาน ที่ได้รับมอบหมายทั้งด้านวิชาการและวิชาชีพ และสามารถพัฒนาตนเองอย่างต่อเนื่อง ประพฤติตนเป็นแบบอย่างที่ดีแก่ศิษย์ ครอบครัว สังคมและประเทศชาติ และเสริมสร้างการพัฒนาที่ยั่งยืน

1.3) มีค่านิยมและคุณลักษณะเป็นประชาธิปไตย คือ การเคารพสิทธิ และให้เกียรติคนอื่น มีความสามัคคีและทำงานร่วมกับผู้อื่นได้ ใช้เหตุผลและปัญญาในการดำเนินชีวิตและการตัดสินใจ

1.4) มีความกล้าหาญและแสดงออกทางคุณธรรมจริยธรรม สามารถวินิจฉัย จัดการและคิดแก้ปัญหาทางคุณธรรมจริยธรรมด้วยความถูกต้องเหมาะสมกับสังคม การทำงานและสภาพแวดล้อม โดยอาศัยหลักการ เหตุผลและใช้ดุลยพินิจทางค่านิยม บรรทัดฐานทางสังคม ความรู้สึกของผู้อื่น และประโยชน์ของสังคมส่วนรวม มีจิตสำนึกในการธำรงความโปร่งใสของสังคมและประเทศชาติ ต่อต้านการทุจริตคอร์รัปชันและความไม่ถูกต้อง ไม่ใช่ข้อมูลบิดเบือน หรือการลอกเลียนผลงาน

2) ด้านความรู้

2.1) มีความรอบรู้ในหลักการ แนวคิด ทฤษฎี เนื้อหาสาระด้านวิชาชีพของครู อาทิ ค่านิยมของครู คุณธรรม จริยธรรม จรรยาบรรณ จิตวิญญาณครู ปรัชญาความเป็นครู จิตวิทยาสำหรับครู จิตวิทยาพัฒนาการ จิตวิทยาการเรียนรู้เพื่อจัดการเรียนรู้และช่วยเหลือ แก้ไขปัญหา ส่งเสริมและพัฒนาผู้เรียน หลักสูตรและวิทยาการ การจัดการเรียนรู้ นวัตกรรมและเทคโนโลยีสารสนเทศและการสื่อสารการศึกษา และการเรียนรู้ การวัดประเมินการศึกษาและการเรียนรู้ การวิจัยและการพัฒนานวัตกรรมเพื่อพัฒนาผู้เรียน และภาษาเพื่อการสื่อสารสำหรับครู ทักษะการนิเทศและการสอนงาน ทักษะเทคโนโลยีและดิจิทัล ทักษะการทำงานวิจัยและวัดประเมิน ทักษะการร่วมมือสร้างสรรค์ และทักษะศตวรรษที่ 21 มีความรู้ความเข้าใจในการบูรณาการความรู้กับการปฏิบัติจริงและการบูรณาการข้ามศาสตร์ อาทิ การบูรณาการการสอน (Technological Pedagogical Content Knowledge : TPCK) การสอนแบบบูรณาการความรู้ทางวิทยาศาสตร์ เทคโนโลยี กระบวนการทางวิศวกรรมและคณิตศาสตร์ (Science Technology Engineering and Mathematics Education : STEM Education) ชุมชนแห่งการเรียนรู้ (Professional Learning Community : PLC) และมีความรู้ในการประยุกต์ใช้

2.2) มีความรอบรู้ในหลักการ แนวคิด ทฤษฎี เนื้อหาวิชาที่สอน สามารถวิเคราะห์ความรู้อย่างลึกซึ้ง และสามารถติดตามความก้าวหน้าด้านวิทยาการและนำไปประยุกต์ใช้ในการพัฒนาผู้เรียน โดยมีผลลัพธ์การเรียนรู้และเนื้อหาสาระด้านมาตรฐานผลการเรียนรู้ด้านความรู้ของสาขาวิชาดนตรีตะวันตกศึกษา

2.3) มีความรู้ เข้าใจชีวิต เข้าใจชุมชน เข้าใจโลกและการอยู่ร่วมกันบนพื้นฐานความแตกต่างทางวัฒนธรรม สามารถเผชิญและเท่าทันกับการเปลี่ยนแปลงของสังคม และสามารถนำแนวคิดปรัชญาของเศรษฐกิจพอเพียงไปประยุกต์ใช้ในการดำเนินชีวิตและพัฒนาตน พัฒนางานและพัฒนาผู้เรียน

2.4) มีความรู้และความสามารถในการใช้ภาษาไทยและภาษาอังกฤษเพื่อการสื่อสารตามมาตรฐาน

2.5) ตระหนักรู้ เห็นคุณค่าความสำคัญของศาสตร์พระราชาเพื่อการพัฒนาที่ยั่งยืนและนำมาประยุกต์ใช้ในการพัฒนาตน พัฒนาผู้เรียน พัฒนางานและพัฒนาชุมชน

3) ด้านทักษะทางปัญญา

3.1) คิด ค้นหา วิเคราะห์ข้อเท็จจริง และประเมินข้อมูล สื่อ สารสนเทศจากแหล่งข้อมูลที่หลากหลายอย่างรู้เท่าทัน เป็นพลเมืองตื่นรู้ มีสำนึกสากล สามารถเผชิญและเท่าทันกับการเปลี่ยนแปลงในโลกยุคดิจิทัล เทคโนโลยีข้ามแพลตฟอร์ม (Platform) และโลกอนาคต นำไปประยุกต์ใช้ในการปฏิบัติงานและวินิจฉัยแก้ปัญหาและพัฒนางานได้อย่างสร้างสรรค์ โดยคำนึงถึงความรู้ หลักการทางทฤษฎี ประสบการณ์ภาคปฏิบัติ ค่านิยม แนวคิด นโยบายและยุทธศาสตร์ชาติ บรรทัดฐานทางสังคมและผลกระทบที่อาจเกิดขึ้น

3.2) สามารถคิดริเริ่มและพัฒนางานอย่างสร้างสรรค์

3.3) สร้างและประยุกต์ใช้ความรู้จากการทำวิจัยและสร้างหรือร่วมสร้างนวัตกรรมเพื่อพัฒนาการเรียนรู้ของผู้เรียนและพัฒนาผู้เรียนให้เป็นผู้สร้างหรือร่วมสร้างนวัตกรรม รวมทั้งการถ่ายทอดความรู้แก่ชุมชนและสังคม

4) ด้านทักษะความสัมพันธ์ระหว่างบุคคลและความรับผิดชอบ

4.1) เข้าใจและใส่ใจอารมณ์ความรู้สึกของผู้อื่น มีความคิดเชิงบวก มีวุฒิภาวะทางอารมณ์และทางสังคม

4.2) ทำงานร่วมกับผู้อื่น ทำงานเป็นทีม เป็นผู้นำและผู้ตามที่ดี มีสัมพันธภาพที่ดีกับผู้เรียน ผู้ร่วมงาน ผู้ปกครองและคนในชุมชน มีความรับผิดชอบต่อส่วนรวมทั้งด้านเศรษฐกิจ สังคมและสิ่งแวดล้อม

4.3) มีความรับผิดชอบต่อหน้าที่ ต่อดตนเอง ต่อผู้เรียน ต่อผู้ร่วมงาน และต่อส่วนรวม สามารถช่วยเหลือและแก้ปัญหาตนเอง กลุ่มและระหว่างกลุ่มได้อย่างสร้างสรรค์

4.4) มีภาวะผู้นำทางวิชาการและวิชาชีพ มีความเข้มแข็งและกล้าหาญทางจริยธรรม สามารถชี้แนะและถ่ายทอดความรู้แก่ผู้เรียน สถานศึกษา ชุมชนและสังคมอย่างสร้างสรรค์

5) ด้านทักษะการวิเคราะห์เชิงตัวเลข การสื่อสารและการใช้เทคโนโลยี

5.1) มีทักษะการวิเคราะห์ข้อมูลสถิติ การสังเคราะห์ข้อมูลเชิงปริมาณและเชิงคุณภาพ เพื่อเข้าใจองค์ความรู้ หรือประเด็นปัญหาทางการศึกษาได้อย่างรวดเร็วและถูกต้อง

5.2) สื่อสารกับผู้เรียน พ่อแม่ผู้ปกครอง บุคคลในชุมชนและสังคม และผู้เกี่ยวข้องกลุ่มต่าง ๆ ได้อย่างมีประสิทธิภาพโดยสามารถเลือกใช้การสื่อสารทางวาจา การเขียน หรือการนำเสนอด้วยรูปแบบต่าง ๆ โดยใช้เทคโนโลยีการสื่อสารหรือนวัตกรรมต่าง ๆ ที่เหมาะสม

5.3) ใช้เทคโนโลยีสารสนเทศในการสืบค้นข้อมูลหรือความรู้จากแหล่งการเรียนรู้ต่าง ๆ ได้อย่างมีประสิทธิภาพ สามารถใช้โปรแกรมสำเร็จรูปที่จำเป็นสำหรับการเรียนรู้ การจัดการเรียนรู้ การทำงาน การประชุม การจัดการและสืบค้นข้อมูลและสารสนเทศ รับและส่งข้อมูลและสารสนเทศโดยใช้ดุลยพินิจที่ดีในการตรวจสอบ ความน่าเชื่อถือของข้อมูลและสารสนเทศ อีกทั้งตระหนักถึงการละเมิดลิขสิทธิ์และการลอกเลียนผลงาน

6) ด้านวิธีวิทยาการจัดการเรียนรู้

6.1) สามารถเลือกใช้ปรัชญาตามความเชื่อในการสร้างหลักสูตรรายวิชา การออกแบบเนื้อหาสาระ กิจกรรมการเรียนการสอน สื่อและเทคโนโลยีการสื่อสาร การวัดและประเมินผู้เรียน การบริหารจัดการชั้นเรียน การจัดการเรียนโดยใช้แหล่งการเรียนรู้ในโรงเรียนและนอกโรงเรียน แหล่งการเรียนรู้แบบเปิดได้อย่างเหมาะสมกับสภาพบริบทที่ต่างกันของผู้เรียนและพื้นที่

6.2) สามารถในการนำความรู้ทางจิตวิทยาไปใช้ในการวิเคราะห์ผู้เรียนเป็นรายบุคคล ออกแบบกิจกรรม การจัดเนื้อหาสาระ การบริหารจัดการ และกลไกการช่วยเหลือ แก้ไขและส่งเสริมพัฒนาผู้เรียน ที่ตอบสนองความต้องการ ความสนใจ ความถนัด และศักยภาพของผู้เรียนที่มีความแตกต่างระหว่างบุคคล ทั้งผู้เรียนปกติและผู้เรียนที่มีความต้องการจำเป็นพิเศษ หรือผู้เรียนที่มีข้อจำกัดทางกาย

6.3) จัดกิจกรรมและออกแบบการจัดการเรียนรู้ให้ผู้เรียนได้เรียนรู้จากประสบการณ์เรียนรู้ผ่านการลงมือปฏิบัติและการทำงานในสถานการณ์จริง ส่งเสริมการพัฒนาการคิด การทำงาน การจัดการ การเผชิญสถานการณ์ ฝึกการปฏิบัติให้ทำได้ คิดเป็น ทำเป็น โดยบูรณาการการทำงานกับการเรียนรู้และคุณธรรมจริยธรรม สามารถประยุกต์ความรู้มาใช้เพื่อป้องกัน แก้ไขปัญหา และพัฒนาด้วยความซื่อสัตย์สุจริต มีวินัยและรับผิดชอบต่อผู้เรียนโดยยึดผู้เรียนสำคัญที่สุด

6.4) สร้างบรรยากาศ และจัดสภาพแวดล้อม สื่อการเรียน แหล่งวิทยาการ เทคโนโลยี วัฒนธรรมและภูมิปัญญาทั้งในและนอกสถานศึกษาเพื่อการเรียนรู้ มีความสามารถในการประสานงานและสร้างความร่วมมือกับบิดามารดา ผู้ปกครอง และบุคคลในชุมชนทุกฝ่าย เพื่ออำนวยความสะดวกและร่วมมือกันพัฒนาผู้เรียนให้มีความรอบรู้ มีปัญญา รู้คิดและเกิดการใฝ่รู้อย่างต่อเนื่องให้เต็มตามศักยภาพ

6.5) สามารถจัดการเรียนการสอนให้นักเรียนมีทักษะศตวรรษที่ 21 เช่น ทักษะการเรียนรู้ ทักษะการรู้เรื่อง ทักษะการคิด ทักษะชีวิต ทักษะการทำงานแบบร่วมมือ ทักษะการใช้ภาษาเพื่อการสื่อสาร ทักษะเทคโนโลยีและการดำเนินชีวิตตามหลักปรัชญาของเศรษฐกิจพอเพียง และสามารถนำทักษะเหล่านี้มาใช้ในการจัดการเรียนรู้เพื่อพัฒนาผู้เรียน และการพัฒนาตนเอง

7) ด้านทักษะทางดนตรี

- 7.1) มีทักษะทางดนตรี ทักษะการรวมวงอย่างมีสุนทรียภาพ
- 7.2) มีทักษะการฟัง การอ่าน การเขียนโน้ต การร้องโน้ต การจัดกิจกรรมดนตรี
- 7.3) มีทักษะการออกแบบ สร้างสรรค์ และแสดงผลงานทางดนตรี

แผนที่แสดงการกระจายความรับผิดชอบมาตรฐานผลการเรียนรู้จากหลักสูตรสู่รายวิชา (Curriculum mapping)

หมวดวิชาศึกษาทั่วไป

● ความรับผิดชอบหลักของรายวิชา ○ ความรับผิดชอบรองของรายวิชา

รายวิชา	1. ด้านคุณธรรม จริยธรรม				2. ด้านความรู้			3. ด้านทักษะ ปัญญา			4. ด้านทักษะ ความสัมพันธ์ ระหว่างบุคคลและ ความรับผิดชอบต่อ			5. ด้านทักษะ การวิเคราะห์เชิง ตัวเลข การสื่อสาร และ การใช้เทคโนโลยี สารสนเทศ		
	1	2	3	4	1	2	3	1	2	3	1	2	3	1	2	3
วิชาศึกษาทั่วไปบังคับ																
9111101 ภาษาไทยเพื่อการสื่อสาร	●				●			●					●	●		
9111102 ภาษาอังกฤษเพื่อการสื่อสาร		●		●	●		●	●			●	●	●	●		
9111103 ภาษาอังกฤษในชีวิตประจำวัน		●			●		●	●		●		●	●	●		●
9121101 ทักษะชีวิต			●		●		●			●			●	●		
9121102 สังคมไทยและสังคมโลกในศตวรรษที่ 21	●			●	●	●		●			●	○		●		
9121103 ความเป็นพลเมือง	●	●	○	●	●	●	●	●		○	○	○		○	○	○
9131101 วิทยาศาสตร์และเทคโนโลยีในชีวิตประจำวัน	○	●		●	●		○	○	●	●			●	○		●
9131102 ทักษะการเรียนรู้และแก้ปัญหาเชิง คณิตศาสตร์	●	○	○		●		○		●	○		○	●		●	○

รายวิชา	1. ด้านคุณธรรม จริยธรรม				2. ด้านความรู้			3. ด้านทักษะ ปัญญา			4. ด้านทักษะ ความสัมพันธ์ ระหว่างบุคคลและ ความรับผิดชอบ			5. ด้านทักษะ การวิเคราะห์เชิง ตัวเลข การสื่อสาร และ การใช้เทคโนโลยี สารสนเทศ		
	1	2	3	4	1	2	3	1	2	3	1	2	3	1	2	3
9141101 กิจกรรมทางกายเพื่อชีวิต		●	●	●	●	○	○	●			○		●	○	●	
วิชาศึกษาทั่วไปเลือก																
9112101 ภาษาและวัฒนธรรมลาว		●			●	●			●		●	●		●		
9112102 ภาษาและวัฒนธรรมพม่า		●			●	●			●		●	●		●		
9112103 ภาษาและวัฒนธรรมเวียดนาม		●			●	●			●		●	●		●		
9112104 ภาษาและวัฒนธรรมเขมร		●			●	●			●		●	●		●		
9112105 ภาษาและวัฒนธรรมมลายู		●			●	●			●		●	●		●		
9112106 ภาษาและวัฒนธรรมจีน		●			●	○			●		●	●		●		
9112107 ภาษาและวัฒนธรรมญี่ปุ่น		●			●	○			●		●	●		●		
9112108 ภาษาและวัฒนธรรมเกาหลี		●			●	○			●		●	●		●		
9192301 การใช้ภาษาอังกฤษและการสื่อสาร		●			●	●		●	○		●			●		○
9122201 การจัดการสมัยใหม่และภาวะผู้นำ	●			●	●			●					●	●		○
9122202 การสื่อสารในชีวิตประจำวัน		○		●	●		○	●	○			●	○	○		●

รายวิชา	1. ด้านคุณธรรม จริยธรรม				2. ด้านความรู้			3. ด้านทักษะ ปัญญา			4. ด้านทักษะ ความสัมพันธ์ ระหว่างบุคคลและ ความรับผิดชอบ			5. ด้านทักษะ การวิเคราะห์เชิง ตัวเลข การสื่อสาร และ การใช้เทคโนโลยี สารสนเทศ		
	1	2	3	4	1	2	3	1	2	3	1	2	3	1	2	3
9122203 สุนทรียะทางศิลปกรรม	●		○		●	○	○	●		○	●	○			○	●
9122204 ความสุขแห่งชีวิต			●		●			●					●	●		
9192302 ศาสตร์พระราชาเพื่อการพัฒนาท้องถิ่น	●			●	●		○		●			○	●	●		

รายวิชา	1.ด้านคุณธรรม จริยธรรม				2.ด้านความรู้					3. ด้าน ทักษะปัญญา			4.ด้านทักษะ ความสัมพันธ์ ระหว่างบุคคลและ ความรับผิดชอบ				5.ด้านทักษะ การวิเคราะห์ เชิงตัวเลข การสื่อสารและ การใช้เทคโนโลยี สารสนเทศ			6. ด้านวิธีวิทยา การจัดการเรียนรู้					7. ด้านทักษะทาง ดนตรี			
	1	2	3	4	1	2	3	4	5	1	2	3	1	2	3	4	1	2	3	1	2	3	4	5	1	2	3	
1190203 นวัตกรรมและเทคโนโลยี สารสนเทศเพื่อการสื่อสาร การศึกษาและการเรียนรู้				●	●	○				●		●			●	○		○	●	○				●	○			
1190204 ทักษะการสื่อสารและวัฒนธรรม สำหรับครู	●			●	●	○		●		●	●		●	●		○		●	○			●	○					
1190301 วิทยาการจัดการเรียนรู้	○	●	○	○	●	●		●	●	○	●			○	○	●		●	○	●	●	●	●	○				
1190302 การวิจัยและพัฒนานวัตกรรม การเรียนรู้		●		●	●	○		○		●		●		○	●	○	●	○	●	●		○						
1190205 การปฏิบัติวิชาชีพในสถานศึกษา 1	●		○		●	●	●	○	●	●			○	○	●	○		○			○		○					
1190303 การปฏิบัติวิชาชีพในสถานศึกษา 2	●	●	○		●	○	●	○	●	●	○		●	○	●	○		●	●	○	●	○	●					
1190401 การปฏิบัติการสอน ในสถานศึกษา 1	●	●	○	●	●	●	○	●	●	●	●	○	●	●	●	●	●	●	●	●	●	●	●	●				

รายวิชา	1.ด้านคุณธรรม จริยธรรม				2.ด้านความรู้					3.ด้าน ทักษะปัญญา			4.ด้านทักษะ ความสัมพันธ์ ระหว่างบุคคลและ ความรับผิดชอบ				5.ด้านทักษะ การวิเคราะห์ เชิงตัวเลข การสื่อสารและ การใช้เทคโนโลยี สารสนเทศ			6.ด้านวิธีวิทยา การจัดการเรียนรู้					7. ด้านทักษะทาง ดนตรี		
	1	2	3	4	1	2	3	4	5	1	2	3	1	2	3	4	1	2	3	1	2	3	4	5	1	2	3
1190402 การปฏิบัติการสอน ในสถานศึกษา 2	●	●	○	●	●	●	●	●	●	●	●	●	●	●	●	●	●	●	●	●	●	●	●	●			
กลุ่มวิชาเอก																											
วิชาดนตรีศึกษา																											○
5190101 ทักษะดนตรีสำหรับครูดนตรีศึกษา	●					●					●	○		●	●			●	○	●					○	●	
5190102 หลักการสอนดนตรีศึกษา	●			○	●		○			●			●	○	●		○				●	○					
5190201 การเตรียมการสอนทางดนตรีศึกษา		●		○	●		●	●		●			●	●	●		●	○	●	●	●	●	●	○			
5190301 กลวิธีการสอนดนตรีศึกษา	●			●	●	●		●	●	●			●	●	●		●	●	●	●	●	●	●	●		○	○
5190302 การวิจัยทางดนตรีศึกษา 1		●		●	●	●					●	●		●			●	●	○	●	●			○			
5190303 การวิจัยทางดนตรีศึกษา 2		●		●	●	●					●	●		●			●	●	○	●	●			○			
5190304 ดนตรีโลก		●				●	●			●				●	○		●							●	●		
5190305 สัมมนาทางดนตรีศึกษา		○	●					●	●	●			○	●	●		●							●			
5190306 เอกศึกษา	●					●		●		●		○			○		●		○								
วิชาดนตรีตะวันตก																											
5192101 ประวัติและทฤษฎีดนตรีตะวันตก	●					●					●			●	○		●						○			●	
5192102 ประวัติและทฤษฎีดนตรีไทยสำหรับครูดนตรี ตะวันตกศึกษา	●	●	○			●				●				●			●	●								●	

รายวิชา	1.ด้านคุณธรรม จริยธรรม				2.ด้านความรู้					3. ด้าน ทักษะปัญญา			4.ด้านทักษะ ความสัมพันธ์ ระหว่างบุคคลและ ความรับผิดชอบ				5.ด้านทักษะ การวิเคราะห์ เชิงตัวเลข การสื่อสารและ การใช้เทคโนโลยี สารสนเทศ			6. ด้านวิธีวิทยา การจัดการเรียนรู้					7. ด้านทักษะทาง ดนตรี		
	1	2	3	4	1	2	3	4	5	1	2	3	1	2	3	4	1	2	3	1	2	3	4	5	1	2	3
5192103 โสตประสาท		●				●					●		○	○	●							●		○	●		●
5192201 การสอนทฤษฎีดนตรีตะวันตก 1				●		●					●				●				●		●						●
5192202 การสอนประวัติดนตรีตะวันตก		●				●			●		●		○	●	●	●	●	●		●	○			○			
5192203 ทักษะการรวมวงดนตรีตะวันตก	●		●			●	●				●		●	○	●	●	●	○					○		●	○	
5192204 การสอนทฤษฎีดนตรีตะวันตก 2				●		●		●	●	●					●			●	●	○	●	●					●
5192205 การสอนรวมวงดนตรีตะวันตก		●	●		●	●	●				●				●	●	●		○	○	○	●		○	●	●	●
5192301 การจัดการวงดนตรีตะวันตกสำหรับครูดนตรี ศึกษา	●					●					●	○	○		●	●	●	○	●						●	●	●
5192302 การนำเสนอผลงานทางดนตรีตะวันตก		○	●	●	●	○	●				●	●	●	●	○	●		○	●			●				●	●
กลุ่มปฏิบัติเครื่องดนตรีเอก																											
5192104 ทักษะโอโบ 1		●				●					●				●	●		○							●	●	
5192105 ทักษะโอโบ 2		●				●		○			●			○	●	●		○	○						●	●	○
5192206 ทักษะโอโบ 3		●				●		●			●			●	●	●	●	○				●	○		●	●	●
5192207 ทักษะโอโบ 4	○	●				●		●			●			●	●	●	●	○				●	○		●	●	●
5192303 ทักษะโอโบ 5	●	●				●		●			●			●	●	●	●	●		●	●	○	●		●	●	●
5192106 ทักษะบาสซูน 1		●				●					●				●	●		○							●	●	
5192107 ทักษะบาสซูน 2		●				●		○			●			○	●	●		○	○						●	●	○

รายวิชา	1.ด้านคุณธรรม จริยธรรม				2.ด้านความรู้					3. ด้าน ทักษะปัญญา			4.ด้านทักษะ ความสัมพันธ์ ระหว่างบุคคลและ ความรับผิดชอบ				5.ด้านทักษะ การวิเคราะห์ เชิงตัวเลข การสื่อสารและ การใช้เทคโนโลยี สารสนเทศ			6. ด้านวิธีวิทยา การจัดการเรียนรู้					7. ด้านทักษะทาง ดนตรี		
	1	2	3	4	1	2	3	4	5	1	2	3	1	2	3	4	1	2	3	1	2	3	4	5	1	2	3
5192208 ทักษะบาสซูน 3		●				●		●			●			●	●	●		●	○			●	○		●	●	●
5192209 ทักษะบาสซูน 4	○	●				●		●			●			●	●	●		●	○			●	○		●	●	●
5192304 ทักษะบาสซูน 5	●	●				●		●			●			●	●	●		●	●		●	●	○	●	●	●	●
5192108 ทักษะคลาริเน็ต 1		●				●					●			●	●		○							●	●		
5192109 ทักษะคลาริเน็ต 2		●				●		○			●			○	●	●		○	○						●	●	○
5192210 ทักษะคลาริเน็ต 3		●				●		●			●			●	●	●		●	○			●	○		●	●	●
5192211 ทักษะคลาริเน็ต 4	○	●				●		●			●			●	●	●		●	○			●	○		●	●	●
5192305 ทักษะคลาริเน็ต 5	●	●				●		●			●			●	●	●		●	●		●	●	○	●	●	●	●
5192110 ทักษะฟลูต 1		●				●					●			●	●		○							●	●		
5192111 ทักษะฟลูต 2		●				●		○			●			○	●	●		○	○						●	●	○
5192212 ทักษะฟลูต 3		●				●		●			●			●	●	●		●	○			●	○		●	●	●
5192213 ทักษะฟลูต 4	○	●				●		●			●			●	●	●		●	○			●	○		●	●	●
5192306 ทักษะฟลูต 5	●	●				●		●			●			●	●	●		●	●		●	●	○	●	●	●	●
5192112 ทักษะแซ็กโซโฟน 1		●				●					●			●	●		○							●	●		
5192113 ทักษะแซ็กโซโฟน 2		●				●		○			●			○	●	●		○	○						●	●	○
5192214 ทักษะแซ็กโซโฟน 3		●				●		●			●			●	●	●		●	○			●	○		●	●	●

รายวิชา	1.ด้านคุณธรรม จริยธรรม				2.ด้านความรู้					3. ด้าน ทักษะปัญญา			4.ด้านทักษะ ความสัมพันธ์ ระหว่างบุคคลและ ความรับผิดชอบ				5.ด้านทักษะ การวิเคราะห์ เชิงตัวเลข การสื่อสารและ การใช้เทคโนโลยี สารสนเทศ			6. ด้านวิธีวิทยา การจัดการเรียนรู้					7. ด้านทักษะทาง ดนตรี		
	1	2	3	4	1	2	3	4	5	1	2	3	1	2	3	4	1	2	3	1	2	3	4	5	1	2	3
5192215 ทักษะแซ็กโซโฟน 4	○	●				●		●			●			●	●	●		●	○				●	○		●	●
5192307 ทักษะแซ็กโซโฟน 5	●	●				●		●			●			●	●	●		●	●		●	●	○	●		●	●
5192114 ทักษะเฟรนช์ฮอร์น 1		●				●					●				●	●		○								●	●
5192115 ทักษะเฟรนช์ฮอร์น 2		●				●		○			●			○	●	●		○	○							●	●
5192216 ทักษะเฟรนช์ฮอร์น 3		●				●		●			●			●	●	●		●	○			●	○		●	●	
5192217 ทักษะเฟรนช์ฮอร์น 4	○	●				●		●			●			●	●	●		●	○			●	○		●	●	
5192308 ทักษะเฟรนช์ฮอร์น 5	●	●				●		●			●			●	●	●		●	●		●	●	○	●		●	●
5192116 ทักษะทรมเป็ต 1		●				●					●				●	●		○								●	●
5192117 ทักษะทรมเป็ต 2		●				●		○			●			○	●	●		○	○							●	●
5192218 ทักษะทรมเป็ต 3		●				●		●			●			●	●	●		●	○			●	○		●	●	
5192219 ทักษะทรมเป็ต 4	○	●				●		●			●			●	●	●		●	○			●	○		●	●	
5192309 ทักษะทรมเป็ต 5	●	●				●		●			●			●	●	●		●	●		●	●	○	●		●	●
5192118 ทักษะทรมเป็ต 1		●				●					●				●	●		○								●	●
5192119 ทักษะทรมเป็ต 2		●				●		○			●			○	●	●		○	○							●	●
5192220 ทักษะทรมเป็ต 3		●				●		●			●			●	●	●		●	○			●	○		●	●	
5192221 ทักษะทรมเป็ต 4	○	●				●		●			●			●	●	●		●	○			●	○		●	●	

รายวิชา	1.ด้านคุณธรรม จริยธรรม				2.ด้านความรู้					3. ด้าน ทักษะปัญญา			4.ด้านทักษะ ความสัมพันธ์ ระหว่างบุคคลและ ความรับผิดชอบ				5.ด้านทักษะ การวิเคราะห์ เชิงตัวเลข การสื่อสารและ การใช้เทคโนโลยี สารสนเทศ			6. ด้านวิธีวิทยา การจัดการเรียนรู้					7. ด้านทักษะทาง ดนตรี		
	1	2	3	4	1	2	3	4	5	1	2	3	1	2	3	4	1	2	3	1	2	3	4	5	1	2	3
5192310 ทักษะทรมโบน 5	●	●				●		●			●			●	●	●		●	●		●	●	○	●	●	●	●
5192120 ทักษะยูโฟเนียม 1		●				●					●				●	●		○							●	●	
5192121 ทักษะยูโฟเนียม 2		●				●		○			●			○	●	●		○	○						●	●	○
5192222 ทักษะยูโฟเนียม 3		●				●		●			●			●	●	●		●	○			●	○		●	●	●
5192223 ทักษะยูโฟเนียม 4	○	●				●		●			●			●	●	●		●	○			●	○		●	●	●
5192311 ทักษะยูโฟเนียม 5	●	●				●		●			●			●	●	●		●	●		●	●	○	●	●	●	●
5192122 ทักษะทูบา 1		●				●					●				●	●		○							●	●	
5192123 ทักษะทูบา 2		●				●		○			●			○	●	●		○	○						●	●	○
5192224 ทักษะทูบา 3		●				●		●			●			●	●	●		●	○			●	○		●	●	●
5192225 ทักษะทูบา 4	○	●				●		●			●			●	●	●		●	○			●	○		●	●	●
5192312 ทักษะทูบา 5	●	●				●		●			●			●	●	●		●	●		●	●	○	●	●	●	●
5192124 ทักษะไวโอลิน 1		●				●					●				●	●		○							●	●	
5192125 ทักษะไวโอลิน 2		●				●		○			●			○	●	●		○	○						●	●	○
5192226 ทักษะไวโอลิน 3		●				●		●			●			●	●	●		●	○			●	○		●	●	●
5192227 ทักษะไวโอลิน 4	○	●				●		●			●			●	●	●		●	○			●	○		●	●	●
5192313 ทักษะไวโอลิน 5	●	●				●		●			●			●	●	●		●	●		●	●	○	●	●	●	●

รายวิชา	1.ด้านคุณธรรม จริยธรรม				2.ด้านความรู้					3. ด้าน ทักษะปัญญา			4.ด้านทักษะ ความสัมพันธ์ ระหว่างบุคคลและ ความรับผิดชอบ				5.ด้านทักษะ การวิเคราะห์ เชิงตัวเลข การสื่อสารและ การใช้เทคโนโลยี สารสนเทศ			6. ด้านวิธีวิทยา การจัดการเรียนรู้					7. ด้านทักษะทาง ดนตรี		
	1	2	3	4	1	2	3	4	5	1	2	3	1	2	3	4	1	2	3	1	2	3	4	5	1	2	3
5192126 ทักษะวิโอลา 1		●				●					●				●	●		○							●	●	
5192127 ทักษะวิโอลา 2		●				●		○			●			○	●	●		○	○						●	●	○
5192228 ทักษะวิโอลา 3		●				●		●			●			●	●	●		●	○			●	○		●	●	●
5192229 ทักษะวิโอลา 4	○	●				●		●			●			●	●	●		●	○			●	○		●	●	●
5192314 ทักษะวิโอลา 5	●	●				●		●			●			●	●	●		●	●		●	●	○	●	●	●	●
5192128 ทักษะเชลโล่ 1		●				●					●				●	●		○							●	●	
5192129 ทักษะเชลโล่ 2		●				●		○			●			○	●	●		○	○						●	●	○
5192230 ทักษะเชลโล่ 3		●				●		●			●			●	●	●		●	○			●	○		●	●	●
5192231 ทักษะเชลโล่ 4	○	●				●		●			●			●	●	●		●	○			●	○		●	●	●
5192315 ทักษะเชลโล่ 5	●	●				●		●			●			●	●	●		●	●		●	●	○	●	●	●	●
5192130 ทักษะดับเบิ้ลเบส 1		●				●					●				●	●		○							●	●	
5192131 ทักษะดับเบิ้ลเบส 2		●				●		○			●			○	●	●		○	○						●	●	○
5192232 ทักษะดับเบิ้ลเบส 3		●				●		●			●			●	●	●		●	○			●	○		●	●	●
5192233 ทักษะดับเบิ้ลเบส 4	○	●				●		●			●			●	●	●		●	○			●	○		●	●	●
5192316 ทักษะดับเบิ้ลเบส 5	●	●				●		●			●			●	●	●		●	●		●	●	○	●	●	●	●
5192132 ทักษะเปียโน 1		●				●					●				●	●		○							●	●	

รายวิชา	1.ด้านคุณธรรม จริยธรรม				2.ด้านความรู้					3. ด้าน ทักษะปัญญา			4.ด้านทักษะ ความสัมพันธ์ ระหว่างบุคคลและ ความรับผิดชอบ				5.ด้านทักษะ การวิเคราะห์ เชิงตัวเลข การสื่อสารและ การใช้เทคโนโลยี สารสนเทศ			6. ด้านวิธีวิทยา การจัดการเรียนรู้					7. ด้านทักษะทาง ดนตรี		
	1	2	3	4	1	2	3	4	5	1	2	3	1	2	3	4	1	2	3	1	2	3	4	5	1	2	3
5192133 ทักษะเปียโน 2		●				●		○			●			○	●	●		○	○						●	●	○
5192234 ทักษะเปียโน 3		●				●		●			●			●	●	●		●	○			●	○		●	●	●
5192235 ทักษะเปียโน 4	○	●				●		●			●			●	●	●		●	○			●	○		●	●	●
5192317 ทักษะเปียโน 5	●	●				●		●			●			●	●	●		●	●		●	●	○	●	●	●	●
5192134 ทักษะกีตาร์ 1		●				●					●				●	●		○							●	●	
5192135 ทักษะกีตาร์ 2		●				●		○			●			○	●	●		○	○						●	●	○
5192236 ทักษะกีตาร์ 3		●				●		●			●			●	●	●		●	○			●	○		●	●	●
5192237 ทักษะกีตาร์ 4	○	●				●		●			●			●	●	●		●	○			●	○		●	●	●
5192318 ทักษะกีตาร์ 5	●	●				●		●			●			●	●	●		●	●		●	●	○	●	●	●	●
5192136 ทักษะกีตาร์เบส 1		●				●					●				●	●		○							●	●	
5192137 ทักษะกีตาร์เบส 2		●				●		○			●			○	●	●		○	○						●	●	○
5192238 ทักษะกีตาร์เบส 3		●				●		●			●			●	●	●		●	○			●	○		●	●	●
5192239 ทักษะกีตาร์เบส 4	○	●				●		●			●			●	●	●		●	○			●	○		●	●	●
5192319 ทักษะกีตาร์เบส 5	●	●				●		●			●			●	●	●		●	●		●	●	○	●	●	●	●
5192138 ทักษะกลองชุด 1		●				●					●				●	●		○							●	●	
5192139 ทักษะกลองชุด 2		●				●		○			●			○	●	●		○	○						●	●	○

รายวิชา	1.ด้านคุณธรรม จริยธรรม				2.ด้านความรู้					3. ด้าน ทักษะปัญญา			4.ด้านทักษะ ความสัมพันธ์ ระหว่างบุคคลและ ความรับผิดชอบ				5.ด้านทักษะ การวิเคราะห์ เชิงตัวเลข การสื่อสารและ การใช้เทคโนโลยี สารสนเทศ			6. ด้านวิธีวิทยา การจัดการเรียนรู้					7. ด้านทักษะทาง ดนตรี				
	1	2	3	4	1	2	3	4	5	1	2	3	1	2	3	4	1	2	3	1	2	3	4	5	1	2	3		
5192240 ทักษะกลองชุด 3		●				●		●			●			●	●	●		●	○			●	○		●	●	●		
5192241 ทักษะกลองชุด 4	○	●				●		●			●			●	●	●		●	○			●	○		●	●	●		
5192320 ทักษะกลองชุด 5	●	●				●		●			●			●	●	●		●	●		●	●	○	●		●	●	●	
5192140 ทักษะเครื่องกระทบ 1		●				●					●			●	●		○									●	●		
5192141 ทักษะเครื่องกระทบ 2		●				●		○			●			○	●	●		○	○								●	●	○
5192242 ทักษะเครื่องกระทบ 3		●				●		●			●			●	●	●		●	○			●	○		●	●	●		
5192243 ทักษะเครื่องกระทบ 4	○	●				●		●			●			●	●	●		●	○			●	○		●	●	●		
5192321 ทักษะเครื่องกระทบ 5	●	●				●		●			●			●	●	●		●	●		●	●	○	●		●	●	●	
5192142 ทักษะขับร้อง 1		●				●					●			●	●		○									●	●		
5192143 ทักษะขับร้อง 2		●				●		○			●			○	●	●		○	○								●	●	○
5192244 ทักษะขับร้อง 3		●				●		●			●			●	●	●		●	○			●	○		●	●	●		
5192245 ทักษะขับร้อง 4	○	●				●		●			●			●	●	●		●	○			●	○		●	●	●		
5192322 ทักษะขับร้อง 5	●	●				●		●			●			●	●	●		●	●		●	●	○	●		●	●	●	
5192151 ทักษะคีย์บอร์ด		●				●					●	○		●			●					●				●			
5192152 ทักษะการบรรเลงเปียโนประกอบ		●				●					●	○		●			●					●				●			
5192153 คอมพิวเตอร์ดนตรีเบื้องต้น		●				●		●							●		●					●				●	●		

รายวิชา	1.ด้านคุณธรรม จริยธรรม				2.ด้านความรู้					3. ด้าน ทักษะปัญญา			4.ด้านทักษะ ความสัมพันธ์ ระหว่างบุคคลและ ความรับผิดชอบ				5.ด้านทักษะ การวิเคราะห์ เชิงตัวเลข การสื่อสารและ การใช้เทคโนโลยี สารสนเทศ			6. ด้านวิธีวิทยา การจัดการเรียนรู้					7. ด้านทักษะทาง ดนตรี		
	1	2	3	4	1	2	3	4	5	1	2	3	1	2	3	4	1	2	3	1	2	3	4	5	1	2	3
5192251 ปฏิบัติซ็องวงใหญ่เบื้องต้น		●				●					●			●		●		○	○							●	●
5192252 อังกะลุง		●				●					●			●		●		○	○							●	●
5192253 หลักการวงโยธวาทิต			●	●				●			●			●				●					●				●
5192254 ปฏิบัติเครื่องโตนตรีตะวันตกเบื้องต้น		●				●					●	○		●				●					●			●	
5192351 พื้นฐานการวิเคราะห์และการเรียบเรียงเสียง ประสานดนตรีตะวันตก		●		●		●					●			●		●		●					●			●	●
5192352 การประพันธ์เพลง		●		●		●					●	●		●		●		●					●			●	●
5192353 เคาน์เตอร์พอยต์		●				●					●				●			●					●			●	
5192354 การอ่านวงเพลงชั้นพื้นฐาน			●			●					●				●			●					●			●	●
5192355 การออกแบบภาพแปรขบวน				●		●					●				●				●				●				●
5192366 การซ่อมบำรุงอุปกรณ์ดนตรี	●					●			●		●			●		●		●					●				

หมวดที่ 5 หลักเกณฑ์ในการประเมินผลนักศึกษา

1. กฎระเบียบหรือหลักเกณฑ์ในการให้ระดับคะแนน(เกรด)

เป็นไปตามข้อบังคับของมหาวิทยาลัยราชภัฏบ้านสมเด็จเจ้าพระยาว่าด้วยการประเมินผลการศึกษา ระดับปริญญาตรี พ.ศ.2560

2. กระบวนการทวนสอบมาตรฐานผลสัมฤทธิ์ของนักศึกษา

2.1 การทวนสอบมาตรฐานผลการเรียนรู้ระดับรายวิชา ขณะนักศึกษายังไม่สำเร็จการศึกษา

กำหนดระบบการทวนสอบผลสัมฤทธิ์การเรียนรู้ของนักศึกษาเป็นส่วนหนึ่งของระบบประกันคุณภาพภายในของสถาบันอุดมศึกษาที่จะต้องทำความเข้าใจตรงกันและนำไปดำเนินการจนบรรลุผลสัมฤทธิ์

การทวนสอบโดยมีคณะกรรมการตรวจสอบรายละเอียดของรายวิชา รายละเอียดของประสบการณ์ภาคสนาม รวมทั้งกำกับการดำเนินงานให้สอดคล้องกับมาตรฐานผลการเรียนรู้ของหลักสูตร ตลอดจนการทวนสอบโดยสถานศึกษาที่รับนักศึกษาไปปฏิบัติการสอนโดยมีการประเมินนักศึกษาตามมาตรฐานผลการเรียนรู้

การทวนสอบในระดับหลักสูตร สามารถทำได้โดยมีระบบประกันคุณภาพภายใน ระดับหลักสูตร สถาบันอุดมศึกษาดำเนินการทวนสอบมาตรฐานผลการเรียนรู้และรายงานผล

2.2 การทวนสอบมาตรฐานผลการเรียนรู้ระดับหลักสูตร หลังจากนักศึกษาสำเร็จการศึกษา

การกำหนดกลวิธีการทวนสอบมาตรฐานผลการเรียนรู้ของนักศึกษา โดยเน้นการทำวิจัยเพื่อประเมินหลักสูตร และนำผลวิจัยที่ได้ย้อนกลับมาปรับปรุงกระบวนการเรียนการสอนและหลักสูตรแบบครบวงจร โดยการวิจัยอาจจะดำเนินการดังตัวอย่างต่อไปนี้

2.2.1 ภาวะการได้งานทำของบัณฑิต ประเมินจากบัณฑิตแต่ละรุ่นที่จบการศึกษา ในด้านของระยะเวลาในการหางานทำ ความเห็นต่อความรู้ ความสามารถ ความมั่นใจของบัณฑิตในการประกอบการทำงานอาชีพ

2.2.2 ตรวจสอบจากผู้ประกอบการ โดยการขอเข้าสัมภาษณ์ หรือ การส่งแบบสอบถาม เพื่อประเมินความพึงพอใจของผู้ใช้บัณฑิตต่อบัณฑิตที่สำเร็จการศึกษาที่เข้าทำงานในสถานประกอบการนั้นๆ

2.2.3 ประเมินจากสถานศึกษาอื่น โดยการส่งแบบสอบถาม หรือสัมภาษณ์เมื่อมีโอกาสในเรื่องที่เกี่ยวข้องกับความพึงพอใจในด้านความรู้ ความพร้อม และคุณลักษณะด้านอื่นๆ ของบัณฑิตที่จะสำเร็จการศึกษา และจะเข้าศึกษาต่อในระดับที่สูงขึ้นในสถานศึกษานั้นๆ

3. เกณฑ์การสำเร็จการศึกษาตามหลักสูตร

การสำเร็จการศึกษาตามหลักสูตรเป็นไปตามข้อบังคับของมหาวิทยาลัย ดังนี้

- 3.1) เป็นผู้มีความประพฤติดี จริยธรรม วัฒนธรรม ความประพฤติดีอันเป็นเกียรติและศักดิ์ของนักศึกษา และไม่เคยได้รับโทษทางจริยธรรมที่ไม่ให้สำเร็จการศึกษาตามข้อบังคับของมหาวิทยาลัย
- 3.2) สอบได้รายวิชาต่างๆ และปฏิบัติตามเงื่อนไขครบตามหลักสูตร
- 3.3) ได้ระดับค่าคะแนนเฉลี่ยสะสมตลอดหลักสูตร ไม่ต่ำกว่า 2.00
- 3.4) มีระยะเวลาเรียน และสภาพการเป็นนักศึกษาตามเกณฑ์ที่มหาวิทยาลัยกำหนด
- 3.5) ไม่ค้างค่าธรรมเนียมการศึกษาหรือเงินอื่นๆ ตามที่มหาวิทยาลัยเรียกเก็บ
- 3.6) ต้องผ่านการทดสอบความรู้ภาษาอังกฤษตามแบบทดสอบมาตรฐานระดับอุดมศึกษา ที่มหาวิทยาลัยกำหนดหรือผ่านการทดสอบวัดสมิทธิภาพทางภาษาอังกฤษ (English Proficiency) หรือมาตรฐานอื่นที่มหาวิทยาลัยรับรอง

หมวดที่ 6 การพัฒนาคณาจารย์

1. การเตรียมการสำหรับอาจารย์ใหม่

1.1 จัดปฐมนิเทศแนะแนวความเป็นครูแก่อาจารย์ใหม่ ให้มีความรู้และเข้าใจนโยบายของมหาวิทยาลัย คณะ ตลอดจนในหลักสูตรที่สอน

1.2 ชี้แจงปรัชญา วัตถุประสงค์ และเป้าหมายของหลักสูตร พร้อมมอบเอกสารที่เกี่ยวข้อง เช่น รายละเอียดของหลักสูตร เส้นทางสู่บัณฑิต เป็นต้น

1.3 กำหนดแนวทางให้มีการเพิ่มพูนความรู้ สร้างเสริมประสบการณ์เพื่อส่งเสริมการสอนและการวิจัยอย่างต่อเนื่อง ส่งเสริมสนับสนุนด้านการศึกษาต่อ การฝึกอบรมคณาจารย์ใหม่ด้านการจัดการเรียนการสอน กลยุทธ์การสอนและการประเมินผล การศึกษาดูงานทางวิชาการและวิชาชีพในองค์กรต่างๆ การประชุมทางวิชาการทั้งในประเทศและ/หรือต่างประเทศ

1.4 กำหนดอาจารย์พี่เลี้ยงเพื่อช่วยเหลือและให้คำแนะนำปรึกษาในด้านการจัดการเรียนการสอน

2. การพัฒนาความรู้และทักษะให้แก่คณาจารย์

2.2 การพัฒนาทักษะการจัดการเรียนการสอน การวัดและการประเมินผล

2.2.1 กำหนดให้อาจารย์ต้องเข้ารับการอบรม เพื่อพัฒนาอาจารย์ในหัวข้อต่างๆ ที่เกี่ยวข้องกับการจัดการเรียนการสอน การวัดและประเมินผล การวิจัย และการผลิตผลงานทางวิชาการ

2.2.2 ศึกษาดูงานทั้งในประเทศ และต่างประเทศเกี่ยวกับการจัดการเรียนการสอน การวัดและการประเมินผล การวิจัย และการผลิตผลงานทางวิชาการ

2.2.3 ส่งเสริมหรือสร้างโอกาสให้อาจารย์มีการแลกเปลี่ยนเรียนรู้ประสบการณ์ด้านการจัดการเรียนการสอน การวัดและการประเมินผล การวิจัย และการผลิตผลงานทางวิชาการระหว่างอาจารย์ในหลักสูตร

2.2 การพัฒนาวิชาการและวิชาชีพด้านอื่นๆ

2.2.1 พัฒนาอาจารย์ด้านวิชาการและวิชาชีพ และตำแหน่งทางวิชาการ ได้แก่ ด้านการสอน การวิจัย การบริการวิชาการ การทำนุบำรุงศิลปวัฒนธรรม และการทำผลงานเพื่อกำหนดตำแหน่งทางวิชาการ

2.2.2 ส่งเสริมให้อาจารย์เข้าร่วมการอบรม การประชุมสัมมนา และดูงานทางวิชาการและวิชาชีพในสถานศึกษาหรือองค์กรต่างๆ ที่เกี่ยวข้อง ทั้งในประเทศ และต่างประเทศ

2.2.3 ส่งเสริมให้อาจารย์ผลิต และการนำเสนอผลงานทางวิชาการในรูปแบบต่างๆ ในการประชุมวิชาการทั้งในประเทศ และต่างประเทศ

หมวดที่ 7 การประกันคุณภาพหลักสูตร

1. การกำกับมาตรฐาน

การบริหารจัดการหลักสูตรครุศาสตรบัณฑิต สาขาวิชาดนตรีตะวันตกศึกษามีการกำกับมาตรฐานหลักสูตร และบริหารจัดการหลักสูตรตามประกาศกระทรวงศึกษาธิการ เรื่อง เกณฑ์มาตรฐานหลักสูตรระดับปริญญาตรี พ.ศ.2558 และกรอบมาตรฐานคุณวุฒิระดับอุดมศึกษาแห่งชาติ พ.ศ.2552 และมาตรฐานคุณวุฒิระดับปริญญาตรี สาขาครุศาสตร์และสาขาศึกษาศาสตร์(หลักสูตรสี่ปี) พ.ศ.2562 (มคอ. 1) โดยมีคณะกรรมการบริหารหลักสูตร/ภาควิชา ทำหน้าที่กำกับดูแลการบริหารจัดการหลักสูตร

2. บัณฑิต

หลักสูตรมีการติดตามคุณภาพของบัณฑิตตามกรอบมาตรฐานคุณวุฒิระดับอุดมศึกษาแห่งชาติจากการสำรวจความพึงพอใจของผู้ใช้บัณฑิต โดยความร่วมมือของวิทยาลัย/มหาวิทยาลัยในการสำรวจความพึงพอใจของผู้ใช้บัณฑิตเป็นประจำทุกปี และแจ้งผลสำรวจให้แก่คณะกรรมการบริหารหลักสูตรได้รับทราบ เพื่อเป็นข้อมูลสำหรับการปรับปรุงพัฒนาหลักสูตรและการจัดการเรียนการสอน รวมทั้งมีการติดตามภาวะการมีงานทำของบัณฑิต เพื่อเป็นข้อมูลความต้องการของตลาดแรงงานและสังคม และนำไปสู่การวางแผนการรับนักศึกษา

3. นักศึกษา

หลักสูตรให้ความสำคัญกับการรับนักศึกษาเข้าศึกษาในหลักสูตร การส่งเสริมพัฒนานักศึกษา และผลลัพธ์ที่เกิดขึ้นกับนักศึกษา โดยกำหนดให้มีการดำเนินการ ดังนี้

3.1 หลักสูตรกำหนดคุณสมบัติของนักศึกษาในการคัดเลือกจากผลคะแนนการสอบคัดเลือกและการสอบสัมภาษณ์เข้าศึกษาต่อของมหาวิทยาลัย เพื่อแสดงความพร้อมด้านความรู้ ทักษะ บุคลิกภาพ และทัศนคติ เพื่อประเมินความพร้อมในการศึกษาต่อในหลักสูตร

3.2 หลักสูตรส่งเสริมพัฒนานักศึกษา

(1) กำหนดให้มีการจัดประสบการณ์การเรียนรู้ด้วยกิจกรรมที่ส่งเสริมการเรียนรู้และพัฒนาศักยภาพที่จำเป็นให้กับนักศึกษา โดยเน้นทักษะแห่งศตวรรษที่21

(2) มีระบบสนับสนุนและการให้คำแนะนำนักศึกษา โดยแต่งตั้งอาจารย์ที่ปรึกษาให้แก่ นักศึกษาทุกคน ซึ่งอาจารย์จะแจ้งวันและเวลาที่นักศึกษาจะขอรับคำปรึกษาไว้ หรือผ่านช่องทางอื่นๆ ที่เหมาะสม เพื่อให้ นักศึกษาที่มีปัญหาในการเรียน หรือปัญหาอื่นๆ สามารถขอรับคำปรึกษาจากอาจารย์ที่ปรึกษาทางวิชาการได้

(3) กรณีที่นักศึกษามีความข้อย้อเรียนหรือการอุทธรณ์ทั้งเรื่องทั่วไปหรือผลการประเมิน นักศึกษาสามารถติดต่ออาจารย์ที่ปรึกษา หรืออาจารย์ที่ทำหน้าที่ดูแลการจัดการเรียนการสอนในรายวิชานั้นๆ

3.3 หลักสูตรมีการติดตามข้อมูลที่แสดงผลลัพธ์ที่เกิดขึ้นกับนักศึกษา ได้แก่ อัตราการคงอยู่ของนักศึกษา อัตราการสำเร็จการศึกษา และความพึงพอใจต่อหลักสูตร

4. อาจารย์

หลักสูตรให้ความสำคัญกับการรับอาจารย์ใหม่ การมีส่วนร่วมของคณาจารย์ในการวางแผน การติดตาม และทบทวนหลักสูตร และการแต่งตั้งคณาจารย์พิเศษ โดยกำหนดให้มีการดำเนินการ ดังนี้

4.1 หลักสูตรมีการคัดเลือกอาจารย์ใหม่ตามหลักเกณฑ์ของมหาวิทยาลัย โดยอาจารย์ใหม่จะต้องมีวุฒิการศึกษาระดับปริญญาโทขึ้นไป ในสาขาวิชาดนตรีตะวันตกหรือสาขาวิชาดนตรีศึกษาหรือสาขาวิชาที่เกี่ยวข้อง

4.2 คณะกรรมการบริหารหลักสูตรมีการประชุมร่วมกันในการวางแผนจัดการเรียนการสอน การประเมินผล เพื่อเป็นข้อมูลสำหรับการปรับปรุงหลักสูตร ตลอดจนปรึกษาหารือแนวทางที่จะทำให้บรรลุเป้าหมายตามหลักสูตร เพื่อให้ได้บัณฑิตที่มีคุณลักษณะบัณฑิตที่พึงประสงค์ตามที่กำหนด

4.3 หลักสูตรมีการเชิญอาจารย์พิเศษ เพื่อให้นิสิตนักศึกษาได้เรียนรู้ และเพิ่มประสบการณ์การเรียนรู้ที่หลากหลาย ซึ่งอาจารย์พิเศษจะต้องเป็นผู้เชี่ยวชาญ ผู้มีประสบการณ์ตรง หรือมีวุฒิการศึกษาอย่างต่ำในระดับปริญญาโท

5. หลักสูตร การเรียนการสอน การประเมินผู้เรียน

หลักสูตรให้ความสำคัญกับหลักสูตร การเรียนการสอน และการประเมินผู้เรียน โดยกำหนดให้มีการดำเนินการ ดังนี้

5.1 หลักสูตรกำหนดให้มีกระบวนการออกแบบหลักสูตรและสาระรายวิชาในหลักสูตรตามระบบ และกลไกพัฒนาและปรับปรุงหลักสูตร โดยมีการสำรวจข้อมูลจากอาจารย์ นิสิตนักศึกษา และผู้ใช้บัณฑิต ซึ่งในการออกแบบหลักสูตร และสาระรายวิชาในหลักสูตร มีการศึกษาข้อมูลกรอบมาตรฐานคุณวุฒิระดับอุดมศึกษาแห่งชาติ พ.ศ.2552 มาตรฐานคุณวุฒิระดับปริญญาตรี สาขาครุศาสตร์และสาขาศึกษาศาสตร์(หลักสูตรสี่ปี) พ.ศ.2562 (มคอ. 1) มาตรฐานครุสภา และข้อมูลเทียบเคียงจากหลักสูตรของสถาบันอุดมศึกษาอื่นๆ มาใช้ในการพัฒนา/ปรับปรุงหลักสูตรให้ทันสมัยตามความก้าวหน้าในศาสตร์ และสอดคล้องกับความต้องการของตลาดแรงงานและสังคม เพื่อให้นิสิตนักศึกษามีความรู้ ความสามารถ และมีความเข้าใจในศาสตร์ทางดนตรีตะวันตกอย่างลึกซึ้ง ทั้งในด้านวิชาการ และวิชาชีพ เพื่อเป็นกลไกหนึ่งในการพัฒนาคุณภาพการจัดการเรียนรู้แก่ผู้เรียนอย่างมีคุณภาพ และสอดคล้องกับสภาพความเปลี่ยนแปลงทางสังคมและวัฒนธรรมในปัจจุบัน

5.2 หลักสูตรกำหนดให้มีกระบวนการการพิจารณากำหนดอาจารย์ผู้สอน และการจำแนกรายวิชาสำหรับอาจารย์ผู้สอน โดยพิจารณาจากประสบการณ์ ความรู้ ความสามารถ ความชำนาญด้านทักษะปฏิบัติเครื่องมือ และภาระการสอนขั้นต่ำของแต่ละคน

5.3 หลักสูตรกำหนดให้มีกระบวนการการกำกับ ติดตาม และตรวจสอบการจัดทำแผน การเรียนรู้(มคอ.3 และ มคอ.4) และการจัดการเรียนการสอน ตามระบบและกลไกการกำกับ ติดตาม และ ตรวจสอบการจัดทำแผนการเรียนรู้ (มคอ.3 และ มคอ.4) และการจัดการเรียนการสอน รวมทั้งกำหนดให้มี การจัดการเรียนการสอนที่มีการบูรณาการกับการวิจัย การบริการวิชาการทางสังคม และการทำนุบำรุง ศิลปะและวัฒนธรรม

5.4 หลักสูตรกำหนดให้มีกระบวนการการประเมินผลการเรียนรู้ตามกรอบมาตรฐานคุณวุฒิ ระดับอุดมศึกษาแห่งชาติ โดยเชื่อมโยงกับกระบวนการการกำกับ ติดตาม และตรวจสอบ การจัดทำ แผนการเรียนรู้(มคอ.3 และมคอ.4) และการจัดการเรียนการสอน และกระบวนการการกำกับ ติดตาม และ ตรวจสอบการจัดการเรียนการสอนและกิจกรรม โดยพิจารณากำหนดกรอบการกำกับ ติดตาม และ ตรวจสอบการประเมินผู้เรียน เพื่อให้ทราบว่าผู้เรียนเกิดผลการเรียนรู้ตามที่แต่ละรายวิชารับผิดชอบและ กำหนดไว้ในหลักสูตรหรือไม่ และเป็นการตรวจสอบเกณฑ์การประเมิน วิธีการประเมิน เครื่องมือประเมิน และวิธีการให้คะแนนว่าสามารถสะท้อนผลการเรียนรู้ได้อย่างเหมาะสมหรือไม่ รวมทั้งกำกับการประเมิน การจัดการเรียนการสอนเพื่อให้การประเมินมีความหลากหลาย และสามารถสะท้อนผลการเรียนรู้ของนิสิต นักศึกษาได้อย่างตรงจุด เพื่อที่ได้ข้อมูลป้อนกลับไปใช้ในการปรับปรุง/แก้ไขการจัดการเรียนการสอนเพื่อ พัฒนาคำถามความสามารถของนิสิตนักศึกษาได้อย่างเหมาะสม

5.5 หลักสูตรกำหนดวิธีการวัดและประเมินผลในภาพรวมของหลักสูตรไว้อย่างหลากหลาย และให้ อาจารย์ผู้สอนสามารถเลือกใช้วิธีการวัดและประเมินผลที่จะสามารถสะท้อนผลการเรียนรู้ของรายวิชาได้ อย่างเหมาะสม เพื่อนำมาใช้ในการจัดทำรายละเอียดของรายวิชา(มคอ.3) โดยให้อาจารย์ผู้สอนกำหนด กิจกรรมการเรียนรู้และประสบการณ์ให้สอดคล้องกับสาระ และผลการเรียนรู้ของแต่ละรายวิชา และผลการ เรียนรู้ของหลักสูตร พร้อมทั้งระบุกิจกรรมการเรียนการสอน การวัดผลแต่ละสัปดาห์ในแผนการสอนเป็น รายคาบ ซึ่งแต่ละรายวิชาจะมีการประเมินผู้เรียน ทั้งการทดสอบที่เป็นอัตนัยและปรนัย สำหรับรายวิชา ทฤษฎี และการสอบปฏิบัติเครื่องดนตรี อีกทั้งยังมีการสังเกตพฤติกรรมขณะปฏิบัติเพื่อดูทักษะของผู้เรียน เป็นรายบุคคลและการทำงานกิจกรรมกลุ่มในกลุ่มรายวิชาปฏิบัติทักษะ เพื่อให้สอดคล้องกับมาตรฐานผล การเรียนรู้ในหลักสูตรที่กำหนดไว้ โดยอาจารย์ผู้สอนจะดำเนินการจัดการเรียนรู้และการประเมินผลการ เรียนรู้จากการสอบเก็บคะแนน การสอบกลางภาค และวิธีต่างๆ ตามที่ได้กำหนดไว้

5.6 หลักสูตรกำหนดให้มีกระบวนการการกำกับการประเมินการจัดการเรียนการสอนและ ประเมินหลักสูตร(มคอ.5 มคอ.6 และมคอ.7) เพื่อนำผลการประเมินมาใช้ในการปรับปรุง/พัฒนา การจัดการเรียนการสอน โดยสามารถแสดงผลได้อย่างเป็นรูปธรรม

5.7 หลักสูตรกำหนดให้มีการประเมินผลการดำเนินงานตามกรอบมาตรฐานคุณวุฒิ โดย มีการประเมินผลการดำเนินงานตามตัวบ่งชี้ผลการดำเนินงานที่กำหนดไว้ในหลักสูตรทุกปีการศึกษา

6. สิ่งสนับสนุนการเรียนรู้

หลักสูตรกำหนดกระบวนการดำเนินงานเพื่อจัดหาสิ่งสนับสนุนการเรียนรู้ โดยการมีส่วนร่วมของคณะกรรมการบริหารหลักสูตร อาจารย์ประจำหลักสูตร เพื่อให้มีสิ่งสนับสนุนการเรียนรู้เพียงพอและมีคุณภาพพร้อมใช้งาน รวมทั้งมีการประเมินความพึงพอใจของนิสิตนักศึกษาและอาจารย์ต่อสิ่งสนับสนุนการเรียนรู้

7. ตัวบ่งชี้ผลการดำเนินงาน (Key Performance Indicators)

	ตัวบ่งชี้ผลการดำเนินงาน	ปีที่ 1	ปีที่ 2	ปีที่ 3	ปีที่ 4	ปีที่ 5
(1)	อาจารย์ผู้รับผิดชอบหลักสูตรอย่างน้อยร้อยละ 80 มีส่วนร่วมในการประชุมเพื่อวางแผน ติดตาม และทบทวนการดำเนินงานหลักสูตร	✓	✓	✓	✓	✓
(2)	มีรายละเอียดของหลักสูตรตามแบบ มคอ. 2 ที่สอดคล้องกับมาตรฐานคุณวุฒิระดับปริญญาตรี สาขาครุศาสตร์และสาขาศึกษาศาสตร์ (หลักสูตรสี่ปี) พ.ศ. 2562	✓	✓	✓	✓	✓
(3)	มีรายละเอียดของรายวิชา และรายละเอียดของประสบการณ์ภาคสนาม (ถ้ามี) ตามแบบ มคอ.3 และ มคอ.4 อย่างน้อยก่อนการเปิดสอนใน แต่ละภาคการศึกษาให้ครบทุกวิชา	✓	✓	✓	✓	✓
(4)	จัดทำรายงานผลการดำเนินการของรายวิชา และรายงานผลการดำเนินการของประสบการณ์ภาคสนาม (ถ้ามี) ตามแบบ มคอ.5 และ มคอ.6 ภายใน 30 วัน หลังสิ้นสุดภาคการศึกษาที่เปิดสอนให้ครบทุกรายวิชา	✓	✓	✓	✓	✓
(5)	จัดทำรายงานผลการดำเนินการของหลักสูตร ตามแบบ มคอ.7 ภายใน 60 วัน หลังสิ้นสุดปีการศึกษา	✓	✓	✓	✓	✓
(6)	มีการทวนสอบผลสัมฤทธิ์ของนิสิต/นักศึกษาตามมาตรฐานผลการเรียนรู้ที่กำหนดใน มคอ.3 และ มคอ.4 (ถ้ามี) อย่างน้อยร้อยละ 25 ของรายวิชาที่เปิดสอนในแต่ละปีการศึกษา	✓	✓	✓	✓	✓
(7)	มีการพัฒนา/ปรับปรุงการจัดการเรียนการสอน กลยุทธ์การสอน หรือการประเมินผลการเรียนรู้ จากผลการประเมินการดำเนินงานที่รายงานใน มคอ.7 ปีที่แล้ว	✓	✓	✓	✓	✓
(8)	คณาจารย์ใหม่ (ถ้ามี) ทุกคน ได้รับการปฐมนิเทศ อบรมหรือคำแนะนำด้านศาสตร์วิชาครูและวิทยาการจัดการเรียนรู้	✓	✓	✓	✓	✓

	ตัวบ่งชี้ผลการดำเนินงาน	ปีที่ 1	ปีที่ 2	ปีที่ 3	ปีที่ 4	ปีที่ 5
(9)	คณาจารย์ประจำทุกคนได้รับการพัฒนาทางวิชาการ และ/หรือ วิชาชีพ อย่างน้อยปีละหนึ่งครั้ง	✓	✓	✓	✓	✓
(10)	จำนวนบุคลากรสนับสนุนการเรียนการสอน (ถ้ามี) ได้รับการพัฒนาวิชาการ และหรือวิชาชีพ ไม่น้อยกว่าร้อยละ 50 ต่อปี	✓	✓	✓	✓	✓
(11)	ระดับความพึงพอใจของนิสิต/นักศึกษาปีสุดท้าย/บัณฑิตใหม่ที่มีต่อคุณภาพหลักสูตร เฉลี่ยไม่น้อยกว่า 3.51 จากคะแนนเต็ม 5.0				✓	✓
(12)	ระดับความพึงพอใจของผู้ใช้บัณฑิตที่มีต่อบัณฑิตใหม่เฉลี่ย ไม่น้อยกว่า 3.51 จากคะแนนเต็ม 5.0					✓
(13)	ผู้สำเร็จการศึกษาอย่างน้อยร้อยละ 50 มีทักษะภาษาอังกฤษ CEFR อยู่ในรักับ B1 หรือเทียบเท่า B1 ขึ้นไป				✓	✓

หมวดที่ 8 การประเมินและปรับปรุงหลักสูตร

1. การประเมินและประสิทธิผลของการสอน

1.1 การประเมินกลยุทธ์การสอน

1) การประชุมอาจารย์ผู้รับผิดชอบ/อาจารย์ผู้สอนรายวิชา เพื่อแลกเปลี่ยนความคิดเห็นของคำแนะนำหรือข้อเสนอแนะในการใช้กลยุทธ์การสอน

2) การสอบถามจากนิสิตนักศึกษาถึงประสิทธิผลของการเรียนรู้จากวิธีการที่ใช้ โดยใช้แบบสอบถามหรือการสนทนากับกลุ่มนิสิตนักศึกษาระหว่างภาคการศึกษา

3) ประเมินจากการเรียนรู้ของนิสิตนักศึกษา จากพฤติกรรมการแสดงออก การทำกิจกรรม และผลการสอบ

1.2 การประเมินทักษะของอาจารย์ในการใช้แผนกลยุทธ์การสอน

1) การประเมินการสอนโดยนิสิตนักศึกษาเป็นผู้ประเมินทุกปลายภาคการศึกษา หรือ

2) การสังเกตการณ์ของอาจารย์ผู้รับผิดชอบหลักสูตร/ประธานหลักสูตร และ/หรืออาจารย์ผู้สอน หรือ

3) การทดสอบผลการเรียนรู้ของนิสิตนักศึกษาเทียบเคียงกับสถาบันอื่นในหลักสูตรเดียวกัน

2. การประเมินหลักสูตรในภาพรวม

การประเมินหลักสูตรในภาพรวม โดยสำรวจข้อมูลจาก

1) นิสิตนักศึกษาปัจจุบัน โดยใช้แบบสอบถามหรือแบบสัมภาษณ์นิสิตนักศึกษาปัจจุบัน/นิสิตนักศึกษาชั้นปีสุดท้ายเกี่ยวกับความคาดหวังจากหลักสูตร และแนวทางการนำความรู้ ทักษะ และประสบการณ์ต่างๆ จากหลักสูตรไปใช้ในการประกอบวิชาชีพในอนาคต

2) บัณฑิตใหม่โดยใช้แบบสอบถามบัณฑิตที่สำเร็จในหลักสูตรเกี่ยวกับการปฏิบัติงาน และความสอดคล้องของลักษณะงานกับความรู้ ทักษะ และประสบการณ์ต่างๆ ที่ได้รับจากหลักสูตร

3) คณะกรรมการภายในสาขาวิชา โดยการพิจารณาและประเมินหลักสูตรจากคณะกรรมการภายในสาขาวิชา

4) ผู้ทรงคุณวุฒิ โดยการพิจารณาและประเมินหลักสูตรจากผู้ทรงคุณวุฒิจากภายนอก และผู้ประเมินภายนอก

5) สถานประกอบการ/ผู้ใช้บัณฑิต โดยใช้แบบสอบถามความพึงพอใจของผู้ใช้บัณฑิต

3. การประเมินผลการดำเนินงานตามรายละเอียดหลักสูตร

ต้องผ่านการประกันคุณภาพการศึกษาภายใน ระดับหลักสูตร และตัวบ่งชี้ผลการดำเนินงานตามหลักสูตรกำหนด

4. การทบทวนผลการประเมินและวางแผนปรับปรุงหลักสูตร

การทบทวนผลการประเมินและวางแผนปรับปรุงหลักสูตร โดยการรวบรวมข้อเสนอแนะ/ข้อมูล จาก การประเมินจากนิสิตนักศึกษา อาจารย์ผู้สอน ผู้ใช้บัณฑิต ผู้ทรงคุณวุฒิภายนอก เพื่อทำการปรับปรุง หลักสูตรตามรอบระยะเวลาที่กำหนด เพื่อให้หลักสูตรมีความทันสมัยและสอดคล้องกับความต้องการของ สังคม ซึ่งการวิเคราะห์ทบทวนข้อมูลข้างต้น ดำเนินการโดยอาจารย์ผู้รับผิดชอบหลักสูตร/ประธานหลักสูตร และอาจนำเสนอหัวหน้าภาควิชาเพื่อให้ทราบผลการประเมินและให้ข้อเสนอแนะสำหรับการวางแผน ปรับปรุงหลักสูตรต่อไป

ภาคผนวก

ภาคผนวก ก

ประวัติและผลงานทางวิชาการของอาจารย์ผู้รับผิดชอบหลักสูตร

ชื่อ-สกุล นายถาวร วัฒนบุญญา
ตำแหน่งทางวิชาการ ผู้ช่วยศาสตราจารย์
สังกัด วิทยาลัยการดนตรี มหาวิทยาลัยราชภัฏบ้านสมเด็จเจ้าพระยา

ประวัติการศึกษา

พ.ศ. 2552 ศิลปกรรมศาสตรมหาบัณฑิต (มานุษยดุริยางควิทยา)
มหาวิทยาลัยศรีนครินทรวิโรฒ
พ.ศ. 2534 ครุศาสตรบัณฑิต (ดนตรีศึกษา)
วิทยาลัยครูบ้านสมเด็จเจ้าพระยา

สาขาที่เชี่ยวชาญ ดนตรีตะวันตก/ดนตรีศึกษา

ผลงานทางวิชาการ

ตำรา

ถาวร วัฒนบุญญา. (2557). เทคนิคการปฏิบัติกีตาร์เบส. กรุงเทพฯ: โรงพิมพ์สหธรรมิก. 1-221 หน้า.
(ได้รับการตรวจสอบการเผยแพร่โดยคณะกรรมการตามคำสั่งมหาวิทยาลัยราชภัฏบ้านสมเด็จเจ้าพระยา ที่ 1197/2559 เรื่องแต่งตั้งคณะกรรมการตรวจสอบและรับรองการเผยแพร่ผลงานทางวิชาการ)

งานวิจัย

ถาวร วัฒนบุญญา. (2560). การบริหารจัดการโรงเรียนดนตรีแบบการศึกษานอกระบบ ตามมาตรา 15(2) พระราชบัญญัติการศึกษาแห่งชาติ พ.ศ.2542 : กรณีศึกษาการบริหารจัดการโรงเรียนดนตรีระยอง จังหวัดระยอง.สถาบันวิจัย และพัฒนา มหาวิทยาลัยราชภัฏบ้านสมเด็จเจ้าพระยา.
ถาวร วัฒนบุญญา, ชาญฤทธิ เรืองรณอาษา, ศุภปรัช สันติธรรมรักษ์ และคณะ. (2561). ศิลปะการแสดง ฝั่งธนบุรีในศตวรรษที่ 21.สำนักงานคณะกรรมการวิจัยแห่งชาติ ปีงบประมาณ 2561.

บทความวิชาการ

ถาวร วัฒนบุญญา. (2558). บันไดเสียงไดอาทอนิค. *ที่ทัศน์วัฒนธรรม*. 13(1) : 112-125.

บทความวิจัย

Wattanaboonya, Thaworn. (2018). The Study of Music of Tai Yai Ethnic in Mae Hong Son Province : Case study Klong Kon Yao Khun Yuam District Mae Hong Son Province. Proceedings **International Conference on Media Studies 2018**, University Utara Malaysia, 29-31 August 2018. Malaysia.

Wattanaboonya, Thaworn. (2018). Performing Khlong Kon Yao in Tai Yai's Traditional Even in Khun Yuam District Mae Hong Son Province. *International Journal of Heritage, Art and Multimedia*. 1(3) : pp.99-111.

ประสบการณ์ด้านปฏิบัติการ

- 1) ครูโรงเรียนพระแม่มาลี
- 2) อาจารย์ประจำวิทยาลัยเซาท์อีสต์บางกอก

ประสบการณ์การสอน

- 1) วิชาทฤษฎีดนตรีตะวันตก 1
- 2) วิชาทักษะกีตาร์เบส 1
- 3) วิชาทักษะกีตาร์เบส 2
- 4) วิชาทักษะกีตาร์เบส 3
- 5) วิชาทักษะกีตาร์เบส 4
- 6) วิชาทักษะกีตาร์เบส 5
- 7) วิชาทักษะกีตาร์เบส 6
- 8) วิชาประวัติและทฤษฎีดนตรีตะวันตกเบื้องต้น
- 9) วิชาปฏิบัติรวมวง 1
- 10) วิชาปฏิบัติรวมวง 2
- 11) วิชาปฏิบัติรวมวง 3
- 12) วิชาปฏิบัติรวมวง 4

ภาระงานสอนที่จะมีในหลักสูตรนี้

- 1) วิชาประวัติและทฤษฎีดนตรีตะวันตกเบื้องต้น
- 2) วิชาทักษะกีตาร์เบส 1
- 3) วิชาทักษะกีตาร์เบส 2
- 4) วิชาทักษะกีตาร์เบส 3
- 5) วิชาทักษะกีตาร์เบส 4
- 6) วิชาทักษะกีตาร์เบส 5
- 7) วิชาประวัติและทฤษฎีดนตรีตะวันตก
- 8) วิชาทักษะการรวมวงดนตรีตะวันตก
- 9) วิชาการสอนรวมวงดนตรีตะวันตก
- 10) วิชาหลักการวงโยธวาทิต
- 11) วิชาการสอนทฤษฎีดนตรีตะวันตก 1

ชื่อ-สกุล นายพั่ง ปานช่วย
ตำแหน่งทางวิชาการ ผู้ช่วยศาสตราจารย์
สังกัด วิทยาลัยการดนตรี มหาวิทยาลัยราชภัฏบ้านสมเด็จเจ้าพระยา

ประวัติการศึกษา

พ.ศ. 2560 ปรัชญาดุษฐ์บัณฑิต (ดนตรี)
วิทยาลัยดุริยางคศิลป์ มหาวิทยาลัยมหิดล
พ.ศ. 2553 ศิลปศาสตรมหาบัณฑิต (วัฒนธรรมศึกษา)
มหาวิทยาลัยมหิดล
พ.ศ. 2542 ครุศาสตรบัณฑิต (ดนตรีศึกษา)
คณะมนุษยศาสตร์และสังคมศาสตร์ สถาบันราชภัฏบ้านสมเด็จเจ้าพระยา

สาขาที่เชี่ยวชาญ ดนตรีตะวันตก

ผลงานทางวิชาการ

ตำรา

พั่ง ปานช่วย และมนัส วัฒนไชยยศ. (2558). **ทฤษฎีดนตรีแจ๊ส**. กรุงเทพฯ : วิทยาลัยการดนตรี มหาวิทยาลัยราชภัฏบ้านสมเด็จเจ้าพระยา. 146-290 หน้า. (ได้รับการตรวจสอบการเผยแพร่โดยคณะกรรมการตามคำสั่งมหาวิทยาลัยราชภัฏบ้านสมเด็จเจ้าพระยา ที่ 1197/2559 เรื่องแต่งตั้งคณะกรรมการตรวจสอบและรับรองการเผยแพร่ผลงานทางวิชาการ)

งานวิจัย

พั่ง ปานช่วย, จีระพันธ์ อ่อนเถื่อน และอนุรักษ บัญแจจะ. (2559). **การศึกษาสภาพและกำหนด ยุทธศาสตร์ องค์กร: กรณีศึกษาภาควิชาดนตรีตะวันตก วิทยาลัยการดนตรี มหาวิทยาลัยราชภัฏบ้านสมเด็จเจ้าพระยา** สถาบันวิจัย และพัฒนา มหาวิทยาลัยราชภัฏบ้านสมเด็จเจ้าพระยา, 1-137.

พั่ง ปานช่วย. (2560). **นวัตกรรมกรรณการเรียบเรียงดนตรีร่วมสมัย: กรณีศึกษาเพลงประจำสถาบัน มหาวิทยาลัยราชภัฏบ้านสมเด็จเจ้าพระยา**. สถาบันวิจัยและพัฒนา มหาวิทยาลัยราชภัฏบ้านสมเด็จเจ้าพระยา.

บทความวิจัย

พณัง ปานช่วย, จีระพันธ์ อ่อนเถื่อน และอนุรักษ์ บุญแจะ. (2560). การศึกษาสภาพและกำหนดยุทธศาสตร์องค์กร: กรณีศึกษาภาควิชาดนตรีตะวันตก วิทยาลัยการดนตรี มหาวิทยาลัยราชภัฏบ้านสมเด็จเจ้าพระยา. วารสารสารสนเทศ สำนักวิทยบริการและเทคโนโลยีสารสนเทศ มหาวิทยาลัยราชภัฏบ้านสมเด็จเจ้าพระยา. 16(2), น. 135 – 145.

พณัง ปานช่วย. (2561). บทประพันธ์เพลงแจ๊สออร์เคสตรา “ก้าวตามพ่อ”. ใน การประชุมวิชาการระดับชาติ SMART ครั้งที่ 8, 22 มิถุนายน 2561, มหาวิทยาลัยราชภัฏนครปฐม ประเทศไทย, น. 696 – 706.

พณัง ปานช่วย. (2562). การเรียบเรียงเสียงประสานสำหรับวงแจ๊สออร์เคสตรา ในเพลง “มหาวิทยาลัยราชภัฏบ้านสมเด็จเจ้าพระยา”. วารสารสารสนเทศ. 18(2), น. 67 – 77.

ประสบการณ์การสอน

- 1) วิชาทักษะกีตาร์ 1
- 2) วิชาทักษะกีตาร์ 2
- 3) วิชาทักษะกีตาร์ 3
- 4) วิชาทักษะกีตาร์ 4
- 5) วิชาทักษะกีตาร์ 5
- 6) วิชาทักษะกีตาร์ 6

ภาระงานสอนที่จะมีในหลักสูตรนี้

- 1) วิชาทักษะกีตาร์ 1
- 2) วิชาทักษะกีตาร์ 2
- 3) วิชาทักษะกีตาร์ 3
- 4) วิชาทักษะกีตาร์ 4
- 5) วิชาทักษะกีตาร์ 5

ชื่อ-สกุล นางสาววรินธร สีเสียดงาม
 ตำแหน่งทางวิชาการ ผู้ช่วยศาสตราจารย์
 สังกัด วิทยาลัยการดนตรี มหาวิทยาลัยราชภัฏบ้านสมเด็จเจ้าพระยา

ประวัติการศึกษา

พ.ศ.2555 ครุศาสตรมหาบัณฑิต (ดนตรีศึกษา)
 คณะครุศาสตร์ จุฬาลงกรณ์มหาวิทยาลัย
 พ.ศ.2553 ศิลปศาสตรบัณฑิต (ดนตรีตะวันตก)
 คณะมนุษยศาสตร์ มหาวิทยาลัยเกษตรศาสตร์
 พ.ศ.2562 ปรัชญาดุษฎีบัณฑิต (ดุริยางคศิลป์)
 คณะศิลปกรรมศาสตร์ มหาวิทยาลัยขอนแก่น

สาขาที่เชี่ยวชาญ ดนตรีศึกษา ดนตรีตะวันตก

ผลงานทางวิชาการ

ตำรา

วรินธร สีเสียดงาม. (2558). การปฏิบัติแซ็กโซโฟนเบื้องต้น. กรุงเทพฯ : คณะครุศาสตร์ มหาวิทยาลัยราชภัฏบ้านสมเด็จเจ้าพระยา. 1-64 หน้า. (ได้รับการตรวจสอบการเผยแพร่โดยคณะกรรมการตามคำสั่งมหาวิทยาลัยราชภัฏบ้านสมเด็จเจ้าพระยา ที่ 1197/2559 เรื่องแต่งตั้งคณะกรรมการตรวจสอบและรับรองการเผยแพร่ผลงานทางวิชาการ)
 วรินธร สีเสียดงาม. (2561). การจัดการเรียนรู้ทางดนตรี. กรุงเทพฯ : วิทยาลัยการดนตรี มหาวิทยาลัยราชภัฏบ้านสมเด็จเจ้าพระยา. น. 1-109.

งานวิจัย

วรินธร สีเสียดงาม และสุพัตรา วิไลลักษณ์. (2559). ความคิดเห็นของนิสิต และอาจารย์ที่ปรึกษาที่มีต่อบทบาทหน้าที่ของอาจารย์ที่ปรึกษาในสาขาวิชาดนตรีศึกษา คณะครุศาสตร์ มหาวิทยาลัยราชภัฏบ้านสมเด็จเจ้าพระยา. สถาบันวิจัยและพัฒนา มหาวิทยาลัยราชภัฏบ้านสมเด็จเจ้าพระยา.

บทความวิจัย

วรินทร์ สีเสียดงาม. (2561). ความคิดเห็นของนิสิตและอาจารย์ที่ปรึกษาที่มีต่อบทบาทหน้าที่ของอาจารย์ที่ปรึกษาในสาขาวิชาดนตรีศึกษา คณะครุศาสตร์ มหาวิทยาลัยราชภัฏบ้านสมเด็จเจ้าพระยา.

วารสารดนตรีรังสิต. 13(1) : 15-26.

วรินทร์ สีเสียดงาม. (2562). แนวทางการจัดการเรียนการสอนการปฏิบัติแซ็กโซโฟนในระดับอุดมศึกษา เขตกรุงเทพมหานคร. วารสารศิลปกรรมบูรพา. 22(2), น. 71 - 88.

ประสบการณ์ด้านปฏิบัติการ

- 1) ครูพิเศษ โรงเรียนดารวี
- 2) ครูพิเศษ โรงเรียนปัญจทรัพย์

ประสบการณ์การสอน

- 1) วิชาทักษะแซ็กโซโฟน 1
- 2) วิชาทักษะแซ็กโซโฟน 2
- 3) วิชาทักษะแซ็กโซโฟน 3
- 4) วิชาทักษะแซ็กโซโฟน 4
- 5) วิชาทักษะแซ็กโซโฟน 5
- 6) วิชาทักษะแซ็กโซโฟน 6
- 7) วิชาการวิจัยทางดนตรีตะวันตกศึกษา 1
- 8) วิชาการวิจัยทางดนตรีตะวันตกศึกษา 2

ภาระงานสอนที่จะมีในหลักสูตรนี้

- 1) วิชาทักษะแซ็กโซโฟน 1
- 2) วิชาทักษะแซ็กโซโฟน 2
- 3) วิชาทักษะแซ็กโซโฟน 3
- 4) วิชาทักษะแซ็กโซโฟน 4
- 5) วิชาทักษะแซ็กโซโฟน 5
- 6) วิชาการวิจัยทางดนตรีศึกษา 1
- 7) วิชาการวิจัยทางดนตรีศึกษา 2
- 8) วิชาการเตรียมการสอนทางดนตรีศึกษา
- 9) วิชาทฤษฎีการสอนดนตรีศึกษา

ชื่อ-สกุล นายจิระพันธ์ อ่อนเถื่อน
ตำแหน่งทางวิชาการ ผู้ช่วยศาสตราจารย์
สังกัด วิทยาลัยการดนตรี มหาวิทยาลัยราชภัฏบ้านสมเด็จเจ้าพระยา

ประวัติการศึกษา

พ.ศ. 2549 ศึกษาศาสตรมหาบัณฑิต (พัฒนศึกษา)
คณะศึกษาศาสตร์ มหาวิทยาลัยศิลปากร
พ.ศ. 2543 ครุศาสตรบัณฑิต (ดนตรีศึกษา)
คณะมนุษยศาสตร์และสังคมศาสตร์
สถาบันราชภัฏบ้านสมเด็จเจ้าพระยา

สาขาที่เชี่ยวชาญ ดนตรีตะวันตก

ผลงานทางวิชาการ

ตำรา

จิระพันธ์ อ่อนเถื่อน และภาคภูมิ เตียววงศ์สุวรรณ. (2558). **ปฏิบัติกีตาร์เบื้องต้น**. วิทยาลัยการดนตรี มหาวิทยาลัยราชภัฏบ้านสมเด็จเจ้าพระยา. 59-110 หน้า. (ได้รับการตรวจสอบการเผยแพร่โดยคณะกรรมการตามคำสั่งมหาวิทยาลัยราชภัฏบ้านสมเด็จเจ้าพระยา ที่ 1197/2559 เรื่องแต่งตั้งคณะกรรมการตรวจสอบและรับรองการเผยแพร่ผลงานทางวิชาการ)

จิระพันธ์ อ่อนเถื่อน. (2560). **การปฏิบัติเทคนิคสำหรับกีตาร์คลาสสิก**. กรุงเทพมหานคร : โรงพิมพ์มหาวิทยาลัยราชภัฏบ้านสมเด็จเจ้าพระยา, 1-204.

งานวิจัย

จิระพันธ์ อ่อนเถื่อน, พนัง ปานช่วย และอนุรักษ์ บุญแจะ. (2559). **การศึกษาสภาพและกำหนดยุทธศาสตร์องค์กร: กรณีศึกษาภาควิชาดนตรีตะวันตก วิทยาลัยการดนตรี มหาวิทยาลัยราชภัฏบ้านสมเด็จเจ้าพระยา**. สถาบันวิจัยและพัฒนา มหาวิทยาลัยราชภัฏบ้านสมเด็จเจ้าพระยา, 1-137.

บทความวิจัย

จิระพันธ์ อ่อนเถื่อน. (2560). **การศึกษาสภาพองค์กรเพื่อกำหนดยุทธศาสตร์ : กรณีศึกษาภาควิชาดนตรีตะวันตก วิทยาลัยการดนตรี มหาวิทยาลัยราชภัฏบ้านสมเด็จเจ้าพระยา**. **สารสนเทศ**. 16(2).

ประสบการณ์การสอน

- 1) วิชาทักษะกีตาร์ 1
- 2) วิชาทักษะกีตาร์ 2
- 3) วิชาทักษะกีตาร์ 3
- 4) วิชาทักษะกีตาร์ 4
- 5) วิชาทักษะกีตาร์ 5
- 6) วิชาทักษะกีตาร์ 6

ภาระงานสอนที่จะมีในหลักสูตรนี้

- 1) วิชาทักษะกีตาร์ 1
- 2) วิชาทักษะกีตาร์ 2
- 3) วิชาทักษะกีตาร์ 3
- 4) วิชาทักษะกีตาร์ 4
- 5) วิชาทักษะกีตาร์ 5

ชื่อ-สกุล	นายชาญฤทธิ์ เรืองธนาอาษา
ตำแหน่งทางวิชาการ	ผู้ช่วยศาสตราจารย์
สังกัด	วิทยาลัยการดนตรี มหาวิทยาลัยราชภัฏบ้านสมเด็จเจ้าพระยา

ประวัติการศึกษา

พ.ศ. 2555	Master of Music (Music Performance) Arkansas State University, USA.
พ.ศ. 2547	ศิลปศาสตรบัณฑิต (ดนตรีปฏิบัติ) วิทยาลัยดุริยางคศิลป์ มหาวิทยาลัยมหิดล

สาขาที่เชี่ยวชาญ ดนตรีตะวันตก

ผลงานทางวิชาการ

ตำรา

ชาญฤทธิ์ เรืองธนาอาษา. (2558). **ประวัติดนตรีตะวันตกเบื้องต้น**. กรุงเทพฯ: คณะครุศาสตร์ มหาวิทยาลัยราชภัฏบ้านสมเด็จเจ้าพระยา. 1-98 หน้า. (ได้รับการตรวจสอบการเผยแพร่โดยคณะกรรมการตามคำสั่งมหาวิทยาลัยราชภัฏบ้านสมเด็จเจ้าพระยา ที่ 1197/2559 เรื่องแต่งตั้งคณะกรรมการตรวจสอบและรับรองการเผยแพร่ผลงานทางวิชาการ)

ชาญฤทธิ์ เรืองธนาอาษา. (2560). **เทคนิคการปฏิบัติเฟรนซ์ฮอร์น**. บริษัท สหธรรมิก จำกัด, 1-142.

ประสบการณ์การสอน

- 1) วิชาประวัติดนตรีตะวันตก
- 2) วิชาทักษะเฟรนซ์ฮอร์น 1
- 3) วิชาทักษะเฟรนซ์ฮอร์น 2
- 4) วิชาทักษะเฟรนซ์ฮอร์น 3
- 5) วิชาทักษะเฟรนซ์ฮอร์น 4
- 6) วิชาทักษะเฟรนซ์ฮอร์น 5
- 7) วิชาทักษะเฟรนซ์ฮอร์น 6

ภาระงานสอนที่จะมีในหลักสูตรนี้

- 1) วิชาการสอนประวัติดนตรีตะวันตก
- 2) วิชาทักษะเฟรนซ์ฮอร์น 1

- 3) วิชาทักษะเพร็นซ์ฮอ์น 2
- 4) วิชาทักษะเพร็นซ์ฮอ์น 3
- 5) วิชาทักษะเพร็นซ์ฮอ์น 4
- 6) วิชาทักษะเพร็นซ์ฮอ์น 5
- 7) วิชาทักษะดนตรีสำหรับครูดนตรีศึกษา
- 8) วิชาประวัติและทฤษฎีดนตรีตะวันตก
- 9) วิชาทักษะการรวมวงดนตรีตะวันตก
- 10) วิชาการสอนรวมวงดนตรีตะวันตก
- 11) วิชาพื้นฐานการวิเคราะห์และการเรียบเรียงเสียงประสานดนตรีตะวันตก

ภาคผนวก ข

ประวัติและผลงานทางวิชาการของอาจารย์ประจำหลักสูตร

ชื่อ-สกุล นายถาวร วัฒนบุญญา
ตำแหน่งทางวิชาการ ผู้ช่วยศาสตราจารย์
สังกัด วิทยาลัยการดนตรี มหาวิทยาลัยราชภัฏบ้านสมเด็จเจ้าพระยา

ประวัติการศึกษา

พ.ศ. 2552 ศิลปกรรมศาสตรมหาบัณฑิต (มานุษยดุริยางควิทยา)
มหาวิทยาลัยศรีนครินทรวิโรฒ
พ.ศ. 2534 ครุศาสตรบัณฑิต (ดนตรีศึกษา)
วิทยาลัยครูบ้านสมเด็จเจ้าพระยา

สาขาที่เชี่ยวชาญ ดนตรีตะวันตก/ดนตรีศึกษา

ผลงานทางวิชาการ

ตำรา

ถาวร วัฒนบุญญา. (2557). เทคนิคการปฏิบัติกีตาร์เบส. กรุงเทพฯ: โรงพิมพ์สหธรรมิก. 1-221 หน้า.
(ได้รับการตรวจสอบการเผยแพร่โดยคณะกรรมการตามคำสั่งมหาวิทยาลัยราชภัฏบ้านสมเด็จเจ้าพระยา ที่ 1197/2559 เรื่องแต่งตั้งคณะกรรมการตรวจสอบและรับรองการเผยแพร่ผลงานทางวิชาการ)

งานวิจัย

ถาวร วัฒนบุญญา. (2560). การบริหารจัดการโรงเรียนดนตรีแบบการศึกษานอกระบบ ตามมาตรา 15(2) พระราชบัญญัติการศึกษาแห่งชาติ พ.ศ.2542 : กรณีศึกษาการบริหารจัดการโรงเรียนดนตรีระยอง จังหวัดระยอง.สถาบันวิจัย และพัฒนา มหาวิทยาลัยราชภัฏบ้านสมเด็จเจ้าพระยา.
ถาวร วัฒนบุญญา, ชาญฤทธิ เรืองรณอาษา, ศุภปรัช สันติธรรมรักษ์ และคณะ. (2561). ศิลปะการแสดง ฝั่งธนบุรีในศตวรรษที่ 21.สำนักงานคณะกรรมการวิจัยแห่งชาติ ปีงบประมาณ 2561.

บทความวิชาการ

ถาวร วัฒนบุญญา. (2558). บันไดเสียงไดอาทอนิค. *ที่ทัศนวัฒนธรรม*. 13(1) : 112-125.

บทความวิจัย

Wattanaboonya, Thaworn. (2018). The Study of Music of Tai Yai Ethnic in Mae Hong Son Province : Case study Klong Kon Yao Khun Yuam District Mae Hong Son Province. Proceedings **International Conference on Media Studies 2018**, University Utara Malaysia, 29-31 August 2018. Malaysia.

Wattanaboonya, Thaworn. (2018). Performing Khlong Kon Yao in Tai Yai's Traditional Even in Khun Yuam District Mae Hong Son Province. *International Journal of Heritage, Art and Multimedia*. 1(3) : pp.99-111.

ประสบการณ์ด้านปฏิบัติการ

- 1) ครูโรงเรียนพระแม่มาลี
- 2) อาจารย์ประจำวิทยาลัยเซาท์อีสต์บางกอก

ประสบการณ์การสอน

- 1) วิชาทฤษฎีดนตรีตะวันตก 1
- 2) วิชาทักษะกีตาร์เบส 1
- 3) วิชาทักษะกีตาร์เบส 2
- 4) วิชาทักษะกีตาร์เบส 3
- 5) วิชาทักษะกีตาร์เบส 4
- 6) วิชาทักษะกีตาร์เบส 5
- 7) วิชาทักษะกีตาร์เบส 6
- 8) วิชาประวัติและทฤษฎีดนตรีตะวันตกเบื้องต้น
- 9) วิชาปฏิบัติรวมวง 1
- 10) วิชาปฏิบัติรวมวง 2
- 11) วิชาปฏิบัติรวมวง 3
- 12) วิชาปฏิบัติรวมวง 4

ภาระงานสอนที่จะมีในหลักสูตรนี้

- 1) วิชาประวัติและทฤษฎีดนตรีตะวันตกเบื้องต้น
- 2) วิชาทักษะกีตาร์เบส 1
- 3) วิชาทักษะกีตาร์เบส 2
- 4) วิชาทักษะกีตาร์เบส 3
- 5) วิชาทักษะกีตาร์เบส 4
- 6) วิชาทักษะกีตาร์เบส 5
- 7) วิชาประวัติและทฤษฎีดนตรีตะวันตก
- 8) วิชาทักษะการรวมวงดนตรีตะวันตก
- 9) วิชาการสอนรวมวงดนตรีตะวันตก
- 10) วิชาหลักการวงโยธวาทิต
- 11) วิชาการสอนทฤษฎีดนตรีตะวันตก 1

ชื่อ-สกุล นายพั่ง ปานช่วย
ตำแหน่งทางวิชาการ ผู้ช่วยศาสตราจารย์
สังกัด วิทยาลัยการดนตรี มหาวิทยาลัยราชภัฏบ้านสมเด็จเจ้าพระยา

ประวัติการศึกษา

พ.ศ. 2560 ปรัชญาดุษฐ์บัณฑิต (ดนตรี)
วิทยาลัยดุริยางคศิลป์ มหาวิทยาลัยมหิดล
พ.ศ. 2553 ศิลปศาสตรมหาบัณฑิต (วัฒนธรรมศึกษา)
มหาวิทยาลัยมหิดล
พ.ศ. 2542 ครุศาสตรบัณฑิต (ดนตรีศึกษา)
คณะมนุษยศาสตร์และสังคมศาสตร์ สถาบันราชภัฏบ้านสมเด็จเจ้าพระยา

สาขาที่เชี่ยวชาญ ดนตรีตะวันตก

ผลงานทางวิชาการ

ตำรา

พั่ง ปานช่วย และมนัส วัฒนไชยยศ. (2558). **ทฤษฎีดนตรีแจ๊ส**. กรุงเทพฯ : วิทยาลัยการดนตรี มหาวิทยาลัยราชภัฏบ้านสมเด็จเจ้าพระยา. 146-290 หน้า. (ได้รับการตรวจสอบการเผยแพร่โดยคณะกรรมการตามคำสั่งมหาวิทยาลัยราชภัฏบ้านสมเด็จเจ้าพระยา ที่ 1197/2559 เรื่องแต่งตั้งคณะกรรมการตรวจสอบและรับรองการเผยแพร่ผลงานทางวิชาการ)

งานวิจัย

พั่ง ปานช่วย, จีระพันธ์ อ่อนเถื่อน และอนุรักษ บัญแจจะ. (2559). **การศึกษาสภาพและกำหนด ยุทธศาสตร์ องค์กร: กรณีศึกษาภาควิชาดนตรีตะวันตก วิทยาลัยการดนตรี มหาวิทยาลัยราชภัฏบ้านสมเด็จเจ้าพระยา** สถาบันวิจัย และพัฒนา มหาวิทยาลัยราชภัฏบ้านสมเด็จเจ้าพระยา, 1-137.

พั่ง ปานช่วย. (2560). **นวัตกรรมกรรณการเรียบเรียงดนตรีร่วมสมัย: กรณีศึกษาเพลงประจำสถาบัน มหาวิทยาลัยราชภัฏบ้านสมเด็จเจ้าพระยา**. สถาบันวิจัยและพัฒนา มหาวิทยาลัยราชภัฏบ้านสมเด็จเจ้าพระยา.

บทความวิจัย

พณัง ปานช่วย, จีระพันธ์ อ่อนเถื่อน และอนุรักษ์ บุญแจะ. (2560). การศึกษาสภาพและกำหนดยุทธศาสตร์องค์กร: กรณีศึกษาภาควิชาดนตรีตะวันตก วิทยาลัยการดนตรี มหาวิทยาลัยราชภัฏบ้านสมเด็จเจ้าพระยา. วารสารสารสนเทศ สำนักวิทยบริการและเทคโนโลยีสารสนเทศ มหาวิทยาลัยราชภัฏบ้านสมเด็จเจ้าพระยา. 16(2), น. 135 – 145.

พณัง ปานช่วย. (2561). บทประพันธ์เพลงแจ๊สออร์เคสตรา “ก้าวตามพ่อ”. ใน การประชุมวิชาการระดับชาติ SMART ครั้งที่ 8, 22 มิถุนายน 2561, มหาวิทยาลัยราชภัฏนครปฐม ประเทศไทย, น. 696 – 706.

พณัง ปานช่วย. (2562). การเรียบเรียงเสียงประสานสำหรับวงแจ๊สออร์เคสตรา ในเพลง “มหาวิทยาลัยราชภัฏบ้านสมเด็จเจ้าพระยา”. วารสารสารสนเทศ. 18(2), น. 67 – 77.

ประสบการณ์การสอน

- 1) วิชาทักษะกีตาร์ 1
- 2) วิชาทักษะกีตาร์ 2
- 3) วิชาทักษะกีตาร์ 3
- 4) วิชาทักษะกีตาร์ 4
- 5) วิชาทักษะกีตาร์ 5
- 6) วิชาทักษะกีตาร์ 6

ภาระงานสอนที่จะมีในหลักสูตรนี้

- 1) วิชาทักษะกีตาร์ 1
- 2) วิชาทักษะกีตาร์ 2
- 3) วิชาทักษะกีตาร์ 3
- 4) วิชาทักษะกีตาร์ 4
- 5) วิชาทักษะกีตาร์ 5

ชื่อ-สกุล นางสาววรินธร สีเสียดงาม
 ตำแหน่งทางวิชาการ ผู้ช่วยศาสตราจารย์
 สังกัด วิทยาลัยการดนตรี มหาวิทยาลัยราชภัฏบ้านสมเด็จเจ้าพระยา

ประวัติการศึกษา

พ.ศ.2555 ครุศาสตรมหาบัณฑิต (ดนตรีศึกษา)
 คณะครุศาสตร์ จุฬาลงกรณ์มหาวิทยาลัย
 พ.ศ.2553 ศิลปศาสตรบัณฑิต (ดนตรีตะวันตก)
 คณะมนุษยศาสตร์ มหาวิทยาลัยเกษตรศาสตร์
 พ.ศ.2562 ปรัชญาดุษฎีบัณฑิต (ดุริยางคศิลป์)
 คณะศิลปกรรมศาสตร์ มหาวิทยาลัยขอนแก่น

สาขาที่เชี่ยวชาญ ดนตรีศึกษา ดนตรีตะวันตก

ผลงานทางวิชาการ

ตำรา

วรินธร สีเสียดงาม. (2558). **การปฏิบัติแซ็กโซโฟนเบื้องต้น**. กรุงเทพฯ : คณะครุศาสตร์ มหาวิทยาลัยราชภัฏบ้านสมเด็จเจ้าพระยา. 1-64 หน้า. (ได้รับการตรวจสอบการเผยแพร่โดยคณะกรรมการตามคำสั่งมหาวิทยาลัยราชภัฏบ้านสมเด็จเจ้าพระยา ที่ 1197/2559 เรื่องแต่งตั้งคณะกรรมการตรวจสอบและรับรองการเผยแพร่ผลงานทางวิชาการ)
 วรินธร สีเสียดงาม. (2561). **การจัดการเรียนรู้ทางดนตรี**. กรุงเทพฯ : วิทยาลัยการดนตรี มหาวิทยาลัยราชภัฏบ้านสมเด็จเจ้าพระยา. น. 1-109.

งานวิจัย

วรินธร สีเสียดงาม และสุพัตรา วิไลลักษณ์. (2559). **ความคิดเห็นของนิสิต และอาจารย์ที่ปรึกษาที่มีต่อบทบาทหน้าที่ของอาจารย์ที่ปรึกษาในสาขาวิชาดนตรีศึกษา** คณะครุศาสตร์ มหาวิทยาลัยราชภัฏบ้านสมเด็จเจ้าพระยา. สถาบันวิจัยและพัฒนา มหาวิทยาลัยราชภัฏบ้านสมเด็จเจ้าพระยา.

บทความวิจัย

วรินทร์ สีเสียดงาม. (2561). ความคิดเห็นของนิสิตและอาจารย์ที่ปรึกษาที่มีต่อบทบาทหน้าที่ของอาจารย์ที่ปรึกษาในสาขาวิชาดนตรีศึกษา คณะครุศาสตร์ มหาวิทยาลัยราชภัฏบ้านสมเด็จเจ้าพระยา.

วารสารดนตรีรังสิต. 13(1) : 15-26.

วรินทร์ สีเสียดงาม. (2562). แนวทางการจัดการเรียนการสอนการปฏิบัติแซ็กโซโฟนในระดับอุดมศึกษา เขตกรุงเทพมหานคร. วารสารศิลปกรรมบูรพา. 22(2), น. 71 - 88.

ประสบการณ์ด้านปฏิบัติการ

- 3) ครูพิเศษ โรงเรียนดารวี
- 4) ครูพิเศษ โรงเรียนปัญจทรัพย์

ประสบการณ์การสอน

- 9) วิชาทักษะแซ็กโซโฟน 1
- 10) วิชาทักษะแซ็กโซโฟน 2
- 11) วิชาทักษะแซ็กโซโฟน 3
- 12) วิชาทักษะแซ็กโซโฟน 4
- 13) วิชาทักษะแซ็กโซโฟน 5
- 14) วิชาทักษะแซ็กโซโฟน 6
- 15) วิชาการวิจัยทางดนตรีตะวันตกศึกษา 1
- 16) วิชาการวิจัยทางดนตรีตะวันตกศึกษา 2

ภาระงานสอนที่จะมีในหลักสูตรนี้

- 10) วิชาทักษะแซ็กโซโฟน 1
- 11) วิชาทักษะแซ็กโซโฟน 2
- 12) วิชาทักษะแซ็กโซโฟน 3
- 13) วิชาทักษะแซ็กโซโฟน 4
- 14) วิชาทักษะแซ็กโซโฟน 5
- 15) วิชาการวิจัยทางดนตรีศึกษา 1
- 16) วิชาการวิจัยทางดนตรีศึกษา 2
- 17) วิชาการเตรียมการสอนทางดนตรีศึกษา
- 18) วิชาการวิธีการสอนดนตรีศึกษา

ชื่อ-สกุล นายจีระพันธ์ อ่อนเถื่อน
ตำแหน่งทางวิชาการ ผู้ช่วยศาสตราจารย์
สังกัด วิทยาลัยการดนตรี มหาวิทยาลัยราชภัฏบ้านสมเด็จเจ้าพระยา

ประวัติการศึกษา

พ.ศ. 2549 ศึกษาศาสตรมหาบัณฑิต (พัฒนศึกษา)
คณะศึกษาศาสตร์ มหาวิทยาลัยศิลปากร
พ.ศ. 2543 ครุศาสตรบัณฑิต (ดนตรีศึกษา)
คณะมนุษยศาสตร์และสังคมศาสตร์
สถาบันราชภัฏบ้านสมเด็จเจ้าพระยา

สาขาที่เชี่ยวชาญ ดนตรีตะวันตก

ผลงานทางวิชาการ

ตำรา

จีระพันธ์ อ่อนเถื่อน และภาคภูมิ เตียววรวงษ์สุวรรณ. (2558). **ปฏิบัติกีตาร์เบื้องต้น**. วิทยาลัยการดนตรี มหาวิทยาลัยราชภัฏบ้านสมเด็จเจ้าพระยา. 59-110 หน้า. (ได้รับการตรวจสอบการเผยแพร่โดยคณะกรรมการตามคำสั่งมหาวิทยาลัยราชภัฏบ้านสมเด็จเจ้าพระยา ที่ 1197/2559 เรื่องแต่งตั้งคณะกรรมการตรวจสอบและรับรองการเผยแพร่ผลงานทางวิชาการ)

จีระพันธ์ อ่อนเถื่อน. (2560). **การปฏิบัติเทคนิคสำหรับกีตาร์คลาสสิก**. กรุงเทพมหานคร : โรงพิมพ์มหาวิทยาลัยราชภัฏบ้านสมเด็จเจ้าพระยา, 1-204.

งานวิจัย

จีระพันธ์ อ่อนเถื่อน, พนัง ปานช่วย และอนุรักษ์ บุญแจะ. (2559). **การศึกษาสภาพและกำหนดยุทธศาสตร์องค์กร: กรณีศึกษาภาควิชาดนตรีตะวันตก วิทยาลัยการดนตรี มหาวิทยาลัยราชภัฏบ้านสมเด็จเจ้าพระยา**. สถาบันวิจัยและพัฒนา มหาวิทยาลัยราชภัฏบ้านสมเด็จเจ้าพระยา, 1-137.

บทความวิจัย

จีระพันธ์ อ่อนเถื่อน. (2560). **การศึกษาสภาพองค์กรเพื่อกำหนดยุทธศาสตร์ : กรณีศึกษาภาควิชาดนตรีตะวันตก วิทยาลัยการดนตรี มหาวิทยาลัยราชภัฏบ้านสมเด็จเจ้าพระยา**. **สารสนเทศ**. 16(2).

ประสบการณ์การสอน

- 1) วิชาทักษะกีตาร์ 1
- 2) วิชาทักษะกีตาร์ 2
- 3) วิชาทักษะกีตาร์ 3
- 4) วิชาทักษะกีตาร์ 4
- 5) วิชาทักษะกีตาร์ 5
- 6) วิชาทักษะกีตาร์ 6

ภาระงานสอนที่จะมีในหลักสูตรนี้

- 1) วิชาทักษะกีตาร์ 1
- 2) วิชาทักษะกีตาร์ 2
- 3) วิชาทักษะกีตาร์ 3
- 4) วิชาทักษะกีตาร์ 4
- 5) วิชาทักษะกีตาร์ 5

ชื่อ-สกุล นายชาญฤทธิ์ เรืองธนาอาษา
ตำแหน่งทางวิชาการ ผู้ช่วยศาสตราจารย์
สังกัด วิทยาลัยการดนตรี มหาวิทยาลัยราชภัฏบ้านสมเด็จเจ้าพระยา

ประวัติการศึกษา

พ.ศ. 2555 Master of Music (Music Performance)
Arkansas State University, USA.
พ.ศ. 2547 ศิลปศาสตรบัณฑิต (ดนตรีปฏิบัติ)
วิทยาลัยดุริยางคศิลป์ มหาวิทยาลัยมหิดล

สาขาที่เชี่ยวชาญ ดนตรีตะวันตก

ผลงานทางวิชาการ

ตำรา

ชาญฤทธิ์ เรืองธนาอาษา. (2558). **ประวัติดนตรีตะวันตกเบื้องต้น**. กรุงเทพฯ: คณะครุศาสตร์ มหาวิทยาลัยราชภัฏบ้านสมเด็จเจ้าพระยา. 1-98 หน้า. (ได้รับการตรวจสอบการเผยแพร่โดยคณะกรรมการตามคำสั่งมหาวิทยาลัยราชภัฏบ้านสมเด็จเจ้าพระยา ที่ 1197/2559 เรื่องแต่งตั้งคณะกรรมการตรวจสอบและรับรองการเผยแพร่ผลงานทางวิชาการ)

ชาญฤทธิ์ เรืองธนาอาษา. (2560). **เทคนิคการปฏิบัติเฟรนซ์ฮอร์น**. บริษัท สหธรรมิก จำกัด, 1-142.

ประสบการณ์การสอน

- 1) วิชาประวัติดนตรีตะวันตก
- 2) วิชาทักษะเฟรนซ์ฮอร์น 1
- 3) วิชาทักษะเฟรนซ์ฮอร์น 2
- 4) วิชาทักษะเฟรนซ์ฮอร์น 3
- 5) วิชาทักษะเฟรนซ์ฮอร์น 4
- 6) วิชาทักษะเฟรนซ์ฮอร์น 5
- 7) วิชาทักษะเฟรนซ์ฮอร์น 6

ภาระงานสอนที่จะมีในหลักสูตรนี้

- 1) วิชาการสอนประวัติดนตรีตะวันตก
- 2) วิชาทักษะเฟรนช์ฮอร์น 1
- 3) วิชาทักษะเฟรนช์ฮอร์น 2
- 4) วิชาทักษะเฟรนช์ฮอร์น 3
- 5) วิชาทักษะเฟรนช์ฮอร์น 4
- 6) วิชาทักษะเฟรนช์ฮอร์น 5
- 7) วิชาทักษะดนตรีสำหรับครูดนตรีศึกษา
- 8) ประวัติและทฤษฎีดนตรีตะวันตก
- 9) ทักษะการรวมวงดนตรีตะวันตก
- 10) การสอนรวมวงดนตรีตะวันตก
- 11) พื้นฐานการวิเคราะห์และการเรียบเรียงเสียงประสานดนตรีตะวันตก

ชื่อ-สกุล นายศุภปรัช สันติธรรมารักษ์
ตำแหน่งทางวิชาการ อาจารย์
สังกัด วิทยาลัยการดนตรี มหาวิทยาลัยราชภัฏบ้านสมเด็จเจ้าพระยา

ประวัติการศึกษา

พ.ศ. 2554 ศิลปศาสตรมหาบัณฑิต (ดนตรี)
วิทยาลัยดุริยางคศิลป์ มหาวิทยาลัยมหิดล
พ.ศ. 2551 ศิลปศาสตรบัณฑิต (ดนตรีปฏิบัติ)
วิทยาลัยดุริยางคศิลป์ มหาวิทยาลัยมหิดล

สาขาที่เชี่ยวชาญ ดนตรีตะวันตก ดนตรีศึกษา

ผลงานทางวิชาการ

ตำรา

ศุภปรัช สันติธรรมารักษ์. (2558). **การปฏิบัติทอมโบนเบื้องต้น**. กรุงเทพฯ : คณะครุศาสตร์ มหาวิทยาลัยราชภัฏบ้านสมเด็จเจ้าพระยา. 1-61 หน้า. (ได้รับการตรวจสอบการเผยแพร่โดยคณะกรรมการตามคำสั่งมหาวิทยาลัยราชภัฏบ้านสมเด็จเจ้าพระยา ที่ 1197/2559 เรื่องแต่งตั้งคณะกรรมการตรวจสอบและรับรองการเผยแพร่ผลงานทางวิชาการ)

ผลงานสร้างสรรค์

ศุภปรัช สันติธรรมารักษ์. (2560). เสียง ลีลา นวัตกรรมการเดี่ยวทอมโบนร่วมสมัย. **การเผยแพร่ครั้งที่ 1 งานการแสดงเดี่ยวทอมโบนโดยนายศุภปรัช สันติธรรมารักษ์**. วันอังคารที่ 14 มีนาคม พ.ศ.2560. ณ MACM วิทยาลัยดุริยางคศิลป์ มหาวิทยาลัยมหิดล.

ศุภปรัช สันติธรรมารักษ์. (2561). เสียง ลีลา วรรณกรรมแห่งบทเพลงการเดี่ยวทอมโบน **การเผยแพร่ครั้งที่ 2 งานการแสดงเดี่ยวทอมโบนโดยนายศุภปรัช สันติธรรมารักษ์**. วันจันทร์ที่ 12 มีนาคม พ.ศ.2561. ณ MACM วิทยาลัยดุริยางคศิลป์ มหาวิทยาลัยมหิดล.

ประสบการณ์ด้านปฏิบัติการ

- 1) อาจารย์พิเศษ ที่ Shrewsbury international school
- 2) อาจารย์ trombone ที่ mcgp มหิดล
- 3) ผู้ช่วยสอน trombone ที่ วิทยาลัยดุริยางคศิลป์ มหาวิทยาลัยมหิดล

ประสบการณ์การสอน

- 1) วิชาทฤษฎีดนตรีตะวันตก 2
- 2) วิชาทฤษฎีดนตรีตะวันตก 3
- 3) วิชาปฏิบัติเครื่องโทบเบื้องต้น
- 4) วิชาทักษะทอมโบน 1
- 5) วิชาทักษะทอมโบน 2
- 6) วิชาทักษะทอมโบน 3
- 7) วิชาทักษะทอมโบน 4
- 8) วิชาทักษะทอมโบน 5
- 9) วิชาทักษะทอมโบน 6

ภาระงานสอนที่จะมีในหลักสูตรนี้

- 1) วิชาทักษะทอมโบน 1
- 2) วิชาทักษะทอมโบน 2
- 3) วิชาทักษะทอมโบน 3
- 4) วิชาทักษะทอมโบน 4
- 5) วิชาทักษะทอมโบน 5
- 6) วิชาเอกศึกษา
- 7) วิชาการสอนทฤษฎีดนตรีตะวันตก 2
- 8) วิชาการจัดการวงดนตรีตะวันตกสำหรับครูดนตรีศึกษา
- 9) วิชาการนำเสนอผลงานทางดนตรีตะวันตก
- 10) วิชาปฏิบัติเครื่องโทบดนตรีตะวันตกเบื้องต้น

ชื่อ-สกุล	นางสาวภัทรวีร์ เทียนชัยอนันต์
ตำแหน่งทางวิชาการ	ผู้ช่วยศาสตราจารย์
สังกัด	วิทยาลัยการดนตรี มหาวิทยาลัยราชภัฏบ้านสมเด็จเจ้าพระยา

ประวัติการศึกษา

พ.ศ. 2551	ศิลปศาสตรมหาบัณฑิต (ดนตรี) วิทยาลัยดุริยางคศิลป์ มหาวิทยาลัยมหิดล
พ.ศ. 2549	ครุศาสตรบัณฑิต (ดนตรีศึกษา) คณะมนุษยศาสตร์และสังคมศาสตร์ มหาวิทยาลัยราชภัฏบ้านสมเด็จเจ้าพระยา

สาขาที่เชี่ยวชาญ ดนตรีตะวันตก ดนตรีศึกษา

ผลงานทางวิชาการ

ตำรา

ภัทรวีร์ เทียนชัยอนันต์. (2558). **การบันทึกและการอ่านโน้ตดนตรีตะวันตก**. กรุงเทพฯ : คณะครุศาสตร์ มหาวิทยาลัยราชภัฏบ้านสมเด็จเจ้าพระยา. 1-73 หน้า. (ได้รับการตรวจสอบการเผยแพร่โดยคณะกรรมการตามคำสั่งมหาวิทยาลัยราชภัฏบ้านสมเด็จเจ้าพระยา ที่ 1197/2559 เรื่องแต่งตั้งคณะกรรมการตรวจสอบและรับรองการเผยแพร่ผลงานทางวิชาการ)

Phatravee Tienchaianan. (2018). **Comparison of curriculum on bachelor's degree majoring in Western music**. Conference proceedings The future of education edited by Pixel, 8, 375-378.

ประสบการณ์การสอน

- 1) วิชาทักษะเปียโน 1
- 2) วิชาทักษะเปียโน 2
- 3) วิชาทักษะเปียโน 3
- 4) วิชาทักษะเปียโน 4
- 5) วิชาทักษะเปียโน 5
- 6) วิชาทักษะเปียโน 6
- 7) การบรรเลงคีย์บอร์ด 1
- 8) การบรรเลงคีย์บอร์ด 2

ภาระงานสอนที่จะมีในหลักสูตรนี้

- 1) วิชาทักษะเปียโน 1
- 2) วิชาทักษะเปียโน 2
- 3) วิชาทักษะเปียโน 3
- 4) วิชาทักษะเปียโน 4
- 5) วิชาทักษะเปียโน 5
- 6) วิชาสัมมนาทางดนตรีศึกษา
- 7) วิชาการสอนทักษะคีย์บอร์ด
- 8) วิชาการสอนทักษะการบรรเลงเปียโนประกอบ
- 9) วิชาคอมพิวเตอร์ดนตรีเบื้องต้น

ชื่อ-สกุล นายสุขนิษฐ์ สະสมสิน
 ตำแหน่งทางวิชาการ ผู้ช่วยศาสตราจารย์
 สังกัด วิทยาลัยการดนตรี มหาวิทยาลัยราชภัฏบ้านสมเด็จเจ้าพระยา

ประวัติการศึกษา

พ.ศ. 2552 ศิลปศาสตรมหาบัณฑิต (ดนตรี)
 วิทยาลัยดุริยางคศิลป์ มหาวิทยาลัยมหิดล
 พ.ศ. 2547 ศิลปศาสตรบัณฑิต (ดนตรีตะวันตก)
 คณะมนุษยศาสตร์ มหาวิทยาลัยเกษตรศาสตร์

สาขาที่เชี่ยวชาญ ดนตรีตะวันตก

ผลงานทางวิชาการ

หนังสือ

สุขนิษฐ์ สະสมสิน. (2559). **ปฏิบัติทอมโบน 1**. กรุงเทพมหานคร : วิทยาลัยการดนตรี มหาวิทยาลัยราชภัฏบ้านสมเด็จเจ้าพระยา. 1-46 หน้า. (ได้รับการตรวจสอบการเผยแพร่โดยคณะกรรมการตามคำสั่งมหาวิทยาลัยราชภัฏบ้านสมเด็จเจ้าพระยา ที่ 1197/2559 เรื่องแต่งตั้งคณะกรรมการตรวจสอบและรับรองการเผยแพร่ผลงานทางวิชาการ)

สุขนิษฐ์ สະสมสิน. (2560). **วงดนตรีเครื่องลมโดยสังเขป**. กรุงเทพฯ : โรงพิมพ์มหาวิทยาลัยราชภัฏบ้านสมเด็จเจ้าพระยา, 1-161.

บทความวิชาการ

สุขนิษฐ์ สະสมสิน. (2559). การจัดการห้องเรียนดนตรี (Musio Classroom Managemant). **วารสารสุริยวาจิต**, 3(1), 38-42.

ประสบการณ์การสอน

- 1) วิชาทักษะทอมโบน 1
- 2) วิชาทักษะทอมโบน 2
- 3) วิชาทักษะทอมโบน 3
- 4) วิชาทักษะทอมโบน 4
- 5) วิชาทักษะทอมโบน 5
- 6) วิชาทักษะทอมโบน 6

- 7) วิชารวมวง 1
- 8) วิชารวมวง 2
- 9) วิชารวมวง 3
- 10) วิชารวมวง 4

ภาระงานสอนที่จะมีในหลักสูตรนี้

- 1) วิชาทักษะทอมนโบน 1
- 2) วิชาทักษะทอมนโบน 2
- 3) วิชาทักษะทอมนโบน 3
- 4) วิชาทักษะทอมนโบน 4
- 5) วิชาทักษะทอมนโบน 5

ชื่อ-สกุล	นางสาวณัฐศรัณย์ ทฤษฎีคุณ
ตำแหน่งทางวิชาการ	ผู้ช่วยศาสตราจารย์
สังกัด	วิทยาลัยการดนตรี มหาวิทยาลัยราชภัฏบ้านสมเด็จเจ้าพระยา

ประวัติการศึกษา

พ.ศ. 2561	ปรัชญาดุษฎีบัณฑิต (ดุริยางคศิลป์) คณะศิลปกรรมศาสตร์ มหาวิทยาลัยขอนแก่น
พ.ศ. 2555	ศิลปศาสตรมหาบัณฑิต (ดนตรี) วิทยาลัยดุริยางคศิลป์ มหาวิทยาลัยมหิดล
พ.ศ. 2552	ประกาศนียบัตรบัณฑิต (วิชาซีพครู) คณะครุศาสตร์ มหาวิทยาลัยราชภัฏจันทรเกษม
พ.ศ. 2549	ศิลปศาสตรบัณฑิต (ดนตรีตะวันตก) คณะมนุษยศาสตร์ มหาวิทยาลัยเกษตรศาสตร์

สาขาที่เชี่ยวชาญ	ดนตรีตะวันตก
------------------	--------------

ผลงานทางวิชาการ

บทความวิจัย

- Tissadikun, Natsarun. (2015). How to Improve Tone Quality of A School Band?. In **PGVIM International Symposium 2015 : Classical Music of ASEAN on The World Stage 2015**. 25-28 September 2016, Thailand, Princess Galyani Vadhana Institute of Music, 60-65.
- Tissadikun, Natsarun. (2017). Western Music Theory Development through Co-Operative Learning Processes. In **PGVIM International Symposium 2017 :Music Myths & Realities 2017**. 29-31 August 2017, Thailand, Princess Galyani Vadhana Institute of Music, 69-75.
- Tissadikun, Natsarun. (2016). Quality of Education Provided for Thai University Students Majoring in French horn. In **PGVIM International Symposium 2016 : Music and Socio-cultural Developments of the ASEAN**. 7-9 September 2016, Thailand, Princess Galyani Vadhana Institute of Music, pp. 137-141.

ณัฐศรีธัญย์ ทฤษฎีคุณ ภาคภูมิ เตี้ยวงษ์สุวรรณ สมภาค สุขชนะ และพูนสุข กุหลาบวงษ์. (2561). การพัฒนากระบวนการเรียนการสอนพื้นฐานทางดนตรีรูปแบบการเรียนรู้แบบร่วมมือกัน สำหรับนักศึกษาชั้นปีที่ 1 วิทยาลัยการดนตรี มหาวิทยาลัยราชภัฏบ้านสมเด็จเจ้าพระยา.. วารสารดนตรีรังสิต. 14(1) : 68-81.

งานวิจัย

ณัฐศรีธัญย์ ทฤษฎีคุณ ภาคภูมิ เตี้ยวงษ์สุวรรณ สมภาค สุขชนะ และพูนสุข กุหลาบวงษ์ (2561). การพัฒนากระบวนการเรียนการสอนพื้นฐานทางดนตรีรูปแบบการเรียนรู้แบบร่วมมือกัน สำหรับนักศึกษาชั้นปีที่ 1 วิทยาลัยการดนตรี มหาวิทยาลัยราชภัฏบ้านสมเด็จเจ้าพระยา. สถาบันวิจัยและพัฒนา มหาวิทยาลัยราชภัฏบ้านสมเด็จเจ้าพระยา, 1-115.

หนังสือ

ณัฐศรีธัญย์ ทฤษฎีคุณ. (2560). การเรียบเรียงเสียงประสานสี่แนวเบื้องต้น. กรุงเทพฯ : โรงพิมพ์มหาวิทยาลัยราชภัฏบ้านสมเด็จเจ้าพระยา, 1-173.

ประสบการณ์การสอน

- 1) วิชาทฤษฎีดนตรีตะวันตก 1
- 2) วิชาทฤษฎีดนตรีตะวันตก 2
- 3) วิชาทฤษฎีดนตรีตะวันตก 3
- 4) วิชาการสอนดนตรีตามแนวทางของดัลโครซ

ภาระงานสอนที่จะมีในหลักสูตรนี้

- 1) วิชาหลักการสอนดนตรีศึกษา
- 2) วิชาการเตรียมการสอนทางดนตรีศึกษา

ชื่อ-สกุล นางสาวสรวิวัฒน์ วาทะวัฒน์
 ตำแหน่งทางวิชาการ ผู้ช่วยศาสตราจารย์
 สังกัด วิทยาลัยการดนตรี มหาวิทยาลัยราชภัฏบ้านสมเด็จเจ้าพระยา

ประวัติการศึกษา

พ.ศ. 2555 ศิลปศาสตรมหาบัณฑิต (ดนตรี)
 วิทยาลัยดุริยางคศิลป์ มหาวิทยาลัยมหิดล
 พ.ศ. 2552 ดุริยางคศาสตรบัณฑิต (ดนตรีปฏิบัติ)
 วิทยาลัยดุริยางคศิลป์ มหาวิทยาลัยมหิดล

สาขาที่เชี่ยวชาญ ดนตรีตะวันตก

ผลงานทางวิชาการ

บทความวิชาการ

สรวิวัฒน์ วาทะวัฒน์. (2559). ความคล้ายคลึงและความแตกต่างด้านการบรรเลงซอด้วงและไวโอลิน.
 วารสารสุริยวาทิต. 2559(1), 43-48.

บทความวิจัย

Sareewan Wathawathna. (2016). Similarities and differences techniques between Saw Duang and Violin. In PGVIM International Symposium 2016 : Music and Socio-cultural Developments of the ASEAN. 7-9 September 2016, Thailand, Princess Galyani Vadhana Institute of Music, 52-59.

หนังสือ

สรวิวัฒน์ วาทะวัฒน์.(2560). **สร้างสุขและพัฒนาการที่ดีแก่ลูกน้อยด้วยดนตรีเด็กเล็กแบบ Suzuki (SECE)**. กรุงเทพฯ: โรงพิมพ์มหาวิทยาลัยราชภัฏบ้านสมเด็จเจ้าพระยา, 1-177.

ประสบการณ์การสอน

- 1) วิชาทักษะไวโอลิน 1
- 2) วิชาทักษะไวโอลิน 2
- 3) วิชาทักษะไวโอลิน 3
- 4) วิชาทักษะไวโอลิน 4
- 5) วิชาทักษะไวโอลิน 5

- 6) วิชาทักษะไวยากรณ์ 6
- 7) วิชารวมวง 1
- 8) วิชารวมวง 2
- 9) วิชารวมวง 3
- 10) วิชารวมวง 4

ภาระงานสอนที่จะมีในหลักสูตรนี้

- 1) วิชาทักษะไวยากรณ์ 1
- 2) วิชาทักษะไวยากรณ์ 2
- 3) วิชาทักษะไวยากรณ์ 3
- 4) วิชาทักษะไวยากรณ์ 4
- 5) วิชาทักษะไวยากรณ์ 5

ชื่อ-สกุล นายภาคภูมิ เตียวงษ์สุวรรณ
 ตำแหน่งทางวิชาการ อาจารย์
 สังกัด วิทยาลัยการดนตรี มหาวิทยาลัยราชภัฏบ้านสมเด็จเจ้าพระยา

ประวัติการศึกษา

พ.ศ. 2557 Masters of Music (Music Performance)
 University of Southampton (Merit), England
 พ.ศ. 2555 ดุริยางคศาสตรบัณฑิต (ดนตรีปฏิบัติ)
 วิทยาลัยดุริยางคศิลป์ มหาวิทยาลัยมหิดล

สาขาที่เชี่ยวชาญ ดนตรีตะวันตก

ผลงานทางวิชาการ

ตำรา

ภาคภูมิ เตียวงษ์สุวรรณ. จีระพันธ์ อ่อนเถื่อน และ (2558). **ปฏิบัติกีตาร์เบื้องต้น**. วิทยาลัยการดนตรี มหาวิทยาลัยราชภัฏบ้านสมเด็จเจ้าพระยา. 1-58 หน้า. (ได้รับการตรวจสอบการเผยแพร่โดยคณะกรรมการตามคำสั่งมหาวิทยาลัยราชภัฏบ้านสมเด็จเจ้าพระยา ที่ 1197/2559 เรื่องแต่งตั้งคณะกรรมการตรวจสอบและรับรองการเผยแพร่ผลงานทางวิชาการ)

งานวิจัย

ภาคภูมิ เตียวงษ์สุวรรณ. (2560). **The Improvement of Guitar Teaching Lesson Plans for Undergraduate Study in Popular Music at Bansomdejchaopraya Rajabhat University**. สถาบันวิจัยและพัฒนา มหาวิทยาลัยราชภัฏบ้านสมเด็จเจ้าพระยา, 1-67.

บทความวิจัย

ภาคภูมิ เตียวงษ์สุวรรณ ณิชศรีณีย์ ทฤษฎิคุณ สมภาค สุขชนะ และพูนสุข กุหลาบวงษ์. (2561). การพัฒนากระบวนการเรียนการสอนพื้นฐานทางดนตรีรูปแบบการเรียนรู้แบบร่วมมือกัน สำหรับนักศึกษาชั้นปีที่ 1 วิทยาลัยการดนตรี มหาวิทยาลัยราชภัฏบ้านสมเด็จเจ้าพระยา. **วารสารดนตรีรังสิต**. 14(1) : 68-81.

ประสบการณ์การสอน

- 1) วิชาทักษะกีตาร์ 1
- 2) วิชาทักษะกีตาร์ 2
- 3) วิชาทักษะกีตาร์ 3
- 4) วิชาทักษะกีตาร์ 4
- 5) วิชาทักษะกีตาร์ 5
- 6) วิชาทักษะกีตาร์ 6

ภาระงานสอนที่จะมีในหลักสูตรนี้

- 1) วิชาทักษะกีตาร์ 1
- 2) วิชาทักษะกีตาร์ 2
- 3) วิชาทักษะกีตาร์ 3
- 4) วิชาทักษะกีตาร์ 4
- 5) วิชาทักษะกีตาร์ 5

ชื่อ-สกุล	นางมนสิการ เหล่าวานิช
ตำแหน่งทางวิชาการ	ผู้ช่วยศาสตราจารย์
สังกัด	วิทยาลัยการดนตรี มหาวิทยาลัยราชภัฏบ้านสมเด็จเจ้าพระยา

ประวัติการศึกษา

พ.ศ. 2554	ปรัชญาดุริยางค์บัณฑิต (ดนตรี) รางวัลวิทยานิพนธ์ดีเด่น วิทยาลัยดุริยางคศิลป์ มหาวิทยาลัยมหิดล
พ.ศ. 2550	ประกาศนียบัตรบัณฑิต (วิชาชีพรู) คณะครุศาสตร์ มหาวิทยาลัยราชภัฏบ้านสมเด็จเจ้าพระยา
พ.ศ. 2548	ศิลปศาสตรมหาบัณฑิต (ดนตรี) วิทยาลัยดุริยางคศิลป์ มหาวิทยาลัยมหิดล
พ.ศ. 2545	ดุริยางคศาสตรบัณฑิต (การแสดงดนตรี) เกียรตินิยมอันดับ 1 (เหรียญทอง) รางวัลทุนภูมิพล (สำหรับผู้ได้รับ คะแนนสูงสุด) คณะดุริยางคศาสตร์ มหาวิทยาลัยศิลปากร

สาขาที่เชี่ยวชาญ ดนตรีตะวันตก

ผลงานทางวิชาการ

หนังสือ

- มนสิการ เหล่าวานิช. (2559). **เรียนรู้จากครูเปียโน**. กรุงเทพฯ : ไชเบอร์พริ้นท์กรุ๊ป จำกัด, 1-239.
- มนสิการ เหล่าวานิช. (2561). **เลี้ยงลูกด้วยเสียงดนตรี**. กรุงเทพมหานคร : สำนักพิมพ์แพรวเพื่อนเด็ก
อมรินทร์พริ้นติ้งแอนด์พับลิชชิ่ง, 1-264.

งานวิจัย

- มนสิการ พร้อมสุขกุล. (2558). **Transferability Process of Musical Knowledge by Ramon Lijauco Jr. in the Development of Thailand Choral Representatives for the World Choir Game 2014: Suanplu Chorus and Chulada Choir of Chulalongkorn University Demonstration Secondary School - Case Studies**.
ทุนอุดหนุนการวิจัยกรมส่งเสริมวัฒนธรรม ประจำปีงบประมาณปี 2558, 1-146.

บทความวิจัย

มนสิการ เหล่าวานิช และ วิชฎาลัมพ์ เหล่าวานิช. (2561). พระอัจฉริยภาพทางดนตรีในพระบาทสมเด็จพระปรมินทรมหาภูมิพลอดุลยเดช บรมนาถบพิตร กรณีศึกษา การบันทึกเสียงการขับร้องประสานเสียงบทเพลงพระราชนิพนธ์ที่มีคำร้องจำนวน 41 บทเพลง. *Veridian E-Journal*. 11(3) : 74 -91.

มนสิการ เหล่าวานิช และวิชฎาลัมพ์ เหล่าวานิช. (2560). กระบวนการถ่ายทอดความรู้ทางดนตรีของอาจารย์รามอน โมลินา ลิฮาวโก จูเนียร์ (Ramon Molina Lijauco, Jr.) ในการพัฒนาศักยภาพของคณะนักร้องประสานเสียง ตัวแทนประเทศไทย เพื่อเข้าร่วมการแข่งขันขับร้องประสานเสียงโลก World Choir Game 2014: กรณีศึกษา คณะนักร้องประสานเสียงวงสวนพลู และคณะนักร้องประสานเสียงจุฬารัตน์ โรงเรียนสาธิตจุฬาลงกรณ์มหาวิทยาลัย ฝ่ายมัธยม. *วารสารครุศาสตร์ จุฬาลงกรณ์มหาวิทยาลัย*, 45(2): 90 – 108.

มนสิการ เหล่าวานิช และวิชฎาลัมพ์ เหล่าวานิช. (2561). การเรียบเรียงเสียงประสานบทเพลงพระราชนิพนธ์ที่มีคำร้องจำนวน 41 บทเพลง ในพระบาทสมเด็จพระบรมชนกาธิเบศร มหาภูมิพลอดุลยเดชมหาราชบรมนาถบพิตร สำหรับวงขับร้องประสานเสียง. *ดนตรีรังสิต*. 15(1): 71 -86.

ประสบการณ์การสอน

- 1) วิชาทักษะเปียโน 1
- 2) วิชาทักษะเปียโน 2
- 3) วิชาทักษะเปียโน 3
- 4) วิชาทักษะเปียโน 4
- 5) วิชาทักษะเปียโน 5
- 6) วิชาทักษะเปียโน 6

ภาระงานสอนที่จะมีในหลักสูตรนี้

- 1) วิชาทักษะเปียโน 1
- 2) วิชาทักษะเปียโน 2
- 3) วิชาทักษะเปียโน 3
- 4) วิชาทักษะเปียโน 4
- 5) วิชาทักษะเปียโน 5

ชื่อ-สกุล นางสาวพิมลมาศ พร้อมสุขกุล
ตำแหน่งทางวิชาการ ผู้ช่วยศาสตราจารย์
สังกัด วิทยาลัยการดนตรี มหาวิทยาลัยราชภัฏบ้านสมเด็จเจ้าพระยา

ประวัติการศึกษา

พ.ศ. 2558 ปรัชญาดุษฎีบัณฑิต (ดนตรี)
วิทยาลัยดุริยางคศิลป์ มหาวิทยาลัยมหิดล
พ.ศ. 2552 ศิลปศาสตรมหาบัณฑิต (ดนตรี)
วิทยาลัยดุริยางคศิลป์ มหาวิทยาลัยมหิดล
พ.ศ. 2549 ศิลปศาสตรบัณฑิต (ดุริยางคศาสตร์สากล)
คณะดุริยางคศาสตร์ มหาวิทยาลัยศรีนครินทรวิโรฒ ประสานมิตร

สาขาที่เชี่ยวชาญ ดนตรีตะวันตก

ผลงานทางวิชาการ

บทความวิจัย

Promsukkul,P. (2015). Parental Involvement in The Development Of Young Piano Students. In **Fine Arts International Journal**. January-June 2015, Thailand, Srinakarinwirot University, 74-82.

Promsukkul,P. (2015). Parental Involvement in The Development Of Young Piano Students. In **10th Apsmer Conference 2015 Asia-Pacific Symposium for Music Education Research**. 10-13 July 2015, Hong Kong,. 102-111.

Promsukkul, P. (2017). Motivations and Factors of Students toward Decision-Making to Study the Postgraduate Education in Music Program at College of Music, Bansomdejchaopraya Rajabhat University. *Online Proceedings of Research: 11th Asia-Pacific Symposium for Music Education Research* (pp. 217-225). Melaka, Malaysia: UiTM Faculty of Music.

ณภัทร เพ็ญวุฒิ พิมลมาศ พร้อมสุขกุล โดม สว่างอารมย์ และวรสรรณ เนตรทิพย์. (2561). ความต้องการของนักเรียนและครูต่อการจัดการเรียนการสอนวิชาดนตรี กลุ่มสาระศิลปะ ระดับประถมศึกษาตอนปลาย สังกัดกรุงเทพมหานคร เขตภาษีเจริญ. **วารสารศิลปกรรมศาสตร์ มหาวิทยาลัยศรีนครินทรวิโรฒ ฉบับที่ 2 ปีที่ 22** กรกฎาคม - ธันวาคม 2561, น. 25-39.

พิมลมาศ พร้อมสุขกุล และอนุรักษ์ บุญแจ๊ะ. (2562). ความต้องการต่อการจัดการเรียนการสอนสาขาดนตรี ระดับบัณฑิตศึกษา กรณีศึกษา หลักสูตรศิลปศาสตรมหาบัณฑิต สาขาวิชาดนตรีตะวันตก วิทยาลัยการดนตรี มหาวิทยาลัยราชภัฏบ้านสมเด็จเจ้าพระยา. Online Proceedings of Research: **3rd National & International Conference on Media Studies 2019** (ICMS 2019). Bangkok, Thailand: Bansomdejchaopraya Rajabhat University (BSRU): 772–784.

พิมลมาศ พร้อมสุขกุล. (2562). การศึกษาแรงจูงใจและความต้องการของนักศึกษาสาขาดนตรี ระดับบัณฑิตศึกษา วิทยาลัยการดนตรี มหาวิทยาลัยราชภัฏบ้านสมเด็จเจ้าพระยา. รายงานสืบเนื่องในงานประชุมวิชาการระดับชาติและนานาชาติ มหาวิทยาลัยศรีปทุม ครั้งที่ 14 ประจำปี 2562 (SPUCON2019). กรุงเทพฯ: มหาวิทยาลัยศรีปทุม: 1351 – 1360.

หนังสือ

พิมลมาศ พร้อมสุขกุล. (2560). การวัดและประเมินผลทางดนตรี. กรุงเทพฯ: โรงพิมพ์มหาวิทยาลัยราชภัฏบ้านสมเด็จเจ้าพระยา, 1-302.

ประสบการณ์การสอน

- 1) วิชาการสอนดนตรีตามแนวทางของออร์ฟ
- 2) วิชาการสอนดนตรีตามแนวทางของโคดาย

ภาระงานสอนที่จะมีในหลักสูตรนี้

- 1) วิชาทักษะการบรรเลงเปียโนประกอบ
- 2) วิชาทักษะคีย์บอร์ด

ชื่อ-สกุล นายเอกชัย พุทธิรัณู
ตำแหน่งทางวิชาการ ผู้ช่วยศาสตราจารย์
สังกัด วิทยาลัยการดนตรี มหาวิทยาลัยราชภัฏบ้านสมเด็จเจ้าพระยา

ประวัติการศึกษา

พ.ศ. 2560 ศิลปกรรมศาสตรดุษฎีบัณฑิต
คณะศิลปกรรมศาสตร์ จุฬาลงกรณ์มหาวิทยาลัย
พ.ศ. 2548 ศิลปกรรมศาสตรมหาบัณฑิต (การประพันธ์เพลง)
คณะศิลปกรรมศาสตร์ จุฬาลงกรณ์มหาวิทยาลัย
พ.ศ. 2542 ครุศาสตรบัณฑิต (ดนตรีศึกษา)
คณะมนุษยศาสตร์และสังคมศาสตร์
สถาบันราชภัฏบ้านสมเด็จเจ้าพระยา

สาขาที่เชี่ยวชาญ ดนตรีตะวันตก

ผลงานทางวิชาการ

งานวิจัย

เอกชัย พุทธิรัณู. (2560). นวัตกรรมการประพันธ์เพลงเพื่อส่งเสริมอัตลักษณ์และพัฒนาการท่องเที่ยวเชิงวัฒนธรรมอำเภออุทอง จังหวัดสุพรรณบุรี. สำนักงานกองทุนสนับสนุนการวิจัย.

บทความวิจัย

Phuhirun, Ekachai. (2015). Mahaburutranodam : The Symphonic Poem of Somdet Chaopraya's Honor. In PGVIM International Symposium 2015 : Classical Music of ASEAN on The World Stage 2015. 25-28, September 2016, Thailand, Princess Galyani Vadhana Institute of Music, 66-78.

เอกชัย พุทธิรัณู. (2561). นวัตกรรมการประพันธ์เพลงเพื่อส่งเสริมอัตลักษณ์และพัฒนาการท่องเที่ยวเชิงวัฒนธรรม อำเภออุทอง จังหวัดสุพรรณบุรี. ใน การประชุมวิชาการระดับชาติ SMART ครั้งที่ 8, 22 มิถุนายน 2561, มหาวิทยาลัยราชภัฏนครปฐม. ประเทศไทย, น. 707 – 718.

ผลงานลักษณะอื่น

เอกชัย พุทธิรัณู. (2560). งานดนตรีสร้างสรรค์ประกอบละครเวที “เสียงของพ่อ”. ในโครงการ “ละครเวทีเฉลิมพระเกียรติ เสียงแห่งความรักภักดี : Sounds of Love, 22-24 มีนาคม 2560, หอประชุมใหญ่ มหาวิทยาลัยราชภัฏบ้านสมเด็จเจ้าพระยา

เอกชัย พุทธิรัญ. (2560). งานดนตรีสร้างสรรค์ “นกดมิน” สำหรับวงฟลูตควินเตต. ในงาน Flute Couse and Concert with Dalcroze inspire movement and Body Mapping 2017 วันพุธที่ 31 สิงหาคม พ.ศ. 2560. อาคาร 29 ชั้น 6 วิทยาลัยการดนตรี มหาวิทยาลัยราชภัฏบ้านสมเด็จเจ้าพระยา.

เอกชัย พุทธิรัญ. (2561). งานดนตรีสร้างสรรค์ “เฉลิมราชย์” สำหรับวงสตริงออร์เคสตรา. ในโครงการร้องรำทำเพลงเทิดพระเกียรติ สมเด็จพระเจ้าอยู่หัวมหาวชิราลงกรณ บดินทรเทพยวรางกูร “ดนตรีไร้พรมแดน” Music Across Cultures, 28 ธันวาคม 2561, หอประชุมเล็ก ศูนย์วัฒนธรรมแห่งประเทศไทย.

เอกชัย พุทธิรัญ. (2562). งานดนตรีสร้างสรรค์ “สังข์ประโคม” สำหรับวงคลาริเน็ตควินเตต. ในการนำเสนอผลงานสร้างสรรค์ทางศิลปกรรมระดับชาติ ครั้งที่ 2 ประจำปี 2562 “ศิลปกรรมเฉลิมพระเกียรติ”, 26 กรกฎาคม 2562, หอประชุมอาคาร 100 ปี มหาวิทยาลัยราชภัฏพระนครศรีอยุธยา.

ประสบการณ์การสอน

- 1) วิชาทักษะกีตาร์เบส 1
- 2) วิชาทักษะกีตาร์เบส 2
- 3) วิชาทักษะกีตาร์เบส 3
- 4) วิชาทักษะกีตาร์เบส 4
- 5) วิชาทักษะกีตาร์เบส 5
- 6) วิชาทักษะกีตาร์เบส 6
- 7) วิชาการประพันธ์เพลง 1
- 8) วิชาเคาน์เตอร์พอยต์

ภาระงานสอนที่จะมีในหลักสูตรนี้

- 1) วิชาทักษะกีตาร์เบส 1
- 2) วิชาทักษะกีตาร์เบส 2
- 3) วิชาทักษะกีตาร์เบส 3
- 4) วิชาทักษะกีตาร์เบส 4
- 5) วิชาทักษะกีตาร์เบส 5
- 7) วิชาการประพันธ์เพลง
- 8) วิชาเคาน์เตอร์พอยต์

ชื่อ-สกุล นายอนรรักษ์ บุญแจะ
 ตำแหน่งทางวิชาการ อาจารย์
 สังกัด วิทยาลัยการดนตรี มหาวิทยาลัยราชภัฏบ้านสมเด็จเจ้าพระยา

ประวัติการศึกษา

พ.ศ. 2559 ปรัชญาดุษฐ์บัณฑิต (ดนตรี)
 วิทยาลัยดุริยางคศิลป์ มหาวิทยาลัยมหิดล
 พ.ศ. 2539 ศิลปศาสตรมหาบัณฑิต (วัฒนธรรมดนตรี)
 วิทยาลัยดุริยางคศิลป์ มหาวิทยาลัยมหิดล
 พ.ศ. 2529 ครุศาสตรบัณฑิต (ดนตรีศึกษา)
 คณะครุศาสตร์ วิทยาลัยครูบ้านสมเด็จเจ้าพระยา

สาขาที่เชี่ยวชาญ ดนตรีตะวันตก

ผลงานทางวิชาการ

งานวิจัย

อนรรักษ์ บุญแจะ, พนัง ปานช่วย และ จีระพันธ์ อ่อนเถื่อน (2559). การศึกษาสภาพและกำหนด ยุทธศาสตร์ องค์กร: กรณีศึกษาภาควิชาดนตรีตะวันตก วิทยาลัยการดนตรี มหาวิทยาลัยราชภัฏ บ้านสมเด็จเจ้าพระยา. สถาบันวิจัยและพัฒนา มหาวิทยาลัยราชภัฏบ้านสมเด็จเจ้าพระยา, 1-137.

ตำรา

อนรรักษ์ บุญแจะ. (2560). ก้าวแรกสู่การอำนวยเพลง. กรุงเทพฯ : โรงพิมพ์มหาวิทยาลัยราชภัฏบ้าน สมเด็จเจ้าพระยา, 1-94.

บทความวิจัย

อนรรักษ์ บุญแจะ พนัง ปานช่วย และจีระพันธ์ อ่อนเถื่อน. (2560). การศึกษาสภาพองค์กรเพื่อกำหนด ยุทธศาสตร์: กรณีศึกษาภาควิชาดนตรีตะวันตก วิทยาลัยการดนตรี มหาวิทยาลัยราชภัฏบ้าน สมเด็จเจ้าพระยา. สารสนเทศ. 16(2).

Anurak BoonJae. The Study The Organizational Conditions and Formulating Strategies : A Case Study of The Western Music Department , College of Music , Bansomdejchaopraya Rajabhat University.

อนรรักษ์ บุญแจ๊ะ. การนำเสนอผลงานวิจัย ณ เมืองกลาสโกว์ ประเทศสกอตแลนด์ ในงาน 32nd ISME World Conference on Music Education บทความวิจัย การศึกษาสภาพองค์กรเพื่อกำหนด ยุทธศาสตร์: กรณีศึกษาภาควิชาดนตรีตะวันตก วิทยาลัยการดนตรี มหาวิทยาลัยราชภัฏบ้าน สมเด็จเจ้าพระยา (“ The Study The Organizational Conditions and Formulating Strategies : A Case Study of The Western Music Department , College of Music , Bansomdejchaopraya Rajabhat University. ”)

ประสบการณ์การสอน

- 1) วิชาการอำนวยเพลงขั้นพื้นฐาน
- 2) วิชาหลักการโยธวาทิต
- 3) วิชาสวนศาสตร์ทางดนตรี
- 4) วิชาปรัชญาและสุนทรียทางดนตรี

ภาระงานสอนที่จะมีในหลักสูตรนี้

- 1) วิชาการอำนวยเพลงขั้นพื้นฐาน
- 2) วิชาหลักการโยธวาทิต

ชื่อ-สกุล นายธีรวัฒน์ รัตนประภาเมธีรัฐ
 ตำแหน่งทางวิชาการ ผู้ช่วยศาสตราจารย์
 สังกัด วิทยาลัยการดนตรี มหาวิทยาลัยราชภัฏบ้านสมเด็จเจ้าพระยา

ประวัติการศึกษา

พ.ศ. 2555 ศิลปศาสตรมหาบัณฑิต (ดุริยางคศิลป์ตะวันตก)
 คณะศิลปกรรมศาสตร์ จุฬาลงกรณ์มหาวิทยาลัย
 พ.ศ. 2547 ศิลปศาสตรบัณฑิต (ดนตรีตะวันตก)
 คณะมนุษยศาสตร์ มหาวิทยาลัยเกษตรศาสตร์

สาขาที่เชี่ยวชาญ ดนตรีตะวันตก

ผลงานทางวิชาการ

งานลักษณะอื่น

ธีรวัฒน์ รัตนประภาเมธีรัฐ. (2561). การแสดงบรรเลงเดี่ยวฟลูต. การเผยแพร่ครั้งที่ 1 ในงานการแสดง
 บรรเลงเดี่ยวฟลูตโดย ธีรวัฒน์ รัตนประภาเมธีรัฐ. วันที่ 17 เมษายน 2561 ณ สถาบันดนตรี
 สยามยามาฮ่า.

ประสบการณ์การสอน

- 1) วิชาทักษะฟลูต 1
- 2) วิชาทักษะฟลูต 2
- 3) วิชาทักษะฟลูต 3
- 4) วิชาทักษะฟลูต 4
- 5) วิชาทักษะฟลูต 5
- 6) วิชาทักษะฟลูต 6
- 7) วิชาหลักการโยธวาทิต

ภาระงานสอนที่จะมีในหลักสูตรนี้

- 1) วิชาทักษะฟลูต 1
- 2) วิชาทักษะฟลูต 2
- 3) วิชาทักษะฟลูต 3
- 4) วิชาทักษะฟลูต 4
- 5) วิชาทักษะฟลูต 5
- 6) วิชาหลักการโยธวาทิต

ชื่อ-สกุล นายพนัส ต້องการพานิช
 ตำแหน่งทางวิชาการ ผู้ช่วยศาสตราจารย์
 สังกัด วิทยาลัยการดนตรี มหาวิทยาลัยราชภัฏบ้านสมเด็จเจ้าพระยา

ประวัติการศึกษา

พ.ศ. 2556 ศิลปศาสตรมหาบัณฑิต (การสอนและการแสดง)
 วิทยาลัยดนตรี มหาวิทยาลัยรังสิต
 พ.ศ. 2546 ศิลปศาสตรบัณฑิต (ดนตรีตะวันตก)
 คณะมนุษยศาสตร์ มหาวิทยาลัยเกษตรศาสตร์

สาขาที่เชี่ยวชาญ ดนตรีตะวันตก

ผลงานทางวิชาการ

บทความวิจัย

พนัส ต້องการพานิช. (2561). ชุดการสอนโน้ตและการใช้ดนตรีประกอบ เพื่อพัฒนาการเรียนการสอนเครื่อง
 กระทบ. วารสารดนตรีรังสิต. 13(2) : 31-44.

ประสบการณ์การสอน

- 1) วิชาปฏิบัติเครื่องกระทบ 1
- 1) วิชาปฏิบัติเครื่องกระทบ 2
- 2) วิชาปฏิบัติเครื่องกระทบ 3
- 3) วิชาปฏิบัติเครื่องกระทบ 4
- 4) วิชาปฏิบัติเครื่องกระทบ 5
- 5) วิชาปฏิบัติเครื่องกระทบ 6
- 6) วิชาดนตรีและกิจกรรมการเคลื่อนไหวสำหรับเด็ก
- 7) วิชาการเรียงเรียงดนตรีสำหรับเด็ก
- 8) วิชาการสอนดนตรี

ภาระงานสอนที่จะมีในหลักสูตรนี้

- 1) วิชาทักษะเครื่องกระทบ 1
- 2) วิชาทักษะเครื่องกระทบ 2
- 3) วิชาทักษะเครื่องกระทบ 3
- 4) วิชาทักษะเครื่องกระทบ 4
- 5) วิชาทักษะเครื่องกระทบ 5

ชื่อ-สกุล นายณัฐพล เพ็องอักษร
ตำแหน่งทางวิชาการ ผู้ช่วยศาสตราจารย์
สังกัด วิทยาลัยการดนตรี มหาวิทยาลัยราชภัฏบ้านสมเด็จเจ้าพระยา

ประวัติการศึกษา

พ.ศ. 2553 ศิลปศาสตรมหาบัณฑิต (ดนตรี)
วิทยาลัยดุริยางคศิลป์ มหาวิทยาลัยมหิดล
พ.ศ. 2543 ศีษศาสตรบัณฑิต (ดุริยางคศาสตร์สากล)
คณะศึกษาศาสตร์ มหาวิทยาลัยศรีนครินทรวิโรฒประสานมิตร

สาขาที่เชี่ยวชาญ ดนตรีตะวันตก

ผลงานทางวิชาการ

ตำรา

ณัฐพล เพ็องอักษร. (2559). สังคีตปฏิบัติแบบแจ๊ส. กรุงเทพฯ: โรงพิมพ์มหาวิทยาลัยราชภัฏบ้านสมเด็จเจ้าพระยา. 125 หน้า. (ได้รับการตรวจสอบการเผยแพร่โดยคณะกรรมการตามคำสั่งมหาวิทยาลัยราชภัฏบ้านสมเด็จเจ้าพระยา ที่ 1197/2559 เรื่องแต่งตั้งคณะกรรมการตรวจสอบและรับรองการเผยแพร่ผลงานทางวิชาการ)

บทความวิชาการ

Nattapon Fuangaugorn. (2018). A New Approach to Arranging "3 Royal's Compositions" (Alexandra, Smiles and Still On My Mind). In **PGVIM International Symposium 2018 :Music & Metamorphosis 2018**. 29-31 August 2018, Thailand, Princess Galyani Vadhana Institute of Music, 51-63.

ผลงานลักษณะอื่น

ณัฐพล เพ็องอักษร. (2561). แนวทางการเรียบเรียงเพลงพระราชนิพนธ์ชุด “คีตมหาราชัน” (เพลงพระราชนิพนธ์ 8 บทเพลง) ในงาน **การจัดงานวันคล้ายพิราลัย ๒๕๖๑ สมเด็จพระยาบรมมหาศรีสุริยวงศ์ (ช่วงขุนนาค) 150 ปี** วันพุธที่ 19 มกราคม พ.ศ. 2561. ณ มหาวิทยาลัยราชภัฏบ้านสมเด็จเจ้าพระยา.

ประสบการณ์การสอน

- 1) วิชาปฏิบัติรวมวง 1
- 2) วิชาปฏิบัติรวมวง 2
- 3) วิชาปฏิบัติรวมวง 3
- 4) วิชาปฏิบัติรวมวง 4
- 5) วิชาปฏิบัติเครื่องลมไม้ 5
- 6) วิชาปฏิบัติเครื่องลมไม้ 6

ภาระงานสอนที่จะมีในหลักสูตรนี้

- 1) วิชาทักษะแซ็กโซโฟน 1
- 2) วิชาทักษะแซ็กโซโฟน 2
- 3) วิชาทักษะแซ็กโซโฟน 3
- 4) วิชาทักษะแซ็กโซโฟน 4
- 5) วิชาทักษะแซ็กโซโฟน 5

ชื่อ-สกุล นายสมภาค สุขชนะ
ตำแหน่งทางวิชาการ อาจารย์
สังกัด วิทยาลัยการดนตรี มหาวิทยาลัยราชภัฏบ้านสมเด็จเจ้าพระยา

ประวัติการศึกษา

พ.ศ. 2552 ศิลปศาสตรมหาบัณฑิต (ดนตรีศึกษา)
คณะมนุษยศาสตร์ มหาวิทยาลัยราชภัฏบ้านสมเด็จเจ้าพระยา
พ.ศ. 2543 ครุศาสตรบัณฑิต (ดนตรีศึกษา)
คณะมนุษยศาสตร์และสังคมศาสตร์
สถาบันราชภัฏบ้านสมเด็จเจ้าพระยา

สาขาที่เชี่ยวชาญ ดนตรีตะวันตก เทคโนโลยีดนตรี

ผลงานทางวิชาการ

ตำรา

สมภาค สุขชนะ. (2560). การใช้ไมโครโฟนสำหรับบันทึกเสียง. กรุงเทพฯ : โรงพิมพ์มหาวิทยาลัยราชภัฏบ้านสมเด็จเจ้าพระยา, 1-108.

งานวิจัย

สมภาค สุขชนะ และคณะ. (2559). การพัฒนากระบวนการเรียนการสอนพื้นฐานทางดนตรีรูปแบบการเรียนรู้แบบร่วมมือกัน สำหรับนักศึกษาชั้นปีที่ 1 วิทยาลัยการดนตรี มหาวิทยาลัยราชภัฏบ้านสมเด็จเจ้าพระยา. สถาบันวิจัยและพัฒนา มหาวิทยาลัยราชภัฏบ้านสมเด็จเจ้าพระยา, 1-115.

บทความวิจัย

สมภาค สุขชนะ ณิชศรีณย์ ทฤษฎีคุณ ภาคภูมิ เตียวงษ์สุวรรณ และพูนสุข กุหลาบวงษ์. (2561). การพัฒนากระบวนการเรียนการสอนพื้นฐานทางดนตรีรูปแบบการเรียนรู้แบบร่วมมือกัน สำหรับนักศึกษาชั้นปีที่ 1 วิทยาลัยการดนตรี มหาวิทยาลัยราชภัฏบ้านสมเด็จเจ้าพระยา. วารสารดนตรีรังสิต. 14(1) : 68-81.

ประสบการณ์การสอน

- 1) วิชาการปฏิบัติบันทึกเสียง 1
- 2) วิชาปฏิบัติการบันทึกเสียง 2
- 3) วิชาการใช้คอมพิวเตอร์ช่วยงานดนตรี
- 4) วิชาเทคโนโลยีดนตรี

- 5) วิชาพื้นฐานเครื่องส่งเคราะห์เสียง
- 6) วิชาการซ่อมสร้างอุปกรณ์ดนตรี
- 7) วิชาการผลิตผลงานดนตรีด้วยคอมพิวเตอร์
- 8) วิชาปฏิบัติดนตรีอิเล็กทรอนิกส์

ภาระงานสอนที่จะมีในหลักสูตรนี้

- 1) วิชาการซ่อมบำรุงอุปกรณ์ดนตรี
- 2) วิชาคอมพิวเตอร์ดนตรีเบื้องต้น

ชื่อ-สกุล นายพูนสุข กุหลาบวงษ์
 ตำแหน่งทางวิชาการ อาจารย์
 สังกัด วิทยาลัยการดนตรี มหาวิทยาลัยราชภัฏบ้านสมเด็จเจ้าพระยา

ประวัติการศึกษา

พ.ศ. 2545 ศิลปศาสตรมหาบัณฑิต (ดนตรี)
 วิทยาลัยดุริยางคศิลป์ มหาวิทยาลัยมหิดล
 พ.ศ. 2529 ครุศาสตรบัณฑิต (ดนตรีศึกษา)
 วิทยาลัยครูบ้านสมเด็จเจ้าพระยา

สาขาที่เชี่ยวชาญ ดนตรีตะวันตก

ผลงานทางวิชาการ

งานวิจัย

พูนสุข กุหลาบวงษ์ และคณะ. (2559). การพัฒนากระบวนการเรียนการสอนพื้นฐานทางดนตรีรูปแบบการเรียนรู้แบบร่วมมือกัน สำหรับนักศึกษาชั้นปีที่ 1 วิทยาลัยการดนตรี มหาวิทยาลัยราชภัฏบ้านสมเด็จเจ้าพระยา. สถาบันวิจัยและพัฒนา มหาวิทยาลัยราชภัฏบ้านสมเด็จเจ้าพระยา, 1-115.

บทความวิจัย

พูนสุข กุหลาบวงษ์ ญัฐศรีณย์ ทฤษฎีคุณ ภาคภูมิ เตี้ยวงษ์สุวรรณ และสมภาค สุขชนะ. (2561). การพัฒนากระบวนการเรียนการสอนพื้นฐานทางดนตรีรูปแบบการเรียนรู้แบบร่วมมือกัน สำหรับนักศึกษาชั้นปีที่ 1 วิทยาลัยการดนตรี มหาวิทยาลัยราชภัฏบ้านสมเด็จเจ้าพระยา.. วารสารดนตรีรังสิต. 14(1) : 68-81.

ประสบการณ์การสอน

- 1) วิชาทักษะไวโอลิน 1
- 2) วิชาทักษะไวโอลิน 2
- 3) วิชาทักษะไวโอลิน 3
- 4) วิชาทักษะไวโอลิน 4
- 5) วิชาทักษะไวโอลิน 5
- 6) วิชาทักษะไวโอลิน 6

ภาระงานสอนที่จะมีในหลักสูตรนี้

- 1) วิชาทักษะไวโอลิน 1
- 2) วิชาทักษะไวโอลิน 2
- 3) วิชาทักษะไวโอลิน 3
- 4) วิชาทักษะไวโอลิน 4
- 5) วิชาทักษะไวโอลิน 5

ภาคผนวก ค
ประวัติและผลงานทางวิชาการของอาจารย์ประจำ

ชื่อ-สกุล นายถาวร วัฒนบุญญา
 ตำแหน่งทางวิชาการ ผู้ช่วยศาสตราจารย์
 สังกัด วิทยาลัยการดนตรี มหาวิทยาลัยราชภัฏบ้านสมเด็จเจ้าพระยา

ประวัติการศึกษา

พ.ศ. 2552 ศิลปกรรมศาสตรมหาบัณฑิต (มานุษยดุริยางควิทยา)
 คณะศิลปกรรมศาสตร์ มหาวิทยาลัยศรีนครินทรวิโรฒ
 พ.ศ. 2534 ครุศาสตรบัณฑิต (ดนตรีศึกษา)
 วิทยาลัยครูบ้านสมเด็จเจ้าพระยา

สาขาที่เชี่ยวชาญ ดนตรีตะวันตก/ดนตรีศึกษา

ผลงานทางวิชาการ

งานวิจัย

ถาวร วัฒนบุญญา. (2560). การบริหารจัดการโรงเรียนดนตรีแบบการศึกษานอกระบบ ตามมาตรา 15(2) พระราชบัญญัติการศึกษาแห่งชาติ พ.ศ.2542 : กรณีศึกษาการบริหารจัดการโรงเรียนดนตรีระยอง จังหวัดระยอง.สถาบันวิจัยและพัฒนา มหาวิทยาลัยราชภัฏบ้านสมเด็จเจ้าพระยา.
 ถาวร วัฒนบุญญา, ชาญฤทธิ เรืองธนาษา, ศุภปรัช สันติธรรมรักษ์ และคณะ. (2561). ศิลปะการแสดง ฝั่งธนบุรีในศตวรรษที่ 21.สำนักงานคณะกรรมการวิจัยแห่งชาติ ปีงบประมาณ 2561.

บทความวิชาการ

ถาวร วัฒนบุญญา. (2558). บันไดเสียงได้อาทอนิค. *ทีทัศน์วัฒนธรรม*. 13(1) : 112-125.

บทความวิจัย

Wattanaboonya, Thaworn. (2018). The Study of Music of Tai Yai Ethnic in Mae Hong Son Province : Case study Klong Kon Yao Khun Yuam District Mae Hong Son Province. Proceedings **International Conference on Media Studies 2018**, University Utara Malaysia, 29-31 August 2018. Malaysia.

Wattanaboonya, Thaworn. (2018). Performing Khlong Kon Yao in Tai Yai's Traditional Even in Khun Yuam District Mae Hong Son Province. **International Journal of Heritage, Art and Multimedia**. 1(3) : pp.99-111.

ประสบการณ์ด้านปฏิบัติการ

- 1) ครูโรงเรียนพระแม่มาลี
- 2) อาจารย์ประจำวิทยาลัยเซาท์อีสต์บางกอก

ประสบการณ์การสอน

- 1) วิชาทฤษฎีดนตรีตะวันตก 1
- 2) วิชาทักษะกีตาร์เบส 1
- 3) วิชาทักษะกีตาร์เบส 2
- 4) วิชาทักษะกีตาร์เบส 3
- 5) วิชาทักษะกีตาร์เบส 4
- 6) วิชาทักษะกีตาร์เบส 5
- 7) วิชาทักษะกีตาร์เบส 6
- 8) วิชาประวัติและทฤษฎีดนตรีตะวันตกเบื้องต้น
- 9) วิชาปฏิบัติรวมวง 1
- 10) วิชาปฏิบัติรวมวง 2
- 11) วิชาปฏิบัติรวมวง 3
- 12) วิชาปฏิบัติรวมวง 4

ภาระงานสอนที่จะมีในหลักสูตรนี้

- 1) วิชาประวัติและทฤษฎีดนตรีตะวันตกเบื้องต้น
- 2) วิชาทักษะกีตาร์เบส 1
- 3) วิชาทักษะกีตาร์เบส 2
- 4) วิชาทักษะกีตาร์เบส 3
- 5) วิชาทักษะกีตาร์เบส 4
- 6) วิชาทักษะกีตาร์เบส 5
- 7) วิชาประวัติและทฤษฎีดนตรีตะวันตก
- 8) วิชาทักษะการรวมวงดนตรีตะวันตก
- 9) วิชาการสอนรวมวงดนตรีตะวันตก
- 10) วิชาหลักการวงโยธวาทิต
- 11) วิชาการสอนทฤษฎีดนตรีตะวันตก 1

ชื่อ-สกุล นายพนัง ปานช่วย
ตำแหน่งทางวิชาการ ผู้ช่วยศาสตราจารย์
สังกัด วิทยาลัยการดนตรี มหาวิทยาลัยราชภัฏบ้านสมเด็จเจ้าพระยา

ประวัติการศึกษา

พ.ศ. 2560 ปรัชญาดุษฐ์บัณฑิต (ดนตรี)
วิทยาลัยดุริยางคศิลป์ มหาวิทยาลัยมหิดล
พ.ศ. 2553 ศิลปศาสตรมหาบัณฑิต (วัฒนธรรมศึกษา)
มหาวิทยาลัยมหิดล
พ.ศ. 2542 ครุศาสตรบัณฑิต (ดนตรีศึกษา)
คณะมนุษยศาสตร์และสังคมศาสตร์ สถาบันราชภัฏบ้านสมเด็จเจ้าพระยา

สาขาที่เชี่ยวชาญ ดนตรีตะวันตก

ผลงานทางวิชาการ

ตำรา

พนัง ปานช่วย และมนัส วัฒนไชยยศ. (2558). **ทฤษฎีดนตรีแจ๊ส**. กรุงเทพฯ : วิทยาลัยการดนตรี มหาวิทยาลัยราชภัฏบ้านสมเด็จเจ้าพระยา. 146-290 หน้า. (ได้รับการตรวจสอบการเผยแพร่โดยคณะกรรมการตามคำสั่งมหาวิทยาลัยราชภัฏบ้านสมเด็จเจ้าพระยา ที่ 1197/2559 เรื่องแต่งตั้งคณะกรรมการตรวจสอบและรับรองการเผยแพร่ผลงานทางวิชาการ)

งานวิจัย

พนัง ปานช่วย, จีระพันธ์ อ่อนเถื่อน และอนุรักษ์ บุญแจจะ. (2559). **การศึกษาสภาพและกำหนด ยุทธศาสตร์ องค์กร: กรณีศึกษาภาควิชาดนตรีตะวันตก วิทยาลัยการดนตรี มหาวิทยาลัยราชภัฏบ้านสมเด็จเจ้าพระยา** สถาบันวิจัย และพัฒนา มหาวิทยาลัยราชภัฏบ้านสมเด็จเจ้าพระยา, 1-137.

พนัง ปานช่วย. (2560). **นวัตกรรมการเรียบเรียงดนตรีร่วมสมัย: กรณีศึกษาเพลงประจำสถาบัน มหาวิทยาลัยราชภัฏบ้านสมเด็จเจ้าพระยา**. สถาบันวิจัยและพัฒนา มหาวิทยาลัยราชภัฏบ้านสมเด็จเจ้าพระยา.

บทความวิจัย

พณัง ปานช่วย, จีระพันธ์ อ่อนเถื่อน และอนรรักษ์ บุญแจ๊ะ. (2560). การศึกษาสภาพและกำหนดยุทธศาสตร์องค์กร: กรณีศึกษาภาควิชาดนตรีตะวันตก วิทยาลัยการดนตรี มหาวิทยาลัยราชภัฏบ้านสมเด็จเจ้าพระยา. วารสารสารสนเทศ สำนักวิทยบริการและเทคโนโลยีสารสนเทศ มหาวิทยาลัยราชภัฏบ้านสมเด็จเจ้าพระยา. 16(2), น. 135 – 145.

พณัง ปานช่วย. (2561). บทประพันธ์เพลงแจ๊สออร์เคสตรา “ก้าวตามพ่อ”. ใน การประชุมวิชาการระดับชาติ SMART ครั้งที่ 8, 22 มิถุนายน 2561, มหาวิทยาลัยราชภัฏนครปฐม ประเทศไทย, น. 696 – 706.

พณัง ปานช่วย. (2562). การเรียบเรียงเสียงประสานสำหรับวงแจ๊สออร์เคสตรา ในเพลง “มหาวิทยาลัยราชภัฏบ้านสมเด็จเจ้าพระยา”. วารสารสารสนเทศ. 18(2), น. 67 – 77.

ประสบการณ์การสอน

- 1) วิชาทักษะกีตาร์ 1
- 2) วิชาทักษะกีตาร์ 2
- 3) วิชาทักษะกีตาร์ 3
- 4) วิชาทักษะกีตาร์ 4
- 5) วิชาทักษะกีตาร์ 5
- 6) วิชาทักษะกีตาร์ 6

ภาระงานสอนที่จะมีในหลักสูตรนี้

- 1) วิชาทักษะกีตาร์ 1
- 2) วิชาทักษะกีตาร์ 2
- 3) วิชาทักษะกีตาร์ 3
- 4) วิชาทักษะกีตาร์ 4
- 5) วิชาทักษะกีตาร์ 5

ชื่อ-สกุล นางสาววรินธร สีเสียดงาม
ตำแหน่งทางวิชาการ ผู้ช่วยศาสตราจารย์
สังกัด วิทยาลัยการดนตรี มหาวิทยาลัยราชภัฏบ้านสมเด็จเจ้าพระยา

ประวัติการศึกษา

พ.ศ.2555 ครุศาสตรมหาบัณฑิต (ดนตรีศึกษา)
คณะครุศาสตร์ จุฬาลงกรณ์มหาวิทยาลัย
พ.ศ.2553 ศิลปศาสตรบัณฑิต (ดนตรีตะวันตก)
คณะมนุษยศาสตร์ มหาวิทยาลัยเกษตรศาสตร์
พ.ศ.2562 ปรัชญาดุษฎีบัณฑิต (ดุริยางคศิลป์)
คณะศิลปกรรมศาสตร์ มหาวิทยาลัยขอนแก่น

สาขาที่เชี่ยวชาญ ดนตรีศึกษา ดนตรีตะวันตก

ผลงานทางวิชาการ

ตำรา

วรินธร สีเสียดงาม. (2558). **การปฏิบัติแซ็กโซโฟนเบื้องต้น**. กรุงเทพฯ : คณะครุศาสตร์ มหาวิทยาลัยราชภัฏบ้านสมเด็จเจ้าพระยา. 1-64 หน้า. (ได้รับการตรวจสอบการเผยแพร่โดยคณะกรรมการตามคำสั่งมหาวิทยาลัยราชภัฏบ้านสมเด็จเจ้าพระยา ที่ 1197/2559 เรื่องแต่งตั้งคณะกรรมการตรวจสอบและรับรองการเผยแพร่ผลงานทางวิชาการ)
วรินธร สีเสียดงาม. (2561). **การจัดการเรียนรู้ทางดนตรี**. กรุงเทพฯ : วิทยาลัยการดนตรี มหาวิทยาลัยราชภัฏบ้านสมเด็จเจ้าพระยา. น. 1-109.

งานวิจัย

วรินธร สีเสียดงาม และสุพัตรา วิไลลักษณ์. (2559). **ความคิดเห็นของนิสิต และอาจารย์ที่ปรึกษาที่มีต่อบทบาทหน้าที่ของอาจารย์ที่ปรึกษาในสาขาวิชาดนตรีศึกษา คณะครุศาสตร์ มหาวิทยาลัยราชภัฏบ้านสมเด็จเจ้าพระยา**. สถาบันวิจัยและพัฒนา มหาวิทยาลัยราชภัฏบ้านสมเด็จเจ้าพระยา.

บทความวิจัย

- วรินทร์ สีเสียดงาม. (2561). ความคิดเห็นของนิสิตและอาจารย์ที่ปรึกษาที่มีต่อบทบาทหน้าที่ของอาจารย์ที่ปรึกษาในสาขาวิชาดนตรีศึกษา คณะครุศาสตร์ มหาวิทยาลัยราชภัฏบ้านสมเด็จเจ้าพระยา. *วารสารดนตรีรังสิต*. 13(1) : 15-26.
- วรินทร์ สีเสียดงาม. (2562). แนวทางการจัดการเรียนการสอนการปฏิบัติแซ็กโซโฟนในระดับอุดมศึกษา เขตกรุงเทพมหานคร. *วารสารศิลปกรรมบูรพา*. 22(2), น. 71 - 88.

ประสบการณ์ด้านปฏิบัติการ

- 5) ครูพิเศษ โรงเรียนดารวี
- 6) ครูพิเศษ โรงเรียนปัญจทรัพย์

ประสบการณ์การสอน

- 17) วิชาทักษะแซ็กโซโฟน 1
- 18) วิชาทักษะแซ็กโซโฟน 2
- 19) วิชาทักษะแซ็กโซโฟน 3
- 20) วิชาทักษะแซ็กโซโฟน 4
- 21) วิชาทักษะแซ็กโซโฟน 5
- 22) วิชาทักษะแซ็กโซโฟน 6
- 23) วิชาการวิจัยทางดนตรีตะวันตกศึกษา 1
- 24) วิชาการวิจัยทางดนตรีตะวันตกศึกษา 2

ภาระงานสอนที่จะมีในหลักสูตรนี้

- 19) วิชาทักษะแซ็กโซโฟน 1
- 20) วิชาทักษะแซ็กโซโฟน 2
- 21) วิชาทักษะแซ็กโซโฟน 3
- 22) วิชาทักษะแซ็กโซโฟน 4
- 23) วิชาทักษะแซ็กโซโฟน 5
- 24) วิชาการวิจัยทางดนตรีศึกษา 1
- 25) วิชาการวิจัยทางดนตรีศึกษา 2
- 26) วิชาการเตรียมการสอนทางดนตรีศึกษา
- 27) วิชาการวิธีการสอนดนตรีศึกษา

ชื่อ-สกุล นายจิระพันธ์ อ่อนเถื่อน
ตำแหน่งทางวิชาการ ผู้ช่วยศาสตราจารย์
สังกัด วิทยาลัยการดนตรี มหาวิทยาลัยราชภัฏบ้านสมเด็จเจ้าพระยา

ประวัติการศึกษา

พ.ศ. 2549 ศึกษาศาสตรมหาบัณฑิต (พัฒนศึกษา)
คณะศึกษาศาสตร์ มหาวิทยาลัยศิลปากร
พ.ศ. 2543 ครุศาสตรบัณฑิต (ดนตรีศึกษา)
คณะมนุษยศาสตร์และสังคมศาสตร์
สถาบันราชภัฏบ้านสมเด็จเจ้าพระยา

สาขาที่เชี่ยวชาญ ดนตรีตะวันตก

ผลงานทางวิชาการ

ตำรา

จิระพันธ์ อ่อนเถื่อน และภาคภูมิ เตี้ยววงษ์สุวรรณ. (2558). **ปฏิบัติกีตาร์เบื้องต้น**. วิทยาลัยการดนตรี มหาวิทยาลัยราชภัฏบ้านสมเด็จเจ้าพระยา. 59-110 หน้า. (ได้รับการตรวจสอบการเผยแพร่โดยคณะกรรมการตามคำสั่งมหาวิทยาลัยราชภัฏบ้านสมเด็จเจ้าพระยา ที่ 1197/2559 เรื่องแต่งตั้งคณะกรรมการตรวจสอบและรับรองการเผยแพร่ผลงานทางวิชาการ)

จิระพันธ์ อ่อนเถื่อน. (2560). **การปฏิบัติเทคนิคสำหรับกีตาร์คลาสสิก**. กรุงเทพมหานคร : โรงพิมพ์มหาวิทยาลัยราชภัฏบ้านสมเด็จเจ้าพระยา, 1-204.

งานวิจัย

จิระพันธ์ อ่อนเถื่อน, พนัง ปานช่วย และอนรรักษ์ บุญแจะ. (2559). **การศึกษาสภาพและกำหนดยุทธศาสตร์องค์กร: กรณีศึกษาภาควิชาดนตรีตะวันตก วิทยาลัยการดนตรี มหาวิทยาลัยราชภัฏบ้านสมเด็จเจ้าพระยา**. สถาบันวิจัยและพัฒนา มหาวิทยาลัยราชภัฏบ้านสมเด็จเจ้าพระยา, 1-137.

บทความวิจัย

จิระพันธ์ อ่อนเถื่อน. (2560). **การศึกษาสภาพองค์กรเพื่อกำหนดยุทธศาสตร์ : กรณีศึกษาภาควิชาดนตรีตะวันตก วิทยาลัยการดนตรี มหาวิทยาลัยราชภัฏบ้านสมเด็จเจ้าพระยา**. **สารสนเทศ**. 16(2).

ประสบการณ์การสอน

- 1) วิชาทักษะกีตาร์ 1
- 2) วิชาทักษะกีตาร์ 2
- 3) วิชาทักษะกีตาร์ 3
- 4) วิชาทักษะกีตาร์ 4
- 5) วิชาทักษะกีตาร์ 5
- 6) วิชาทักษะกีตาร์ 6

ภาระงานสอนที่จะมีในหลักสูตรนี้

- 1) วิชาทักษะกีตาร์ 1
- 2) วิชาทักษะกีตาร์ 2
- 3) วิชาทักษะกีตาร์ 3
- 4) วิชาทักษะกีตาร์ 4
- 5) วิชาทักษะกีตาร์ 5

ชื่อ-สกุล นายชาญฤทธิ์ เรืองธนาอาษา
ตำแหน่งทางวิชาการ ผู้ช่วยศาสตราจารย์
สังกัด วิทยาลัยการดนตรี มหาวิทยาลัยราชภัฏบ้านสมเด็จเจ้าพระยา

ประวัติการศึกษา

พ.ศ. 2555 Master of Music (Music Performance)
Arkansas State University, USA.
พ.ศ. 2547 ศิลปศาสตรบัณฑิต (ดนตรีปฏิบัติ)
วิทยาลัยดุริยางคศิลป์ มหาวิทยาลัยมหิดล

สาขาที่เชี่ยวชาญ ดนตรีตะวันตก

ผลงานทางวิชาการ

ตำรา

ชาญฤทธิ์ เรืองธนาอาษา. (2558). **ประวัติดนตรีตะวันตกเบื้องต้น**. กรุงเทพฯ: คณะครุศาสตร์ มหาวิทยาลัยราชภัฏบ้านสมเด็จเจ้าพระยา. 1-98 หน้า. (ได้รับการตรวจสอบการเผยแพร่โดยคณะกรรมการตามคำสั่งมหาวิทยาลัยราชภัฏบ้านสมเด็จเจ้าพระยา ที่ 1197/2559 เรื่องแต่งตั้งคณะกรรมการตรวจสอบและรับรองการเผยแพร่ผลงานทางวิชาการ)

ชาญฤทธิ์ เรืองธนาอาษา. (2560). **เทคนิคการปฏิบัติเฟรนซ์ฮอร์น**. บริษัท สหธรรมิก จำกัด, 1-142.

ประสบการณ์การสอน

- 1) วิชาประวัติดนตรีตะวันตก
- 2) วิชาทักษะเฟรนซ์ฮอร์น 1
- 3) วิชาทักษะเฟรนซ์ฮอร์น 2
- 4) วิชาทักษะเฟรนซ์ฮอร์น 3
- 5) วิชาทักษะเฟรนซ์ฮอร์น 4
- 6) วิชาทักษะเฟรนซ์ฮอร์น 5
- 7) วิชาทักษะเฟรนซ์ฮอร์น 6

ภาระงานสอนที่จะมีในหลักสูตรนี้

- 1) วิชาการสอนประวัติดนตรีตะวันตก
- 2) วิชาทักษะเฟรนช์ฮอร์น 1
- 3) วิชาทักษะเฟรนช์ฮอร์น 2
- 4) วิชาทักษะเฟรนช์ฮอร์น 3
- 5) วิชาทักษะเฟรนช์ฮอร์น 4
- 6) วิชาทักษะเฟรนช์ฮอร์น 5
- 7) วิชาทักษะดนตรีสำหรับครูดนตรีศึกษา
- 8) วิชาประวัติและทฤษฎีดนตรีตะวันตก
- 9) วิชาทักษะการรวมวงดนตรีตะวันตก
- 10) วิชาการสอนรวมวงดนตรีตะวันตก
- 11) วิชาพื้นฐานการวิเคราะห์และการเรียบเรียงเสียงประสานดนตรีตะวันตก

ชื่อ-สกุล นายศุภปรัช สันติธรรมารักษ์
 ตำแหน่งทางวิชาการ อาจารย์
 สังกัด วิทยาลัยการดนตรี มหาวิทยาลัยราชภัฏบ้านสมเด็จเจ้าพระยา

ประวัติการศึกษา

พ.ศ. 2554 ศิลปศาสตรมหาบัณฑิต (ดนตรี)
 วิทยาลัยดุริยางคศิลป์ มหาวิทยาลัยมหิดล
 พ.ศ. 2551 ศิลปศาสตรบัณฑิต (ดนตรีปฏิบัติ)
 วิทยาลัยดุริยางคศิลป์ มหาวิทยาลัยมหิดล

สาขาที่เชี่ยวชาญ ดนตรีตะวันตก ดนตรีศึกษา

ผลงานทางวิชาการ

ตำรา

ศุภปรัช สันติธรรมารักษ์. (2558). **การปฏิบัติทอมโบนเบื้องต้น**. กรุงเทพฯ : คณะครุศาสตร์ มหาวิทยาลัยราชภัฏบ้านสมเด็จเจ้าพระยา. 1-61 หน้า. (ได้รับการตรวจสอบการเผยแพร่โดยคณะกรรมการตามคำสั่งมหาวิทยาลัยราชภัฏบ้านสมเด็จเจ้าพระยา ที่ 1197/2559 เรื่องแต่งตั้งคณะกรรมการตรวจสอบและรับรองการเผยแพร่ผลงานทางวิชาการ)

ผลงานสร้างสรรค์

ศุภปรัช สันติธรรมารักษ์. (2560). เสียง ลีลา นวัตกรรมการศึกษาทอมโบนร่วมสมัย. **การเผยแพร่ครั้งที่ 1 งานการแสดงเดี่ยวทอมโบนโดยนายศุภปรัช สันติธรรมารักษ์**. วันอังคารที่ 14 มีนาคม พ.ศ.2560. ณ MACM วิทยาลัยดุริยางคศิลป์ มหาวิทยาลัยมหิดล.

ศุภปรัช สันติธรรมารักษ์. (2561). เสียง ลีลา วรรณกรรมแห่งบทเพลงการเดี่ยวทอมโบน **การเผยแพร่ครั้งที่ 2 งานการแสดงเดี่ยวทอมโบนโดยนายศุภปรัช สันติธรรมารักษ์**. วันจันทร์ที่ 12 มีนาคม พ.ศ.2561. ณ MACM วิทยาลัยดุริยางคศิลป์ มหาวิทยาลัยมหิดล.

ประสบการณ์การสอน

- 1) วิชาทฤษฎีดนตรีตะวันตก 2
- 2) วิชาทฤษฎีดนตรีตะวันตก 3
- 3) วิชาปฏิบัติเครื่องโทเบื้องต้น
- 4) วิชาทักษะทอมโบน 1

- 5) วิชาทักษะทอมนโบน 2
- 6) วิชาทักษะทอมนโบน 3
- 7) วิชาทักษะทอมนโบน 4
- 8) วิชาทักษะทอมนโบน 5
- 9) วิชาทักษะทอมนโบน 6

ภาระงานสอนที่จะมีในหลักสูตรนี้

- 1) วิชาทักษะทอมนโบน 1
- 2) วิชาทักษะทอมนโบน 2
- 3) วิชาทักษะทอมนโบน 3
- 4) วิชาทักษะทอมนโบน 4
- 5) วิชาทักษะทอมนโบน 5
- 6) วิชาเอกัตดนตรีศึกษา
- 7) วิชาการสอนทฤษฎีดนตรีตะวันตก 2
- 8) วิชาการจัดการวงดนตรีตะวันตกสำหรับครูดนตรีศึกษา
- 9) วิชาการนำเสนอผลงานทางดนตรีตะวันตก
- 10) วิชาปฏิบัติเครื่องโตนตรีตะวันตกเบื้องต้น

ชื่อ-สกุล	นางสาวภัทรวีร์ เทียนชัยอนันต์
ตำแหน่งทางวิชาการ	ผู้ช่วยศาสตราจารย์
สังกัด	วิทยาลัยการดนตรี มหาวิทยาลัยราชภัฏบ้านสมเด็จเจ้าพระยา

ประวัติการศึกษา

พ.ศ. 2551	ศิลปศาสตรมหาบัณฑิต (ดนตรี) วิทยาลัยดุริยางคศิลป์ มหาวิทยาลัยมหิดล
พ.ศ. 2549	ครุศาสตรบัณฑิต (ดนตรีศึกษา) คณะมนุษยศาสตร์และสังคมศาสตร์ มหาวิทยาลัยราชภัฏบ้านสมเด็จเจ้าพระยา

สาขาที่เชี่ยวชาญ ดนตรีตะวันตก ดนตรีศึกษา

ผลงานทางวิชาการ

ตำรา

ภัทรวีร์ เทียนชัยอนันต์. (2558). การบันทึกและการอ่านโน้ตดนตรีตะวันตก. กรุงเทพฯ : คณะครุศาสตร์ มหาวิทยาลัยราชภัฏบ้านสมเด็จเจ้าพระยา. 1-73 หน้า. (ได้รับการตรวจสอบการเผยแพร่โดยคณะกรรมการตามคำสั่งมหาวิทยาลัยราชภัฏบ้านสมเด็จเจ้าพระยา ที่ 1197/2559 เรื่องแต่งตั้งคณะกรรมการตรวจสอบและรับรองการเผยแพร่ผลงานทางวิชาการ)

บทความวิจัย

Phatravee Tienchaianan. (2018). Comparison of curriculum on bachelor’s degree majoring in Western music. Conference proceedings The future of education edited by Pixel, 8, 375-378.

ประสบการณ์การสอน

- 1) วิชาทักษะเปียโน 1
- 2) วิชาทักษะเปียโน 2
- 3) วิชาทักษะเปียโน 3
- 4) วิชาทักษะเปียโน 4
- 5) วิชาทักษะเปียโน 5
- 6) วิชาทักษะเปียโน 6

ภาระงานสอนที่จะมีในหลักสูตรนี้

- 1) วิชาทักษะเปียโน 1
- 2) วิชาทักษะเปียโน 2
- 3) วิชาทักษะเปียโน 3
- 4) วิชาทักษะเปียโน 4
- 5) วิชาทักษะเปียโน 5
- 6) วิชาสัมมนาทางดนตรีศึกษา
- 7) วิชาการสอนทักษะคีย์บอร์ด
- 8) วิชาการสอนทักษะการบรรเลงเปียโนประกอบ
- 9) วิชาคอมพิวเตอร์ดนตรีเบื้องต้น

ชื่อ-สกุล นายสุขนิษฐ์ สະสมสิน
ตำแหน่งทางวิชาการ ผู้ช่วยศาสตราจารย์
สังกัด วิทยาลัยการดนตรี มหาวิทยาลัยราชภัฏบ้านสมเด็จเจ้าพระยา

ประวัติการศึกษา

พ.ศ. 2552 ศิลปศาสตรมหาบัณฑิต (ดนตรี)
วิทยาลัยดุริยางคศิลป์ มหาวิทยาลัยมหิดล
พ.ศ. 2547 ศิลปศาสตรบัณฑิต (ดนตรีตะวันตก)
คณะมนุษยศาสตร์ มหาวิทยาลัยเกษตรศาสตร์

สาขาที่เชี่ยวชาญ ดนตรีตะวันตก

ผลงานทางวิชาการ

หนังสือ

สุขนิษฐ์ สະสมสิน. (2559). **ปฏิบัติทอมโบน 1**. กรุงเทพมหานคร : วิทยาลัยการดนตรี มหาวิทยาลัยราชภัฏบ้านสมเด็จเจ้าพระยา. 1-46 หน้า. (ได้รับการตรวจสอบการเผยแพร่โดยคณะกรรมการตามคำสั่งมหาวิทยาลัยราชภัฏบ้านสมเด็จเจ้าพระยา ที่ 1197/2559 เรื่องแต่งตั้งคณะกรรมการตรวจสอบและรับรองการเผยแพร่ผลงานทางวิชาการ)

สุขนิษฐ์ สະสมสิน. (2560). **วงดนตรีเครื่องลมโดยสังเขป**. กรุงเทพฯ : โรงพิมพ์มหาวิทยาลัยราชภัฏบ้านสมเด็จเจ้าพระยา, 1-161.

บทความวิชาการ

สุขนิษฐ์ สະสมสิน. (2559). การจัดการห้องเรียนดนตรี (Musio Classroom Managemant). **วารสารสุริยวาจิต**, 3(1), 38-42.

ประสบการณ์การสอน

- 1) วิชาทักษะทอมโบน 1
- 2) วิชาทักษะทอมโบน 2
- 3) วิชาทักษะทอมโบน 3
- 4) วิชาทักษะทอมโบน 4
- 5) วิชาทักษะทอมโบน 5
- 6) วิชาทักษะทอมโบน 6

- 7) วิชารวมวง 1
- 8) วิชารวมวง 2
- 9) วิชารวมวง 3
- 10) วิชารวมวง 4

ภาระงานสอนที่จะมีในหลักสูตรนี้

- 1) วิชาทักษะทอมนโบน 1
- 2) วิชาทักษะทอมนโบน 2
- 3) วิชาทักษะทอมนโบน 3
- 4) วิชาทักษะทอมนโบน 4
- 5) วิชาทักษะทอมนโบน 5

ชื่อ-สกุล	นางสาวณัฐศรัณย์ ทฤษฎีคุณ
ตำแหน่งทางวิชาการ	ผู้ช่วยศาสตราจารย์
สังกัด	วิทยาลัยการดนตรี มหาวิทยาลัยราชภัฏบ้านสมเด็จเจ้าพระยา

ประวัติการศึกษา

พ.ศ. 2561	ปรัชญาดุษฎีบัณฑิต (ดุริยางคศิลป์) คณะศิลปกรรมศาสตร์ มหาวิทยาลัยขอนแก่น
พ.ศ. 2555	ศิลปศาสตรมหาบัณฑิต (ดนตรี) วิทยาลัยดุริยางคศิลป์ มหาวิทยาลัยมหิดล
พ.ศ. 2552	ประกาศนียบัตรบัณฑิต (วิชาซีพครู) คณะครุศาสตร์ มหาวิทยาลัยราชภัฏจันทรเกษม
พ.ศ. 2549	ศิลปศาสตรบัณฑิต (ดนตรีตะวันตก) คณะมนุษยศาสตร์ มหาวิทยาลัยเกษตรศาสตร์

สาขาที่เชี่ยวชาญ	ดนตรีตะวันตก
------------------	--------------

ผลงานทางวิชาการ

บทความวิจัย

- Tissadikun, Natsarun. (2015). How to Improve Tone Quality of A School Band?. In **PGVIM International Symposium 2015 : Classical Music of ASEAN on The World Stage 2015**. 25-28 September 2016, Thailand, Princess Galyani Vadhana Institute of Music, 60-65.
- Tissadikun, Natsarun. (2017). Western Music Theory Development through Co-Operative Learning Processes. In **PGVIM International Symposium 2017 :Music Myths & Realities 2017**. 29-31 August 2017, Thailand, Princess Galyani Vadhana Institute of Music, 69-75.
- Tissadikun, Natsarun. (2016). Quality of Education Provided for Thai University Students Majoring in French horn. In **PGVIM International Symposium 2016 : Music and Socio-cultural Developments of the ASEAN**. 7-9 September 2016, Thailand, Princess Galyani Vadhana Institute of Music, pp. 137-141.

ณัฐศรีณย์ ทฤษฎีคุณ ภาคภูมิ เตี้ยวงศ์สุวรรณ สมภาค สุขชนะ และพูนสุข กุหลาบวงษ์. (2561). การพัฒนากระบวนการเรียนการสอนพื้นฐานทางดนตรีรูปแบบการเรียนรู้แบบร่วมมือกัน สำหรับนักศึกษาชั้นปีที่ 1 วิทยาลัยการดนตรี มหาวิทยาลัยราชภัฏบ้านสมเด็จเจ้าพระยา.. วารสารดนตรีรังสิต. 14(1) : 68-81.

งานวิจัย

ณัฐศรีณย์ ทฤษฎีคุณ ภาคภูมิ เตี้ยวงศ์สุวรรณ สมภาค สุขชนะ และพูนสุข กุหลาบวงษ์ (2561). การพัฒนากระบวนการเรียนการสอนพื้นฐานทางดนตรีรูปแบบการเรียนรู้แบบร่วมมือกัน สำหรับนักศึกษาชั้นปีที่ 1 วิทยาลัยการดนตรี มหาวิทยาลัยราชภัฏบ้านสมเด็จเจ้าพระยา. สถาบันวิจัยและพัฒนา มหาวิทยาลัยราชภัฏบ้านสมเด็จเจ้าพระยา, 1-115.

หนังสือ

ณัฐศรีณย์ ทฤษฎีคุณ. (2560). การเรียบเรียงเสียงประสานสี่แนวเบื้องต้น. กรุงเทพฯ : โรงพิมพ์มหาวิทยาลัยราชภัฏบ้านสมเด็จเจ้าพระยา, 1-173.

ประสบการณ์การสอน

- 1) วิชาทฤษฎีดนตรีตะวันตก 1
- 5) วิชาทฤษฎีดนตรีตะวันตก 2
- 6) วิชาทฤษฎีดนตรีตะวันตก 3
- 7) วิชาการสอนดนตรีตามแนวทางของดัลโครซ

ภาระงานสอนที่จะมีในหลักสูตรนี้

- 1) วิชาหลักการสอนดนตรีศึกษา
- 2) วิชาการเตรียมการสอนทางดนตรีศึกษา

ชื่อ-สกุล	นางสาวสร้อยวันท์ วาทะวัฒน์นะ
ตำแหน่งทางวิชาการ	ผู้ช่วยศาสตราจารย์
สังกัด	วิทยาลัยการดนตรี มหาวิทยาลัยราชภัฏบ้านสมเด็จเจ้าพระยา

ประวัติการศึกษา

พ.ศ. 2555	ศิลปศาสตรมหาบัณฑิต (ดนตรี) วิทยาลัยดุริยางคศิลป์ มหาวิทยาลัยมหิดล
พ.ศ. 2552	ดุริยางคศาสตรบัณฑิต (ดนตรีปฏิบัติ) วิทยาลัยดุริยางคศิลป์ มหาวิทยาลัยมหิดล

สาขาที่เชี่ยวชาญ	ดนตรีตะวันตก
------------------	--------------

ผลงานทางวิชาการ

บทความวิชาการ

สร้อยวันท์ วาทะวัฒน์นะ. (2559). ความคล้ายคลึงและความแตกต่างด้านการบรรเลงซอด้วงและไวโอลิน. วารสารสุริยวาทีต. 2559(1), 43-48.

บทความวิจัย

Sareewan Wathawathna. (2016). Similarities and differences techniques between Saw Duang and Violin. In PGVIM International Symposium 2016 : Music and Socio-cultural Developments of the ASEAN. 7-9 September 2016, Thailand, Princess Galyani Vadhana Institute of Music, 52-59.

หนังสือ

สร้อยวันท์ วาทะวัฒน์นะ.(2560). **สร้างสุขและพัฒนาการที่ดีแก่ลูกน้อยด้วยดนตรีเด็กเล็กแบบ Suzuki (SECE)**. กรุงเทพฯ: โรงพิมพ์มหาวิทยาลัยราชภัฏบ้านสมเด็จเจ้าพระยา, 1-177.

ประสบการณ์การสอน

- 1) วิชาทักษะไวโอลิน 1
- 2) วิชาทักษะไวโอลิน 2
- 3) วิชาทักษะไวโอลิน 3
- 4) วิชาทักษะไวโอลิน 4
- 5) วิชาทักษะไวโอลิน 5

- 6) วิชาทักษะไวโอลิน 6
- 7) วิชารวมวง 1
- 8) วิชารวมวง 2
- 9) วิชารวมวง 3
- 10) วิชารวมวง 4

ภาระงานสอนที่จะมีในหลักสูตรนี้

- 1) วิชาทักษะไวโอลิน 1
- 2) วิชาทักษะไวโอลิน 2
- 3) วิชาทักษะไวโอลิน 3
- 4) วิชาทักษะไวโอลิน 4
- 5) วิชาทักษะไวโอลิน 5

ชื่อ-สกุล นายภาคภูมิ เตียวงษ์สุวรรณ
ตำแหน่งทางวิชาการ อาจารย์
สังกัด วิทยาลัยการดนตรี มหาวิทยาลัยราชภัฏบ้านสมเด็จเจ้าพระยา

ประวัติการศึกษา

พ.ศ. 2557 Masters of Music (Music Performance)
University of Southampton (Merit), England
พ.ศ. 2555 ดุริยางคศาสตรบัณฑิต (ดนตรีปฏิบัติ)
วิทยาลัยดุริยางคศิลป์ มหาวิทยาลัยมหิดล

สาขาที่เชี่ยวชาญ ดนตรีตะวันตก

ผลงานทางวิชาการ

ตำรา

ภาคภูมิ เตียวงษ์สุวรรณ. จีระพันธ์ อ่อนเถื่อน และ (2558). **ปฏิบัติกีตาร์เบื้องต้น**. วิทยาลัยการดนตรี มหาวิทยาลัยราชภัฏบ้านสมเด็จเจ้าพระยา. 1-58 หน้า. (ได้รับการตรวจสอบการเผยแพร่โดยคณะกรรมการตามคำสั่งมหาวิทยาลัยราชภัฏบ้านสมเด็จเจ้าพระยา ที่ 1197/2559 เรื่องแต่งตั้งคณะกรรมการตรวจสอบและรับรองการเผยแพร่ผลงานทางวิชาการ)

งานวิจัย

ภาคภูมิ เตียวงษ์สุวรรณ. (2560). **The Improvement of Guitar Teaching Lesson Plans for Undergraduate Study in Popular Music at Bansomdejchaopraya Rajabhat University**. สถาบันวิจัยและพัฒนา มหาวิทยาลัยราชภัฏบ้านสมเด็จเจ้าพระยา, 1-67.

บทความวิจัย

ภาคภูมิ เตียวงษ์สุวรรณ ณิชศรีณย์ ทฤษฎีคุณ สมภาศ สุขชนะ และพูนสุข กุหลาบวงษ์. (2561). การพัฒนากระบวนการเรียนการสอนพื้นฐานทางดนตรีรูปแบบการเรียนรู้แบบร่วมมือกัน สำหรับนักศึกษาชั้นปีที่ 1 วิทยาลัยการดนตรี มหาวิทยาลัยราชภัฏบ้านสมเด็จเจ้าพระยา. **วารสารดนตรีรังสิต**. 14(1) : 68-81.

ประสบการณ์การสอน

- 7) วิชาทักษะกีตาร์ 1
- 8) วิชาทักษะกีตาร์ 2
- 9) วิชาทักษะกีตาร์ 3
- 10) วิชาทักษะกีตาร์ 4
- 11) วิชาทักษะกีตาร์ 5
- 12) วิชาทักษะกีตาร์ 6

ภาระงานสอนที่จะมีในหลักสูตรนี้

- 6) วิชาทักษะกีตาร์ 1
- 7) วิชาทักษะกีตาร์ 2
- 8) วิชาทักษะกีตาร์ 3
- 9) วิชาทักษะกีตาร์ 4
- 10) วิชาทักษะกีตาร์ 5

ชื่อ-สกุล นางมนสิการ เหล่าวานิช
ตำแหน่งทางวิชาการ ผู้ช่วยศาสตราจารย์
สังกัด วิทยาลัยการดนตรี มหาวิทยาลัยราชภัฏบ้านสมเด็จเจ้าพระยา

ประวัติการศึกษา

พ.ศ. 2554 ปรัชญาดุष्ฎิบัณฑิต (ดนตรี) รางวัลวิทยานิพนธ์ดีเด่น
วิทยาลัยดุริยางคศิลป์ มหาวิทยาลัยมหิดล
พ.ศ. 2550 ประกาศนียบัตรบัณฑิต (วิชาชีพรู) คณะครุศาสตร์ มหาวิทยาลัยราชภัฏบ้านสมเด็จเจ้าพระยา
พ.ศ. 2548 ศิลปศาสตรมหาบัณฑิต (ดนตรี) วิทยาลัยดุริยางคศิลป์ มหาวิทยาลัยมหิดล
พ.ศ. 2545 ดุริยางคศาสตรบัณฑิต (การแสดงดนตรี) เกียรตินิยมอันดับ 1 (เหรียญทอง) รางวัลทุนภูมิพล (สำหรับผู้ได้รับคะแนนสูงสุด) คณะดุริยางคศาสตร์ มหาวิทยาลัยศิลปากร

สาขาที่เชี่ยวชาญ ดนตรีตะวันตก

ผลงานทางวิชาการ

หนังสือ

มนสิการ เหล่าวานิช. (2559). เรียนรู้จากครูเปียโน. กรุงเทพฯ : ไชเบอร์พริ้นท์กรุ๊ป จำกัด, 1-239.
มนสิการ เหล่าวานิช. (2561). เลี้ยงลูกด้วยเสียงดนตรี. กรุงเทพมหานคร : สำนักพิมพ์แพรวเพื่อนเด็ก อมรินทร์พริ้นติ้งแอนด์พับลิชชิ่ง, 1-264.

งานวิจัย

มนสิการ พร้อมสุขกุล. (2558). Transferability Process of Musical Knowledge by Ramon Lijauco Jr. in the Development of Thailand Choral Representatives for the World Choir Game 2014: Suanplu Chorus and Chulada Choir of Chulalongkorn University Demonstration Secondary School - Case Studies. ทุนอุดหนุนการวิจัยกรมส่งเสริมวัฒนธรรม ประจำปีงบประมาณปี 2558, 1-146.

บทความวิจัย

มนสิการ เหล่าวานิช และ วิชฎาลัมพ์ เหล่าวานิช. (2561). พระอัจฉริยภาพทางดนตรีในพระบาทสมเด็จพระปรมินทรมหาภูมิพลอดุลยเดช บรมนาถบพิตร กรณีศึกษา การบันทึกเสียงการขับร้องประสานเสียงบทเพลงพระราชนิพนธ์ที่มีคำร้องจำนวน 41 บทเพลง. *Veridian E-Journal*. 11(3) : 74 -91.

มนสิการ เหล่าวานิช และวิชฎาลัมพ์ เหล่าวานิช. (2560). กระบวนการถ่ายทอดความรู้ทางดนตรีของอาจารย์รามอน โมลินา ลิฮาวโก จูเนียร์ (Ramon Molina Lijauco, Jr.) ในการพัฒนาศักยภาพของคณะนักร้องประสานเสียง ตัวแทนประเทศไทย เพื่อเข้าร่วมการแข่งขันขับร้องประสานเสียงโลก World Choir Game 2014: กรณีศึกษา คณะนักร้องประสานเสียงวงสวนพลู และคณะนักร้องประสานเสียงจุฬาดาร โรงเรียนสาธิตจุฬาลงกรณ์มหาวิทยาลัย ฝ่ายมัธยม. *วารสารครุศาสตร์ จุฬาลงกรณ์มหาวิทยาลัย*, 45(2): 90 – 108.

มนสิการ เหล่าวานิช และวิชฎาลัมพ์ เหล่าวานิช. (2561). การเรียบเรียงเสียงประสานบทเพลงพระราชนิพนธ์ที่มีคำร้องจำนวน 41 บทเพลง ในพระบาทสมเด็จพระบรมชนกาธิเบศร มหาภูมิพลอดุลยเดชมหาราชบรมนาถบพิตร สำหรับวงขับร้องประสานเสียง. *ดนตรีรังสิต*. 15(1): 71 -86.

ประสบการณ์การสอน

- 7) วิชาทักษะเปียโน 1
- 8) วิชาทักษะเปียโน 2
- 9) วิชาทักษะเปียโน 3
- 10) วิชาทักษะเปียโน 4
- 11) วิชาทักษะเปียโน 5
- 12) วิชาทักษะเปียโน 6

ภาระงานสอนที่จะมีในหลักสูตรนี้

- 6) วิชาทักษะเปียโน 1
- 7) วิชาทักษะเปียโน 2
- 8) วิชาทักษะเปียโน 3
- 9) วิชาทักษะเปียโน 4
- 10) วิชาทักษะเปียโน 5

ชื่อ-สกุล นางสาวพิมลมาศ พร้อมสุขกุล
 ตำแหน่งทางวิชาการ ผู้ช่วยศาสตราจารย์
 สังกัด วิทยาลัยการดนตรี มหาวิทยาลัยราชภัฏบ้านสมเด็จเจ้าพระยา

ประวัติการศึกษา

พ.ศ. 2558 ปรัชญาดุษฐ์บัณฑิต (ดนตรี)
 วิทยาลัยดุริยางคศิลป์ มหาวิทยาลัยมหิดล
 พ.ศ. 2552 ศิลปศาสตรมหาบัณฑิต (ดนตรี)
 วิทยาลัยดุริยางคศิลป์ มหาวิทยาลัยมหิดล
 พ.ศ. 2549 ศิลปศาสตรบัณฑิต (ดุริยางคศาสตร์สากล)
 คณะดุริยางคศาสตร์ มหาวิทยาลัยศรีนครินทรวิโรฒ ประสานมิตร

สาขาที่เชี่ยวชาญ ดนตรีตะวันตก

ผลงานทางวิชาการ

บทความวิจัย

Promsukkul,P. (2015). Parental Involvement in The Development Of Young Piano Students. In **Fine Arts International Journal**. January-June 2015, Thailand, Srinakarinwirot University, 74-82.

Promsukkul,P. (2015). Parental Involvement in The Development Of Young Piano Students. In **10th Apsmer Conference 2015 Asia-Pacific Symposium for Music Education Research**. 10-13 July 2015, Hong Kong,. 102-111.

Promsukkul, P. (2017). Motivations and Factors of Students toward Decision-Making to Study the Postgraduate Education in Music Program at College of Music, Bansomdejchaopraya Rajabhat University. *Online Proceedings of Research: 11th Asia-Pacific Symposium for Music Education Research* (pp. 217-225). Melaka, Malaysia: UiTM Faculty of Music.

ณภัทร เพ็ญวุฒิ พิมลมาศ พร้อมสุขกุล โดม สว่างอารมย์ และวรสรณ์ เนตรทิพย์. (2561). ความต้องการของนักเรียนและครูต่อการจัดการเรียนการสอนวิชาดนตรี กลุ่มสาระศิลปะ ระดับประถมศึกษาตอนปลาย สังกัดกรุงเทพมหานคร เขตภาษีเจริญ. **วารสารศิลปกรรมศาสตร์ มหาวิทยาลัยศรีนครินทรวิโรฒ** ฉบับที่ 2 ปีที่ 22 กรกฎาคม - ธันวาคม 2561, น. 25-39.

พิมลมาศ พร้อมสุขกุล และอนุรักษ์ บุญแจ๊ะ. (2562). ความต้องการต่อการจัดการเรียนการสอนสาขา ดนตรี ระดับบัณฑิตศึกษา กรณีศึกษา หลักสูตรศิลปศาสตรมหาบัณฑิต สาขาวิชาดนตรีตะวันตก วิทยาลัยการดนตรี มหาวิทยาลัยราชภัฏบ้านสมเด็จเจ้าพระยา. Online Proceedings of Research: **3rd National & International Conference on Media Studies 2019** (ICMS 2019). Bangkok, Thailand: Bansomdejchaopraya Rajabhat University (BSRU): 772–784.

พิมลมาศ พร้อมสุขกุล. (2562). การศึกษาแรงจูงใจและความต้องการของนักศึกษาสาขาดนตรี ระดับ บัณฑิตศึกษา วิทยาลัยการดนตรี มหาวิทยาลัยราชภัฏบ้านสมเด็จเจ้าพระยา. รายงานสืบเนื่อง ในงานประชุมวิชาการระดับชาติและนานาชาติ มหาวิทยาลัยศรีปทุม ครั้งที่ 14 ประจำปี 2562 (SPUCON2019). กรุงเทพฯ: มหาวิทยาลัยศรีปทุม: 1351 – 1360.

หนังสือ

พิมลมาศ พร้อมสุขกุล. (2560). การวัดและประเมินผลทางดนตรี. กรุงเทพฯ: โรงพิมพ์มหาวิทยาลัยราชภัฏ บ้านสมเด็จเจ้าพระยา, 1-302.

ประสบการณ์การสอน

- 1) วิชาการสอนดนตรีตามแนวทางของออร์ฟ
- 2) วิชาการสอนดนตรีตามแนวทางของโคดาย

ภาระงานสอนที่จะมีในหลักสูตรนี้

- 1) วิชาทักษะการบรรเลงเปียโนประกอบ
- 2) วิชาทักษะคีย์บอร์ด

ชื่อ-สกุล นายเอกชัย พุทธิรัญ
ตำแหน่งทางวิชาการ ผู้ช่วยศาสตราจารย์
สังกัด วิทยาลัยการดนตรี มหาวิทยาลัยราชภัฏบ้านสมเด็จเจ้าพระยา

ประวัติการศึกษา

พ.ศ. 2560 ศิลปกรรมศาสตรดุษฎีบัณฑิต
คณะศิลปกรรมศาสตร์ จุฬาลงกรณ์มหาวิทยาลัย
พ.ศ. 2548 ศิลปกรรมศาสตรมหาบัณฑิต (การประพันธ์เพลง)
คณะศิลปกรรมศาสตร์ จุฬาลงกรณ์มหาวิทยาลัย
พ.ศ. 2542 ครุศาสตรบัณฑิต (ดนตรีศึกษา)
คณะมนุษยศาสตร์และสังคมศาสตร์
สถาบันราชภัฏบ้านสมเด็จเจ้าพระยา

สาขาที่เชี่ยวชาญ ดนตรีตะวันตก

ผลงานทางวิชาการ

งานวิจัย

เอกชัย พุทธิรัญ. (2560). นวัตกรรมการประพันธ์เพลงเพื่อส่งเสริมอัตลักษณ์และพัฒนาการท่องเที่ยวเชิงวัฒนธรรมอำเภออุทอง จังหวัดสุพรรณบุรี. สำนักงานกองทุนสนับสนุนการวิจัย.

บทความวิจัย

Phuhirun, Ekachai. (2015). Mahaburutratanodam : The Symphonic Poem of Somdet Chaopraya's Honor. In PGVIM International Symposium 2015 : Classical Music of ASEAN on The World Stage 2015. 25-28, September 2016, Thailand, Princess Galyani Vadhana Institute of Music, 66-78.

เอกชัย พุทธิรัญ. (2561). นวัตกรรมการประพันธ์เพลงเพื่อส่งเสริมอัตลักษณ์และพัฒนาการท่องเที่ยวเชิงวัฒนธรรม อำเภออุทอง จังหวัดสุพรรณบุรี. ใน การประชุมวิชาการระดับชาติ SMART ครั้งที่ 8, 22 มิถุนายน 2561, มหาวิทยาลัยราชภัฏนครปฐม. ประเทศไทย, น. 707 – 718.

ผลงานลักษณะอื่น

เอกชัย พุทธิรัญ. (2560). งานดนตรีสร้างสรรค์ประกอบละครเวที “เสียงของพ่อ”. ในโครงการ “ละครเวทีเฉลิมพระเกียรติ เสียงแห่งความรักภักดี : Sounds of Love, 22-24 มีนาคม 2560, หอประชุมใหญ่ มหาวิทยาลัยราชภัฏบ้านสมเด็จเจ้าพระยา

เอกชัย พุทธิรัญ. (2560). งานดนตรีสร้างสรรค์ “นกขมิ้น” สำหรับวงฟลูตควินเตต. ในงาน Flute Couse and Concert with Dalcroze inspire movement and Body Mapping 2017 วันพุธที่ 31 สิงหาคม พ.ศ. 2560. อาคาร 29 ชั้น 6 วิทยาลัยการดนตรี มหาวิทยาลัยราชภัฏบ้านสมเด็จเจ้าพระยา.

เอกชัย พุทธิรัญ. (2561). งานดนตรีสร้างสรรค์ “เฉลิมราชย์” สำหรับวงสตริงออร์เคสตรา. ในโครงการร้องรำทำเพลงเทิดพระเกียรติ สมเด็จพระเจ้าอยู่หัวมหาวชิราลงกรณ บดินทรเทพยวรางกูร “ดนตรีไร้พรมแดน” Music Across Cultures, 28 ธันวาคม 2561, หอประชุมเล็ก ศูนย์วัฒนธรรมแห่งประเทศไทย.

เอกชัย พุทธิรัญ. (2562). งานดนตรีสร้างสรรค์ “สังข์ประโคน” สำหรับวงคลาริเน็ตควินเตต. ในการนำเสนอผลงานสร้างสรรค์ทางศิลปกรรมระดับชาติ ครั้งที่ 2 ประจำปี 2562 “ศิลปกรรมเฉลิมพระเกียรติ”, 26 กรกฎาคม 2562, หอประชุมอาคาร 100 ปี มหาวิทยาลัยราชภัฏพระนครศรีอยุธยา.

ประสบการณ์การสอน

- 1) วิชาทักษะกีตาร์เบส 1
- 2) วิชาทักษะกีตาร์เบส 2
- 3) วิชาทักษะกีตาร์เบส 3
- 4) วิชาทักษะกีตาร์เบส 4
- 5) วิชาทักษะกีตาร์เบส 5
- 6) วิชาทักษะกีตาร์เบส 6
- 7) วิชาการประพันธ์เพลง 1
- 8) วิชาเคาน์เตอร์พอยต์

ภาระงานสอนที่จะมีในหลักสูตรนี้

- 1) วิชาทักษะกีตาร์เบส 1
- 2) วิชาทักษะกีตาร์เบส 2
- 3) วิชาทักษะกีตาร์เบส 3
- 4) วิชาทักษะกีตาร์เบส 4
- 5) วิชาทักษะกีตาร์เบส 5
- 7) วิชาการประพันธ์เพลง
- 8) วิชาเคาน์เตอร์พอยต์

ชื่อ-สกุล นายอนุรักษ์ บุญแจะ
 ตำแหน่งทางวิชาการ อาจารย์
 สังกัด วิทยาลัยการดนตรี มหาวิทยาลัยราชภัฏบ้านสมเด็จเจ้าพระยา

ประวัติการศึกษา

พ.ศ. 2559 ปรัชญาดุษฐ์บัณฑิต (ดนตรี)
 วิทยาลัยดุริยางคศิลป์ มหาวิทยาลัยมหิดล
 พ.ศ. 2539 ศิลปศาสตรมหาบัณฑิต (วัฒนธรรมดนตรี)
 วิทยาลัยดุริยางคศิลป์ มหาวิทยาลัยมหิดล
 พ.ศ. 2529 ครุศาสตรบัณฑิต (ดนตรีศึกษา)
 คณะครุศาสตร์ วิทยาลัยครูบ้านสมเด็จเจ้าพระยา

สาขาที่เชี่ยวชาญ ดนตรีตะวันตก

ผลงานทางวิชาการ

งานวิจัย

อนุรักษ์ บุญแจะ, พนัง ปานช่วย และ จีระพันธ์ อ่อนเถื่อน (2559). การศึกษาสภาพและกำหนด ยุทธศาสตร์ องค์กร: กรณีศึกษาภาควิชาดนตรีตะวันตก วิทยาลัยการดนตรี มหาวิทยาลัยราชภัฏ บ้านสมเด็จเจ้าพระยา. สถาบันวิจัยและพัฒนา มหาวิทยาลัยราชภัฏบ้านสมเด็จเจ้าพระยา, 1-137.

ตำรา

อนุรักษ์ บุญแจะ. (2560). ก้าวแรกสู่การอำนวยเพลง. กรุงเทพฯ : โรงพิมพ์มหาวิทยาลัยราชภัฏบ้าน สมเด็จเจ้าพระยา, 1-94.

บทความวิจัย

อนุรักษ์ บุญแจะ พนัง ปานช่วย และจีระพันธ์ อ่อนเถื่อน. (2560). การศึกษาสภาพองค์กรเพื่อกำหนด ยุทธศาสตร์: กรณีศึกษาภาควิชาดนตรีตะวันตก วิทยาลัยการดนตรี มหาวิทยาลัยราชภัฏบ้าน สมเด็จเจ้าพระยา. สารสนเทศ. 16(2).

Anurak BoonJae. The Study The Organizational Conditions and Formulating Strategies : A Case Study of The Western Music Department , College of Music , Bansomdejchaopraya Rajabhat University.

อนรรักษ์ บุญแจะ. การนำเสนอผลงานวิจัย ณ เมืองกลาสโกว์ ประเทศสกอตแลนด์ ในงาน 32nd ISME World Conference on Music Education บทความวิจัย การศึกษาสภาพองค์กรเพื่อกำหนด ยุทธศาสตร์: กรณีศึกษาภาควิชาดนตรีตะวันตก วิทยาลัยการดนตรี มหาวิทยาลัยราชภัฏบ้าน สมเด็จเจ้าพระยา (“ The Study The Organizational Conditions and Formulating Strategies : A Case Study of The Western Music Department , College of Music , Bansomdejchaopraya Rajabhat University. ”)

ประสบการณ์การสอน

- 5) วิชาการอำนวยเพลงขั้นพื้นฐาน
- 6) วิชาหลักการโยธวาทิต
- 7) วิชาสวนศาสตร์ทางดนตรี
- 8) วิชาปรัชญาและสุนทรียทางดนตรี

ภาระงานสอนที่จะมีในหลักสูตรนี้

- 3) วิชาการอำนวยเพลงขั้นพื้นฐาน
- 4) วิชาหลักการโยธวาทิต

ชื่อ-สกุล นายธีรวัฒน์ รัตนประภาเมธีรัฐ
 ตำแหน่งทางวิชาการ ผู้ช่วยศาสตราจารย์
 สังกัด วิทยาลัยการดนตรี มหาวิทยาลัยราชภัฏบ้านสมเด็จเจ้าพระยา

ประวัติการศึกษา

พ.ศ. 2555 ศิลปศาสตรมหาบัณฑิต (ดุริยางคศิลป์ตะวันตก)
 คณะศิลปกรรมศาสตร์ จุฬาลงกรณ์มหาวิทยาลัย
 พ.ศ. 2547 ศิลปศาสตรบัณฑิต (ดนตรีตะวันตก)
 คณะมนุษยศาสตร์ มหาวิทยาลัยเกษตรศาสตร์

สาขาที่เชี่ยวชาญ ดนตรีตะวันตก

ผลงานทางวิชาการ

งานลักษณะอื่น

ธีรวัฒน์ รัตนประภาเมธีรัฐ. (2561). การแสดงบรรเลงเดี่ยวฟลูต. การเผยแพร่ครั้งที่ 1 ในงานการแสดง
 บรรเลงเดี่ยวฟลูตโดย ธีรวัฒน์ รัตนประภาเมธีรัฐ. วันที่ 17 เมษายน 2561 ณ สถาบันดนตรี
 สยามยามาฮา.

ประสบการณ์การสอน

- 1) วิชาทักษะฟลูต 1
- 2) วิชาทักษะฟลูต 2
- 3) วิชาทักษะฟลูต 3
- 4) วิชาทักษะฟลูต 4
- 5) วิชาทักษะฟลูต 5
- 6) วิชาทักษะฟลูต 6
- 7) วิชาหลักการโยธวาทิต

ภาระงานสอนที่จะมีในหลักสูตรนี้

- 1) วิชาทักษะฟลูต 1
- 2) วิชาทักษะฟลูต 2
- 3) วิชาทักษะฟลูต 3
- 4) วิชาทักษะฟลูต 4
- 5) วิชาทักษะฟลูต 5
- 6) วิชาหลักการโยธวาทิต

ชื่อ-สกุล	นายพนัส ต້องการพานิช
ตำแหน่งทางวิชาการ	ผู้ช่วยศาสตราจารย์
สังกัด	วิทยาลัยการดนตรี มหาวิทยาลัยราชภัฏบ้านสมเด็จเจ้าพระยา

ประวัติการศึกษา

พ.ศ. 2556	ศิลปศาสตรมหาบัณฑิต (การสอนและการแสดง) วิทยาลัยดนตรี มหาวิทยาลัยรังสิต
พ.ศ. 2546	ศิลปศาสตรบัณฑิต (ดนตรีตะวันตก) คณะมนุษยศาสตร์ มหาวิทยาลัยเกษตรศาสตร์

สาขาที่เชี่ยวชาญ ดนตรีตะวันตก

ผลงานทางวิชาการ

บทความวิจัย

พนัส ต້องการพานิช. (2561). ชุดการสอนโน้ตและการใช้ดนตรีประกอบ เพื่อพัฒนาการเรียนการสอนเครื่อง
กระทบ. วารสารดนตรีรังสิต. 13(2) : 31-44.

ประสบการณ์การสอน

- 1) วิชาปฏิบัติเครื่องกระทบ 1
- 2) วิชาปฏิบัติเครื่องกระทบ 2
- 3) วิชาปฏิบัติเครื่องกระทบ 3
- 4) วิชาปฏิบัติเครื่องกระทบ 4
- 5) วิชาปฏิบัติเครื่องกระทบ 5
- 6) วิชาปฏิบัติเครื่องกระทบ 6
- 7) วิชาดนตรีและกิจกรรมการเคลื่อนไหวสำหรับเด็ก
- 8) วิชาการเรียงเรียงดนตรีสำหรับเด็ก
- 9) วิชาการสอนดนตรี

ภาระงานสอนที่จะมีในหลักสูตรนี้

- 1) วิชาทักษะเครื่องกระทบ 1
- 2) วิชาทักษะเครื่องกระทบ 2
- 3) วิชาทักษะเครื่องกระทบ 3
- 4) วิชาทักษะเครื่องกระทบ 4
- 5) วิชาทักษะเครื่องกระทบ 5

ชื่อ-สกุล นายณัฐพล เพ็องอักษร
ตำแหน่งทางวิชาการ ผู้ช่วยศาสตราจารย์
สังกัด วิทยาลัยการดนตรี มหาวิทยาลัยราชภัฏบ้านสมเด็จเจ้าพระยา

ประวัติการศึกษา

พ.ศ. 2553 ศิลปศาสตรมหาบัณฑิต (ดนตรี)
วิทยาลัยดุริยางคศิลป์ มหาวิทยาลัยมหิดล
พ.ศ. 2543 ศีษศาสตรบัณฑิต (ดุริยางคศาสตร์สากล)
คณะศึกษาศาสตร์ มหาวิทยาลัยศรีนครินทรวิโรฒประสานมิตร

สาขาที่เชี่ยวชาญ ดนตรีตะวันตก

ผลงานทางวิชาการ

ตำรา

ณัฐพล เพ็องอักษร. (2559). สังคีตปฏิภาณแบบแจ๊ส. กรุงเทพฯ: โรงพิมพ์มหาวิทยาลัยราชภัฏบ้านสมเด็จเจ้าพระยา. 125 หน้า. (ได้รับการตรวจสอบการเผยแพร่โดยคณะกรรมการตามคำสั่งมหาวิทยาลัยราชภัฏบ้านสมเด็จเจ้าพระยา ที่ 1197/2559 เรื่องแต่งตั้งคณะกรรมการตรวจสอบและรับรองการเผยแพร่ผลงานทางวิชาการ)

บทความวิชาการ

Nattapon Fuangaugorn. (2018). A New Approach to Arranging "3 Royal's Compositions" (Alexandra, Smiles and Still On My Mind). In **PGVIM International Symposium 2018 :Music & Metamorphosis 2018**. 29-31 August 2018, Thailand, Princess Galyani Vadhana Institute of Music, 51-63.

ผลงานลักษณะอื่น

ณัฐพล เพ็องอักษร. (2561). แนวทางการเรียบเรียงเพลงพระราชนิพนธ์ชุด “คีตมหาราชัน” (เพลงพระราชนิพนธ์ 8 บทเพลง) ในงาน **การจัดงานวันคล้ายพิราลัย ๒๕๖๑ สมเด็จพระยาบรมมหาศรีสุริยวงศ์ (ช่วงขุนนาค) 150 ปี** วันพุธที่ 19 มกราคม พ.ศ. 2561. ณ มหาวิทยาลัยราชภัฏบ้านสมเด็จเจ้าพระยา.

ประสบการณ์การสอน

- 1) วิชาปฏิบัติรวมวง 1
- 2) วิชาปฏิบัติรวมวง 2
- 3) วิชาปฏิบัติรวมวง 3
- 4) วิชาปฏิบัติรวมวง 4
- 5) วิชาปฏิบัติเครื่องลมไม้ 5
- 6) วิชาปฏิบัติเครื่องลมไม้ 6

ภาระงานสอนที่จะมีในหลักสูตรนี้

- 1) วิชาทักษะแซ็กโซโฟน 1
- 2) วิชาทักษะแซ็กโซโฟน 2
- 3) วิชาทักษะแซ็กโซโฟน 3
- 4) วิชาทักษะแซ็กโซโฟน 4
- 5) วิชาทักษะแซ็กโซโฟน 5

ชื่อ-สกุล นายสมภาศ สุขชนะ
ตำแหน่งทางวิชาการ อาจารย์
สังกัด วิทยาลัยการดนตรี มหาวิทยาลัยราชภัฏบ้านสมเด็จเจ้าพระยา

ประวัติการศึกษา

พ.ศ. 2552 ศิลปศาสตรมหาบัณฑิต (ดนตรีศึกษา)
คณะมนุษยศาสตร์ มหาวิทยาลัยราชภัฏบ้านสมเด็จเจ้าพระยา
พ.ศ. 2543 ครุศาสตรบัณฑิต (ดนตรีศึกษา)
คณะมนุษยศาสตร์และสังคมศาสตร์
สถาบันราชภัฏบ้านสมเด็จเจ้าพระยา

สาขาที่เชี่ยวชาญ ดนตรีตะวันตก เทคโนโลยีดนตรี

ผลงานทางวิชาการ

ตำรา

สมภาศ สุขชนะ. (2560). การใช้ไมโครโฟนสำหรับบันทึกเสียง. กรุงเทพฯ : โรงพิมพ์มหาวิทยาลัยราชภัฏบ้านสมเด็จเจ้าพระยา, 1-108.

งานวิจัย

สมภาศ สุขชนะ และคณะ. (2559). การพัฒนากระบวนการเรียนการสอนพื้นฐานทางดนตรีรูปแบบการเรียนรู้แบบร่วมมือกัน สำหรับนักศึกษาชั้นปีที่ 1 วิทยาลัยการดนตรี มหาวิทยาลัยราชภัฏบ้านสมเด็จเจ้าพระยา. สถาบันวิจัยและพัฒนา มหาวิทยาลัยราชภัฏบ้านสมเด็จเจ้าพระยา, 1-115.

บทความวิจัย

สมภาศ สุขชนะ ณิชศรีธัญญ์ ทฤษฎีคุณ ภาคภูมิ เตียวงษ์สุวรรณ และพูนสุข กุหลาบวงษ์. (2561). การพัฒนากระบวนการเรียนการสอนพื้นฐานทางดนตรีรูปแบบการเรียนรู้แบบร่วมมือกัน สำหรับนักศึกษาชั้นปีที่ 1 วิทยาลัยการดนตรี มหาวิทยาลัยราชภัฏบ้านสมเด็จเจ้าพระยา.. วารสารดนตรีรังสิต. 14(1) : 68-81.

ประสบการณ์การสอน

- 1) วิชาการปฏิบัติบันทึกเสียง 1
- 2) วิชาปฏิบัติการบันทึกเสียง 2
- 3) วิชาการใช้คอมพิวเตอร์ช่วยงานดนตรี
- 4) วิชาเทคโนโลยีดนตรี

- 5) วิชาพื้นฐานเครื่องส่งเคราะห์เสียง
- 6) วิชาการซ่อมสร้างอุปกรณ์ดนตรี
- 7) วิชาการผลิตผลงานดนตรีด้วยคอมพิวเตอร์
- 8) วิชาปฏิบัติดนตรีอิเล็กทรอนิกส์

ภาระงานสอนที่จะมีในหลักสูตรนี้

- 1) วิชาการซ่อมบำรุงอุปกรณ์ดนตรี
- 2) วิชาคอมพิวเตอร์ดนตรีเบื้องต้น

ชื่อ-สกุล นายพูนสุข กุหลาบวงษ์
 ตำแหน่งทางวิชาการ อาจารย์
 สังกัด วิทยาลัยการดนตรี มหาวิทยาลัยราชภัฏบ้านสมเด็จเจ้าพระยา

ประวัติการศึกษา

พ.ศ. 2545 ศิลปศาสตรมหาบัณฑิต (ดนตรี)
 วิทยาลัยดุริยางคศิลป์ มหาวิทยาลัยมหิดล
 พ.ศ. 2529 ครุศาสตรบัณฑิต (ดนตรีศึกษา)
 วิทยาลัยครูบ้านสมเด็จเจ้าพระยา

สาขาที่เชี่ยวชาญ ดนตรีตะวันตก

ผลงานทางวิชาการ

งานวิจัย

พูนสุข กุหลาบวงษ์ และคณะ. (2559). การพัฒนากระบวนการเรียนการสอนพื้นฐานทางดนตรีรูปแบบการเรียนรู้แบบร่วมมือกัน สำหรับนักศึกษาชั้นปีที่ 1 วิทยาลัยการดนตรี มหาวิทยาลัยราชภัฏบ้านสมเด็จเจ้าพระยา. สถาบันวิจัยและพัฒนา มหาวิทยาลัยราชภัฏบ้านสมเด็จเจ้าพระยา, 1-115.

บทความวิจัย

พูนสุข กุหลาบวงษ์ ณิชศรีธัญญ์ ทฤษฎีคุณ ภาคภูมิ เตี้ยวงษ์สุวรรณ และสมภาศ สุขชนะ. (2561). การพัฒนากระบวนการเรียนการสอนพื้นฐานทางดนตรีรูปแบบการเรียนรู้แบบร่วมมือกัน สำหรับนักศึกษาชั้นปีที่ 1 วิทยาลัยการดนตรี มหาวิทยาลัยราชภัฏบ้านสมเด็จเจ้าพระยา.. วารสารดนตรีรังสิต. 14(1) : 68-81.

ประสบการณ์การสอน

- 1) วิชาทักษะไวโอลิน 1
- 2) วิชาทักษะไวโอลิน 2
- 3) วิชาทักษะไวโอลิน 3
- 4) วิชาทักษะไวโอลิน 4
- 5) วิชาทักษะไวโอลิน 5
- 6) วิชาทักษะไวโอลิน 6

ภาระงานสอนที่จะมีในหลักสูตรนี้

- 1) วิชาทักษะไวโอลิน 1
- 2) วิชาทักษะไวโอลิน 2
- 3) วิชาทักษะไวโอลิน 3
- 4) วิชาทักษะไวโอลิน 4
- 5) วิชาทักษะไวโอลิน 5

ภาคผนวก ง
ประวัติและผลงานทางวิชาการของอาจารย์พิเศษ

ชื่อ-สกุล ร้อยโทวิทยา คุ่มฉายา
ตำแหน่งทางวิชาการ อาจารย์
สังกัด กองดุริยางค์ทหารบก

ประวัติการศึกษา

พ.ศ.2554 ครุศาสตรมหาบัณฑิต (หลักสูตรและการนิเทศ)
คณะศึกษาศาสตร์ มหาวิทยาลัยศิลปากร
พ.ศ.2547 ครุศาสตรบัณฑิต (ดนตรีศึกษา)
คณะมนุษยศาสตร์และสังคมศาสตร์ มหาวิทยาลัยราชภัฏจันทรเกษม

สาขาที่เชี่ยวชาญ ดนตรีตะวันตก ดนตรีศึกษา

ประสบการณ์การสอน

- 1) วิชาการจัดการเรียนรู้ทางดนตรี 1
- 2) วิชาการจัดการเรียนรู้ทางดนตรี 2

ภาระงานสอนที่จะมีในหลักสูตรนี้

- 1) วิชาการเตรียมการสอนทางดนตรีศึกษา
- 2) วิชาการวิธีการสอนดนตรีศึกษา

ชื่อ-สกุล นายกุลธวัช แก้วสมัคร
ตำแหน่งทางวิชาการ อาจารย์
สังกัด กองดุริยางค์ทหารเรือ

ประวัติการศึกษา

พ.ศ.2556 รัฐประศาสนศาสตรมหาบัณฑิต (รัฐประศาสนศาสตร์)
คณะรัฐประศาสนศาสตร์ วิทยาลัยทองสุข
พ.ศ.2551 ศิลปศาสตรบัณฑิต (ดนตรี)
วิทยาลัยดุริยางคศิลป์ มหาวิทยาลัยมหิดล

สาขาที่เชี่ยวชาญ ดนตรีตะวันตก ดนตรีศึกษา

ประสบการณ์การสอน

- 1) วิชาทักษะกลองชุด 1
- 2) วิชาทักษะกลองชุด 2
- 3) วิชาทักษะกลองชุด 3
- 4) วิชาทักษะกลองชุด 4
- 5) วิชาทักษะกลองชุด 5
- 6) วิชาทักษะกลองชุด 6

ภาระงานสอนที่จะมีในหลักสูตรนี้

- 1) วิชาทักษะกลองชุด 1
- 2) วิชาทักษะกลองชุด 2
- 3) วิชาทักษะกลองชุด 3
- 4) วิชาทักษะกลองชุด 4
- 5) วิชาทักษะกลองชุด 5

ภาคผนวก จ

คำสั่งแต่งตั้งคณะกรรมการพัฒนาหลักสูตรและคณะกรรมการวิพากษ์หลักสูตร



คำสั่งมหาวิทยาลัยราชภัฏบ้านสมเด็จเจ้าพระยา

ที่ 425 /๒๕๖๒

เรื่อง แต่งตั้งคณะกรรมการพัฒนาหลักสูตรและวิพากษ์หลักสูตรครุศาสตรบัณฑิต ๔ ปี

ด้วยกระทรวงศึกษาธิการมีนโยบายส่งเสริมการพัฒนาหลักสูตรผลิตครู (หลักสูตร ๔ ปี) ให้มีคุณภาพสอดคล้องกับการเปลี่ยนแปลงในศตวรรษที่ ๒๑ โดยเน้นการปรับปรุงกระบวนการผลิตและกระบวนการสอนให้มีประสิทธิภาพและให้แล้วเสร็จสำหรับใช้ในการจัดการเรียนการสอนในปีการศึกษา ๒๕๖๒ เป็นต้นไป ในการนี้ เพื่อให้การดำเนินการในระดับสถาบันการศึกษาสอดคล้องกับช่วงระยะเวลาที่กระทรวงศึกษาธิการกำหนด มหาวิทยาลัยราชภัฏบ้านสมเด็จเจ้าพระยาจึงได้จัดทำโครงการปรับปรุงและพัฒนาหลักสูตรครุศาสตรบัณฑิต ๔ ปี ขึ้น เพื่อดำเนินการปรับปรุงและพัฒนาหลักสูตรครุศาสตรบัณฑิต ๕ ปี ที่มีอยู่เดิม และพัฒนาหลักสูตรครุศาสตรบัณฑิต ๔ ปี ขึ้นใหม่ตามความจำเป็น และให้ความร่วมมือในการจัดการเรียนการสอนตามนโยบายของกระทรวงศึกษาธิการต่อไป

ดังนั้น เพื่อให้กระบวนการพัฒนาหลักสูตรเป็นไปด้วยความเรียบร้อย จึงเห็นสมควรแต่งตั้งคณะกรรมการพัฒนาหลักสูตรและวิพากษ์หลักสูตรครุศาสตรบัณฑิต ๔ ปี ดังนี้

๑. คณะกรรมการอำนวยการ

๑) ผู้ช่วยศาสตราจารย์ ดร.ลินดา	เกษมธำมา	ประธานกรรมการ
๒) รองศาสตราจารย์ปริญานูช	กิจรุ่งโรจน์เจริญ	กรรมการ
๓) ผู้ช่วยศาสตราจารย์ลาวัลย์	ทุ่งขจร	กรรมการ
๔) ผู้ช่วยศาสตราจารย์ ดร.ชลิต	วนิชยานันต์	กรรมการ
๕) ผู้ช่วยศาสตราจารย์ ดร.อารีวรรณ	เอี่ยมสะอาด	กรรมการ
๖) ผู้ช่วยศาสตราจารย์ ดร.พิชญ	บางเขียว	กรรมการ
๗) ผู้ช่วยศาสตราจารย์ ดร.ณุศณี	มีแก้วกฤษ	กรรมการ
๘) ผู้ช่วยศาสตราจารย์สายัณ	พุทธลา	กรรมการ
๙) อาจารย์ ดร.สวัสดี	ทองสิน	กรรมการ
๑๐) อาจารย์ ดร.เพ็ญพร	ทองคำสุก	กรรมการ
๑๑) อาจารย์มรกต	ภูทอง	กรรมการ
๑๒) รองศาสตราจารย์ ดร.บุญมี	กวินเสกสรรค์	กรรมการ
๑๓) ผู้ช่วยศาสตราจารย์ ดร.วิเชียร	อินทรสมพันธ์	กรรมการ
๑๔) ผู้ช่วยศาสตราจารย์ ดร.สุพัตรา	วิไลลักษณ์	กรรมการ
๑๕) อาจารย์ ดร.ไพฑูรย์	มากสุข	กรรมการ
๑๖) อาจารย์ ดร.ทชชยา	วนนะบวรเดชน์	กรรมการ
๑๗) ผู้ช่วยศาสตราจารย์ ดร.ชลลดา	พงศ์พัฒนโยธิน	กรรมการและเลขานุการ
๑๘) นางสาวอรุณี	คูวิมล	กรรมการและผู้ช่วยเลขานุการ

หน้าที่ จัดสรรงบประมาณ ให้คำปรึกษาแนะนำในการบริหารจัดการ และการดำเนินการพัฒนาหลักสูตรและวิพากษ์หลักสูตรเป็นไปอย่างมีประสิทธิภาพ

- ๒ -

๒. คณะกรรมการดำเนินงาน

๑) รองศาสตราจารย์ ดร.วิวัฒน์	วัฒนานิมิตกุล	ที่ปรึกษา
๒) ผู้ช่วยศาสตราจารย์ ดร.ชลลดา	พงศ์พัฒนโยธิน	ประธานกรรมการ
๓) ผู้ช่วยศาสตราจารย์ ดร.วิเชียร	อินทรสมพันธ์	รองประธานกรรมการ
๔) รองศาสตราจารย์ ดร.บุญมี	กวินเสกสรรค์	กรรมการ
๕) ผู้ช่วยศาสตราจารย์ ดร.สุพัตรา	วิไลลักษณ์	กรรมการ
๖) อาจารย์ ดร.ไพฑูริย์	มากสุข	กรรมการ
๗) อาจารย์ ดร.ทชชยา	วนนะบวรเดชน์	กรรมการ
๘) ผู้ช่วยศาสตราจารย์ ดร.เกษม	ตรีตระการ	กรรมการ
๙) อาจารย์ ดร.มนัสวี	ศรีรัชเลา	กรรมการ
๑๐) อาจารย์สุเมธ	ใจเย็น	กรรมการ
๑๑) อาจารย์วรินธร	สีเสียดงาม	กรรมการ
๑๒) นางสาวอรุณี	คูวิมล	กรรมการ
๑๓) ผู้ช่วยศาสตราจารย์ ดร.สุนทร	ทวีถาวรสวัสดิ์	กรรมการ
๑๔) นายกัมพล	จาดุพรธรรม	กรรมการ
๑๕) นายณัฐพล	เจริญงามวงศ์วาน	กรรมการ
๑๖) นางสุรีย์พร	पालะพันธ์	กรรมการ
๑๗) นายธีระศักดิ์	ธีรวิจณนาภา	กรรมการ
๑๘) นายชิตพล	พงศ์เพชรสกุล	กรรมการ
๑๙) นายอนุชา	หมั่นเดช	กรรมการ
๒๐) นางสาวฐิติกาญจน์	ภูมิธิ	กรรมการ
๒๑) นางสาวสุพัตรา	ศรีจันทร์	กรรมการ
๒๒) อาจารย์ ดร.ณัฐมน	พันธุ์ชาติรี	กรรมการและเลขานุการ
๒๓) อาจารย์ ดร.ธนภัทร	จันทร์เจริญ	กรรมการและผู้ช่วยเลขานุการ
๒๔) นายประภษฎ์	เพชรแอง	กรรมการและผู้ช่วยเลขานุการ
๒๕) นางสาววิวรรณ	วังสมพร	กรรมการและผู้ช่วยเลขานุการ
๒๖) นางสาวปรัชญาภรณ์	นาคกรอง	กรรมการและผู้ช่วยเลขานุการ

หน้าที่ จัดทำโครงการ วางแผนการดำเนินงาน บริหารจัดการงบประมาณ ให้คำปรึกษาแนะนำ ในการดำเนินการพัฒนาหลักสูตรและวิพากษ์หลักสูตรเป็นไปอย่างมีประสิทธิภาพ

๓. คณะกรรมการผู้ทรงคุณวุฒิจากองค์กรวิชาชีพและผู้ทรงคุณวุฒิทางการศึกษา

๑) ผู้อำนวยการกรรมการ	บารมี	กรรมการ
ผู้อำนวยการสำนักมาตรฐานวิชาชีพ (สมช.)	ครูสภา	
๒) ศาสตราจารย์ ดร.วัลลภา	เทพหัสดิน ณ อยุธยา	กรรมการ
ผู้ทรงคุณวุฒิทางการศึกษา		
๓) ศาสตราจารย์ ดร.คณิต	เขียววิชัย	กรรมการ
คณะศึกษาศาสตร์ มหาวิทยาลัยศิลปากร		
๔) ผู้ช่วยศาสตราจารย์ ว่าที่พันตรี ดร.นพดล เจนอักษร		กรรมการ
คณะศึกษาศาสตร์ มหาวิทยาลัยศิลปากร		

- ๓ -

- ๕) ผู้ช่วยศาสตราจารย์ ดร.ไสว ฟ้าขาว กรรมการ
คณะศึกษาศาสตร์ มหาวิทยาลัยราชภัฏจันทรเกษม

หน้าที่ พิจารณา วิพากษ์ ให้ข้อเสนอแนะ รายวิชาหมวดวิชาศึกษาทั่วไป หมวดวิชาชีพครู และ
รายละเอียดของหลักสูตรโดยภาพรวมให้เป็นไปอย่างมีประสิทธิภาพ

๔. คณะกรรมการผู้ทรงคุณวุฒิกลั่นกรองหลักสูตร

- ๑) ศาสตราจารย์ ดร.วัลลภา เทพหัสดิน ณ อยุธยา กรรมการ
๒) ศาสตราจารย์ ดร.สุจรีต เพียรชอบ กรรมการ
๓) รองศาสตราจารย์ ดร.เรณูมาศ มาอุ่น กรรมการ
๔) รองศาสตราจารย์ ดร.สมบัติ ทิมทรัพย์ กรรมการ
๕) รองศาสตราจารย์ ดร.ณรงค์ชัย ปิฎกัรชิต กรรมการ
๖) รองศาสตราจารย์ ดร.วิโรจน์ วัฒนานิมิตกุล กรรมการ
๗) ผู้ช่วยศาสตราจารย์สมหมาย มหาบรรพต กรรมการ

หน้าที่ พิจารณา กลั่นกรองความสมบูรณ์รายละเอียดของหลักสูตรโดยภาพรวมให้เป็นไปอย่างมี
ประสิทธิภาพก่อนนำเสนอสภาวิชาการ และสภามหาวิทยาลัย

๕. คณะกรรมการผู้ทรงคุณวุฒิภายนอก สาขาวิชาเฉพาะด้าน

๕.๑ คณะครุศาสตร์

- ๑) รองศาสตราจารย์ ดร.นันทิยา น้อยจันทร์ การศึกษาปฐมวัย
๒) รองศาสตราจารย์ ดร.สิริมา ภิญโญนันตพงษ์ การศึกษาปฐมวัย
๓) รองศาสตราจารย์ ดร.วาสนา คุณาอภิสิทธิ์ พลศึกษา
๔) ผู้ช่วยศาสตราจารย์ ดร.พราหม อินพรม พลศึกษา
๕) รองศาสตราจารย์นพดล เนตรดี ศิลปศึกษา
๖) ผู้ช่วยศาสตราจารย์ ดร.อภิชาติ พลประเสริฐ ศิลปศึกษา
๗) รองศาสตราจารย์ ดร.สุภาคย์ ดุลสัมพันธ์ วิทยาศาสตร์ทั่วไป
๘) ผู้ช่วยศาสตราจารย์ ดร.สุชัย นพรัตน์แจ่มจำรัส วิทยาศาสตร์ทั่วไป
๙) รองศาสตราจารย์เวรณี กริทอง จิตวิทยาการศึกษาและการแนะแนว
๑๐) ผู้ช่วยศาสตราจารย์ ดร.พาสณา จุลรัตน์ จิตวิทยาการศึกษาและการแนะแนว
๑๑) รองศาสตราจารย์ ดร.อรจรรย์ ณ ตะกั่วทุ่ง เทคโนโลยีดิจิทัลเพื่อการศึกษา
๑๒) รองศาสตราจารย์ ดร.ปรัชญนันท์ นิลสุข เทคโนโลยีดิจิทัลเพื่อการศึกษา
๑๓) ผู้ช่วยศาสตราจารย์ ดร.ปรณัฐ กิจรุ่งเรือง การประถมศึกษา
๑๔) ผู้ช่วยศาสตราจารย์ ดร.ยศวีร์ สายฟ้า การประถมศึกษา
๑๕) รองศาสตราจารย์ ดร.วรรณิ แกมเกตุ การประเมินผลและวิจัยทางการศึกษา
๑๖) รองศาสตราจารย์สุภรณ์ ลิ้มบริบูรณ์ การประเมินผลและวิจัยทางการศึกษา

๕.๒ คณะมนุษยศาสตร์และสังคมศาสตร์

- ๑) รองศาสตราจารย์ ดร.ประเทือง ทินรัตน์ ภาษาไทย
๒) ผู้ช่วยศาสตราจารย์ ดร.สายวรุณ สุนทรโทท ภาษาไทย
๓) ผู้ช่วยศาสตราจารย์ ดร.สมิตรา ด่านพานิชย์ ภาษาอังกฤษ
๔) ผู้ช่วยศาสตราจารย์ ดร.อธิปัตย์ บุญเหมาะ ภาษาอังกฤษ
๕) รองศาสตราจารย์สุภาวดี โพธิเวชกุล นาฏยศิลป์ศึกษา

- ๔ -

- | | |
|--|----------------------------------|
| ๖) ผู้ช่วยศาสตราจารย์ ดร.ธรรญา ภูมิจิโรจ | นาฏยศิลป์ศึกษา |
| ๗) ผู้ช่วยศาสตราจารย์ ดร.วลัย อิศรางกูร ณ อยุธยา | สังคมศึกษา |
| ๘) ผู้ช่วยศาสตราจารย์ ดร.กิตติศักดิ์ ลักษณะมา | สังคมศึกษา |
| ๙) รองศาสตราจารย์ ดร.จุมพจน์ วณิชกุล | บรรณารักษศาสตร์และสารสนเทศศาสตร์ |
| ๑๐) รองศาสตราจารย์ชัยเลิศ ปรีสุทธกุล | บรรณารักษศาสตร์และสารสนเทศศาสตร์ |

๕.๓ คณะวิทยาศาสตร์และเทคโนโลยี

- | | |
|--|------------------|
| ๑) ผู้ช่วยศาสตราจารย์ ดร.ศิริลักษณ์ เรืองรุ่งโรจน์ | ฟิสิกส์ |
| ๒) ผู้ช่วยศาสตราจารย์ ดร.วันทนา สุขแก้ว | ฟิสิกส์ |
| ๓) รองศาสตราจารย์ ดร.วุฒิชัย พาราสุข | เคมี |
| ๔) ผู้ช่วยศาสตราจารย์ ดร.ปิยรัตน์ ตรีบัณฑิต | เคมี |
| ๕) รองศาสตราจารย์ ดร.สมาน แก้วไวยุทธ | ชีววิทยา |
| ๖) ผู้ช่วยศาสตราจารย์ ดร.โองการ วณิชชาชีวะ | ชีววิทยา |
| ๗) ศาสตราจารย์ ดร.ฉวีวรรณ รัตนประเสริฐ | คณิตศาสตร์ |
| ๘) รองศาสตราจารย์ ดร.สิริพร ทิพย์คง | คณิตศาสตร์ |
| ๙) ผู้ช่วยศาสตราจารย์ ดร.อลิสรา ทรงศรีวิทยา | คอมพิวเตอร์ศึกษา |
| ๑๐) ผู้ช่วยศาสตราจารย์ ดร.วรสิทธิ์ ชูชัยวัฒนา | คอมพิวเตอร์ศึกษา |

๕.๔ คณะวิศวกรรมศาสตร์และเทคโนโลยีอุตสาหกรรม

- | | |
|--|------------------------------|
| ๑) ผู้ช่วยศาสตราจารย์ ดร.กิตติ กอบัวแก้ว | อุตสาหกรรมศิลป์ |
| ๒) รองศาสตราจารย์ ดร.วิชัย แหวนเพชร | อุตสาหกรรมศิลป์ |
| ๓) รองศาสตราจารย์ ดร.สมบัติ ทิมทรัพย์ | วิศวกรรมการผลิตและอุตสาหกรรม |
| ๔) รองศาสตราจารย์ ดร.วิชัย แหวนเพชร | วิศวกรรมการผลิตและอุตสาหกรรม |

๕.๕ วิทยาลัยการดนตรี

- | | |
|--|-------------------|
| ๕) รองศาสตราจารย์ ดร.ณรงค์ชัย ปิฎกรัษต์ | ดนตรีไทยศึกษา |
| ๖) รองศาสตราจารย์ ดร.ยุทธนา ฉัพรรณรัตน์ | ดนตรีไทยศึกษา |
| ๗) รองศาสตราจารย์ ดร.สุชาติ แสงทอง | ดนตรีตะวันตกศึกษา |
| ๘) ผู้ช่วยศาสตราจารย์ ดร.ประพันธ์ศักดิ์ พุ่มอินทร์ | ดนตรีตะวันตกศึกษา |

หน้าที่ พิจารณา วิพากษ์ ให้ข้อเสนอแนะ รายวิชาหมวดวิชาเฉพาะด้านและรายละเอียดของหลักสูตรโดยภาพรวมให้เป็นไปอย่างมีประสิทธิภาพ

๖. คณะกรรมการพัฒนารายวิชาหมวดวิชาศึกษาทั่วไป

รายวิชาทักษะการพูดและการฟังภาษาอังกฤษ รายวิชาทักษะภาษาอังกฤษเพื่อการสื่อสาร
รายวิชาการใช้ภาษาอังกฤษและการสื่อสาร และรายวิชาภาษาอังกฤษเพื่อวิชาชีพ

- | | |
|---------------------------|----------------|
| ๑) อาจารย์สายฝน | ทรงเสียงไชย |
| ๒) ผู้ช่วยศาสตราจารย์วาปี | คงอินทร์ |
| ๓) อาจารย์สายสุนีย์ | อุลิต |
| ๔) อาจารย์ศิริกาญจนา | ใบคำ |
| ๕) อาจารย์เฉลิมทรัพย์ | กรณ์ย์จักรวุฒิ |
| ๖) อาจารย์กมลวรรณ | จรรยาศรี |
| ๗) อาจารย์พิพิธพร | อินทร์พานิช |
| ๘) อาจารย์ปิยะฉัตร | ปานเพชร |

- ๕ -

รายวิชาทักษะในศตวรรษที่ ๒๑ เพื่อชีวิตและอาชีพ

- | | |
|-------------------------------------|------------|
| ๑) รองศาสตราจารย์ ดร.ปัญญาญา | วรวัฒน์ชัย |
| ๒) ผู้ช่วยศาสตราจารย์ ดร.เปรมสุรีย์ | เชื่อมทอง |
| ๓) อาจารย์ฉัฐจุฑา | นกจันทร์ |

รายวิชาสุนทรียะทางดนตรี

- | | |
|----------------------------------|-----------------|
| ๑) ผู้ช่วยศาสตราจารย์ ดร.สุพัตรา | วิไลลักษณ์ |
| ๒) ผู้ช่วยศาสตราจารย์ถาวร | วัฒนบุญญา |
| ๓) ผู้ช่วยศาสตราจารย์ธนาธิป | เผ่าพันธุ์ |
| ๔) ผู้ช่วยศาสตราจารย์ภัทรวีร์ | เทียนชัยอนันต์ |
| ๕) อาจารย์วรินธร | สีเสียดงาม |
| ๖) อาจารย์ชาญฤทธิ | เรจรรณอาษา |
| ๗) อาจารย์ศุภปรีช | สันติธรรมารักษ์ |
| ๘) อาจารย์ตั้งปณิธาน | อารีย์ |
| ๙) อาจารย์วงศ์วัฒน์ | วสันตสุรีย์ |
| ๑๐) อาจารย์สุรพงษ์ | บ้านไกรทอง |

รายวิชาสุนทรียะทางนาฏศิลป์

- | | |
|--------------------------------|--------------|
| ๑) ผู้ช่วยศาสตราจารย์ ดร.ปัทมา | วัฒนบุญญา |
| ๒) อาจารย์สุนารา | ม่วงพัฒน์ |
| ๓) อาจารย์เดชสิทธิ์ | รัตมิ่งศัพท์ |
| ๔) อาจารย์ธัญพิสิษฐ์ | พันธ์ทองดี |
| ๕) อาจารย์รณกฤต | เพชรเกลี้ยง |
| ๖) อาจารย์สันติภาพ | สีเผือก |

รายวิชาสุนทรียะทางศิลปะ

- | | |
|---------------------|------------|
| ๑) อาจารย์สุเมธ | พัคเอี่ยม |
| ๒) อาจารย์พีรนนท์ | จันทมาศ |
| ๓) อาจารย์สุวิวัลย์ | สุธรรม |
| ๔) อาจารย์เนธิมา | สุวรรณวงศ์ |

รายวิชาศาสตร์พระราชาราชเพื่อการพัฒนาท้องถิ่น

- | | |
|----------------------|--------------|
| ๑) อาจารย์ ดร.ณัฐมน | พันธุ์ชาติรี |
| ๒) อาจารย์ ดร.ธนภัทร | จันทร์เจริญ |
| ๓) อาจารย์ ดร.อโนทัย | แทนสวัสดิ์ |
| ๔) อาจารย์ ดร.ศุนิสา | ทดลา |

รายวิชาการรู้เท่าทันต่อการเปลี่ยนแปลงทางการศึกษา

- | | |
|-------------------------------|---------------|
| ๑) รองศาสตราจารย์ ดร.วิโหมษฐ์ | วัฒนานิมิตกุล |
| ๒) อาจารย์ ดร.ณัฐมน | พันธุ์ชาติรี |
| ๓) อาจารย์ ดร.ธนภัทร | จันทร์เจริญ |
| ๔) อาจารย์ ดร.อโนทัย | แทนสวัสดิ์ |
| ๕) อาจารย์ ดร.ศุนิสา | ทดลา |

- ๖ -

รายวิชาการศึกษาเพื่อสร้างความเป็นพลเมือง

๑) อาจารย์ กุลชาติ	ทักษไพบูลย์
๒) อาจารย์ ดร.เพียรพิทย์	โรจนปุนยา
๓) ผู้ช่วยศาสตราจารย์ ดร.วิทยา	วิสูตรเรืองเดช
๔) อาจารย์นราธร	สายเส็ง
๕) อาจารย์ตุลย์	จิรโชคโสภณ
๖) อาจารย์อาทิตย์	อินธาระ
๗) อาจารย์ปวินท์	มินทอง
๘) อาจารย์อุทัย	เกสรวิบูลย์
๙) อาจารย์ ดร.มงคล	สมกิตติกานนท์

รายวิชาการสร้างเสริมและดูแลสุขภาพ

๑) อาจารย์ ดร.วิกรม	ศุขธณี
๒) อาจารย์อรพิมล	กิตติธรรโสภณ
๓) อาจารย์กระเกด	หัตถกิจวิไล
๔) อาจารย์วิเชียร	ทิวลา

หน้าที่ จัดทำรายรายวิชาหมวดวิชาศึกษาทั่วไปของหลักสูตร ให้มีความสมบูรณ์และมีประสิทธิภาพตามข้อเสนอแนะของคณะกรรมการผู้ทรงคุณวุฒิที่สอดคล้องกับมาตรฐานคุณวุฒิ ระดับปริญญาตรี สาขาครุศาสตร์และสาขาศึกษาศาสตร์ (หลักสูตรสี่ปี)

๗. คณะกรรมการพัฒนารายวิชากลุ่มวิชาชีพครู**รายวิชาคุณธรรม จริยธรรม จรรยาบรรณ และจิตวิญญาณความเป็นครู**

๑) รองศาสตราจารย์ ดร.วิโพธิ์	วัฒนานิมิตกุล
๒) อาจารย์ ดร.ณัฐมน	พันธุ์ชาติรี
๓) อาจารย์ ดร.พัชรา	เดชโฮม

รายวิชาการพัฒนาหลักสูตร รายวิชาวิทยาการจัดการเรียนรู้ ๑ รายวิชาวิทยาการจัดการเรียนรู้ ๒

๑) อาจารย์ ดร.ภิญญาพัชญ์	ปลากัดทอง
๒) อาจารย์ว่าที่ร้อยตรีหญิงแฝงกมล	เพชรเกลี้ยง
๓) รองศาสตราจารย์ศรีมงคล	เทพเรณู
๔) อาจารย์ ดร.ธนภัทร	จันทร์เจริญ
๕) อาจารย์ ดร.พัชรินทร์	บางเขียว
๖) ผู้ช่วยศาสตราจารย์ ดร.จิตติวิสุทธิ	วิมุตติปัญญา
๗) อาจารย์ ดร.ธิดารัตน์	ตันนรินทร์
๘) ผู้ช่วยศาสตราจารย์ ดร.กาญจนา	สุทธิเนียม
๙) อาจารย์ ดร.ชลพร	ทองคำ
๑๐) ผู้ช่วยศาสตราจารย์ ดร.อารีวรรณ	เอี่ยมสะอาด

รายวิชาจิตวิทยาสำหรับครู

๑) รองศาสตราจารย์ ดร.บังอร	เสร์รัตน์
๒) รองศาสตราจารย์ ดร.จตุมา	รัตนพลแสนย์
๓) ผู้ช่วยศาสตราจารย์ ดร.ชูวิทย์	รัตนพลแสนย์

- ๗ -

รายวิชาการบริหารการศึกษาและการประกันคุณภาพการศึกษา

- | | |
|-----------------------------------|--------------|
| ๑) ผู้ช่วยศาสตราจารย์ ดร.กฤษดา | ผ่องพิทยา |
| ๒) ผู้ช่วยศาสตราจารย์ ดร.นิรันดร์ | สุธีนิรันดร์ |
| ๓) อาจารย์ ดร.พัชรา | เดชโฮม |

รายวิชานวัตกรรมและเทคโนโลยีสารสนเทศเพื่อการสื่อสารการศึกษาและการเรียนรู้

- | | |
|------------------------------------|------------|
| ๑) รองศาสตราจารย์ ดร.ศักดิ์เศรษฐ์ | ประกอบผล |
| ๒) ผู้ช่วยศาสตราจารย์ ดร.ธัชกร | สุวรรณจรัส |
| ๓) ผู้ช่วยศาสตราจารย์ดิเรก | อัคชาด |
| ๔) ผู้ช่วยศาสตราจารย์ ดร.ศศิภัฏชญา | เย็นเอง |
| ๕) อาจารย์รยทรัพย์ | เดชชัยศรี |
| ๖) อาจารย์จริยา | วิชัยดิษฐ์ |

รายวิชาการวัดและประเมินผลการเรียนรู้ รายวิชาการวิจัยและพัฒนาวัตกรรมการเรียนรู้

- | | |
|----------------------------------|-----------------|
| ๑) ผู้ช่วยศาสตราจารย์ ดร.วิเชียร | อินทรมพันธ์ |
| ๒) ผู้ช่วยศาสตราจารย์ ดร.สุภาพร | ศรีหามี่ |
| ๓) ผู้ช่วยศาสตราจารย์เพชรชาติ | จงประดับเกียรติ |
| ๔) อาจารย์ ดร.อัครเดช | เกตุฉ่ำ |
| ๕) อาจารย์ ดร.สิริกร | โตสติ |
| ๖) อาจารย์ ดร.เพ็ญพร | ทองคำสุก |
| ๗) อาจารย์ทวีศักดิ์ | จงประดับเกียรติ |
| ๘) อาจารย์เกษมสันต์ | รจพจน์ |
| ๙) อาจารย์ชิตยา | สิทธิโสภาสกุล |

รายวิชาทักษะการพูดและการสื่อสารสำหรับครู

- | | |
|---------------------------------|-------------|
| ๑) ผู้ช่วยศาสตราจารย์ ดร.ปรานีต | ม่วงนวล |
| ๒) ผู้ช่วยศาสตราจารย์กิตติยา | รัศมีแจ่ม |
| ๓) อาจารย์ ดร.ธนภัทร | จันทร์เจริญ |
| ๔) อาจารย์ ดร.สาวตรี | จิตบรรจง |
| ๕) อาจารย์ฤดี | กมลสวัสดิ์ |

รายวิชาครูนิพนธ์ รายวิชาปฏิบัติการสอนในสถานศึกษา ๑ รายวิชาปฏิบัติการสอนในสถานศึกษา ๒ รายวิชาปฏิบัติการสอนในสถานศึกษา ๓ รายวิชาปฏิบัติการสอนในสถานศึกษา ๔

- | | |
|---------------------------------|-------------|
| ๑) อาจารย์วิเชียร | ทวิลา |
| ๒) ผู้ช่วยศาสตราจารย์ ดร.วรรณภร | ศิริพละ |
| ๓) ผู้ช่วยศาสตราจารย์บุษกร | ปิ่นหุ่น |
| ๔) อาจารย์วราภรณ์ | ศรีอยุธยา |
| ๕) อาจารย์วงศ์วัฒน์ | วสันตสุรีย์ |
| ๖) อาจารย์สุนารา | ม่วงพัฒน์ |
| ๗) อาจารย์เนธิมา | สุวรรณวงศ์ |
| ๘) อาจารย์กุลกาญจน์ | สุวรรณรักษ์ |
| ๙) อาจารย์สิริภพ | เทพพิทักษ์ |

- ๘ -

๑๐) อาจารย์นัยทิพย์	ธีรภัก
๑๑) อาจารย์เด่นชัย	พันธุ์เกตุ
หน้าที่	จัดทำรายรายวิชากลุ่มวิชาชีพครูของหลักสูตร ให้มีความสมบูรณ์และมีประสิทธิภาพตามข้อเสนอแนะของคณะกรรมการผู้ทรงคุณวุฒิที่สอดคล้องกับมาตรฐานคุณวุฒิระดับปริญญาตรี สาขาครุศาสตร์และสาขาศึกษาศาสตร์ (หลักสูตรสี่ปี)

๘. คณะกรรมการประจำสาขาวิชา

๘.๑ คณะครุศาสตร์

สาขาวิชาการศึกษาระดับมัธยมศึกษา

๑) ผู้ช่วยศาสตราจารย์ ดร.รัศมี	ต้นเจริญ
๒) ผู้ช่วยศาสตราจารย์ยุวรัตน์	จงใจรักษ์
๓) ผู้ช่วยศาสตราจารย์วิมลลักษณ์	สรรรถพงษ์
๔) ผู้ช่วยศาสตราจารย์จุฬารัตน์	รุณจักร
๕) อาจารย์พรรษา	ตระกูลบางกล้า
๖) อาจารย์ปิยลักษณ์	ไตรรัตน์สุวรรณ
๗) อาจารย์ญาณิกา	สกุลกลจักร
๘) อาจารย์นัยทิพย์	ธีรภัก

สาขาวิชาการประถมศึกษา

๑) อาจารย์กุลธิดา	ทุ่งคาโน
๒) อาจารย์วราภรณ์	ศรีอยุธยา
๓) อาจารย์กุลกาญจน์	สุวรรณรักษ์
๔) อาจารย์ว่าที่ร้อยตรีหญิงแฝงกมล	เพชรเกลี้ยง
๕) อาจารย์ขวัญทิศา	เชื้อหอม
๖) อาจารย์ ดร.ภิญญาพัชญ์	ปลาภัคทอง

สาขาวิชาพลศึกษา

๑) อาจารย์อรพิมล	กิตติธโรโสภณ
๒) อาจารย์การะเกด	หัตถกิจวิไล
๓) อาจารย์วิเชียร	ทิวลา
๔) อาจารย์นงคัมภัส	ปาแก้ว

สาขาวิชาศิลปศึกษา

๑) อาจารย์สุเมธ	พัคเอี่ยม
๒) อาจารย์พริ้นท์	จันทมาศ
๓) อาจารย์สุริวัลย์	สุธรรม
๔) อาจารย์เนธิมา	สุวรรณวงศ์

สาขาวิชาวิทยาศาสตร์ทั่วไป

๑) ผู้ช่วยศาสตราจารย์ ดร.จิตติวิสุทธิ์	วิมุตติปัญญา
๒) อาจารย์ ดร.ธนิดา	สุจริตธรรม
๓) อาจารย์ ดร.อังทินี	กิตติวิโชติ
๔) อาจารย์ศิริพร	ทิพย์สิงห์
๕) อาจารย์สิริภพ	เทพพิทักษ์

สาขาวิชาจิตวิทยาการศึกษาและการแนะแนว

- | | |
|-------------------------------------|-------------|
| ๑) ผู้ช่วยศาสตราจารย์ ดร.เปรมสุรีย์ | เชื่อมทอง |
| ๒) รองศาสตราจารย์ ดร.จตุมา | รัตนพลแสนย์ |
| ๓) รองศาสตราจารย์ ดร.ปัญญาภ | วรวัฒน์ชัย |
| ๔) อาจารย์ ดร.ภาวศุทธิ | อุ้นใจ |
| ๕) อาจารย์ฉัฐจุษา | นกจันทร์ |

สาขาวิชาเทคโนโลยีดิจิทัลเพื่อการศึกษา

- | | |
|-----------------------------------|------------|
| ๑) รองศาสตราจารย์ ดร.ศักดิ์เศรษฐ | ประกอบผล |
| ๒) ผู้ช่วยศาสตราจารย์ ดร.ธัชกร | สุวรรณจรัส |
| ๓) ผู้ช่วยศาสตราจารย์ดิเรก | อัศยาต |
| ๔) ผู้ช่วยศาสตราจารย์ ดร.ศศิกัญญา | เย็นเอง |
| ๕) อาจารย์รยทรัพย์ | เดชชัยศรี |
| ๖) อาจารย์จริยา | วิชัยดิษฐ์ |

สาขาวิชาการประเมินผลและวิจัยทางการศึกษา

- | | |
|----------------------------------|-----------------|
| ๑) ผู้ช่วยศาสตราจารย์ ดร.วิเชียร | อินทรมพันธ์ |
| ๒) ผู้ช่วยศาสตราจารย์ ดร.สุภาพร | ศรีหามิ |
| ๓) ผู้ช่วยศาสตราจารย์เพชรชาติ | จงประดับเกียรติ |
| ๔) อาจารย์ ดร.อัครเดช | เกตุฉ่า |
| ๕) อาจารย์ ดร.สิริกร | โตสติ |
| ๖) อาจารย์ ดร.เพ็ญพร | ทองคำสุก |
| ๗) อาจารย์ทวีศักดิ์ | จงประดับเกียรติ |
| ๘) อาจารย์เกษมสันต์ | รจพจน์ |
| ๙) อาจารย์ชิตยา | สิทธิโสภาสกุล |

๘.๒ คณะมนุษยศาสตร์และสังคมศาสตร์

สาขาวิชาภาษาไทย

- | | |
|------------------------------|-------------|
| ๑) ผู้ช่วยศาสตราจารย์บุษกร | ปิ่นหุ่น |
| ๒) ผู้ช่วยศาสตราจารย์กิตติยา | รัศมีแจ่ม |
| ๓) อาจารย์ ดร.สาวิตรี | จิตบรรจง |
| ๔) อาจารย์พรรณษา | พลอยงาม |
| ๕) อาจารย์จริญญาพร | สวณภานุสรณ์ |
| ๖) อาจารย์ฤดี | กมลสวัสดิ์ |

สาขาวิชาภาษาอังกฤษ

- | | |
|---------------------------|---------------|
| ๑) ผู้ช่วยศาสตราจารย์วาปี | คงอินทร์ |
| ๒) อาจารย์สายฝน | ทรงเสียงไชย |
| ๓) อาจารย์สายสุนีย์ | อุทิศ |
| ๔) อาจารย์ศิริกาญจนา | ใบคำ |
| ๕) อาจารย์กมลวรรณ | จรูญศรี |
| ๖) อาจารย์เฉลิมทรัพย์ | กรัณย์จักรวดี |
| ๗) อาจารย์ดวงเดือน | โรจนการวิจิตร |

สาขาวิชานาฏยศิลป์ศึกษา

- ๑) ผู้ช่วยศาสตราจารย์ ดร.ปัทมา
- ๒) อาจารย์สุนารา
- ๓) อาจารย์เดชสิทธิ์
- ๔) อาจารย์ธัญพิสิษฐ์
- ๕) อาจารย์รณกฤต
- ๖) อาจารย์สันติภาพ

วัฒนบุญญา
ม่วงพัฒน์
รัศมีวงศ์พร
พันธ์ทองดี
เพชรเกลี้ยง
สีเผือก

สาขาวิชาสังคมศึกษา

- ๑) ผู้ช่วยศาสตราจารย์ ดร.วิทยา
- ๒) อาจารย์ ดร.เพียรพิทย์
- ๓) อาจารย์นราธร
- ๔) อาจารย์ตุลย์
- ๕) อาจารย์อาทิตย์
- ๖) อาจารย์ปวินท์
- ๗) อาจารย์อุทัย
- ๘) อาจารย์กุลชาติ
- ๙) อาจารย์ ดร.มงคล

วิสูตรเรืองเดช
โรจนปยุตยา
สายเส็ง
จิระโชคโสภณ
อินธาระ
มินทอง
เกษรวิบูลย์
ทักษไพบูลย์
สมกิตติกานนท์

สาขาวิชาบรรณารักษศาสตร์และสารสนเทศศาสตร์

- ๑) ผู้ช่วยศาสตราจารย์ ดร.ชลลดา
- ๒) ผู้ช่วยศาสตราจารย์ ดร.จิราภรณ์
- ๓) ผู้ช่วยศาสตราจารย์ประภาพรธรรม
- ๔) ผู้ช่วยศาสตราจารย์วรุณรัตน์
- ๕) อาจารย์ ดร.ศิริกาญจน์
- ๖) อาจารย์อภิญญา
- ๗) อาจารย์เนตร

พงศ์พัฒน์โยธิน
หนูสวัสดิ์
หิรัญวัชรพฤกษ์
คนชื่อ
โพธิ์เขียว
หนูมี
โพธิ์เขียว

๘.๓ คณะวิทยาศาสตร์และเทคโนโลยี**สาขาวิชาฟิสิกส์**

- ๑) ผู้ช่วยศาสตราจารย์เกศริน
- ๒) ผู้ช่วยศาสตราจารย์นันท์นัช
- ๓) ผู้ช่วยศาสตราจารย์สายัณ
- ๔) อาจารย์ชัยวรรณ
- ๕) อาจารย์ทิพย์วรรณ

มีมล
วัฒนสุภิญญา
พุทธลา
สายเผ่าพันธุ์
หงกะเชิญ

สาขาวิชาเคมี

- ๑) ผู้ช่วยศาสตราจารย์ ดร.ธิดา
- ๒) ผู้ช่วยศาสตราจารย์เย็นหทัย
- ๓) ผู้ช่วยศาสตราจารย์ ดร.อุมาลี
- ๔) อาจารย์ ดร.หทัยรัตน์
- ๕) อาจารย์วาทีณี
- ๖) อาจารย์นฤวรรณ

อมร
แนนหนา
นามดวง
สุขเพียบพร้อม
จันมี
ภัทรพงศ์ติลก

สาขาวิชาชีววิทยา

- ๑) รองศาสตราจารย์ ดร.วันเพ็ญ
- ๒) อาจารย์ ดร.ภาวนา
- ๓) อาจารย์จาริวัฒน์
- ๔) อาจารย์สมศักดิ์
- ๕) อาจารย์หทัยรัก
- ๖) อาจารย์วิลาวัลย์

สว่างอารมณ์
กัญเตี้ย
ศิริอินทร์
อยู่บุรีบูรณ์
ตุงคะเสน
กุลเกษ

สาขาวิชาคณิตศาสตร์

- ๑) ผู้ช่วยศาสตราจารย์ ดร.วรรณภร
- ๒) ผู้ช่วยศาสตราจารย์ ดร.พงศรัศม์
- ๓) อาจารย์นันทพร
- ๔) อาจารย์กฤษฎา
- ๕) อาจารย์ปรวีณ์
- ๖) อาจารย์สมภพ

ศิริพละ
เฟื่องฟู
ชื่นสุพันธ์รัตน์
สังขมงคล
โชติพิทยสุนนท์
แช่ลี

สาขาวิชาคอมพิวเตอร์ศึกษา

- ๑) ผู้ช่วยศาสตราจารย์ ดร.ประเสริฐ
- ๒) ผู้ช่วยศาสตราจารย์วรุฒม์
- ๓) ผู้ช่วยศาสตราจารย์เกียรติชร
- ๔) อาจารย์ดุขฎี
- ๕) อาจารย์เด่นชัย

ลิมสุขวัฒน์
พลอยสวยงาม
โสภณาภรณ์
เทิดบารมี
พันธุ์เกตุ

๘.๔ คณะวิศวกรรมศาสตร์และเทคโนโลยีอุตสาหกรรม**สาขาวิชาอุตสาหกรรมศิลป์**

- ๑) ผู้ช่วยศาสตราจารย์ ดร.กฤษดา
- ๒) อาจารย์ ดร.สวัสดี
- ๓) อาจารย์ณัฐพล
- ๔) อาจารย์วรพันธ์
- ๕) อาจารย์พิเชฐ

ม่วงพิทยา
ทองสิน
บุญรักษ์
ชีวรรณตรี
มีมะแม

สาขาวิชาวิศวกรรมการผลิตและอุตสาหกรรม

- ๑) อาจารย์นทวีร์
- ๒) อาจารย์ชัชชนันท์
- ๓) อาจารย์ธวัชชัย
- ๔) อาจารย์ดิษยลักษณ์
- ๕) อาจารย์รักเกียรติ

ไชยจำ
อินเียม
พงษ์สนาม
อเดโช
วงศ์กลาง

๘.๕ วิทยาลัยการดนตรี**สาขาวิชาดนตรีไทยศึกษา**

- ๑) ผู้ช่วยศาสตราจารย์ ดร.สุพัตรา
- ๒) ผู้ช่วยศาสตราจารย์ธนาธิป
- ๓) อาจารย์สุรพงษ์
- ๔) อาจารย์ตั้งปณิธาน
- ๕) อาจารย์วงศัสนันต์

วิไลลักษณ์
เผ่าพันธุ์
บ้านไกรทอง
อารีย์
वलันตสุรีย์

- ๑๒ -

สาขาวิชาดนตรีตะวันตกศึกษา

- | | |
|-------------------------------|-----------------|
| ๑) ผู้ช่วยศาสตราจารย์ถาวร | วัฒน์บุญญา |
| ๒) ผู้ช่วยศาสตราจารย์ภัทรวีร์ | เทียนชัยอนันต์ |
| ๓) อาจารย์วรินทร์ | สีเสียดงาม |
| ๔) อาจารย์ชาญฤทธิ์ | เรีงรณอาษา |
| ๕) อาจารย์ศุภปรัช | สันติธรรมารักษ์ |

หน้าที่ จัดทำรายละเอียดของหลักสูตร ให้มีความสมบูรณ์และมีประสิทธิภาพตาม
ข้อเสนอแนะของคณะกรรมการผู้ทรงคุณวุฒิ ที่สอดคล้องกับมาตรฐานคุณวุฒิ
ระดับปริญญาตรี สาขาครุศาสตร์และสาขาศึกษาศาสตร์ (หลักสูตรสี่ปี)

ทั้งนี้ ตั้งแต่วันที่ ๕ กุมภาพันธ์ พ.ศ. ๒๕๖๒ เป็นต้นไป

สั่ง ณ วันที่ ๕ กุมภาพันธ์ พ.ศ. ๒๕๖๒

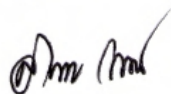

(ผู้ช่วยศาสตราจารย์ ดร.ลินดา เกณฑ์มา)
อธิการบดี

ภาคผนวก จ
รายงานการวิพากษ์หลักสูตร

รายงานการวิพากษ์หลักสูตรครุศาสตรบัณฑิต 4 ปี อิงสมรรถนะ

หมวดวิชาศึกษาทั่วไป และกลุ่มวิชาชีพครู

วันเสาร์ที่ 9 กุมภาพันธ์ 2562 เวลา 08.30-16.30 น.

ห้องประชุม 17 พฤษภาคม 2458 อาคารเจ้าพระยาสุรวงศ์ไวยวัฒน์ (วร บุนนาค) (อาคาร 30)

คณะครุศาสตร์ มหาวิทยาลัยราชภัฏบ้านสมเด็จเจ้าพระยา

ฝ่ายวิชาการและคณะครุศาสตร์ มหาวิทยาลัยราชภัฏบ้านสมเด็จเจ้าพระยาได้จัดให้มีการวิพากษ์หลักสูตรครุศาสตรบัณฑิต 4 ปี อิงสมรรถนะ ในหมวดวิชาศึกษาทั่วไป และกลุ่มวิชาชีพครู เมื่อวันที่ 9 กุมภาพันธ์ 2562 ที่ห้องประชุม 17 พฤษภาคม 2458 อาคารเจ้าพระยาสุรวงศ์ไวยวัฒน์ (วร บุนนาค) (อาคาร 30) คณะครุศาสตร์ มหาวิทยาลัยราชภัฏบ้านสมเด็จเจ้าพระยา โดยมีผู้ทรงคุณวุฒิจากองค์กรวิชาชีพ และผู้ทรงคุณวุฒิทางการศึกษาให้การวิพากษ์หลักสูตร ดังรายนามต่อไปนี้

1. ผู้อำนวยการกรรมการ บารมี
ผู้อำนวยการสำนักมาตรฐานวิชาชีพ (สมช.) ครุสภา
2. ศาสตราจารย์ ดร. วัลลภา เทพหัสดิน ณ อยุธยา
ผู้ทรงคุณวุฒิทางการศึกษา กรรมการสภามหาวิทยาลัยราชภัฏบ้านสมเด็จเจ้าพระยา
3. ศาสตราจารย์ ดร. คณิต เขียววิชัย
คณะศึกษาศาสตร์ มหาวิทยาลัยศิลปากร
4. ผู้ช่วยศาสตราจารย์ ว่าที่พันตรี ดร. นพดล เจนอักษร
คณะศึกษาศาสตร์ มหาวิทยาลัยศิลปากร
5. ผู้ช่วยศาสตราจารย์ ดร. ไสว พักขาว
คณะศึกษาศาสตร์ มหาวิทยาลัยราชภัฏจันทรเกษม

สรุปข้อเสนอแนะของผู้ทรงคุณวุฒิ

1. ในการพัฒนาหลักสูตรครุศาสตรบัณฑิตจาก 5 ปี เป็น 4 ปี ควรสามารถระบุถึงความแตกต่างของทั้งสองหลักสูตรได้ ซึ่งความแตกต่างที่ชัดเจนคือหลักสูตร 4 ปี เป็นหลักสูตรอิงสมรรถนะ และเมื่อลดระยะเวลาการเรียนลงจาก 5 ปีเป็น 4 ปี จำนวนหน่วยกิตลดลง ควรมีการบูรณาการเนื้อหาในหมวดวิชาต่างๆ เข้าด้วยกันเพื่อให้ยังคงครอบคลุมอย่างครบถ้วนเช่นเดิม
2. วิชาฝึกปฏิบัติการสอนในสถานศึกษา 1-4 ที่ให้ผู้เรียนออกไปฝึกปฏิบัติที่โรงเรียนทุกปี ใช้หลักคิดแบบ WIL (Work-Integrated Learning) และปรับเป็น SIL (School- Integrated Learning) แต่แนวคิดดังกล่าวมีจุดเริ่มต้นจากการปฏิบัติงานในโรงงานอุตสาหกรรม จึงอาจใช้ไม่ได้ผลกับในโรงเรียนที่เกี่ยวข้องกับมนุษย์ ไม่ใช่วัตถุ จึงเห็นว่าการฝึกปฏิบัติการสอนในสถานศึกษา ควรเป็น 1 ปีแบบเดิม
3. วิชาศึกษาทั่วไปควรเป็นวิชากลางที่ใช้ร่วมกันทุกหลักสูตรในมหาวิทยาลัย

4. การวิพากษ์ครั้งนี้เป็นการวิพากษ์รายวิชาในหมวดวิชาศึกษาทั่วไปและวิชาชีพครูเท่านั้น เป็นการวิพากษ์แบบแยกส่วน จึงทำให้ยังไม่เห็นภาพรวมของทั้งหลักสูตร
5. วิชาศึกษาทั่วไปกับวิชาเฉพาะด้านควรออกแบบให้มีการบูรณาการหรือประสมกลมกลืน เป็นเนื้อเดียวกัน ไม่แยกส่วนเป็นชั้น
6. รายวิชาครุณิพนธ์ หากมีลักษณะซ้ำซ้อนกับรายงานปฏิบัติการสอนในสถานศึกษา 4 (บัณฑิตนิพนธ์) อาจไม่จำเป็นต้องมีรายวิชาครุณิพนธ์เพิ่มขึ้นมาอีก
7. ควรเพิ่มเนื้อหาเกี่ยวกับเศรษฐศาสตร์ การบริหารจัดการ การเงิน การแก้ปัญหาความยากจน ในรายวิชาศึกษาทั่วไปด้วย
8. ชื่อวิชาปฏิบัติการสอนในสถานศึกษา 1 และ 2 ในทางปฏิบัติผู้เรียนยังไม่ได้ไปปฏิบัติการสอนจริง แต่มีลักษณะเป็นการสังเกตการสอน จึงอาจปรับชื่อวิชาให้สอดคล้องกับการสภาพจริง
9. รายวิชาภาษาอังกฤษมี 4 รายวิชา คำอธิบายรายวิชาอาจมีความซ้ำซ้อน ควรพิจารณาตรวจสอบ อย่างเป็นรอบคอบอีกครั้ง
10. ควรเพิ่มเนื้อหาเกี่ยวกับเทคโนโลยีสารสนเทศในทุกๆ รายวิชาเพื่อให้สอดคล้องกับการเรียนรู้ ในศตวรรษที่ 21
11. ควรพิจารณาทบทวนการกำหนดแผนที่แสดงการกระจายความรับผิดชอบมาตรฐานผลการเรียนรู้ จากหลักสูตรสู่รายวิชา (Curriculum Mapping) ซึ่งมีจำนวนมากเกินไป อาจทำให้ยากต่อการนำไปปฏิบัติ และการทวนสอบ โดยเฉพาะวิชาปฏิบัติการสอนในสถานศึกษาที่มีมาตรฐานผลการเรียนรู้ทุกด้าน
12. รายวิชาจิตวิทยาสำหรับครูมีเนื้อหาในคำอธิบายรายวิชาค่อนข้างมาก ควรพิจารณาทบทวนปรับลด
13. ควรพิจารณาทบทวนคำอธิบายรายวิชาวิทยาการจัดการเรียนรู้ เรื่องการวัดและประเมินผลว่า อาจซ้ำซ้อนกับวิชาการวัดและประเมินผลการเรียนรู้ หรือไม่
14. ควรเพิ่มคำอธิบายรายวิชาการบริหารการศึกษาและการประกันคุณภาพการศึกษาเกี่ยวกับแนวคิด ทฤษฎี เทคนิค ของการประกันคุณภาพการศึกษาก่อนการนำไปบูรณาการองค์ความรู้
15. รายวิชาภาษาอังกฤษเพื่อวิชาชีพ ควรเรียนให้เสร็จสิ้นก่อนการไปปฏิบัติการสอนในสถานศึกษา 4
16. ในภาคเรียนสุดท้าย ควรมีเฉพาะรายวิชาครุณิพนธ์เพียงรายวิชาเดียวเพื่อนำประสบการณ์ ในการสอนมาหล่อหลอมให้มีเจตคติที่ดีของครูที่ดี
17. หากต้องการให้เกิดสัมฤทธิ์ผลที่ดีของการเรียนรายวิชาภาษาอังกฤษ อาจจัดการเรียนการสอน เป็น 6 รายวิชา 6 ภาคเรียน วิชาละ 2 หน่วยกิต ก็จะไม่กระทบโครงสร้างของหน่วยกิตรวมตลอดหลักสูตร
18. ควรตระหนักถึงปรัชญาของหลักสูตรว่าเป็น pragmatism หรือ existentialism เนื่องจาก จะเกี่ยวพันถึงการแบ่งโครงสร้างและการกำหนดรายวิชาในหลักสูตร
19. ควรพิจารณาว่าจะจะเป็นหลักสูตรเพื่อการปฏิบัติ (actual curriculum) หรือ หลักสูตรเพื่อนำไปสู่ อนาคตของศาสตร์ (intended curriculum) เนื่องจากจะเกี่ยวพันถึงการแบ่งโครงสร้างและการกำหนด รายวิชาในหลักสูตร

20. ควรพิจารณาให้ความสำคัญกับกฎหมายหรือแผนระดับชาติที่เกี่ยวข้องกับบริบทการพัฒนาหลักสูตรที่มีความยั่งยืนเท่านั้น เช่น พระราชบัญญัติการศึกษา แผนการศึกษาแห่งชาติ เป็นต้น ส่วนข้อมูลที่เป็นเชิงนโยบายมีความไม่คงทนถาวรสามารถเปลี่ยนแปลงไปตามบริบทได้

21. เนื้อหาวิชาส่วนใหญ่ที่เป็น foundation ของ education (ซึ่งไม่ปรากฏในหลักสูตรนี้) หากกำหนดเป็นสองรายวิชาต่อเนื่องกันแล้วใส่เป็น foundation of education ของทุกสาขา จะสามารถครอบคลุมเนื้อหาด้านงบประมาณ การเงิน บัญชี พัสดุ หรือประเด็นสำคัญ (issue) ต่างๆ ได้ทั้งหมด เช่น ไทยแลนด์ 4.0 กยศ. เงินอุดหนุนรายหัว การลงทุนทางการศึกษา ฯลฯ โดยไม่ต้องแยกเป็นรายวิชาย่อย

22. ควรมีการกำหนดรายวิชาเลือกด้วย ส่วนการเปิดให้ลงทะเบียนเรียนเป็นการบริหารจัดการภายใน ภายหลังจากจะเปิดหรือไม่เปิดวิชาใด เช่น วิชาภาษาอังกฤษมี 4 รายวิชา อาจเพิ่มวิชาภาษาจีน ภาษาอาหรับ ฯลฯ ไปด้วยในลักษณะเดียวกัน

23. ควรเพิ่มเนื้อหาเกี่ยวกับ สิ่งแวดล้อม พลังงาน ประชากร artificial intelligent (AI), paradigm shift เป็นต้น อาจเพิ่มเป็นรายวิชาเลือกเสรี

24. ควรตรวจสอบการใช้คำภาษาไทยกับภาษาอังกฤษให้มีความสม่ำเสมอ เช่น คำว่า literacy ในหน้า 1 ใช้คำว่าความรู้เท่าทัน แต่ในหน้า 16 ใช้คำว่า การรู้เรื่อง เป็นต้น

25. ควรพิจารณาทบทวนการจัดกลุ่มแผนการศึกษา กลุ่ม A และ B รายวิชาด้านการแนะแนวและจิตวิทยาควรอยู่กลุ่มเดียวกัน

26. ควรเพิ่มเนื้อหาด้าน research-based administration ในรายวิชาการบริหารการศึกษาและการประกันคุณภาพการศึกษา (หน้า 8) และเนื้อหาด้าน research-based learning ในรายวิชาการวิจัยและพัฒนานวัตกรรมการเรียนรู้ (หน้า 9)

27. ควรทบทวนสัดส่วนชั่วโมงเรียน ทฤษฎี-ปฏิบัติ-ศึกษาด้วยตนเอง (ท-ป-ศ) ให้เหมาะสม เนื่องจากทุกรายวิชากำหนดไว้เป็น 3(2-2-5) ทำให้ต้องใช้เวลาในห้องเรียน 4 ชั่วโมง ซึ่งอาจมากเกินไปจนความจำเป็น นักศึกษาควรได้เรียนรู้และศึกษานอกห้องเรียนเป็นสำคัญ รวมถึงการพิจารณาปรับสัดส่วนชั่วโมงเรียน ในรายวิชากลุ่มวิชาอื่นๆ ด้วย

28. ควรทบทวนรายวิชาภาษาอังกฤษซึ่งมี 4 รายวิชา 12 หน่วยกิต อาจมากเกินไปสำหรับผู้เรียน

29. คณะกรรมการพัฒนาหลักสูตรจากส่วนกลางแจ้งว่ามีการเพิ่มรายวิชาศึกษาทั่วไปอีก 1 วิชา คือ การคิดและการตัดสินใจ หน่วยกิต 3(2-2-5)

สรุปมติที่ประชุม

จากข้อวิพากษ์และข้อเสนอแนะของผู้ทรงคุณวุฒิ มหาวิทยาลัยมีมติกำหนดแนวทางการปรับปรุงแก้ไขดังนี้

1. แก้ไข ปรับปรุง เพิ่มเติม คำหรือข้อความตามข้อเสนอแนะของผู้ทรงคุณวุฒิ ที่ไม่ส่งผลกระทบต่อโครงสร้างโดยรวมของหลักสูตร และสมรรถนะของรายวิชาในแต่ละชั้นปี รวมถึงการแก้ไข เรื่องการสะกดคำหรือข้อความที่ผิดพลาดให้มีความสมบูรณ์ที่สุด

2. ปรับสัดส่วนชั่วโมงเรียนบางรายวิชาจากวิชาปฏิบัติ 3(2-2-5) เป็นวิชาทฤษฎี 3(3-0-6) ดังนี้

2.1 วิชาศึกษาทั่วไป

- | | |
|--|----------|
| 1) ทักษะในศตวรรษที่ 21 เพื่อชีวิตและอาชีพ | 3(3-0-6) |
| 2) ศาสตร์พระราชาเพื่อการพัฒนาท้องถิ่น | 3(3-0-6) |
| 3) การรู้เท่าทันต่อการเปลี่ยนแปลงทางการศึกษา | 3(3-0-6) |
| 4) การศึกษาเพื่อสร้างความเป็นพลเมือง | 3(3-0-6) |

2.2 วิชาชีพครู

- | | |
|---|----------|
| 1) คุณธรรม จริยธรรม จรรยาบรรณ และจิตวิญญาณความเป็นครู | 3(3-0-6) |
| 2) การพัฒนาหลักสูตร | 3(3-0-6) |
| 3) จิตวิทยาสำหรับครู | 3(3-0-6) |
| 4) การบริหารการศึกษาและการประกันคุณภาพการศึกษา | 3(3-0-6) |
| 5) การวัดและประเมินผลการเรียนรู้ | 3(3-0-6) |
| 6) การวิจัยและพัฒนานวัตกรรมการเรียนรู้ | 3(3-0-6) |

3. เนื่องจากคณะกรรมการกลางของกลุ่มมหาวิทยาลัยราชภัฏ ได้เพิ่มรายวิชาในหมวดวิชาศึกษาทั่วไปขึ้นอีก 1 รายวิชา คือวิชาการคิดและการตัดสินใจ หน่วยกิต 3(2-2-5) จึงทำให้จำนวนหน่วยกิตของวิชาศึกษาทั่วไปเพิ่มขึ้นจาก 33 หน่วยกิต (ซึ่งเกินเกณฑ์มาตรฐาน 30 หน่วยกิตอยู่แล้ว) เพิ่มเป็น 36 หน่วยกิต ดังนั้นคณะกรรมการพัฒนารายวิชาสุนทรียะทางดนตรี หน่วยกิต 2(1-2-3) วิชาสุนทรียะทางนาฏศิลป์ หน่วยกิต 2(1-2-3) และวิชาสุนทรียะทางศิลปะ หน่วยกิต 2(1-2-3) จึงบูรณาการเป็น 1 รายวิชา คือ วิชาสุนทรียะ หน่วยกิต 3(2-2-5) เพื่อให้จำนวนหน่วยกิตรายวิชาศึกษาทั่วไปยังคงมีจำนวน 33 หน่วยกิตเช่นเดิม

4. กำหนดให้คณะกรรมการพัฒนารายวิชาศึกษาทั่วไปและวิชาชีพครูปรับปรุง แก้ไข ให้เรียบร้อยภายในระยะเวลาที่กำหนด เพื่อรวบรวมและนำเสนอไปยังแต่ละหลักสูตรสำหรับการจัดทำรายละเอียดของหลักสูตร (มคอ.2) ฉบับสมบูรณ์ต่อไป

รายงานการวิพากษ์หลักสูตรครุศาสตรบัณฑิต 4 ปี อิงสมรรถนะ
กลุ่มวิชาเอก หลักสูตรครุศาสตรบัณฑิต สาขาวิชาดนตรีตะวันตกศึกษา
หลักสูตรปรับปรุง พ.ศ.2562
วิทยาลัยการดนตรี มหาวิทยาลัยราชภัฏบ้านสมเด็จเจ้าพระยา
วันพุธที่ 13 กุมภาพันธ์ พ.ศ.2562
ณ ห้องประชุมวิจัย ชั้น 14 อาคาร 27 มหาวิทยาลัยราชภัฏบ้านสมเด็จเจ้าพระยา

ภาควิชาดนตรีตะวันตก วิทยาลัยการดนตรี ได้จัดให้มีการวิพากษ์หลักสูตรครุศาสตรบัณฑิต 4 ปี อิงสมรรถนะ ในกลุ่มวิชาเอกของหลักสูตรครุศาสตรบัณฑิต สาขาวิชาดนตรีตะวันตกศึกษา หลักสูตรปรับปรุง พ.ศ.2562 เมื่อวันที่ 13 กุมภาพันธ์ พ.ศ.2562 โดยมีผู้ทรงคุณวุฒิวิพากษ์หลักสูตร ดังรายนามต่อไปนี้

- | | | |
|---|------------|--|
| 1. รองศาสตราจารย์ ดร.สุชาติ | แสงทอง | ผู้ทรงคุณวุฒิ
(รองศาสตราจารย์ประจำ
คณะมนุษยศาสตร์และสังคมศาสตร์
มหาวิทยาลัยราชภัฏนครสวรรค์) |
| 2. ผู้ช่วยศาสตราจารย์ ดร.ประพันธ์ศักดิ์ | พุ่มอินทร์ | ผู้ทรงคุณวุฒิ
(ผู้ช่วยศาสตราจารย์ประจำ
คณะศิลปกรรมศาสตร์
มหาวิทยาลัยศรีนครินทรวิโรฒ) |

สรุปข้อเสนอแนะของผู้ทรงคุณวุฒิ

1. ตรวจสอบการใช้ชื่อสาขาวิชา “สาขาวิชาดนตรีตะวันตกศึกษา” กับ มาตรฐานคุณวุฒิระดับปริญญาตรี สาขาครุศาสตร์และสาขาศึกษาศาสตร์ พ.ศ. 2561 ที่อยู่ในกลุ่มสาขาวิชาศิลปศึกษา ดนตรีศึกษา และนาฏศิลป์ศึกษา เนื่องจาก มคอ.1 ไม่ได้ระบุการใช้ชื่อสาขาวิชาที่เฉพาะทาง
2. ควรเพิ่มอาชีพที่สามารถประกอบได้หลังสำเร็จการศึกษา คือ อาชีพนักวิชาการดนตรี และตัดอาชีพ อาจารย์ผู้สอนดนตรีในสถาบันอุดมศึกษาทั้งของรัฐและเอกชนออก
3. ควรทบทวนหน่วยกิตในกลุ่มวิชาดนตรีศึกษา ให้เป็น 3 หน่วยกิต เช่น วิชาการวิจัยทางดนตรีศึกษา 1 วิชาการวิจัยทางดนตรีศึกษา 2 และวิชาดนตรีโลก เนื่องจากเป็นรายวิชาที่มีเนื้อหามาก
4. ควรทบทวนแผนกระจายความรับผิดชอบมาตรฐานการเรียนรู้กลุ่มวิชาเอก เนื่องจากบางวิชามีความรับผิดชอบหลักมากเกินไป
5. แก้ไขชื่อภาษาอังกฤษวิชา กลวิธีการสอนดนตรีศึกษา จากเดิม Tactics for Teaching Music Education เป็น Strategy for Teaching Music Education

6. การเพิ่มเติมบางรายวิชาของหลักสูตร ควรพิจารณาประกอบกับหลักสูตรจากส่วนกลาง เพื่อให้กระทบกับสมรรถนะหลักที่กำหนดไว้

สรุปมติที่ประชุม

จากข้อวิพากษ์และข้อเสนอแนะของผู้ทรงคุณวุฒิ ภาควิชาดนตรีตะวันตก วิทยาลัยการดนตรี มีการแก้ไขปรับปรุงดังนี้

1. รายวิชา กลวิธีการสอนดนตรีศึกษา เป็นรายวิชาที่อยู่ในกลุ่มดนตรีศึกษา ซึ่งเป็นรายวิชาที่ใช้ร่วมกันระหว่างสาขาวิชาดนตรีไทยศึกษา และสาขาวิชาดนตรีตะวันตกศึกษา จึงมีการประชุมแก้ไข ชื่อรายวิชาภาษาอังกฤษจากเดิม Tactics for Teaching Music Education ตามที่ผู้ทรงคุณวุฒิแนะนำ เป็น Pedagogy Tactics for Music Education

2. รายวิชาดนตรีโลก เป็นรายวิชาที่อยู่ในกลุ่มดนตรีศึกษา ซึ่งเป็นรายวิชาที่ใช้ร่วมกันระหว่างสาขาวิชาดนตรีไทยศึกษา และสาขาวิชาดนตรีตะวันตกศึกษา จึงมีการประชุมแก้ไขชื่อวิชาดนตรีโลก เป็นวิชาดนตรีโลกขั้นนำ เพื่อให้ผู้เรียนได้เรียนเนื้อหาพอสังเขป ตามที่ผู้ทรงคุณวุฒิแนะนำ และคงใช้หน่วยกิตเท่าเดิม คือ 2(1-2-3) ส่วนรายวิชาการวิจัยทางดนตรีศึกษา 1 และ วิชาการวิจัยทางดนตรีศึกษา 2 คงใช้หน่วยกิตตามเดิม คือ 2(1-2-3) เนื่องจากสาขาวิชาได้มีการขยายหน่วยกิตและรายวิชาเพิ่มจากหลักสูตรส่วนกลางที่กำหนดไว้

3. ตรวจสอบรายวิชาที่เพิ่มเติมจากหลักสูตรส่วนกลาง คือรายวิชา โสตประสาท ไม่ส่งผลกระทบต่อโครงสร้างโดยรวมของหลักสูตร และสมรรถนะของรายวิชาในแต่ละชั้นปี

ภาคผนวก ข

เอกสารสรุปการปรับปรุงแก้ไขหลักสูตร
และตารางเปรียบเทียบเนื้อหาสาระการปรับปรุงหลักสูตร

**เอกสารสรุปการปรับปรุงแก้ไขหลักสูตร
และตารางเปรียบเทียบเนื้อหาสาระการปรับปรุงหลักสูตร
หลักสูตรครุศาสตรบัณฑิต สาขาวิชาดนตรีตะวันตกศึกษา
หลักสูตรปรับปรุง พ.ศ.2562
มหาวิทยาลัยราชภัฏบ้านสมเด็จเจ้าพระยา**

เหตุผลในการปรับปรุงแก้ไข

เหตุผลในการปรับปรุงหลักสูตรในครั้งนี้ มีดังนี้

1. สาขาครุศาสตร์เป็นศาสตร์ที่ว่าด้วยการเตรียมความพร้อมและพัฒนาครูและบุคลากรทางการศึกษาก่อนประจำการและส่งเสริมการพัฒนาครูประจำการและนอกประจำการให้มีความรู้และมีสมรรถนะทางวิชาชีพ เป็นผู้ยึดมั่นในค่านิยม อุดมการณ์ มีจิตวิญญาณความเป็นครู และสมรรถนะทางวิชาชีพครู ประกอบกับรัฐได้กำหนดยุทธศาสตร์ชาติระยะ 20 ปี โดยเน้นเป้าหมายการสร้างกำลังคนที่มีคุณภาพ เป็นคนเก่งและคนดี มีขีดความสามารถในการแข่งขันและความสามารถในการสร้างนวัตกรรม มุ่งเน้นการยกระดับคุณภาพการผลิตบัณฑิตครูให้เป็นวิชาชีพชั้นสูงมีบทบาทในการสร้างครูที่มีคุณภาพที่นำไปสู่การสร้างกำลังคนที่มีคุณภาพและตอบสนองยุทธศาสตร์ชาติ
2. การเปลี่ยนแปลงของโลกที่เป็นพลวัต และความก้าวหน้าของเทคโนโลยีดิจิทัลซึ่งกระทบต่อการเรียนรู้ในศตวรรษที่ 21 ของมนุษย์ ตลอดจนพัฒนาการของวิทยาการใหม่ที่เป็นศาสตร์บูรณาการ และข้ามวัฒนธรรม เป้าหมายของการปรับปรุงพัฒนาหลักสูตรครุศาสตร์ครั้งนี้ จึงมุ่งเน้นที่การสร้างหลักสูตรให้มีความทันสมัย ตอบสนองยุทธศาสตร์การพัฒนาประเทศ และการเรียนรู้ในโลกดิจิทัล การปรับปรุงเปลี่ยนแปลงครั้งนี้เนื่องจากผลงานวิจัยในอดีตที่พบว่ามีความซ้ำซ้อนของโครงสร้างรายวิชา รวมทั้งงานวิจัยจากบทเรียนการผลิตครูของประเทศต่าง ๆ ในสากลที่มีความก้าวหน้าในการผลิตบัณฑิตวิชาชีพครู ตลอดจนการระดมความคิดและประสบการณ์ของผู้เกี่ยวข้องในการพัฒนาคุณภาพการศึกษาของประเทศ
3. การพัฒนาหลักสูตรวิชาชีพครูนี้อยู่ภายใต้หลักการสำคัญหลายประการ ได้แก่ 1) แนวคิดของการจัดทำหลักสูตรวิชาชีพครูเป็นหลักสูตรบูรณาการ และเป็นหลักสูตรอิงสมรรถนะมากกว่าหลักสูตรอิงเนื้อหา เน้นสมรรถนะการเรียนรู้ด้วยตนเอง และการวิจัยเพื่อพัฒนานวัตกรรมการพัฒนาผู้เรียน 2) การกำหนดโครงสร้างหลักสูตรมีความยืดหยุ่น และตอบสนองความต้องการของการใช้ครูในโลกปัจจุบันและอนาคต รวมทั้งความต้องการของผู้เรียน 3) การกำหนดโครงสร้างหลักสูตร ให้มีอิสระในการสร้างหลักสูตรผลิตครูที่เหมาะสมกับอัตลักษณ์และสภาพบริบทเชิงพื้นที่ของสถานศึกษา โดยยึดผลลัพธ์การเรียนรู้ซึ่งกำหนดขึ้นสำหรับแต่ละกลุ่มสาขาเป็นเป้าหมายร่วม ตลอดจนกำหนดโครงสร้างหลักสูตรให้มีความยืดหยุ่น และสะท้อนอัตลักษณ์ของผู้เรียน 4) การส่งเสริมการจัดทำหลักสูตรรายวิชาที่ทันสมัยตามสากล มีการจัดการเรียนการสอนที่ใช้สื่อ เทคโนโลยีซึ่งสอดคล้องกับการเรียนรู้ในโลกดิจิทัล 5) การส่งเสริมการบริหาร

จัดการหลักสูตร การเรียนการสอน การปฏิบัติการสอนที่ทำให้ผู้เรียนมีสมรรถนะทางวิชาชีพครู มีจิตวิญญาณและอุดมการณ์ความเป็นครู และคุณสมบัติที่สอดคล้องกับมาตรฐานวิชาชีพครู และ 6) การส่งเสริมการวางระบบการประกันคุณภาพหลักสูตรที่เข้มข้นเพื่อให้ผู้เรียนมีคุณลักษณะตามเป้าหมายของหลักสูตร

ดังนั้น การพัฒนาหลักสูตรครุศาสตรบัณฑิต สาขาวิชาดนตรีตะวันตกศึกษา(พ.ศ.2562) จึงเป็นการปรับปรุงหลักสูตรจากหลักสูตรครุศาสตรบัณฑิต สาขาวิชาดนตรีตะวันตกศึกษา(พ.ศ.2560) โดยเน้นการผลิตบัณฑิตที่มีคุณลักษณะเป็นครุติ ครูเก่ง คิดเป็น ทำเป็น ใฝ่รู้ และมีทักษะการจัดการเรียนรู้ดนตรีตะวันตก เพื่อที่จะได้นำไปใช้ในการพัฒนาผู้เรียน และใช้ประโยชน์ในการประกอบวิชาชีพต่อไป

สาระในการปรับปรุงแก้ไข

1. การกำหนดมาตรฐานผลการเรียนรู้ของหลักสูตร

1) ด้านคุณธรรมจริยธรรม

1.1) รัก ศรัทธาและภูมิใจในวิชาชีพครู มีจิตวิญญาณและอุดมการณ์ความเป็นครู และปฏิบัติตามจรรยาบรรณวิชาชีพครู

1.2) มีจิตอาสา จิตสาธารณะ อดทนอดกลั้น มีความเสียสละ รับผิดชอบและซื่อสัตย์ต่องานที่ได้รับมอบหมายทั้งด้านวิชาการและวิชาชีพ และสามารถพัฒนาตนเองอย่างต่อเนื่อง ประพฤติตนเป็นแบบอย่างที่ดีแก่ศิษย์ ครอบครัว สังคมและประเทศชาติ และเสริมสร้างการพัฒนาที่ยั่งยืน

1.3) มีค่านิยมและคุณลักษณะเป็นประชาธิปไตย คือ การเคารพสิทธิ และให้เกียรติคนอื่น มีความสามัคคีและทำงานร่วมกับผู้อื่นได้ ใช้เหตุผลและปัญญาในการดำเนินชีวิตและการตัดสินใจ

1.4) มีความกล้าหาญและแสดงออกทางคุณธรรมจริยธรรม สามารถวินิจฉัย จัดการและคิดแก้ปัญหาทางคุณธรรมจริยธรรมด้วยความถูกต้องเหมาะสมกับสังคม การทำงานและสภาพแวดล้อม โดยอาศัยหลักการ เหตุผลและใช้ดุลยพินิจทางค่านิยม บรรทัดฐานทางสังคม ความรู้สึกของผู้อื่นและประโยชน์ของสังคมส่วนรวม มีจิตสำนึกในการธำรงความโปร่งใสของสังคมและประเทศชาติ ต่อต้านการทุจริตคอร์รัปชันและความไม่ถูกต้อง ไม่ใช่ข้อมูลบิดเบือน หรือการลอกเลียนผลงาน

2) ด้านความรู้

2.1) มีความรอบรู้ในหลักการ แนวคิด ทฤษฎี เนื้อหาสาระด้านวิชาชีพของครู อาทิ ค่านิยมของครู คุณธรรม จริยธรรม จรรยาบรรณ จิตวิญญาณครู ปรัชญาความเป็นครู จิตวิทยาสำหรับครู จิตวิทยาพัฒนาการ จิตวิทยาการเรียนรู้เพื่อจัดการเรียนรู้และช่วยเหลือ แก้ไขปัญหา ส่งเสริมและพัฒนาผู้เรียน หลักสูตรและวิทยาการจัดการจัดการเรียนรู้ นวัตกรรมและเทคโนโลยีสารสนเทศและการสื่อสารการศึกษาและการเรียนรู้ การวัดประเมินการศึกษาและการเรียนรู้ การวิจัยและการพัฒนานวัตกรรมเพื่อพัฒนาผู้เรียน และภาษาเพื่อการสื่อสารสำหรับครู ทักษะการนิเทศและการสอนงาน ทักษะเทคโนโลยีและดิจิทัล ทักษะการทำงานวิจัยและวัดประเมิน ทักษะการร่วมมือสร้างสรรค์ และทักษะศตวรรษที่ 21 มีความรู้ความเข้าใจในการบูรณาการความรู้กับการปฏิบัติจริงและการบูรณาการข้ามศาสตร์ อาทิ การบูรณาการการสอน(Technological Pedagogical Content Knowledge: TPCK) การสอนแบบบูรณาการความรู้

ทางวิทยาศาสตร์เทคโนโลยี กระบวนการทางวิศวกรรมและคณิตศาสตร์ (Science Technology Engineering and Mathematics Education: STEM Education) ชุมชนแห่งการเรียนรู้ (Professional Learning Community: PLC) และมีความรู้ในการประยุกต์ใช้

2.2) มีความรอบรู้ในหลักการ แนวคิด ทฤษฎี เนื้อหาวิชาที่สอน สามารถวิเคราะห์ความรู้ และเนื้อหาวิชาที่สอนอย่างลึกซึ้ง สามารถติดตามความก้าวหน้าด้านวิทยาการและนำไปประยุกต์ใช้ในการพัฒนาผู้เรียน

2.3) มีความรู้ เข้าใจชีวิต เข้าใจชุมชน เข้าใจโลกและการอยู่ร่วมกันบนพื้นฐานความแตกต่างทางวัฒนธรรม สามารถเผชิญและเท่าทันกับการเปลี่ยนแปลงของสังคม และสามารถนำแนวคิดปรัชญาของเศรษฐกิจพอเพียงไปประยุกต์ใช้ในการดำเนินชีวิตและพัฒนาตน พัฒนางานและพัฒนาผู้เรียน

2.4) มีความรู้และความสามารถในการใช้ภาษาไทยและภาษาอังกฤษเพื่อการสื่อสารตามมาตรฐาน

2.5) ตระหนักรู้ เห็นคุณค่าและความสำคัญของศาสตร์พระราชาเพื่อการพัฒนาที่ยั่งยืนและนำมาประยุกต์ใช้ในการพัฒนาตน พัฒนาผู้เรียน พัฒนางานและพัฒนาชุมชน

3) ด้านทักษะทางปัญญา

3.1) คิด ค้นหา วิเคราะห์ข้อเท็จจริง และประเมินข้อมูล สื่อ สารสนเทศจากแหล่งข้อมูลที่หลากหลายอย่างรู้เท่าทัน เป็นพลเมืองตื่นรู้ มีสำนึกสากล สามารถเผชิญและเท่าทันกับการเปลี่ยนแปลงในโลกยุคดิจิทัล เทคโนโลยีข้ามแพลตฟอร์ม(Platform)และโลกอนาคต นำไปประยุกต์ใช้ในการปฏิบัติงาน และวินิจฉัยแก้ปัญหาและพัฒนางานได้อย่างสร้างสรรค์ โดยคำนึงถึงความรู้ หลักการทางทฤษฎี ประสบการณ์ภาคปฏิบัติ ค่านิยม แนวคิด นโยบายและยุทธศาสตร์ชาติ บรรทัดฐานทางสังคมและผลกระทบที่อาจเกิดขึ้น

3.2) สามารถคิดริเริ่มและพัฒนางานอย่างสร้างสรรค์

3.3) สร้างและประยุกต์ใช้ความรู้จากการทำวิจัยและสร้างหรือร่วมสร้างนวัตกรรมเพื่อพัฒนาการเรียนรู้ของผู้เรียนและพัฒนาผู้เรียนให้เป็นผู้สร้างหรือร่วมสร้างนวัตกรรม รวมทั้งการถ่ายทอดความรู้แก่ชุมชนและสังคม

4) ด้านทักษะความสัมพันธ์ระหว่างบุคคล และความรับผิดชอบ

4.1) เข้าใจและใส่ใจอารมณ์ความรู้สึกของผู้อื่น มีความคิดเชิงบวก มีวุฒิภาวะทางอารมณ์และทางสังคม

4.2) ทำงานร่วมกับผู้อื่น ทำงานเป็นทีม เป็นผู้นำและผู้ตามที่ดี มีสัมพันธภาพที่ดีกับผู้เรียน ผู้ร่วมงาน ผู้ปกครองและคนในชุมชน มีความรับผิดชอบต่อส่วนรวมทั้งด้านเศรษฐกิจ สังคมและสิ่งแวดล้อม

4.3) มีความรับผิดชอบต่อหน้าที่ ต่อตนเอง ต่อผู้เรียน ต่อผู้ร่วมงาน และต่อส่วนรวม สามารถช่วยเหลือและแก้ปัญหาตนเอง กลุ่มและระหว่างกลุ่มได้อย่างสร้างสรรค์

4.4) มีภาวะผู้นำทางวิชาการและวิชาชีพ มีความเข้มแข็งและกล้าหาญทางจริยธรรม สามารถชี้แนะและถ่ายทอดความรู้แก่ผู้เรียน สถานศึกษา ชุมชนและสังคมอย่างสร้างสรรค์

5) ด้านทักษะการวิเคราะห์เชิงตัวเลข การสื่อสาร และ การใช้เทคโนโลยีสารสนเทศ

5.1) มีทักษะการวิเคราะห์ข้อมูลสถิติ การสังเคราะห์ข้อมูลเชิงปริมาณและเชิงคุณภาพ เพื่อเข้าใจองค์ความรู้ หรือประเด็นปัญหาทางการศึกษาได้อย่างรวดเร็วและถูกต้อง

5.2) สื่อสารกับผู้เรียน พ่อแม่ผู้ปกครอง บุคคลในชุมชนและสังคม และผู้เกี่ยวข้องกลุ่มต่างๆ ได้อย่างมีประสิทธิภาพโดยสามารถเลือกใช้การสื่อสารทางวาจา การเขียน หรือการนำเสนอด้วยรูปแบบต่างๆ โดยใช้เทคโนโลยีการสื่อสารหรือนวัตกรรมต่างๆ ที่เหมาะสม

5.3) ใช้เทคโนโลยีสารสนเทศในการสืบค้นข้อมูลหรือความรู้จากแหล่งการเรียนรู้ต่างๆ ได้อย่างมีประสิทธิภาพ สามารถใช้โปรแกรมสำเร็จรูปที่จำเป็นสำหรับการเรียนรู้ การจัดการเรียนรู้ การทำงาน การประชุม การจัดการและสืบค้นข้อมูลและสารสนเทศ รับและส่งข้อมูลและสารสนเทศโดยใช้ดุลยพินิจที่ดีในการตรวจสอบความน่าเชื่อถือของข้อมูลและสารสนเทศ อีกทั้งตระหนักถึงการละเมิดลิขสิทธิ์ และการลอกเลียนผลงาน

6) ด้านวิธีวิทยาการจัดการเรียนรู้

6.1) สามารถเลือกใช้ปรัชญาตามความเชื่อในการสร้างหลักสูตรรายวิชา การออกแบบเนื้อหาสาระ กิจกรรมการเรียนการสอน สื่อและเทคโนโลยีการสื่อสาร การวัดและประเมินผู้เรียน การบริหารจัดการชั้นเรียน การจัดการเรียนโดยใช้แหล่งการเรียนรู้ในโรงเรียนและนอกโรงเรียน แหล่งการเรียนรู้แบบเปิดได้อย่างเหมาะสมกับสภาพบริบทที่ต่างกันของผู้เรียนและพื้นที่

6.2) สามารถนำความรู้ทางจิตวิทยาไปใช้ในการวิเคราะห์ผู้เรียนเป็นรายบุคคล ออกแบบกิจกรรม การจัดเนื้อหาสาระ การบริหารจัดการ และกลไกการช่วยเหลือ แก้ไขและส่งเสริมพัฒนาผู้เรียนที่ตอบสนองความต้องการ ความสนใจ ความถนัด และศักยภาพของผู้เรียนที่มีความแตกต่างระหว่างบุคคล ทั้งผู้เรียนปกติและผู้เรียนที่มีความต้องการจำเป็นพิเศษ หรือผู้เรียนที่มีข้อจำกัดทางกาย

6.3) จัดกิจกรรมและออกแบบการจัดการเรียนรู้ให้ผู้เรียนได้เรียนรู้จากประสบการณ์ เรียนรู้ผ่านการลงมือปฏิบัติและการทำงานในสถานการณ์จริง ส่งเสริมการพัฒนาการคิด การทำงาน การจัดการ การเผชิญสถานการณ์ ฝึกการปฏิบัติให้ทำได้ คิดเป็น ทำเป็น โดยบูรณาการการทำงานกับการเรียนรู้และคุณธรรมจริยธรรม สามารถประยุกต์ความรู้มาใช้เพื่อป้องกัน แก้ไขปัญหา และพัฒนา ด้วยความซื่อสัตย์ สุจริต มีวินัยและรับผิดชอบต่อผู้เรียนโดยยึดผู้เรียนสำคัญที่สุด

6.4) สร้างบรรยากาศ และจัดสภาพแวดล้อม สื่อการเรียน แหล่งวิทยาการ เทคโนโลยี วัฒนธรรมและภูมิปัญญาทั้งในและนอกสถานศึกษาเพื่อการเรียนรู้ มีความสามารถในการประสานงานและสร้างความร่วมมือกับบิดามารดา ผู้ปกครอง และบุคคลในชุมชนทุกฝ่าย เพื่ออำนวยความสะดวกและร่วมมือกันพัฒนาผู้เรียนให้มีความรอบรู้ มีปัญญารู้คิดและเกิดการใฝ่รู้อย่างต่อเนื่องให้เต็มตามศักยภาพ

6.5) สามารถจัดการเรียนการสอนให้นักเรียนมีทักษะศตวรรษที่ 21 เช่น ทักษะการเรียนรู้ ทักษะการรู้เรื่อง ทักษะการคิด ทักษะชีวิต ทักษะการทำงานแบบร่วมมือ ทักษะการใช้ภาษาเพื่อการสื่อสาร

ทักษะเทคโนโลยี และการดำเนินชีวิตตามหลักปรัชญาของเศรษฐกิจพอเพียง และสามารถนำทักษะเหล่านี้มาใช้ในการจัดการเรียนรู้เพื่อพัฒนาผู้เรียน และการพัฒนาตนเอง

7) ด้านทักษะทางดนตรี

- 7.1) มีทักษะทางดนตรี ทักษะการรวมวงอย่างมีสุนทรียภาพ
- 7.2) มีทักษะการฟัง การอ่าน การเขียนโน้ต การร้องโน้ต การจัดกิจกรรมดนตรี
- 7.3) มีทักษะการออกแบบ สร้างสรรค์ และแสดงผลงานทางดนตรี

2. ชื่อหลักสูตรและชื่อปริญญา

1) ชื่อหลักสูตร

คงเดิม

2) ชื่อปริญญา

คงเดิม

3) ปรัชญาของหลักสูตร

แก้ไขเป็น “ครุดนตรีตะวันตกศึกษา เป็นครุดี ครุเก่ง คิดเป็น ทำเป็น ใฝ่รู้ และมีทักษะการจัดการเรียนรู้ดนตรีตะวันตก”

4) จำนวนหน่วยกิตรวมตลอดหลักสูตร

ปรับลดจำนวนหน่วยกิตรวมตลอดหลักสูตรจากเดิมไม่น้อยกว่า 168 หน่วยกิต เป็นไม่น้อยกว่า 134 หน่วยกิต เนื่องจากปรับจากหลักสูตร 5 ปี เป็นหลักสูตร 4 ปี

5) โครงสร้างหลักสูตร

โครงสร้างหลักสูตรแบ่งเป็นหมวดวิชา ดังนี้

1) หมวดวิชาศึกษาทั่วไป	30	หน่วยกิต
1.1) วิชาศึกษาทั่วไปบังคับ	23	หน่วยกิต
1.1.1) กลุ่มวิชาภาษา	9	หน่วยกิต
1.1.2) กลุ่มวิชามนุษยศาสตร์และสังคมศาสตร์	7	หน่วยกิต
1.1.3) กลุ่มวิชาวิทยาศาสตร์และคณิตศาสตร์	6	หน่วยกิต
1.1.4) กลุ่มวิชาพลศึกษา	1	หน่วยกิต
1.2) วิชาศึกษาทั่วไปเลือก	ไม่น้อยกว่า 7	หน่วยกิต
1.2.1) กลุ่มวิชาภาษา	ไม่น้อยกว่า 2	หน่วยกิต
1.2.2) กลุ่มวิชามนุษยศาสตร์และสังคมศาสตร์	ไม่น้อยกว่า 5	หน่วยกิต
2) หมวดวิชาเฉพาะด้าน	ไม่น้อยกว่า 100	หน่วยกิต
2.1) กลุ่มวิชาชีพครู	38	หน่วยกิต
2.1.1) วิชาชีพครู	24	หน่วยกิต
2.1.2) วิชาปฏิบัติการสอนในสถานศึกษา	14	หน่วยกิต

2.2) กลุ่มวิชาเอก	ไม่น้อยกว่า	62	หน่วยกิต
2.2.1) วิชาบังคับ	ไม่น้อยกว่า	42	หน่วยกิต
(1) วิชาดนตรีศึกษา		21	หน่วยกิต
(2) วิชาดนตรีไทยศึกษา		21	หน่วยกิต
2.2.2) วิชาเลือกเสริมศักยภาพดนตรีไทย	ไม่น้อยกว่า	20	หน่วยกิต
3) หมวดวิชาเลือกเสรี	ไม่น้อยกว่า	6	หน่วยกิต

ตารางเปรียบเทียบเนื้อหาสาระการปรับปรุงหลักสูตรครุศาสตรบัณฑิต
สาขาวิชาดนตรีตะวันตกศึกษา หลักสูตรปรับปรุง พ.ศ.2560
กับหลักสูตรครุศาสตรบัณฑิต สาขาวิชาดนตรีตะวันตกศึกษา
หลักสูตรปรับปรุง พ.ศ.2562

หลักสูตรเดิม พ.ศ.2560	หลักสูตรปรับปรุง พ.ศ.2562	สิ่งที่ ปรับปรุง
ชื่อหลักสูตร ภาษาไทย : หลักสูตรครุศาสตรบัณฑิต สาขาวิชาดนตรีตะวันตกศึกษา (5 ปี) หลักสูตรปรับปรุง พ.ศ. 2560 ภาษาอังกฤษ : Bachelor of Education Program in Western Music Education	ชื่อหลักสูตร ภาษาไทย : หลักสูตรครุศาสตรบัณฑิต สาขาวิชาดนตรีตะวันตกศึกษา (4 ปี) หลักสูตรปรับปรุง พ.ศ. 2562 ภาษาอังกฤษ : Bachelor of Education Program in Western Music Education	-
ชื่อปริญญา ชื่อเต็มภาษาไทย: ครุศาสตรบัณฑิต (ดนตรีตะวันตกศึกษา) ชื่อย่อภาษาไทย : ค.บ. (ดนตรีตะวันตกศึกษา) ชื่อเต็มภาษาอังกฤษ: Bachelor of Education (Western Music Education) ชื่อย่อภาษาอังกฤษ:	ชื่อปริญญา ชื่อเต็มภาษาไทย: ครุศาสตรบัณฑิต (ดนตรีตะวันตกศึกษา) ชื่อย่อภาษาไทย : ค.บ. (ดนตรีตะวันตกศึกษา) ชื่อเต็มภาษาอังกฤษ: Bachelor of Education (Western Music Education) ชื่อย่อภาษาอังกฤษ:	

หลักสูตรเดิม พ.ศ.2560	หลักสูตรปรับปรุง พ.ศ.2562	สิ่งที่ ปรับปรุง
B. Ed.(Western Music Education)	B. Ed.(Western Music Education)	
ปรัชญา ผลิตครูดี ครูเก่ง คิดเป็น ทำเป็น ใฝ่รู้ และ เชี่ยวชาญการสอนดนตรี	ปรัชญา ครูดนตรีตะวันตกศึกษา เป็นครูดี ครูเก่ง คิด เป็น ทำเป็น ใฝ่รู้ และมีทักษะการจัดการ เรียนรู้ดนตรีตะวันตก	-
วัตถุประสงค์ 1. เพื่อผลิตบัณฑิตที่มีคุณธรรม จริยธรรม และจรรยาบรรณวิชาชีพสำหรับครูสอน ดนตรีตะวันตกศึกษา 2. เพื่อผลิตบัณฑิตที่มีความรู้ ความเข้าใจ และมีทักษะในการปฏิบัติดนตรีตะวันตก 3. เพื่อผลิตบัณฑิตที่มีทักษะในการค้นคว้า แสวงหาความรู้ รวมทั้งสามารถประมวล ความรู้ในศาสตร์ทางดนตรีตะวันตก เพื่อ นำไปใช้ในการแสดงความรู้และความ คิดเห็น หรือนำไปใช้ในการปฏิบัติงานและ บูรณาการในการจัดการเรียนรู้ได้ 4. เพื่อผลิตบัณฑิตที่มีความรับผิดชอบ และ สามารถทำงานร่วมกับผู้อื่นได้ 5. เพื่อผลิตบัณฑิตที่มีความสามารถ ในการสื่อสาร และการใช้เทคโนโลยีได้อย่าง มีประสิทธิภาพ 6. เพื่อผลิตบัณฑิตที่มีความสามารถในการ ถ่ายทอดและจัดการเรียนรู้ทาง ดนตรีตะวันตก	วัตถุประสงค์ 1. เพื่อผลิตบัณฑิตที่มีคุณธรรม จริยธรรม และจรรยาบรรณวิชาชีพสำหรับครูสอน ดนตรีตะวันตกศึกษา 2. เพื่อผลิตบัณฑิตที่มีความรู้ ความเข้าใจ และมีทักษะในการปฏิบัติดนตรีตะวันตก 3. เพื่อผลิตบัณฑิตที่มีทักษะในการค้นคว้า แสวงหาความรู้ รวมทั้งสามารถประมวล ความรู้ในศาสตร์ทางดนตรีตะวันตก เพื่อ นำไปใช้ในการแสดงความรู้และความ คิดเห็น หรือนำไปใช้ในการปฏิบัติงานและ บูรณาการในการจัดการเรียนรู้ได้ 4. เพื่อผลิตบัณฑิตที่มีความรับผิดชอบ และ สามารถทำงานร่วมกับผู้อื่นได้ 5. เพื่อผลิตบัณฑิตที่มีความสามารถ ในการสื่อสาร และการใช้เทคโนโลยีได้อย่าง มีประสิทธิภาพ 6. เพื่อผลิตบัณฑิตที่มีความสามารถในการ ถ่ายทอดและจัดการเรียนรู้ทาง ดนตรีตะวันตก	
จำนวนหน่วยกิตรวมตลอดหลักสูตร ไม่น้อยกว่า 168 หน่วยกิต	จำนวนหน่วยกิตรวมตลอดหลักสูตร ไม่น้อยกว่า 136 หน่วยกิต	
โครงสร้างหลักสูตร 1) หมวดวิชาศึกษาทั่วไป	1) หมวดวิชาศึกษาทั่วไป 30 หน่วยกิต 2) หมวดวิชาเฉพาะด้าน	ปรับ โครงสร้าง

หลักสูตรเดิม พ.ศ.2560	หลักสูตรปรับปรุง พ.ศ.2562	สิ่งที่ ปรับปรุง
<p>ไม่น้อยกว่า 32 หน่วยกิต</p> <p>1.1) วิชาศึกษาทั่วไปบังคับ 23 หน่วยกิต</p> <p>(1) กลุ่มวิชาภาษา 9 หน่วยกิต</p> <p>(2) กลุ่มวิชามนุษยศาสตร์และ สังคมศาสตร์ 7 หน่วยกิต</p> <p>(3) กลุ่มวิชาวิทยาศาสตร์และ คณิตศาสตร์ 6 หน่วยกิต</p> <p>(4) กลุ่มวิชาพลศึกษา 1 หน่วยกิต</p> <p>1.2) วิชาศึกษาทั่วไปเลือก ไม่น้อยกว่า 9 หน่วยกิต</p> <p>(1) กลุ่มวิชาภาษา ไม่น้อยกว่า 3 หน่วยกิต</p> <p>(2) กลุ่มวิชามนุษยศาสตร์และ สังคมศาสตร์ ไม่น้อยกว่า 3 หน่วยกิต</p> <p>(3) กลุ่มวิชาวิทยาศาสตร์และ คณิตศาสตร์ ไม่น้อยกว่า 3 หน่วยกิต</p> <p>2) หมวดวิชาเฉพาะ</p> <p>2.1) วิชาชีพรู 48 หน่วยกิต</p> <p>2.2) วิชาเอก ไม่น้อยกว่า 82 หน่วยกิต</p> <p>2.2.1) วิชาเอก 56 หน่วยกิต</p> <p>2.2.1.1) วิชาพื้นฐานดนตรี 15 หน่วยกิต</p> <p>2.2.1.2) วิชาดนตรีตะวันตก 21 หน่วยกิต</p> <p>2.2.1.3) วิชาปฏิบัติดนตรีตะวันตก 20 หน่วยกิต</p> <p>2.2.2) วิชาการวิจัยทางดนตรี</p>	<p>2.1) กลุ่มวิชาชีพรู 38 หน่วยกิต</p> <p>2.1.1) วิชาชีพรู 24 หน่วยกิต</p> <p>2.1.2) วิชาปฏิบัติการสอนใน สถานศึกษา 14 หน่วยกิต</p> <p>2.2) กลุ่มวิชาเอก ไม่น้อยกว่า 62 หน่วยกิต</p> <p>2.2.1) วิชาเอกดนตรีศึกษา 21 หน่วยกิต</p> <p>2.2.2) วิชาเอกดนตรีตะวันตกศึกษา 21 หน่วยกิต</p> <p>2.2.3) วิชาเลือกเสริมศักยภาพดนตรี ตะวันตก ไม่น้อยกว่า 20 หน่วยกิต</p> <p>3) หมวดวิชาเลือกเสรี ไม่น้อยกว่า 6 หน่วยกิต</p>	<p>ของ หลักสูตรให้ สอดคล้อง กับมคอ.1</p>

หลักสูตรเดิม พ.ศ.2560	หลักสูตรปรับปรุง พ.ศ.2562	สิ่งที่ ปรับปรุง
ตะวันตกศึกษา 6 หน่วยกิต 2.2.3) วิชาการสอนดนตรีตะวันตก ศึกษา 6 หน่วยกิต 2.2.4) วิชาเลือก ไม่น้อยกว่า 14 หน่วยกิต 3) หมวดวิชาเลือกเสรี ไม่น้อยกว่า 6 หน่วยกิต		
รายวิชาหมวดวิชาศึกษาทั่วไป 9111101 ภาษาไทยเพื่อการสื่อสาร 3(2-2-5)	รายวิชาหมวดวิชาศึกษาทั่วไป 9111101 ภาษาไทยเพื่อการสื่อสาร 3(2-2-5)	
9111102 ภาษาอังกฤษเพื่อการสื่อสาร 3(2-2-5)	9111102 ภาษาอังกฤษเพื่อการสื่อสาร 3(2-2-5)	
9111103 ภาษาอังกฤษในชีวิตประจำวัน 3(2-2-5)	9111103 ภาษาอังกฤษในชีวิตประจำวัน 3(2-2-5)	
9112101 ภาษาและวัฒนธรรมลาว 3(2-2-5)	9112101 ภาษาและวัฒนธรรมลาว 3(2-2-5)	
9112102 ภาษาและวัฒนธรรมพม่า 3(2-2-5)	9112102 ภาษาและวัฒนธรรมพม่า 3(2-2-5)	
9112103 ภาษาและวัฒนธรรมเวียดนาม 3(2-2-5)	9112103 ภาษาและวัฒนธรรมเวียดนาม 3(2-2-5)	
9112104 ภาษาและวัฒนธรรมเขมร 3(2-2-5)	9112104 ภาษาและวัฒนธรรมเขมร 3(2-2-5)	
9112105 ภาษาและวัฒนธรรมมลายู 3(2-2-5)	9112105 ภาษาและวัฒนธรรมมลายู 3(2-2-5)	
9112106 ภาษาและวัฒนธรรมจีน 3(2-2-5)	9112106 ภาษาและวัฒนธรรมจีน 3(2-2-5)	
9112107 ภาษาและวัฒนธรรมญี่ปุ่น 3(2-2-5)	9112107 ภาษาและวัฒนธรรมญี่ปุ่น 3(2-2-5)	
9112108 ภาษาและวัฒนธรรมเกาหลี 3(2-2-5)	9112108 ภาษาและวัฒนธรรมเกาหลี 3(2-2-5)	

หลักสูตรเดิม พ.ศ.2560	หลักสูตรปรับปรุง พ.ศ.2562	สิ่งที่ ปรับปรุง
3(2-2-5)	3(2-2-5)	
-	9192301 การใช้ภาษาอังกฤษและ การสื่อสาร 2(1-2-3)	
9121101 ทักษะชีวิต 3(3-0-6)	9091203 ทักษะในศตวรรษที่ 21 เพื่อชีวิตและอาชีพ 3(2-2-5)	
9122204 ความสุขแห่งชีวิต 3(3-0-6)	9122204 ความสุขแห่งชีวิต 3(3-0-6)	
9121102 สังคมไทยและสังคมโลก ในศตวรรษที่ 21 3(3-0-6)	9121102 สังคมไทยและสังคมโลก ในศตวรรษที่ 21 3(3-0-6)	
9121103 ความเป็นพลเมือง 1(1-0-2)	9121103 ความเป็นพลเมือง 1(1-0-2)	
9122201 การจัดการสมัยใหม่และภาวะผู้นำ 3(3-0-6)	9122201 การจัดการสมัยใหม่และภาวะผู้นำ 3(3-0-6)	
9122202 การสื่อสารในชีวิตประจำวัน 3(3-0-6)	9122202 การสื่อสารในชีวิตประจำวัน 3(3-0-6)	
9122203 สุนทรียะทางศิลปกรรม 3(3-0-6)	9122203 สุนทรียะทางศิลปกรรม 3(3-0-6)	
-	9192302 ศาสตร์พระราชาเพื่อการพัฒนา ท้องถิ่น 2(2-0-4)	
9131101 วิทยาศาสตร์และเทคโนโลยี ในชีวิตประจำวัน 3(2-2-5)	9131101 วิทยาศาสตร์และเทคโนโลยี ในชีวิตประจำวัน 3(2-2-5)	
9131102 ทักษะการเรียนรู้และ แก้ปัญหาเชิงคณิตศาสตร์ 3(2-2-5)	9131102 ทักษะการเรียนรู้และ แก้ปัญหาเชิงคณิตศาสตร์ 3(2-2-5)	
9132201 เทคโนโลยีสารสนเทศและ สื่อสังคมออนไลน์ 3(2-2-5)	-	
9132202 เทคโนโลยีสื่อดิจิทัล ในชีวิตประจำวัน 3(2-2-5)	-	
9132203 เทคโนโลยีเพื่อการพัฒนา ที่ยั่งยืน 3(3-0-6)	-	
9132204 สุขภาพและความงาม	-	

หลักสูตรเดิม พ.ศ.2560	หลักสูตรปรับปรุง พ.ศ.2562	สิ่งที่ ปรับปรุง
3(3-0-6)		
9141101 กิจกรรมทางกายเพื่อชีวิต 1(0-2-1)	9141101 กิจกรรมทางกายเพื่อชีวิต 1(0-2-1)	
รายวิชาหมวดวิชาเฉพาะ	รายวิชาหมวดวิชาเฉพาะด้าน	
1100101 ปรัชญาการศึกษา 3(3-0-6)	1190102 ปรัชญาการศึกษา 3(3-0-6)	ปรับรหัสวิชา
1100201 ภาษาและวัฒนธรรมสำหรับครู 3(2-2-5)	1190204 ทักษะการสื่อสารและวัฒนธรรม สำหรับครู 2(2-0-4)	จำนวนหน่วย กิต(บรรยาย- ปฏิบัติ) และ
1100202 การพัฒนาหลักสูตร 3(2-2-5)	1190201 การพัฒนาหลักสูตร 3(3-0-6)	ค ำ อธิ บาย รายวิชาให้
1100301 การจัดการเรียนรู้และ การจัดการชั้นเรียน 3(2-2-5)	1190301 วิทยาการจัดการเรียนรู้ 3(3-0-6)	สอด คล้อง กับหลักสูตร
1100302 การศึกษาสำหรับผู้ที่มี ความต้องการพิเศษ 2(2-0-4)	-	กลาง(มรภ. 3 8 แห่ง) และมคอ.1
1102207 จิตวิทยาสำหรับครู 3(2-2-5)	1190103 จิตวิทยาสำหรับครู 3(3-0-6)	
1103301 การวัดและประเมินผลการเรียนรู้ 3(2-2-5)	1190202 การวัดและประเมินผล การเรียนรู้ 3(3-0-6)	
1103401 การวิจัยเพื่อพัฒนาการเรียนรู้ 3(2-2-5)	1190302 การวิจัยและพัฒนานวัตกรรมการ เรียนรู้ 3(3-0-6)	
1104201 นวัตกรรมและเทคโนโลยี สารสนเทศทางการศึกษา 3(2-2-5)	1190203 นวัตกรรมและเทคโนโลยี สารสนเทศเพื่อการสื่อสารการศึกษาและ การเรียนรู้ 2(1-2-3)	
1105101 ความเป็นครู 3(3-0-6)	1190101 คุณธรรม จริยธรรม จรรยาบรรณ และจิตวิญญาณความเป็นครู 2(2-0-4)	
1105401 การบริหารและ การประกันคุณภาพการศึกษา 3(2-2-5)	-	
1121301 ผู้กำกับลูกเสือ เนตรนารี ยุวกาชาด และผู้บำเพ็ญประโยชน์ 2(1-2-3)	-	
1100401 การฝึกทักษะวิชาชีพครู 1	1190205 การปฏิบัติวิชาชีพ	

หลักสูตรเดิม พ.ศ.2560	หลักสูตรปรับปรุง พ.ศ.2562	สิ่งที่ ปรับปรุง
1(0-120)	ในสถานศึกษา 1 1(120)	
1100402 การฝึกทักษะวิชาชีพครู 2 1(0-120)	1190303 การปฏิบัติวิชาชีพ ในสถานศึกษา 2 1(120)	
1100501 การปฏิบัติการสอน ในสถานศึกษา1 6(0-360)	1190401 การปฏิบัติการสอน ในสถานศึกษา 1 6(720)	
1100502 การปฏิบัติการสอน ในสถานศึกษา2 6(0-360)	1190402 การปฏิบัติการสอน ในสถานศึกษา 2 6(720)	
วิชาเอกดนตรีศึกษา 5100101 พื้นฐานดนตรีศึกษา 2(1-2-3)	5190102 หลักการสอนดนตรีศึกษา 3(2-2-5) 5190101 ทักษะดนตรีสำหรับครูดนตรี ศึกษา 3(2-2-5)	ปรับรหัสวิชา ชื่อรายวิชา จำนวน หน่วยกิต (บรรยาย- ปฏิบัติ) และ คำอธิบาย รายวิชาให้ สอดคล้อง กับหลักสูตร กลาง(มรภ. 38 แห่ง) และมคอ.1
5104431 การจัดการเรียนรู้ดนตรี ตะวันตก ในระดับชั้นประถมศึกษา 3(2-2-5) 5104432 การจัดการเรียนรู้ดนตรี ตะวันตก ในระดับชั้นมัธยมศึกษา 3(2-2-5)	5190201 การเตรียมการสอนทางดนตรี ศึกษา 3(2-2-5)	ชื่อวิชา จำนวน หน่วยกิต (บรรยาย- ปฏิบัติ) และ คำอธิบาย รายวิชา เนื่องจาก

หลักสูตรเดิม พ.ศ.2560	หลักสูตรปรับปรุง พ.ศ.2562	สิ่งที่ ปรับปรุง
		เนื้อหา บางส่วนมีอยู่ ในรายวิชา อื่น
	5190301 กลวิธีการสอนดนตรีศึกษา 3(2-2-5)	ปรับเพิ่ม รายวิชา เนื่องจากให้ ผู้เรียนได้ฝึก
5104321 การวิจัยทางดนตรี ตะวันตกศึกษา 1 3(1-4-4)	5190302 การวิจัยทางดนตรีศึกษา 1 2(1-2-3)	ปรับรหัสวิชา ชื่อวิชา คำอธิบาย รายวิชา และ ลดจำนวน หน่วยกิต
5104421 การวิจัยทางดนตรี ตะวันตกศึกษา 2 3(1-4-4)	5190303 การวิจัยทางดนตรีศึกษา 2 2(1-2-3)	ปรับรหัสวิชา ชื่อวิชา คำอธิบาย รายวิชา และ ลดจำนวน หน่วยกิต
	5190304 ดนตรีโลกชั้นนำ 2(1-2-3)	ปรับเพิ่ม รายวิชา
5103473 สัมมนาดนตรีตะวันตก 2(1-2-3)	5190305 สัมมนาทางดนตรีศึกษา 2(1-2-3)	ปรับรหัสวิชา ชื่อวิชา และ คำอธิบาย รายวิชา
	5190306 เอก์ตดนตรีศึกษา 1(0-2-1)	ปรับเพิ่ม รายวิชา
	5192101 ประวัติและทฤษฎีดนตรีตะวันตก 2(2-0-4)	ปรับเพิ่ม รายวิชา

หลักสูตรเดิม พ.ศ.2560	หลักสูตรปรับปรุง พ.ศ.2562	สิ่งที่ ปรับปรุง
5100201 ทฤษฎีและ ประวัติดนตรีไทยเบื้องต้น 2(2-0-4)	5192102 ประวัติและทฤษฎีดนตรีไทย เบื้องต้น 2(2-0-4)	ปรับรหัสวิชา ที่ อ วิ ช า จ ำ น ว น ห น ่ ว ย ก ิ ต (บ ร ร ย า ย - ป ฎ ิ บ ั ต ิ) และ ค ำ อ ธิ บ า ย ร า ย วิ ช า
5101103 โสตประสาท 1 1(0-2-1) 5101202 โสตประสาท 2 1(0-2-1)	5192103 โสตประสาท 2(1-2-3)	ปรับรหัสวิชา ที่ อ วิ ช า จ ำ น ว น ห น ่ ว ย ก ิ ต (บ ร ร ย า ย - ป ฎ ิ บ ั ต ิ) และ ค ำ อ ธิ บ า ย ร า ย วิ ช า และ ร ว ม ก ัน เ ป็ น วิ ช า เด ี ย ว
5101101 ทฤษฎีดนตรีตะวันตก 1 2(2-0-4) 5101102 ทฤษฎีดนตรีตะวันตก 2 2(2-0-4) 5101201 ทฤษฎีดนตรีตะวันตก 3 2(2-0-4)	5192201 การสอนทฤษฎีดนตรีตะวันตก 1 3(2-2-5) 5192204 การสอนทฤษฎีดนตรีตะวันตก 2 3(2-2-5)	ป รั บ ล ด จ ำ น ว น วิ ช า แ ล ะ เ พื่ ม จ ำ น ว น ห น ่ ว ย ก ิ ต ข อ ง ร า ย วิ ช า (บ ร ร ย า ย - ป ฎ ิ บ ั ต ิ) และ ค ำ อ ธิ บ า ย ร า ย วิ ช า
5101203 ประวัติดนตรีตะวันตก 1	5192202 การสอนประวัติดนตรีตะวันตก	ป รั บ ล ด

หลักสูตรเดิม พ.ศ.2560	หลักสูตรปรับปรุง พ.ศ.2562	สิ่งที่ ปรับปรุง
<p>2(2-0-4) 5101204 ประวัติดนตรีตะวันตก 2 2(2-0-4)</p>	<p>2(1-2-3)</p>	<p>จำนวนวิชา ร ทั ส วิ ช า จ ำ น ว น ห น ่ ว ย ก ิ ต (บ ร ร ย า ย - ป ฎ ิ บ ั ต ิ) แล ะ ค ำ อ ธิ บ า ย ร า ย วิ ช า แล ะ ร ว ม ก ัน เ ป ็น วิ ช า เ ต ็ ย</p>
<p>5101144 ปฏิบัติรวมวง 1 1(0-2-1) 5101145 ปฏิบัติรวมวง 2 1(0-2-1) 5101246 ปฏิบัติรวมวง 3 1(0-2-1) 5101247 ปฏิบัติรวมวง 4 1(0-2-1)</p>	<p>5192203 ทักษะการรวมวงดนตรีตะวันตก 1(0-2-1)</p>	<p>ปรับรหัสวิชา ชื่อวิชา และ คำอธิบาย รายวิชา และ รวมกันเป็น วิชาเดียว</p>
<p>5101301 การอำนวยการวงชั้นพื้นฐาน 2(1-2-3) 5101255 หลักการวงโยชวาทิต 2(2-0-4)</p>	<p>5192205 การสอนรวมวงดนตรีตะวันตก 2(1-2-3) 5192356 การอำนวยการวงชั้นพื้นฐาน 2(1-2-3) 5192355 หลักการวงโยชวาทิต 2(1-2-3)</p>	<p>เพิ่มวิชาที่ เกี่ยวกับการ สอน ปรับ ร ทั ส วิ ช า ช ื่อ วิ ช า แล ะ ค ำ อ ธิ บ า ย ร า ย วิ ช า</p>
<p>5103471 การจัดการแสดงดนตรี ตะวันตก 1 2(0-4-2)</p>	<p>5192301 การจัดการวงดนตรีตะวันตก สำหรับครูดนตรีศึกษา 2(1-2-3)</p>	<p>ปรับรหัสวิชา ช ื่อ วิ ช า จ ำ น ว น ห น ่ ว ย ก ิ ต (บ ร ร ย า ย -</p>

หลักสูตรเดิม พ.ศ.2560	หลักสูตรปรับปรุง พ.ศ.2562	สิ่งที่ ปรับปรุง
		ปฏิบัติ) และ คำอธิบาย รายวิชา
5103472 การจัดการแสดงดนตรี ตะวันตก 2 2(0-4-2)	5192302 การนำเสนอผลงานทางดนตรี ตะวันตก 2(1-2-3)	ปรับรหัสวิชา ชื่ อ วิ ช า จ ำ น ว น ห น ่ว ย กิ ต (บ ร ร ย า ย - ป ฎิ บั ติ) และ ค ำ อธิ บาย ร าย วิ ช า
5100203 ภาษาอังกฤษจากเพลง 3(2-2-5)		ปรับลด รายวิชา
5100203 คอมพิวเตอร์ดนตรีเบื้องต้น 2(1-2-3)		ปรับลด รายวิชา
5100301 ภาษาอังกฤษสำหรับนักดนตรี 3(2-2-5)		ปรับลด รายวิชา
5100302 ปรัชญาและสุนทรียศาสตร์ ทางดนตรี 2(2-0-4)		ปรับลด รายวิชา
5100203 คอมพิวเตอร์ดนตรีเบื้องต้น 2(1-2-3)	5192153 คอมพิวเตอร์ดนตรีเบื้องต้น 2(1-2-3)	ปรับรหัสวิชา ชื่ อ วิ ช า จ ำ น ว น ห น ่ว ย กิ ต (บ ร ร ย า ย - ป ฎิ บั ติ) และ ค ำ อธิ บาย ร าย วิ ช า

หลักสูตรเดิม พ.ศ.2560	หลักสูตรปรับปรุง พ.ศ.2562	สิ่งที่ ปรับปรุง
5100103 ปฏิบัติห้องวงใหญ่เบื้องต้น 1(0-2-1)	5192251 ปฏิบัติห้องวงใหญ่เบื้องต้น 1(0-2-1)	ปรับรหัสวิชา ชื่อวิชา จำนวน หน่วยกิต (บรรยาย- ปฏิบัติ) และ คำอธิบาย รายวิชา
	5192252 อังกะลุง 1(0-2-1)	ปรับเพิ่ม รายวิชา
5103371 ปฏิบัติเครื่องโหนดดนตรีตะวันตก เบื้องต้น 2(1-2-3)	5192351 ปฏิบัติเครื่องโหนดดนตรีตะวันตก เบื้องต้น 2(1-2-3)	ปรับรหัสวิชา
5101303 รูปแบบและการวิเคราะห์สังคีต ลักษณะ 2(2-0-4) 5101302 การเรียบเรียงดนตรีตะวันตก 2(1-2-3) 5101402 การเรียบเรียงเสียงสำหรับวง ดนตรี	5192352 พื้นฐานการวิเคราะห์และการ เรียบเรียงเสียงประสานดนตรีตะวันตก 2(1-2-3)	ปรับรหัสวิชา ชื่อวิชา และ คำอธิบาย รายวิชา และ รวมรายวิชา เป็นวิชาเดียว
5101248 การประพันธ์เพลง 1 2(1-2-3)	5192353 การประพันธ์เพลง 2(1-2-3)	ปรับรหัสวิชา ชื่อวิชา และ คำอธิบาย รายวิชา
5101345 การบรรเลงคีย์บอร์ด 1 2(0-4-2) 5101346 การบรรเลงคีย์บอร์ด 2 2(0-4-2) 5101347 การบรรเลงเปียโนประกอบ 1 2(0-4-2)	5192151 ทักษะคีย์บอร์ด 2(1-2-3) 5192152 ทักษะการบรรเลงเปียโน ประกอบ 2(1-2-3)	ปรับรหัสวิชา ชื่อวิชา และ คำอธิบาย รายวิชา และ ลดรายวิชา ลงเหลือ 2

หลักสูตรเดิม พ.ศ.2560	หลักสูตรปรับปรุง พ.ศ.2562	สิ่งที่ ปรับปรุง
5101348 การบรรเลงเปียโนประกอบ 2 2(0-4-2)		รายวิชา
5101304 เคาน์เตอร์พอยต์ 2(1-2-3)	5192354 เคาน์เตอร์พอยต์ 2(1-2-3)	ปรับรหัสวิชา
5101405 การออกแบบภาพประกอบ 2(1-2-3)	5192357 การออกแบบภาพประกอบ 2(1-2-3)	ปรับรหัสวิชา
5101266 การซ่อมบำรุงอุปกรณ์ดนตรี 2(1-2-3)	5192358 การซ่อมบำรุงอุปกรณ์ดนตรี 2(1-2-3)	ปรับรหัสวิชา
5101132 ทักษะเปียโน 1 2(0-4-2)	5192132 ทักษะเปียโน 1 3(2-2-5)	ปรับรหัสวิชา
5101133 ทักษะเปียโน 2 2(0-4-2)	5192133 ทักษะเปียโน 2 3(2-2-5)	ชื่อวิชา เพิ่ม
5101234 ทักษะเปียโน 3 2(0-4-2)	5192234 ทักษะเปียโน 3 3(2-2-5)	จำนวน หน่วยกิต
5101235 ทักษะเปียโน 4 2(0-4-2)	5192235 ทักษะเปียโน 4 3(2-2-5)	(บรรยาย- ปฏิบัติ- ศึกษา
5101333 ทักษะเปียโน5 2(0-4-2)	5192317 ทักษะเปียโน5 3(2-2-5)	ค้นคว้าด้วย ตนเอง) ลด
5101333 ทักษะเปียโน 6 2(0-4-2)		จำนวนวิชา และแก้ไข คำอธิบาย รายวิชา
5101142 ทักษะขับร้อง 1 2(0-4-2)	5192142 ทักษะขับร้อง 1 3(2-2-5)	ปรับรหัสวิชา
5101143 ทักษะขับร้อง 2 2(0-4-2)	5192143 ทักษะขับร้อง 2 3(2-2-5)	ชื่อวิชา เพิ่ม
5101244 ทักษะขับร้อง 3 2(0-4-2)	5192244 ทักษะขับร้อง 3 3(2-2-5)	จำนวน หน่วยกิต
5101245 ทักษะขับร้อง 4 2(0-4-2)	5192245 ทักษะขับร้อง 4 3(2-2-5)	(บรรยาย- ปฏิบัติ- ศึกษา
		ค้นคว้าด้วย

หลักสูตรเดิม พ.ศ.2560	หลักสูตรปรับปรุง พ.ศ.2562	สิ่งที่ ปรับปรุง
5101343 ทักษะขั้นร่อง 5 2(0-4-2) 5101344 ทักษะขั้นร่อง 6 2(0-4-2)	5192322 ทักษะขั้นร่อง 5 3(2-2-5)	ตนเอง) ลด จำนวนวิชา และแก้ไข คำอธิบาย รายวิชา
5101140 ทักษะเครื่องกระทบ 1 2(0-4-2) 5101141 ทักษะเครื่องกระทบ 2 2(0-4-2) 5101242 ทักษะเครื่องกระทบ 3 2(0-4-2) 5101243 ทักษะเครื่องกระทบ 4 2(0-4-2) 5101341 ทักษะเครื่องกระทบ 5 2(0-4-2) 5101342 ทักษะเครื่องกระทบ 6 2(0-4-2)	5192140 ทักษะเครื่องกระทบ 1 3(2-2-5) 5192141 ทักษะเครื่องกระทบ 2 3(2-2-5) 5192242 ทักษะเครื่องกระทบ 3 3(2-2-5) 5192243 ทักษะเครื่องกระทบ 4 3(2-2-5) 5192321 ทักษะเครื่องกระทบ 5 3(2-2-5)	ปรับรหัสวิชา ชื่อวิชา เพิ่ม จำนวน หน่วยกิต (บรรยาย- ปฏิบัติ- ศึกษา ค้นคว้าด้วย ตนเอง) ลด จำนวนวิชา และแก้ไข คำอธิบาย รายวิชา
5101138 ทักษะกลองชุด 1 2(0-4-2) 5101139 ทักษะกลองชุด 2 2(0-4-2) 5101240 ทักษะกลองชุด 3 2(0-4-2) 5101241 ทักษะกลองชุด 4 2(0-4-2) 5101339 ทักษะกลองชุด 5 2(0-4-2) 5101340 ทักษะกลองชุด 6 2(0-4-2)	5192138 ทักษะกลองชุด 1 3(2-2-5) 5192139 ทักษะกลองชุด 2 3(2-2-5) 5192240 ทักษะกลองชุด 3 3(2-2-5) 5192241 ทักษะกลองชุด 4 3(2-2-5) 5192320 ทักษะกลองชุด 5 3(2-2-5)	ปรับรหัสวิชา ชื่อวิชา เพิ่ม จำนวน หน่วยกิต (บรรยาย- ปฏิบัติ- ศึกษา ค้นคว้าด้วย ตนเอง) ลด จำนวนวิชา และแก้ไข คำอธิบาย

หลักสูตรเดิม พ.ศ.2560	หลักสูตรปรับปรุง พ.ศ.2562	สิ่งที่ ปรับปรุง
		รายวิชา
5101104 ทักษะโอโโบ 1 2(0-4-2) 5101105 ทักษะโอโโบ 2 2(0-4-2) 5101206 ทักษะโอโโบ 3 2(0-4-2) 5101207 ทักษะโอโโบ 4 2(0-4-2) 5101305 ทักษะโอโโบ 5 2(0-4-2) 5101306 ทักษะโอโโบ 6 2(0-4-2)	5192104 ทักษะโอโโบ 1 3(2-2-5) 5192105 ทักษะโอโโบ 2 3(2-2-5) 5192206 ทักษะโอโโบ 3 3(2-2-5) 5192207 ทักษะโอโโบ 4 3(2-2-5) 5192303 ทักษะโอโโบ 5 3(2-2-5)	ปรับรหัสวิชา ชื่อวิชา เพิ่ม จำนวน หน่วยกิต (บรรยาย- ปฏิบัติ- ศึกษา ค้นคว้าด้วย ตนเอง) ลด จำนวนวิชา และแก้ไข คำอธิบาย รายวิชา
5101106 ทักษะบาสซูน 1 2(0-4-2) 5101107 ทักษะบาสซูน 2 2(0-4-2) 5101208 ทักษะบาสซูน 3 2(0-4-2) 5101209 ทักษะบาสซูน 4 2(0-4-2) 5101307 ทักษะบาสซูน 5 2(0-4-2) 5101308 ทักษะบาสซูน 6 2(0-4-2)	5192106 ทักษะบาสซูน 1 3(2-2-5) 5192107 ทักษะบาสซูน 2 3(2-2-5) 5192208 ทักษะบาสซูน 3 3(2-2-5) 5192209 ทักษะบาสซูน 4 3(2-2-5) 5192304 ทักษะบาสซูน 5 3(2-2-5)	ปรับรหัสวิชา ชื่อวิชา เพิ่ม จำนวน หน่วยกิต (บรรยาย- ปฏิบัติ- ศึกษา ค้นคว้าด้วย ตนเอง) ลด จำนวนวิชา และแก้ไข คำอธิบาย รายวิชา

หลักสูตรเดิม พ.ศ.2560	หลักสูตรปรับปรุง พ.ศ.2562	สิ่งที่ ปรับปรุง
5101110 ทักษะฟลูต 1 2(0-4-2) 5101111 ทักษะฟลูต 2 2(0-4-2) 5101212 ทักษะฟลูต 3 2(0-4-2) 5101213 ทักษะฟลูต 4 2(0-4-2) 5101311 ทักษะฟลูต 5 2(0-4-2) 5101312 ทักษะฟลูต 6 2(0-4-2)	5192110 ทักษะฟลูต 1 3(2-2-5) 5192111 ทักษะฟลูต 2 3(2-2-5) 5192212 ทักษะฟลูต 3 3(2-2-5) 5192213 ทักษะฟลูต 4 3(2-2-5) 5192306 ทักษะฟลูต 5 3(2-2-5)	ปรับรหัสวิชา ชื่อวิชา เพิ่ม จำนวน หน่วยกิต (บรรยาย- ปฏิบัติ- ศึกษา ค้นคว้าด้วย ตนเอง) ลด จำนวนวิชา และแก้ไข คำอธิบาย รายวิชา
5101108 ทักษะคลาริเน็ต 1 2(0-4-2) 5101109 ทักษะคลาริเน็ต 2 2(0-4-2) 5101210 ทักษะคลาริเน็ต 3 2(0-4-2) 5101211 ทักษะคลาริเน็ต 4 2(0-4-2) 5101309 ทักษะคลาริเน็ต 5 2(0-4-2) 5101310 ทักษะคลาริเน็ต 6 2(0-4-2)	5192108 ทักษะคลาริเน็ต 1 3(2-2-5) 5192109 ทักษะคลาริเน็ต 2 3(2-2-5) 5192210 ทักษะคลาริเน็ต 3 3(2-2-5) 5192211 ทักษะคลาริเน็ต 4 3(2-2-5) 5192305 ทักษะคลาริเน็ต 5 3(2-2-5)	ปรับรหัสวิชา ชื่อวิชา เพิ่ม จำนวน หน่วยกิต (บรรยาย- ปฏิบัติ- ศึกษา ค้นคว้าด้วย ตนเอง) ลด จำนวนวิชา และแก้ไข คำอธิบาย รายวิชา
5101112 ทักษะแซ็กโซโฟน 1 2(0-4-2) 5101113 ทักษะแซ็กโซโฟน 2 2(0-4-2)	5192112 ทักษะแซ็กโซโฟน 1 3(2-2-5) 5192113 ทักษะแซ็กโซโฟน 2 3(2-2-5)	ปรับรหัสวิชา ชื่อวิชา เพิ่ม จำนวน หน่วยกิต

หลักสูตรเดิม พ.ศ.2560	หลักสูตรปรับปรุง พ.ศ.2562	สิ่งที่ ปรับปรุง
5101214 ทักษะเช็ทโฟน 3 2(0-4-2) 5101215 ทักษะเช็ทโฟน 4 2(0-4-2) 5101313 ทักษะเช็ทโฟน 5 2(0-4-2) 5101314 ทักษะเช็ทโฟน 6 2(0-4-2)	5192214 ทักษะเช็ทโฟน 3 3(2-2-5) 5192215 ทักษะเช็ทโฟน 4 3(2-2-5) 5192307 ทักษะเช็ทโฟน 5 3(2-2-5)	(บรรยาย- ปฏิบัติ- ศึกษา ค้นคว้าด้วย ตนเอง) ลด จำนวนวิชา และแก้ไข คำอธิบาย รายวิชา
5101114 ทักษะเฟรนซฮอรัน 1 2(0-4-2) 5101115 ทักษะเฟรนซฮอรัน 2 2(0-4-2) 5101216 ทักษะเฟรนซฮอรัน 3 2(0-4-2) 5101217 ทักษะเฟรนซฮอรัน 4 2(0-4-2) 5101315 ทักษะเฟรนซฮอรัน 5 2(0-4-2) 5101316 ทักษะเฟรนซฮอรัน 6 2(0-4-2)	5192114 ทักษะเฟรนซฮอรัน 1 3(2-2-5) 5192115 ทักษะเฟรนซฮอรัน 2 3(2-2-5) 5192216 ทักษะเฟรนซฮอรัน 3 3(2-2-5) 5192217 ทักษะเฟรนซฮอรัน 4 3(2-2-5) 5101308 ทักษะเฟรนซฮอรัน 5 3(2-2-5)	ปรับรหัสวิชา ชื่อวิชา เพิ่ม จำนวน หน่วยกิต (บรรยาย- ปฏิบัติ- ศึกษา ค้นคว้าด้วย ตนเอง) ลด จำนวนวิชา และแก้ไข คำอธิบาย รายวิชา
5101116 ทักษะทริมเป็ด 1 2(0-4-2) 5101117 ทักษะทริมเป็ด 2 2(0-4-2) 5101218 ทักษะทริมเป็ด 3 2(0-4-2) 5101219 ทักษะทริมเป็ด 4 2(0-4-2)	5192116 ทักษะทริมเป็ด 1 3(2-2-5) 5192117 ทักษะทริมเป็ด 2 3(2-2-5) 5192218 ทักษะทริมเป็ด 3 3(2-2-5) 5192219 ทักษะทริมเป็ด 4 3(2-2-5)	ปรับรหัสวิชา ชื่อวิชา เพิ่ม จำนวน หน่วยกิต (บรรยาย- ปฏิบัติ- ศึกษา ค้นคว้าด้วย

หลักสูตรเดิม พ.ศ.2560	หลักสูตรปรับปรุง พ.ศ.2562	สิ่งที่ ปรับปรุง
5101317 ทักษะทรมเปิด 5 2(0-4-2) 5101318 ทักษะทรมเปิด 6 2(0-4-2)	5192309 ทักษะทรมเปิด 5 3(2-2-5)	ตนเอง) ลด จำนวนวิชา และแก้ไข คำอธิบาย รายวิชา
5101118 ทักษะทรมโบน 1 2(0-4-2) 5101119 ทักษะทรมโบน 2 2(0-4-2) 5101220 ทักษะทรมโบน 3 2(0-4-2) 5101221 ทักษะทรมโบน 4 2(0-4-2) 5101319 ทักษะทรมโบน 5 2(0-4-2) 5101320 ทักษะทรมโบน 6 2(0-4-2)	5192118 ทักษะทรมโบน 1 3(2-2-5) 5192119 ทักษะทรมโบน 2 3(2-2-5) 5192220 ทักษะทรมโบน 3 3(2-2-5) 5192221 ทักษะทรมโบน 4 3(2-2-5) 5192310 ทักษะทรมโบน 5 3(2-2-5)	ปรับรหัสวิชา ชื่อวิชา เพิ่ม จำนวน หน่วยกิต (บรรยาย- ปฏิบัติ- ศึกษา ค้นคว้าด้วย ตนเอง) ลด จำนวนวิชา และแก้ไข คำอธิบาย รายวิชา
5101120 ทักษะยูโไฟเนียม 1 2(0-4-2) 5101121 ทักษะยูโไฟเนียม 2 2(0-4-2) 5101222 ทักษะยูโไฟเนียม 3 2(0-4-2) 5101223 ทักษะยูโไฟเนียม 4 2(0-4-2) 5101321 ทักษะยูโไฟเนียม 5 2(0-4-2) 5101322 ทักษะยูโไฟเนียม 6 2(0-4-2)	5192120 ทักษะยูโไฟเนียม 1 3(2-2-5) 5192121 ทักษะยูโไฟเนียม 2 3(2-2-5) 5192222 ทักษะยูโไฟเนียม 3 3(2-2-5) 5101223 ทักษะยูโไฟเนียม 4 3(2-2-5) 5192311 ทักษะยูโไฟเนียม 5 3(2-2-5)	ปรับรหัสวิชา ชื่อวิชา เพิ่ม จำนวน หน่วยกิต (บรรยาย- ปฏิบัติ- ศึกษา ค้นคว้าด้วย ตนเอง) ลด จำนวนวิชา และแก้ไข คำอธิบาย

หลักสูตรเดิม พ.ศ.2560	หลักสูตรปรับปรุง พ.ศ.2562	สิ่งที่ ปรับปรุง
		รายวิชา
5101122 ทักษะทูบา 1 2(0-4-2) 5101123 ทักษะทูบา 2 2(0-4-2) 5101224 ทักษะทูบา 3 2(0-4-2) 5101225 ทักษะทูบา 4 2(0-4-2) 5101323 ทักษะทูบา 5 2(0-4-2) 5101324 ทักษะทูบา 6 2(0-4-2)	5192122 ทักษะทูบา 1 3(2-2-5) 5192123 ทักษะทูบา 2 3(2-2-5) 5192224 ทักษะทูบา 3 3(2-2-5) 5192225 ทักษะทูบา 4 3(2-2-5) 5192312 ทักษะทูบา 5 3(2-2-5)	ปรับรหัสวิชา ชื่อวิชา เพิ่ม จำนวน หน่วยกิต (บรรยาย- ปฏิบัติ- ศึกษา ค้นคว้าด้วย ตนเอง) ลด จำนวนวิชา และแก้ไข คำอธิบาย รายวิชา
5101134 ทักษะกีตาร์ 1 2(0-4-2) 5101135 ทักษะกีตาร์ 2 2(0-4-2) 5101236 ทักษะกีตาร์ 3 2(0-4-2) 5101237 ทักษะกีตาร์ 4 2(0-4-2) 5101335 ทักษะกีตาร์ 5 2(0-4-2) 5101336 ทักษะกีตาร์ 6 2(0-4-2)	5192134 ทักษะกีตาร์ 1 3(2-2-5) 5192135 ทักษะกีตาร์ 2 3(2-2-5) 5192236 ทักษะกีตาร์ 3 3(2-2-5) 5192237 ทักษะกีตาร์ 4 3(2-2-5) 5192318 ทักษะกีตาร์ 5 3(2-2-5)	ปรับรหัสวิชา ชื่อวิชา เพิ่ม จำนวน หน่วยกิต (บรรยาย- ปฏิบัติ- ศึกษา ค้นคว้าด้วย ตนเอง) ลด จำนวนวิชา และแก้ไข คำอธิบาย รายวิชา

หลักสูตรเดิม พ.ศ.2560	หลักสูตรปรับปรุง พ.ศ.2562	สิ่งที่ ปรับปรุง
5101136 ทักษะกีตาร์เบส 1 2(0-4-2) 5101137 ทักษะกีตาร์เบส 2 2(0-4-2) 5101238 ทักษะกีตาร์เบส 3 2(0-4-2) 5101239 ทักษะกีตาร์เบส 4 2(0-4-2) 5101337 ทักษะกีตาร์เบส 5 2(0-4-2) 5101338 ทักษะกีตาร์เบส 6 2(0-4-2)	5192136 ทักษะกีตาร์เบส 1 3(2-2-5) 5192137 ทักษะกีตาร์เบส 2 3(2-2-5) 5192238 ทักษะกีตาร์เบส 3 3(2-2-5) 5192239 ทักษะกีตาร์เบส 4 3(2-2-5) 5192319 ทักษะกีตาร์เบส 5 3(2-2-5)	ปรับรหัสวิชา ชื่อวิชา เพิ่ม จ ำ น ว น ห น ่ ว ย ก ิ ต (บ ร ร ย า ย - ป ฎ ิ บ ั ต ิ - ค ี ก ษ า ค ั น ค ว ำ ด ั ว ย ต น เอง) ล ด จ ำ น ว น วิ ช า แ ล ะ แ ก ้ ไ ข ค ำ อ ธ ิ บ า ย ร า ย วิ ช า
5101124 ทักษะไวโอลิน 1 2(0-4-2) 5101125 ทักษะไวโอลิน 2 2(0-4-2) 5101226 ทักษะไวโอลิน 3 2(0-4-2) 5101227 ทักษะไวโอลิน 4 2(0-4-2) 5101325 ทักษะไวโอลิน 5 2(0-4-2) 5101326 ทักษะไวโอลิน 6 2(0-4-2)	5192124 ทักษะไวโอลิน 1 3(2-2-5) 5192125 ทักษะไวโอลิน 2 3(2-2-5) 5192226 ทักษะไวโอลิน 3 3(2-2-5) 5192227 ทักษะไวโอลิน 4 3(2-2-5) 5192313 ทักษะไวโอลิน 5 3(2-2-5)	ปรับรหัสวิชา ชื่อวิชา เพิ่ม จ ำ น ว น ห น ่ ว ย ก ิ ต (บ ร ร ย า ย - ป ฎ ิ บ ั ต ิ - ค ี ก ษ า ค ั น ค ว ำ ด ั ว ย ต น เอง) ล ด จ ำ น ว น วิ ช า แ ล ะ แ ก ้ ไ ข ค ำ อ ธ ิ บ า ย ร า ย วิ ช า

หลักสูตรเดิม พ.ศ.2560	หลักสูตรปรับปรุง พ.ศ.2562	สิ่งที่ ปรับปรุง
5101126 ทักษะวิโอลา 1 2(0-4-2) 5101127 ทักษะวิโอลา 2 2(0-4-2) 5101228 ทักษะวิโอลา 3 2(0-4-2) 5101229 ทักษะวิโอลา 4 2(0-4-2) 5101327 ทักษะวิโอลา 5 2(0-4-2) 5101328 ทักษะวิโอลา 6 2(0-4-2)	5192126 ทักษะวิโอลา 1 3(2-2-5) 5192127 ทักษะวิโอลา 2 3(2-2-5) 5192228 ทักษะวิโอลา 3 3(2-2-5) 5192229 ทักษะวิโอลา 4 3(2-2-5) 5192314 ทักษะวิโอลา 5 3(2-2-5)	ปรับรหัสวิชา ชื่อวิชา เพิ่ม จ ำ น ว น ห น ่ ว ย ก ิ ต (บ ร ร ย า ย - ป ฎ ิ บ ั ต ิ - ศ ี ก ษ า ค ั น ค ว ำ ด ั ว ย ต น เอง) ล ด จ ำ น ว น วิ ช า แ ล ะ แ ก ้ ไ ข ค ำ อ ธ ิ บ า ย ร า ย วิ ช า
5101128 ทักษะเชลโล่ 1 2(0-4-2) 5101129 ทักษะเชลโล่ 2 2(0-4-2) 5101230 ทักษะเชลโล่ 3 2(0-4-2) 5101231 ทักษะเชลโล่ 4 2(0-4-2) 5101329 ทักษะเชลโล่ 5 2(0-4-2) 5101330 ทักษะเชลโล่ 6 2(0-4-2)	5192128 ทักษะเชลโล่ 1 3(2-2-5) 5192129 ทักษะเชลโล่ 2 3(2-2-5) 5192230 ทักษะเชลโล่ 3 3(2-2-5) 5192231 ทักษะเชลโล่ 4 3(2-2-5) 5192315 ทักษะเชลโล่ 5 3(2-2-5)	ปรับรหัสวิชา ชื่อวิชา เพิ่ม จ ำ น ว น ห น ่ ว ย ก ิ ต (บ ร ร ย า ย - ป ฎ ิ บ ั ต ิ - ศ ี ก ษ า ค ั น ค ว ำ ด ั ว ย ต น เอง) ล ด จ ำ น ว น วิ ช า แ ล ะ แ ก ้ ไ ข ค ำ อ ธ ิ บ า ย ร า ย วิ ช า

หลักสูตรเดิม พ.ศ.2560	หลักสูตรปรับปรุง พ.ศ.2562	สิ่งที่ ปรับปรุง
5101130 ทักษะดับเบิลเบส 1 2(0-4-2)	5192130 ทักษะดับเบิลเบส 1 3(2-2-5)	ปรับรหัสวิชา ชื่อวิชา เพิ่ม
5101131 ทักษะดับเบิลเบส 2 2(0-4-2)	5192131 ทักษะดับเบิลเบส 2 3(2-2-5)	จำนวน หน่วยกิต
5101232 ทักษะดับเบิลเบส 3 2(0-4-2)	5192232 ทักษะดับเบิลเบส 3 3(2-2-5)	(บรรยาย - ปฏิบัติ - ศึกษา
5101233 ทักษะดับเบิลเบส 4 2(0-4-2)	5192233 ทักษะดับเบิลเบส 4 3(2-2-5)	ค้นคว้าด้วย ตนเอง) ลด
5101331 ทักษะดับเบิลเบส 5 2(0-4-2)	5192316 ทักษะดับเบิลเบส 5 3(2-2-5)	จำนวนวิชา และแก้ไข
5101332 ทักษะดับเบิลเบส 6 2(0-4-2)		คำอธิบาย รายวิชา
5101403 การแสดงดนตรีคลาสสิกชั้นสูง (การแสดงเดี่ยว) 2(1-2-3)		ปรับลด รายวิชา
5101410 การแสดงดนตรีสมัยนิยมชั้นสูง (การแสดงเดี่ยว) 2(1-2-3)		ปรับลด รายวิชา
5101259 ทฤษฎีดนตรีแจ๊ส 1 2(2-0-4)		ปรับลด รายวิชา
5101254 การสอนเครื่องดนตรีเอก 2(1-2-3)		ปรับลด รายวิชา
5101377 การสอนดนตรีตามแนวทางของ ออร์ฟ 2(1-2-3)		ปรับลด รายวิชา
5101271 การสอนดนตรีตามแนวทางของ โคดาย 2(1-2-3)		ปรับลด รายวิชา
5101272 การสอนดนตรีตามแนวทางของ ดาลโครซ 2(1-2-3)		ปรับลด รายวิชา

ภาคผนวก ซ
การกำหนดรหัสวิชาและข้อมูลเกี่ยวกับจำนวนชั่วโมงในการจัดกิจกรรม
แต่ละวิชา



ประกาศมหาวิทยาลัยราชภัฏบ้านสมเด็จเจ้าพระยา
เรื่อง หลักเกณฑ์การกำหนดรหัสประจำวิชา พ.ศ.๒๕๖๒ (เพิ่มเติม)

โดยเป็นการสมควรกำหนดหลักเกณฑ์ การกำหนดรหัสประจำวิชาให้เหมาะสมกับสถานการณ์ การจัดการศึกษาในปัจจุบันและประกาศกระทรวงศึกษาธิการ เรื่อง กรอบมาตรฐานคุณวุฒิระดับอุดมศึกษา แห่งชาติ พ.ศ.๒๕๕๘ ประกอบกับกระทรวงศึกษาธิการมีนโยบายปรับลดการเรียนหลักสูตรครุศาสตร์/ศึกษาศาสตร์ ๕ ปี มาเป็น ๔ ปี โดยเริ่มดำเนินการในปีการศึกษา ๒๕๖๒ นั้น จึงอาศัยอำนาจตามความในมาตรา ๒๗ และ ๓๑ แห่งพระราชบัญญัติมหาวิทยาลัยราชภัฏ พ.ศ.๒๕๔๗ ประกอบกับมติของคณะกรรมการที่ประชุม คณบดีและรองคณบดีฝ่ายวิชาการ ในการประชุมครั้งที่ ๒/๒๕๖๒ เมื่อวันที่ ๒๙ มกราคม พ.ศ.๒๕๖๒ และมติที่ประชุมคณะกรรมการอำนวยการมหาวิทยาลัย ครั้งที่ ๑/๒๕๖๒ เมื่อวันที่ ๒๑ กุมภาพันธ์ ๒๕๖๒ จึงออกประกาศหลักเกณฑ์การกำหนดรหัสประจำวิชา พ.ศ.๒๕๖๒ (เพิ่มเติม) ดังต่อไปนี้

รหัสวิชาของมหาวิทยาลัยราชภัฏบ้านสมเด็จเจ้าพระยา ประกอบด้วย

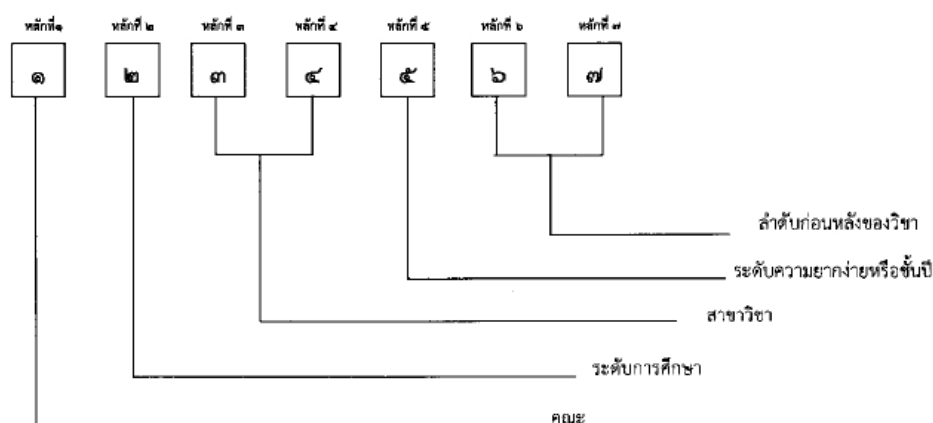

ความหมายของหลักวิชา

หลักที่ ๑ หมายถึง คณะ

โดยกำหนดให้

- ๑ = คณะครุศาสตร์
- ๒ = คณะมนุษยศาสตร์และสังคมศาสตร์
- ๓ = คณะวิทยาการจัดการ
- ๔ = คณะวิทยาศาสตร์และเทคโนโลยี
- ๕ = วิทยาลัยการดนตรี
- ๖ = บัณฑิตวิทยาลัย
- ๗ = คณะวิศวกรรมศาสตร์และเทคโนโลยีอุตสาหกรรม
- ๘ = สำนักส่งเสริมวิชาการและงานทะเบียน

หลักที่ ๒ หมายถึง ระดับการศึกษา ได้แก่

- ๑ = ปริญญาตรี
- ๒ = ประกาศนียบัตรบัณฑิต
- ๓ = ปริญญาโท
- ๔ = ประกาศนียบัตรบัณฑิตชั้นสูง
- ๕ = ปริญญาเอก

หลักที่ ๓, ๔ หมายถึง สาขาวิชา

หลักที่ ๕ หมายถึง ระดับความยากง่ายหรือชั้นปี

หลักที่ ๖, ๗ หมายถึง ลำดับก่อนหลังของวิชา

คณะครุศาสตร์

คณะครุศาสตร์

หมายเลข ๑

๑		X	X			
หลักที่ ๑	หลักที่ ๒	หลักที่ ๓	หลักที่ ๔	หลักที่ ๕	หลักที่ ๖	หลักที่ ๗

หลักที่ ๓,๔ หมายถึงสาขาวิชาในคณะครุศาสตร์ ได้แก่

รหัสประจำสาขา	สาขาวิชา	ตัวอย่าง
๙๐	กลุ่มวิชาชีพครู	
หลักสูตรครุศาสตรบัณฑิต ระดับปริญญาตรี ๔ ปี		
๙๑	สาขาวิชาการศึกษาปฐมวัย	๑ ๑ ๑ ๑ X X X
๙๒	สาขาวิชาการประถมศึกษา	๑ ๑ ๑ ๒ X X X
๙๓	สาขาวิชาพลศึกษา	๑ ๑ ๑ ๓ X X X
๙๔	สาขาวิชาศิลปศึกษา	๑ ๑ ๑ ๔ X X X
๙๕	สาขาวิชาวิทยาศาสตร์ทั่วไป	๑ ๑ ๑ ๕ X X X
๙๖	สาขาวิชาครุศึกษา	๑ ๑ ๑ ๖ X X X
๙๗	สาขาวิชาเทคโนโลยีดิจิทัลเพื่อการศึกษา	๑ ๑ ๑ ๗ X X X
๙๘	สาขาวิชาการประเมินผลและวิจัยทางการศึกษา	๑ ๑ ๑ ๘ X X X

คณะมนุษยศาสตร์และสังคมศาสตร์

คณะมนุษยศาสตร์และสังคมศาสตร์

หมายเลข ๒

๒		X	X			
หลักที่ ๑	หลักที่ ๒	หลักที่ ๓	หลักที่ ๔	หลักที่ ๕	หลักที่ ๖	หลักที่ ๗

หลักที่ ๓,๔ หมายถึงสาขาวิชาในคณะมนุษยศาสตร์และสังคมศาสตร์ ได้แก่

รหัสประจำสาขา	สาขาวิชา	ตัวอย่าง
หลักสูตรครุศาสตรบัณฑิต ระดับปริญญาตรี ๔ ปี		
๔๑	สาขาวิชาภาษาไทย	๒ ๑ ๙ ๑ X X X
๔๒	สาขาวิชาภาษาอังกฤษ	๒ ๑ ๙ ๒ X X X
๔๓	สาขาวิชานาฏยศิลป์ศึกษา	๒ ๑ ๙ ๓ X X X
๔๔	สาขาวิชาสังคมศึกษา	๒ ๑ ๙ ๔ X X X
๔๕	สาขาวิชาบรรณารักษศาสตร์และสารนิเทศศาสตร์	๒ ๑ ๙ ๕ X X X

คณะวิทยาศาสตร์และเทคโนโลยี

คณะวิทยาศาสตร์และเทคโนโลยี

หมายเลข ๔

๔		X	X			
หลักที่ ๑	หลักที่ ๒	หลักที่ ๓	หลักที่ ๔	หลักที่ ๕	หลักที่ ๖	หลักที่ ๗

หลักที่ ๓,๔ หมายถึงสาขาวิชาในคณะวิทยาศาสตร์และเทคโนโลยี ได้แก่

รหัสประจำสาขา	สาขาวิชา	ตัวอย่าง
หลักสูตรครุศาสตรบัณฑิต ระดับปริญญาตรี ๔ ปี		
๔๑	สาขาวิชาฟิสิกส์	๔ ๑ ๙ ๑ X X X
๔๒	สาขาวิชาเคมี	๔ ๑ ๙ ๒ X X X
๔๓	สาขาวิชาชีววิทยา	๔ ๑ ๙ ๓ X X X
๔๔	สาขาวิชาคณิตศาสตร์	๔ ๑ ๙ ๔ X X X
๔๕	สาขาวิชาคอมพิวเตอร์ศึกษา	๔ ๑ ๙ ๕ X X X

หลักสูตรหมวดวิชาศึกษาทั่วไป

สำนักส่งเสริมวิชาการและงานทะเบียน

หมายเลข ๙

๙		X				
หลักสูตร ๑	หลักสูตร ๒	หลักสูตร ๓	หลักสูตร ๔	หลักสูตร ๕	หลักสูตร ๖	หลักสูตร ๗

หลักสูตรที่ ๓ หมายถึงกลุ่มวิชา ได้แก่

เลขประจำกลุ่มวิชา	กลุ่มวิชา
๙	กลุ่มวิชาศึกษาทั่วไป หลักสูตรครุศาสตร์ ระดับปริญญาตรี ๔ ปี

๙			X			
หลักสูตร ๑	หลักสูตร ๒	หลักสูตร ๓	หลักสูตร ๔	หลักสูตร ๕	หลักสูตร ๖	หลักสูตร ๗

หลักสูตรที่ ๔ หมายถึงลักษณะวิชา

เลขประจำลักษณะวิชา	กลุ่มวิชา
๑	วิชาบังคับ
๒	วิชาเลือก

หลักเกณฑ์นี้ให้ใช้กับการพัฒนาหลักสูตรของมหาวิทยาลัย ตั้งแต่ ปีการศึกษา ๒๕๖๒ เป็นต้นไป

ประกาศ ณ วันที่ ๑ มีนาคม พ.ศ. ๒๕๖๒



(ผู้ช่วยศาสตราจารย์ ดร.ชอลดา พงษ์พัฒนไธรินทร์)
รองอธิการบดี ปฏิบัติราชการแทนอธิการบดี

การกำหนดรหัสวิชาและข้อมูลเกี่ยวกับจำนวนชั่วโมงในการจัดกิจกรรมแต่ละวิชา

รหัสวิชาสำหรับหลักสูตรในสังกัดวิทยาลัยการดนตรี

1	2	3	4	5	6	7
หลักที่ 1	หลักที่ 2	หลักที่ 3	หลักที่ 4	หลักที่ 5	หลักที่ 6	หลักที่ 7

ความหมายของรหัสวิชา

หลักที่ 1	เลข 1	หมายถึง	คณะครุศาสตร์
	เลข 5	หมายถึง	วิทยาลัยการดนตรี
	เลข 9	หมายถึง	สำนักส่งเสริมวิชาการและงานทะเบียน (หมวดวิชาศึกษาทั่วไป)
หลักที่ 2	เลข 1	หมายถึง	ระดับการศึกษาระดับปริญญาตรี

โดยในส่วนของหลักสูตรครุศาสตรบัณฑิต สาขาวิชาดนตรีตะวันตกศึกษาได้จำแนกกลุ่มวิชาโดยกำหนดรหัสวิชากำกับตามแต่ละกลุ่มวิชา ดังนี้

หลักที่ 3, 4	เลข 90	หมายถึง	วิชาพื้นฐานดนตรี/วิชาแกนคณะ
	เลข 92	หมายถึง	สาขาวิชาดนตรีตะวันตกศึกษา
หลักที่ 5	เลข 1	หมายถึง	ชั้นปีที่ 1
	เลข 2	หมายถึง	ชั้นปีที่ 2
	เลข 3	หมายถึง	ชั้นปีที่ 3
	เลข 4	หมายถึง	ชั้นปีที่ 4
หลักที่ 6	เลข 0	หมายถึง	กลุ่มวิชาดนตรีศึกษาหรือดนตรีตะวันตกศึกษา (วิชาบังคับ)
	เลข 1 - 3	หมายถึง	วิชาเลือกเสริมศักยภาพทางดนตรีตะวันตก (กลุ่มวิชาปฏิบัติเครื่องดนตรีเอก)
	เลข 4 - 5	หมายถึง	วิชาเลือกเสริมศักยภาพทางดนตรีตะวันตก (กลุ่มวิชาเลือกตามความสนใจ)
หลักที่ 7	ลำดับก่อนหลังของรายวิชา		

ตัวอย่าง รหัสวิชา 5190101 ทักษะดนตรีสำหรับครูดนตรีศึกษา

5	1	90	1	0	1	
						วิทยาลัยการดนตรี
						ระดับปริญญาตรี
						วิชาดนตรีศึกษา
						ชั้นปีที่เรียน ปี 1
						กลุ่มวิชาดนตรีศึกษาหรือดนตรีตะวันตกศึกษา(วิชาบังคับ)
						ลำดับวิชาที่ 1 ของกลุ่มวิชาที่ต้องศึกษาในชั้นปีที่ระบุไว้

การกำหนดข้อมูลเกี่ยวกับจำนวนชั่วโมงการจัดกิจกรรมแต่ละวิชา

การกำหนดจำนวนชั่วโมงในการทำกิจกรรมการเรียนรู้ได้กำหนด ดังนี้

จำนวนหน่วยกิต หมายถึง จำนวนเวลาเรียนที่มีการบรรยายและการปฏิบัติ ให้กำหนดเหมือนกัน คือ กรณีที่มีการบรรยาย 1 ชั่วโมง มีน้ำหนักเท่ากับ 1 หน่วยกิต และการปฏิบัติ 2 ชั่วโมง มีน้ำหนักเท่ากับ 1 หน่วยกิต เช่นกัน

ภาคผนวก ฅ

ข้อบังคับมหาวิทยาลัยราชภัฏบ้านสมเด็จเจ้าพระยา



**ข้อบังคับมหาวิทยาลัยราชภัฏบ้านสมเด็จเจ้าพระยา
ว่าด้วย การศึกษาระดับปริญญาตรี
พ.ศ. ๒๕๖๐**

โดยที่เป็นการสมควรให้มีข้อบังคับเกี่ยวกับการศึกษาระดับปริญญาตรีของมหาวิทยาลัยราชภัฏบ้านสมเด็จเจ้าพระยา เพื่อให้การจัดการศึกษาเป็นไปด้วยความเรียบร้อยสอดคล้องกับประกาศกระทรวงศึกษาธิการ เรื่อง เกณฑ์มาตรฐานหลักสูตรระดับปริญญาตรี พ.ศ. ๒๕๕๘ และการผลิตบัณฑิตให้มีคุณภาพตามกรอบมาตรฐานคุณวุฒิระดับอุดมศึกษาแห่งชาติ

อาศัยอำนาจตามความในมาตรา ๑๘ (๒) แห่งพระราชบัญญัติมหาวิทยาลัยราชภัฏ พ.ศ. ๒๕๔๗ ประกอบกับมติสภามหาวิทยาลัยราชภัฏบ้านสมเด็จเจ้าพระยา ในคราวประชุม ครั้งที่ ๘/๒๕๖๐ วันที่ ๒๑ กันยายน พ.ศ. ๒๕๖๐ จึงออกข้อบังคับไว้ ดังต่อไปนี้

ข้อ ๑ ข้อบังคับนี้เรียกว่า “ข้อบังคับมหาวิทยาลัยราชภัฏบ้านสมเด็จเจ้าพระยา ว่าด้วยการศึกษา ระดับปริญญาตรี พ.ศ. ๒๕๖๐”

ข้อ ๒ ข้อบังคับนี้ให้ใช้บังคับตั้งแต่วันถัดจากวันประกาศเป็นต้นไป

ข้อ ๓ ในข้อบังคับนี้

“มหาวิทยาลัย” หมายความว่า มหาวิทยาลัยราชภัฏบ้านสมเด็จเจ้าพระยา

“สภามหาวิทยาลัย” หมายความว่า สภามหาวิทยาลัยราชภัฏบ้านสมเด็จเจ้าพระยา

“สภาวิชาการ” หมายความว่า สภาวิชาการมหาวิทยาลัยราชภัฏบ้านสมเด็จเจ้าพระยา

“อธิการบดี” หมายความว่า อธิการบดีมหาวิทยาลัยราชภัฏบ้านสมเด็จเจ้าพระยา

“นักศึกษา” หมายความว่า นักศึกษาระดับปริญญาตรีของมหาวิทยาลัยราชภัฏบ้านสมเด็จเจ้าพระยา ทั้งประเภทการลงทะเบียนเรียนเต็มเวลา และการลงทะเบียนเรียนไม่เต็มเวลา

ข้อ ๔ ให้อธิการบดีรักษาการตามข้อบังคับนี้ และให้มีอำนาจในการออกประกาศ หรือคำสั่ง เพื่อปฏิบัติการให้เป็นไปตามข้อบังคับนี้ ในกรณีที่มีปัญหาอันเกิดจากการปฏิบัติตามข้อบังคับนี้ ให้อธิการบดีมีอำนาจวินิจฉัยชี้ขาด

หมวด ๑

บททั่วไป

ข้อ ๕ ข้อบังคับมหาวิทยาลัยราชภัฏบ้านสมเด็จเจ้าพระยา ว่าด้วยการศึกษาระดับปริญญาตรี พ.ศ. ๒๕๖๐ นี้ ให้ใช้กับนักศึกษาที่เข้าศึกษาตั้งแต่ปีการศึกษา ๒๕๖๐ เป็นต้นไป

ข้อ ๖ จำนวนคุณวุฒิและคุณสมบัติของอาจารย์ ให้เป็นไปตามประกาศกระทรวงศึกษาธิการ เรื่อง เกณฑ์มาตรฐานหลักสูตรระดับปริญญาตรี พ.ศ. ๒๕๕๘ และประกาศกระทรวงศึกษาธิการ เรื่อง แนวทางการบริหารเกณฑ์มาตรฐานหลักสูตรระดับอุดมศึกษา พ.ศ. ๒๕๕๘

หมวด ๒

การจัดการศึกษา

ข้อ ๗ ระบบการจัดการศึกษา ใช้ระบบวิภาค โดยหนึ่งปีการศึกษาแบ่งออกเป็นสองภาค การศึกษาปกติ หนึ่งภาคการศึกษาปกติมีระยะเวลาศึกษาไม่น้อยกว่า ๑๕ สัปดาห์ มหาวิทยาลัยอาจเปิดการศึกษา ภาคฤดูร้อน ซึ่งกำหนดระยะเวลาและจำนวนหน่วยกิต ให้มีสัดส่วนเทียบเคียงกันได้กับการศึกษาภาคปกติ

การจัดการศึกษามีสามลักษณะ ดังนี้

(๑) การจัดการศึกษาภาคปกติ เป็นการจัดการศึกษาในเวลาราชการ หลักสูตรสาขาวิชาใด มีรายวิชาที่จำเป็นต้องเปิดสอนในภาคการศึกษาฤดูร้อน เพื่อการฝึกประสบการณ์วิชาชีพ การฝึกงานหรือ การฝึกภาคสนาม กรณีศึกษาหรือเป็นไปเพื่อประโยชน์ของนักศึกษา การบริหารจัดการรายวิชาให้ถือเสมือนว่าเป็นส่วนหนึ่งของภาคการศึกษาปกติ

(๒) การจัดการศึกษาภาคพิเศษ เป็นการจัดการศึกษานอกเวลาราชการ

(๓) การจัดการศึกษาลักษณะอื่นๆ เป็นการจัดการศึกษาที่มีความยืดหยุ่นในการกำหนด จุดมุ่งหมาย รูปแบบการจัดการศึกษา การวัดและประเมินผล ซึ่งเป็นเงื่อนไขสำคัญของการจัดการศึกษาและ การสำเร็จการศึกษา โดยเนื้อหาหลักสูตรจะต้องมีความเหมาะสมสอดคล้องกับสภาพปัญหาและความต้องการของ บุคคลแต่ละกลุ่ม ทั้งนี้ โดยการอนุมัติของสภามหาวิทยาลัยตามคำแนะนำของสภาราชการ และให้ทำเป็นประกาศ มหาวิทยาลัย

ข้อ ๘ การคิดหน่วยกิต

(๑) รายวิชาภาคฤดูร้อน ที่ใช้เวลาบรรยายหรืออภิปรายปัญหาไม่น้อยกว่า ๑๕ ชั่วโมง ต่อภาคการศึกษาปกติ ให้มีค่าเท่ากับ ๑ หน่วยกิต

(๒) รายวิชาภาคปฏิบัติ ที่ใช้เวลาฝึกหรือทดลองไม่น้อยกว่า ๓๐ ชั่วโมงต่อภาคการศึกษาปกติ ให้มีค่าเท่ากับ ๑ หน่วยกิต

(๓) การฝึกงานหรือการฝึกภาคสนาม ที่ใช้เวลาฝึกไม่น้อยกว่า ๔๕ ชั่วโมงต่อภาคการศึกษาปกติ ให้มีค่าเท่ากับ ๑ หน่วยกิต

(๔) การทำโครงการหรือกิจกรรมการเรียนรู้อื่นใดตามที่ได้รับมอบหมายที่ใช้เวลาทำโครงการหรือกิจกรรมนั้นๆ ไม่น้อยกว่า ๔๕ ชั่วโมงต่อภาคการศึกษาปกติ ให้มีค่าเท่ากับ ๑ หน่วยกิต

ข้อ ๔ จำนวนหน่วยกิตรวมและระยะเวลาการศึกษา

(๑) หลักสูตรปริญญาตรี (๔ ปี) ให้มีจำนวนหน่วยกิตรวมไม่น้อยกว่า ๑๒๐ หน่วยกิต ใช้เวลาศึกษาไม่เกินแปดปีการศึกษา สำหรับการลงทะเบียนเรียนเต็มเวลา และไม่เกินสิบสองปีการศึกษาสำหรับการลงทะเบียนเรียนไม่เต็มเวลา

(๒) หลักสูตรปริญญาตรี (๕ ปี) ให้มีจำนวนหน่วยกิตรวมไม่น้อยกว่า ๑๕๐ หน่วยกิต ใช้เวลาศึกษาไม่เกินสิบปีการศึกษา สำหรับการลงทะเบียนเรียนเต็มเวลา และไม่เกินสิบห้าปีการศึกษาสำหรับการลงทะเบียนเรียนไม่เต็มเวลา

(๓) หลักสูตรปริญญาตรี (ต่อเนื่อง) ให้มีจำนวนหน่วยกิตรวมไม่น้อยกว่า ๗๒ หน่วยกิต ใช้เวลาศึกษาไม่เกินสี่ปีการศึกษา สำหรับการลงทะเบียนเรียนเต็มเวลา และไม่เกินหกปีการศึกษาสำหรับการลงทะเบียนเรียนไม่เต็มเวลา

การนับระยะเวลาการศึกษาตามวรรคหนึ่ง ให้เริ่มนับตั้งแต่วันที่เปิดภาคการศึกษาแรกที่เข้าศึกษาในหลักสูตรนั้น

ข้อ ๑๐ โครงสร้างหลักสูตร ประกอบด้วยหมวดวิชาศึกษาทั่วไป หมวดวิชาเฉพาะ และหมวดวิชาเลือกเสรี โดยมีสัดส่วนจำนวนหน่วยกิตของแต่ละหมวดวิชา ดังนี้

(๑) หมวดวิชาศึกษาทั่วไป หมายถึง หมวดวิชาที่เสริมสร้างความเป็นมนุษย์ที่สมบูรณ์ ให้มีความรอบรู้อย่างกว้างขวาง เข้าใจ และเห็นคุณค่าของตนเอง ผู้อื่น สังคม ศิลปวัฒนธรรม และธรรมชาติ ใส่ใจต่อความเปลี่ยนแปลงของสรรพสิ่ง พัฒนาตนเองอย่างต่อเนื่อง ดำเนินชีวิตอย่างมีคุณธรรม พร้อมให้ความช่วยเหลือเพื่อนมนุษย์ และเป็นพลเมืองที่มีคุณค่าของสังคมไทยและสังคมโลก มหาวิทยาลัยอาจจัดวิชาศึกษาทั่วไปในลักษณะจำแนกเป็นรายวิชาหรือลักษณะบูรณาการใดๆ ก็ได้ โดยผสมผสานเนื้อหาวิชาที่ครอบคลุมสาระของกลุ่มวิชาสังคมศาสตร์ มนุษยศาสตร์ ภาษา และกลุ่มวิชาวิทยาศาสตร์กับคณิตศาสตร์ ในสัดส่วนที่เหมาะสม เพื่อให้บรรลุวัตถุประสงค์ของหมวดวิชาศึกษาทั่วไป โดยให้มีจำนวนหน่วยกิตรวมไม่น้อยกว่า ๓๐ หน่วยกิต

การจัดวิชาศึกษาทั่วไปสำหรับหลักสูตรปริญญาตรี (ต่อเนื่อง) อาจได้รับการยกเว้น รายวิชาที่ได้ศึกษามาแล้วในระดับประกาศนียบัตรวิชาชีพชั้นสูงหรือระดับอนุปริญญา ทั้งนี้ จำนวนหน่วยกิตของรายวิชาที่ได้รับการยกเว้นดังกล่าว เมื่อนับรวมกับรายวิชาที่จะศึกษาเพิ่มเติมในหลักสูตรปริญญาตรี (ต่อเนื่อง) ต้องไม่น้อยกว่า ๓๐ หน่วยกิต

(๒) หมวดวิชาเฉพาะ หมายถึง วิชาแกน วิชาเฉพาะด้าน วิชาพื้นฐานวิชาชีพและวิชาชีพ ที่มีมุ่งหมายให้ผู้เรียนมีความรู้ ความเข้าใจ และปฏิบัติงานได้ โดยให้มีจำนวนหน่วยกิตรวม ดังนี้

(๒.๑) หลักสูตรปริญญาตรี (๔ ปี) ทางวิชาการ ให้มีจำนวนหน่วยกิตหมวดวิชาเฉพาะรวมไม่น้อยกว่า ๗๒ หน่วยกิต

(๒.๒) หลักสูตรปริญญาตรี (๔ ปี) ทางวิชาชีพหรือปฏิบัติการ ให้มีจำนวนหน่วยกิตหมวดวิชาเฉพาะรวมไม่น้อยกว่า ๓๒ หน่วยกิต โดยต้องเรียนวิชาทางปฏิบัติการตามที่มาตรฐานวิชาชีพกำหนด หากไม่มีมาตรฐานวิชาชีพกำหนดต้องเรียนวิชาทางปฏิบัติการไม่น้อยกว่า ๓๖ หน่วยกิต และทางทฤษฎี ไม่น้อยกว่า ๒๔ หน่วยกิต

(๒.๓) หลักสูตรปริญญาตรี (ต่อเนื่อง) ให้มีจำนวนหน่วยกิตหมวดวิชาเฉพาะรวมไม่น้อยกว่า ๔๒ หน่วยกิต ในจำนวนนั้นต้องเป็นวิชาทางทฤษฎีไม่น้อยกว่า ๓๘ หน่วยกิต

(๒.๔) หลักสูตรปริญญาตรี (๕ ปี) ให้มีจำนวนหน่วยกิตหมวดวิชาเฉพาะรวมไม่น้อยกว่า ๕๐ หน่วยกิต

มหาวิทยาลัยอาจจัดหมวดวิชาเฉพาะในลักษณะวิชาเอกเดี่ยว วิชาเอกคู่ หรือวิชาเอกและวิชาโทก็ได้ โดยวิชาเอกต้องมีจำนวนหน่วยกิตไม่น้อยกว่า ๓๐ หน่วยกิต และวิชาโทต้องมีจำนวนหน่วยกิตไม่น้อยกว่า ๑๕ หน่วยกิต ในกรณีจัดหลักสูตรแบบวิชาเอกคู่ต้องเพิ่มจำนวนหน่วยกิตของวิชาเอกอีกไม่น้อยกว่า ๓๐ หน่วยกิต และให้มีจำนวนหน่วยกิตรวมไม่น้อยกว่า ๑๕๐ หน่วยกิต

(๓) หมวดวิชาเลือกเสรี หมายถึง วิชาที่มุ่งให้ผู้เรียนมีความรู้ความเข้าใจตามที่ตนเองถนัด หรือสนใจ โดยเปิดโอกาสให้ผู้เรียนเลือกเรียนรายวิชาใดๆ ในหลักสูตรระดับปริญญาตรี โดยให้มีจำนวนหน่วยกิตรวมไม่น้อยกว่า ๖ หน่วยกิต

มหาวิทยาลัยอาจยกเว้นหรือเทียบโอนหน่วยกิตรายวิชาในทุกหมวดวิชาให้กับนักศึกษาที่มีความรู้ความสามารถที่สามารถวัดมาตรฐานได้

หมวด ๓

การรับเข้าศึกษา

ข้อ ๑๑ คุณสมบัติของผู้สมัครเข้าเป็นนักศึกษา

(๑) เป็นผู้สำเร็จการศึกษาชั้นมัธยมศึกษาตอนปลายหรือเทียบเท่าขึ้นไป เว้นแต่หลักสูตรปริญญาตรี (ต่อเนื่อง) จะต้องสำเร็จการศึกษาระดับอนุปริญญา (๓ ปี) หรือเทียบเท่า ประกาศนียบัตรวิชาชีพชั้นสูงหรือเทียบเท่าในสาขาวิชาที่ตรงหรือสัมพันธ์กับสาขาวิชาที่จะเข้าศึกษา หรือประกาศนียบัตรอื่นๆ ที่เทียบเท่าขึ้นไป ที่สภามหาวิทยาลัยรับรอง สำหรับนักศึกษาต่างชาติต้องสำเร็จการศึกษาเทียบได้ในระดับเดียวกัน

(๒) ไม่เป็นโรคติดต่อร้ายแรง โรคที่สังคมนับเป็นภัย หรือโรคสำคัญที่เป็นอุปสรรคต่อการศึกษา ทั้งทางร่างกายและจิตใจ

(๓) มีคุณสมบัติอย่างอื่นตามประกาศที่อธิการบดีกำหนดโดยความเห็นชอบของสภาวิชาการ

การรับเข้าศึกษาในกรณีนอกเหนือจากที่กำหนดเป็นคุณสมบัติไว้ตาม (๑) ให้เสนอ สภามหาวิทยาลัยอนุมัติเป็นการเฉพาะราย

ข้อ ๑๒ การสอบคัดเลือกและการคัดเลือกเป็นนักศึกษา

(๑) มหาวิทยาลัยอาจสอบคัดเลือกหรือคัดเลือกผู้สมัครเข้าเป็นนักศึกษาจากผู้สำเร็จการศึกษา ระดับมัธยมศึกษาตอนปลายหรือเทียบเท่าตามประกาศและรายละเอียดที่มหาวิทยาลัยกำหนด หรือให้เป็นไปตามระเบียบการคัดเลือกเพื่อเข้าศึกษาในสถาบันอุดมศึกษาของสำนักงานคณะกรรมการการอุดมศึกษา

(๒) มหาวิทยาลัยอาจสอบคัดเลือกหรือคัดเลือกผู้สำเร็จการศึกษาระดับอนุปริญญา หรือเทียบเท่า หรือผู้ที่ได้รับปริญญาตรีหรือเทียบเท่าเข้าเป็นนักศึกษาเพื่อศึกษาระดับปริญญาตรีตามประกาศหรือรายละเอียดที่มหาวิทยาลัยกำหนด

ข้อ ๑๓ นักศึกษา แบ่งออกเป็นสามประเภท ดังนี้

(๑) นักศึกษาภาคปกติ เป็นนักศึกษาที่มีคุณสมบัติตามข้อ ๑๑ ซึ่งมหาวิทยาลัยรับเข้าศึกษา ในหลักสูตรปริญญาตรีที่ลงทะเบียนเรียนในเวลาราชการ

(๒) นักศึกษาภาคพิเศษ เป็นนักศึกษาที่มีคุณสมบัติตามข้อ ๑๑ ซึ่งมหาวิทยาลัยรับเข้าศึกษา ในหลักสูตรปริญญาตรีที่ลงทะเบียนเรียนนอกเวลาราชการ

(๓) นักศึกษาสมทบ เป็นนักศึกษาระดับปริญญาจากสถาบันอุดมศึกษาอื่นที่มหาวิทยาลัย รับให้ลงทะเบียนเรียนสมทบ หรือการทำวิจัย รวมทั้งการแลกเปลี่ยนหรือความตกลงร่วมมือทางวิชาการ กับสถาบันอุดมศึกษาอื่น

ข้อ ๑๔ การรับย้ายนักศึกษาจากสถาบันอุดมศึกษาอื่น

(๑) มหาวิทยาลัยอาจพิจารณารับย้ายนักศึกษาระดับปริญญาจากสถาบันอุดมศึกษาอื่น ที่สภามหาวิทยาลัยรับรอง และ

(๒) มหาวิทยาลัยจะพิจารณารับย้าย โดยความเห็นชอบของคณะ และ

(๓) คุณสมบัติของนักศึกษาที่จะได้รับการพิจารณารับย้าย

(๓.๑) มีคุณสมบัติครบถ้วนตามข้อ ๑๑ และได้ศึกษาในสถาบันอุดมศึกษาเดิมมาก่อนแล้ว ไม่น้อยกว่าหนึ่งปีการศึกษา

(๓.๒) มีผลการเรียนจากสถาบันอุดมศึกษาเดิมโดยมีค่าระดับคะแนนเฉลี่ยสะสม ไม่น้อยกว่า ๒.๐๐

(๓.๓) มีระยะเวลาที่ต้องศึกษาอยู่ในมหาวิทยาลัยอีกไม่น้อยกว่า ๑ ปีการศึกษา สำหรับการนับระยะเวลาการศึกษาตลอดหลักสูตรให้รวมเวลาเรียนจากสถาบันอุดมศึกษาเดิมด้วย

ข้อ ๑๕ การย้ายสาขาวิชาของนักศึกษา ให้เป็นไปตามหลักเกณฑ์ ดังนี้

(๑) ต้องเป็นผู้เคยลงทะเบียนเรียนมาแล้วไม่น้อยกว่าสองภาคการศึกษาปกติ และไม่เกินสี่ภาคการศึกษาปกติ และต้องได้รับคะแนนเฉลี่ยสะสมไม่ต่ำกว่า ๒.๐๐ ในภาคการศึกษาที่ยื่นคำร้องขอย้าย สาขาวิชา

(๒) ยังมีสถานภาพการเป็นนักศึกษาอยู่ และต้องไม่ค้างชำระค่าธรรมเนียมการศึกษา

(๓) ต้องได้รับความเห็นชอบจากอาจารย์ที่ปรึกษา ประธานสาขาวิชา และคณบดีในคณะเดิม และต้องได้รับการอนุมัติจากประธานสาขาวิชาและคณบดีในคณะใหม่ตามลำดับ

(๔) การขอย้ายสาขาวิชาในภาคเรียนใด เมื่อได้รับอนุมัติจะมีผลบังคับในภาคเรียนถัดไป

นักศึกษาสามารถขอย้ายสาขาวิชาได้ไม่เกินหนึ่งครั้ง และการขอย้ายสาขาวิชาไม่อาจใช้เป็นเหตุในการยื่นคำร้องขอลงทะเบียนเรียนเกินหน่วยกิตตามที่กำหนดในข้อ ๑๖

หมวด ๔

การลงทะเบียน

ข้อ ๑๖ การลงทะเบียนเรียนของนักศึกษา

(๑) นักศึกษาประเภทลงทะเบียนเรียนเต็มเวลา ให้ลงทะเบียนเรียนได้ไม่น้อยกว่า ๔ หน่วยกิต และไม่เกิน ๒๒ หน่วยกิต ในแต่ละภาคการศึกษาปกติ

(๒) นักศึกษาประเภทลงทะเบียนเรียนไม่เต็มเวลา ให้ลงทะเบียนเรียนได้ไม่เกิน ๔ หน่วยกิต ในแต่ละภาคการศึกษาปกติ

การลงทะเบียนเรียนในภาคฤดูร้อน ให้ลงทะเบียนเรียนได้ไม่เกิน ๔ หน่วยกิต

มหาวิทยาลัยอาจกำหนดการลงทะเบียนเรียนที่มีจำนวนหน่วยกิตแตกต่างไปจากเกณฑ์ข้างต้น ก็อาจทำได้ โดยต้องไม่กระทบกระเทือนต่อมาตรฐานและคุณภาพการศึกษา และต้องเรียนให้ครบตามจำนวนหน่วยกิตตามที่ระบุไว้ในหลักสูตร ทั้งนี้ ให้เป็นไปตามประกาศที่มหาวิทยาลัยกำหนด

ข้อ ๑๗ การลงทะเบียนเรียนรายวิชาในแต่ละภาคการศึกษา ให้มีอาจารย์ที่ปรึกษา เป็นผู้ให้คำปรึกษาแนะนำและแนะแนวการศึกษาตามแผนการศึกษา โดยถือข้อปฏิบัติในการลงทะเบียนเรียน ดังนี้

(๑) การลงทะเบียนเรียนรายวิชา ให้ดำเนินการตามประกาศของมหาวิทยาลัย การลงทะเบียนเรียนหลังวันที่มหาวิทยาลัยกำหนด จะต้องชำระค่าธรรมเนียมตามระเบียบของมหาวิทยาลัย

(๒) การถอนการลงทะเบียนเรียน ให้กระทำได้ภายในระยะเวลาเพิ่ม-ถอนรายวิชาเท่านั้น การถอนรายวิชาจะไม่บันทึกผลการลงทะเบียนในใบรายงานผลการศึกษา

(๓) การยกเลิกรายวิชา ให้กระทำภายหลังจากครบกำหนดระยะเวลาเพิ่ม-ถอน แต่ต้องดำเนินการให้เสร็จสิ้นก่อนสอบปลายภาคอย่างน้อยสองสัปดาห์

(๔) ในกรณีที่มีความจำเป็น มหาวิทยาลัยอาจประกาศงดการเรียนการสอน หรือจำกัดจำนวนนักศึกษาที่ลงทะเบียนในรายวิชาใดรายวิชาหนึ่งได้

(๕) การลงทะเบียนที่ผิดเงื่อนไข ให้ถือว่าการลงทะเบียนนั้นเป็นโมฆะ

(๖) การลงทะเบียนรายวิชาจะสมบูรณ์เมื่อได้ชำระค่าธรรมเนียมการศึกษาต่างๆ แล้ว

(๗) ในกรณีมีโครงการแลกเปลี่ยนนักศึกษาระหว่างสถาบันอุดมศึกษา หรือมีข้อตกลงเฉพาะรายมหาวิทยาลัยอาจพิจารณาอนุมัติให้นักศึกษาลงทะเบียนเรียนรายวิชาที่เปิดสอนในสถาบันอุดมศึกษาอื่นแทน

การลงทะเบียนเรียนในมหาวิทยาลัยทั้งหมดหรือบางส่วนได้ หรืออาจพิจารณาอนุมัติให้ลงทะเบียนรายวิชาที่เปิดสอนในมหาวิทยาลัย โดยชำระค่าธรรมเนียมการศึกษาตามที่กำหนดไว้ในประกาศมหาวิทยาลัยก็ได้

หมวด ๕ การวัดและประเมินผลการศึกษา

ข้อ ๓๘ ให้มีการประเมินผลการเรียนในรายวิชาต่างๆ ตามหลักสูตร ดังนี้

(๑) ระบบค่าระดับคะแนน แบ่งเป็นแปดระดับ

ระดับคะแนน	ความหมายของผลการเรียน	ค่าระดับคะแนน
A	ดีเยี่ยม (excellent)	๔.๐
B+	ดีมาก (very good)	๓.๕
B	ดี (good)	๓.๐
C+	ดีพอใช้ (fairly good)	๒.๕
C	พอใช้ (fair)	๒.๐
D+	อ่อน (poor)	๑.๕
D	อ่อนมาก (very poor)	๑.๐
F	ตก (fail)	๐.๐

ระบบนี้ใช้สำหรับการประเมินผลการเรียนในรายวิชาที่เรียนตามหลักสูตรและนับหน่วยกิตในการสำเร็จการศึกษา ค่าระดับคะแนนที่ถือว่าสอบได้ตามระบบนี้ ต้องไม่ต่ำกว่า "D" ถ้านักศึกษาได้ค่าระดับคะแนน "F" ต้องลงทะเบียนเรียนใหม่จนกว่าจะสอบได้ ยกเว้นวิชาเลือก หากได้ค่าระดับคะแนน "F" สามารถเปลี่ยนไปลงทะเบียนและเรียนรายวิชาอื่นแทนได้

ส่วนการประเมินรายวิชาการฝึกประสบการณ์วิชาชีพ ถ้าได้ค่าระดับคะแนนต่ำกว่า "C" ถือว่าสอบตก นักศึกษาจะต้องลงทะเบียนเรียนใหม่

(๒) ระบบไม่มีค่าระดับคะแนน กำหนดสัญลักษณ์การประเมิน ดังนี้

ระดับการประเมิน	ความหมายของผลการประเมิน
S (Satisfactory)	เป็นที่พอใจ
U (Unsatisfactory)	ไม่เป็นที่พอใจ

ระบบนี้ใช้สำหรับการประเมินผลรายวิชาที่หลักสูตรกำหนดให้เรียนเพิ่ม ตามข้อกำหนดเฉพาะและรายวิชาที่สภามหาวิทยาลัยกำหนดให้เรียนเพิ่ม รายวิชาที่ได้ผลการประเมินเป็น "U" นักศึกษาจะต้องลงทะเบียนและเรียนใหม่จนกว่าจะผ่านเกณฑ์การประเมิน

(๓) สัญลักษณ์อื่นๆ โดยไม่มีค่าระดับคะแนนและไม่ต้องนับหน่วยกิตเป็นตัวหารเฉลี่ย มีดังนี้

(๓.๑) Au (Audit) หมายถึง การร่วมฟัง ใช้สำหรับการบันทึกกรณี ดังนี้

(๓.๑.๑) สำหรับการลงทะเบียนเพื่อร่วมฟัง โดยไม่นับหน่วยกิต

(๓.๑.๒) การปรับผลการเรียนของรายวิชาที่ลงทะเบียนเรียนผิดเงื่อนไขตามหลักสูตร

เช่น การลงทะเบียนเรียนผิดลำดับวิชาในกลุ่มบูรณาการ

(๓.๒) W (Withdraw) หมายถึง การยกเลิกวิชาเรียน ใช้สำหรับการบันทึกกรณี ดังนี้

(๓.๒.๑) นักศึกษาได้รับอนุมัติให้ยกเลิกรายวิชาเรียนเมื่อพ้นกำหนดเพิ่ม-ถอน ก่อนกำหนดสอบปลายภาคไม่น้อยกว่าสองสัปดาห์

(๓.๒.๒) นักศึกษาถูกล้งให้พักการเรียนหลังจากลงทะเบียนเรียนในภาคเรียนนั้นแล้ว

(๓.๒.๓) รายวิชาเลือกที่ได้รับการอนุมัติให้ไปเรียนวิชาอื่นแทน

(๓.๓) I (Incomplete) หมายถึง การรอมล ผู้สอนใช้สำหรับบันทึกการประเมินผลการเรียน ที่ไม่สมบูรณ์ในรายวิชาที่นักศึกษามิงานบางส่วนในรายวิชานั้นยังไม่สมบูรณ์เมื่อสิ้นภาคเรียน หรือขาดสอบ นักศึกษาที่ได้ "I" ต้องดำเนินการขอรับการประเมิน เพื่อเปลี่ยนระดับคะแนนให้เสร็จสิ้นภายในภาคเรียนถัดไป หากเกินกำหนดให้ผู้สอนประเมินค่าระดับคะแนนตามคะแนนที่มีอยู่เมื่อสิ้นภาคเรียนดังกล่าว และส่งไปยัง สาขาวิชาหรือภาควิชา แล้วแต่กรณี

(๓.๔) Re (Regrade) หมายถึง การเรียนซ้ำ ใช้สำหรับการลงทะเบียนเรียนซ้ำ นักศึกษาอาจ ลงทะเบียนเรียนซ้ำในรายวิชาที่มีผลการเรียนค่าระดับคะแนนที่ถือว่าสอบได้ เพื่อปรับค่าระดับคะแนนเฉลี่ยสะสม โดยให้นับหน่วยกิตและค่าระดับคะแนนเฉลี่ยในครั้งที่มีผลการเรียนดีที่สุด ส่วนผลการเรียนในครั้งอื่นให้ผลการเรียนเป็น "Re"

(๓.๕) P (Pass) หมายถึง ผ่าน ใช้สำหรับรายวิชาที่ได้รับการยกเว้นการเรียน

ข้อ ๓๙ การมีสิทธิสอบปลายภาคเรียน ต้องอยู่ในเกณฑ์ ดังนี้

(๑) มีเวลาเรียนในรายวิชานั้นๆ ไม่น้อยกว่าร้อยละ ๘๐ ของเวลาเรียนทั้งหมด

(๒) ในกรณีที่มีเวลาเรียนในรายวิชาไม่น้อยกว่าร้อยละ ๘๐ แต่ไม่ต่ำกว่าร้อยละ ๖๐ ให้อยู่ในดุลยพินิจของคณะกรรมการวิชาการ ประจำคณะที่จะอนุญาตให้มีสิทธิสอบ

(๓) ในกรณีที่มีเวลาเรียนในรายวิชาไม่น้อยกว่าร้อยละ ๖๐ จะไม่มีสิทธิสอบในรายวิชานั้น

(๔) ผู้ไม่มีสิทธิสอบปลายภาคจะได้รับผลการเรียนเป็น "F"

ข้อ ๒๐ การหาระดับคะแนนเฉลี่ย

(๑) ค่าระดับคะแนนเฉลี่ยประจำภาคเรียนและค่าระดับคะแนนเฉลี่ยสะสม ให้คิดเป็นเลขทศนิยม สองตำแหน่งโดยไม่ปัดเศษ สำหรับรายวิชาที่มีผลการเรียน "I" ยังไม่นำหน่วยกิตมารวมเป็นตัวหารเฉลี่ย

(๒) กรณีสอบตก ต้องลงทะเบียนเรียนซ้ำหรือเปลี่ยนไปเรียนวิชาอื่นในรายวิชาเลือก โดยให้นับหน่วยกิตที่สอบตกเป็นตัวหารเฉลี่ยด้วย

(๓) กรณีที่นักศึกษาลงทะเบียนเรียนซ้ำกับวิชาที่สอบได้แล้ว หรือเรียนรายวิชาที่ระบุไว้ในหลักสูตรเทียบเท่า ให้นับหน่วยกิตและค่าระดับคะแนนเฉลี่ยในครั้งที่มีผลการเรียนดีที่สุด ส่วนผลการเรียนในครั้งอื่นให้ผลการเรียนเป็น "Re" โดยไม่ต้องนับหน่วยกิตเป็นตัวหารเฉลี่ย

หมวด ๖
การเทียบโอนผลการเรียน

ข้อ ๒๑ การเทียบโอนผลการเรียนสามารถเทียบโอนผลการเรียนได้ทั้งจากการศึกษาในระบบ การศึกษานอกระบบ และการศึกษาตามอัธยาศัย

การขอเทียบโอนผลการเรียนรายวิชาระดับปริญญาตรี ต้องเป็นผู้สำเร็จการศึกษาระดับมัธยมศึกษาตอนปลาย หรือเทียบเท่าขึ้นไป

ข้อ ๒๒ การเทียบโอนผลการเรียนแบ่งออกเป็นสามลักษณะ ดังนี้

(๑) การโอนผลการเรียนเป็นการนำหน่วยกิตและค่าระดับคะแนนของรายวิชาที่เคยศึกษาจากหลักสูตรของมหาวิทยาลัยมาใช้ โดยไม่ต้องศึกษารายวิชานั้นอีก

(๒) การยกเว้นการเรียนเป็นการนำหน่วยกิตของรายวิชาจากหลักสูตรของสถาบันอุดมศึกษาอื่นที่เคยศึกษามาแล้วซึ่งมีเนื้อหาสาระความยากง่ายเทียบได้ไม่น้อยกว่าสามในสี่ของรายวิชาในหลักสูตรของมหาวิทยาลัยและอยู่ในระดับเดียวกันมาใช้ โดยไม่ต้องศึกษารายวิชานั้นอีก

(๓) การประเมินเทียบความรู้และประสบการณ์ เป็นการนำความรู้และประสบการณ์จากการศึกษานอกระบบ การศึกษาตามอัธยาศัย การฝึกอบรม หรือประสบการณ์การทำงาน มาขอประเมินเทียบกับรายวิชาในหลักสูตรของมหาวิทยาลัย เพื่อขอยกเว้นไม่ต้องเรียนรายวิชานั้นอีก

ข้อ ๒๓ รายวิชาที่จะนำมาโอนผลการเรียน หรือยกเว้นการเรียน ต้องสอบได้หรือเคยศึกษามาแล้วไม่เกินสิบปีนับถึงวันที่เข้าศึกษา โดยเริ่มนับจากวันที่สำเร็จการศึกษา หรือภาคเรียนสุดท้ายที่มีผลการเรียนถึงวันที่เข้าศึกษาในมหาวิทยาลัย แล้วแต่กรณี

ผู้สำเร็จการศึกษาในระดับปริญญาตรีมาแล้ว และเข้าศึกษาในระดับปริญญาตรีอีกให้ยกเว้นการเรียนรายวิชาในหมวดวิชาศึกษาทั่วไปทั้งหมด โดยไม่นำเงื่อนไขตามวรรคแรกมาพิจารณา ทั้งนี้ ให้นับหน่วยกิตหมวดวิชาศึกษาทั่วไปรวมในเกณฑ์การสำเร็จการศึกษา โดยไม่ต้องบันทึกผลการเรียนเป็นรายวิชา

ข้อ ๒๔ ผู้มีสิทธิได้รับโอนผลการเรียน ได้แก่ ผู้ที่ศึกษาหรือเคยศึกษาในมหาวิทยาลัย และมีคุณสมบัติข้อใดข้อหนึ่ง ดังนี้

(๑) เป็นผู้ที่ยังไม่สำเร็จการศึกษาและพ้นสภาพการเป็นนักศึกษาแล้วกลับเข้ามาศึกษาใหม่

(๒) เป็นผู้ที่เปลี่ยนสภาพจากการศึกษา จากนักศึกษาภาคปกติเป็นภาคพิเศษ หรือนักศึกษาภาคพิเศษเป็นภาคปกติ

(๓) เป็นผู้สำเร็จการศึกษาแล้วและกลับเข้ามาศึกษาใหม่ในระดับปริญญาตรี

(๔) คุณสมบัติอื่นๆ ตามที่มหาวิทยาลัยกำหนดโดยความเห็นชอบของสภามหาวิทยาลัย

ข้อ ๒๕ การโอนผลการเรียนตามข้อ ๒๒ มีเงื่อนไข ดังนี้

(๑) นักศึกษามีสิทธิโอนผลการเรียนได้ทั้งหมดหรือบางส่วน และจำนวนหน่วยกิตที่ได้รับ การโอนรวมแล้วต้องไม่เกินสามในสี่ของหลักสูตร และเมื่อได้รับการโอนผลการเรียนแล้วต้องมีเวลาศึกษาอยู่ใน มหาวิทยาลัยไม่น้อยกว่าหนึ่งปีการศึกษา

(๒) การโอนผลการเรียนให้ได้รับค่าระดับคะแนนเดิม

ข้อ ๒๖ ผู้มีสิทธิได้รับยกเว้นการเรียน ได้แก่

(๑) ผู้ที่สำเร็จการศึกษาหรือเคยศึกษาจากสถาบันอุดมศึกษาอื่นเข้ามาศึกษาในมหาวิทยาลัย

(๒) ผู้ที่ย้ายมาจากสถาบันอุดมศึกษาอื่น

ข้อ ๒๗ การยกเว้นการเรียนตามข้อ ๒๖ มีเงื่อนไข ดังนี้

(๑) เป็นรายวิชาในหลักสูตรระดับอุดมศึกษา หรือเทียบเท่าในหลักสูตรที่มหาวิทยาลัยรับรอง

(๒) เป็นรายวิชาที่มีเนื้อหาสาระครอบคลุมไม่น้อยกว่าสามในสี่ของรายวิชาที่ขอเทียบ

(๓) เป็นรายวิชาที่สอบได้ไม่ต่ำกว่าระดับคะแนน "C" หรือค่าระดับคะแนน ๒.๐๐

หรือเทียบเท่า

(๔) จำนวนหน่วยกิตที่ขอยกเว้น ต้องไม่เกินสามในสี่ของจำนวนหน่วยกิตรวมของหลักสูตร

ที่รับยกเว้น

(๕) รายวิชาที่ขอยกเว้นจากต่างสถาบันอุดมศึกษาจะไม่นำมาคำนวณค่าระดับคะแนนเฉลี่ยสะสม

รายวิชาที่ได้รับการยกเว้นให้บันทึกไว้ในระเบียบการเรียนของนักศึกษา โดยใช้อักษรย่อ "P"

ข้อ ๒๘ นักศึกษาผู้ขอโอนผลการเรียนหรือยกเว้นการเรียนรายวิชา ต้องดำเนินการให้เสร็จสิ้น ภายในปีการศึกษานแรกเมื่อเข้าศึกษาในมหาวิทยาลัย

ข้อ ๒๙ การนับจำนวนภาคการศึกษาของผู้ที่ได้รับการโอนผลการเรียน หรือยกเว้นการเรียน รายวิชา ให้เป็นไปตามหลักเกณฑ์ ดังนี้

(๑) นักศึกษาประเภทลงทะเบียนเต็มเวลา ให้นับจำนวนหน่วยกิต ๒๒ หน่วยกิต เป็นหนึ่งภาคการศึกษา หากหน่วยกิตที่เหลือเกิน ๑๑ หน่วยกิต ให้นับเป็นหนึ่งภาคการศึกษา

(๒) นักศึกษาประเภทลงทะเบียนไม่เต็มเวลา ให้นับจำนวนหน่วยกิต ๘ หน่วยกิต เป็นหนึ่งภาคการศึกษา หากหน่วยกิตที่เหลือเกิน ๔ หน่วยกิต ให้นับเป็นหนึ่งภาคการศึกษา

ข้อ ๓๐ การยกเว้นผลการเรียน โดยการเทียบโอนความรู้และประสบการณ์เข้าสู่การศึกษา ในระบบ ให้เป็นไปตามหลักเกณฑ์ ดังนี้

(๑) นักศึกษาผู้มีสิทธิเทียบโอนความรู้และประสบการณ์เข้าสู่การศึกษาในระบบ ต้องมีความรู้ พื้นฐานระดับมัธยมศึกษาตอนปลายหรือเทียบเท่าขึ้นไป สำหรับการขอยกเว้นการเรียนระดับปริญญาตรี

(๒) การเทียบโอนความรู้และประสบการณ์เข้าสู่การศึกษาในระบบมหาวิทยาลัย ต้องกำหนดวิธีการประเมินเพื่อการเทียบโอนความรู้ในแต่ละรายวิชาหรือกลุ่มรายวิชาและเกณฑ์การตัดสินของการประเมินในแต่ละวิธีให้เป็นไปตามที่มหาวิทยาลัยกำหนด โดยความเห็นชอบของสภามหาวิทยาลัย

(๓) ผลการประเมินจะต้องเทียบได้ไม่ต่ำกว่าระดับคะแนน "C" หรือค่าระดับคะแนน ๒.๐๐ หรือเทียบเท่าสำหรับรายวิชาหรือกลุ่มรายวิชาระดับปริญญาตรี จึงจะให้จำนวนหน่วยกิตของรายวิชา แต่จะไม่ให้ค่าระดับคะแนน และไม่มีการนำมาคิดคะแนนผลการเรียน หรือคำนวณค่าระดับคะแนนเฉลี่ยสะสม

(๔) การบันทึกผลการเรียนให้บันทึกตามวิธีการประเมิน เช่น การทดสอบมาตรฐาน (standardized tests) ให้บันทึก "CS" (credits from standardized tests) การทดสอบที่ไม่ใช่การทดสอบมาตรฐาน (non-standardized tests) ให้บันทึก "CE" (credits from exam) การประเมินการศึกษาหรืออบรมที่จัดโดยหน่วยงานอื่นที่ไม่ใช่สถาบันอุดมศึกษา (evaluation of non-sponsored training) ให้บันทึก "CT" (credits from training) และการเสนอแฟ้มสะสมผลงาน (portfolio) ให้บันทึก "CP" (credits from portfolio) เป็นต้น

(๕) การเทียบรายวิชาหรือกลุ่มรายวิชาจากการศึกษานอกระบบหรือการศึกษาคอมพิวเตอร์ให้เทียบหน่วยกิตรวมกันได้ไม่เกินสามในสี่ของจำนวนหน่วยกิตรวมของหลักสูตรระดับปริญญาตรีที่ขอเทียบ ทั้งนี้ ให้นับรวมจำนวนหน่วยกิตที่ขอเทียบโอนในลักษณะอื่นๆ ด้วย

(๖) นักศึกษาที่ขอเทียบโอนจะต้องใช้เวลาศึกษาอยู่ในมหาวิทยาลัยอย่างน้อยหนึ่งปีการศึกษา

(๗) นักศึกษาที่ได้รับการเทียบโอนความรู้และประสบการณ์เข้าสู่การศึกษาในระบบไม่มีสิทธิ์ได้รับปริญญาเกียรตินิยม

ข้อ ๓๑ โฉมที่มีมหาวิทยาลัยเปิดสาขาวิชาใหม่ จะเทียบโอนหรือขอย้ายสาขาวิชาเข้าศึกษาได้ไม่เกินกว่าชั้นปีและภาคการศึกษาที่ได้รับอนุญาตให้นักศึกษาเรียนอยู่ตามหลักสูตรที่ได้รับความเห็นชอบแล้ว

ข้อ ๓๒ การเทียบโอนผลการเรียน ต้องชำระค่าธรรมเนียมตามระเบียบของมหาวิทยาลัย

ข้อ ๓๓ ผู้ได้รับการโอนผลการเรียนมีสิทธิที่จะได้รับปริญญาเกียรตินิยม ทั้งนี้ เป็นไปตามเงื่อนไขของมหาวิทยาลัยว่าด้วยคุณสมบัติผู้สำเร็จการศึกษาระดับปริญญาตรีที่ได้รับเกียรตินิยม แต่ผู้ที่ได้รับการยกเว้นการเรียนไม่มีสิทธิได้รับปริญญาเกียรตินิยม

หมวด ๗

การสำเร็จการศึกษา

ข้อ ๓๔ การขอสำเร็จการศึกษา ให้นักศึกษาที่คาดว่าจะสำเร็จการศึกษาตามที่หลักสูตรกำหนด ดำเนินการแจ้งขอสำเร็จการศึกษาตามขั้นตอนที่มหาวิทยาลัยประกาศกำหนด

ข้อ ๓๕ ระยะเวลาสำเร็จการศึกษา นักศึกษาจะสำเร็จการศึกษาได้ต้องมีระยะเวลาศึกษา ดังนี้

(๑) หลักสูตรปริญญาตรี (๔ ปี)

(๑.๑) การลงทะเบียนเรียนเต็มเวลา สำเร็จการศึกษาได้ไม่ก่อนหกภาคการศึกษาปกติ และใช้เวลาศึกษาไม่เกินแปดปีการศึกษา

(๑.๒) การลงทะเบียนเรียนไม่เต็มเวลา สำเร็จการศึกษาได้ไม่ก่อนสิบสี่ภาคการศึกษาปกติ และใช้เวลาศึกษาไม่เกินสิบสองปีการศึกษา

(๒) หลักสูตรปริญญาตรี (๕ ปี)

(๒.๑) การลงทะเบียนเรียนเต็มเวลา สำเร็จการศึกษาได้ไม่ก่อนแปดภาคการศึกษาปกติ และใช้เวลาศึกษาไม่เกินสิบปีการศึกษา

(๒.๒) การลงทะเบียนเรียนไม่เต็มเวลา สำเร็จการศึกษาได้ไม่ก่อนสิบเจ็ดภาคการศึกษาปกติ และใช้เวลาศึกษาไม่เกินสิบห้าปีการศึกษา

(๓) หลักสูตรปริญญาตรี (ต่อเนื่อง)

(๓.๑) การลงทะเบียนเรียนเต็มเวลา สำเร็จการศึกษาได้ไม่ก่อนสี่ภาคการศึกษาปกติ และใช้เวลาศึกษาไม่เกินสี่ปีการศึกษา

(๓.๒) การลงทะเบียนเรียนไม่เต็มเวลา สำเร็จการศึกษาได้ไม่ก่อนแปดภาคการศึกษาปกติ และใช้เวลาศึกษาไม่เกินหกปีการศึกษา

การนับเวลาการศึกษาตามวรรคหนึ่ง ให้นับจากภาคการศึกษาแรกที่รับเข้าศึกษาในหลักสูตรนั้น รวมภาคการศึกษาที่มีการพักการเรียนด้วย

ข้อ ๓๖ ผู้สำเร็จการศึกษาตามหลักสูตร ต้องมีคุณสมบัติครบถ้วน ดังนี้

(๑) เป็นผู้มีความดี จริยธรรม วัฒนธรรม ความประพฤติดีอันเป็นเกียรติและศักดิ์ของนักศึกษา และไม่เคยได้รับโทษทางจริยธรรมที่ไม่ให้สำเร็จการศึกษาตามข้อบังคับของมหาวิทยาลัย

(๒) สอบได้รายวิชาต่างๆ และปฏิบัติตามเงื่อนไขครบตามหลักสูตร

(๓) ได้ระดับคะแนนเฉลี่ยสะสมตลอดหลักสูตร ไม่ต่ำกว่า ๒.๐๐

(๔) มีระยะเวลาเรียน และสภาพการเป็นนักศึกษาตามข้อ ๓๕

(๕) ไม่ค้างค่าธรรมเนียมการศึกษาหรือเงินอื่นๆ ตามที่มหาวิทยาลัยเรียกเก็บ

(๖) ต้องผ่านการทดสอบความรู้ภาษาอังกฤษตามแบบทดสอบมาตรฐานระดับอุดมศึกษาที่มหาวิทยาลัยกำหนดหรือผ่านการทดสอบวัดสมรรถภาพทางภาษาอังกฤษ (English Proficiency) หรือมาตรฐานอื่นที่มหาวิทยาลัยรับรอง

ข้อ ๓๗ ผู้สำเร็จการศึกษาระดับปริญญาตรีจะได้รับเกียรตินิยม ต้องมีคุณสมบัติดังนี้

(๑) เป็นผู้สำเร็จการศึกษาตามข้อบังคับนี้ สำหรับผู้ที่ได้รับปริญญาตรีเกียรตินิยมอันดับหนึ่ง ต้องได้ค่าระดับคะแนนเฉลี่ยสะสมตั้งแต่ ๓.๖๐ ขึ้นไป และสำหรับผู้ที่ได้รับปริญญาตรีเกียรตินิยมอันดับสอง ต้องได้ค่าระดับคะแนนเฉลี่ยสะสมตั้งแต่ ๓.๒๕ แต่ไม่ถึง ๓.๖๐

(๒) ระดับปริญญาตรี (ต่อเนื่อง) ต้องได้รับค่าคะแนนเฉลี่ยสะสมจากระดับอนุปริญญาหรือเทียบเท่าไม่น้อยกว่า ๓.๖๐ และเรียนครบหลักสูตรโดยได้รับค่าระดับคะแนนเฉลี่ยสะสมจากการศึกษา

ในมหาวิทยาลัยไม่น้อยกว่า ๓.๖๐ จะได้รับเกียรติคุณอันดับหนึ่ง ในกรณีที่สอบได้ค่าระดับคะแนนเฉลี่ยสะสม จากสถาบันเดิมและมหาวิทยาลัยไม่น้อยกว่า ๓.๒๕ แต่ไม่ถึง ๓.๖๐ จะได้รับเกียรติคุณอันดับสอง

(๓) สอบได้ในรายวิชาใดๆ ไม่ต่ำกว่า "C" เว้นแต่ในกรณีที่สอบได้ค่าระดับคะแนนเฉลี่ย ๓.๖๐ ขึ้นไป แต่มีบางรายวิชาได้ค่าระดับคะแนน "D+" หรือ "D" ให้ได้รับเกียรติคุณอันดับสอง

(๔) ไม่เคยลงทะเบียนเรียนซ้ำ (Re) หรือได้ผลการเรียนเป็น "U"

(๕) นักศึกษาที่มีการยกเว้นการเรียนจากสถาบันอุดมศึกษาอื่นและการเทียบโอนความรู้ และประสบการณ์เข้าสู่การศึกษาในระบบไม่มีสิทธิได้รับเกียรติคุณ

(๖) นักศึกษาหลักสูตรปริญญาตรี (๔ ปี) ที่ลงทะเบียนเรียนเต็มเวลา ต้องใช้ระยะเวลาการศึกษาไม่เกินแปดภาคการศึกษาปกติ หรือกรณีลงทะเบียนเรียนไม่เต็มเวลา ต้องใช้ระยะเวลาการศึกษาไม่เกินสิบสี่ภาคการศึกษาปกติ

นักศึกษาหลักสูตรปริญญาตรี (๕ ปี) ที่ลงทะเบียนเรียนเต็มเวลา ต้องใช้ระยะเวลาการศึกษาไม่เกินสิบภาคการศึกษาปกติ หรือกรณีลงทะเบียนเรียนไม่เต็มเวลา ต้องใช้ระยะเวลาการศึกษาไม่เกินสิบเจ็ดภาคการศึกษาปกติ

นักศึกษาหลักสูตรปริญญาตรี (ต่อเนื่อง) ที่ลงทะเบียนเรียนเต็มเวลา ต้องใช้ระยะเวลาการศึกษาไม่เกินสี่ภาคการศึกษาปกติ หรือกรณีลงทะเบียนเรียนไม่เต็มเวลา ต้องใช้ระยะเวลาการศึกษาไม่เกินแปดภาคการศึกษาปกติ

หมวด ๘

การพ้นสภาพ

ข้อ ๓๘ นักศึกษาจะพ้นสภาพนักศึกษาโดยเหตุ ดังนี้

(๑) ตาย

(๒) ลาออก และได้รับอนุมัติจากมหาวิทยาลัยแล้ว

(๓) ย้ายไปเป็นนักศึกษาสถาบันการศึกษาอื่น

(๔) ไม่มาลงทะเบียนให้เสร็จสิ้นภายในเวลาที่มหาวิทยาลัยกำหนด และได้ลาพักการศึกษาภายใน ๙๐ วัน นับจากวันเปิดภาคการศึกษาปกติ เมื่อมีเหตุผลอันสมควร อธิการบดีอาจอนุมัติให้นักศึกษาที่พ้นสภาพกลับเข้ามาเป็นนักศึกษาใหม่ได้ โดยชำระค่าธรรมเนียมการรักษาสภาพนักศึกษา แต่ต้องขอคืนสภาพนักศึกษาภายใน ๒ ปี นับจากวันที่พ้นสภาพนักศึกษา ทั้งนี้ การอนุมัติดังกล่าวให้นักศึกษาต้องมีระยะเวลาการศึกษาไม่เกินกำหนดตามข้อ ๓๕

(๕) ถูกให้ออกหรือถูกล้อออกจากความเป็นนักศึกษาตามระเบียบมหาวิทยาลัย ว่าด้วยวินัยนักศึกษา

(๖) เนื่องมาจากการประเมินผลการศึกษามีค่าระดับคะแนนสะสมเฉลี่ยต่ำกว่าเกณฑ์ที่กำหนด ดังนี้

(๖.๑) การลงทะเบียนเรียนแบบเต็มเวลา เมื่อมีค่าระดับคะแนนเฉลี่ยสะสมต่ำกว่า ๑.๕๐ เมื่อสิ้นภาคการศึกษาที่ ๒ ของปีการศึกษาแรก และมีค่าระดับคะแนนเฉลี่ยสะสมต่ำกว่า ๑.๘๐ เมื่อสิ้นภาคการศึกษาที่ ๒ ของทุกปีการศึกษาถัดไป

(๖.๒) การลงทะเบียนเรียนแบบไม่เต็มเวลา กรณีหลักสูตรปริญญาตรีต่อเนื่อง เมื่อมีค่าระดับคะแนนเฉลี่ยสะสมต่ำกว่า ๑.๘๐ เมื่อสิ้นภาคการศึกษาที่ ๔ กรณีหลักสูตรปริญญาตรี (๔ ปี) เมื่อมีค่าระดับคะแนนเฉลี่ยสะสมต่ำกว่า ๑.๘๐ เมื่อสิ้นภาคการศึกษาที่ ๗ กรณีหลักสูตรปริญญาตรี (๕ ปี) เมื่อมีค่าระดับคะแนนเฉลี่ยสะสมต่ำกว่า ๑.๘๐ เมื่อสิ้นภาคการศึกษาที่ ๘

(๖.๓) ใช้ระยะเวลาการศึกษาเกินกำหนดตามข้อ ๓๕

(๗) ใช้หลักฐานเท็จหรือปลอม หรือแจ้งความเท็จ หรือปกปิดความจริงที่ใช้ในการพิจารณารับเข้าเป็นนักศึกษา ซึ่งมหาวิทยาลัยจะดำเนินการถอนถอดรายวิชาและผลการเรียนที่เคยได้รับทั้งหมด

ประกาศ ณ วันที่ ๒๑ กันยายน พ.ศ. ๒๕๖๐



(รองศาสตราจารย์ ดร.ศิริโรจน์ ผลพันธ์)

นายก สภามหาวิทยาลัยราชภัฏบ้านสมเด็จเจ้าพระยา