



มคอ.2

หลักสูตรครุศาสตรบัณฑิต

สาขาวิชาพลศึกษา (4 ปี)

Bachelor of Education

Program in Physical Education

(หลักสูตรปรับปรุง พ.ศ. 2562)

คณะครุศาสตร์

มหาวิทยาลัยราชภัฏบ้านสมเด็จเจ้าพระยา

คำนำ

หลักสูตรครุศาสตรบัณฑิต สาขาวิชาพลศึกษา (4 ปี) หลักสูตรปรับปรุง พ.ศ. 2562 เป็นหลักสูตรปรับปรุงจากหลักสูตรครุศาสตรบัณฑิต สาขาวิชาพลศึกษา (5 ปี) หลักสูตรปรับปรุง พ.ศ. 2560 โดยได้นำมาปรับปรุงเพื่อให้สอดคล้องกับเกณฑ์มาตรฐานหลักสูตรระดับระดับปริญญาตรี พ.ศ. 2558 กรอบมาตรฐานคุณวุฒิระดับอุดมศึกษาแห่งชาติ พ.ศ. 2552 และมาตรฐานคุณวุฒิระดับปริญญาตรี สาขาครุศาสตร์และสาขาศึกษาศาสตร์ (หลักสูตรสี่ปี) พ.ศ. 2562 ภายในประกอบด้วยสาระ 8 หมวด ได้แก่ หมวดที่ 1 ข้อมูลทั่วไป หมวดที่ 2 ข้อมูลเฉพาะของหลักสูตร หมวดที่ 3 ระบบการจัดการศึกษา การดำเนินการ และโครงสร้างของหลักสูตร หมวดที่ 4 ผลการเรียนรู้ กลยุทธ์การสอนและประเมินผล หมวดที่ 5 หลักเกณฑ์ในการประเมินผลนักศึกษา หมวดที่ 6 การพัฒนาคณาจารย์ หมวดที่ 7 การประกันคุณภาพหลักสูตร และหมวดที่ 8 การประเมินและปรับปรุงหลักสูตร

การปรับปรุงหลักสูตรครั้งนี้ได้ปรับปรุงรายวิชา เนื้อหาในรายวิชาให้มีความทันสมัย และสอดคล้องกับเกณฑ์มาตรฐานหลักสูตรระดับปริญญาตรี พ.ศ. 2558 กรอบมาตรฐานคุณวุฒิระดับอุดมศึกษาแห่งชาติ พ.ศ. 2552 และมาตรฐานคุณวุฒิระดับปริญญาตรี สาขาครุศาสตร์และสาขาศึกษาศาสตร์ (หลักสูตรสี่ปี) พ.ศ. 2562 พร้อมทั้งส่งเสริมคุณลักษณะอันพึงประสงค์ให้คุณลักษณะของครูพลศึกษามืออาชีพสู่ศตวรรษที่ 21 เพื่อนำไปประยุกต์ใช้ในการพัฒนาผู้เรียนและการประกอบวิชาชีพต่อไป

สาขาวิชาพลศึกษาและนันทนาการ

คณะครุศาสตร์

มหาวิทยาลัยราชภัฏบ้านสมเด็จเจ้าพระยา

สารบัญ

	หน้า
หมวดที่ 1 ข้อมูลทั่วไป	1
1. รหัสและชื่อหลักสูตร	1
2. ชื่อปริญญาและสาขาวิชา	1
3. วิชาเอก	1
4. จำนวนหน่วยกิตที่เรียนตลอดหลักสูตร	1
5. รูปแบบของหลักสูตร	2
6. สถานภาพของหลักสูตรและการพิจารณาอนุมัติ/เห็นชอบหลักสูตร	2
7. ความพร้อมในการเผยแพร่หลักสูตรที่มีคุณภาพและมาตรฐาน	3
8. อาชีพที่สามารถประกอบได้หลังสำเร็จการศึกษา	3
9. ชื่อ นามสกุล เลขประจำตัวประชาชน ตำแหน่ง และคุณวุฒิการศึกษาของ อาจารย์ผู้รับผิดชอบหลักสูตรสาขาวิชาพลศึกษา	3
10. สถานที่จัดการเรียนการสอน	3
11. สถานการณ์ภายนอกหรือการพัฒนาที่จำเป็นต้องนำมาพิจารณา ในการวางแผนหลักสูตร	4
12. ผลกระทบจากข้อ 11.1 11.2 และ 11.3 ต่อการพัฒนาหลักสูตรและความ เกี่ยวข้องกับพันธกิจของสถาบัน	5
13. ความสัมพันธ์กับหลักสูตรอื่นที่เปิดสอนในคณะ/ภาควิชาอื่นของสถาบัน	6
หมวดที่ 2 ข้อมูลเฉพาะของหลักสูตร	8
1. ปรัชญา ความสำคัญ และวัตถุประสงค์ของหลักสูตร	8
2. แผนพัฒนาปรับปรุง	9
หมวดที่ 3 ระบบการจัดการศึกษา การดำเนินการ และโครงสร้างของหลักสูตร	11
1. ระบบการจัดการศึกษา	11
2. การดำเนินการหลักสูตร	11
3. หลักสูตรและอาจารย์ผู้สอน	14
4. องค์ประกอบเกี่ยวกับประสบการณ์ภาคสนาม	62
5. ข้อกำหนดเกี่ยวกับการทำโครงการหรืองานวิจัย	63

สารบัญ (ต่อ)

	หน้า
หมวดที่ 4 ผลการเรียนรู้ กลยุทธ์การสอนและการประเมินผล	65
1. การพัฒนาคุณลักษณะพิเศษของนิสิตนักศึกษา	65
2. การพัฒนาผลการเรียนรู้ในแต่ละด้าน	65
3. มาตรฐานผลการเรียนรู้และแผนที่แสดงการกระจายความรับผิดชอบ มาตรฐานผลการเรียนรู้จากหลักสูตรสู่รายวิชา	77
หมวดที่ 5 หลักเกณฑ์ในการประเมินผลนิสิตนักศึกษา	90
1. กฎระเบียบหรือหลักเกณฑ์ในการให้ระดับคะแนน (เกรด)	90
2. กระบวนการทวนสอบมาตรฐานผลสัมฤทธิ์ของนิสิตนักศึกษา	90
3. เกณฑ์การสำเร็จการศึกษาตามหลักสูตร	91
หมวดที่ 6 การพัฒนาคณาจารย์	92
1. การเตรียมการสำหรับอาจารย์ใหม่	92
2. การพัฒนาความรู้และทักษะให้แก่คณาจารย์	92
หมวดที่ 7 การประกันคุณภาพหลักสูตร	93
1. การกำกับมาตรฐาน	93
2. บัณฑิต	95
3. นิสิตนักศึกษา	95
4. อาจารย์	96
5. หลักสูตร การเรียนการสอน การประเมินผู้เรียน	96
6. สิ่งสนับสนุนการเรียนรู้	98
7. ตัวบ่งชี้ผลการดำเนินงาน (Key Performance Indicators)	98
หมวดที่ 8 การประเมินและปรับปรุงหลักสูตร	100
1. การประเมินและประสิทธิผลของการสอน	100
2. การประเมินหลักสูตรในภาพรวม	100
3. การประเมินผลการดำเนินงานตามรายละเอียดหลักสูตร	100
4. การทบทวนผลการประเมินและวางแผนปรับปรุงหลักสูตร	100
ภาคผนวก	101
ภาคผนวก ก ประวัติและผลงานทางวิชาการของอาจารย์ผู้รับผิดชอบหลักสูตร	102
ภาคผนวก ข ประวัติและผลงานทางวิชาการของอาจารย์ประจำหลักสูตร	113
ภาคผนวก ค ประวัติและผลงานทางวิชาการของอาจารย์ประจำ	128

สารบัญ (ต่อ)

	หน้า
ภาคผนวก ง ประวัติและผลงานทางวิชาการของอาจารย์พิเศษ	143
ภาคผนวก จ คำสั่งแต่งตั้งคณะกรรมการพัฒนาหลักสูตร	151
ภาคผนวก ฉ รายงานการวิพากษ์หลักสูตร	164
ภาคผนวก ช เอกสารสรุปการปรับปรุงแก้ไขหลักสูตร และตารางเปรียบเทียบ เนื้อหาสาระการปรับปรุงหลักสูตร (กรณีหลักสูตรปรับปรุง)	167
ภาคผนวก ซ การกำหนดรหัสวิชาและข้อมูลเกี่ยวกับ จำนวนชั่วโมงในการจัดกิจกรรมแต่ละวิชา	198
ภาคผนวก ฌ ระเบียบ ข้อบังคับ และประกาศ มหาวิทยาลัยราชภัฏบ้านสมเด็จเจ้าพระยา	204

หลักสูตรครุศาสตรบัณฑิต
สาขาวิชาพลศึกษา (4 ปี)
หลักสูตรปรับปรุง พ.ศ. 2562

ชื่อสถาบันอุดมศึกษา	มหาวิทยาลัยราชภัฏบ้านสมเด็จเจ้าพระยา
คณะ	ครุศาสตร์
สาขาวิชา	พลศึกษา

หมวดที่ 1 ข้อมูลทั่วไป

- รหัสและชื่อหลักสูตร**

รหัสหลักสูตร	25521741103252
ชื่อหลักสูตรภาษาไทย	หลักสูตรครุศาสตรบัณฑิต สาขาวิชาพลศึกษา (4 ปี)
ชื่อหลักสูตรภาษาอังกฤษ	Bachelor of Education Program in Physical Education
- ชื่อปริญญาและสาขาวิชา**

ชื่อเต็มภาษาไทย	ครุศาสตรบัณฑิต (พลศึกษา)
ชื่อย่อภาษาไทย	ค.บ. (พลศึกษา)
ชื่อเต็มภาษาอังกฤษ	Bachelor of Education (Physical Education)
ชื่อย่อภาษาอังกฤษ	B.Ed. (Physical Education)
- วิชาเอก**

พลศึกษา
- จำนวนหน่วยกิตที่เรียนตลอดหลักสูตร**

จำนวนหน่วยกิตรวมตลอดหลักสูตร ไม่น้อยกว่า 132 หน่วยกิต

5. รูปแบบของหลักสูตร

5.1 รูปแบบ

- หลักสูตรปริญญาตรีทางวิชาการ
 - หลักสูตรปริญญาตรีทางวิชาการ
 - หลักสูตรปริญญาตรีแบบก้าวหน้าทางวิชาการ
- หลักสูตรปริญญาตรีทางวิชาชีพ
 - หลักสูตรปริญญาตรีทางวิชาชีพ
 - หลักสูตรปริญญาตรีแบบก้าวหน้าทางวิชาชีพ
- หลักสูตรปริญญาตรีปฏิบัติการ
 - หลักสูตรปริญญาตรีปฏิบัติการ
 - หลักสูตรปริญญาตรีแบบก้าวหน้าปฏิบัติการ

5.2 ภาษาที่ใช้

ภาษาไทยเป็นภาษาหลัก

5.3 การรับเข้าศึกษา

รับทั้งนักศึกษาไทย และต่างชาติที่สามารถใช้ภาษาไทยได้ดี

5.4 ความร่วมมือกับสถาบันอื่น

เป็นหลักสูตรเฉพาะของมหาวิทยาลัยราชภัฏบ้านสมเด็จเจ้าพระยา

5.5 การให้ปริญญาแก่ผู้สำเร็จการศึกษา

ผู้สำเร็จการศึกษาตามหลักสูตรจะได้รับปริญญาครุศาสตรบัณฑิต (พลศึกษา) เพียงสาขาวิชาเดียว

6. สถานภาพของหลักสูตรและการพิจารณาอนุมัติ/เห็นชอบหลักสูตร

6.1 สถานภาพของหลักสูตร

- หลักสูตรใหม่
- หลักสูตรปรับปรุง พ.ศ. 2562 ปรับปรุงจากหลักสูตรครุศาสตรบัณฑิต สาขาวิชาพลศึกษา (5 ปี) พ.ศ. 2560

6.2 การพิจารณาอนุมัติ/เห็นชอบหลักสูตร

กำหนดเปิดสอนภาคการศึกษาที่ 1 ปีการศึกษา 2562

สภาวิชาการเห็นชอบหลักสูตร ในการนำเสนอหลักสูตรต่อสภามหาวิทยาลัยในการประชุมวิสามัญ ครั้งที่ 1/2562 วันที่ 21 เดือน มีนาคม พ.ศ. 2562

สภามหาวิทยาลัยอนุมัติ/เห็นชอบหลักสูตร ในการประชุมวิสามัญ ครั้งที่ 1/2562 วันที่ 4 เดือน เมษายน พ.ศ. 2562

7. ความพร้อมในการเผยแพร่หลักสูตรที่มีคุณภาพและมาตรฐาน

หลักสูตรมีความพร้อมเผยแพร่หลักสูตรที่มีคุณภาพและมาตรฐานตามกรอบมาตรฐานคุณวุฒิระดับปริญญาตรี สาขาครุศาสตร์และสาขาศึกษาศาสตร์ (หลักสูตรสี่ปี) พ.ศ. 2562 ในปีการศึกษา 2564

8. อาชีพที่สามารถประกอบได้หลังสำเร็จการศึกษา

- 8.1 ครูสอนวิชาพลศึกษาในสถานศึกษาขั้นพื้นฐานทุกสังกัด
- 8.2 นักวิชาการศึกษาด้านพลศึกษา
- 8.3 บุคลากรในหน่วยงานของรัฐและเอกชน
- 8.4 พนักงานบริษัททั้งในประเทศและต่างประเทศ
- 8.5 ประกอบอาชีพอิสระ หรืออาชีพอื่นๆ ที่เกี่ยวข้องกับการศึกษาด้านกีฬา

9. ชื่อ นามสกุล เลขประจำตัวประชาชน ตำแหน่ง และคุณวุฒิการศึกษาของอาจารย์ผู้รับผิดชอบหลักสูตร

ที่	ชื่อ-นามสกุล เลขประจำตัวประชาชน	ตำแหน่ง ทางวิชาการ	คุณวุฒิ(สาขาวิชา)	สถาบัน และ ปี พ.ศ. ที่สำเร็จการศึกษา
1.	นายวิกรม สุขธณี 3-1499-xxxx-xx-x	อาจารย์	ค.ด. (สุขศึกษาและพลศึกษา) ศศ.ม. (พลศึกษา) ศศ.บ. (พลศึกษา)	จุฬาลงกรณ์มหาวิทยาลัย, 2559 มหาวิทยาลัยเกษตรศาสตร์, 2546 มหาวิทยาลัยเกษตรศาสตร์, 2543
2.	นายสุรศักดิ์ เครือหงษ์ 3-8604-xxxx-xx-x	อาจารย์	บธ.ด. (การจัดการกีฬา) ศศ.ม. (พลศึกษา) ศศ.บ. (พลศึกษา)	มหาวิทยาลัยราชภัฏจันทรเกษม, 2559 มหาวิทยาลัยเกษตรศาสตร์, 2545 มหาวิทยาลัยเกษตรศาสตร์, 2543
3.	นางสาวอรพิมล กิตติธีรโสภณ 1-1008-xxxx-xx-x	อาจารย์	ปร.ด. (พลศึกษา) ศศ.ม. (พลศึกษา) ศศ.บ. (พลศึกษา)	มหาวิทยาลัยเกษตรศาสตร์, 2563 มหาวิทยาลัยเกษตรศาสตร์, 2552 มหาวิทยาลัยเกษตรศาสตร์, 2549
4.	นางสาวกอบกุล ชินชัยภูมิ 3-3603-xxxx-xx-x	อาจารย์	ศษ.ม. (พลศึกษา) ศศ.บ. (พลศึกษา)	มหาวิทยาลัยรามคำแหง, 2552 มหาวิทยาลัยเกษตรศาสตร์, 2547
5.	นายวิเชียร ทูวิลลา 1-8699-xxxx-xx-x	อาจารย์	กศ.ม. (พลศึกษา) ค.บ. (ประถมศึกษา)	มหาวิทยาลัยศรีนครินทรวิโรฒ, 2556 มหาวิทยาลัยราชภัฏบ้านสมเด็จ เจ้าพระยา, 2549

หมายเหตุ ประวัติ ผลงานทางวิชาการ และภาระงานสอนดูที่ ภาคผนวก ก

10. สถานที่จัดการเรียนการสอน

มหาวิทยาลัยราชภัฏบ้านสมเด็จเจ้าพระยา

11. สถานการณ์ภายนอกหรือการพัฒนาที่จำเป็นต้องนำมาพิจารณาในการวางแผนหลักสูตร

11.1 สถานการณ์หรือการพัฒนาทางเศรษฐกิจ

ปัจจุบันประเทศไทยกำลังเผชิญกับการเปลี่ยนแปลงที่สำคัญในหลายบริบท เช่น การเปลี่ยนแปลงทางเศรษฐกิจที่ทำให้เกิดการรวมตัวกันของหลายประเทศกลายเป็นประชาคม อาทิ ประชาคมเศรษฐกิจอาเซียน ส่งเสริมให้มีการเคลื่อนย้ายแรงงานระหว่างประเทศ ปัญหาด้านเทคโนโลยีและข่าวสารที่ไร้พรมแดนและเปลี่ยนแปลงอย่างรวดเร็ว ตลอดจนปัญหาด้านทรัพยากรและสิ่งแวดล้อมที่ทวีความรุนแรงมากขึ้น ฯลฯ ปัญหาเหล่านี้ส่งผลให้นานาประเทศต่างพยายามสร้างศักยภาพในแข่งขันด้วยการพัฒนาตนเองเพื่อก้าวไปสู่การเป็นผู้นำ ดังนั้นการพัฒนาประชากรให้มีความรู้ความสามารถในด้านวิทยาศาสตร์และเทคโนโลยี การสร้างสรรค์นวัตกรรมต่าง ๆ รวมถึงการติดต่อสื่อสารและสร้างความเข้าใจอันดีระหว่างประเทศจึงเป็นสิ่งสำคัญ เพื่อให้ประชาชนและประเทศสามารถรับมือกับความเปลี่ยนแปลง และแก้ไขปัญหาต่าง ๆ ได้อย่างมีประสิทธิภาพ

การพัฒนาปรับปรุงหลักสูตรครุศาสตรบัณฑิต สาขาวิชาพลศึกษา จึงเป็นไปภายใต้การปรับเปลี่ยนเพื่อตอบสนองให้เข้ากับสภาวะการณ์ด้านการจัดการศึกษาของประเทศที่กำลังอยู่ในสภาวะการแข่งขันกับนานาประเทศในทุก ๆ ด้าน ทั้งนี้จากการศึกษาข้อมูลเบื้องต้นพบว่า ระบบการศึกษา (หลักสูตร วิธีการจัดการเรียนการสอน การมีส่วนร่วมของภาคส่วนที่เกี่ยวข้อง ครู ฯลฯ) ยังไม่ตอบสนองการพัฒนาในโลกศตวรรษที่ 21 และความต้องการของประเทศ ส่งผลให้ผู้เรียนทุกระดับยังขาดทักษะ สมรรถนะ และคุณลักษณะที่ตอบสนองโลกศตวรรษที่ 21 ผู้สำเร็จการศึกษาส่วนใหญ่ ขาดทักษะการปฏิบัติงานที่สำคัญจำเป็น รวมถึงมีการผลิตกำลังคนที่ไม่สอดคล้องกับความต้องการของประเทศ อีกทั้งมีทักษะความสามารถด้านภาษาอังกฤษในระดับต่ำมาก นอกจากนี้นโยบายของกระทรวงศึกษาธิการยังกำหนดกรอบแนวคิดแผนการศึกษาแห่งชาติ โดยเน้นคุณภาพครู หลักสูตรและกระบวนการเรียนรู้ การผลิตคนให้สอดคล้องกับความต้องการรวมทั้ง ICT เพื่อการเรียนรู้ โดยมีเป้าหมายในการเข้าถึงการศึกษา (Access) ความเท่าเทียม (Equity) คุณภาพ (Quality) ประสิทธิภาพ (Efficacy) รวมทั้งต้องการตอบโจทย์บริบทของการเปลี่ยนแปลง (Relevancy)

11.2 สถานการณ์หรือการพัฒนาทางสังคมและวัฒนธรรม

ในปัจจุบันพบว่า ข้อมูลความต้องการครูเพื่อทดแทนอัตราเกษียณอายุราชการตั้งแต่ปี 2557-2562 ของสำนักงานคณะกรรมการการศึกษาขั้นพื้นฐาน พบว่า มีความต้องการครูพลศึกษา 5,261 คน และยังมีความต้องการครูเอกชนและโรงเรียนนานาชาติเป็นจำนวนมาก จะเห็นได้ว่า อย่างไรก็ตามพบว่า ปัญหาการผลิตครูที่ผ่านมา มีสาเหตุจากสถาบันการผลิตครูมีมาตรฐานแตกต่างกัน รวมถึงหลักสูตรยังไม่ได้เน้นความรู้เชิงบูรณาการด้านเนื้อหา ไม่ได้เตรียมนักศึกษาครูให้มีนวัตกรรมการสอนเพื่อพัฒนาทักษะการคิด ไม่ได้เน้นการบูรณาการของสมรรถนะการสอนใหม่ๆ และคุณลักษณะความเป็นครู อีกทั้งเน้นภาคปฏิบัติน้อยในช่วงปี 1-4 และไม่ได้เน้นการปฏิบัติการสอนในชั้นเรียนแบบใหม่ๆ ได้แก่ ทักษะการทำงานร่วมกันของครู ทักษะการสังเกตแนวคิดของนักเรียน และทักษะการสะท้อนการปฏิบัติงานซึ่งแผนปรัชญาศาสตร์ มหาวิทยาลัยราชภัฏกลุ่มใหม่ เมื่อวันที่ 8 พฤศจิกายน 2559 ได้มุ่งเป้าหมายให้นักศึกษามีความเป็นเลิศโดยมีศักยภาพ ในรูปแบบต่าง ๆ ได้แก่ Teacher Coaching, Research Based, ตลอดจนพัฒนานักศึกษาครูให้มีทักษะการจัดการเรียนรู้ในศตวรรษที่ 21 สามารถออกแบบกิจกรรมการลดเวลาเรียนเพิ่มเวลารู้ มหาวิทยาลัยพี่เลี้ยง รวมทั้งการพัฒนานักศึกษาให้มีคุณธรรมจริยธรรมและจิตอาสาาร่วมกัน

การพัฒนาปรับปรุงหลักสูตรครุศาสตรบัณฑิต สาขาวิชาพลศึกษา จึงมุ่งเน้นสร้างศักยภาพบัณฑิตที่จะไปประกอบอาชีพครูพลศึกษา ให้มีความรู้ความสามารถทางด้านวิชาการแบบบูรณาการ ควบคู่ไปกับการมีคุณธรรมจริยธรรมในการดำรงชีวิตทั้งในองค์กรการศึกษาและองค์กรวิชาชีพ เพื่อให้บัณฑิตที่เข้าสู่ตลาดแรงงาน มีความรู้ทันสมัย มีทักษะที่จำเป็นสอดคล้องกับการประกอบอาชีพและความเปลี่ยนแปลงของสังคมและวัฒนธรรม เพื่อให้สามารถช่วยชี้นำสังคม และสนับสนุนการเข้าถึงโอกาสทางการศึกษา การเรียนรู้สำหรับเด็กพิเศษ และการเรียนรู้อย่างต่อเนื่องตลอดชีวิต

11.3 สถานการณ์ด้านมาตรฐานวิชาชีพ

ปัจจุบันนโยบายของรัฐบาล เน้นการปฏิรูปครู ยกฐานะให้เป็นวิชาชีพชั้นสูงอย่างแท้จริง โดยปฏิรูประบบการผลิตครูให้มีคุณภาพทัดเทียมกับนานาชาติ สร้างแรงจูงใจให้คนเรียนดี และมีคุณธรรมเข้าสู่วิชาชีพครู ปรับปรุงระบบเงินเดือนและค่าตอบแทนครู พัฒนาระบบความก้าวหน้าของครูโดยใช้การประเมินเชิงประจักษ์ที่อิงขีดความสามารถและวัดสัมฤทธิ์ผลของการจัดการศึกษาเป็นหลัก จัดระบบการศึกษาและฝึกอบรมเพื่อพัฒนาคุณภาพครูอย่างต่อเนื่อง โดยเฉพาะอย่างยิ่งการพัฒนาครูในด้านหลักสูตรและการจัดการเรียนการสอนโดยเน้นผู้เรียนเป็นสำคัญ พัฒนานวัตกรรมและเทคโนโลยีทางการศึกษาในด้านหลักสูตรและการเรียนการสอนให้ก้าวหน้าและก้าวไกลเพื่อนำประเทศไทยไปสู่การเป็นประชาคมอาเซียนอย่างสมบูรณ์ โดยสร้างความพร้อมและความเข้มแข็งทางด้านการศึกษา เศรษฐกิจสังคม ตลอดจนวัฒนธรรม วิทยาศาสตร์ และภาษา เป็นต้น

12. ผลกระทบจากข้อ 11.1 11.2 และ 11.3 ต่อการพัฒนาหลักสูตรและความเกี่ยวข้องกับพันธกิจของสถาบัน

12.1 การพัฒนาหลักสูตร

จากสถานการณ์ทางการพัฒนาเศรษฐกิจ สังคม และวัฒนธรรม จำเป็นต้องพัฒนาคนให้มีคุณภาพ คุณธรรม มีความรอบรู้ และรู้เท่าทันการเปลี่ยนแปลง ด้วยเหตุนี้การจัดการศึกษาจึงควรตอบสนองพันธกิจเพื่อเตรียมทรัพยากรบุคคลให้รองรับต่อการพัฒนาประเทศ โดยต้องเริ่มปลูกฝังตั้งแต่การศึกษาขั้นพื้นฐาน และต่อเนื่องถึงการสนับสนุนการเข้าถึงโอกาสทางการศึกษาและการเรียนรู้อย่างต่อเนื่องตลอดชีวิต ทั้งนี้สถาบันการศึกษาและครูเป็นกลไกสำคัญในการจัดการศึกษา จึงจำเป็นต้องอย่างยิ่งที่ต้องมีการพัฒนาหลักสูตรเพื่อผลิตครูที่มีความรู้ความสามารถในการจัดการศึกษาเพื่อตอบสนองการพัฒนาประเทศ การผลิตครูและบุคลากรทางการศึกษาให้มีความสามารถในการจัดการศึกษาเพื่อตอบสนองการพัฒนาประเทศนั้น พระราชบัญญัติการศึกษาแห่งชาติ ได้กำหนดให้ระบบ กระบวนการผลิต การพัฒนาครู คณาจารย์ และบุคลากรทางการศึกษาให้มีคุณภาพและมาตรฐานที่เหมาะสมกับการเป็นวิชาชีพชั้นสูง โดยการกำกับและประสานให้สถาบันที่ทำหน้าที่ผลิตและพัฒนาครู คณาจารย์ รวมทั้งบุคลากรทางการศึกษาให้มีความพร้อมและมีความเข้มแข็งในการเตรียมบุคลากรใหม่ และการพัฒนาบุคลากรประจำอย่างต่อเนื่อง อีกทั้งครูและบุคลากรทางการศึกษาต้องมีใบอนุญาตประกอบวิชาชีพ โดยต้องมีคุณสมบัติตามมาตรฐานวิชาชีพทางการศึกษามาตรฐานวิชาชีพทางการศึกษา ประกอบด้วย มาตรฐานความรู้และประสบการณ์วิชาชีพ มาตรฐานการปฏิบัติงาน และมาตรฐานการปฏิบัติตน เพื่อให้เกิดความรู้ ความสามารถ และความชำนาญเพียงพอในการประกอบวิชาชีพ ผู้ประกอบวิชาชีพทางการศึกษาต้องประพฤติปฏิบัติตามมาตรฐานและจรรยาบรรณของวิชาชีพ เพื่อให้เกิดคุณภาพในการประกอบวิชาชีพ สามารถสร้างความเชื่อมั่นศรัทธาให้แก่ผู้รับบริการ ตอบสังคมได้ว่า การที่กฎหมายให้ความสำคัญกับวิชาชีพทางการศึกษา เนื่องจากเป็นวิชาชีพที่มี

ลักษณะเฉพาะ ต้องใช้ความรู้ ทักษะ และความเชี่ยวชาญในการประกอบอาชีพ ผลกระทบจากสถานการณ์ดังกล่าวทำให้สาขาวิชาพลศึกษาดำเนินการพัฒนาและปรับปรุงหลักสูตรให้สอดคล้องกับความต้องการของผู้ใช้บัณฑิตที่เป็นไปตามเกณฑ์มาตรฐานวิชาชีพครู โดยบัณฑิตจะต้องมีความรู้ความเข้าใจ และเชี่ยวชาญทั้งทางด้านทฤษฎีและปฏิบัติทางการจัดการเรียนรู้ด้านพลศึกษา มีความสามารถในการวิจัยในชั้นเรียนและการวิจัยที่เกี่ยวข้องกับทางพลศึกษาเป็นอย่างดี รวมทั้งใช้ความรู้ความสามารถที่จะพัฒนาตนเองและประเทศชาติอย่างมีคุณธรรมและจริยธรรมตามจรรยาบรรณครู

12.2 ความเกี่ยวข้องกับพันธกิจของสถาบัน

มหาวิทยาลัยราชภัฏบ้านสมเด็จเจ้าพระยา มีวิสัยทัศน์มุ่งเป็นสถาบันชั้นนำแห่งการเรียนรู้ในการผลิตการพัฒนาครูและบุคลากรทางการศึกษา การดนตรี อุตสาหกรรมบริการ วิทยาศาสตร์สุขภาพที่มีคุณภาพได้มาตรฐานสากล โดยตั้งปณิธานมุ่งมั่นที่จะสร้างคุณภาพการศึกษา พัฒนาองค์ความรู้และนวัตกรรมที่เป็นประโยชน์ต่อสังคม ทำนุบำรุงศิลปวัฒนธรรม ผลิตบัณฑิตคุณภาพที่เปี่ยมด้วยคุณธรรม มีสุขภาพอนามัยดี มีทักษะทางวิชาการ มีทักษะทางภาษาการสื่อสาร และเทคโนโลยี มีความรับผิดชอบต่อสังคมและประเทศชาติ พร้อมเป็นสมาชิกอาเซียนและประชาคมโลก ดังนั้นการพัฒนาปรับปรุงหลักสูตรครุศาสตรบัณฑิต สาขาวิชาพลศึกษา จึงเป็นการตอบสนองเป้าประสงค์การพัฒนาโดยสร้างหลักสูตรการผลิตบัณฑิตที่มีคุณภาพและได้มาตรฐานสากล เพื่อผลิตบัณฑิตที่มีอัตลักษณ์ทางวิชาชีพครูที่มีคุณภาพสู่ความเป็นเลิศ เป็นแหล่งรวมองค์ความรู้พร้อมให้บริการวิชาการ เพื่อเอื้อให้สังคม ชุมชน และท้องถิ่นเป้าหมายได้รับการบริการวิชาการอย่างทั่วถึง และเพื่อสนับสนุนให้มหาวิทยาลัยราชภัฏ เป็นสถาบันอุดมศึกษาชั้นนำและพัฒนาท้องถิ่น สถานการณ์ภายนอกหรือการพัฒนาที่จำเป็นต้องนำมาพิจารณาในการวางแผนหลักสูตรจึงสอดคล้องกับพันธกิจของมหาวิทยาลัยและภาระหน้าที่ของมหาวิทยาลัย ดังนี้

12.1.1 แสวงหาความจริงเพื่อมุ่งสู่ความเป็นเลิศทางวิชาการ บนพื้นฐานของภูมิปัญญาท้องถิ่น ภูมิปัญญาไทย และภูมิปัญญาสากล

12.1.2 ผลิตบัณฑิตที่มีความรู้คู่คุณธรรม สำนึกในความเป็นไทย มีความรักและผูกพันต่อท้องถิ่น อีกทั้งส่งเสริมการเรียนรู้ตลอดชีวิต ในชุมชนเพื่อช่วยให้คนในท้องถิ่นรู้เท่าทันการเปลี่ยนแปลง การผลิตบัณฑิตดังกล่าวจะต้องให้มีจำนวนและคุณภาพสอดคล้องกับแผนการผลิตบัณฑิตของประเทศ

12.1.3 เสริมสร้างความรู้ความเข้าใจในคุณค่า ความสำนึก และความภูมิใจ ในวัฒนธรรมของท้องถิ่นและของชาติ

12.1.4 เสริมสร้างความเข้มแข็งของวิชาชีพครู ผลิตและพัฒนาครู บุคลากรทางการศึกษา ให้มีคุณภาพและมาตรฐานที่เหมาะสมกับการเป็นวิชาชีพชั้นสูง

13. ความสัมพันธ์กับหลักสูตรอื่นที่เปิดสอนในคณะ/ภาควิชาอื่นของสถาบัน

13.1 กลุ่มวิชา/รายวิชาในหลักสูตรนี้ที่เปิดสอนโดยคณะ/ภาควิชา/หลักสูตรอื่น

- หมวดวิชาศึกษาทั่วไป
- หมวดวิชาเฉพาะด้าน (กลุ่มวิชาชีพครู) สอนโดยคณะครุศาสตร์
- หมวดวิชาเลือกเสรี

13.2 กลุ่มวิชา/รายวิชาในหลักสูตรที่เปิดสอนให้ภาควิชา/หลักสูตรอื่นต้องมาเรียน

หมวดวิชาเฉพาะด้าน (กลุ่มวิชาเอก) สามารถนำไปเปิดเป็นวิชาเลือกเสรีให้นักศึกษาจากสาขาวิชาอื่นมาเลือกเรียนได้ตามความเหมาะสม โดยมีคณะกรรมการบริหารหลักสูตรทำหน้าที่กำกับดูแลและประสานงาน

หมวดวิชาเลือกเสรี

13.3 การบริหารจัดการ

การบริหารจัดการการเรียนการสอน จะมีระบบและกลไกในการพัฒนา โดยมีการวางแผนร่วมกันระหว่างผู้เกี่ยวข้องต่าง ๆ เพื่อกำหนดเนื้อหา และกลยุทธ์การสอนตลอดจนการวัดและประเมินผล ทั้งนี้เพื่อให้นักศึกษาได้บรรลุผลการเรียนรู้ตามหลักสูตร

หมวดที่ 2 ข้อมูลเฉพาะของหลักสูตร

1. ปรัชญา ความสำคัญ และวัตถุประสงค์ของหลักสูตร

1.1 ปรัชญา

ชานาญการสอนพลศึกษา พัฒนาสุขภาพ บวรากฐานคุณธรรมนำความรู้

1.2 ความสำคัญ

หลักสูตรครุศาสตรบัณฑิต สาขาวิชาพลศึกษา หลักสูตรปรับปรุง พ.ศ. 2562 เป็นหลักสูตรปรับปรุงจากหลักสูตรครุศาสตรบัณฑิต สาขาวิชาพลศึกษา (5 ปี) หลักสูตรปรับปรุง พ.ศ. 2560 เพื่อปรับปรุงรายวิชา เนื้อหาในรายวิชาให้มีความทันสมัยและสอดคล้องกับเกณฑ์มาตรฐานหลักสูตรระดับปริญญาตรี พ.ศ. 2558 กรอบมาตรฐานคุณวุฒิระดับอุดมศึกษาแห่งชาติ พ.ศ. 2552 และมาตรฐานคุณวุฒิระดับปริญญาตรี สาขาครุศาสตร์และสาขาศึกษาศาสตร์ (หลักสูตรสี่ปี) พ.ศ. 2562 พร้อมทั้งส่งเสริมคุณลักษณะอันพึงประสงค์ ให้มีคุณลักษณะของครูพลศึกษามีอาชีพสู่ศตวรรษที่ 21 เพื่อนำไปประยุกต์ในการพัฒนาผู้เรียนและการประกอบวิชาชีพต่อไป

1.3 วัตถุประสงค์ เพื่อผลิตบัณฑิตที่มีคุณลักษณะดังนี้

- 1) มีคุณธรรม จริยธรรม นำความรู้ เป็นผู้ใฝ่รู้ มีความรับผิดชอบ มีความรัก และศรัทธาต่อวิชาชีพพลศึกษาและสถาบัน
- 2) มีความรู้ภาคทฤษฎีและภาคปฏิบัติ สามารถจัดการเรียนรู้พลศึกษาและวิจัยปฏิบัติการในชั้นเรียน ให้สอดคล้องกับความต้องการของสถานศึกษาและท้องถิ่น
- 3) มีความสามารถในการจัดระบบความคิดวิเคราะห์ สังเคราะห์ แก้ปัญหานำสู่การพัฒนาหรือยกระดับการจัดการเรียนรู้พลศึกษาได้อย่างเป็นระบบ รู้เท่าทันการเปลี่ยนแปลงของสังคมและของโลก
- 4) มีความรับผิดชอบ มีมนุษยสัมพันธ์ที่ดี รู้เท่าทันสื่อ สามารถทำงานร่วมกับผู้อื่น มีส่วนร่วมในการพัฒนาความก้าวหน้าให้กับวิชาชีพพลศึกษาได้
- 5) มีทักษะในการใช้เทคโนโลยีสำหรับการจัดการเรียนรู้พลศึกษา
- 6) มีความสามารถในการจัดการเรียนการสอนพลศึกษา สามารถปฏิบัติและทำงานในสถานการณ์จริงในได้
- 7) มีทักษะทางวิชาชีพพลศึกษา ปฏิบัติกิจกรรมพลศึกษา กิจกรรมนันทนาการ และสามารถใช้อุปกรณ์ที่เกี่ยวข้องกับพลศึกษา

2. แผนพัฒนาปรับปรุง

แผนพัฒนา/เปลี่ยนแปลง	กลยุทธ์	หลักฐาน/ตัวบ่งชี้
1. แผนปรับปรุงหลักสูตรครุศาสตร์บัณฑิต ให้มีมาตรฐานไม่ต่ำกว่าที่ สกอ. และคุรุสภากำหนด	1. พัฒนาหลักสูตรโดยมีพื้นฐานจากแผนพัฒนาการศึกษาแห่งชาติ และมาตรฐานวิชาชีพ และจรรยาบรรณของวิชาชีพของบุคลากรทางการศึกษา 2. ติดตามประเมินหลักสูตรอย่างสม่ำเสมอ	1. เอกสารปรับปรุงหลักสูตร 2. รายงานผลการประเมินหลักสูตร
2. แผนปรับปรุงหลักสูตรครุศาสตร์บัณฑิตสาขาวิชาพลศึกษา หลักสูตรปรับปรุง พ.ศ. 2562 ให้สอดคล้องกับความเปลี่ยนแปลงทางสังคม เศรษฐกิจ การเมืองและความก้าวหน้าทางวิชาการ	1. การปรับปรุงเพื่อพัฒนาหลักสูตรให้สอดคล้องกับการเปลี่ยนแปลงของสังคม และวิชาการอย่างสม่ำเสมอ	1. ประเมินหลักสูตรระหว่างใช้หลักสูตร โดยอาจารย์ ประจำหลักสูตรประชุมร่วมกันเป็นระยะอย่างต่อเนื่อง 2. มีการประเมินหลักสูตรโดยนักศึกษาปัจจุบัน และผู้มีส่วนเกี่ยวข้อง
3. แผนพัฒนาบุคลากรด้านการเรียนการสอน และบริการวิชาการให้มีความรู้ สมรรถนะและเจตคติที่ทันสมัย และเหมาะสมตามมาตรฐานและจรรยาบรรณของวิชาชีพ	1. การพัฒนาคณาจารย์ผู้สอนในด้านการเรียนการสอนที่เน้นผู้เรียนเป็นสำคัญ Teacher Coaching Research Based ตลอดจนพัฒนาให้มีทักษะการจัดการเรียนรู้ในศตวรรษที่ 21 2. การพัฒนางานวิชาการ ผลงานทางวิชาการ การบริการวิชาการ งานวิจัยและอื่นๆ	1. มีการประเมินและติดตามผลการสอนที่เน้นผู้เรียนเป็นสำคัญ 2. ส่งเสริมและสนับสนุนการอบรม การสอนที่เน้นผู้เรียนเป็นสำคัญ Teacher Coaching Research Based ตลอดจนพัฒนาให้มีทักษะการจัดการเรียนรู้ในศตวรรษที่ 21 3. ส่งเสริมและสนับสนุนให้คณาจารย์ทำวิจัยผลงานวิชาการและการบริการสู่สังคม เพื่อความก้าวหน้าในสายวิชาชีพ 4. พัฒนาคณาจารย์ด้านการบริหารงานทั่วไป
4. การพัฒนามาตรฐานการปฏิบัติการวิชาชีพ	1. การปฏิบัติการวิชาชีพระหว่างเรียน 2. การปฏิบัติการสอนในสถานศึกษา	1. มีเครือข่ายสถานศึกษาสำหรับการปฏิบัติการวิชาชีพระหว่างเรียน 2. มีรายงานผลการผ่านเกณฑ์การปฏิบัติการวิชาชีพ 3. มีการปฏิบัติการสอนในสถานศึกษาที่มีคุณสมบัติตามที่คุรุสภากำหนด 4. มีรายงานผลการผ่านเกณฑ์การปฏิบัติการสอนในสถานศึกษา

แผนพัฒนา/เปลี่ยนแปลง	กลยุทธ์	หลักฐาน/ตัวบ่งชี้
5. การพัฒนาคุณลักษณะทางวิชาชีพให้แก่นักศึกษา	1. กิจกรรมเสริมสร้างคุณลักษณะทางวิชาชีพครู	1. มีโครงการเสริมสร้างคุณลักษณะทางวิชาชีพครู 2. มีรายงานผลโครงการเสริมสร้างคุณลักษณะทางวิชาชีพครู
6. การพัฒนาจิตวิญญาณความเป็นครูให้แก่นักศึกษา	1. กิจกรรมเสริมสร้างจิตวิญญาณความเป็นครู	1. มีโครงการเสริมสร้างจิตวิญญาณความเป็นครู 2. มีรายงานผลโครงการเสริมสร้างจิตวิญญาณความเป็นครู
7. การพัฒนาคุณลักษณะที่พึงประสงค์ด้านทักษะการสื่อสารและการใช้เทคโนโลยีเพื่อการเรียนรู้ให้แก่ นักศึกษา	1. กิจกรรมเสริมสร้างคุณลักษณะที่พึงประสงค์ด้านทักษะการสื่อสารและการใช้เทคโนโลยีเพื่อการเรียนรู้	1. มีโครงการเสริมสร้างคุณลักษณะที่พึงประสงค์ด้านทักษะการสื่อสารและการใช้เทคโนโลยีเพื่อการเรียนรู้ 2. มีรายงานผลโครงการเสริมสร้างคุณลักษณะที่พึงประสงค์ด้านทักษะการสื่อสารและการใช้เทคโนโลยีเพื่อการเรียนรู้

หมวดที่ 3 ระบบการจัดการศึกษา การดำเนินการ และโครงสร้างของหลักสูตร

1. ระบบการจัดการศึกษา

1.1 ระบบ

ระบบการจัดการศึกษา ใช้ระบบทวิภาค โดย 1 ปีการศึกษาแบ่งออกเป็น 2 ภาคการศึกษาปกติ 1 ภาคการศึกษาปกติ มีระยะเวลาไม่น้อยกว่า 15 สัปดาห์

1.2 การจัดการศึกษาภาคฤดูร้อน

มีหรืออาจจะมีการจัดการเรียนการสอนภาคฤดูร้อน โดยขึ้นอยู่กับการศึกษาของคณะกรรมการประจำหลักสูตร ทั้งนี้ ระยะเวลาการจัดการเรียนการสอน จำนวน 8 สัปดาห์หรือไม่เกิน 9 สัปดาห์ ต่อภาคการศึกษา

1.3 การเทียบเคียงหน่วยกิตในระบบทวิภาค

การเทียบเคียงหน่วยกิตในระบบทวิภาคให้เป็นไปตามระเบียบ/ข้อบังคับของมหาวิทยาลัย

2. การดำเนินการหลักสูตร

2.1 วัน-เวลาในการดำเนินการเรียนการสอน

ภาคการศึกษาที่ 1 เดือนสิงหาคม - ธันวาคม ไม่น้อยกว่า 15 สัปดาห์

ภาคการศึกษาที่ 2 เดือนมกราคม - เมษายน ไม่น้อยกว่า 15 สัปดาห์

ภาคฤดูร้อน เดือนพฤษภาคม - กรกฎาคม ไม่น้อยกว่า 8 สัปดาห์

2.2 คุณสมบัติของผู้เข้าศึกษา

1) ผู้เข้าศึกษาต้องสำเร็จการศึกษาไม่ต่ำกว่ามัธยมศึกษาตอนปลายหรือเทียบเท่า มีค่านิยมเจตคติที่ดีและคุณลักษณะที่เหมาะสมกับวิชาชีพครู สอบผ่านข้อสอบวัดคุณลักษณะความเป็นครู และผ่านเกณฑ์ของสำนักงานคณะกรรมการอุดมศึกษาและ/หรือเป็นไปตามระเบียบข้อบังคับการคัดเลือกซึ่งสถาบันอุดมศึกษาเป็นผู้กำหนด

2) ผ่านการคัดเลือกตามเกณฑ์ของสำนักงานคณะกรรมการอุดมศึกษา และ/หรือ เป็นไปตามระเบียบข้อบังคับมหาวิทยาลัยราชภัฏบ้านสมเด็จเจ้าพระยา

3) มีคุณสมบัติอื่น ๆ ตามหลักเกณฑ์ของกระทรวงศึกษาธิการ หรือคณะกรรมการบริหารโครงการผลิตครูการศึกษาขั้นพื้นฐานระดับปริญญาตรี (หลักสูตร 4 ปี) และข้อกำหนดของสาขาวิชา

2.3 ปัญหาของนักศึกษาแรกเข้า

- 1) การปรับตัวในการเรียนระดับอุดมศึกษาที่เน้นการดูแลตัวเอง
- 2) นักศึกษาขาดความตระหนักในความสำคัญของวิชาชีพครู
- 3) พื้นฐานความรู้ทางด้านวิชาการและทักษะการปฏิบัติไม่เพียงพอ

2.4 กลยุทธ์ในการดำเนินการเพื่อแก้ไขปัญหา/ข้อจำกัดของนักศึกษา

- 1) จัดปฐมนิเทศในระดับมหาวิทยาลัย คณะ และสาขาวิชา จัดระบบการให้คำปรึกษา แนะนำ โดยมีอาจารย์ที่ปรึกษาดูแลนักศึกษา และประสานกับคณาจารย์ผู้สอน และผู้ปกครองในกรณีที่มีปัญหา
- 2) จัดกิจกรรมพัฒนาจิตวิญญาณความเป็นครูให้แก่ศึกษาระหว่างการเรียนในหลักสูตร
- 3) จัดอบรมปรับพื้นฐานด้านวิชาการและทักษะการปฏิบัติ

2.5 แผนการรับนักศึกษาและผู้สำเร็จการศึกษาในระยะ 4 ปี

ปีการศึกษา	จำนวนนักศึกษา					จำนวนบัณฑิตที่คาดว่าจะสำเร็จการศึกษา
	ปีที่ 1	ปีที่ 2	ปีที่ 3	ปีที่ 4	รวม	
2562	50	0	0	0	50	คาดว่าจะมีผู้จบการศึกษาตลอดหลักสูตร 50 คน ต่อปี โดยเริ่มสำเร็จการศึกษาปี พ.ศ. 2566
2563	50	50	0	0	100	
2564	50	50	50	0	150	
2565	50	50	50	50	200	
2566	50	50	50	50	200	

หมายเหตุ ห้องเรียนละ 25 คน จำนวน 2 ห้องเรียน

2.6 งบประมาณตามแผน

2.6.1 งบประมาณรายรับ (หน่วย: บาท)

รายละเอียดรายรับ	ปีงบประมาณ				
	2562	2563	2564	2565	2566
เงินงบประมาณแผ่นดิน งบดำเนินการ	40,000	80,000	120,000	160,000	160,000
เงินบำรุงการศึกษา	1,120,000	2,240,000	3,360,000	4,480,000	4,480,000
รวมรายรับ	1,160,000	2,320,000	3,480,000	4,640,000	4,640,000

2.6.2 งบประมาณรายจ่าย (หน่วย:บาท)

หมวดเงิน	ปีงบประมาณ				
	2562	2563	2564	2565	2566
งบดำเนินการ					
- ค่าตอบแทน	392,000	784,000	1,176,000	1,568,000	1,568,000
- ค่าใช้สอย	224,000	448,000	672,000	896,000	896,000
- ค่าวัสดุ	280,000	560,000	840,000	1,120,000	1,120,000
- ค่าดำเนินการระดับ มหาวิทยาลัย	224,000	448,000	672,000	896,000	896,000
รวมรายจ่าย	1,120,000	2,240,000	3,360,000	4,480,000	4,480,000
จำนวนนักศึกษา	50	100	150	200	200
ค่าใช้จ่ายต่อหัว ในการผลิตบัณฑิต	22,400	22,400	22,400	22,400	22,400

2.7 ระบบการศึกษา

- แบบชั้นเรียน
 แบบอื่น ๆ (ระบุ)

2.8 การเทียบโอนหน่วยกิต รายวิชาและการลงทะเบียนเรียนข้ามสถาบันอุดมศึกษา

การยกเว้นหรือเทียบโอนหน่วยกิตได้ตามระเบียบ/ข้อบังคับของมหาวิทยาลัย

3. หลักสูตรและอาจารย์ผู้สอน

3.1 หลักสูตร

3.1.1 จำนวนหน่วยกิต

จำนวนหน่วยกิตรวมตลอดหลักสูตร ไม่น้อยกว่า 132 หน่วยกิต

3.1.2 โครงสร้างหลักสูตร

โครงสร้างหลักสูตรแบ่งเป็นหมวดวิชาที่สอดคล้องกับที่กำหนดไว้ในเกณฑ์มาตรฐานหลักสูตรของกระทรวงศึกษาธิการ ดังนี้

1. หมวดวิชาศึกษาทั่วไป	ไม่น้อยกว่า	30	หน่วยกิต
1.1) วิชาศึกษาทั่วไปบังคับ		23	หน่วยกิต
(1) กลุ่มวิชาภาษา		9	หน่วยกิต
(2) กลุ่มวิชามนุษยศาสตร์และสังคมศาสตร์		7	หน่วยกิต
(3) กลุ่มวิชาวิทยาศาสตร์และคณิตศาสตร์		6	หน่วยกิต
(4) กลุ่มวิชาพลศึกษา		1	หน่วยกิต
1.2) วิชาศึกษาทั่วไปเลือก	ไม่น้อยกว่า	7	หน่วยกิต
(1) กลุ่มวิชาภาษา	ไม่น้อยกว่า	2	หน่วยกิต
(2) กลุ่มวิชามนุษยศาสตร์และสังคมศาสตร์	ไม่น้อยกว่า	5	หน่วยกิต
2. หมวดวิชาเฉพาะด้าน	ไม่น้อยกว่า	96	หน่วยกิต
2.1) กลุ่มวิชาชีพรู	ไม่น้อยกว่า	36	หน่วยกิต
2.1.1) วิชาชีพรู		24	หน่วยกิต
2.1.2) วิชาฝึกปฏิบัติการสอนในสถานศึกษา	ไม่น้อยกว่า	12	หน่วยกิต
2.2) กลุ่มวิชาเอก	ไม่น้อยกว่า	60	หน่วยกิต
2.2.1) วิชาเอกบังคับ		40	หน่วยกิต
2.2.2) วิชาเอกเลือก	ไม่น้อยกว่า	20	หน่วยกิต
3. หมวดวิชาเลือกเสรี	ไม่น้อยกว่า	6	หน่วยกิต

3.1.3 รายวิชา

1) หมวดวิชาศึกษาทั่วไป	ไม่น้อยกว่า	30	หน่วยกิต
1.1) วิชาศึกษาทั่วไปบังคับ		23	หน่วยกิต
(1) กลุ่มวิชาภาษา		9	หน่วยกิต
9111101	ภาษาไทยเพื่อการสื่อสาร		3(2-2-5)
	Thai for Communication		
9111102	ภาษาอังกฤษเพื่อการสื่อสาร		3(2-2-5)
	English for Communication		
9111103	ภาษาอังกฤษในชีวิตประจำวัน		3(2-2-5)
	English in Everyday Use		

(2) กลุ่มวิชามนุษยศาสตร์และสังคมศาสตร์		7 หน่วยกิต
9121101	ทักษะชีวิต Life Skills	3(3-0-6)
9121102	สังคมไทยและสังคมโลกในศตวรรษที่ 21 Thai and Global Society in 21 st Century	3(3-0-6)
9121103	ความเป็นพลเมือง Active Citizenship	1(1-0-2)
(3) กลุ่มวิชาวิทยาศาสตร์และคณิตศาสตร์		6 หน่วยกิต
9131101	วิทยาศาสตร์และเทคโนโลยีในชีวิตประจำวัน Science and Technology in Everyday Use	3(2-2-5)
9131102	ทักษะการเรียนรู้และแก้ปัญหาเชิงคณิตศาสตร์ Learning and Problem Solving Skills in Mathematics	3(2-2-5)
(4) กลุ่มวิชาพลศึกษา		1 หน่วยกิต
9141101	กิจกรรมทางกายเพื่อชีวิต Physical Activities for Life	1(0-2-1)

1.2) วิชาศึกษาทั่วไปเลือก	ไม่น้อยกว่า 7 หน่วยกิต	
(1) กลุ่มวิชาภาษา	ไม่น้อยกว่า 2 หน่วยกิต	
9112101	ภาษาและวัฒนธรรมลาว Lao Language and Culture	3(2-2-5)
9112102	ภาษาและวัฒนธรรมพม่า Burmese Language and Culture	3(2-2-5)
9112103	ภาษาและวัฒนธรรมเวียดนาม Vietnamese Language and Culture	3(2-2-5)
9112104	ภาษาและวัฒนธรรมเขมร Cambodian Language and Culture	3(2-2-5)
9112105	ภาษาและวัฒนธรรมมลายู Malay Language and Culture	3(2-2-5)
9112106	ภาษาและวัฒนธรรมจีน Chinese Language and Culture	3(2-2-5)
9112107	ภาษาและวัฒนธรรมญี่ปุ่น Japanese Language and Culture	3(2-2-5)
9112108	ภาษาและวัฒนธรรมเกาหลี Korean Language and Culture	3(2-2-5)
9192301	การใช้ภาษาอังกฤษและการสื่อสาร English Language Use and Communication	2(1-2-3)
(2) กลุ่มวิชามนุษยศาสตร์และสังคมศาสตร์	ไม่น้อยกว่า 5 หน่วยกิต	

9122201	การจัดการสมัยใหม่และภาวะผู้นำ Modern Management and Leadership	3(3-0-6)
9122202	การสื่อสารในชีวิตประจำวัน Communications in Everyday Use	3(3-0-6)
9122203	สุนทรียะทางศิลปกรรม Aesthetics of Fine and Applied Arts	3(3-0-6)
9122204	ความสุขแห่งชีวิต Happiness of Life	3(3-0-6)
9192302	ศาสตร์พระราชานี้เพื่อการพัฒนาท้องถิ่น King's Philosophy for Locality Development	2(2-0-4)
2) หมวดวิชาเฉพาะด้าน	ไม่น้อยกว่า	96 หน่วยกิต
2.1) กลุ่มวิชาชีพครู		36 หน่วยกิต
2.1.1) วิชาชีพครู		24 หน่วยกิต
1190101	คุณธรรม จริยธรรม จรรยาบรรณ และจิตวิญญาณความเป็นครู Morals, Ethics, Code of Ethics, and Teachers' Spirituality	2(2-0-4)
1190102	ปรัชญาการศึกษา Philosophy of Education	3(3-0-6)
1190103	จิตวิทยาสำหรับครู Psychology for Teachers	3(3-0-6)
1190201	การพัฒนาหลักสูตร Curriculum Development	3(3-0-6)
1190202	การวัดและประเมินผลการเรียนรู้ Learning Measurement and Evaluation	3(3-0-6)
1190203	นวัตกรรมและเทคโนโลยีสารสนเทศเพื่อการสื่อสาร การศึกษาและการเรียนรู้ Innovation and Information Technology for Educational Communication and Learning	2(1-2-3)
1190204	ทักษะการสื่อสารและวัฒนธรรมสำหรับครู Communication Skills and Culture for Teachers	2(2-0-4)
1190301	วิทยาการจัดการเรียนรู้ Learning Management Science	3(3-0-6)
1190302	การวิจัยและพัฒนานวัตกรรมการเรียนรู้ Learning Innovation Research and Development	3(3-0-6)

2.1.2) วิชาฝึกปฏิบัติการสอนในสถานศึกษา		12 หน่วยกิต
1190205	การฝึกปฏิบัติวิชาชีพในสถานศึกษา 1 Practicum 1	1(120)
1190303	การฝึกปฏิบัติวิชาชีพในสถานศึกษา 2 Practicum 2	1(120)
1190401	การปฏิบัติการสอนในสถานศึกษา 1 Internship 1	5(600)
1190402	การปฏิบัติการสอนในสถานศึกษา 2 Internship 2	5(600)
2.2) กลุ่มวิชาเอก	ไม่น้อยกว่า	60 หน่วยกิต
2.2.1) วิชาเอกบังคับ		40 หน่วยกิต
1193101	รากฐานทางพลศึกษา วิทยาศาสตร์การออกกำลังกาย และกีฬา Foundations of Physical Education, Exercise Science and Sports	2(2-0-4)
1193102	กายวิภาคศาสตร์และสรีรวิทยา Anatomy and Physiology	3(3-0-6)
1193103	การเคลื่อนไหวและพัฒนาการทางกลไกของมนุษย์ Human Movement and Motor Development	3(3-0-6)
1193104	เกมและกิจกรรมนันทนาการ Games and Recreation Activities	1(0-2-1)
1193105	กรีฑา Tracks	1(0-2-1)
1193106	สรีรวิทยาการออกกำลังกาย Physiology of Exercise	2(1-2-3)
1193107	การป้องกันและการปฐมพยาบาลการบาดเจ็บ Prevention and First Aid for Injuries	2(2-0-4)
1193108	ยิมนาสติก Gymnastics	1(0-2-1)
1193109	ว่ายน้ำ Swimming	1(0-2-1)
1193110	กระบี่ Swords	1(0-2-1)
1193201	ภาษาอังกฤษสำหรับวิชาชีพพลศึกษา English for Physical Education Profession	2(2-0-4)
1193202	การทดสอบและการสร้างเสริมสมรรถภาพทางกาย Testing and Physical Fitness Enhancing	2(1-2-3)

	ข. กลุ่มการเล่น เกม และกีฬาไทย ไม่น้อยกว่า	2 หน่วยกิต
1193212	ตะกร้อ Takraw	1(0-2-1)
1193213	มวยไทย Muay Thai	1(0-2-1)
1193214	นันทนาการและการใช้เวลาว่าง Recreation and Leisure Time	2(1-2-3)
1193215	การจัดนันทนาการในโรงเรียนและชุมชน Recreation Management in school and community	2(1-2-3)
	ค. กลุ่มกีฬาสากลประเภทเดี่ยว/คู่ ไม่น้อยกว่า	4 หน่วยกิต
1193216	กรีฑาลาน Fields	1(0-2-1)
1193217	แบดมินตัน Badminton	1(0-2-1)
1193218	เทเบิลเทนนิส Table Tennis	1(0-2-1)
1193219	ลอนเทนนิส Lawn Tennis	1(0-2-1)
1193220	จักรยาน Cycling	1(0-2-1)
1193221	เปตอง Petanque	1(0-2-1)
1193222	มวยสากล Boxing	1(0-2-1)
1193223	ยิงธนู Archery	1(0-2-1)
1193224	ศิลปะการป้องกันตัว Martial Arts	1(0-2-1)
1193225	สเน็คเกอร์ Snooker	1(0-2-1)
	ง. กลุ่มกีฬาสากลประเภททีม ไม่น้อยกว่า	4 หน่วยกิต
1193111	ฟุตบอล Football	1(0-2-1)
1193112	วอลเลย์บอล Volleyball	1(0-2-1)

1193226	บาสเกตบอล Basketball	1(0-2-1)
1193227	ฟุตซอล Futsal	1(0-2-1)
1193228	ฮอกกี้ Hockey	1(0-2-1)

จ. กลุ่มกลยุทธ์การฝึกและการจัดการกีฬา ไม่น้อยกว่า 6 หน่วยกิต

1193229	กลยุทธ์การฝึกและการจัดการกีฬากรีฑา Strategies in Tracks Coaching and Management	1(0-2-1)
1193230	กลยุทธ์การฝึกและการจัดการกีฬาว่ายน้ำ Strategies in Swimming Coaching and Management	1(0-2-1)
1193231	กลยุทธ์การฝึกและการจัดการกีฬาฟุตบอล Strategies in Football Coaching and Management	1(0-2-1)
1193232	กลยุทธ์การฝึกและการจัดการกีฬาวอลเลย์บอล Strategies in Volleyball Coaching and Management	1(0-2-1)
1193233	กลยุทธ์การฝึกและการจัดการกีฬาตะกร้อ Strategies in Takraw Coaching and Management	1(0-2-1)
1193234	กลยุทธ์การฝึกและการจัดการกีฬาแบดมินตัน Strategies in Badminton Coaching and Management	1(0-2-1)
1193235	กลยุทธ์การฝึกและการจัดการกีฬาบาสเกตบอล Strategies in Basketball Coaching and Management	1(0-2-1)
1193236	กลยุทธ์การฝึกและการจัดการกีฬากรีฑาลาน Strategies in Fields Coaching and Management	1(0-2-1)
1193237	กลยุทธ์การฝึกและการจัดการกีฬาเทเบิลเทนนิส Strategies in Table Tennis Coaching and Management	1(0-2-1)
1193238	การช่วยชีวิตและความปลอดภัยทางน้ำ Life Saving and Aquatic Safety Education	1(0-2-1)
1193239	การฝึกด้วยน้ำหนัก Weight Training	1(0-2-1)

2.2.2.2) กลุ่มวิชาภาคทฤษฎี ไม่น้อยกว่า 2 หน่วยกิต

1193240	ผู้กำกับลูกเสือ เนตรนารี ยุวกาชาด และผู้บำเพ็ญประโยชน์ Scout Unit Leader, Girl Scout, Cross Youth and Girl Guides	2(1-2-3)
---------	--	----------

1193241	การจัดกิจกรรมการเคลื่อนไหวพื้นฐานและกิจกรรมทางกาย สำหรับเด็ก Basic Movement Activities and Physical Activity for Kids	2(1-2-3)
1193242	การจัดการเรียนรู้สุขศึกษา Instruction Management in Health Education	2(1-2-3)
1193243	การจัดการทางการกีฬา Sport Management	2(1-2-3)
1193244	จิตวิทยาการกีฬา Psychology of Sports	2(2-0-4)
1193245	อุปกรณ์และสิ่งอำนวยความสะดวกทางพลศึกษา Facilities and Equipment in Physical Education	3(2-2-5)
1193246	การเป็นผู้ฝึกสอนกีฬา Sports Coaching	2(1-2-3)
1193247	ผู้กำกับลูกเสือ-เนตรนารี ชั้นความรู้ขั้นสูง Scout Advanced Unit Leader Training Course (S.A.T.C)	2(1-2-3)
1193248	การประชาสัมพันธ์ทางกีฬา Public Relations in Sports	2(2-0-4)
1193249	อาหารและโภชนาการเพื่อสุขภาพ Food and Nutrition for Health	2(2-0-4)

หมายเหตุ ผู้ที่จะลงทะเบียนเรียนนิวิชากลยุทธ์การฝึกและการจัดการกีฬา ต้องเรียนและสอบผ่านในวิชาทักษะของวิชานั้นๆ มาแล้ว เช่น ผ่านการเรียนวิชา 1193105 กรีฑาลู่ มาแล้ว จึงสามารถเลือกเรียนวิชา 1193227 กลยุทธ์การฝึกและการจัดการกีฬากรีฑาลู่ได้

3) หมวดวิชาเลือกเสรี ไม่น้อยกว่า 6 หน่วยกิต

ให้เลือกเรียนวิชาใดๆ ในหลักสูตรมหาวิทยาลัยราชภัฏบ้านสมเด็จเจ้าพระยาโดยไม่ซ้ำกับรายวิชาที่เคยเรียนมาแล้ว และต้องไม่เป็นรายวิชาที่กำหนดให้เรียนโดยไม่นับหน่วยกิตรวมในเกณฑ์การสำเร็จหลักสูตรของสาขาวิชานี้

ข้อกำหนดเฉพาะของหลักสูตร

นักศึกษาสาขาวิชาพลศึกษาทุกคนต้องฝึกงานครบตามที่กำหนด ก่อนออกปฏิบัติการสอนในสถานศึกษา 1 จำนวนไม่น้อยกว่า 126 ชั่วโมง ดังนี้

- | | |
|---|------------------------|
| 1) เป็นเจ้าหน้าที่กีฬา (อย่างน้อย 5 ชนิดกีฬา) | ไม่น้อยกว่า 50 ชั่วโมง |
| 2) เป็นผู้ตัดสินกีฬา (อย่างน้อย 3 ชนิดกีฬา) | ไม่น้อยกว่า 30 ชั่วโมง |
| 3) เป็นผู้นำกิจกรรมนันทนาการ | ไม่น้อยกว่า 30 ชั่วโมง |
| 4) ผ่านการอบรมทางพลศึกษาหรือกีฬาหรือนันทนาการ | ไม่น้อยกว่า 16 ชั่วโมง |

3.1.4 แผนการศึกษา

สาขาวิชาพลศึกษา จัดแผนการเรียนรายภาค ดังนี้

ชั้นปีที่ 1

ปีที่ 1 ภาคการศึกษาที่ 1			
หมวดวิชา	รหัสวิชา	ชื่อวิชา	หน่วยกิต
วิชาศึกษาทั่วไป	9121101	ทักษะชีวิต	3(3-0-6)
	9121102	สังคมไทยสังคมโลกในศตวรรษที่ 21	3(3-0-6)
	9121103	ความเป็นพลเมือง	1(1-0-2)
วิชาชีพครู	1190102	ปรัชญาการศึกษา	3(3-0-6)
วิชาเอก	1193101	รากฐานทางพลศึกษา วิทยาศาสตร์การออกกำลังกาย และกีฬา	2(2-0-4)
	1193102	กายวิภาคศาสตร์และสรีรวิทยา	3(3-0-6)
	1193103	การเคลื่อนไหวและพัฒนาการทางกลไกของมนุษย์	3(3-0-6)
	1193104	เกมและกิจกรรมนันทนาการ	1(0-2-1)
	1193105	กรีฑาลู่	1(0-2-1)
รวม			20

ปีที่ 1 ภาคการศึกษาที่ 2			
หมวดวิชา	รหัสวิชา	ชื่อวิชา	หน่วยกิต
วิชาศึกษาทั่วไป	9111101	ภาษาไทยเพื่อการสื่อสาร	3(2-2-5)
	9111102	ภาษาอังกฤษเพื่อการสื่อสาร	3(2-2-5)
	9141101	กิจกรรมทางกายเพื่อชีวิต	1(0-2-1)
วิชาชีพครู	1190101	คุณธรรม จริยธรรม จรรยาบรรณ และจิตวิญญาณ ความเป็นครู	2(2-0-4)
	1190103	จิตวิทยาสำหรับครู	3(3-0-6)
วิชาเอก	1193106	สรีรวิทยาการออกกำลังกาย	2(1-2-3)
	1193107	การป้องกันและการปฐมพยาบาลการบาดเจ็บ	2(2-0-4)
	1193108	ยิมนาสติก	1(0-2-1)
	1193109	ว่ายน้ำ	1(0-2-1)
	1193110	กระบี่	1(0-2-1)
	1193XXX	เอกเลือก	1
	1193XXX	เอกเลือก	1
รวม			21

ชั้นปีที่ 2

ปีที่ 2 ภาคการศึกษาที่ 1			
หมวดวิชา	รหัสวิชา	ชื่อวิชา	หน่วยกิต
วิชาศึกษาทั่วไป	9111103	ภาษาอังกฤษในชีวิตประจำวัน	3(2-2-5)
วิชาชีพครู	1190202	การวัดและประเมินผลการเรียนรู้	3(3-0-6)
	1190203	นวัตกรรมและเทคโนโลยีสารสนเทศเพื่อการสื่อสาร การศึกษาและการเรียนรู้	2(1-2-3)
	1190206	การฝึกปฏิบัติวิชาชีพในสถานศึกษา 1	1(120)
วิชาเอก	1193201	ภาษาอังกฤษสำหรับวิชาชีพพลศึกษา	2(2-0-4)
	1193202	การทดสอบและการสร้างเสริมสมรรถภาพทางกาย	2(1-2-3)
	1193XXX	วิชาเอกเลือก	1
	1193XXX	วิชาเอกเลือก	1
	1193XXX	วิชาเอกเลือก	1
	1193XXX	วิชาเอกเลือก	1
	1193XXX	วิชาเอกเลือก	1
	1193XXX	วิชาเอกเลือก	1
	1193XXX	วิชาเอกเลือก	1
รวม			20

ปีที่ 2 ภาคการศึกษาที่ 2			
หมวดวิชา	รหัสวิชา	ชื่อวิชา	หน่วยกิต
วิชาศึกษาทั่วไป	912XXXX	วิชาศึกษาทั่วไปเลือก (กลุ่มมนุษยศาสตร์และสังคมศาสตร์)	3
วิชาชีพครู	1190201	การพัฒนาหลักสูตร	3(3-0-6)
	1190204	ทักษะการสื่อสารและวัฒนธรรมสำหรับครู	2(2-0-4)
วิชาเอก	1193203	การบริหารจัดการพลศึกษาในโรงเรียน	3(3-0-6)
	1193204	การประเมินผลการเรียนรู้พลศึกษา	2(1-2-3)
	1193205	พลศึกษาสำหรับเด็กพิเศษ	2(2-0-4)
	1193XXX	วิชาเอกเลือก	1
	1193XXX	วิชาเอกเลือก	1
	1193XXX	วิชาเอกเลือก	1
	1193XXX	วิชาเอกเลือก	1
	1193XXX	วิชาเอกเลือก	1
รวม			21

ชั้นปีที่ 3

ปีที่ 3 ภาคการศึกษาที่ 1			
หมวดวิชา	รหัสวิชา	ชื่อวิชา	หน่วยกิต
วิชาศึกษาทั่วไป	9131102	ทักษะการเรียนรู้และแก้ปัญหาเชิงคณิตศาสตร์	3(2-2-5)
	919XXXX	วิชาศึกษาทั่วไปเลือก (กลุ่มมนุษยศาสตร์และสังคมศาสตร์)	2
วิชาชีพครู	1190302	การวิจัยและพัฒนานวัตกรรมการเรียนรู้	3(3-0-6)
	1190303	การฝึกปฏิบัติวิชาชีพในสถานศึกษา 2	1(120)
วิชาเอก	1193301	การพัฒนาหลักสูตรพลศึกษา	3(3-0-6)
	1193302	การจัดการเรียนรู้พลศึกษา	3(2-2-5)
	1193303	จิตวิทยากับการจัดการเรียนรู้พลศึกษา	2(2-0-4)
	1193XXX	วิชาเอกเลือก	1
วิชาเลือกเสรี	XXXXXXX	วิชาเลือกเสรี	2
รวม			20

ปีที่ 3 ภาคการศึกษาที่ 2			
หมวดวิชา	รหัสวิชา	ชื่อวิชา	หน่วยกิต
วิชาศึกษาทั่วไป	9131101	วิทยาศาสตร์และเทคโนโลยีในชีวิตประจำวัน	3(2-2-5)
	912XXXX	วิชาศึกษาทั่วไปเลือก (กลุ่มภาษา)	2
วิชาชีพครู	1190301	วิทยาการจัดการเรียนรู้	3(3-0-6)
วิชาเอก	1193304	การวิจัยปฏิบัติการในชั้นเรียนพลศึกษา	2(1-2-3)
	1193305	การสัมมนาทางพลศึกษา	2(2-0-4)
	1193XXX	วิชาเอกเลือก	1
	1193XXX	วิชาเอกเลือก	1
	1193XXX	วิชาเอกเลือก	1
	1193XXX	วิชาเอกเลือก	1
วิชาเลือกเสรี	XXXXXXX	วิชาเลือกเสรี	2
	XXXXXXX	วิชาเลือกเสรี	2
รวม			20

ชั้นปีที่ 4

ปีที่ 4 ภาคการศึกษาที่ 1			
หมวดวิชา	รหัสวิชา	ชื่อวิชา	หน่วยกิต
วิชาชีพครู	1190401	การปฏิบัติการสอนในสถานศึกษา 1	5(600)
รวม			5

ปีที่ 4 ภาคการศึกษาที่ 2			
หมวดวิชา	รหัสวิชา	ชื่อวิชา	หน่วยกิต
วิชาชีพครู	1190402	การปฏิบัติการสอนในสถานศึกษา 2	5(600)
รวม			5

3.1.5 ความคาดหวังของผลลัพธ์การเรียนรู้เมื่อสิ้นปีการศึกษา

3

ชั้นปีที่	รายละเอียด
1	<p>1. นักศึกษาครูมีความรู้ความสามารถในการใช้ภาษาในการสื่อสารอย่างมีประสิทธิภาพ มีทักษะการแสวงหาความรู้ตลอดชีวิตเพื่อพัฒนาตนเองอย่างต่อเนื่อง มีจิตอาสาและสำนึกสาธารณะ เป็นพลเมืองที่มีคุณค่าของสังคมไทยและสังคมโลก เข้าใจและเห็นคุณค่าของตนเองผู้อื่นและสังคม มีสุขภาพกายสุขภาพจิตที่สมบูรณ์</p> <p>2. นักศึกษาครูมีความรักและศรัทธาในความเป็นครู</p> <p>3. มีทัศนคติที่ดีต่อวิชาชีพครูพลศึกษา รู้บทบาทหน้าที่ครูพลศึกษา รู้หลักการสอน และมีทักษะทางพลศึกษา</p>
2	<p>1. นักศึกษาครูมีจิตสำนึกในความเป็นไทย เข้าใจและเห็นคุณค่าของศิลปวัฒนธรรม สามารถใช้ภาษาเพื่อการสื่อสารในชีวิตประจำวันได้อย่างมีประสิทธิภาพ มีทักษะการคิดแบบองค์รวม</p> <p>2. นักศึกษาครูมีทักษะการออกแบบและการจัดการเรียนรู้ รอบรู้งานในบทบาทหน้าที่ครู</p> <p>3. เป็นผู้ช่วยในการจัดการเรียนรู้ สามารถเตรียมการสอนพลศึกษา และมีทักษะทางพลศึกษาในระดับก้าวหน้า</p>
3	<p>1. นักศึกษาครูมีส่วนร่วมเป็นผู้นำในการขับเคลื่อนยุทธศาสตร์ตามศาสตร์พระราชากับพื้นฐานปรัชญาของเศรษฐกิจพอเพียง สามารถใช้เทคโนโลยีสารสนเทศอย่างรู้เท่าทัน มีความสามารถในการคิดวิเคราะห์แก้ปัญหาอย่างสร้างสรรค์ สามารถใช้ภาษาต่างประเทศเพื่อการสื่อสารอย่างมีประสิทธิภาพ</p> <p>2. นักศึกษาครูมีทักษะการจัดการเรียนรู้ การวิจัยและพัฒนานวัตกรรม ตลอดจนมีความสามารถในการปฏิบัติงานผู้ช่วยครู</p> <p>3. สามารถบูรณาการจัดการเรียนรู้พลศึกษาสู่ชุมชน และทักษะทางพลศึกษาในระดับพัฒนา</p>
4	<p>1. นักศึกษาครูมีความสามารถในการจัดการเรียนรู้ มีความรู้และประสบการณ์วิชาชีพ ตลอดจนมีความสามารถในการปฏิบัติงานหน้าที่ครู</p> <p>2. สามารถปฏิบัติหน้าที่ครูพลศึกษา ปฏิบัติตนตามจรรยาบรรณวิชาชีพ มีความสามารถในการสร้างความสัมพันธ์กับผู้ปกครองและชุมชน และมีความพร้อมเป็นครูมืออาชีพ</p>

3.1.6 คำอธิบายรายวิชา

(1) หมวดวิชาศึกษาทั่วไป

- | | | |
|---------|---|----------|
| 9111101 | <p>ภาษาไทยเพื่อการสื่อสาร</p> <p>Thai for Communication</p> <p>ความรู้เบื้องต้นเกี่ยวกับการสื่อสาร การฝึกทักษะการรับสารและส่งสารอย่างสร้างสรรค์ การบูรณาการทักษะการส่งสาร และรับสารเพื่อใช้ในชีวิตประจำวัน การตีความ การรู้เท่าทันสาร การใช้ภาษาเพื่อการสื่อสารในสังคมปัจจุบัน</p> <p>An introductory of language for communication; practicing language skills for creative receiving and sending message; integrating language skills for communication in everyday use; message interpretation and literacy; language usage for communication in current society</p> | 3(2-2-5) |
| 9111102 | <p>ภาษาอังกฤษเพื่อการสื่อสาร</p> <p>English for Communication</p> <p>โครงสร้างไวยากรณ์ภาษาอังกฤษที่ปรากฏในงานเขียนภาษาอังกฤษรูปแบบต่างๆ ในชีวิตประจำวัน การฝึกใช้โครงสร้างไวยากรณ์ภาษาอังกฤษในการพูด ฟัง อ่านและเขียนเพื่อการสื่อสารในชีวิตประจำวัน ทั้งในเหตุการณ์ที่เป็นอดีต ปัจจุบันและอนาคต</p> <p>English structures in various forms of English writing in everyday use; practice using English structures for communication in listening, speaking, reading, and writing skills in everyday use in the past, present, and future situations</p> | 3(2-2-5) |
| 9111103 | <p>ภาษาอังกฤษในชีวิตประจำวัน</p> <p>English in Everyday Use</p> <p>ทักษะการสื่อสารภาษาอังกฤษในชีวิตประจำวัน การใช้คำศัพท์ในชีวิตประจำวัน การฟัง การพูด การอ่าน การเขียน ในสถานการณ์ต่างๆ การทักทายและการพูดถึงกิจวัตรประจำวัน งานอดิเรก การเดินทางท่องเที่ยวและโรงแรม การซื้อสินค้า การสั่งอาหารและเครื่องดื่ม การบอกเวลา วัน เดือน ปี การสมัครงาน การนำเสนอในที่ทำงาน</p> <p>Communication skills in everyday use; everyday vocabularies usage; listening, speaking, reading, and writing in various situations; greeting and routine conversations; hobby; travelling and hotels; shopping; food and beverage ordering; time and date telling; job applications; presentation in working places</p> | 3(2-2-5) |
| 9112101 | <p>ภาษาและวัฒนธรรมลาว</p> <p>Lao Language and Culture</p> <p>ลักษณะและความเป็นมาของภาษาลาว ทักษะการฟัง พูด อ่าน และเขียนในชีวิตประจำวัน ศิลปะ วัฒนธรรม และประเพณีลาวในบริบทของประชาคมอาเซียน</p> | 3(2-2-5) |

Background and characteristics of Lao language; listening, speaking, reading, and writing skills in everyday use; arts, culture, and traditions of Laos as one of the ASEAN context

9112102 ภาษาและวัฒนธรรมพม่า 3(2-2-5)

Burmese Language and Culture

ลักษณะและความเป็นมาของภาษาพม่า ทักษะการฟัง พูด อ่าน และเขียนในชีวิตประจำวัน ศิลปะ วัฒนธรรม และประเพณีพม่าในบริบทของประชาคมอาเซียน

Background and characteristics of Burmese language; listening, speaking, reading, and writing skills in everyday use; arts, culture, and traditions of Myanmar as one of the ASEAN context

9112103 ภาษาและวัฒนธรรมเวียดนาม 3(2-2-5)

Vietnamese Language and Culture

ลักษณะและความเป็นมาของภาษาเวียดนาม ทักษะการฟัง พูด อ่าน และเขียนในชีวิตประจำวัน ศิลปะ วัฒนธรรม และประเพณีเวียดนามในบริบทของประชาคมอาเซียน

Background and characteristics of Vietnamese language; listening, speaking, reading, and writing skills in everyday use; arts, culture, and traditions of Vietnam as one of the ASEAN context

9112104 ภาษาและวัฒนธรรมเขมร 3(2-2-5)

Cambodian Language and Culture

ลักษณะและความเป็นมาของภาษาเขมร ทักษะการฟัง พูด อ่าน และเขียนในชีวิตประจำวัน ศิลปะ วัฒนธรรม และประเพณีเขมรในบริบทของประชาคมอาเซียน Background and characteristics of Cambodian language; listening, speaking, reading, and writing skills in everyday use; arts, culture, and traditions of Cambodia as one of the ASEAN context

9112105 ภาษาและวัฒนธรรมมลายู 3(2-2-5)

Malay Language and Culture

สุนทรียศาสตร์ในงานศิลปกรรม หลักการฟังดนตรี หลักการชมการแสดงทางนาฏศิลป์ หลักการทางทัศนศิลป์ การฝึกปฏิบัติขับร้องเพลงและปฏิบัติเครื่องดนตรีประกอบจังหวะเบื้องต้น การฝึกปฏิบัติร่างมาตรฐานเบื้องต้น การออกแบบป้ายนิเทศ ฉาก และแฟ้มผลงาน กิจกรรมศิลปะ นันทนาการทางดนตรี และนาฏศิลป์

Aesthetics in art work; principles of listening to music; principles of watching dance performances; principles of visual arts; practice of singing and playing basic musical instruments; practice of basic standard Rumwong; design of bulletin boards, scenes, and portfolios; activities of art, musical recreation, and dancing

- 9112106 ภาษาและวัฒนธรรมจีน 3(2-2-5)**
Chinese Language and Culture
 ลักษณะและความเป็นมาของภาษาจีน ทักษะการฟัง พูด อ่าน และเขียนในชีวิตประจำวัน ศิลปะ วัฒนธรรม และประเพณีจีนในบริบทของประชาคมอาเซียนและเอเชียตะวันออกเฉียงใต้
 Background and characteristics of Chinese language; listening, speaking, reading, and writing skills in everyday use; arts, culture, and traditions of China as one of the ASEAN and East Asian context
- 9112107 ภาษาและวัฒนธรรมญี่ปุ่น 3(2-2-5)**
Japanese Language and Culture
 ลักษณะและความเป็นมาของภาษาญี่ปุ่น ทักษะการฟัง พูด อ่าน และเขียนในชีวิตประจำวัน ศิลปะ วัฒนธรรม และประเพณีญี่ปุ่นในบริบทของประชาคมอาเซียนและเอเชียตะวันออกเฉียงใต้
 Background and characteristics of Japanese language; listening, speaking, reading, and writing skills in everyday use; arts, culture, and traditions of Japan as one of the ASEAN and East Asian context
- 9112108 ภาษาและวัฒนธรรมเกาหลี 3(2-2-5)**
Korean Language and Culture
 ลักษณะและความเป็นมาของภาษาเกาหลี ทักษะการฟัง พูด อ่าน และเขียนในชีวิตประจำวัน ศิลปะ วัฒนธรรม และประเพณีเกาหลีในบริบทของประชาคมอาเซียนและเอเชียตะวันออกเฉียงใต้
 Background and characteristics of Korean language; listening, speaking, reading, and writing skills in everyday use; arts, culture, and traditions of Korea as one of the ASEAN and East Asian context
- 9121101 ทักษะชีวิต 3(3-0-6)**
Life Skills
 ทักษะที่จำเป็นสำหรับการดำรงชีวิตประจำวัน ทักษะเฉพาะบุคคล ทักษะการติดต่อสื่อสาร ทักษะสังคมและทักษะการประกอบอาชีพ การพัฒนาตน ความฉลาดทางอารมณ์ สุขภาพจิตและการปรับตัว คุณธรรมจริยธรรมและค่านิยมที่พึงประสงค์ การคิดวิเคราะห์ ตัดสินใจและแก้ปัญหาอย่างสร้างสรรค์ การทำงานเป็นทีม การดำรงชีวิตอย่างพอเพียง
 Necessary skills for everyday use; intrapersonal skills; communication skills; social and occupational skills; self-development; emotional quotient; mental health and adjustment; virtue, ethics, and values; critical thinking, decision making, and problem solving; team working; living a self-sufficient life

- 9121102 สังคมไทยและสังคมโลกในศตวรรษที่ 21 3(3-0-6)**
Thai and Global Society in 21st Century
 สังคมไทยในบริบทโลกในมิติประวัติศาสตร์และอารยธรรมไทย ประชากร วัฒนธรรมไทย บทบาทและความเคลื่อนไหวของศาสนา เศรษฐกิจพอเพียงเพื่อการพัฒนาอย่างยั่งยืน โครงการพระราชดำริน ในพระบาทสมเด็จพระปรมินทรมหาภูมิพลอดุลยเดช ปราชญ์ท้องถิ่น สมาคมประชาชาติแห่ง เอเชียตะวันออกเฉียงใต้ (อาเซียน) บริบทของกลุ่มประเทศสมาชิก และคุณูปการของสมเด็จพระยาบรมมหาศรีสุริยวงศ์ (ช่วง บุนนาค) ต่อมหาวิทยาลัยราชภัฏบ้านสมเด็จเจ้าพระยาและประเทศชาติ
 Thai society in the global society in the dimension of history, Thai civilization, population, Thai culture as well as the movement of religion; self-sufficiency economy for the sustainable development; the royal projects of His Majesty King Bhumibol Adulyadej (King Rama IX); the local scholars; the context of ASEAN community and ASEAN nations; the contributions of Somdej Chow Phya Sri Sury Wongse (Chuang Bunnag) to Bansomdejchaopraya Rajabhat University and Thailand
- 9121103 ความเป็นพลเมือง 1(1-0-2)**
Active Citizenship
 หลักการพื้นฐานของการปกครองในระบอบประชาธิปไตยอันมีพระมหากษัตริย์ทรงเป็น ประมุข ความหมาย สิทธิและหน้าที่ของพลเมือง จิตสำนึกสาธารณะ ทศนคติ และค่านิยมในความซื่อสัตย์ สุจริต ผลกระทบจากการทุจริตที่ส่งผลเสียหายต่อสังคมและประเทศชาติ
 Fundamental principles of constitutional monarchy; definition of rights and responsibilities of active citizens; civic-mindedness, attitudes, and values in integrity among the students as well as awareness of the disastrous effects of corruption on the society and country
- 9122201 การจัดการสมัยใหม่และภาวะผู้นำ 3(3-0-6)**
Modern Management and Leadership
 แนวคิด ทฤษฎีการจัดการ การจัดการองค์ประกอบการและหน้าที่ต่างๆ ในองค์กร การใช้ เทคโนโลยีเพื่อการจัดการองค์กร แนวคิด ทฤษฎีภาวะผู้นำและการทำงานเป็นทีม จริยธรรมและ ความรับผิดชอบต่อสังคม
 Concepts and theories of management, the component management, and various functions in organizations; implementation of technology for organizational management; concepts and theories of leadership and team work; ethics and social responsibilities

- 9122202 การสื่อสารในชีวิตประจำวัน 3(3-0-6)**
Communications in Everyday Use
 ความหมายของการสื่อสาร สื่อประเภทต่างๆ การรู้เท่าทันสื่ออย่างมีวิจารณญาณ ความน่าเชื่อถือและคุณค่าเนื้อหาสาร ผลกระทบของสื่อ การบริโภคสื่ออย่างเข้าใจในชีวิตประจำวัน การใช้สื่ออย่างมีความรับผิดชอบต่อสังคมไม่ละเมิดสิทธิส่วนบุคคล จริยธรรม จรรยาบรรณ กฎหมายที่เกี่ยวข้อง
 Definitions of communication; types of media; media literacy on the basis of consideration; creditability and content values; media impact; media consumption with understanding in everyday use; using media with social responsibility and without violating personal rights; morality, ethics, and related laws
- 9122203 สุนทรียะทางศิลปกรรม 3(3-0-6)**
Aesthetics of Fine and Applied Arts
 ความหมายและทฤษฎีทางสุนทรียะ กระบวนการเรียนรู้ ประสบการณ์ และการประเมินคุณค่าทางความงามของศิลปกรรม ด้านดนตรี ด้านนาฏศิลป์ และด้านทัศนศิลป์
 Definitions and theories of aesthetics; learning process, experience, and appreciation of fine and applied arts; music, performing arts, and visual arts
- 9122204 ความสุขแห่งชีวิต 3(3-0-6)**
Happiness of Life
 ความหมาย ความสำคัญและปัจจัยที่ทำให้เกิดความสุข แนวคิดทฤษฎีที่เกี่ยวข้องกับความสุข ศิลปะการดำเนินชีวิตที่มีความสุข สันติสุข การคิดเชิงบวก ความสุขกับการทำงาน งานอดิเรกกับการสร้างความสุข จิตสาธารณะเพื่อความสุขของผู้อื่น
 Definitions, importance, and factors creating happiness; concepts and theories concerning happiness; art of living a happy life; peace; positive thinking; happiness at work; hobbies and creation of happiness; public mind for others' happiness
- 9131101 วิทยาศาสตร์และเทคโนโลยีในชีวิตประจำวัน 3(2-2-5)**
Science and Technology in Everyday Use
 การแสวงหาความรู้จากโลกธรรมชาติทั้งทางด้านชีวภาพและกายภาพ ความสำคัญของกระบวนการคิดทางวิทยาศาสตร์ การใช้เทคโนโลยีในชีวิตประจำวัน สารเคมีเป็นพิษและอันตรายจากสารเคมี ภาวะโลกร้อน และการเปลี่ยนแปลงสภาพภูมิอากาศ และความสำคัญของการดำรงชีวิตแบบสมดุล
 Knowledge inquiry from natural world both in biological and physical fields; importance of scientific thinking process; technology in everyday use; toxic chemicals and chemical hazards; global warming and climate change; importance of balanced living

- 9131102 ทักษะการเรียนรู้และแก้ปัญหาเชิงคณิตศาสตร์ 3(2-2-5)**
Learning and Problem Solving Skills in Mathematics
 การพัฒนาทักษะการคิดแบบองค์รวมเชิงตรรกศาสตร์และคณิตศาสตร์ หลักการแก้ปัญหา และวิธีการใช้เหตุผล ข้อมูลและการวิเคราะห์ข้อมูลเบื้องต้น แบบจำลองทางคณิตศาสตร์เบื้องต้น ทักษะการคำนวณเพื่อการเรียนรู้และแก้ปัญหา
 Logical and mathematical holistic thinking skills development; problem-solving principles and reasoning methods; data and basic data analysis; fundamental mathematical model; calculation skills for learning and problem solving
- 9141101 กิจกรรมทางกายเพื่อชีวิต 1(0-2-1)**
Physical Activities for Life
 ความหมาย ความรู้ ความเข้าใจ และความสำคัญในพื้นฐานของกิจกรรมทางกาย ขั้นตอนในการปฏิบัติกิจกรรมทางกายทั้งในชีวิตประจำวันและยามว่าง เพื่อการมีสุขภาพอนามัยที่ดี โดยผ่านการปฏิบัติ กิจกรรมการเคลื่อนไหว การป้องกันและดูแลสุขภาพ การเสริมสร้างสมรรถภาพทางกาย กิจกรรมกีฬาไทย กีฬาสากล กิจกรรมการออกกำลังกาย กิจกรรมนันทนาการ และกิจกรรมการเคลื่อนไหวทางกายอื่นๆ ที่เกี่ยวข้อง
 Definitions, knowledge, understanding, and importance of physical activity foundations; steps in physical activity performance both in everyday and leisure time in order to possess good health and sanitation by practicing physical activities, protecting and taking care of health, strengthening physical fitness, and playing Thai and international sports including physical exercise, recreation, and other relevant physical activities
- 9192301 การใช้ภาษาอังกฤษและการสื่อสาร 2(1-2-3)**
English Language Use and Communication
 การใช้ภาษาอังกฤษเพื่อการสื่อสาร การนำเสนอในหัวข้อที่น่าสนใจ การแสดงความคิดเห็นของตนเอง การถามความคิดเห็นของผู้อื่น การเขียนประสบการณ์ เหตุการณ์ ความคิด และความใฝ่ฝัน การเขียนจดหมายประเภทต่างๆ
 English language use for communication; presentation of interesting issues; expression of one's opinions; enquiry of other's opinions; writing experiences, events, thoughts, and ambitions; writing different types of letters
- 9192302 ศาสตร์พระราชาเพื่อการพัฒนาท้องถิ่น 2(2-0-4)**
King's Philosophy for Locality Development
 แนวคิด หลักการของโครงการอันเนื่องมาจากพระราชดำริ การประยุกต์ใช้หลักการทำงาน หลักปรัชญาของเศรษฐกิจพอเพียง แนวคิดการพัฒนาแบบยั่งยืนในชีวิตประจำวัน การวิเคราะห์ยุทธศาสตร์ฉลาดรู้เพื่อการพัฒนาชุมชนต้นแบบตามศาสตร์พระราชาย่างเป็นรูปธรรมและยั่งยืน การร่วมมือในการทำงานโดยบูรณาการแบบองค์รวมกับภาคีเครือข่าย

Concepts, principles of Royal Initiative Projects; application of Royal practice, philosophy of sufficiency economy and sustainable development approaches to daily life; analysis of intellectual strategy for community development concerning the King's philosophy concretely and sustainably; holistic-integrated collaboration with partnership networks

(2) หมวดวิชาเฉพาะด้าน

1190101 **คุณธรรม จริยธรรม จรรยาบรรณ และจิตวิญญาณความเป็นครู** 2(2-0-4) **Morals, Ethics, Code of Ethics, and Teachers' Spirituality**

ความประพฤติ การปฏิบัติตนตามจรรยาบรรณของวิชาชีพ การพัฒนาผู้เรียนด้วย จิตวิญญาณความเป็นครู การวิเคราะห์ สังเคราะห์และบูรณาการองค์ความรู้เกี่ยวกับค่านิยมของครู จรรยาบรรณวิชาชีพครู คุณธรรม จริยธรรมสำหรับครู จิตวิญญาณความเป็นครู กฎหมายที่เกี่ยวข้องกับ วิชาชีพครู สภาพการณ์การพัฒนาวิชาชีพครู การจัดการเรียนรู้ที่เน้นประสบการณ์ กรณีศึกษา และการฝึก ปฏิบัติด้วยการสะท้อนคิด การพัฒนาตนเอง ในการเป็นครูที่ดี ความรอบรู้ ทันสมัย และทันต่อ การเปลี่ยนแปลง

Behavior; practice according to code of ethics; learner development with teachers' spirituality; analyzing, synthesizing and integrating body of knowledge about teachers' values; ethics of teaching profession; morals and ethics of teachers; teachers' spirituality; professional laws; professional development situations; experience-based learning management, case study and contemplative practice; self-development for being good teachers; modernity and transformation literacy

1190102 **ปรัชญาการศึกษา** 3(3-0-6) **Philosophy of Education**

การวิเคราะห์ ปรัชญา หลักการ แนวคิด ทฤษฎีการศึกษา วิวัฒนาการของการศึกษาไทย และการศึกษาโลก การจัดการคุณภาพการศึกษา ระบบสารสนเทศเพื่อการบริหารจัดการคุณภาพของ สถานศึกษา การเปลี่ยนแปลงการศึกษาตามบริบทของสังคม เศรษฐกิจ นโยบาย ยุทธศาสตร์ และแผนงาน บริบทการจัดการศึกษาของโรงเรียนแต่ละระดับการศึกษาและประเภทการศึกษา การออกแบบและการดำเนินการประกันคุณภาพการศึกษา การสะท้อนคิด และการประยุกต์ใช้

Analysis of Philosophy, principles, concepts, educational concepts and theories; evaluation of Thai education and world educational; educational quality management and administration; information system for school quality management and administration; educational change through context of social, economic, policies, strategies, and plans; school management in education levels and type; design and operation on educational quality assurance; reflections and application

1190103 จิตวิทยาสำหรับครู 3(3-0-6)

Psychology for Teachers

หลักการ แนวคิด ทฤษฎีทางจิตวิทยาพัฒนาการ จิตวิทยาการศึกษา และจิตวิทยาให้คำปรึกษา การวิเคราะห์ การแก้ปัญหา และการประยุกต์ใช้ความรู้ทางจิตวิทยา ศาสตร์ทางสมองเพื่อการจัดการเรียนรู้ การส่งเสริมพัฒนาการผู้เรียนตามศักยภาพและช่วงวัย ผู้เรียนที่มีความต้องการพิเศษ การศึกษารายกรณี การพัฒนาผู้เรียนด้วยจิตวิญญาณความเป็นครู การใช้การสะท้อนคิดเพื่อการออกแบบ การดูแล การช่วยเหลือ และการพัฒนาผู้เรียนเป็นรายบุคคลตามศักยภาพ การพัฒนาตนเองในการเป็นครูที่ดี มีความรอบรู้ ทันทสมัย และทันต่อการเปลี่ยนแปลง การให้คำแนะนำ การให้ข้อมูลย้อนกลับแก่ผู้ปกครองและผู้เกี่ยวข้องเพื่อการส่งเสริมพัฒนาการของผู้เรียน การสร้างความร่วมมือในการพัฒนาผู้เรียน และรายงานผลการพัฒนาคุณภาพผู้เรียนได้อย่างเป็นระบบ

Principles, concepts, theories of developmental psychology, educational psychology, and counseling psychology; analysis, problem solving, and application of psychological knowledge; neuro science for learning management; promoting development of learners according to their potential and ages; learners with special needs; case study; developing learners with teachers' spirituality; contemplation for designing, caring, facilitating and developing individual learners according to their potential; developing oneself to be a good teacher with knowledge, modernity and transformation literacy; counseling; providing feedbacks to parents and related parties for the sake of learners' development; fostering cooperation in developing learners and reporting results of improving learners' qualities systematically

1190201 การพัฒนาหลักสูตร 3(3-0-6)

Curriculum Development

หลักการ แนวคิด ทฤษฎีการพัฒนาหลักสูตร พื้นฐานทางปรัชญาการศึกษา จิตวิทยา สังคม วัฒนธรรม และเทคโนโลยีในการพัฒนาหลักสูตร วิวัฒนาการของหลักสูตรในประเทศไทย รูปแบบของหลักสูตร กระบวนการพัฒนาหลักสูตร การนำหลักสูตรไปใช้ การประเมินและปรับปรุงหลักสูตร หลักสูตรแกนกลาง หลักสูตรสถานศึกษา หลักสูตรการศึกษาขั้นพื้นฐาน ปัญหาและแนวโน้มในการพัฒนาหลักสูตร การออกแบบและพัฒนาหลักสูตรสถานศึกษา

Principles, concepts, theories of curriculum development; foundation of educational philosophy, psychology, society, culture and technology for curriculum development; curriculum evolution in Thailand; curriculum patterns; curriculum development processes; curriculum implementation; curriculum assessment and revision; core curriculum; school curriculum; basic education curriculum; problems and trends in curriculum development; school curriculum design and development

1190202 การวัดและประเมินผลการเรียนรู้ 3(3-0-6)

Learning Measurement and Evaluation

หลักการ แนวคิดเกี่ยวกับการวัดและประเมินผลการเรียนรู้ คุณสมบัติของนักวัดประเมินผล รูปแบบการวัดและประเมินผลการเรียนรู้ พฤติกรรมทางการศึกษา เครื่องมือวัดผลการเรียนรู้ การประเมินผลการเรียนรู้ตามสภาพจริง การประเมินภาคปฏิบัติและการสร้างเครื่องมือวัดผลการเรียนรู้ การตรวจสอบคุณภาพเครื่องมือ สถิติในการวิเคราะห์ข้อมูลเพื่อการวัดและประเมินผลการเรียนรู้ การตัดสินผลการเรียนรู้และการให้ข้อมูลป้อนกลับเพื่อพัฒนาผู้เรียนและการจัดการเรียนรู้

Principles, concepts of learning measurement and evaluation; qualifications of evaluators; learning measurement and evaluation models; educational behavior; learning measurement instruments; authentic assessment; performance assessment and construction of instruments of learning measurement; test validation; statistics for data analysis of learning measurement and evaluation; learning assessment and giving feedback on learners' development and learning management

1190203 นวัตกรรมและเทคโนโลยีสารสนเทศเพื่อการสื่อสารการศึกษาและการเรียนรู้ 2(1-2-3)

Innovation and Information Technology for Educational Communication Learning

หลักการ แนวคิด และทฤษฎี นวัตกรรมและเทคโนโลยีสารสนเทศเพื่อการสื่อสารการศึกษาและการเรียนรู้ กฎหมายและจรรยาบรรณในการใช้เทคโนโลยีดิจิทัล การใช้เทคโนโลยีดิจิทัลในการออกแบบการจัดการเรียนรู้ตามธรรมชาติของสาขาวิชาเอกเพื่อพัฒนาผู้เรียนให้มีปัญญา รู้คิดและมีความเป็นนวัตกร ผู้เรียนที่มีความต้องการพิเศษ การวิเคราะห์ การเลือก การออกแบบ การพัฒนา การประเมิน การบูรณาการและการประยุกต์ใช้นวัตกรรมและเทคโนโลยีสารสนเทศเพื่อการสื่อสารการศึกษา และการจัดการเรียนรู้ได้อย่างมีประสิทธิภาพ การไม่ละเมิดทรัพย์สินทางปัญญา ใช้การสะท้อนคิดไปประยุกต์ใช้ในการพัฒนาตนเองให้เป็นครูที่ดี มีความรอบรู้ และทันสมัยต่อความเปลี่ยนแปลง

Principles, concepts, and theories of innovation and information technology for educational communication learning; digital technology laws and codes of ethics; using digital technology for design of learning management according to the nature of major areas of study to develop intellectual and innovative learners; learners with special needs; analysis, selection, design, development, evaluation, integration and application of using innovation and information technology for educational communication and learning efficiently, infringement of an intellectual property, applying reflections to self-development to be a good teacher with knowledge, modernity and transformation literacy

- 1190204 ทักษะการสื่อสารและวัฒนธรรมสำหรับครู 2(2-0-4)**
Communication Skills and Culture for Teachers
 ความสำคัญของภาษาไทย ภาษาอังกฤษ และวัฒนธรรมไทยสำหรับครู การปฏิบัติ การฟัง การพูด การอ่าน และการเขียน ทักษะการสื่อสาร เทคนิคการนำเสนอข้อมูล การปฏิบัติตนตามวัฒนธรรมไทยในสถานศึกษา ชุมชน และสังคมไทย
 Importance of Thai language, English language and Thai culture for teachers; practice of listening, speaking, reading and writing skills; communication skill; techniques for giving presentation; practising oneself concerning Thai culture in school, community and Thai society
- 1190205 การฝึกปฏิบัติวิชาชีพในสถานศึกษา 1 1(120)**
Practicum 1
 การพัฒนาคุณลักษณะที่แสดงออกถึงความรักและศรัทธาในวิชาชีพครู จรรยาบรรณต่อวิชาชีพ บทบาทหน้าที่ครู การสร้างความร่วมมือกับผู้ปกครองในการดูแล ช่วยเหลือและพัฒนาผู้เรียน การรายงานผลการพัฒนาคุณภาพผู้เรียนอย่างเป็นระบบ การประยุกต์ใช้ความรู้ทางจิตวิทยาและเทคโนโลยีดิจิทัล การพัฒนาหลักสูตรและกิจกรรมการพัฒนาวิชาชีพครู การสังเกตและวิเคราะห์การปฏิบัติหน้าที่ครู การถอดบทเรียนจากประสบการณ์การเรียนรู้ในสถานศึกษา การสังเคราะห์องค์ความรู้และนำผลการเรียนรู้ในสถานศึกษาไปประเมินสะท้อนกลับ และร่วมแลกเปลี่ยนเรียนรู้ในรูปแบบชุมชนแห่งการเรียนรู้
 Development of characteristics reflecting love and faith in teaching profession; professional ethics; duties of teachers; coordinating with parents to provide learners' care, assistance, and development; providing well-organized report of learner development; applying the knowledge of psychology and digital technology; curriculum and activity development; developing teacher profession; observing and analysing teacher performance; concluding the lesson learned from learning experience in educational institution; synthesizing the body of knowledge and using the learning results in after action review (AAR), as well as sharing and learning under the context of profession learning community (PLC)
- 1190301 วิทยาการจัดการเรียนรู้ 3(3-0-6)**
Learning Management Science
 ทฤษฎีการเรียนรู้ การจัดการเรียนรู้เชิงรุก การจัดการเรียนรู้แบบบูรณาการ นวัตกรรม การจัดการเรียนรู้ การใช้สื่อและเทคโนโลยีดิจิทัล การบริหารจัดการชั้นเรียน การศึกษาเรียนรู้รวม การออกแบบและเขียนแผนการจัดการเรียนรู้ การฝึกปฏิบัติการสอนแบบจุลภาคการทดลองจัดการเรียนรู้ในสถานศึกษา
 Learning theories; active learning management; integrated learning; learning innovation; using media and digital technology; classroom learning management; inclusive education; design and writing lesson plans; microteaching; school practicum

1190302 การวิจัยและพัฒนานวัตกรรมการเรียนรู้ 3(3-0-6)

Learning Innovation Research and Development

หลักการ แนวคิด ในการวิจัย จรรยาบรรณนักวิจัย การวิเคราะห์สภาพปัญหาและความต้องการในการพัฒนาผู้เรียน ขั้นตอนและการออกแบบการวิจัยในชั้นเรียน การเขียนโครงร่างวิจัยในชั้นเรียน การประยุกต์ใช้เทคโนโลยีดิจิทัลเพื่อพัฒนาการเรียนรู้ของผู้เรียน การสร้างนวัตกรรมเพื่อพัฒนาการเรียนรู้และแก้ปัญหาผู้เรียน การสร้างและวิเคราะห์คุณภาพเครื่องมือวิจัย สถิติและการวิเคราะห์ข้อมูล การเขียนรายงานการวิจัย การนำผลวิจัย ไปใช้เพื่อแก้ปัญหาและพัฒนาการเรียนรู้ผู้เรียน

Principles, concepts of research; researchers' code of ethics; analysis of problems and needs for learners' development; action research methodology and design; action research proposal writing; application of digital technology to learning development; innovation development for learning improvement and problem solving; construction of research instruments and test validation; statistics and data analysis; research report writing; application of research results to solve learners' problems and improve learners' learning

1190303 การฝึกปฏิบัติวิชาชีพในสถานศึกษา 2 1(120)

Practicum 2

รายวิชาที่ลงทะเบียนเรียนมาก่อน : 1190205 วิชา การฝึกปฏิบัติวิชาชีพในสถานศึกษา 1

การประพฤติตนเป็นแบบอย่างที่ดีตามจรรยาบรรณวิชาชีพ การปฏิบัติงานผู้ช่วยครูร่วมกับครูพี่เลี้ยงตามกลุ่มสาระการเรียนรู้รายวิชาเฉพาะด้าน การบูรณาการองค์ความรู้ทางการบริหาร การออกแบบนวัตกรรม การประกันคุณภาพการศึกษา การจัดการเรียนรู้และบรรยากาศการเรียนรู้ การสร้างความร่วมมือกับผู้ปกครองในการพัฒนา ดูแล ช่วยเหลือผู้เรียน การพัฒนาตนเองให้มีความเป็นครูมืออาชีพในศาสตร์วิชาชีพครูและศาสตร์สาขาวิชาเอก การร่วมโครงการส่งเสริมอนุรักษ์วัฒนธรรมและภูมิปัญญาท้องถิ่น การนำผลการเรียนรู้ในสถานศึกษาไปประเมินสะท้อนกลับและร่วมแลกเปลี่ยนเรียนรู้ในรูปแบบชุมชนแห่งการเรียนรู้

Pre-requisite : 1190205 Practicum 1

Behaving oneself as a good example according to professional ethics; working as a teacher assistant with a mentor; integrating knowledge in educational administration, innovation design, educational quality assurance, learning management and learning atmosphere; cooperating with parents to develop, help and assist students; self-development to be a professional teacher of both professional teaching and core major study; participating in projects to promote cultural conservation and local wisdom; bringing learning results from educational institutions to evaluate after action review (AAR) and exchange knowledge in the form of professional learning community (PLC)

1190401 การปฏิบัติการสอนในสถานศึกษา 1 5(600)
Internship 1

รายวิชาที่ต้องสอบผ่านก่อน : 1190303 วิชา การฝึกปฏิบัติวิชาชีพในสถานศึกษา 2

การประพัติตนเป็นแบบอย่างที่ดีตามจรรยาบรรณวิชาชีพ การปฏิบัติงานผู้ช่วยครูร่วมกับครูพี่เลี้ยงตามกลุ่มสาระการเรียนรู้รายวิชาเฉพาะด้าน การบูรณาการองค์ความรู้ทางการบริหาร การออกแบบนวัตกรรม การประกันคุณภาพการศึกษา การจัดการเรียนรู้และบรรยากาศการเรียนรู้ การสร้างความร่วมมือกับผู้ปกครองในการพัฒนา ดูแล ช่วยเหลือผู้เรียน การพัฒนาตนเองให้มีความเป็นครูมืออาชีพในศาสตร์วิชาชีพครูและศาสตร์สาขาวิชาเอก การร่วมโครงการส่งเสริมอนุรักษ์วัฒนธรรมและภูมิปัญญาท้องถิ่น การนำผลการเรียนรู้ในสถานศึกษาไปประเมินสะท้อนกลับและร่วมแลกเปลี่ยนเรียนรู้ในรูปแบบชุมชนแห่งการเรียนรู้

Required Course : 1190303 Practicum 2

Practice of teaching in educational institutions; behaving oneself as a good example according to professional ethnics; designing and managing a classroom atmosphere; organizing learning activities to encourage students to create advanced thinking processes; applying digital technology or educational innovations; collaborating with parents to solve learners' problems with research; reflecting learners' participation in activities to promote professional progress; conducting projects to promote cultural conservation and local wisdom; bringing learning results from educational institutions to evaluate after action review (AAR) and exchange knowledge in the form of professional learning community (PLC)

1190402 การปฏิบัติการสอนในสถานศึกษา 2 5(600)
Internship 2

รายวิชาที่ต้องสอบผ่านก่อน : 1190401 วิชา การปฏิบัติการสอนในสถานศึกษา 1

การปฏิบัติงานในหน้าที่ครู การประพัติตนเป็นแบบอย่างที่ดีตามจรรยาบรรณวิชาชีพ การออกแบบนวัตกรรมการศึกษาและจัดกิจกรรมการเรียนรู้ที่มีความสุข เกิดกระบวนการคิดขั้นสูงนำไปสู่การเป็นนวัตกรรม การบูรณาการบริบทชุมชนกับการจัดกิจกรรมการเรียนรู้ การสร้างเครือข่ายความร่วมมือกับผู้ปกครองและชุมชนในการพัฒนาและแก้ปัญหาผู้เรียนด้วยกระบวนการวิจัย การสะท้อนผลการเข้าร่วมกิจกรรมที่ส่งเสริมให้เกิดความก้าวหน้าทางวิชาชีพ โครงการอนุรักษ์วัฒนธรรมและภูมิปัญญาท้องถิ่น การนำผลจากการเรียนรู้ในสถานศึกษาไปประเมินสะท้อนกลับและแลกเปลี่ยนเรียนรู้ร่วมกันในรูปแบบชุมชนแห่งการเรียนรู้ และสรุปผลเป็นกรณีพิพจน์ เพื่อให้มีความรอบรู้ ทันสมัยและทันต่อการเปลี่ยนแปลง

Required Course : 1190401 Internship 1

Working in teacher duties; behaving oneself as a good example according to professional ethics; designing educational innovations and managing learning activities happily to develop advanced thinking processes to be an innovator; integrating community contexts with learning activity management; creating networks with parents and communities to develop and solve learners' problems with research; reflecting the

results from participating in activities promoting the professional advancement; conducting cultural conservation and local wisdom projects; bringing learning results from educational institutions to evaluate after action review (AAR) and exchange knowledge in the form of professional learning community (PLC) and conclude with a teacher's term paper to develop oneself knowledge, modernity and literacy of changes

1193101 รากฐานทางพลศึกษา วิทยาศาสตร์การออกกำลังกาย และกีฬา 2(2-0-4)

Foundations of Physical Education, Exercise Science and Sports

ปรัชญา หลักการ ความหมาย คำศัพท์ และขอบข่ายของพลศึกษา คุณค่าของพลศึกษา และกีฬาต่อการพัฒนาเด็กและเยาวชน ความเป็นมาของพลศึกษาในต่างประเทศและในประเทศไทย แนวโน้ม พลศึกษาและกีฬาตามแผนพัฒนาการศึกษาชาติ

Principles; philosophy; meaning; technical terms and scopes of Physical Education; values of Physical Education and Sports toward children and youth development; history of Physical Education in another countries and in the country; tendency of Physical Education and Sports based on the national developmental plan

1193102 กายวิภาคศาสตร์และสรีรวิทยา 3(3-0-6)

Anatomy and Physiology

ความหมาย ความสำคัญของวิชากายวิภาคและสรีรวิทยา ความรู้และคำศัพท์ทางกายวิภาคศาสตร์และสรีรวิทยา โครงสร้างร่างกายมนุษย์ รูปร่าง ลักษณะ ตำแหน่ง และหน้าที่การทำงานของอวัยวะในระบบโครงร่าง กระดูก ระบบกล้ามเนื้อ ระบบประสาท ระบบไหลเวียนโลหิต และการทำงานของระบบสอดคล้องกันของระบบอื่น ๆ ที่เกี่ยวข้องกับการออกกำลังกาย

Meaning; importance of Anatomy and Physiology; knowledge and technical terms of Anatomy and Physiology; human body structure, shapes, traits, positions and performing function of body organs in structural system; bone, muscular system, nerve system, blood circulation system and coordinative performing of other body system relevant to exercising

1193103 การเคลื่อนไหวและพัฒนาการทางกลไกของมนุษย์ 3(3-0-6)

Human Movement and Motor Development

คำศัพท์เกี่ยวกับการเคลื่อนไหว พื้นฐานทางกายวิภาคของระบบโครงร่าง ข้อต่อและกล้ามเนื้อสำหรับการเคลื่อนไหว แนวคิดพื้นฐานเกี่ยวกับวิทยาศาสตร์การเคลื่อนไหวของร่างกาย ลำดับขั้น การเรียนรู้เกี่ยวกับการเคลื่อนไหวของมนุษย์ในวัยต่าง ๆ ปัจจัยที่มีผลต่อร่างกาย การวิเคราะห์ การเคลื่อนไหว การใช้แรง การรับและการส่งแรง หลักความสมดุล และการวิเคราะห์ลักษณะท่าทางการเคลื่อนไหวร่างกายของมนุษย์ การปรับปรุงท่าทางการเคลื่อนไหวในการออกกำลังกายและการเล่นกีฬา

Technical terms concerning movement; foundations of anatomy structural, joints and muscular system of human body for movement; basic concepts of anatomical

kinesiology; the order of learning human movement in different ages; factors effecting of human body; movement analysis; using submission and transmission strength; balancing and the analysis of human movement; motion posture improvement in exercise and playing sports

1193104 เกมและกิจกรรมนันทนาการ 1(0-2-1)

Games and Recreation Activities

ความหมาย ความรู้ ความเข้าใจ และความสำคัญของเกมและกิจกรรมนันทนาการ ขอบข่ายและประเภทของเกมและกิจกรรมนันทนาการ วิธีจัดกิจกรรมเกมและกิจกรรมนันทนาการและ กิจกรรมพัฒนาผู้เรียนประเภทต่างๆ ความสำคัญและบทบาทหน้าที่ของผู้นำเกมและกิจกรรมนันทนาการ เทคนิคของการเป็นผู้นำเกมและกิจกรรมนันทนาการ การฝึกปฏิบัติการเป็นผู้นำเกมและกิจกรรมนันทนาการ

Definition; knowledge, understanding and significance of games and recreation activities; scopes and type of games and recreation activities; managing activities of games and recreation activities and different kinds of learner's development activities; importance and roles duties of games and recreation activities leader; techniques of games and recreation activities leaders; practicing on being a leader in different games and recreation activities

1193105 กรีฑาลู่ 1(0-2-1)

Tracks

ประวัติ ประเภทของกรีฑาลู่ การฝึกทักษะเบื้องต้น ทำตั้งต้นในการวิ่ง การวิ่งระยะสั้น ระยะกลาง ระยะไกล วิ่งข้ามรั้ว วิ่งผลัด

History; types of tracks; basic skills training; starting position in running; sprint run; medium-term run; long distance running; hurdles; relay race

1193106 สรีรวิทยาการออกกำลังกาย 2(1-2-3)

Physiology of Exercise

ความหมาย ความสำคัญของสรีรวิทยาการออกกำลังกาย โครงสร้าง หน้าที่ กลไก การทำงาน การตอบสนองทางสรีรวิทยาของระบบต่างๆ กระบวนการเผาผลาญพลังงานและการใช้พลังงานของร่างกาย กลไกการปรับตัวทางสรีรวิทยาของระบบต่าง ๆ ของร่างกายที่เกี่ยวข้องกับการเคลื่อนไหวร่างกาย การออกกำลังกายและการเล่นกีฬา การประยุกต์ใช้ความรู้ทางสรีรวิทยาการออกกำลังกายในการจัดการเรียนรู้พลศึกษา

Meaning; importance of exercise physiology; structure; perform; function; reaction in physiology of body system; metabolic energy and use energy of body; adaptation physiological of body systems relative with body movement; exercise and play

sports; apply knowledge of physiology of exercise for learning management in Physical Education

1193107 การป้องกันและการปฐมพยาบาลการบาดเจ็บ 2(2-0-4)

Prevention and First Aid for Injuries

ความหมาย ความสำคัญของการดูแล การป้องกัน และการปฐมพยาบาลการบาดเจ็บในการเล่นต่างๆ และการเล่นกีฬา สาเหตุและอาการบาดเจ็บทางการกีฬา การใช้ยา อันตรายของสารกระตุ้น การป้องกันและปฐมพยาบาลโดยวิธีต่าง ๆ การรักษาทางกายภาพบำบัด การใช้ความเย็นและความร้อน การนวด การช่วยฟื้นคืนชีพ

Meaning; importance of care-taking; prevention and first aid for various plays and sports injury; causes and mechanism of the sports injury; drug using; dangers of doping; prevention and first aid by various; methods such as physical therapy; using cold and hot, massaging; cardiopulmonary resuscitation (CPR)

1193108 ยิมนาสติก 1(0-2-1)

Gymnastics

ประวัติความเป็นมาของกีฬายิมนาสติก การฝึกและการสอนทักษะการม้วนหน้า ม้วนหลัง หกบก หกสูง หกสามเส้า ล้อเกวียน สะพานโค้ง ราวต้อพ ลังกาหน้า ลังกาหลัง ประยุกต์หลักวิทยาศาสตร์ การเคลื่อนไหว กติกา

History and background of gymnastics; practicing and teaching skill, forward roll, backward roll, arms balance, hand stand, head stand, car wheel, roun doff, bridge pose, front flip, back flip; applied kinesiology; rules

1193109 ว่ายน้ำ 1(0-2-1)

Swimming

ประวัติความเป็นมาของกีฬาว่ายน้ำ ประเภทของกีฬาว่ายน้ำ การฝึกและการสอน ทักษะเบื้องต้น ท่าว่ายน้ำพื้นฐาน การประยุกต์หลักวิทยาศาสตร์การเคลื่อนไหว กติกา

History and background of swimming; types of swimming; practicing and teaching, basic skills, basic swimming; applied kinesiology; rules

1193110 กระบี่ 1(0-2-1)

Swords

ประวัติความเป็นมาของกระบี่ การเคลื่อนไหวพื้นฐาน การฝึกและการสอนทักษะการถวายเป็นวง การขึ้นพรหม (นั่ง-ยืน) ทักษะไม้รำที่ 1 ลอยชาย ไม้รำที่ 2 ควงตัดหู ไม้รำที่ 3 เหน็บข้าง ไม้รำที่ 4 ตั้งศอก ไม้รำที่ 5 จ้วงหน้า จ้วงหลัง ไม้รำที่ 6 ปกหน้าปกหลัง ไม้รำที่ 7 ท่ายกษ์ ไม้รำที่ 8 สอยดาว ไม้รำที่ 9 ควงแตะ ไม้รำที่ 10 หนุมานแหวกฟองน้ำ ไม้รำที่ 11 ลดล่อ ไม้รำที่ 12 เชิญเทียน ทักษะการต่อสู้ (ไม้ตีที่ 1-6) การประยุกต์หลักวิทยาศาสตร์การเคลื่อนไหว กติกาการแข่งขัน

History and background of swords; basic movement; practicing and teaching skills, homage skill, 12 ritual dancing skills, I. Loy chine, II. Kwuang thad hu, III. Hneb khang, IV. Tang sok, V. Juang na-juang lang, VI. Pok na-pok lang, VII. Tha yak, VIII. Soi dao, IX. Kwuang tae, X. Hanuman hwaenk fong nam, XI. Lod lor, XII.Chern thian, fighting skills (6 hitting skills); applied kinesiology; competition rules

1193111 ฟุตบอล 1(0-2-1)

Football

ประวัติความเป็นมาของกีฬาฟุตบอล การเคลื่อนไหวพื้นฐาน การฝึกและการสอน ทักษะการเตะ ทักษะการรับและส่ง การเลี้ยงบอล ผู้เล่นแต่ละตำแหน่ง ระบบการเล่น การประยุกต์หลักวิทยาศาสตร์การเคลื่อนไหว กติกา

History and background of football; basic movement; practicing and teaching, kick skill, receiving and passing skill, dribble, player position and personal, system plan; applied kinesiology; rules

1193112 วอลเลย์บอล 1(0-2-1)

Volleyball

วิวัฒนาการของกีฬาวอลเลย์บอล การเคลื่อนไหวพื้นฐาน การฝึกและการสอน ทักษะการเล่นลูกสองมือล่าง ทักษะการเล่นลูกสองมือบน ทักษะการตบ ทักษะการสกัดกั้น การส่งลูกเข้าเล่น ระบบทีม การประยุกต์หลักวิทยาศาสตร์การเคลื่อนไหว กติกา

Evolution of volleyball; basic movement; practicing and teaching, underhand skills, set skills, smash skill, block skill, serve, team system, applied kinesiology; rules

1193201 ภาษาอังกฤษสำหรับวิชาชีพพลศึกษา 2(2-0-4)

English for Physical Education Profession

คำศัพท์ ความหมายทางพลศึกษาและกีฬา การฟัง การสื่อความหมาย ความเข้าใจ ด้านการเขียน การอ่านและการสนทนา ที่เกี่ยวกับสาขาพลศึกษาและกีฬา

Technical terms; meaning of Physical Education and sports; listening; communication; understanding about writing; reading and conversation related to Physical Education and sports

1193202 การทดสอบและการสร้างเสริมสมรรถภาพทางกาย 2(1-2-3)

Testing and Physical Fitness Enhancing

แนวคิด ความหมาย ความมุ่งหมาย องค์ประกอบของสมรรถภาพทางกาย การสร้างสมรรถภาพทางกายเพื่อสุขภาพ การสร้างสมรรถภาพทางกายทางกลไก หลักการสร้างความพร้อมของ

ร่างกายก่อนได้รับการฝึก หลักการฝึกสมรรถภาพทางกาย หลักการสร้างโปรแกรมการฝึกสมรรถภาพทางกาย แบบทดสอบสมรรถภาพทางกายสากลและของไทย หลักการทดสอบเพื่อประเมินสมรรถภาพทางกาย

Concepts; meanings; objectives; components of physical fitness; physical fitness enhancing for health; physical fitness enhancing for motor skill; principles for warm-up before training; principles for physical fitness training; principles for physical fitness program; International and Thailand physical fitness test; principles for assessing physical fitness

1193203 การบริหารจัดการพลศึกษาในโรงเรียน 3(3-0-6)

Physical Education Management in School

ปรัชญา ขอบข่าย และความมุ่งหมายของการบริหารพลศึกษาและการจัดการพลศึกษาในโรงเรียน ความสัมพันธ์ของวิชาพลศึกษากับวิชาอื่น ๆ และการศึกษาทั่ว ๆ ไป โปรแกรมพลศึกษาในโรงเรียน การบริหารโปรแกรมพลศึกษา การจัดโครงการกีฬาในโรงเรียนและในหน่วยงานต่าง ๆ การจัดการแข่งขันกีฬา การจัดการสถานที่ อุปกรณ์ ปัญหาและอุปสรรคการบริหารงานพลศึกษาและกีฬา การประเมินผลการบริหารจัดการพลศึกษาในโรงเรียน

Philosophy; scope and purpose of physical education administration and physical education management in schools; relationship of physical education with other subjects and general education; Physical Education programs in schools; administration of physical education programs; organizing sports programs in schools and in various departments; organizing sporting events; area management, facilities, problems and obstacles in administration of physical education and sports; evaluation of physical education management in schools

1193204 การประเมินผลการเรียนรู้พลศึกษา 2(1-2-3)

Assessment in Learning Physical Education

ความรู้พื้นฐานเกี่ยวกับการประเมินผล หลักการ กระบวนการ วิธีการวัดและการประเมินผลการเรียนรู้พลศึกษา การประเมินผลการเรียนรู้ตามจุดประสงค์การเรียนรู้พลศึกษา การสร้างเครื่องมือวัดผล การเลือกใช้แบบทดสอบมาตรฐาน การปฏิบัติการทดสอบการเรียนรู้พลศึกษา

Basic knowledge about assessment; principles; process; methods of measurement and assessment of physical education; assessment of learning according to physical education learning objectives; creating measurement tools; selection of standardized tests; Physical Education learning testing practice

- 1193205 พลศึกษาสำหรับเด็กพิเศษ 2(2-0-4)**
Physical Education for the Disabled
 นิยามและประเภทของเด็กพิเศษ ความสำคัญของการจัดการเรียนรู้พลศึกษาสำหรับเด็กพิเศษ การประเมินภาวะเด็กพิเศษ การเลือกกิจกรรมทางกาย กิจกรรมพลศึกษา กิจกรรมนันทนาการ เทคนิคการจัดการเรียนรู้ตามประเภทของเด็กพิเศษ การประเมินผลการเรียนรู้พลศึกษาของเด็กพิเศษ
 Definition and types of disabled; importance of physical education management for disabled; disabled assessment; selection physical activity, physical education activities, recreation activity; learning management techniques according to the type of disabled; evaluation of physical education learning of disabled
- 1193206 กิจกรรมเข้าจังหวะ 1(0-2-1)**
Rhythmic Activities
 ประวัติความเป็นมาของกิจกรรมเข้าจังหวะ ขอบข่ายของกิจกรรมเข้าจังหวะ หลักการเต้นรำเบื้องต้น ทักษะและวิธีการสอนกิจกรรมเข้าจังหวะ ทักษะการเคลื่อนไหวเบื้องต้นของกิจกรรมเข้าจังหวะ การเต้นรำพื้นเมืองทั้งของไทยและนานาชาติ การเต้นแอโรบิก การเต้นกายบริหาร และการเต้นสร้างสรรค์
 History of background of rhythmic activities; scope of rhythmic activities; basic dance principles; skills and methods of teaching rhythmic activities; basic movement skills of rhythmic activities; folk dance in Thailand and other countries; aerobic dance; exercise dance and creative dance
- 1193207 แอโรบิคแดนซ์ 1(0-2-1)**
Aerobic Dances
 ประวัติความเป็นมาของแอโรบิคแดนซ์ การฝึกทักษะเบื้องต้น ทักษะขั้นสูง กติกาการแข่งขัน การเป็นเจ้าหน้าที่และผู้ตัดสิน หลักและวิธีการจัดการแข่งขัน
 History and background of aerobic dances; practicing basic skills, advanced skills; competition rules; being staffs and the judge; principles and methods of competition management
- 1193208 ลีลาศ 1(0-2-1)**
Social Dance
 วิวัฒนาการของลีลาศ ประเภทของจังหวะในการลีลาศ มารยาทในการลีลาศ ทิศทางการเต้นลีลาศ การจับคูลีลาศ การนำและการตามในการลีลาศ ทักษะและวิธีการสอนลีลาศ ประเภทบอลรูม ประเภทลาตินอเมริกัน การเต้นลีลาศแบบสร้างสรรค์ กติกาการแข่งขัน
 Evolution of social dance; type of rhythmic social dance; etiquette of dance; direction of step; the hold; leading and following in social dance; skills and

methods of teaching social dance, ballroom, latin american, creative dance; competition rules

- | | | |
|----------------|---|-----------------|
| 1193209 | โยคะ
Yoga
ประวัติความเป็นมาของโยคะ ประเภท ประโยชน์ของโยคะ หลักการฝึกทักษะเบื้องต้น
เทคนิคการหายใจ
History and background of yoga; types; benefits of yoga; practicing basic skills; breathing techniques | 1(0-2-1) |
| 1193210 | เต้นรำพื้นเมือง
Folk Dance
ความเป็นมาของกิจกรรมการเต้นรำพื้นเมืองนานาชาติและของไทย กิจกรรมสร้างสรรค์
การเต้นรำพื้นเมือง การเคลื่อนไหวเป็นกลุ่มการแปรขบวนกลางแจ้งหรือสถานที่ในร่มประกอบเพลง
Background of international and Thai of folk dance; creative activities for folk dance; moving in group and deploying outdoors or indoor moving with music | 1(0-2-1) |
| 1193211 | การบริหารกาย
Physical Exercise
ความหมาย ความมุ่งหมาย ประโยชน์ หลักการบริหารกาย การพัฒนาประสิทธิภาพ
ทางกาย การจัดโปรแกรมการฝึกการบริหารกาย ผลของการบริหารกาย การเลือกกิจกรรม และ
การจัดโปรแกรมการฝึกสำหรับวัยต่างๆ การทดสอบบุคลิกภาพ และสมรรถภาพทางกาย
Meanings; objectives; benefits; principles of physical exercise; physical development and efficiency; programming for physical exercise; outcome of the physical exercise; selecting activities and physical exercise programming for different ages; testing personality and physical fitness | 1(0-2-1) |
| 1193212 | ตะกร้อ
Takraw
ประวัติความเป็นมาของกีฬาตะกร้อ การฝึกและการสอนทักษะการเล่นลูกข้างเท้าด้านใน
การเล่นลูกเข้า การเล่นลูกหลังเท้า การเล่นด้วยศีรษะ การโยน การเสิร์ฟ การรับ การชงลูก การเตะหน้า
ตาข่าย การสกัดกั้น การเล่นตะกร้อประเภทต่างๆ การประยุกต์หลักวิทยาศาสตร์การเคลื่อนไหว กติกา
History and background of takraw; practicing and teaching skills, inside kick skill, outside kick skill, knee kick skills, front kick skills, header skills, throwing skills, serving skills, receiving skills, feeder skills, hitting skills, blocking skills, various types of takraw; applied kinesiology; rules | 1(0-2-1) |

- 1193213 มวยไทย 1(0-2-1)**
Muay Thai
 ประวัติความเป็นมาของกีฬามวยไทย การฝึกและการสอนทักษะการไหว้ครู การจดมวย การใช้หมัด การใช้เท้า การใช้เข่า การใช้ศอก การเล่นประเภทต่างๆ การประยุกต์หลักวิทยาศาสตร์ การเคลื่อนไหว กติกา
 History and background of muay thai; practicing and teaching skills, Wai Khru MuayThai, thai boxing stand, punching skills, kicking skills, knee skills, elbowe skills; applied kinesiology; rules
- 1193214 นันทนาการและการใช้เวลาว่าง 2(1-2-3)**
Recreation and Leisure Time
 ความหมาย ขอบข่าย ความมุ่งหมายและความสำคัญของนันทนาการ ประเภทของนันทนาการ การจัดกิจกรรมนันทนาการต่าง ๆ
 Meaning; scopes; objectives; importance of recreation; types of recreation; providing different recreational
- 1193215 การจัดนันทนาการในโรงเรียนและชุมชน 2(1-2-3)**
Recreation Management in school and community
 ความรู้เบื้องต้นเกี่ยวกับนันทนาการ หลักทฤษฎีและการจัดบริหารนันทนาการ การดำเนินงานนันทนาการในโรงเรียน ปัญหาและความต้องการนันทนาการของนักเรียนและชุมชน ระเบียบว่าด้วยการจัดกิจกรรมนักเรียนของกระทรวงศึกษาธิการ หน่วยงานที่เกี่ยวข้องกับการดำเนินกิจกรรมในโรงเรียนและชุมชน อุปกรณ์และสิ่งอำนวยความสะดวกในการดำเนินกิจกรรมนันทนาการ การจัดดำเนินการนันทนาการของหน่วยงานเอกชนที่มีการส่งเสริมและบริการเพื่อการมีสุขภาพดี
 Basic knowledge concerning recreation; principles and management of recreation; work performing of recreation in school; problems and needs of students and community's; regulations concerning activity management for students according to Education Ministry; organizations relevant to proceeding activities in school and community; equipment and facilities in the recreation proceeding; recreation proceeding management of private organizations, which support and serve for better health
- 1193216 กรีฑาสนาม 1(0-2-1)**
Fields
 ประวัติ การฝึกทักษะเบื้องต้น ประเภทของกรีฑาสนาม การทุ่มน้ำหนัก ขว้างจักร พุ่งแหลน กระโดดไกล กระโดดสูง กระโดดค้ำ เขย่งกาวกระโดด
 History; practicing basic skills; fields events, shot putting, throwing a discus, throwing the javelin, long jump, high jump, pole jump, triple jump

- 1193217 แบดมินตัน 1(0-2-1)**
Badminton
 ประวัติความเป็นมาของกีฬาแบดมินตัน การเคลื่อนไหวพื้นฐาน การฝึกและการสอน ทักษะการจับแร็กเกต การส่งลูก การตีลูกโค้ง การตีลูกตบ การตีลูกหยอด การตีลูกดาด การเล่นประเภทต่างๆ การประยุกต์หลักวิทยาศาสตร์การเคลื่อนไหว กติกา
 History and background of badminton; basic movement; practicing and teaching, touch grip and racket skills, serve, overhead clear, smash, overhead drop; various types of play; applied kinesiology; rules
- 1193218 เทเบิลเทนนิส 1(0-2-1)**
Table Tennis
 วิวัฒนาการของกีฬาเทเบิลเทนนิส การเคลื่อนไหวพื้นฐาน การฝึกและการสอน การจับแร็กเกต ทักษะการตีลูกหน้ามือ ทักษะการตีลูกหลังมือ ทักษะการตีโต้ ทักษะการตีลูกหมุน ทักษะการตีลูกตบ ทักษะการส่งลูกเข้าเล่น การเล่นประเภทต่างๆ การประยุกต์หลักวิทยาศาสตร์การเคลื่อนไหว กติกา
 Evolution of table tennis; basic movement; practicing and teaching, racket grip, forehand shot skills, backhand shot skills, volley skill, spin shot skill, smash skill, serve skill, various types of play; applied kinesiology; rules
- 1193219 ลอนเทนนิส 1(0-2-1)**
Lawn Tennis
 ประวัติความเป็นมาของกีฬาลอนเทนนิส ประเภทของกีฬาลอนเทนนิส การฝึกทักษะเบื้องต้น ทักษะขั้นสูง กติกาการแข่งขัน การเป็นเจ้าหน้าที่และผู้ตัดสิน หลักและวิธีการจัดการแข่งขัน
 History and background of lawn tennis; types of lawn tennis; practicing basic skills; advanced skills; competition rules; being staffs and the judge; principles and methods of competition management
- 1193220 จักรยาน 1(0-2-1)**
Cycling
 ประวัติความเป็นมาของกีฬาจักรยาน ประเภทของกีฬาจักรยาน การฝึกทักษะเบื้องต้น ทักษะขั้นสูง กติกาการแข่งขัน การเป็นเจ้าหน้าที่และผู้ตัดสิน หลักและวิธีการจัด การแข่งขัน
 History and background of cycling; types of cycling; practicing basic skills; advanced skills; competition rules; being staffs and the judge; principles and methods of competition management

- 1193221 เปตอง 1(0-2-1)**
Petanque
 ประวัติความเป็นมาของกีฬาเปตอง ประเภทของกีฬาเปตอง การฝึกทักษะเบื้องต้น ทักษะขั้นสูง การฝึกเพื่อเล่นเป็นทีม กติกาการแข่งขัน การเป็นเจ้าหน้าที่และผู้ตัดสิน หลักและวิธีการจัดการแข่งขัน
 History and background of petanque; types of petanque; practicing basic skills; advanced skills; competition rules; being staffs and the judge; principles and methods of competition management
- 1193222 มวยสากล 1(0-2-1)**
Boxing
 ประวัติความเป็นมาของกีฬามวยสากล ประเภทของมวยสากล การฝึกทักษะเบื้องต้น ทักษะขั้นสูง กติกาการแข่งขัน การเป็นเจ้าหน้าที่และผู้ตัดสิน หลักและวิธีการจัดการแข่งขัน
 History and background of boxing; types of boxing; practicing basic skills; advanced skills; competition rules; being staffs and the judge; principles and methods of competition management
- 1193223 ยิงธนู 1(0-2-1)**
Archery
 ประวัติความเป็นมาของกีฬายิงธนู ประเภทของกีฬายิงธนู การฝึกทักษะเบื้องต้น ทักษะขั้นสูง กติกาการแข่งขัน การเป็นเจ้าหน้าที่และผู้ตัดสิน หลักและวิธีการจัดการแข่งขัน
 History and background of archery; types of archery; practicing basic skills; advanced skills; competition rules; being staffs and the judge; principles and methods of competition management
- 1193224 ศิลปะการป้องกันตัว 1(0-2-1)**
Martial Arts
 ประวัติและประโยชน์ของศิลปะป้องกันตัว ทักษะและกลวิธีการของการป้องกันตัว การเสริมสร้างสมรรถภาพทางกาย มารยาทและความปลอดภัยในการเล่น การปฐมพยาบาล การนำไปใช้ในการต่อสู้ป้องกันตัว
 History and advantages of self-defence; skill and strategies of self-defence; building up physical fitness; manners and safety in performing, first aid; applying the knowledge to defending oneself

- 1193225 สนู๊กเกอร์ 1(0-2-1)**
Snooker
 ประวัติความเป็นมาของกีฬาสนู๊กเกอร์ ประเภทของกีฬาสนู๊กเกอร์ การฝึกทักษะเบื้องต้น ทักษะขั้นสูง กติกาการแข่งขัน การเป็นเจ้าหน้าที่และผู้ตัดสิน หลักและวิธีการจัดการแข่งขัน
 History and background of snooker; types of snooker; practicing basic skills; advanced skills; competition rules; being staffs and the judge; principles and methods of competition management
- 1193226 บาสเกตบอล 1(0-2-1)**
Basketball
 วิวัฒนาการของกีฬาบาสเกตบอล การเคลื่อนไหวพื้นฐาน การฝึกและการสอน ทักษะการรับและส่ง ทักษะการเลี้ยง ทักษะการยิงประตู ทักษะการสกัดกั้น ระบบทีม การประยุกต์หลักวิทยาศาสตร์การเคลื่อนไหว กติกา
 Evolution of basketball; basic movement; practicing and teaching, receiving and passing skills, dribbling skills, shooting skill, team system; applied kinesiology; rules
- 1193227 ฟุตซอล 1(0-2-1)**
Futsal
 ประวัติความเป็นมาของกีฬาฟุตซอล การฝึกทักษะเบื้องต้น ทักษะขั้นสูง การฝึกเพื่อเล่นเป็นทีม กติกาการแข่งขัน การเป็นเจ้าหน้าที่และผู้ตัดสิน หลักและวิธีการจัดการแข่งขัน
 History and background of futsal; types of futsal; practicing basic skills; advanced skills; competition rules; being staffs and the judge; principles and methods of competition management
- 1193228 ฮอกกี้ 1(0-2-1)**
Hockey
 วิวัฒนาการของกีฬาฮอกกี้ การเคลื่อนไหวพื้นฐาน การฝึกและการสอน การจับไม้ ทักษะการรับและส่ง ทักษะการเลี้ยง ทักษะการยิงประตู ระบบทีม การประยุกต์หลักวิทยาศาสตร์การเคลื่อนไหว กติกา การจัดการแข่งขันและเป็นผู้ตัดสิน
 Evolution of hockey; basic movement; practicing and teaching, stick grip, receiving and passing skills, dribbling skills, shooting skill, team system; applied kinesiology; rules, competition management and umpire

- 1193229** **กลยุทธ์การฝึกและการจัดการกีฬากรีฑาลู่** **1(0-2-1)**
Strategies in Tracks Coaching and Management
รายวิชาที่ต้องสอบผ่านก่อน : 1193105 กรีฑาลู่
 เทคนิคการสอนและวิธีการฝึกกรีฑาลู่ การวิเคราะห์ทักษะและข้อผิดพลาด เทคนิคการแก้ไข การคัดเลือกนักกีฬา การปฏิบัติหน้าที่ผู้ตัดสิน และการจัดการแข่งขันกรีฑาลู่
Required Course : 1193105 Tracks
 Teaching techniques track; analyzing skills and mistakes; solving techniques; selecting athletes; performing duties of the judge and track and competition management
- 1193230** **กลยุทธ์การฝึกและการจัดการกีฬาว่ายน้ำ** **1(0-2-1)**
Strategies in Swimming Coaching and Management
รายวิชาที่ต้องสอบผ่านก่อน : 1193109 ว่ายน้ำ
 เทคนิคการสอนและวิธีการฝึกว่ายน้ำเพื่อความเป็นเลิศ การวิเคราะห์ทักษะและข้อผิดพลาด เทคนิคการแก้ไข การคัดเลือกนักกีฬา การสร้างเสริมสมรรถภาพทางกาย การใช้จิตวิทยาในการแข่งขัน ความรับผิดชอบและคุณธรรมของการเป็นผู้ฝึกสอน การปฏิบัติหน้าที่ผู้ตัดสิน การจัดการแข่งขันว่ายน้ำ
Required Course : 1193109 Swimming
 Teaching techniques and swimming coaching for excellence; analyzing skills and mistakes; solving techniques; selecting athletes; enhancing physical fitness; using psychology in competitions; responsibilities and morals of being a coach; performing duties of the judge; swimming competition management
- 1193231** **กลยุทธ์การฝึกและการจัดการกีฬาฟุตบอล** **1(0-2-1)**
Strategies in Football Coaching and Management
รายวิชาที่ต้องสอบผ่านก่อน : 1193111 ฟุตบอล
 เทคนิคการสอนและวิธีการฝึกฟุตบอลเพื่อความเป็นเลิศ การวิเคราะห์ทักษะและข้อผิดพลาด เทคนิคการแก้ไข การคัดเลือกนักกีฬา การสร้างเสริมสมรรถภาพทางกาย การใช้จิตวิทยาในการแข่งขัน ความรับผิดชอบและคุณธรรมของการเป็นผู้ฝึกสอน การปฏิบัติหน้าที่ผู้ตัดสิน การจัดการแข่งขันฟุตบอล
Required Course : 1193111 Football
 Teaching techniques and football coaching for excellence; analyzing skills and mistakes; solving techniques; selecting athletes; enhancing physical fitness; using psychology in competitions; responsibilities and morals of being a coach; performing duties of the referee; football competition management

1193232 กลยุทธ์การฝึกและการจัดการกีฬาวอลเลย์บอล 1(0-2-1)
Strategies in Volleyball Coaching and Management

รายวิชาที่ต้องสอบผ่านก่อน : 1193112 วอลเลย์บอล

เทคนิคการสอนและวิธีการฝึกวอลเลย์บอลเพื่อความเป็นเลิศ การวิเคราะห์ทักษะและข้อผิดพลาด เทคนิคการแก้ไข การคัดเลือกนักกีฬา การสร้างเสริมสมรรถภาพทางกาย การใช้จิตวิทยาในการแข่งขัน ความรับผิดชอบ และคุณธรรมของการเป็นผู้ฝึก การปฏิบัติหน้าที่ผู้ตัดสิน การจัดการแข่งขันวอลเลย์บอล

Required Course : 1193112 Volleyball

Teaching techniques and volleyball coaching for excellence; analyzing skills and mistakes; solving techniques; selecting athletes; enhancing physical fitness; using psychology in competitions; responsibilities and morals of being a coach; performing duties of the judge; volleyball competition management

1193233 กลยุทธ์การฝึกและการจัดการกีฬาตะกร้อ 1(0-2-1)
Strategies in Takraw Coaching and Management

รายวิชาที่ต้องสอบผ่านก่อน : 1193212 ตะกร้อ

เทคนิคการสอนและวิธีการฝึกตะกร้อเพื่อความเป็นเลิศ การวิเคราะห์ทักษะและข้อผิดพลาด เทคนิคการแก้ไข การคัดเลือกนักกีฬา การสร้างเสริมสมรรถภาพทางกาย การใช้จิตวิทยาในการแข่งขัน ความรับผิดชอบและคุณธรรมของการเป็นผู้ฝึกสอน การปฏิบัติหน้าที่ผู้ตัดสิน การจัดการแข่งขันตะกร้อ

Required Course : 1193212 Takraw

Teaching techniques and takraw coaching for excellence; analyzing skills and mistakes; solving techniques; selecting athletes; enhancing physical fitness; using psychology in competitions; responsibilities and morals of being a coach; performing duties of the judge; takraw competition management

1193234 กลยุทธ์การฝึกและการจัดการกีฬาแบดมินตัน 1(0-2-1)
Strategies in Badminton Coaching and Management

รายวิชาที่ต้องสอบผ่านก่อน : 1193217 แบดมินตัน

เทคนิคการสอนและวิธีการฝึกแบดมินตันเพื่อความเป็นเลิศ การวิเคราะห์ทักษะและข้อผิดพลาด เทคนิคการแก้ไข การคัดเลือกนักกีฬา การสร้างเสริมสมรรถภาพทางกาย การใช้จิตวิทยาในการแข่งขัน ความรับผิดชอบและคุณธรรมของการเป็นผู้ฝึกสอน การปฏิบัติหน้าที่ผู้ตัดสิน การจัดการแข่งขันแบดมินตัน

Required Course : 1193217 Badminton

Teaching techniques and badminton coaching for excellence; analyzing skills and mistakes; solving techniques; selecting athletes; enhancing physical fitness; using

psychology in competitions; responsibilities and morals of being a coach; performing duties of the judge; badminton competition management

1193235 กลยุทธ์การฝึกและการจัดการกีฬาบาสเกตบอล 1(0-2-1)

Strategies in Basketball Coaching and Management

รายวิชาที่ต้องเรียนสอบผ่านก่อน : 1193226 บาสเกตบอล

เทคนิคการสอนและวิธีการฝึกบาสเกตบอลเพื่อความเป็นเลิศ การวิเคราะห์ทักษะและข้อผิดพลาด เทคนิคการแก้ไข การคัดเลือกนักกีฬา การสร้างเสริมสมรรถภาพทางกายการใช้จิตวิทยาในการแข่งขัน ความรับผิดชอบและคุณธรรมของการเป็นผู้ฝึกสอน การปฏิบัติหน้าที่ผู้ตัดสินการจัดการแข่งขันบาสเกตบอล

Required Course : 1193226 Basketball

Teaching techniques and basketball coaching for excellence; analyzing skills and mistakes; solving techniques; selecting athletes; enhancing physical fitness; using psychology in competitions; responsibilities and morals of being a coach; performing duties of the umpire; basketball competition management

1193236 กลยุทธ์การฝึกและการจัดการกีฬากรีฑา 1(0-2-1)

Strategies in Fields Coaching and Management

รายวิชาที่ต้องเรียนสอบผ่านก่อน : 1193112 กรีฑา

เทคนิคการสอนและวิธีการฝึกกรีฑา การวิเคราะห์ทักษะและข้อผิดพลาด เทคนิคการแก้ไข การคัดเลือกนักกีฬา การปฏิบัติหน้าที่ผู้ตัดสิน การจัดการแข่งขันกรีฑา

Required Course : 1193112 Fields

Teaching techniques field; analyzing skills and mistakes; solving techniques; selecting athletes; performing duties of the judge; field competition management

1193237 กลยุทธ์การฝึกและการจัดการกีฬาเทเบิลเทนนิส 1(0-2-1)

Strategies in Table Tennis Coaching and Management

รายวิชาที่ต้องสอบผ่านก่อน : 1193218 เทเบิลเทนนิส

เทคนิคการสอนและวิธีการฝึกเทเบิลเทนนิสเพื่อความเป็นเลิศ การวิเคราะห์ทักษะและข้อผิดพลาด เทคนิคการแก้ไข การคัดเลือกนักกีฬา การสร้างเสริมสมรรถภาพทางกาย การใช้จิตวิทยาในการแข่งขัน ความรับผิดชอบและคุณธรรมของการเป็นผู้ฝึกสอน การปฏิบัติหน้าที่ผู้ตัดสินการจัดการแข่งขันเทเบิลเทนนิส

Required Course : 1193218 Table Tennis

Teaching techniques and table tennis coaching for excellence; analyzing skills and mistakes; solving techniques; selecting athletes; enhancing physical fitness; using psychology in competitions; responsibilities and morals of being a coach; performing duties of the judge; table tennis competition management

- 1193238** **การช่วยชีวิตและความปลอดภัยทางน้ำ** **1(0-2-1)**
Life Saving and Aquatic Safety Education
 รายวิชาที่ต้องสอบผ่านก่อน : 1193109 ว่ายน้ำ
 ทฤษฎีของความปลอดภัยทางน้ำ ทักษะและเทคนิคการช่วยชีวิตคนตกน้ำในลักษณะต่างๆ ฝึกใช้อุปกรณ์ช่วยคนตกน้ำ การปฐมพยาบาลคนจมน้ำเบื้องต้น การจัดการความปลอดภัยของสระว่ายน้ำ
Required Course : 1193109 Swimming
 Theories of aquatic safety; skills and techniques of life saving in different kinds; practicing on using equipment for helping sinking people; primary first aiding for sinking people; management of swimming pool's safety
- 1193239** **การฝึกด้วยน้ำหนัก** **1(0-2-1)**
Weight Training
 ทฤษฎี หลักการ ทักษะการนำไปใช้ของการฝึกโดยใช้แรงต้านเพื่อพัฒนาสมรรถภาพขนาดและรูปร่างของกล้ามเนื้อทั่วร่างกาย การนำหลักการของการฝึกโดยใช้แรงต้านในการให้คำแนะนำกับผู้ออกกำลังกายโดยทั่วไป การนำหลักการของการฝึกโดยใช้แรงต้านไปพัฒนาสมรรถภาพทางกายสำหรับกีฬาชนิดต่างๆ
 Theories; principles; skills of applying of training in breaking power to develop size and shape fitting of body muscles; applying the training principles using the breaking power for giving advice to those who exercise; applying the training principles of breaking power to promote physical fitting for different kinds of sports
- 1193240** **ผู้กำกับลูกเสือ เนตรนารี ยุวกาชาด และ ผู้บำเพ็ญประโยชน์** **2(1-2-3)**
Scout Unit Leader, Girl Scout, Red Cross Youth and Girl Guides
 หลักการ กิจกรรม ประเภท พิธีการ คำปฏิญาณตนและกฎของลูกเสือ เนตรนารี ยุวกาชาด และผู้บำเพ็ญประโยชน์ กิจกรรมพัฒนาผู้เรียน การพัฒนาและออกแบบกิจกรรมเพื่อจิตสาธารณะ หลักสูตรการฝึกอบรม การจัดการดำเนินการ และการจัดค่ายลูกเสือ เนตรนารี ยุวกาชาด และผู้บำเพ็ญประโยชน์ การฝึกอบรมผู้กำกับลูกเสือขั้นความรู้เบื้องต้น หรือเนตรนารี หรือยุวกาชาด หรือผู้บำเพ็ญประโยชน์ และต้องผ่านการฝึกอบรม โดยหลักสูตรของสำนักงานลูกเสือแห่งชาติ
 Principles; work; types; ceremonies; promises and rules of scout, girl scout, red cross youth and girl guides; learner's development activities; developing and designing activities for the public mind, the training courses, management and operating scout, girl scout, red cross youth and girl guides; the basic training for scout, girl scout, red cross youth and girl guides; and must be trained by National Scout Organization of Thailand program

- 1193241 **การจัดกิจกรรมการเคลื่อนไหวพื้นฐานและกิจกรรมทางกายสำหรับเด็ก** 2(1-2-3)
Basic Movement Activities and Physical Activity for Kids
 แนวคิด หลักและวิธีการจัดกิจกรรมให้สอดคล้องกับเด็กในวัยต่างๆ การจำแนกประเภท
 และหลักการเลือกกิจกรรมการเคลื่อนไหวพื้นฐานและกิจกรรมทางกายสำหรับเด็ก
 Concepts; principles and methods of organizing activities in accordance
 with kids of various ages; classification and principles of choosing basic movement
 activities and physical activities for kids
- 1193242 **การจัดการเรียนรู้สุขศึกษา** 2(1-2-3)
Instruction Management in Health Education
 การวิเคราะห์ ปรัชญา การสอนสุขศึกษา การจัดการเรียนรู้สุขศึกษา วิธีการและเทคนิค
 การสอนสุขศึกษา ระดับประถม ระดับมัธยมศึกษา ระดับอุดมศึกษา และการศึกษานอกระบบโรงเรียน
 แก้ไขปัญหา การพัฒนา และประเมินผลสุขศึกษาให้มีประสิทธิภาพ
 Analysis; philosophy; teaching Health Education; learning management of
 Health Education; methods and techniques of Health Education, primary level, secondary
 level, university level and also non-formal education; problem solving; development and
 evaluation of Health Education for its efficiency
- 1193243 **การจัดการทางการกีฬา** 2(1-2-3)
Sport Management
 ทฤษฎีและหลักของการจัดการทางการกีฬา บทบาทและหน้าที่ของผู้จัดการทางการกีฬา
 ขั้นตอนและการดำเนินการในการจัดการทางการกีฬาทั้งในกีฬาสมัครเล่นและกีฬาอาชีพ การตลาดทางการกีฬา
 กระบวนการดำเนินการจัดการแข่งขันกีฬา ในระดับต่างๆ ฝึกปฏิบัติโครงการกีฬาตามแนวทาง
 กรอบมาตรฐาน
 Theories and management of sports; the role and function of sports
 managers; steps and actions to manage sports in amateur sport and professional sport;
 sports marketing; the process of sports competition in various levels; practicing sport
 projects according to the standard practice of sports
- 1193244 **จิตวิทยาการกีฬา** 2(1-2-3)
Psychology of Sports
 ทฤษฎี หลักการ จิตวิทยาที่เกี่ยวข้องกับการกีฬา การใช้หลักจิตวิทยาศึกษาพฤติกรรมของ
 มนุษย์ที่เกี่ยวกับการกีฬาทั้งหมด และการนำหลักจิตวิทยาไปใช้เพื่อความสำเร็จในการกีฬา
 Theories; principles; psychology concerning sports; applying psychological
 principles to study human behaviors concerning all sports and applying the principles to
 success in sports

- 1193245 อุปกรณ์และสิ่งอำนวยความสะดวกทางพลศึกษา 2(1-2-3)**
Facilities and Equipment in Physical Education
 ความหมายของอุปกรณ์และสิ่งอำนวยความสะดวกทางพลศึกษา การเลือก การผลิต การใช้ การดัดแปลง การจัดหา การจัดซื้อ การระวางรักษา และการดำเนินการในการเบิกจ่ายอุปกรณ์และสิ่งอำนวยความสะดวกทางพลศึกษา
 Meaning of facilities and equipment in physical education; selection; production; use; modification; procurement; purchasing; maintaining and action on the issue of facilities and equipment in physical education
- 1193246 การเป็นผู้ฝึกสอนกีฬา 2(1-2-3)**
Sports Coaching
 การประยุกต์ใช้ความรู้ทางกายวิภาคศาสตร์ สรีรวิทยา วิทยาศาสตร์การเคลื่อนไหว โภชนาการชีวเคมี กีฬาเวชศาสตร์และวิทยาศาสตร์ในสาขาต่าง ๆ ที่ใช้ในการออกกำลังกาย การคัดเลือกนักกีฬา การฝึกซ้อมและการกีฬาตั้งแต่ขั้นพื้นฐาน กีฬาเพื่อสุขภาพและเพื่อการแข่งขัน
 Applying the knowledge of anatomy, physiology, kinesiology, biological and chemical nutrition, medical sports and other science in different fields used in exercising; selecting athletes; practicing and sporting from the basic; sporting for health and competitions
- 1193247 ผู้กำกับลูกเสือ-เนตรนารี ชั้นความรู้ขั้นสูง 2(1-2-3)**
Scout Advanced Unit Leader Training Course (S.A.T.C)
 รายวิชาที่ต้องสอบผ่านมาก่อน : 1193240 ผู้กำกับลูกเสือ เนตรนารี ยุวกาชาด และผู้บำเพ็ญประโยชน์
 หลักการ จุดประสงค์ของการฝึกอบรมด้วยตัวเอง ผ่านการปฏิบัติกิจกรรมต่างๆ ในกองลูกเสือ แนวการฝึกอบรมเพื่อความก้าวหน้าของลูกเสือ ทั้งภาคทฤษฎี ภาคปฏิบัติ และส่วนต่างๆ ของกิจการลูกเสือ การวางแผนแนวการฝึก การจัดการอบรมได้ เข้าร่วมการฝึกผู้กำกับลูกเสือ เนตรนารี สำรอง ชั้นความรู้ขั้นสูง หรือลูกเสือ เนตรนารี สามัญชั้นความรู้ขั้นสูง หรือลูกเสือ เนตรนารี สามัญรุ่นใหญ่ ชั้นความรู้ขั้นสูง
Required Course : 1193240 Scout Unit Leader, Girl Scout, Cross Youth and Girl Guides
 Principles; purposes of the training on their own; through the practical activities in Bukit Scout troop; the training for the advancement of the scout, both theory and practice, the various parts of the business; scouting; planning the training; management training; joined cub scouts stage director, advanced knowledge, or scout step advanced knowledge, or scout step advanced knowledge

- 1193248 การประชาสัมพันธ์ทางกีฬา 2(2-0-4)**
Public Relations in Sports
 หลักการ วิธีการ การประชาสัมพันธ์ การสื่อสารการกีฬาทางวิทยุ โทรทัศน์ หนังสือพิมพ์
 เว็บไซต์ ตลอดจนสื่อสารชนิดต่าง ๆ ทั้งในและต่างประเทศ
 Principles; methods; public relation; sporting communication on the radio,
 television, newspaper, websites and together with different kinds of communications
 inside and outside the country
- 1193249 อาหารและโภชนาการเพื่อสุขภาพ 2(2-0-4)**
Food and Nutrition for Health
 ปัญหาภาวะโภชนาการที่มีผลกระทบต่อสุขภาพ รายการอาหารที่เหมาะสมกับวัย อาหาร
 และผลิตภัณฑ์สุขภาพ ความสัมพันธ์ของอาหารและโภชนาการต่อสุขภาพทั้งในระดับบุคคล ครอบครัว และ
 ชุมชน บูรณาการหลักการศึกษากฎการศึกษาศาสตร์และหลักโภชนศาสตร์เพื่อแก้ไขปัญหาภาวะ
 โภชนาการ ความปลอดภัยด้านอาหาร มาตรการพิทักษ์ประโยชน์ด้านอาหาร การปฏิบัติที่ถูกต้องเกี่ยวกับ
 การบริโภคอาหารเพื่อสุขภาพ
 Problems of nutrition condition effecting health; food list fitting different
 ages; food and products for health; relationship of food and nutrition toward health of
 individuals, family and community; integration educational principles; behavioral and
 nutrition principles for solving problem of nutrition condition; food safety; measurement
 for claiming food benefit; and the right practice about food consuming for health
- 1193301 การพัฒนาหลักสูตรพลศึกษา 3(3-0-6)**
Physical Education Curriculum Development
 ความสำคัญของหลักสูตรพลศึกษา องค์ประกอบหลักสูตร ความสัมพันธ์ระหว่างปรัชญา
 การศึกษาและปรัชญาพลศึกษาต่อการพัฒนาหลักสูตร หลักการการออกแบบหลักสูตรพลศึกษาในโรงเรียน
 ขั้นตอนการปฏิบัติการจัดทำหลักสูตรพลศึกษาในโรงเรียน การจัดทำหน่วยการเรียนรู้และโครงสร้างรายวิชา
 Importance of physical education curriculum; curriculum factor;
 relationship between educational philosophy and physical education philosophy on
 curriculum development; principles of physical education curriculum design in schools;
 procedures for conducting physical education curriculum in schools; learning unit
 preparation and course structure
- 1193302 การจัดการเรียนรู้พลศึกษา 3(2-2-5)**
Learning Management in Physical Education
 ความหมายและความสำคัญของการจัดการเรียนรู้พลศึกษา มาตรฐาน ผลการเรียนรู้
 ตัวชี้วัด และจุดประสงค์การเรียนรู้ การนำหลักจิตวิทยาการเรียนรู้มาใช้ในการสอน หลักการดำเนิน
 การสอนพลศึกษา วิธีสอนพลศึกษา การจัดและบริหารชั้นเรียนพลศึกษา การเลือกใช้วิธีประเมินผลใน

การจัดการเรียนรู้ คุณสมบัติของการเป็นครูพลศึกษา มาตรฐานวิชาชีพครู การจัดทำแผนการจัดการเรียนรู้ พลศึกษา

Definition and importance of physical education learning management; standards, learning outcomes, indicators and learning objectives; applying the learning psychology principles in teaching; principles of physical education teaching; physical education method; organizing and managing physical education classes; selection of evaluation methods for learning management; qualification of being a physical education teacher; teacher professional standards; preparation of physical education management plans

1193303 จิตวิทยากับการจัดการเรียนรู้พลศึกษา 2(2-0-4)

Psychology and Learning Management in Physical Education

ความหมาย ความสำคัญของจิตวิทยากับการสอนพลศึกษา การเรียนรู้ ทฤษฎีการเรียนรู้ ชนิดของการเรียนรู้ทางพลศึกษา หลักการเรียนรู้ทางพลศึกษา แรงจูงใจ ปัจจัยและสภาวะที่ก่อให้เกิด การเรียนรู้ทักษะกลไก ลักษณะและความต้องการของนักเรียน

Meaning; importance of psychology and teaching of physical education; learning; learning theories; types of learning of physical education; principles of physical education; motivation; factors and conditions that cause learning motor skills; characteristics and needs of students

1193304 การวิจัยปฏิบัติการในชั้นเรียนพลศึกษา 2(1-2-3)

Classroom Action Research in Physical Education

ความรู้พื้นฐานทางการวิจัย ความสำคัญของการวิจัยต่อการพัฒนาผู้เรียน ครู และ หลักสูตรพลศึกษาตามมาตรฐานการเรียนรู้ ความสำคัญของการวิจัยปฏิบัติการในชั้นเรียนพลศึกษา หลักการวิจัยปฏิบัติการในชั้นเรียนพลศึกษา การวางแผนการวิจัย การกำหนดปัญหา การเลือกรูปแบบ การวิจัย กระบวนการวิจัยปฏิบัติการในชั้นเรียนพลศึกษา การเขียนรายงาน และการเผยแพร่งานวิจัย

Basic knowledge of research; importance of research on the development of learners, teachers and physical education curriculum according to learning standards; Importance of classroom action research in physical education; principles of classroom action research in physical education, research planning, problem determination, research form selection, classroom action research in physical education process, report writing and dissemination of research

1193305 การสัมมนาทางพลศึกษา 2(2-0-4)
Seminar in Physical Education

การนำเสนอและอภิปรายหัวข้อ ประเด็น ปัญหาทางพลศึกษาที่ประสบในปัจจุบัน การศึกษาค้นคว้าเป็นทีม เทคนิคการจัดสัมมนา การอภิปราย การรายงาน และการวิเคราะห์แนวทางปรับปรุงแก้ไข

Presentation and discussion on the topic of physical education current problems; team study; techniques for organizing seminars; discussions; reporting and analyzing guidelines for improvement

3.2 ชื่อ นามสกุล เลขบัตรประจำตัวประชาชน ตำแหน่ง และคุณวุฒิการศึกษาของอาจารย์ประจำหลักสูตร อาจารย์ประจำ และอาจารย์พิเศษ

3.2.1 อาจารย์ประจำหลักสูตร

ที่	ชื่อ-นามสกุล เลขประจำตัวประชาชน	ตำแหน่ง ทางวิชาการ	คุณวุฒิ(สาขาวิชา)	สถาบัน และปี พ.ศ. ที่สำเร็จการศึกษา
1	นายวิกรม ศุขธณี 3-1499-xxxx-xx-x	อาจารย์	ค.ด. (สุขศึกษาและพลศึกษา) ศศ.ม. (พลศึกษา) ศศ.บ. (พลศึกษา)	จุฬาลงกรณ์มหาวิทยาลัย, 2559 มหาวิทยาลัยเกษตรศาสตร์, 2546 มหาวิทยาลัยเกษตรศาสตร์, 2543
2	นายสุรศักดิ์ เครือหงษ์ 3-8604-xxxx-xx-x	อาจารย์	บธ.ด. (การจัดการกีฬา) ศศ.ม. (พลศึกษา) ศศ.บ. (พลศึกษา)	มหาวิทยาลัยราชภัฏจันทรเกษม, 2559 มหาวิทยาลัยเกษตรศาสตร์, 2545 มหาวิทยาลัยเกษตรศาสตร์, 2543
3	นางสาวอรพิมล กิตติธีรโสภณ 1-1008-xxxx-xx-x	อาจารย์	ปร.ด. (พลศึกษา) ศศ.ม. (พลศึกษา) ศศ.บ. (พลศึกษา)	มหาวิทยาลัยเกษตรศาสตร์, 2563 มหาวิทยาลัยเกษตรศาสตร์, 2552 มหาวิทยาลัยเกษตรศาสตร์, 2549
4	นางสาวกอบกุล ชินชัยภูมิ 3-3603-xxxx-xx-x	อาจารย์	ศษ.ม. (พลศึกษา) ศศ.บ. (พลศึกษา)	มหาวิทยาลัยรามคำแหง, 2552 มหาวิทยาลัยเกษตรศาสตร์, 2547
5	นายวิเชียร ทูริลา 1-8699-xxxx-xx-x	อาจารย์	กศ.ม. (พลศึกษา) ค.บ. (ประถมศึกษา)	มหาวิทยาลัยศรีนครินทรวิโรฒ, 2556 มหาวิทยาลัยราชภัฏบ้านสมเด็จ เจ้าพระยา, 2549
6	นางสาวนงคณภัส ปาแก้ว 1-5099-xxxx-xx-x	อาจารย์	ค.ม. (สุขศึกษาและพลศึกษา) วท.บ. (วิทยาศาสตร์การกีฬา)	จุฬาลงกรณ์มหาวิทยาลัย, 2558 จุฬาลงกรณ์มหาวิทยาลัย, 2551
7	นางสาวการะเกด หัตถกิจวิไล 1-1008-xxxx-xx-x	อาจารย์	วท.ม. (นันทนาการ) ศษ.บ. (พลศึกษา)	มหาวิทยาลัยเกษตรศาสตร์, 2556 มหาวิทยาลัยเกษตรศาสตร์, 2552

หมายเหตุ ประวัติ ผลงานทางวิชาการ และภาระงานสอน ดูที่ภาคผนวก ข

3.2.2 อาจารย์ประจำ

ที่	ชื่อ-นามสกุล เลขประจำตัวประชาชน	ตำแหน่ง ทางวิชาการ	คุณวุฒิ(สาขาวิชา)	สถาบัน และปี พ.ศ. ที่สำเร็จการศึกษา
1	นายวิกรม สุขธนี 3-1499-xxxx-xx-x	อาจารย์	ค.ด. (สุขศึกษาและพลศึกษา) ศศ.ม. (พลศึกษา) ศศ.บ. (พลศึกษา)	จุฬาลงกรณ์มหาวิทยาลัย, 2559 มหาวิทยาลัยเกษตรศาสตร์, 2546 มหาวิทยาลัยเกษตรศาสตร์, 2543
2	นายสุรศักดิ์ เครือหงษ์ 3-8604-xxxx-xx-x	อาจารย์	บธ.ด. (การจัดการกีฬา) ศศ.ม. (พลศึกษา) ศศ.บ. (พลศึกษา)	มหาวิทยาลัยราชภัฏจันทรเกษม, 2559 มหาวิทยาลัยเกษตรศาสตร์, 2545 มหาวิทยาลัยเกษตรศาสตร์, 2543
3	นางสาวอรพิมล กิตติธีรโสภณ 1-1008-xxxx-xx-x	อาจารย์	ปร.ด. (พลศึกษา) ศศ.ม. (พลศึกษา) ศศ.บ. (พลศึกษา)	มหาวิทยาลัยเกษตรศาสตร์, 2563 มหาวิทยาลัยเกษตรศาสตร์, 2552 มหาวิทยาลัยเกษตรศาสตร์, 2549
4	นางสาวกอบกุล ชินชัยภูมิ 3-3603-xxxx-xx-x	อาจารย์	ศษ.ม. (พลศึกษา) ศศ.บ. (พลศึกษา)	มหาวิทยาลัยรามคำแหง, 2552 มหาวิทยาลัยเกษตรศาสตร์, 2547
5	นายวิเชียร ทวีลา 1-8699-xxxx-xx-x	อาจารย์	กศ.ม. (พลศึกษา) ค.บ. (ประถมศึกษา)	มหาวิทยาลัยศรีนครินทรวิโรฒ, 2556 มหาวิทยาลัยราชภัฏบ้านสมเด็จ เจ้าพระยา, 2549
6	นางสาวนงคณภัส ปาแก้ว 1-5099-xxxx-xx-x	อาจารย์	ค.ม. (สุขศึกษาและพลศึกษา) วท.บ. (วิทยาศาสตร์การกีฬา)	จุฬาลงกรณ์มหาวิทยาลัย, 2558 จุฬาลงกรณ์มหาวิทยาลัย, 2551
7	นางสาวการะเกด หัตถกิจวิไล 1-1008-xxxx-xx-x	อาจารย์	วท.ม. (นันทนาการ) ศษ.บ. (พลศึกษา)	มหาวิทยาลัยเกษตรศาสตร์, 2556 มหาวิทยาลัยเกษตรศาสตร์, 2552

หมายเหตุ ประวัติ ผลงานทางวิชาการ และภาระงานสอน ดูที่ภาคผนวก ค

3.2.3 อาจารย์พิเศษ

ที่	ชื่อ-นามสกุล เลขประจำตัวประชาชน	ตำแหน่ง ทางวิชาการ	คุณวุฒิ(สาขาวิชา)	สถาบัน และปี พ.ศ. ที่สำเร็จการศึกษา
1.	นายพิชิต เพชรานนท์ 3-1006-xxxx-xx-x	รองศาสตราจารย์	กศ.บ. (พลานามัย)	วิทยาลัยวิชาการศึกษา ประสานมิตร, 2513
2.	นายภาณุ กุศลวงศ์ 1-1014-xxxx-xx-x	อาจารย์	ค.ด. (สุขศึกษาและพลศึกษา) ค.ม. (พลศึกษา) วท.บ. (วิทยาศาสตร์การกีฬา)	จุฬาลงกรณ์มหาวิทยาลัย, 2559 จุฬาลงกรณ์มหาวิทยาลัย, 2552 มหาวิทยาลัยศรีนครินทรวิโรฒ, 2550
3.	นายณัฐพงศ์ สุโกมล 3-1005-xxxx-xx-x	อาจารย์	ศศ.ม. (พลศึกษา) ศศ.บ. (ศึกษาศาสตร์- พลศึกษา)	มหาวิทยาลัยเกษตรศาสตร์, 2541 มหาวิทยาลัยเกษตรศาสตร์, 2537
4.	Mr.Mark Murphy	อาจารย์	BS. (Computer Science)	University of Leeds UK, 2001

หมายเหตุ ประวัติ ผลงานทางวิชาการ และภาระงานสอน ดูที่ภาคผนวก ง

4. องค์ประกอบเกี่ยวกับประสบการณ์ภาคสนาม

การปฏิบัติการสอนในสถานศึกษาของคณะครุศาสตร์มีการฝึกปฏิบัติการวิชาชีพ แบ่งออกเป็น 2 ส่วนคือ การฝึกปฏิบัติการวิชาชีพครุระหว่างเรียน โดยเป็นการศึกษาสังเกตและการมีส่วนร่วมในสถานศึกษาและการทดลองสอนในชั้นเรียน ส่วนที่สองการปฏิบัติการสอนในสถานศึกษา โดยแบ่งเป็นการปฏิบัติการสอนเต็มรูป จำนวน 2 ภาคเรียนในสาขาวิชาเฉพาะ ประกอบด้วย การปฏิบัติการสอนในสถานศึกษา การปฏิบัติงานในหน้าที่ครู ควบคู่กับการนิเทศ การบูรณาการความรู้ในการจัดทำแผนการเรียนรู้ การจัดการกระบวนการเรียนรู้ โดยใช้สื่อนวัตกรรม เทคนิค และยุทธวิธีการเรียนรู้ในวิชาเฉพาะหรือวิชาเอกได้อย่างเหมาะสมกับผู้เรียน การวัดและประเมินผลการเรียนรู้ เพื่อพัฒนาการจัดการเรียนรู้และ ผู้เรียน การจัดทำบันทึกและรายงานผลการจัดการเรียนรู้ การจัดกิจกรรมทางวิชาการ การวิจัยในชั้นเรียน เพื่อพัฒนาผู้เรียน การปฏิบัติงานครุนอกเหนือจากการสอน การสัมมนาทางการศึกษา

4.1 มาตรฐานผลการเรียนรู้ของประสบการณ์ภาคสนาม

ปฏิบัติการสอนในสถานศึกษา คณะครุศาสตร์กำหนดโดยเน้นงานที่นักศึกษาครูต้องปฏิบัติจริง และเสริมสร้างสมรรถภาพของนักศึกษาที่พึงประสงค์เพื่อให้นักศึกษาพร้อมที่จะเป็นผู้เริ่มต้นวิชาชีพครูที่ดี โดยมีความคาดหวังในผลการเรียนรู้มีดังนี้

- 1) มีบุคลิกลักษณะความเป็นครู มีคุณธรรมจริยธรรม และจรรยาบรรณวิชาชีพ
- 2) มีความรอบรู้ในทักษะ ทฤษฎีต่างๆ ในศาสตร์การศึกษาวิชาชีพครู และการปฏิบัติงานจากสถานศึกษา ตลอดจนมีความเข้าใจในหลักการ ทักษะเทคโนโลยีและดิจิทัล ทักษะศตวรรษที่ 21 ชุมชนแห่งการเรียนรู้ (PLC) แนวคิดปรัชญาของเศรษฐกิจพอเพียง และสามารถประยุกต์ใช้ในการปฏิบัติงานวิชาชีพครูได้
- 3) สามารถคิดค้นข้อเท็จจริง ทำความเข้าใจ ประเมินข้อมูลสารสนเทศ เพื่อใช้ในการปฏิบัติงานสอน คิดวิเคราะห์การจัดการเรียนรู้อย่างสร้างสรรค์ และแก้ปัญหาในการจัดการเรียนรู้ เพื่อนำไปสู่การแก้ไขได้อย่างสร้างสรรค์
- 4) มีมนุษยสัมพันธ์ มีความใส่ใจช่วยเหลือเกื้อกูล มีวุฒิภาวะทางอารมณ์ ปรับตัวได้ดี สามารถทำงานร่วมกับบุคลากร ครู นักศึกษาร่วมฝึกประสบการณ์ มีปฏิสัมพันธ์ที่ดีกับผู้เรียน และมีความเป็นผู้นำผู้ตามที่ดี รับผิดชอบ สามารถทำงานร่วมกับผู้อื่นได้
- 5) คิด วิเคราะห์ สังเคราะห์ เพื่อสร้างบทเรียนและนวัตกรรมที่สอดคล้องกับบทเรียน สามารถบูรณาการการสอน และใช้เทคโนโลยีนวัตกรรมได้
- 6) มีความเชี่ยวชาญในการจัดการเรียนรู้ที่มีความหลากหลาย เหมาะสมกับผู้เรียนที่มีลักษณะต่างกัน และสามารถบูรณาการศาสตร์การสอนที่สามารถปฏิบัติได้จริงในชั้นเรียนได้
- 7) มีความสามารถในการวางแผน ออกแบบ ปฏิบัติการสอน และการจัดสภาพแวดล้อมบรรยากาศเพื่อการเรียนรู้

4.2 ช่วงเวลา

- | | |
|---|---------------------------------|
| 1) การฝึกปฏิบัติการวิชาชีพในสถานศึกษา 1 | ชั้นปีที่ 2 ของภาคการศึกษาที่ 1 |
| 2) การฝึกปฏิบัติการวิชาชีพในสถานศึกษา 2 | ชั้นปีที่ 3 ของภาคการศึกษาที่ 1 |
| 3) การปฏิบัติการสอนในสถานศึกษา 1 | ชั้นปีที่ 4 ของภาคการศึกษาที่ 1 |
| 4) การปฏิบัติการสอนในสถานศึกษา 2 | ชั้นปีที่ 4 ของภาคการศึกษาที่ 2 |

4.3 การจัดเวลาและตารางสอน

ปีที่ / ภาคการศึกษาที่	ฝึกประสบการณ์วิชาชีพ	จำนวนชั่วโมงและตารางสอน
2 / 1	การฝึกปฏิบัติวิชาชีพในสถานศึกษา 1	1 หน่วยกิต 90 ชั่วโมง (8 ชั่วโมงต่อวัน)
3 / 1	การฝึกปฏิบัติวิชาชีพในสถานศึกษา 2	1 หน่วยกิต 90 ชั่วโมง (8 ชั่วโมงต่อวัน และคาบสอนวิชาเอก อย่างน้อย 8 คาบ ต่อสัปดาห์)
4 / 1	การปฏิบัติการสอนในสถานศึกษา 1	6 หน่วยกิต 540 ชั่วโมง (8 ชั่วโมงต่อวัน และคาบสอนวิชาเอก อย่างน้อย 8 คาบ ต่อสัปดาห์)
4 / 2	การปฏิบัติการสอนในสถานศึกษา 2	6 หน่วยกิต 540 ชั่วโมง (8 ชั่วโมงต่อวัน และคาบสอนวิชาเอก อย่างน้อย 8 คาบ ต่อสัปดาห์)

5. ข้อกำหนดเกี่ยวกับการทำโครงการหรืองานวิจัย

ในการทำโครงการหรือวิจัยในหลักสูตรนี้มีอยู่ในรายวิชาการปฏิบัติการสอนในสถานศึกษา ซึ่งเป็นหัวข้อที่เกี่ยวข้องกับการประยุกต์ใช้ความรู้ ประสบการณ์โดยมีรายงานที่ต้องนำเสนอตามรูปแบบและระยะเวลาที่หลักสูตรกำหนดอย่างเคร่งครัด

5.1 รายวิชา การปฏิบัติการสอนในสถานศึกษา 2

5.1.1 คำอธิบายโดยย่อ

ในการทำโครงการหรืองานวิจัยในรายวิชาการปฏิบัติการสอนในสถานศึกษา 2 เป็นการทำโครงการหรืองานวิจัยในหัวข้อที่เกี่ยวข้องกับการจัดการเรียนรู้ การสอน ประสบการณ์ในสถานศึกษา หรือการประยุกต์ใช้ความรู้ที่ได้ศึกษามา โดยมีรายงานที่ต้องนำเสนอตามรูปแบบและระยะเวลาที่หลักสูตรกำหนด ภายใต้การควบคุมดูแล การแนะนำ การให้คำปรึกษาจากอาจารย์ฝ่ายฝึกประสบการณ์วิชาชีพ อาจารย์นิเทศก์ และครูพี่เลี้ยง

5.1.2 มาตรฐานผลการเรียนรู้

นักศึกษาสามารถบูรณาการความรู้และสามารถทำงานอย่างเป็นระบบ มีความรู้ความเข้าใจในกระบวนการ วิจัย สามารถทำวิจัยเบื้องต้นเพื่อใช้ในการแก้ปัญหาทางการศึกษา และสามารถเขียนผลงานวิจัย

5.1.3 ช่วงเวลา

ภาคการศึกษาที่ 2 ของชั้นปีที่ 4

5.1.4 จำนวนหน่วยกิต

6 หน่วยกิต

5.1.5 การเตรียมการ

มีการให้ความรู้การทำวิจัยในรายวิชาการวิจัยและพัฒนานวัตกรรมการเรียนรู้ มีการติดต่อสถานศึกษาเพื่อให้นักศึกษาได้ปฏิบัติการสอน เก็บรวบรวมข้อมูล ปัญหาและแนวทางการแก้ปัญหา การจัดการเรียนการสอน พฤติกรรมของนักเรียนในรายวิชาการฝึกปฏิบัติวิชาชีพครูในสถานศึกษา 1 การฝึกปฏิบัติวิชาชีพครูในสถานศึกษา 2 และการปฏิบัติการสอนในสถานศึกษา 1 มีการจัดปฐมนิเทศนักศึกษาในเรื่องการทำวิจัยในชั้นเรียน อีกทั้งมีคู่มือ ตัวอย่างโครงงานและงานวิจัยให้ศึกษา

5.1.6 กระบวนการประเมินผล

ประเมินผลจากความก้าวหน้าในการทำโครงงานหรือวิจัย การปฏิบัติการสอน ในสถานศึกษาที่บันทึกในสมุดให้คำปรึกษา โดยอาจารย์ที่ปรึกษา โรงเรียนที่ปฏิบัติการสอน และประเมินผลจากโครงงานหรืองานวิจัยในรายวิชาการปฏิบัติการสอนในสถานศึกษา 2 ที่ได้กำหนดรูปแบบการนำเสนอตามระยะเวลาที่ฝ่ายฝึกประสบการณ์วิชาชีพคณะครุศาสตร์ และสาขาวิชากำหนด

หมวดที่ 4 ผลการเรียนรู้ กลยุทธ์การสอนและการประเมินผล

1. การพัฒนาคุณลักษณะพิเศษของนักศึกษา

ลักษณะเด่นของนักศึกษา	กลยุทธ์หรือกิจกรรมของนักศึกษา
พัฒนาตนเองสู่การเป็นผู้นำทางพลศึกษา นันทนาการและผู้ที่กำกับลูกเสืออย่างสร้างสรรค์	<p>1. ใช้กลยุทธ์ด้านการจัดกิจกรรมเสริม โดยจัดโครงการหรือกิจกรรมเสริมหลักสูตรที่เน้นให้นักศึกษาได้เรียนรู้และพัฒนาทักษะในการเป็นผู้นำทางพลศึกษา นันทนาการและผู้ที่กำกับลูกเสือ พร้อมทั้งเปิดโอกาสให้นักศึกษาได้ฝึกอบรบทั้งภายในและภายนอกมหาวิทยาลัย</p> <p>2. ใช้กลยุทธ์ด้านการบริหารจัดการ จัดหาแหล่งทรัพยากรและสร้างสิ่งแวดล้อมทางการเรียนรู้ที่หลากหลาย สำหรับให้นักศึกษาได้ศึกษาค้นคว้าและฝึกทักษะเทคโนโลยีและการใช้สื่อทางการศึกษา เพื่อส่งเสริมให้นักศึกษาที่มีความใฝ่เรียนรู้และพัฒนาตนเองอย่างต่อเนื่อง</p>

2. การพัฒนาผลการเรียนรู้ในแต่ละด้าน

2.1 หมวดวิชาศึกษาทั่วไป

1) ด้านคุณธรรม จริยธรรม

ผลการเรียนรู้	กลยุทธ์การสอน	วิธีการวัดและประเมินผล
<p>1. มีคุณธรรมจริยธรรมในการดำเนินชีวิต</p> <p>2. มีความซื่อสัตย์สุจริต</p> <p>3. มีความฉลาดทางอารมณ์</p> <p>4. มีจิตสำนึกสาธารณะ</p>	<p>1. การบรรยาย</p> <p>2. การสาธิต</p> <p>3. การอภิปราย</p> <p>4. การสอนที่สอดแทรกคุณธรรมจริยธรรม โดยใช้เอกสารและสื่อต่างๆ</p> <p>5. การสอนโดยใช้การเรียนรู้จากกรณีศึกษา บทบาทสมมุติ สถานการณ์จำลอง เกม</p> <p>6. การเรียนรู้ในกิจกรรมที่ให้ผู้เรียนได้ปฏิบัติในสถานการณ์จริง</p> <p>7. การกำหนดพฤติกรรม ข้อปฏิบัติ เพื่อให้ผู้เรียนปฏิบัติตาม</p> <p>8. การจัดกิจกรรมการเรียนการสอน และมอบหมายงาน</p>	<p>1. ประเมินจากการสังเกต พฤติกรรม ปฏิสัมพันธ์ในชั้นเรียน การอภิปรายในชั้นเรียน หรือ การเข้าร่วมกิจกรรมต่างๆ</p> <p>2. ประเมินจากการปฏิบัติงานหรือผลงาน</p> <p>3. ประเมินจากการวิเคราะห์ ใบบาง รายงาน ผลงาน หรือ ผลผลิตของผู้เรียน</p>

2) ด้านความรู้

ผลการเรียนรู้	กลยุทธ์การสอน	วิธีการวัดและประเมินผล
1. มีความรู้ความเข้าใจ ในเนื้อหาวิชา 2. มีความรู้ความเข้าใจ ในความเป็นไทย ภาษาและ วัฒนธรรมอาเซียน 3. มีความสามารถนำความรู้ ไปพัฒนาตนเอง	1. การบรรยาย 2. การสาธิต 3. การอภิปราย 4. การฝึกปฏิบัติการ 5. การทำโครงการ โครงการ 6. การสอนทักษะการสืบค้น ทักษะ การเรียนรู้ต่างๆ เพื่อนำไปใช้ในการ การเรียนรู้ผ่านการแสวงหาความรู้ ตัวเอง 7. การสอนโดยใช้การเรียนรู้จาก กรณีศึกษา สถานการณ์จำลอง เกม หรือสถานการณ์จริง 8. การศึกษาดูงานหรือเชิญวิทยากร ผู้เชี่ยวชาญที่มีประสบการณ์ตรงมา เป็นวิทยากรเฉพาะเรื่อง	1. การทดสอบย่อย แบบฝึกหัด 2. การสอบปลายภาค และ/หรือ การสอบกลางภาค 3. ประเมินจากใบงาน รายงาน ผลงาน หรือผลผลิตของผู้เรียน 4. ประเมินจากการนำเสนอ รายงาน หรือผลงานของผู้เรียน 5. ประเมินจากการสังเกต พฤติกรรม ปฏิสัมพันธ์ในชั้นเรียน การอภิปรายในชั้นเรียน หรือการมี ส่วนร่วมในการตอบคำถาม

3) ด้านทักษะทางปัญญา

ผลการเรียนรู้	กลยุทธ์การสอน	วิธีการวัดและประเมินผล
1. มีทักษะการแสวงหาความรู้ ติดตามการเปลี่ยนแปลงของ บริบททางสังคมเพื่อพัฒนา ตนเอง 2. มีทักษะการคิดวิเคราะห์ คิดสังเคราะห์ คิดอย่างมี เหตุผล คิดอย่างมีวิจารณญาณ และคิดแบบองค์รวม 3. มีความสามารถแก้ปัญหา อย่างสร้างสรรค์	1. การบรรยาย 2. การสาธิต 3. การอภิปราย 4. การฝึกปฏิบัติการ 5. การทำโครงการ โครงการ 6. การวิเคราะห์สังเคราะห์ข้อมูล จากการสืบค้น การบรรยาย เอกสารและสื่อต่างๆ เพื่อนำไปสู่ การอภิปราย การนำเสนอใน ชั้นเรียน 7. การศึกษาดูงาน เรียนรู้จากสถานที่ เรียนรู้จากประสบการณ์ เรียนรู้จาก ชุมชน เรียนรู้จากสภาพจริง 8. การสอนโดยใช้การเรียนรู้จาก กรณีศึกษา สถานการณ์จำลอง เกม เพื่อนำไปสู่การสังเคราะห์ วิเคราะห์ และวิพากษ์	1. การทดสอบย่อย แบบฝึกหัด 2. การสอบปลายภาค และ/หรือ การสอบกลางภาค 3. ประเมินจากกิจกรรม ใบงาน รายงาน ผลงาน ผลผลิต หรือ การนำเสนอของผู้เรียน 4. ประเมินจากการอภิปราย หรือ การแสดงความคิดเห็นในชั้นเรียน การมีส่วนร่วมในการตอบคำถาม

ผลการเรียนรู้	กลยุทธ์การสอน	วิธีการวัดและประเมินผล
	9. การสอนทักษะการสืบค้น ทักษะการเรียนรู้ต่างๆ เพื่อนำไปใช้ในการเรียนรู้ผ่านการศึกษาค้นคว้าด้วยตนเอง	

4) ด้านทักษะความสัมพันธ์ระหว่างบุคคลและความรับผิดชอบ

ผลการเรียนรู้	กลยุทธ์การสอน	วิธีการวัดและประเมินผล
1. มีความเข้าใจความต่างด้านวัฒนธรรม และความต่างด้านกระบวนทัศน์ 2. มีความรับผิดชอบต่อสังคม ประเทศชาติ พร้อมเป็นสมาชิกประชาคมอาเซียน และประชาคมโลก 3. มีภาวะผู้นำ และสามารถในการทำงานร่วมกัน	1. การสอนโดยเน้นการสร้างความสัมพันธ์ระหว่างผู้เรียนกับผู้เรียน ผู้เรียนกับผู้สอน ผู้เรียนกับบุคคลอื่นที่เกี่ยวข้อง 2. การสอนโดยการจัดกิจกรรมกลุ่มเพื่อส่งเสริมการปฏิบัติงานในฐานะผู้นำ ผู้ตามที่ดี โดยผ่านกิจกรรมการทำรายงาน โครงการ โครงงาน เพื่อการนำเสนอ 3. การสอนโดยใช้การเรียนรู้จากบทบาทสมมุติ กรณีศึกษา หรือสถานการณ์จำลอง เพื่อเรียนรู้การปรับตัว บทบาทความรับผิดชอบ และบทบาทความเป็นผู้นำและผู้ตาม 4. การศึกษาดูงาน เรียนรู้นอกสถานที่ เรียนรู้จากประสบการณ์ เรียนรู้จากชุมชน เรียนรู้จากสภาพจริง	1. ประเมินจากการสังเกต พฤติกรรม ปฏิสัมพันธ์ในชั้นเรียน ความรับผิดชอบ การมีส่วนร่วมในกิจกรรมต่างๆ ที่ได้รับมอบหมาย 2. ประเมินจากทักษะการแสดงออกในภาวะผู้นำ ผู้ตามจากสถานการณ์การเรียนการสอนที่กำหนด 3. ประเมินจากความสามารถในการทำงาน การปฏิบัติงานร่วมกัน 4. ประเมินจากการนำเสนอ ใบบงาน รายงาน ผลงาน หรือผลผลิตของผู้เรียน

5) ด้านทักษะการวิเคราะห์เชิงตัวเลข การสื่อสารและการใช้เทคโนโลยีสารสนเทศ

ผลการเรียนรู้	กลยุทธ์การสอน	วิธีการวัดและประเมินผล
1. มีทักษะการสื่อสาร 2. มีทักษะการวิเคราะห์เชิงตัวเลข 3. มีทักษะและสามารถใช้นวัตกรรมและเทคโนโลยีอย่างสร้างสรรค์และรู้เท่าทัน	1. การบรรยาย 2. การสาธิต 3. การสอนโดยส่งเสริมการเรียนรู้ที่ใช้เทคโนโลยีสารสนเทศ และการสื่อสารได้หลากหลายรูปแบบ 4. การสอนโดยมอบหมายให้ผู้เรียนได้ใช้การสื่อสารทั้งการพูด การฟัง การอ่าน การเขียนระหว่างผู้เรียน	1. ประเมินจากการสังเกต พฤติกรรม การสื่อสาร การมีส่วนร่วม หรือการติดต่อผู้สอนผ่านระบบเทคโนโลยีสารสนเทศ การเข้าร่วมกิจกรรมต่างๆ 2. ประเมินจากความสามารถในการอธิบาย อภิปราย หรือการนำเสนอ

ผลการเรียนรู้	กลยุทธ์การสอน	วิธีการวัดและประเมินผล
	กับผู้เรียน ผู้เรียนกับผู้สอน และบุคคลอื่นๆ 5. การสอนโดยใช้การเรียนรู้จากกรณีศึกษา บทบาทสมมุติ สถานการณ์จำลอง	3. ประเมินจากใบงาน รายงาน ผลงาน หรือผลผลิตของผู้เรียน ทั้งในด้านการสืบค้นข้อมูล การวิเคราะห์ข้อมูล การประมวลผล และการใช้นวัตกรรมและเทคโนโลยี เพื่อการนำเสนอในรูปแบบที่เหมาะสม

2.2 หมวดวิชาเฉพาะด้าน

1) ด้านคุณธรรม จริยธรรม

ผลการเรียนรู้	กลยุทธ์การสอน	วิธีการวัดและประเมินผล
<p>1. รัก ศรัทธาและภูมิใจในวิชาชีพครู มีจิตวิญญาณและอุดมการณ์ความเป็นครู และปฏิบัติตามจรรยาบรรณวิชาชีพครู</p> <p>2. มีจิตอาสา จิตสาธารณะ อดทนอดกลั้น มีความเสียสละ รับผิดชอบและซื่อสัตย์ต่องานที่ได้รับมอบหมาย ทั้งด้านวิชาการและวิชาชีพ และสามารถพัฒนาตนเองอย่างต่อเนื่อง ประพฤติตนเป็นแบบอย่างที่ดีแก่ศิษย์ ครอบครัว สังคมและประเทศชาติ และเสริมสร้างการพัฒนาที่ยั่งยืน</p> <p>3. มีค่านิยมและคุณลักษณะเป็นประชาธิปไตย คือ การเคารพสิทธิ และให้เกียรติคนอื่น มีความสามัคคีและทำงานร่วมกับผู้อื่นได้ ใช้เหตุผลและปัญญา ในการดำเนินชีวิตและการตัดสินใจ</p> <p>4. มีความกล้าหาญและแสดง</p>	<p>1. การบรรยาย</p> <p>2. การสาธิต</p> <p>3. การอภิปราย</p> <p>4. การสอนที่สอดแทรกคุณธรรม จริยธรรม โดยใช้เอกสารและสื่อต่างๆ</p> <p>5. การสอนโดยใช้การเรียนรู้จากกรณีศึกษา บทบาทสมมุติ การระดมความคิด</p> <p>6. การจัดกิจกรรมการเรียนการสอน และมอบหมายงาน</p> <p>7. การใช้กรณีศึกษา (Case study)</p> <p>8. การวิเคราะห์แบบวิภาษวิธี (Dialectics) ในประเด็นวิกฤตด้านคุณธรรมจริยธรรมของสังคมและวิชาการ และจรรยาบรรณวิชาชีพครู</p> <p>9. การกำหนดพฤติกรรม ข้อปฏิบัติ เพื่อให้ผู้เรียนปฏิบัติตาม</p> <p>10. การเรียนรู้ในกิจกรรมที่ให้ผู้เรียนได้ปฏิบัติในสถานการณ์จริง</p>	<p>1. ประเมินจากการสังเกต พฤติกรรม ปฏิสัมพันธ์ในชั้นเรียน การอภิปรายในชั้นเรียน การเข้าร่วมกิจกรรมต่างๆ การปฏิบัติกิจกรรมกลุ่ม</p> <p>2. ประเมินจากการปฏิบัติงานหรือผลงาน</p> <p>3. ประเมินจากแหล่งข้อมูลที่ค้นคว้าและนำมาอ้างอิง</p> <p>4. ประเมินจากการสังเกต พฤติกรรม การเข้าชั้นเรียน การแต่งกาย และการแสดงออก ผ่านการสื่อสารในรูปแบบต่างๆ</p> <p>5. ประเมินจากการวิเคราะห์ ใบงาน รายงาน ผลงานหรือผลผลิตของผู้เรียน</p>

ผลการเรียนรู้	กลยุทธ์การสอน	วิธีการวัดและประเมินผล
<p>ออกทางคุณธรรมจริยธรรม สามารถวินิจฉัย จัดการและคิดแก้ปัญหาทางคุณธรรม จริยธรรมด้วยความถูกต้องเหมาะสมกับสังคม การทำงาน และสภาพแวดล้อม โดยอาศัยหลักการ เหตุผลและใช้ดุลยพินิจทางค่านิยม บรรทัดฐานทางสังคม ความรู้สึกของผู้อื่นและประโยชน์ของสังคมส่วนรวม มีจิตสำนึกในการดำรงความโปร่งใสของสังคมและประเทศชาติ ต่อต้านการทุจริต คอร์รัปชันและความไม่ถูกต้อง ไม่ใช่ข้อมูลบิดเบือน หรือการลอกเลียนผลงาน</p>		

2) ด้านความรู้

ผลการเรียนรู้	กลยุทธ์การสอน	วิธีการวัดและประเมินผล
<p>1. มีความรอบรู้ในหลักการ แนวคิด ทฤษฎี เนื้อหาสาระ ด้านวิชาชีพของครู อาทิ ค่านิยมของครู คุณธรรม จริยธรรม จรรยาบรรณ จิตวิญญาณครู ปรัชญา ความเป็นครู จิตวิทยาสำหรับครู จิตวิทยาพัฒนาการ จิตวิทยาการเรียนรู้เพื่อจัดการเรียนรู้และช่วยเหลือแก้ไขปัญหา ส่งเสริมและพัฒนาผู้เรียน หลักสูตรและวิทยาการการจัดการเรียนรู้ นวัตกรรมและเทคโนโลยี สารสนเทศและการสื่อสาร การศึกษาและการเรียนรู้</p>	<p>1. การบรรยาย/บรรยายประกอบสื่อ 2. การสาธิต 3. การอภิปราย 4. การฝึกปฏิบัติการ 5. การสอนทักษะการสืบค้น ทักษะการเรียนรู้ต่างๆ เพื่อนำไปใช้ในการเรียนรู้ผ่านการแสดงหาความรู้ด้วยตนเอง 6. การสอนโดยใช้การเรียนรู้จากกรณีศึกษา สถานการณ์จำลอง เกม หรือสถานการณ์จริง 7. การจัดทำการศึกษารายกรณี 8. การฝึกปฏิบัติการ 9. การทำโครงการโครงงาน 10. การศึกษาดูงานหรือเชิญ</p>	<p>1. การทดสอบย่อย แบบฝึกหัด 2. การสอบกลางภาค 3. การสอบปลายภาค 4. ประเมินจากใบงาน รายงาน ผลงาน หรือของผู้เรียน 5. ประเมินจากการนำเสนอ รายงาน หรือผลงานของผู้เรียน 6. ประเมินจากการสังเกต พฤติกรรม ปฏิสัมพันธ์ในชั้นเรียน การอภิปรายในชั้นเรียน หรือ การมีส่วนร่วมในชั้นเรียน</p>

ผลการเรียนรู้	กลยุทธ์การสอน	วิธีการวัดและประเมินผล
<p>การวัดประเมินการศึกษาและการเรียนรู้ การวิจัยและการพัฒนานวัตกรรมเพื่อพัฒนาผู้เรียน และภาษาเพื่อการสื่อสารสำหรับครู ทักษะการนิเทศและการสอนงาน ทักษะเทคโนโลยีและดิจิทัล ทักษะการทำงานวิจัยและวัดประเมิน ทักษะการร่วมมือสร้างสรรค์ และทักษะศตวรรษที่ 21 มีความรู้ ความเข้าใจในการบูรณาการความรู้กับการปฏิบัติจริงและการบูรณาการข้ามศาสตร์ อาทิ การบูรณาการการสอน (Technological Pedagogical Content Knowledge: TPCK) การสอนแบบบูรณาการความรู้ทางวิทยาศาสตร์เทคโนโลยี กระบวนการทางวิศวกรรมและคณิตศาสตร์ (Science Technology Engineering and Mathematics Education: STEM Education) ชุมชนแห่งการเรียนรู้ (Professional Learning Community: PLC) และมีความรู้ในการประยุกต์ใช้</p> <p>2. มีความรอบรู้ในหลักการแนวคิด ทฤษฎี เนื้อหาวิชาที่สอน สามารถวิเคราะห์ความรู้และเนื้อหาวิชาที่สอนอย่างลึกซึ้ง สามารถติดตามความก้าวหน้าด้านวิทยาการและนำไปประยุกต์ใช้</p>	<p>วิทยากร ผู้เชี่ยวชาญที่มีประสบการณ์ตรงมาเป็นวิทยากรเฉพาะเรื่อง</p>	

ผลการเรียนรู้	กลยุทธ์การสอน	วิธีการวัดและประเมินผล
<p>ในการพัฒนาผู้เรียน</p> <p>3. มีความรู้ เข้าใจชีวิต เข้าใจชุมชน เข้าใจโลก และการอยู่ร่วมกันบนพื้นฐานความแตกต่างทางวัฒนธรรม สามารถเผชิญและเท่าทันกับการเปลี่ยนแปลงของสังคม และสามารถนำแนวคิดปรัชญาของเศรษฐกิจพอเพียงไปประยุกต์ใช้ในการดำเนินชีวิตและพัฒนาตน พัฒนางานและพัฒนาผู้เรียน</p> <p>4. มีความรู้และความสามารถในการใช้ภาษาไทยและภาษาอังกฤษเพื่อการสื่อสารตามมาตรฐาน</p> <p>5. ตระหนักรู้ เห็นคุณค่าและความสำคัญของศาสตร์พระราชาเพื่อการพัฒนาที่ยั่งยืนและนำมาประยุกต์ใช้ในการพัฒนาตน พัฒนาผู้เรียน พัฒนางานและพัฒนาชุมชน</p>		

3) ด้านทักษะทางปัญญา

ผลการเรียนรู้	กลยุทธ์การสอน	วิธีการวัดและประเมินผล
<p>1. คิด ค้นหา วิเคราะห์ข้อเท็จจริง และประเมินข้อมูลสื่อสารสนเทศจากแหล่งข้อมูลที่หลากหลายอย่างรู้เท่าทันเป็นพลเมืองตื่นรู้ มีสำนึกสากลสามารถเผชิญและก้าวทันกับการเปลี่ยนแปลงในโลกยุคดิจิทัล เทคโนโลยีข้ามแพลตฟอร์ม (Platform) และโลกอนาคต นำไปประยุกต์ใช้ในการปฏิบัติงานและวินิจฉัย</p>	<p>1. การบรรยาย</p> <p>2. การสาธิต</p> <p>3. การอภิปราย</p> <p>4. การวิเคราะห์สังเคราะห์ข้อมูลจากการสืบค้น การบรรยายเอกสารและสื่อต่างๆ เพื่อนำไปสู่การอภิปราย การนำเสนอในชั้นเรียน</p> <p>5. การสอนทักษะการสืบค้นทักษะการเรียนรู้ต่าง ๆ เพื่อนำไปใช้ในการเรียนรู้ผ่านการศึกษาค้นคว้า</p>	<p>1. การทดสอบย่อย แบบฝึกหัด</p> <p>2. การสอบกลางภาค</p> <p>3. การสอบปลายภาค</p> <p>4. ประเมินจากกิจกรรม ใบงาน รายงาน ผลงาน ผลผลิตหรือการนำเสนอของผู้เรียน</p> <p>5. ประเมินจากการอภิปราย หรือการแสดงความคิดเห็น</p> <p>ผลการวิเคราะห์กรณีศึกษา</p> <p>6. ประเมินจากการอภิปราย หรือการแสดงความคิดเห็นในชั้นเรียน</p>

ผลการเรียนรู้	กลยุทธ์การสอน	วิธีการวัดและประเมินผล
<p>แก้ปัญหาและพัฒนางานได้อย่างสร้างสรรค์ โดยคำนึงถึงความรู้ หลักการทางทฤษฎี ประสบการณ์ภาคปฏิบัติ ค่านิยม แนวคิด นโยบาย และ ยุทธศาสตร์ชาติ บรรทัดฐานทางสังคมและผลกระทบที่อาจเกิดขึ้น</p> <p>2. สามารถคิดริเริ่มและพัฒนา งานอย่างสร้างสรรค์</p> <p>3. สร้างและประยุกต์ใช้ความรู้จากการทำวิจัยและสร้างหรือร่วมสร้างนวัตกรรมเพื่อพัฒนา การเรียนรู้ของผู้เรียนและ พัฒนาผู้เรียนให้เป็นผู้สร้างหรือร่วมสร้างนวัตกรรม รวมทั้ง การถ่ายทอดความรู้แก่ชุมชน และสังคม</p>	<p>ด้วยตนเอง</p> <p>6. การทำโครงการ/โครงการงาน</p> <p>7. การศึกษารายกรณี/การวิเคราะห์ ตัวอย่าง กรณีศึกษา</p> <p>8. การฝึกปฏิบัติการ</p> <p>9. ดูงาน เรียนรู้นอกสถานที่ เรียนรู้ จากประสบการณ์เรียนรู้จากชุมชน เรียนรู้จากสภาพจริง</p> <p>10. การสอนโดยใช้การเรียนรู้จาก กรณีศึกษา สถานการณ์จำลอง เกม เพื่อนำไปสู่การสังเคราะห์ วิเคราะห์ และวิพากษ์</p>	<p>การมีส่วนร่วมในการตอบคำถาม</p>

4) ด้านทักษะความสัมพันธ์ระหว่างบุคคลและความรับผิดชอบ

ผลการเรียนรู้	กลยุทธ์การสอน	วิธีการวัดและประเมินผล
<p>1. เข้าใจและใส่ใจอารมณ์ ความรู้สึกของผู้อื่น มีความคิดเชิงบวก มีจุดภาวะทางอารมณ์ และทางสังคม</p> <p>2. ทำงานร่วมกับผู้อื่น ทำงานเป็นทีม เป็นผู้นำและผู้ตามที่ดี มีสัมพันธ์ภาพที่ดีกับผู้เรียน ผู้ร่วมงาน ผู้ปกครองและคนในชุมชน มีความรับผิดชอบ ต่อส่วนรวมทั้งด้านเศรษฐกิจ สังคมและสิ่งแวดล้อม</p> <p>3. มีความรับผิดชอบต่อหน้าที่ ต่อตนเอง ต่อผู้เรียน ต่อผู้ ร่วมงาน และต่อส่วนรวม สามารถช่วยเหลือและ</p>	<p>1. การสอนโดยเน้นการสร้าง ความสัมพันธ์ระหว่างผู้เรียนกับ ผู้เรียน ผู้สอนกับผู้สอน ผู้เรียนกับ บุคคลอื่นที่เกี่ยวข้อง</p> <p>2. การสอนโดยการจัดกิจกรรมกลุ่ม เพื่อส่งเสริมการปฏิบัติงานในฐานะ ผู้นำ ผู้ตามที่ดี โดยผ่านกิจกรรม และการนำเสนอผลงาน</p> <p>3. การสอนโดยใช้การเรียนรู้จาก บทบาทสมมุติเพื่อ การเรียนรู้ การปรับตัว บทบาท ความรับผิดชอบ</p> <p>4. การอภิปรายกลุ่ม</p> <p>5. การเรียนแบบมีส่วนร่วม ปฏิบัติการ (Participative</p>	<p>1. ประเมินจากการสังเกต พฤติกรรม ปฏิสัมพันธ์ในชั้นเรียน การมีส่วนร่วมในกิจกรรมต่างๆ ที่ได้รับมอบหมาย</p> <p>2. ประเมินจากทักษะ การแสดงออกในภาวะผู้นำ ผู้ตาม จากสถานการณ์การเรียน การสอนที่กำหนด</p> <p>3. ประเมินจากความสามารถใน การทำงานและการปฏิบัติงาน ร่วมกัน</p> <p>4. ประเมินจากการนำเสนอ ผลงานของผู้เรียน</p>

ผลการเรียนรู้	กลยุทธ์การสอน	วิธีการวัดและประเมินผล
แก้ปัญหาตนเอง กลุ่มและระหว่างกลุ่มได้อย่างสร้างสรรค์ 4. มีภาวะผู้นำทางวิชาการและวิชาชีพ มีความเข้มแข็งและกล้าหาญทางจริยธรรมสามารถชี้แนะและถ่ายทอดความรู้แก่ผู้เรียน สถานศึกษา ชุมชนและสังคมอย่างสร้างสรรค์	learning through action) 6. การเป็นผู้นำแบบมีส่วนร่วม (Shared leadership) ในการนำเสนองานวิชาการ 7. การคิดให้ความเห็นและรับฟังความเห็นแบบสะท้อนกลับ (Reflective thinking)	

5) ด้านทักษะการวิเคราะห์เชิงตัวเลข การสื่อสารและการใช้เทคโนโลยีสารสนเทศ

ผลการเรียนรู้	กลยุทธ์การสอน	วิธีการวัดและประเมินผล
1. มีทักษะการวิเคราะห์ข้อมูลสถิติ การสังเคราะห์ข้อมูลเชิงปริมาณและเชิงคุณภาพ เพื่อเข้าใจองค์ความรู้ หรือประเด็นปัญหาทางการศึกษาได้อย่างรวดเร็วและถูกต้อง 2. สื่อสารกับผู้เรียน พ่อแม่ผู้ปกครอง บุคคลในชุมชนและสังคม และผู้เกี่ยวข้องกลุ่มต่างๆ ได้อย่างมีประสิทธิภาพ โดยสามารถเลือกใช้การสื่อสารทางวาจา การเขียน หรือการนำเสนอด้วยรูปแบบต่างๆ โดยใช้เทคโนโลยีการสื่อสารหรือนวัตกรรมต่างๆ ที่เหมาะสม 3. ใช้เทคโนโลยีสารสนเทศในการสืบค้นข้อมูลหรือความรู้จากแหล่งการเรียนรู้ต่างๆ ได้อย่างมีประสิทธิภาพ สามารถใช้โปรแกรมสำเร็จรูปที่จำเป็นสำหรับการเรียนรู้ การจัดการเรียนรู้ การทำงาน การประชุม การจัดการและสืบค้นข้อมูลและสารสนเทศ	1. การบรรยาย 2. การสาธิต 3. การสอนโดยส่งเสริมการเรียนรู้ที่ใช้เทคโนโลยีสารสนเทศและการสื่อสารได้หลากหลายรูปแบบ 4. การสอนโดยมอบหมายให้ผู้เรียนได้ใช้การสื่อสารทั้ง การพูด การฟัง การอ่าน และการเขียนระหว่างผู้เรียนกับผู้สอนและบุคคลอื่นๆ 5. การสอนโดยใช้การเรียนรู้จากกรณีศึกษา หรือบทบาทสมมุติ 6. การวิเคราะห์ และนำเสนอในประเด็นด้านการศึกษาจากแหล่งเรียนรู้ต่างๆ 7. การสืบค้น วิเคราะห์ และนำเสนอข้อมูลด้วยเทคโนโลยีสารสนเทศ	1. ประเมินจากการสังเกต พฤติกรรม การสื่อสาร การมีส่วนร่วม หรือการติดต่อผู้สอนผ่านระบบเทคโนโลยีสารสนเทศและการเข้าร่วมกิจกรรมต่างๆ 2. ประเมินจากความ สามารถในการอธิบาย อภิปรายหรือการนำเสนอ 3. ประเมินจากใบงาน รายงาน ผลงานของผู้เรียนทั้งในด้าน การสืบค้นข้อมูล การวิเคราะห์ ข้อมูล การประมวลผลข้อมูล และการใช้นวัตกรรมและเทคโนโลยีเพื่อการนำเสนอในรูปแบบที่เหมาะสม

ผลการเรียนรู้	กลยุทธ์การสอน	วิธีการวัดและประเมินผล
รับและส่งข้อมูลและ สารสนเทศโดยใช้ดุลยพินิจที่ดี ในการตรวจสอบ ความน่าเชื่อถือของข้อมูลและ สารสนเทศ อีกทั้งตระหนักถึง การละเมิดลิขสิทธิ์และ การ ลอกเลียนผลงาน		

6) ด้านวิธีวิทยาการจัดการเรียนรู้

ผลการเรียนรู้	กลยุทธ์การสอน	วิธีการวัดและประเมินผล
<p>1. สามารถเลือกใช้ปรัชญาตาม ความเชื่อในการสร้างหลักสูตร รายวิชา การออกแบบเนื้อหา สาระ กิจกรรมการเรียน การสอน สื่อและเทคโนโลยี การสื่อสาร การวัดและ ประเมินผู้เรียน การบริหาร จัดการชั้นเรียน การจัด การเรียนรู้โดยใช้แหล่ง การเรียนรู้ในโรงเรียนและนอก โรงเรียน แหล่งการเรียนรู้แบบ เปิดได้อย่างเหมาะสมกับสภาพ บริบทที่ต่างกันของผู้เรียนและ พื้นที่</p> <p>2. มีความสามารถในการนำ ความรู้ทางจิตวิทยาไปใช้ใน การวิเคราะห์ผู้เรียนเป็นราย บุคคล ออกแบบกิจกรรม การจัดเนื้อหาสาระ การบริหาร จัดการ และกลไกการ ช่วยเหลือ แก้ไขและส่งเสริม พัฒนาผู้เรียนที่ตอบสนองความ ต้องการ ความสนใจ ความถนัด และศักยภาพของ ผู้เรียนที่มีความแตกต่าง ระหว่างบุคคล ทั้งผู้เรียนปกติ</p>	<p>1. การสอนแบบบรรยายประกอบ เทคนิคการใช้คำถาม อภิปราย สรุปรูป ฝึกปฏิบัติการ และศึกษาค้นคว้า ด้วยตนเอง</p> <p>2. การจัดกิจกรรมให้นักศึกษาได้ฝึก วิเคราะห์ข้อมูลจริงในรายวิชา</p> <p>3. การจัดกิจกรรมให้นักศึกษาได้ฝึก แปลผลการวิเคราะห์ข้อมูล และ นำเสนอ รายงานผลการประเมินผล</p> <p>4. การจัดกิจกรรมให้นักศึกษาคิด วิเคราะห์ วิจัย เพื่อให้ทราบถึง กระบวนการแนวทางการแก้ไข ปัญหาจริงได้</p>	<p>1. ประเมินจากการสอบวัด ความสามารถในการคิดและแก้ไข ปัญหาโดยใช้กรณีศึกษาและ การมีส่วนร่วมในการอภิปราย</p> <p>2. ประเมินจากผลงานที่เกิดจาก การใช้ทรัพยากรที่มีอย่างจำกัด แก้ไขปัญหาอย่างเป็นระบบ การวิเคราะห์ วิจัย เช่น รายงาน การวิเคราะห์ วิจัยกรณีศึกษา รายงานผล การอภิปรายกลุ่ม เป็นต้น</p>

ผลการเรียนรู้	กลยุทธ์การสอน	วิธีการวัดและประเมินผล
<p>และผู้เรียนที่มีความต้องการจำเป็นพิเศษ หรือผู้เรียนที่มีข้อจำกัดทางกาย</p> <p>3. จัดกิจกรรมและออกแบบการจัดการเรียนรู้ให้ผู้เรียนได้เรียนรู้จากประสบการณ์ เรียนรู้ผ่านการลงมือปฏิบัติ และการทำงานในสถานการณ์จริง ส่งเสริมการพัฒนาการคิด การทำงาน การจัดการ การเผชิญสถานการณ์ ฝึกการปฏิบัติให้ทำได้ คิดเป็น ทำเป็น โดยบูรณาการการทำงานกับการเรียนรู้และคุณธรรม จริยธรรม สามารถประยุกต์ความรู้มาใช้เพื่อป้องกัน แก้ไข ปัญหา และพัฒนา ด้วยความซื่อสัตย์สุจริต มีวินัยและรับผิดชอบต่อผู้เรียนโดยยึดผู้เรียนสำคัญที่สุด</p> <p>4. สร้างบรรยากาศ และจัดสภาพแวดล้อม สื่อการเรียน แหล่งวิทยาการ เทคโนโลยี วัฒนธรรมและภูมิปัญญาทั้งในและนอกสถานศึกษาเพื่อการเรียนรู้ มีความสามารถในการประสานงานและสร้างความร่วมมือกับบิดามารดา ผู้ปกครอง และบุคคลในชุมชน ทุกฝ่าย เพื่ออำนวยความสะดวก และร่วมมือกันพัฒนาผู้เรียนให้มีความรอบรู้ มีปัญญารู้คิดและเกิดการใฝ่รู้อย่างต่อเนื่องให้เต็มตาม ศักยภาพ</p> <p>5. สามารถจัดการเรียน</p>		

ผลการเรียนรู้	กลยุทธ์การสอน	วิธีการวัดและประเมินผล
<p>การสอนให้นักเรียนมีทักษะศตวรรษที่ 21 เช่น ทักษะการเรียนรู้ ทักษะการรู้เรื่อง ทักษะการคิด ทักษะชีวิต ทักษะการทำงานแบบร่วมมือ ทักษะการใช้ภาษาเพื่อการสื่อสาร ทักษะเทคโนโลยี และการดำเนินชีวิตตามหลักปรัชญาของเศรษฐกิจพอเพียง และสามารถนำทักษะเหล่านี้มาใช้ในการจัดการเรียนรู้เพื่อพัฒนาผู้เรียน และการพัฒนาตนเอง</p>		

7) ด้านทักษะปฏิบัติ

ผลการเรียนรู้	กลยุทธ์การสอน	วิธีการวัดและประเมินผล
<p>1. มีความสามารถในการปฏิบัติทักษะการเคลื่อนไหวพื้นฐาน และทักษะทางการกีฬา</p> <p>2. มีความสามารถในการเป็นผู้ฝึกสอน เจ้าหน้าที่และผู้ตัดสินกีฬา</p> <p>3. มีความสามารถในการปฏิบัติกิจกรรมพลศึกษา กิจกรรมนันทนาการ และสามารถใช้เครื่องมือที่เกี่ยวข้องกับพลศึกษา</p>	<p>1. การบรรยาย</p> <p>2. การอธิบาย</p> <p>3. การสาธิต</p> <p>4. การอภิปราย</p> <p>5. การฝึกปฏิบัติทักษะทางพลศึกษา</p> <p>6. จัดกิจกรรมให้นักศึกษาได้ฝึกปฏิบัติจริง</p> <p>7. ศึกษาดูงาน เรียนรู้นอกสถานที่ และเรียนรู้จากสภาพจริง</p> <p>8. การทำโครงการ</p>	<p>1. สังเกตและประเมินทักษะการเคลื่อนไหวพื้นฐานและทักษะทางการกีฬา</p> <p>2. สังเกตและประเมินความสามารถการเป็นผู้ฝึกสอน เจ้าหน้าที่และผู้ตัดสินกีฬา</p> <p>3. สังเกตและประเมินการปฏิบัติกิจกรรมพลศึกษา กิจกรรมนันทนาการและการใช้เครื่องมือที่เกี่ยวข้องกับพลศึกษา</p> <p>4. ประเมินจากความสามารถในการทำงานและการปฏิบัติงาน</p> <p>5. ประเมินจากการนำเสนอผลงาน</p>

3. มาตรฐานผลการเรียนรู้และแผนที่แสดงการกระจายความรับผิดชอบมาตรฐานผลการเรียนรู้จากหลักสูตรสู่รายวิชา

มาตรฐานผลการเรียนรู้จำแนกเป็น 2 ส่วน คือ มาตรฐานผลการเรียนรู้หมวดวิชาศึกษาทั่วไป และ มาตรฐานผลการเรียนรู้หมวดวิชาเฉพาะ สรุปได้ดังนี้

3.1 มาตรฐานผลการเรียนรู้หมวดวิชาศึกษาทั่วไป

1) ด้านคุณธรรมจริยธรรม

- 1.1) มีคุณธรรมจริยธรรมในการดำเนินชีวิต
- 1.2) มีความซื่อสัตย์สุจริต
- 1.3) มีความฉลาดทางอารมณ์
- 1.4) มีจิตสำนึกสาธารณะ

2) ด้านความรู้

- 2.1) มีความรู้ความเข้าใจในเนื้อหาวิชา
- 2.2) มีความรู้ความเข้าใจในความเป็นไทย ภาษาและวัฒนธรรมอาเซียน
- 2.3) มีความสามารถนำความรู้ไปพัฒนาตนเอง

3) ด้านทักษะทางปัญญา

- 3.1) มีทักษะการแสวงหาความรู้ ติดตามการเปลี่ยนแปลงของบริบททางสังคมเพื่อพัฒนาตนเอง
- 3.2) มีทักษะการคิดวิเคราะห์ คิดสังเคราะห์ คิดอย่างมีเหตุผล คิดอย่างมีวิจารณญาณ และคิด

แบบองค์รวม

- 3.3) มีความสามารถแก้ปัญหาอย่างสร้างสรรค์

4) ด้านทักษะความสัมพันธ์ระหว่างบุคคล และความรับผิดชอบ

- 4.1) มีความเข้าใจความต่างด้านวัฒนธรรม และความต่างด้านกระบวนทัศน์
- 4.2) มีความรับผิดชอบต่อสังคม ประเทศชาติ พร้อมเป็นสมาชิกประชาคมอาเซียน และ

ประชาคมโลก

- 4.3) มีภาวะผู้นำ และความสามารถในการทำงานร่วมกัน

5) ด้านทักษะการวิเคราะห์เชิงตัวเลข การสื่อสาร และการใช้เทคโนโลยีสารสนเทศ

- 5.1) มีทักษะการสื่อสาร
- 5.2) มีทักษะการวิเคราะห์เชิงตัวเลข
- 5.3) มีทักษะและสามารถใช้นวัตกรรมและเทคโนโลยีอย่างสร้างสรรค์และรู้เท่าทัน

3.2 มาตรฐานผลการเรียนรู้หมวดวิชาเฉพาะ

1) ด้านคุณธรรมจริยธรรม

1.1) รัก ศรัทธาและภูมิใจในวิชาชีพครู มีจิตวิญญูณและอุดมการณ์ความเป็นครู และปฏิบัติตนตามจรรยาบรรณวิชาชีพครู

1.2) มีจิตอาสา จิตสาธารณะ อดทนอดกลั้น มีความเสียสละ รับผิดชอบต่องานที่ได้รับมอบหมายทั้งด้านวิชาการและวิชาชีพ และสามารถพัฒนาตนเองอย่างต่อเนื่อง ประพฤติตนเป็นแบบอย่างที่ดีแก่ศิษย์ ครอบครัว สังคมและประเทศชาติ และเสริมสร้างการพัฒนาที่ยั่งยืน

1.3) มีค่านิยมและคุณลักษณะเป็นประชาธิปไตย คือ การเคารพสิทธิ และให้เกียรติคนอื่น มีความสามัคคีและทำงานร่วมกับผู้อื่นได้ ใช้เหตุผลและปัญญาในการดำเนินชีวิตและการตัดสินใจ

1.4) มีความกล้าหาญและแสดงออกทางคุณธรรมจริยธรรม สามารถวินิจฉัย จัดการและคิดแก้ปัญหาทางคุณธรรมจริยธรรมด้วยความถูกต้องเหมาะสมกับสังคม การทำงานและสภาพแวดล้อม โดยอาศัยหลักการ เหตุผลและใช้ดุลยพินิจทางค่านิยม บรรทัดฐานทางสังคม ความรู้สึกของผู้อื่นและประโยชน์ของสังคมส่วนรวม มีจิตสำนึกในการดำรงความโปร่งใสของสังคมและประเทศชาติ ต่อด้านการทุจริตคอร์รัปชันและความไม่ถูกต้อง ไม่ใช่ข้อมูลบิดเบือน หรือการลอกเลียนผลงาน

2) ด้านความรู้

2.1) มีความรอบรู้ในหลักการ แนวคิด ทฤษฎี เนื้อหาสาระด้านวิชาชีพของครู อาทิ ค่านิยมของครู คุณธรรม จริยธรรม จรรยาบรรณ จิตวิญญาณครู ปรัชญาความเป็นครู จิตวิทยาสำหรับครู จิตวิทยาพัฒนาการ จิตวิทยาการเรียนรู้เพื่อจัดการเรียนรู้และช่วยเหลือ แก้ไขปัญหา ส่งเสริมและพัฒนาผู้เรียน หลักสูตรและวิทยาการ การจัดการเรียนรู้ นวัตกรรมและเทคโนโลยีสารสนเทศและการสื่อสารการศึกษา และการเรียนรู้ การวัดประเมินการศึกษาและการเรียนรู้ การวิจัยและการพัฒนานวัตกรรมเพื่อพัฒนาผู้เรียน และภาษาเพื่อการสื่อสารสำหรับครู ทักษะการนิเทศและการสอนงาน ทักษะเทคโนโลยีและดิจิทัล ทักษะการทำงานวิจัยและวัดประเมิน ทักษะการร่วมมือสร้างสรรค์ และทักษะศตวรรษที่ 21 มีความรู้ความเข้าใจในการบูรณาการความรู้กับการปฏิบัติจริงและการบูรณาการข้ามศาสตร์ อาทิ การบูรณาการการสอน (Technological Pedagogical Content Knowledge: TPCK) การสอนแบบบูรณาการความรู้ทางวิทยาศาสตร์เทคโนโลยี กระบวนการทางวิศวกรรมและคณิตศาสตร์ (Science Technology Engineering and Mathematics Education: STEM Education) ชุมชนแห่งการเรียนรู้ (Professional Learning Community: PLC) และมีความรู้ในการประยุกต์ใช้

2.2) มีความรอบรู้ในหลักการ แนวคิด ทฤษฎี เนื้อหาวิชาที่สอน สามารถวิเคราะห์ความรู้ และเนื้อหาวิชาที่สอนอย่างลึกซึ้ง สามารถติดตามความก้าวหน้าด้านวิทยาการและนำไปประยุกต์ใช้ในการพัฒนาผู้เรียน

2.3) มีความรู้ เข้าใจชีวิต เข้าใจชุมชน เข้าใจโลกและการอยู่ร่วมกันบนพื้นฐานความแตกต่างทางวัฒนธรรม สามารถเผชิญและเท่าทันกับการเปลี่ยนแปลงของสังคม และสามารถนำแนวคิดปรัชญาของเศรษฐกิจพอเพียงไปประยุกต์ใช้ในการดำเนินชีวิตและพัฒนาตน พัฒนางานและพัฒนาผู้เรียน

2.4) มีความรู้และความสามารถในการใช้ภาษาไทยและภาษาอังกฤษเพื่อการสื่อสารตามมาตรฐาน

2.5) ตระหนักรู้ เห็นคุณค่าและความสำคัญของศาสตร์พระราชาเพื่อการพัฒนาที่ยั่งยืนและนำมาประยุกต์ใช้ในการพัฒนาตน พัฒนาผู้เรียน พัฒนางานและพัฒนาชุมชน

3) ด้านทักษะทางปัญญา

3.1) คิด ค้นหา วิเคราะห์ข้อเท็จจริง และประเมินข้อมูล สื่อ สารสนเทศจากแหล่งข้อมูลที่หลากหลายอย่างรู้เท่าทัน เป็นพลเมืองตื่นรู้ มีสำนึกสากล สามารถเผชิญและก้าวทันกับการเปลี่ยนแปลงในโลกยุคดิจิทัล เทคโนโลยีข้ามแพลตฟอร์ม (Platform) และโลกอนาคต นำไปประยุกต์ใช้ในการปฏิบัติงาน และวินิจฉัยแก้ปัญหาและพัฒนางานได้อย่างสร้างสรรค์ โดยคำนึงถึงความรู้ หลักการทางทฤษฎี ประสบการณ์ภาคปฏิบัติ ค่านิยม แนวคิด นโยบายและยุทธศาสตร์ชาติ บรรทัดฐานทางสังคมและผลกระทบที่อาจเกิดขึ้น

3.2) สามารถคิดริเริ่มและพัฒนางานอย่างสร้างสรรค์

3.3) สร้างและประยุกต์ใช้ความรู้จากการทำวิจัยและสร้างหรือร่วมสร้างนวัตกรรมเพื่อพัฒนาการเรียนรู้ของผู้เรียนและพัฒนาผู้เรียนให้เป็นผู้สร้างหรือร่วมสร้างนวัตกรรม รวมทั้งการถ่ายทอดความรู้แก่ชุมชนและสังคม

4) ด้านทักษะความสัมพันธ์ระหว่างบุคคล และความรับผิดชอบ

4.1) เข้าใจและใส่ใจอารมณ์ความรู้สึกของผู้อื่น มีความคิดเชิงบวก มีวุฒิภาวะทางอารมณ์และทางสังคม

4.2) ทำงานร่วมกับผู้อื่น ทำงานเป็นทีม เป็นผู้นำและผู้ตามที่ดี มีสัมพันธภาพที่ดีกับผู้เรียน ผู้ร่วมงาน ผู้ปกครองและคนในชุมชน มีความรับผิดชอบต่อส่วนรวมทั้งด้านเศรษฐกิจ สังคมและสิ่งแวดล้อม

4.3) มีความรับผิดชอบต่อหน้าที่ ต่อตนเอง ต่อผู้เรียน ต่อผู้ร่วมงาน และต่อส่วนรวม สามารถช่วยเหลือและแก้ปัญหาตนเอง กลุ่มและระหว่างกลุ่มได้อย่างสร้างสรรค์

4.4) มีภาวะผู้นำทางวิชาการและวิชาชีพ มีความเข้มแข็งและกล้าหาญทางจริยธรรมสามารถชี้แนะและถ่ายทอดความรู้แก่ผู้เรียน สถานศึกษา ชุมชนและสังคมอย่างสร้างสรรค์

5) ด้านทักษะการวิเคราะห์เชิงตัวเลข การสื่อสาร และการใช้เทคโนโลยีสารสนเทศ

5.1) มีทักษะการวิเคราะห์ข้อมูลสถิติ การสังเคราะห์ข้อมูลเชิงปริมาณและเชิงคุณภาพ เพื่อเข้าใจองค์ความรู้ หรือประเด็นปัญหาทางการศึกษาได้อย่างรวดเร็วและถูกต้อง

5.2) สื่อสารกับผู้เรียน พ่อแม่ผู้ปกครอง บุคคลในชุมชนและสังคม และผู้เกี่ยวข้องกลุ่มต่างๆ ได้อย่างมีประสิทธิภาพโดยสามารถเลือกใช้การสื่อสารทางวาจา การเขียน หรือการนำเสนอด้วยรูปแบบต่างๆ โดยใช้เทคโนโลยีการสื่อสารหรือนวัตกรรมต่างๆ ที่เหมาะสม

5.3) ใช้เทคโนโลยีสารสนเทศในการสืบค้นข้อมูลหรือความรู้จากแหล่งการเรียนรู้ต่างๆ ได้อย่างมีประสิทธิภาพ สามารถใช้โปรแกรมสำเร็จรูปที่จำเป็นสำหรับการเรียนรู้ การจัดการเรียนรู้ การทำงาน การประชุม การจัดการและสืบค้นข้อมูลและสารสนเทศ รับและส่งข้อมูลและสารสนเทศ โดยใช้ดุลยพินิจที่ดีในการตรวจสอบความน่าเชื่อถือของข้อมูลและสารสนเทศ อีกทั้งตระหนักถึงการละเมิดลิขสิทธิ์ และการลอกเลียนผลงาน

6) ด้านวิธีวิทยาการจัดการเรียนรู้

6.1) สามารถเลือกใช้ปรัชญาตามความเชื่อในการสร้างหลักสูตรรายวิชา การออกแบบเนื้อหาสาระ กิจกรรมการเรียนการสอน สื่อและเทคโนโลยีการสื่อสาร การวัดและประเมินผู้เรียน การบริหารจัดการชั้นเรียน การจัดการเรียนโดยใช้แหล่งการเรียนรู้ในโรงเรียนและนอกโรงเรียน แหล่งการเรียนรู้แบบเปิดได้อย่างเหมาะสมกับสภาพบริบทที่ต่างกันของผู้เรียนและพื้นที่

6.2) มีความสามารถในการนำความรู้ทางจิตวิทยาไปใช้ในการวิเคราะห์ผู้เรียนเป็นรายบุคคล ออกแบบกิจกรรม การจัดเนื้อหาสาระ การบริหารจัดการ และกลไกการช่วยเหลือ แก้ไขและส่งเสริมพัฒนา ผู้เรียนที่ตอบสนองความต้องการ ความสนใจ ความถนัด และศักยภาพของผู้เรียนที่มีความแตกต่างระหว่างบุคคล ทั้งผู้เรียนปกติและผู้เรียนที่มีความต้องการจำเป็นพิเศษ หรือผู้เรียนที่มีข้อจำกัดทางกาย

6.3) จัดกิจกรรมและออกแบบการจัดการเรียนรู้ให้ผู้เรียนได้เรียนรู้จากประสบการณ์ เรียนรู้ผ่านการลงมือปฏิบัติและการทำงานในสถานการณ์จริง ส่งเสริมการพัฒนาการคิด การทำงาน การจัดการ การเผชิญสถานการณ์ ฝึกการปฏิบัติให้ทำได้ คิดเป็น ทำเป็น โดยบูรณาการการทำงานกับการเรียนรู้และ

คุณธรรมจริยธรรม สามารถประยุกต์ความรู้มาใช้เพื่อป้องกัน แก้ไขปัญหา และพัฒนา ด้วยความซื่อสัตย์ สุจริต มีวินัยและรับผิดชอบต่อผู้เรียนโดยยึดผู้เรียนสำคัญที่สุด

6.4) สร้างบรรยากาศ และจัดสภาพแวดล้อม สื่อการเรียน แหล่งวิทยาการ เทคโนโลยี วัฒนธรรมและภูมิปัญญาทั้งในและนอกสถานศึกษาเพื่อการเรียนรู้ มีความสามารถในการประสานงานและสร้างความร่วมมือกับบิดามารดา ผู้ปกครอง และบุคคลในชุมชนทุกฝ่าย เพื่ออำนวยความสะดวกและร่วมมือกันพัฒนาผู้เรียนให้มีความรอบรู้ มีปัญญารู้คิดและเกิดการใฝ่รู้อย่างต่อเนื่องให้เต็มตามศักยภาพ

6.5) สามารถจัดการเรียนการสอนให้นักเรียนมีทักษะศตวรรษที่ 21 เช่น ทักษะการเรียนรู้ ทักษะการรู้เรื่อง ทักษะการคิด ทักษะชีวิต ทักษะการทำงานแบบร่วมมือ ทักษะการใช้ภาษาเพื่อการสื่อสาร ทักษะเทคโนโลยี และการดำเนินชีวิตตามหลักปรัชญาของเศรษฐกิจพอเพียง และสามารถนำทักษะเหล่านี้มาใช้ในการจัดการเรียนรู้เพื่อพัฒนาผู้เรียน และการพัฒนาตนเอง

7) ด้านทักษะปฏิบัติ

- 7.1) มีความสามารถในการปฏิบัติทักษะการเคลื่อนไหวพื้นฐานและทักษะทางการกีฬา
- 7.2) มีความสามารถในการเป็นผู้ฝึกสอน เจ้าหน้าที่และผู้ตัดสินกีฬา
- 7.3) มีความสามารถในการปฏิบัติกิจกรรมพลศึกษา กิจกรรมนันทนาการ และสามารถใช้อุปกรณ์ที่เกี่ยวข้องกับพลศึกษา

แผนที่แสดงการกระจายความรับผิดชอบมาตรฐานผลการเรียนรู้จากหลักสูตรสู่รายวิชา (Curriculum mapping)

หมวดวิชาการศึกษาทั่วไป

● ความรับผิดชอบหลักของรายวิชา ○ ความรับผิดชอบรองของรายวิชา

รายวิชา	1.ด้านคุณธรรมจริยธรรม				2.ด้านความรู้			3. ด้านทักษะปัญญา			4.ด้านทักษะความสัมพันธ์ระหว่างบุคคลและความรับผิดชอบ			5.ด้านทักษะการวิเคราะห์เชิงตัวเลข การสื่อสารและการใช้เทคโนโลยีสารสนเทศ		
	1	2	3	4	1	2	3	1	2	3	1	2	3	1	2	3
วิชาศึกษาทั่วไปบังคับ																
9111101 ภาษาไทยเพื่อการสื่อสาร	●				●			●					●	●		
9111102 ภาษาอังกฤษเพื่อการสื่อสาร		●		●	●		●	●			●	●	●	●		
9111103 ภาษาอังกฤษในชีวิตประจำวัน		●			●		●	●		●		●	●	●		●
9121101 ทักษะชีวิต			●		●		●			●			●	●		
9121102 สังคมไทยและสังคมโลกในศตวรรษที่ 21	●			●	●	●		●			●	○		●		
9121103 ความเป็นพลเมือง	●	●	○	●	●	●	●	●		○	○	○		○	○	○
9131101 วิทยาศาสตร์และเทคโนโลยีในชีวิตประจำวัน	○	●		●	●		○	○	●	●			●	○		●
9131102 ทักษะการเรียนรู้และแก้ปัญหาเชิงคณิตศาสตร์	●	○	○		●		○		●	○		○	●		●	○
9141101 กิจกรรมทางกายเพื่อชีวิต		●	●	●	●	○	○	●			○		●	○	●	
วิชาศึกษาทั่วไปเลือก																
9112101 ภาษาและวัฒนธรรมลาว		●			●	●			●		●	●		●		

รายวิชา	1.ด้านคุณธรรมจริยธรรม				2.ด้านความรู้			3. ด้านทักษะปัญญา			4.ด้านทักษะความสัมพันธ์ระหว่างบุคคลและความรับผิดชอบ			5.ด้านทักษะการวิเคราะห์เชิงตัวเลข การสื่อสารและการใช้เทคโนโลยีสารสนเทศ		
	1	2	3	4	1	2	3	1	2	3	1	2	3	1	2	3
9112102 ภาษาและวัฒนธรรมพม่า		●			●	●			●		●	●		●		
9112103 ภาษาและวัฒนธรรมเวียดนาม		●			●	●			●		●	●		●		
9112104 ภาษาและวัฒนธรรมเขมร		●			●	●			●		●	●		●		
9112105 ภาษาและวัฒนธรรมมลายู		●			●	●			●		●	●		●		
9112106 ภาษาและวัฒนธรรมจีน		●			●	○			●		●	●		●		
9112107 ภาษาและวัฒนธรรมญี่ปุ่น		●			●	○			●		●	●		●		
9112108 ภาษาและวัฒนธรรมเกาหลี		●			●	○			●		●	●		●		
9122201 การจัดการสมัยใหม่และภาวะผู้นำ	●			●	●			●					●	●		○
9122202 การสื่อสารในชีวิตประจำวัน		○		●	●		○	●	○			●	○	○		●
9122203 สุนทรียะทางศิลปกรรม	●		○		●	○	○	●		○	●	○			○	●
9122204 ความสุขแห่งชีวิต			●		●			●					●	●		
9192301 การใช้ภาษาอังกฤษและการสื่อสาร		●			●	●		●	○		●			●		○
9192302 ศาสตร์พระราชานำเพื่อการพัฒนาท้องถิ่น	●			●	●		○		●			○	●	●		

แผนที่แสดงการกระจายความรับผิดชอบมาตรฐานผลการเรียนรู้จากหลักสูตรสู่รายวิชา (Curriculum Mapping)

หมวดวิชาเฉพาะด้าน

● ความรับผิดชอบหลักของรายวิชา

○ ความรับผิดชอบรองของรายวิชา

รายวิชา	1.ด้านคุณธรรม จริยธรรม				2.ด้านความรู้					3.ด้าน ทักษะ ปัญญา			4.ด้านทักษะ ความสัมพันธ์ ระหว่างบุคคล และความ รับผิดชอบ				5.ด้านทักษะ การวิเคราะห์ เชิงตัวเลข การสื่อสารและ การใช้ เทคโนโลยี สารสนเทศ			6. ด้านวิธีวิทยา การจัดการเรียนรู้					7. ด้าน ทักษะ ปฏิบัติ		
	1	2	3	4	1	2	3	4	5	1	2	3	1	2	3	4	1	2	3	1	2	3	4	5	1	2	3
กลุ่มวิชาชีพครู																											
1190101	คุณธรรม จริยธรรมจรรยาบรรณ และ จิตวิญญาณความเป็นครู																										
1190102	ปรัชญาการศึกษา																										
1190103	จิตวิทยาสำหรับครู																										
1190201	การพัฒนาหลักสูตร																										
1190202	การวัดและประเมินผลการเรียนรู้																										
1190203	นวัตกรรมและเทคโนโลยีสารสนเทศเพื่อการสื่อสาร การศึกษาและ การเรียนรู้																										
1190204	ทักษะการสื่อสารและวัฒนธรรม สำหรับครู																										
1190205	การฝึกปฏิบัติวิชาชีพ ในสถานศึกษา1																										

รายวิชา	1.ด้านคุณธรรม จริยธรรม				2.ด้านความรู้					3.ด้าน ทักษะ ปัญญา			4.ด้านทักษะ ความสัมพันธ์ ระหว่างบุคคล และความ รับผิดชอบ				5.ด้านทักษะ การวิเคราะห์ เชิงตัวเลข การสื่อสารและ การใช้ เทคโนโลยี สารสนเทศ			6. ด้านวิธีวิทยา การจัดการเรียนรู้					7. ด้าน ทักษะ ปฏิบัติ			
	1	2	3	4	1	2	3	4	5	1	2	3	1	2	3	4	1	2	3	1	2	3	4	5	1	2	3	
1190301	วิทยาการจัดการเรียนรู้	○	●	○	○	●	●		●	●	○	●			○	○	●		●	○	●	●	●	●	○			
1190302	การวิจัยและพัฒนา นวัตกรรมการเรียนรู้		●		●	●	○		○		●		●		○	●	○	●	○	●	●		○					
1190303	การฝึกปฏิบัติวิชาชีพ ในสถานศึกษา 2	●	●	○		●	○	●	○	●	●	○		●	○	●	○		●	●	○	●	○	●				
1190401	การปฏิบัติ การสอนในสถานศึกษา 1	●	●	○	●	●	●	○	●	●	●	●	○	●	●	●	●	●	●	●	●	●	●	●	●			
1190402	การปฏิบัติ การสอนในสถานศึกษา 2	●	●	○	●	●	●	●	●	●	●	●	●	●	●	●	●	●	●	●	●	●	●	●	●			
กลุ่มวิชาเอก																												
1193101	รากฐานทางพลศึกษา วิทยาศาสตร์การออกกำลังกาย และกีฬา	●		●			●		●		●	○			●	●				●		●				●		
1193102	กายวิภาคและสรีรวิทยา	●	○				●				●				●	●				●					●	●		
1193103	การเคลื่อนไหวและพัฒนากาย ทางกลไกของมนุษย์	●	○	●			●				●				●	●				●		○	●			●		
1193104	เกมและกิจกรรมนันทนาการ	●	●	●		○	●		○		●	○		○	●	●		●		○		○	○		●	○		●
1193105	กรีฑาลู่	●	●	●		○	●		○		●	○		○	●	●		●		○		○	○		●	●		○
1193106	สรีรวิทยาการออกกำลังกาย	●		●			●				●				●	●				●		●	○	○		●		●

รายวิชา	1.ด้านคุณธรรม จริยธรรม				2.ด้านความรู้					3.ด้าน ทักษะ ปัญญา			4.ด้านทักษะ ความสัมพันธ์ ระหว่างบุคคล และความ รับผิดชอบ				5.ด้านทักษะ การวิเคราะห์ เชิงตัวเลข การสื่อสารและ การใช้ เทคโนโลยี สารสนเทศ			6. ด้านวิธีวิทยา การจัดการเรียนรู้					7. ด้าน ทักษะ ปฏิบัติ					
	1	2	3	4	1	2	3	4	5	1	2	3	1	2	3	4	1	2	3	1	2	3	4	5	1	2	3			
1193107	การป้องกันและ การปฐมพยาบาล การบาดเจ็บ		●			●				○		●		○	●				●				●				●			
1193108	ยิมนาสติก		●	●	○		●	○		○			●			○	●		●	○	●		○	●	●		○			
1193109	ว่ายน้ำ		●	●	●		○	●		○		●	○		○	●	●		●		○		○	○		●	●	○		
1193110	กระบี่		●	●	○		●	○		○			●			○	●			●	○	●		●	●		○			
1193201	ภาษาอังกฤษสำหรับวิชาชีพ พลศึกษา		●							●			●			●				●				●	●	○	●			
1193202	การทดสอบและการสร้างเสริม สมรรถภาพทางกาย		●					●	●				●			●			○	●					●	○	●			
1193203	การบริหารจัดการพลศึกษา ในโรงเรียน		●	●	●		○		●	○		●	○		○	●	●		●		○	○	○	○	○	○	●	○	●	●
1193204	การประเมินผลการเรียนรู้ พลศึกษา		●				●	●				●				●	●		●		●	●		●		●	○	●	●	
1193205	พลศึกษาสำหรับเด็กพิเศษ		●	●				●				●			●		●			●	○			●		○	●	●	●	
1193301	การพัฒนาหลักสูตรพลศึกษา		●	●	●		○	●		○		●	○		○	●	●		●		○	○	○	○	○	○	●	○	●	●
1193302	การจัดการเรียนรู้พลศึกษา		●	●	●		○	●		○		●	○		○	●	●		●		○	○	○	○	○	○	●	○	●	●
1193303	จิตวิทยากับการจัดการเรียนรู้ พลศึกษา		●	●			●					●			●					●			●						●	●
1193304	การวิจัยปฏิบัติการในชั้นเรียน		●			●	●	●				●		●		●		●		●					●			●	●	

รายวิชา	1.ด้านคุณธรรม จริยธรรม				2.ด้านความรู้					3.ด้าน ทักษะ ปัญญา			4.ด้านทักษะ ความสัมพันธ์ ระหว่างบุคคล และความ รับผิดชอบ				5.ด้านทักษะ การวิเคราะห์ เชิงตัวเลข การสื่อสารและ การใช้ เทคโนโลยี สารสนเทศ			6. ด้านวิธีวิทยา การจัดการเรียนรู้					7. ด้าน ทักษะ ปฏิบัติ		
	1	2	3	4	1	2	3	4	5	1	2	3	1	2	3	4	1	2	3	1	2	3	4	5	1	2	3
พลศึกษา																											
1193305 การสัมมนาทางพลศึกษา	●		●			●		●	●					●		●							●			●	
1193111 ฟุตบอล	○	●			○	●				○	●			●			●			●			○	●	○	○	
1193112 วอลเลย์บอล	●					●		●			●				●		●				●			●	○	○	
1193206 กิจกรรมเข้าจังหวะ	●					●		●			●				●		●				●			●	○	○	
1193207 แอโรบิคแดนซ์	●					●		●			●				●		●				●			●	○	○	
1193208 ลีลาศ	●					●		●			●				●		●				●			●	○	○	
1193209 โยคะ	●					●		●			●				●		●				●			●		○	
1193210 เต้นรำพื้นเมือง	●					●		●			●				●		●				●			●		○	
1193211 การบริหารกาย	●					●		●			●				●		●				●			●	○	○	
1193212 ตะกร้อ	●	●	○		●	○		○			●			○	●		●	○	●		●		●	●		○	
1193213 มวยไทย	●	●	○		●	○		○			●			○	●		●	○	●		●		●	●		○	
1193214 นันทนาการและการใช้เวลาว่าง	●	●	●		○	●		○		●	○		○	●	●		●		○	○		○	○		●	○	
1193215 การจัดนันทนาการในโรงเรียน และชุมชน	●	●	●		○	●	●	○		●	○		○	●	●		●		○	○		○	○		●	○	
1193216 กรีฑาลาน	●	●	●		○	●		○		●	○		○	●	●		●		○	○		○	○		●	●	
1193217 แบดมินตัน	○	●			○	●				○	●			●		●			●				○	●	○	○	
1193218 เทเบิลเทนนิส	●					●		●			●				●		●				●			●	○	○	
1193219 ลอนเทนนิส	●					●		●			●				●		●				●			●	○	○	

รายวิชา	1.ด้านคุณธรรม จริยธรรม				2.ด้านความรู้					3.ด้าน ทักษะ ปัญญา			4.ด้านทักษะ ความสัมพันธ์ ระหว่างบุคคล และความ รับผิดชอบ				5.ด้านทักษะ การวิเคราะห์ เชิงตัวเลข การสื่อสารและ การใช้ เทคโนโลยี สารสนเทศ			6. ด้านวิธีวิทยา การจัดการเรียนรู้					7. ด้าน ทักษะ ปฏิบัติ			
	1	2	3	4	1	2	3	4	5	1	2	3	1	2	3	4	1	2	3	1	2	3	4	5	1	2	3	
1193220 จักรยาน	●					●		●			●				●			●				●			●	○	○	
1193221 เปตอง	●					●		●			●				●			●				●			●	○	○	
1193222 มวยสากล	●					●		●			●				●			●				●			●	○	○	
1193223 ยิงธนู	●					●		●			●				●			●				●			●	○	○	
1193224 ศิลปะการป้องกันตัว	●					●		●			●				●			●				●			●	○	○	
1193225 สนั่นเกอร์	●					●		●			●				●			●				●			●	○	○	
1193226 บาสเกตบอล	●					●		●			●				●			●				●			●	○	○	
1193227 ฟุตซอล	○	●			○	●				○	●			●			●			●				○	●	○	○	
1193228 ฮอกกี้	●					●		●			●				●			●				●			●	●	○	
1193229 กลยุทธ์การฝึกและ การจัดการกีฬากรีฑาสู่	●	●	●		○	●		○		●	○	○		●	●		●		○		○	○			●	○	●	●
1193230 กลยุทธ์การฝึกและ การจัดการกีฬาว่ายน้ำ	●	●	●		○	●		○		●	○	○		●	●		●		○		○	○			●	○	●	●
1193231 กลยุทธ์การฝึกและ การจัดการกีฬาฟุตบอล	●	●	●		○	●		○		●	○	○		●	●		●		○		○	○			●	○	●	●
1193232 กลยุทธ์การฝึกและ การจัดการกีฬาโอลิมปิก	●	●	●		○	●		○		●	○	○		●	●		●		○		○	○			●	○	●	●
1193233 กลยุทธ์การฝึกและ การจัดการกีฬาตะกร้อ	●	●	●		○	●		○		●	○	○		●	●		●		○		○	○			●	○	●	●

รายวิชา	1.ด้านคุณธรรม จริยธรรม				2.ด้านความรู้					3.ด้าน ทักษะ ปัญญา			4.ด้านทักษะ ความสัมพันธ์ ระหว่างบุคคล และความ รับผิดชอบ				5.ด้านทักษะ การวิเคราะห์ เชิงตัวเลข การสื่อสารและ การใช้ เทคโนโลยี สารสนเทศ			6. ด้านวิธีวิทยา การจัดการเรียนรู้					7. ด้าน ทักษะ ปฏิบัติ		
	1	2	3	4	1	2	3	4	5	1	2	3	1	2	3	4	1	2	3	1	2	3	4	5	1	2	3
1193234	●	●	●		○	●		○		●	○	○	●	●		●		○	○	○		●	○	●	●		
1193235	●	●	●		○	●		○		●	○	○	●	●		●		○	○	○		●	○	●	●		
1193236	●	●	●		○	●		○		●	○	○	●	●		●		○	○	○		●	○	●	●		
1193237	●	●	●		○	●		○		●	○	○	●	●		●		○	○	○		●	○	●	●		
1193238	●					●		●			●			●			●			●		●	○	○			
1193239		●				●				●				●				●		●			○		●		
1193240		●	●					●			●			●	●			●			●	●				●	
1193241	●				●			●		●	●		●	○			●	○		●	○	●	○	●	●		
1193242	●					●		●		●			●	●				●	●		●	●					●
1193243		●			○	●				●				●		○		●		○	●					●	

รายวิชา	1.ด้านคุณธรรม จริยธรรม				2.ด้านความรู้					3.ด้าน ทักษะ ปัญญา			4.ด้านทักษะ ความสัมพันธ์ ระหว่างบุคคล และความ รับผิดชอบ				5.ด้านทักษะ การวิเคราะห์ เชิงตัวเลข การสื่อสารและ การใช้ เทคโนโลยี สารสนเทศ			6. ด้านวิธีวิทยา การจัดการเรียนรู้					7. ด้าน ทักษะ ปฏิบัติ		
	1	2	3	4	1	2	3	4	5	1	2	3	1	2	3	4	1	2	3	1	2	3	4	5	1	2	3
1193244 จิตวิทยาการศึกษา			●			●				●			●	○					●			●					●
1193245 อุปกรณ์และสิ่งอำนวยความสะดวกทางพลศึกษา		●			○	●					●				●				●			○	●				●
1193246 การเป็นผู้ฝึกสอนกีฬา	●					●		●			●		●				●		●	●	●		●		●	○	●
1193247 ผู้กำกับลูกเสือ-เนตรนารี ชั้นความรู้ขั้นสูง		●	●					●			●			●	●				●				●	●			●
1193248 การประชาสัมพันธ์ทางกีฬา		●			○	●				●					●		○		●			○	●				●
1193249 อาหารและโภชนาการเพื่อ สุขภาพ			●			●				●				●			●		●					●			●

หมวดที่ 5 หลักเกณฑ์ในการประเมินผลนักศึกษา

1. กฎระเบียบหรือหลักเกณฑ์ในการให้ระดับคะแนน (เกรด)

การประเมินผลการเรียนให้เป็นไปตามข้อบังคับมหาวิทยาลัยราชภัฏบ้านสมเด็จเจ้าพระยา ว่าด้วยการศึกษาระดับปริญญาตรี พ.ศ. 2560

2. กระบวนการทวนสอบมาตรฐานผลสัมฤทธิ์ของนักศึกษา

2.1 การทวนสอบมาตรฐานผลการเรียนรู้ระดับรายวิชา ขณะนักศึกษายังไม่สำเร็จการศึกษา

กำหนดระบบการทวนสอบผลสัมฤทธิ์การเรียนรู้ของนักศึกษาเป็นส่วนหนึ่งของระบบการประกันคุณภาพภายในของสถาบันอุดมศึกษาที่จะต้องทำความเข้าใจตรงกันทั้งสถาบันและนำไปดำเนินการจนบรรลุผลสัมฤทธิ์ ซึ่งผู้ประเมินภายนอกจะต้องสามารถตรวจสอบได้

ทวนสอบในระดับรายวิชา ควรให้นักศึกษาประเมินการเรียนการสอนในระดับรายวิชา มีคณะกรรมการพิจารณาความเหมาะสมของข้อสอบให้เป็นไปตามแผนการสอน มีการประเมินข้อสอบโดยผู้ทรงคุณวุฒิภายนอก

ทวนสอบในระดับหลักสูตร สามารถทำได้โดยมีระบบประกันคุณภาพภายในสถาบันอุดมศึกษาดำเนินการทวนสอบมาตรฐานผลการเรียนรู้และรายงานผล

2.2 การทวนสอบมาตรฐานผลการเรียนรู้ระดับหลักสูตร หลังจากนักศึกษาสำเร็จการศึกษา

การกำหนดกลวิธีการทวนสอบมาตรฐานผลการเรียนรู้ของนักศึกษาควรเน้นการทำวิจัยสัมฤทธิ์ผลของการประกอบอาชีพของบัณฑิตที่ทำอย่างต่อเนื่องและนำผลวิจัยที่ได้ย้อนกลับมาปรับปรุงกระบวนการการเรียนการสอนและหลักสูตรแบบครบวงจร รวมทั้งการประเมินคุณภาพของหลักสูตรและหน่วยงานโดยองค์กรระดับสากล โดยการวิจัยอาจจะดำเนินการดังตัวอย่างต่อไปนี้

2.2.1 สภาวะการดำเนินงานทำของบัณฑิต ประเมินจากบัณฑิตแต่ละรุ่นที่จบการศึกษา ในด้านของระยะเวลาในการหางานทำ ความเห็นต่อความรู้ ความสามารถ ความมั่นใจของบัณฑิตในการประกอบอาชีพ

2.2.2 ตรวจสอบจากผู้ประกอบการ โดยการขอเข้าสัมภาษณ์ หรือ การส่งแบบสอบถาม เพื่อประเมินความพึงพอใจในบัณฑิตที่จบการศึกษาและเข้าทำงานในสถานประกอบการนั้นๆ ในช่วงระยะเวลาต่างๆ เช่น ปีที่ 1 ปีที่ 4 เป็นต้น

2.2.3 ประเมินตำแหน่ง และหรือความก้าวหน้าในสายงานของบัณฑิต

2.2.4 ประเมินจากสถานศึกษาอื่น โดยการส่งแบบสอบถาม หรือ สอบถามเมื่อมีโอกาสในระดับความพึงพอใจในด้านความรู้ ความพร้อม และสมบัติด้านอื่นๆ ของบัณฑิตก่อนจะจบการศึกษาและเข้าศึกษาต่อในระดับปริญญาที่สูงขึ้นในสถานศึกษานั้นๆ

2.2.5 ประเมินจากบัณฑิตที่ไปประกอบอาชีพ ในแง่ของความพร้อมและความรู้จากสาขาวิชาที่เรียนรวมทั้งสาขาอื่น ๆ ที่กำหนดในหลักสูตร ที่เกี่ยวเนื่องกับการประกอบอาชีพของบัณฑิต รวมทั้งเปิดโอกาสให้เสนอข้อคิดเห็นในการปรับหลักสูตรให้ดียิ่งขึ้นด้วย

2.2.6 ความเห็นจากผู้ทรงคุณวุฒิภายนอกที่ประเมินหลักสูตร หรือเป็นอาจารย์พิเศษ ต่อความพร้อมของนิสิตในการเรียน และสมบัติอื่นๆ ที่เกี่ยวข้องกับความรอบรู้ และการพัฒนาองค์ความรู้ของนักศึกษา

3. เกณฑ์การสำเร็จการศึกษาตามหลักสูตร

การสำเร็จการศึกษาตามหลักสูตรเป็นไปตามข้อบังคับของมหาวิทยาลัยราชภัฏบ้านสมเด็จเจ้าพระยา

หมวดที่ 6 การพัฒนาคณาจารย์

1. การเตรียมการสำหรับอาจารย์ใหม่

1.1 จัดปฐมนิเทศแนะแนวการเป็นครูแก่อาจารย์ใหม่ ให้มีความรู้และเข้าใจนโยบายของมหาวิทยาลัย/สถาบัน คณะ ตลอดจนในหลักสูตรที่สอน

1.2 การฝึกอบรมคณาจารย์ใหม่ที่ไม่มีใบอนุญาตประกอบวิชาชีพครูด้านศาสตร์วิชาชีพครู การจัดการเรียนการสอน กลยุทธ์การสอนและการประเมินผล

1.3 กำหนดแนวทางให้มีการเพิ่มพูนความรู้ สร้างเสริมประสบการณ์เพื่อส่งเสริมการสอนและการวิจัยอย่างต่อเนื่อง โดยผ่านการทำวิจัยในสาขาวิชาพลศึกษา การสนับสนุนด้านการศึกษาต่อ ฝึกอบรม ดูงานทางวิชาการและวิชาชีพในองค์กรต่างๆ การประชุมทางวิชาการทั้งในประเทศและ/หรือต่างประเทศ หรือ การลาเพื่อเพิ่มพูนประสบการณ์

1.4 สนับสนุนให้อาจารย์ในสาขาวิชาพลศึกษาพัฒนารูปแบบการจัดการเรียนการสอนให้สอดคล้องกับการจัดการเรียนรู้ในศตวรรษที่ 21 การจัดการเรียนการสอนให้สอดคล้องกับยุค Education 4.0

2. การพัฒนาความรู้และทักษะให้แก่คณาจารย์

2.1 การพัฒนาทักษะการจัดการเรียนการสอน การวัดผลและการประเมินผล

2.1.1 ส่งเสริมอาจารย์ให้มีการเพิ่มพูนความรู้ สร้างเสริมประสบการณ์เพื่อส่งเสริมการสอนและการวิจัยอย่างต่อเนื่องโดยผ่านการทำวิจัยสายตรงในสาขาวิชาพลศึกษา การสนับสนุนด้านการศึกษาต่อ ฝึกอบรม ดูงานทางวิชาการและวิชาชีพในองค์กรต่างๆ การประชุมทางวิชาการทั้งในประเทศและ/หรือต่างประเทศ หรือ การลาเพื่อเพิ่มพูนประสบการณ์

2.1.2 เพิ่มพูนทักษะการจัดการเรียนการสอนและการประเมินผลให้ทันสมัยการพัฒนาวិชาการและวิชาชีพด้านอื่นๆ

2.2.3 ส่งเสริมการมีส่วนร่วมในกิจกรรมบริการวิชาการแก่ชุมชนที่เกี่ยวข้องกับการพัฒนาความรู้ และคุณธรรมมีการกระตุ้นอาจารย์ทำผลงานทางวิชาการสายตรงในสาขาวิชาพลศึกษา ส่งเสริมการทำวิจัย สร้างองค์ความรู้ใหม่เป็นหลักและเพื่อพัฒนาการเรียนการสอน และมีความเชี่ยวชาญในสาขาวิชาชีพ

2.2.4 จัดสรรงบประมาณสำหรับการทำวิจัย

2.2.5 จัดให้อาจารย์ทุกคนเข้าร่วมกลุ่มวิจัยต่างๆ ของคณะ

2.2.6 จัดให้อาจารย์เข้าร่วมกิจกรรมบริการวิชาการต่างๆ ของคณะ

2.2.7 จัดให้อาจารย์เข้าร่วมอบรมเกี่ยวกับการพัฒนาทักษะการวัดและประเมินผล

2.2.8 จัดให้อาจารย์เข้าร่วมอบรมพัฒนาทักษะด้านภาษา

หมวดที่ 7 การประกันคุณภาพหลักสูตร

1. การกำกับมาตรฐาน

1.1 อาจารย์ประจำหลักสูตร

หลักสูตรครุศาสตรบัณฑิต สาขาวิชาพลศึกษา มีอาจารย์ประจำหลักสูตร รายละเอียดดังแบบรายงานในภาคผนวก ข โดยมีหน้าที่สอนและค้นคว้าวิจัยในสาขาที่สอน

1.2 คุณสมบัติของอาจารย์ประจำหลักสูตร

หลักสูตรครุศาสตรบัณฑิต สาขาวิชาพลศึกษากำหนดคุณสมบัติของอาจารย์ประจำหลักสูตร ดังนี้

- 1) มีคุณวุฒิขั้นต่ำปริญญาโทหรือเทียบเท่าหรือมีตำแหน่งผู้ช่วยศาสตราจารย์
- 2) มีผลงานทางวิชาการที่ไม่ใช่ส่วนหนึ่งของการศึกษาหรือรับปริญญา และเป็นผลงานทางวิชาการที่ได้รับการเผยแพร่ตามหลักเกณฑ์ที่กำหนดในการพิจารณาแต่งตั้งให้บุคคลดำรงตำแหน่งทางวิชาการอย่างน้อย 1 รายการ ในรอบ 5 ปีย้อนหลัง

1.3 คุณสมบัติของอาจารย์ผู้รับผิดชอบหลักสูตร

หลักสูตรครุศาสตรบัณฑิต สาขาวิชาพลศึกษา

- 1) มีคุณวุฒิขั้นต่ำปริญญาโทหรือเทียบเท่าหรือมีตำแหน่งผู้ช่วยศาสตราจารย์
- 2) มีผลงานทางวิชาการที่ไม่ใช่ส่วนหนึ่งของการศึกษาหรือรับปริญญา และเป็นผลงานทางวิชาการที่ได้รับการเผยแพร่ตามหลักเกณฑ์ที่กำหนดในการพิจารณาแต่งตั้งให้บุคคลดำรงตำแหน่งทางวิชาการอย่างน้อย 1 รายการ ในรอบ 5 ปีย้อนหลัง

ภาระหน้าที่ของอาจารย์ผู้รับผิดชอบหลักสูตร บริหารและพัฒนาหลักสูตรและการจัดการเรียนการสอน ตั้งแต่วางแผน การควบคุมคุณภาพ การติดตามประเมินผลและการพัฒนาหลักสูตร

1.4 คุณสมบัติของอาจารย์ผู้สอน

เป็นอาจารย์ประจำหรืออาจารย์พิเศษ โดยมีคุณวุฒิขั้นต่ำปริญญาโทหรือเทียบเท่า หรือมีตำแหน่งผู้ช่วยศาสตราจารย์ ในสาขาวิชาพลศึกษาหรือสาขาวิชาที่สัมพันธ์กัน

ในกรณีที่มีอาจารย์ประจำที่มีคุณวุฒิปริญญาตรีหรือเทียบเท่า และทำหน้าที่อาจารย์ผู้สอน ก่อนที่เกณฑ์มาตรฐานหลักสูตรระดับปริญญาตรี พ.ศ. 2558 ให้สามารถทำหน้าที่เป็นอาจารย์ผู้สอน

ในกรณีของอาจารย์พิเศษอาจได้รับการยกเว้นคุณวุฒิปริญญาโทแต่ทั้งนี้ต้องมีคุณวุฒิขั้นต่ำปริญญาตรีหรือเทียบเท่า และมีประสบการณ์การทำงานที่เกี่ยวข้องกับวิชาที่สอนมาแล้วไม่น้อยกว่า 6 ปี ทั้งนี้ อาจารย์พิเศษต้องมีชั่วโมงการสอนไม่เกินร้อยละ 50 ของรายวิชาโดยมีอาจารย์ประจำเป็นผู้รับผิดชอบรายวิชานั้น

1.5 การปรับปรุงหลักสูตรตามกรอบระยะเวลาที่กำหนด

หลักสูตรครุศาสตรบัณฑิต สาขาวิชาพลศึกษา ปรับปรุงมาจากหลักสูตรครุศาสตรบัณฑิต สาขาวิชาพลศึกษา (5 ปี) หลักสูตรปรับปรุง พ.ศ. 2560 เพื่อให้เป็นไปตามกรอบมาตรฐานคุณวุฒิระดับปริญญาตรี พ.ศ. 2552 และมาตรฐานคุณวุฒิระดับปริญญาตรี สาขาครุศาสตร์และสาขาศึกษาศาสตร์ (หลักสูตรสี่ปี) พ.ศ. 2562

1.6 การดำเนินงานให้เป็นไปตามตัวบ่งชี้ ผลการดำเนินงานเพื่อประกันคุณภาพหลักสูตรและการเรียนการสอนตามกรอบมาตรฐานคุณวุฒิระดับอุดมศึกษาแห่งชาติ

- 1) มีการจัดรายละเอียดของหลักสูตร ตามแบบ มคอ.2 สอดคล้องกับกรอบมาตรฐานคุณวุฒิแห่งชาติ หรือมาตรฐานคุณวุฒิสาขา/สาขาวิชา
- 2) อาจารย์ประจำหลักสูตรอย่างน้อยร้อยละ 80 มีส่วนร่วมในการวางแผนติดตาม และทบทวนการดำเนินงานหลักสูตร
- 3) มีการจัดทำรายละเอียดของรายวิชาและรายละเอียดของประสบการณ์ภาคสนามตามแบบ มคอ.3 และมคอ.4 ก่อนการเปิดสอนให้ครบทุกรายวิชา
- 4) มีการจัดทำรายงานผลการดำเนินการของรายวิชา และรายงานผลการดำเนินการของประสบการณ์ภาคสนามตามแบบ มคอ.5 และ มคอ.6 ภายใน 30 วัน หลังสิ้นสุดภาคการศึกษาที่เปิดสอนให้ครบทุกรายวิชา
- 5) มีการจัดทำรายงานผลการดำเนินการของหลักสูตร ตามแบบ มคอ.7 ภายใน 60 วัน หลังสิ้นสุดปีการศึกษา
- 6) มีการพัฒนา/ปรับปรุงการจัดการเรียนการสอน กลยุทธ์การสอน หรือการประเมินผลการเรียนรู้จากผลการดำเนินการของหลักสูตร ตามแบบ มคอ.7
- 7) มีการทบทวนผลสัมฤทธิ์ของนักศึกษาตามมาตรฐานผลการเรียนรู้ที่กำหนดใน มคอ.3 และ มคอ.4 อย่างน้อยร้อยละ 25 ของรายวิชาที่เปิดสอนในแต่ละปีการศึกษา
- 8) อาจารย์ใหม่ทุกคนได้รับการปฐมนิเทศหรือคำแนะนำด้านการจัดการเรียนการสอน
- 9) อาจารย์ประจำทุกคนได้รับการพัฒนาทางวิชาการและ/หรือวิชาชีพอย่างน้อยปีละ 1 ครั้ง
- 10) จำนวนบุคลากรสายสนับสนุนได้รับการพัฒนาทางวิชาการและ/หรือวิชาชีพ ไม่น้อยกว่าร้อยละ 50 ต่อปี
- 11) ระดับความพึงพอใจของนักศึกษาปีสุดท้าย/บัณฑิตใหม่ที่มีคุณภาพต่อหลักสูตร เฉลี่ยไม่น้อยกว่า 3.5 จากคะแนนเต็ม 5.0
- 12) ระดับความพึงพอใจของผู้ใช้บัณฑิตที่มีต่อบัณฑิตใหม่ เฉลี่ยไม่น้อยกว่า 3.5 จากคะแนนเต็ม 5.0

2. บัณฑิต

2.1 คุณภาพบัณฑิตตามกรอบมาตรฐานคุณวุฒิระดับอุดมศึกษา

1) มีนโยบายสำรวจความต้องการของสถานศึกษาและความพึงพอใจของผู้ใช้บัณฑิตเพื่อประกันคุณภาพ ในทุกปีการศึกษา

2) คณะและสาขาวิชานำผลการสำรวจความต้องการจากข้อ 1) มาทบทวนปรับปรุงและพัฒนาหลักสูตร เพื่อพัฒนาคุณภาพบัณฑิตให้สอดคล้องกับความต้องการของสถานศึกษา

2.2 ร้อยละของบัณฑิตปริญญาตรีที่ได้งานทำหรือประกอบอาชีพอิสระภายใน 1 ปี

จากการสำรวจภาวะการมีงานทำของบัณฑิต หลักสูตรครุศาสตรบัณฑิต สาขาวิชาพลศึกษา คณะครุศาสตร์ มหาวิทยาลัยราชภัฏบ้านสมเด็จเจ้าพระยา

3. นักศึกษา

3.1 การรับนักศึกษา

1) หลักสูตรครุศาสตรบัณฑิต สาขาวิชาพลศึกษา ทำการประชุมสรุปแจ้งยอดจำนวนที่จะรับนักศึกษาเข้าศึกษาต่อไปยังคณะครุศาสตร์ เพื่อพิจารณาโดยให้สอดคล้องกับสัดส่วนของมาตรฐานวิชาชีพครูที่กำหนด

2) คณะครุศาสตร์สรุปยอดจำนวนรับนักศึกษา แต่ละสาขาวิชาผ่านยังสภาวิชาการมหาวิทยาลัยราชภัฏบ้านสมเด็จเจ้าพระยา และแจ้งผลการพิจารณามายังหลักสูตรของสาขาวิชาพลศึกษา

3) ทำการประชาสัมพันธ์ประกาศรับสมัคร ผ่านช่องทางต่างๆ

4) รับสมัครตามรอบการเปิดรับสอดคล้องกับมหาวิทยาลัย

5) ประกาศรายชื่อผู้มีสิทธิ์สอบ

6) สอบคัดเลือกทั้งข้อเขียน สอบสัมภาษณ์ และทดสอบสมรรถภาพทางกายเพื่อคัดเลือกนักศึกษาที่มีความเหมาะสมและพร้อมที่จะเข้ามาศึกษาต่อ โดยสาขาวิชาพลศึกษา จัดส่งรายชื่ออาจารย์เพื่อแต่งตั้งเป็นคณะกรรมการสอบสัมภาษณ์และทดสอบสมรรถภาพทางกาย

7) ประกาศผลสอบ

8) ผู้สอบผ่านรายงานตัวเข้าเป็นนักศึกษา

3.2 การเตรียมความพร้อมก่อนเข้ารับการศึกษา

1) อาจารย์ประจำหลักสูตรประชุมสรุปสิ่งจำเป็นที่นักศึกษาใหม่ต้องทราบ หรือเรียนรู้ก่อนการเข้าเรียนในหลักสูตรครุศาสตรบัณฑิต สาขาวิชาพลศึกษา

2) กำหนดกิจกรรม/โครงการเพื่อเตรียมความพร้อมให้กับนักศึกษาใหม่

3) ดำเนินการขออนุมัติโครงการ

4) ประชาสัมพันธ์ให้นิสิตใหม่ทราบ เพื่อเข้าร่วมกิจกรรม/โครงการต่างๆตามที่สาขากำหนด

5) ดำเนินการตามโครงการของสาขาวิชาพลศึกษา

6) สรุปผลการดำเนินงาน

3.3 การส่งเสริมและพัฒนานักศึกษา

การควบคุมดูแลการให้คำปรึกษาทั้งทางวิชาการและแนะนำนิสิตในระดับปริญญาตรี การพัฒนาศักยภาพนิสิต ส่งเสริมทักษะการเรียนรู้ในศตวรรษที่ 21 หลักสูตรครุศาสตรบัณฑิต สาขาวิชาพลศึกษา มีกระบวนการดังต่อไปนี้

1) สาขาวิชาจัดโครงการเพื่อส่งเสริมและพัฒนานักศึกษาของสาขาตามกรอบมาตรฐานคุณวุฒิในระดับอุดมศึกษา

2) ให้อาจารย์ทุกท่านมีชั่วโมงที่ปรึกษาให้กับนักศึกษา ในเรื่องของงานวิชาการและด้านอื่นๆ ที่เกี่ยวข้องและต้องจัดตารางเวลาให้นักศึกษา (Office hour) ให้นักศึกษาเข้าพบหรือขอคำปรึกษา

4. อาจารย์

หลักสูตรครุศาสตรบัณฑิต สาขาวิชาพลศึกษา ให้ความสำคัญกับการรับอาจารย์ใหม่ การมีส่วนร่วมของคณาจารย์ในการวางแผน การติดตาม และทบทวนหลักสูตร และการแต่งตั้งคณาจารย์พิเศษ โดยกำหนดให้มีการดำเนินการ ดังนี้

4.1 หลักสูตรมีการคัดเลือกอาจารย์ใหม่ตามระเบียบและหลักเกณฑ์ของมหาวิทยาลัย โดยอาจารย์ใหม่จะต้องมีวุฒิการศึกษาระดับปริญญาโทขึ้นไปในสาขาพลศึกษาหรือสาขาวิชาที่เกี่ยวข้อง

4.2 คณะกรรมการบริหารหลักสูตรมีการประชุมร่วมกันในการวางแผนจัดการเรียนการสอน การประเมินผล เพื่อเป็นข้อมูลสำหรับการปรับปรุงหลักสูตร ตลอดจนปรึกษาหารือแนวทางที่จะทำให้บรรลุเป้าหมายตามหลักสูตร เพื่อให้ได้บัณฑิตที่มีคุณลักษณะบัณฑิตที่พึงประสงค์ตามที่กำหนด

4.3 หลักสูตรมีการเชิญอาจารย์พิเศษ เพื่อให้นักศึกษาได้เรียนรู้ และเพิ่มประสบการณ์ การเรียนรู้ที่หลากหลาย ซึ่งอาจารย์พิเศษจะต้องเป็นผู้เชี่ยวชาญ ผู้มีประสบการณ์ตรง หรือมีวุฒิการศึกษาอย่างต่ำในระดับปริญญาโท

5. หลักสูตร การเรียนการสอน การประเมินผู้เรียน

หลักสูตรครุศาสตรบัณฑิต สาขาวิชาพลศึกษา ให้ความสำคัญกับหลักสูตร การเรียนการสอน และการประเมินผู้เรียน โดยกำหนดให้มีการดำเนินการ ดังนี้

5.1 หลักสูตรกำหนดให้มีกระบวนการออกแบบหลักสูตรและสาระรายวิชาในหลักสูตรตามระบบ และกลไกพัฒนาและปรับปรุงหลักสูตร โดยมีการสำรวจข้อมูลจากอาจารย์ นักศึกษา และผู้ใช้บัณฑิต ซึ่งในการออกแบบหลักสูตร และสาระรายวิชาในหลักสูตร มีการศึกษาข้อมูลกรอบมาตรฐานคุณวุฒิระดับอุดมศึกษาแห่งชาติ พ.ศ. 2552 เกณฑ์มาตรฐานหลักสูตรระดับปริญญาตรี พ.ศ. 2558 มาตรฐานคุณวุฒิระดับปริญญาตรี สาขาครุศาสตร์และสาขาศึกษาศาสตร์ (หลักสูตรสี่ปี) พ.ศ. 2562 และข้อมูลเทียบเคียงจากหลักสูตรของสถาบันอุดมศึกษาอื่นๆ มาใช้ในการพัฒนา/ปรับปรุงหลักสูตรให้ทันสมัยตาม

ความก้าวหน้าในศาสตร์ และสอดคล้องกับความต้องการของตลาดแรงงานและสังคม เพื่อให้ นักศึกษามีความรู้ ความสามารถ และมีความเข้าใจในศาสตร์ด้านพลศึกษา อย่างลึกซึ้ง ทั้งในด้านวิชาการ และวิชาชีพ เพื่อเป็นกลไกหนึ่งในการพัฒนาคุณภาพการจัดการเรียนรู้แก่ผู้เรียนอย่างมีคุณภาพ และสอดคล้องกับสภาพความเปลี่ยนแปลงทางสังคมและวัฒนธรรมในปัจจุบัน

5.2 หลักสูตรกำหนดให้มีกระบวนการการพิจารณากำหนดอาจารย์ผู้สอน และการแบ่งรายวิชา สำหรับอาจารย์ผู้สอน โดยพิจารณาจากประสบการณ์ ความรู้ ความสามารถ ความชำนาญด้านทักษะปฏิบัติ เครื่องมือ และภาระการสอนขั้นต่ำของแต่ละคน

5.3 หลักสูตรกำหนดให้มีกระบวนการการกำกับ ติดตาม และตรวจสอบการจัดทำแผนการเรียนรู้ (มคอ.3 และ มคอ.4) และการจัดการเรียนการสอน ตามระบบและกลไกการกำกับ ติดตาม และตรวจสอบการจัดทำแผนการเรียนรู้ (มคอ.3 และ มคอ.4) และการจัดการเรียนการสอน รวมทั้งกำหนดให้มีการจัดการเรียนการสอนที่มีการบูรณาการกับทฤษฎี การบริการวิชาการทางสังคม และการทำนุบำรุงศิลปะและวัฒนธรรม

5.4 หลักสูตรกำหนดให้มีกระบวนการการประเมินผลการเรียนรู้ตามกรอบมาตรฐานคุณวุฒิ ระดับอุดมศึกษาแห่งชาติ โดยเชื่อมโยงกับกระบวนการการกำกับ ติดตาม และตรวจสอบ การจัดทำแผนการเรียนรู้ (มคอ.3 และ มคอ.4) และการจัดการเรียนการสอน และกระบวนการการกำกับ ติดตาม และตรวจสอบการจัดการเรียนการสอนและกิจกรรม โดยพิจารณากำหนดกรอบการกำกับ ติดตาม และตรวจสอบการประเมินผู้เรียน เพื่อให้ทราบว่าผู้เรียนเกิดผลการเรียนรู้ตามที่แต่ละรายวิชารับผิดชอบและ กำหนดไว้ในหลักสูตรหรือไม่ และเป็นการตรวจสอบเกณฑ์การประเมิน วิธีการประเมิน เครื่องมือประเมิน และวิธีการให้คะแนนว่าสามารถสะท้อนผลการเรียนรู้ได้อย่างเหมาะสมหรือไม่ รวมทั้งกำกับการประเมิน การจัดการเรียนการสอน เพื่อให้การประเมินมีความหลากหลาย และสามารถสะท้อนผลการเรียนรู้ของ นักศึกษาได้อย่างตรงจุด เพื่อที่ได้ข้อมูลป้อนกลับไปใช้ในการปรับปรุง/แก้ไขการจัดการเรียนการสอนเพื่อ พัฒนาความรู้ความสามารถของนักศึกษาได้อย่างเหมาะสม

5.5 หลักสูตรกำหนดวิธีการวัดและประเมินผลในภาพรวมของหลักสูตรไว้อย่างหลากหลาย และให้อาจารย์ผู้สอนสามารถเลือกใช้วิธีการวัดและประเมินผลที่จะสามารถสะท้อนผลการเรียนรู้ของรายวิชา ได้อย่างเหมาะสม เพื่อนำมาใช้ในการจัดทำรายละเอียดของรายวิชา (มคอ.3) โดยให้อาจารย์ผู้สอนกำหนด กิจกรรมการเรียนรู้และประสบการณ์ให้สอดคล้องกับสาระ และผลการเรียนรู้ของแต่ละรายวิชา และ ผลการเรียนรู้ของหลักสูตร พร้อมทั้งระบุกิจกรรมการเรียนการสอน การวัดผลแต่ละสัปดาห์ในแผนการสอน เป็นรายคาบ ซึ่งแต่ละรายวิชาจะมีการประเมินผู้เรียน ทั้งการทดสอบที่เป็นอัตนัยและปรนัย สำหรับรายวิชา ทฤษฎี และการสอบปฏิบัติ เพื่อให้สอดคล้องกับมาตรฐานผลการเรียนรู้ในหลักสูตรที่กำหนดไว้ โดยอาจารย์ ผู้สอนจะดำเนินการจัดการเรียนรู้และการประเมินผลการเรียนรู้จากการสอบเก็บคะแนน การสอบกลางภาค และวิธีต่างๆ ตามที่ได้กำหนดไว้

5.6 หลักสูตรกำหนดให้มีความกระบวนกรการกำกับกำกับการประเมินการจัดการเรียนการสอนและประเมินหลักสูตร (มคอ.5 มคอ.6 และ มคอ.7) เพื่อนำผลการประเมินมาใช้ในการปรับปรุง/พัฒนาการจัดการเรียนการสอน โดยสามารถแสดงผลได้อย่างเป็นรูปธรรม

5.7 หลักสูตรกำหนดให้มีการประเมินผลการดำเนินงานตามกรอบมาตรฐานคุณวุฒิ โดยมีการประเมินผลการดำเนินงานตามตัวบ่งชี้ผลการดำเนินงานที่กำหนดไว้ในหลักสูตรทุกปีการศึกษา

6. สิ่งสนับสนุนการเรียนรู้

หลักสูตรครุศาสตร์บัณฑิต สาขาวิชาพลศึกษา กำหนดกระบวนการการดำเนินงานเพื่อจัดหาสิ่งสนับสนุนการเรียนรู้ โดยการมีส่วนร่วมของคณะกรรมการบริหารหลักสูตร อาจารย์ประจำหลักสูตร เพื่อให้มีสิ่งสนับสนุนการเรียนรู้เพียงพอและมีคุณภาพพร้อมใช้งาน รวมทั้งมีการประเมินความพึงพอใจของนิสิต นักศึกษาและอาจารย์ต่อสิ่งสนับสนุนการเรียนรู้

7. ตัวบ่งชี้ผลการดำเนินงาน (Key Performance Indicators)

ตัวบ่งชี้ผลการดำเนินงาน	ปีที่ 1	ปีที่ 2	ปีที่ 3	ปีที่ 4	ปีที่ 5
(1) อาจารย์ผู้รับผิดชอบหลักสูตรอย่างน้อยร้อยละ 80 มีส่วนร่วมในการประชุมเพื่อวางแผนติดตามและทบทวนการดำเนินงานหลักสูตร	✓	✓	✓	✓	✓
(2) มีรายละเอียดของหลักสูตร ตามแบบ มคอ.2 สอดคล้องกับมาตรฐานตามมาตรฐานคุณวุฒิระดับปริญญาตรี สาขาครุศาสตร์ และศึกษาศาสตร์ (หลักสูตรสี่ปี) พ.ศ. 2564	✓	✓	✓	✓	✓
(3) มีรายละเอียดของรายวิชาและรายละเอียดของประสบการณ์ภาคสนามตามแบบ มคอ.3 และ มคอ.4 อย่างน้อยก่อนการเปิดสอนในแต่ละภาคการศึกษาให้ครบทุกรายวิชา	✓	✓	✓	✓	✓
(4) จัดทำรายงานผลการดำเนินการของรายวิชาและรายงานผลการดำเนินการของประสบการณ์ภาคสนามตามแบบ มคอ.5 และ มคอ.6 ภายใน 30 วันหลังสิ้นสุดภาคการศึกษาที่เปิดสอนให้ครบทุกรายวิชา	✓	✓	✓	✓	✓
(5) จัดทำรายงานผลการดำเนินการของหลักสูตรตามแบบ มคอ.7 ภายใน 60 วันหลังสิ้นปีการศึกษา	✓	✓	✓	✓	✓
(6) มีการทวนสอบผลสัมฤทธิ์ของนักศึกษาตามมาตรฐานผลการเรียนรู้ที่กำหนดใน มคอ.3 และ มคอ.4 อย่างน้อยร้อยละ 25 ของรายวิชาที่เปิดสอนในแต่ละปีการศึกษา	✓	✓	✓	✓	✓

ตัวบ่งชี้ผลการดำเนินงาน	ปีที่ 1	ปีที่ 2	ปีที่ 3	ปีที่ 4	ปีที่ 5
(7) มีการพัฒนา/ปรับปรุงการจัดการเรียนการสอนกลยุทธ์การสอนหรือการประเมินผลการเรียนรู้จากผลการประเมินการดำเนินงานที่รายงานใน มคอ.7 ปีที่แล้ว	✓	✓	✓	✓	✓
(8) คณาจารย์ใหม่(ถ้ามี)ทุกคนได้รับการปฐมนิเทศหรือคำแนะนำด้านการจัดการเรียนการสอน	✓	✓	✓	✓	✓
(9) คณาจารย์ประจำทุกคนได้รับการพัฒนาทางวิชาการและ/หรือวิชาชีพอย่างน้อยปีละหนึ่งครั้ง	✓	✓	✓	✓	✓
(10) จำนวนบุคลากรสนับสนุนการเรียนการสอน (ถ้ามี) ได้รับการพัฒนาวิชาการ และ/หรือวิชาชีพไม่น้อยกว่าร้อยละ 50 ต่อปี	✓	✓	✓	✓	✓
(11) ระดับความพึงพอใจของนักศึกษาปีสุดท้าย/บัณฑิตใหม่ที่มีต่อคุณภาพหลักสูตรเฉลี่ยไม่น้อยกว่า 3.5 จากคะแนนเต็ม 5.0				✓	✓
(12) ระดับความพึงพอใจของผู้ใช้บัณฑิตที่มีต่อบัณฑิตใหม่เฉลี่ยไม่น้อยกว่า 3.5 จากคะแนนเต็ม 5.0					✓
(13) จำนวนนักศึกษาระดับปริญญาตรีชั้นปีสุดท้าย ร้อยละ 50 ผ่านเกณฑ์การประเมินระดับความสามารถการใช้ภาษาอังกฤษตามมาตรฐาน CEFR ไม่ต่ำกว่าระดับ B1 ตามประกาศมหาวิทยาลัยราชภัฏบ้านสมเด็จเจ้าพระยา				✓	✓

หมวดที่ 8 การประเมินและปรับปรุงหลักสูตร

1. การประเมินและประสิทธิผลของการสอน

1.1 การประเมินกลยุทธ์การสอน

ช่วงก่อนการสอนควรมีการประเมินกลยุทธ์การสอนโดยคณะผู้สอนหรือระดับภาควิชาและ/หรือ การปรึกษาหารือกับผู้เชี่ยวชาญด้านหลักสูตรหรือวิธีการสอน ส่วนหลังการสอนควรมีการวิเคราะห์ผล การประเมินการสอนโดยนักศึกษา และการวิเคราะห์ผลการเรียนของนักศึกษา

ด้านกระบวนการนำผลการประเมินไปปรับปรุง สามารถทำโดยรวบรวมปัญหา/ข้อเสนอแนะเพื่อ ปรับปรุงและกำหนดประเด็นหลักสูตรและคณะผู้สอนนำไปปรับปรุงและรายงานผลต่อไป

1.2 การประเมินทักษะของอาจารย์ในการใช้แผนกลยุทธ์การสอน

การประเมินทักษะดังกล่าวสามารถทำได้โดยการ

1.2.1 ประเมินโดยนักศึกษาในแต่ละวิชา

1.2.2 การสังเกตการณ์ของผู้รับผิดชอบหลักสูตร/ประธานหลักสูตร และ/หรือคณะผู้สอน

1.2.3 ภาพรวมของหลักสูตรประเมินโดยบัณฑิตใหม่

1.2.4 การทดสอบผลการเรียนรู้ของนักศึกษาเทียบกับสถาบันอื่นในหลักสูตรเดียวกัน

2. การประเมินหลักสูตรในภาพรวม

การประเมินหลักสูตรในภาพรวม โดยสำรวจข้อมูลจากนักศึกษาปีสุดท้าย/บัณฑิตใหม่ ผู้ใช้บัณฑิต และ ผู้ทรงคุณวุฒิภายนอก

3. การประเมินผลการดำเนินงานตามรายละเอียดหลักสูตร

ต้องผ่านการประกันคุณภาพการศึกษาภายใน ระดับหลักสูตร มาตรฐานคุณวุฒิระดับปริญญาตรี ครุศาสตรบัณฑิต และตัวบ่งชี้ผลการดำเนินงานตามที่หลักสูตรกำหนด

4. การทบทวนผลการประเมินและวางแผนปรับปรุงหลักสูตร

4.1 รวบรวมข้อเสนอแนะ/ข้อมูล จากการประเมินจากนักศึกษา ผู้ใช้บัณฑิต ผู้ทรงคุณวุฒิ

4.2 วิเคราะห์ทบทวนข้อมูลข้างต้น โดยผู้รับผิดชอบหลักสูตร/ประธานหลักสูตร

4.3 เสนอการปรับปรุงหลักสูตร และแผนกลยุทธ์ (ถ้ามี)

ภาคผนวก

ภาคผนวก ก

ประวัติและผลงานทางวิชาการของอาจารย์ผู้รับผิดชอบหลักสูตร

ชื่อ – สกุล นายวิกรม ศุขธณี
 ตำแหน่งทางวิชาการ อาจารย์
 สังกัด สาขาวิชาพลศึกษาและนันทนาการ คณะครุศาสตร์
 มหาวิทยาลัยราชภัฏบ้านสมเด็จเจ้าพระยา

ประวัติการศึกษา

พ.ศ. 2559 ครุศาสตรดุษฎีบัณฑิต (สุขศึกษาและพลศึกษา)
 คณะครุศาสตร์ จุฬาลงกรณ์มหาวิทยาลัย
 พ.ศ. 2546 ศิลปศาสตรมหาบัณฑิต (พลศึกษา)
 คณะศึกษาศาสตร์ มหาวิทยาลัยเกษตรศาสตร์
 พ.ศ. 2543 ศิลปศาสตรบัณฑิต (พลศึกษา)
 คณะศึกษาศาสตร์ มหาวิทยาลัยเกษตรศาสตร์

สาขาที่เชี่ยวชาญ

หลักสูตรและการสอน การทดสอบสมรรถภาพทางกาย
 หลักวิทยาศาสตร์การฝึกกีฬา

หนังสือ

วิกรม ศุขธณี, สุรศักดิ์ เครือหงษ์, วิเชียร ทูวิลา, กอบกุล ชินชัยภูมิ, อรพิมล กิตติธีรโสภณ, นงศ์ณภัส ปาแก้ว และ การะเกด หัตถกิจวิไล. (2558). **ผู้กำกับลูกเสือสามัญรุ่นใหญ่ ชั้นความรู้เบื้องต้น**. พิมพ์ครั้งที่ 1. กรุงเทพฯ : โรงพิมพ์ บริษัทสหธรรมมิก จำกัด. หน้า 1 - 33.
 วิกรม ศุขธณี, วิเชียร ทูวิลา, สุรศักดิ์ เครือหงษ์, อรพิมล กิตติธีรโสภณ, กอบกุล ชินชัยภูมิ, การะเกด หัตถกิจวิไล, และ นงศ์ณภัส ปาแก้ว . (2563). **ผู้กำกับลูกเสือสามัญรุ่นใหญ่ ชั้นความรู้เบื้องต้น**. พิมพ์ครั้งที่ 2. กรุงเทพฯ : โรงพิมพ์ บริษัทสหธรรมมิก จำกัด. หน้า 66 - 108.

งานวิจัย

วิกรม ศุขธณี และคณะ. (2560). การพัฒนาจิตสาธารณะของนักศึกษามหาวิทยาลัยราชภัฏบ้านสมเด็จเจ้าพระยา ด้วยรูปแบบการสอนตามแนวคิดจิตวิทยาร่วมสมัย. **วารสารศึกษาศาสตร์ มสธ.** ปีที่ 10 ฉบับที่ 2 (ก.ค.-ธ.ค.).
 วิกรม ศุขธณี. (2560). **รูปแบบการออกกำลังกายเพื่อสุขภาพสำหรับบุคลากร มหาวิทยาลัยราชภัฏบ้านสมเด็จเจ้าพระยา.** (แหล่งทุน : สถาบันวิจัยและพัฒนา มหาวิทยาลัยราชภัฏบ้านสมเด็จเจ้าพระยา).

ประสบการณ์การสอน

- 1) วิชากรีฑา
- 2) วิชาว่ายน้ำ
- 3) วิชาฟุตบอล
- 4) วิชาหลักวิทยาศาสตร์การฝึกกีฬา
- 5) วิชาเทนนิส
- 6) วิชาการพัฒนาหลักสูตรพลศึกษาในโรงเรียน
- 7) วิชาการวิจัยในชั้นเรียนพลศึกษา
- 8) วิชาผู้กำกับลูกเสือ เนตรนารี ยุวกาชาด และผู้บำเพ็ญประโยชน์

ภาระงานสอนที่จะมีในหลักสูตรนี้

- 1) วิชากรีฑาลู่
- 2) วิชากรีฑาลาน
- 3) วิชาว่ายน้ำ
- 4) วิชากายวิภาคและสรีรวิทยา
- 5) วิชาวิทยาศาสตร์การเคลื่อนไหว
- 6) วิชาการบริหารจัดการในโรงเรียน
- 7) วิชาการพัฒนาหลักสูตรพลศึกษา
- 8) วิชาการวิจัยปฏิบัติการในชั้นเรียนพลศึกษา
- 9) วิชาการเป็นผู้ฝึกสอนกีฬา
- 10) วิชาผู้กำกับลูกเสือ เนตรนารี ยุวกาชาด และผู้บำเพ็ญประโยชน์
- 11) วิชากลยุทธ์การฝึกและการจัดการกีฬากรีฑาลู่
- 12) วิชากลยุทธ์การฝึกและการจัดการกีฬากรีฑาลาน
- 13) วิชากลยุทธ์การฝึกและการจัดการกีฬาว่ายน้ำ
- 14) วิชาการช่วยชีวิตและความปลอดภัยทางน้ำ
- 15) วิชาจักรยาน
- 16) วิชาลอนเทนนิส
- 17) วิชาฟุตบอล

ชื่อ – สกุล	นายสุรศักดิ์ เครือหงษ์
ตำแหน่งทางวิชาการ	อาจารย์
สังกัด	สาขาวิชาพลศึกษาและนันทนาการ คณะครุศาสตร์ มหาวิทยาลัยราชภัฏบ้านสมเด็จเจ้าพระยา
ประวัติการศึกษา	
พ.ศ. 2559	บริหารธุรกิจดุซงฎิบัณฑิต (การจัดการกีฬา) บัณฑิตวิทยาลัย มหาวิทยาลัยราชภัฏจันทรเกษม
พ.ศ. 2545	ศิลปศาสตรมหาบัณฑิต (พลศึกษา) คณะศึกษาศาสตร์ มหาวิทยาลัยเกษตรศาสตร์
พ.ศ. 2543	ศิลปศาสตรบัณฑิต (พลศึกษา) คณะศึกษาศาสตร์ มหาวิทยาลัยเกษตรศาสตร์
สาขาที่เชี่ยวชาญ	พลศึกษา การจัดการกีฬา

หนังสือ

- สุรศักดิ์ เครือหงษ์, วิกรม สุขธณี, วิเชียร ทูวิลลา, กอบกุล ชินชัยภูมิ, อรพิมล กิตติธีรโสภณ, นงค์ณภัส ปาแก้ว และ การะเกด หัตถกิจวิไล. (2558). **ผู้กำกับลูกเสือสามัญรุ่นใหญ่ ชั้นความรู้เบื้องต้น**. พิมพ์ครั้งที่ 1. กรุงเทพฯ : โรงพิมพ์ บริษัทสหธรรมมิก จำกัด. หน้า 34 - 53.
- สุรศักดิ์ เครือหงษ์, วิเชียร ทูวิลลา, วิกรม สุขธณี, อรพิมล กิตติธีรโสภณ, กอบกุล ชินชัยภูมิ, การะเกด หัตถกิจวิไล, และ นงค์ณภัส ปาแก้ว . (2563). **ผู้กำกับลูกเสือสามัญรุ่นใหญ่ ชั้นความรู้เบื้องต้น**. พิมพ์ครั้งที่ 2. กรุงเทพฯ : โรงพิมพ์ บริษัทสหธรรมมิก จำกัด. หน้า 43 - 65.

งานวิจัย

- สุรศักดิ์ เครือหงษ์. (2560). **ความคิดเห็นของนิสิตสาขาวิชาพลศึกษาและนันทนาการที่มีต่อการจัดการสอนในสาขาวิชาพลศึกษาและนันทนาการ**. นำเสนอผลงานในการประชุมวิชาการระดับชาติ ครั้งที่ 12 Health and Wellness: สุขภาพและความสุขสบาย ณ มหาวิทยาลัยธุรกิจบัณฑิต. 3 มีนาคม 2560.
- สุรศักดิ์ เครือหงษ์. (2561). **กีฬามหาวิทยาลัยแห่งประเทศไทยกับการเปลี่ยนแปลงเพื่อทุกคน**. การประชุมวิชาการและนำเสนอผลงานวิจัยระดับชาติ ครั้งที่ 13 เรื่อง “วิถีนวัตกรรมไทยด้วยการพัฒนางานวิจัย. 1-2 ธันวาคม 2561.

Surasak Kruhong, Jittawisut Wimuttipanya, Areewan Iamsa-ars, Pachara Dejhong and Wichian Tuwila. *Illustration of goals and performance in learning science online*

during COVID 19 pandemic. The 6th National and International Academic Conference “Rajabhat Research” 17-18 August 2020 Proceedings vol.8 (p. 258 – 266).

ประสบการณ์การสอน

- 1) วิชาผู้กำกับลูกเสือ เนตรนารี ยุวกาชาด และผู้บำเพ็ญประโยชน์
- 2) วิชาฟุตบอล
- 3) วิชาฟุตบอลล
- 4) วิชาการจัดการการกีฬา
- 5) วิชากลยุทธ์การฝึกและการจัดการกีฬาฟุตบอล
- 6) วิชาวิทยาศาสตร์เพื่อคุณภาพชีวิต

ภาระงานสอนที่จะมีในหลักสูตรนี้

- 1) วิชาฟุตบอล
- 2) วิชาแบดมินตัน
- 3) วิชาการจัดการกีฬา
- 4) วิชาอุปกรณ์และสิ่งอำนวยความสะดวกทางพลศึกษา
- 5) วิชาการบริหารจัดการในโรงเรียน
- 6) วิชาการพัฒนาหลักสูตรพลศึกษา
- 7) วิชาผู้กำกับลูกเสือ เนตรนารี ยุวกาชาด และผู้บำเพ็ญประโยชน์
- 8) วิชาผู้กำกับลูกเสือ-เนตรนารี ชั้นความรู้ขั้นสูง
- 9) วิชาการประชาสัมพันธ์ทางกีฬา
- 10) วิชากลยุทธ์การฝึกและการจัดการกีฬาฟุตบอล
- 11) วิชากลยุทธ์การฝึกและการจัดการกีฬาแบดมินตัน
- 12) วิชาจิตวิทยากับการจัดการเรียนรู้พลศึกษา
- 13) วิชาฟุตบอล
- 14) วิชายิงธนู
- 15) วิชาสันทนาการ
- 16) วิชาเปตอง

ชื่อ – สกุล นางสาวกอบกุล ชินชัยภูมิ
ตำแหน่งทางวิชาการ อาจารย์
สังกัด สาขาวิชาพลศึกษาและนันทนาการ คณะครุศาสตร์
มหาวิทยาลัยราชภัฏบ้านสมเด็จเจ้าพระยา

ประวัติการศึกษา

พ.ศ. 2552 ศึกษาศาสตรมหาบัณฑิต (พลศึกษา)
คณะศึกษาศาสตร์ มหาวิทยาลัยรามคำแหง
พ.ศ. 2547 ศิลปศาสตรบัณฑิต (พลศึกษา)
คณะศึกษาศาสตร์ มหาวิทยาลัยเกษตรศาสตร์

สาขาที่เชี่ยวชาญ พลศึกษา

หนังสือ

กอบกุล ชินชัยภูมิ, วิกรม สุขธณี, สุรศักดิ์ เครือหงษ์, วิเชียร ทูวิลา, อรพิมล กิตติธีรโสภณ, นงศ์ณภัส ปาแก้ว และ การะเกด หัตถกิจวิไล. (2558). **ผู้กำกับลูกเสือสามัญรุ่นใหญ่ ชั้นความรู้เบื้องต้น**. พิมพ์ครั้งที่ 1. กรุงเทพฯ : โรงพิมพ์ บริษัทสหธรรมมิก จำกัด. หน้า 94 - 107.

กอบกุล ชินชัยภูมิ, วิเชียร ทูวิลา, สุรศักดิ์ เครือหงษ์, วิกรม สุขธณี, อรพิมล กิตติธีรโสภณ, การะเกด หัตถกิจวิไล, และ นงศ์ณภัส ปาแก้ว . (2563). **ผู้กำกับลูกเสือสามัญรุ่นใหญ่ ชั้นความรู้เบื้องต้น**. พิมพ์ครั้งที่ 2. กรุงเทพฯ : โรงพิมพ์ บริษัทสหธรรมมิก จำกัด. หน้า 126 - 158.

งานวิจัย

กอบกุล ชินชัยภูมิ. (2561). การสร้างแบบทดสอบทักษะกีฬาเซปักตะกร้อ สำหรับนักศึกษาชาย สาขาพลศึกษาและนันทนาการ มหาวิทยาลัยราชภัฏบ้านสมเด็จเจ้าพระยา. **วารสารสุขศึกษา พลศึกษา และนันทนาการแห่งประเทศไทย**. ปีที่ 44 ฉบับที่ 2 (ก.ค.-ธ.ค.). (แหล่งทุน : สถาบันวิจัยและพัฒนา มหาวิทยาลัยราชภัฏบ้านสมเด็จเจ้าพระยา).

ประสบการณ์การสอน

- 1) วิชาโยมนาสติก
- 2) วิชาตะกร้อ
- 3) วิชาแบดมินตัน
- 4) วิชามวยไทย

- 5) วิชาการจัดการเรียนรู้พลศึกษา
- 6) วิชาจิตวิทยาการศึกษา
- 7) วิชาการจัดการศูนย์สุขภาพ
- 8) วิชาสุขภาพส่วนบุคคลและชุมชน
- 9) วิชาผู้กำกับลูกเสือ เนตรนารี ยุวกาชาด และผู้บำเพ็ญประโยชน์

ภาระงานสอนที่จะมีในหลักสูตรนี้

- 1) วิชาการฐานทางพลศึกษา วิทยาศาสตร์การออกกำลังกาย และกีฬา
- 2) วิชากระบี่
- 3) วิชายิมนาสติก
- 4) วิชาแบดมินตัน
- 5) วิชาการจัดการเรียนรู้พลศึกษา
- 6) วิชาการป้องกันและการปฐมพยาบาลการบาดเจ็บ
- 7) วิชาจิตวิทยาการศึกษา
- 8) วิชาตะกร้อ
- 9) วิชาพลศึกษาสำหรับเด็กพิเศษ
- 10) วิชาการจัดการเรียนรู้พลศึกษา
- 11) วิชาผู้กำกับลูกเสือ เนตรนารี ยุวกาชาด และผู้บำเพ็ญประโยชน์
- 12) วิชาผู้กำกับลูกเสือ-เนตรนารี ชั้นความรู้ขั้นสูง
- 13) วิชาจิตวิทยากับการจัดการเรียนรู้พลศึกษา
- 14) วิชาอาหารและโภชนาการเพื่อสุขภาพ
- 15) วิชากลยุทธ์การฝึกและการจัดการกีฬาตะกร้อ
- 16) วิชามวยไทย
- 17) วิชามวยสากล
- 18) วิชาศิลปะการป้องกันตัว
- 19) วิชาลีลาศ
- 20) วิชาโยคะ

ชื่อ – สกุล นายวิเชียร ทูวิลลา
ตำแหน่งทางวิชาการ อาจารย์
สังกัด สาขาวิชาพลศึกษาและนันทนาการ คณะครุศาสตร์
มหาวิทยาลัยราชภัฏบ้านสมเด็จเจ้าพระยา

ประวัติการศึกษา

พ.ศ. 2556 การศึกษาศาสตรมหาบัณฑิต (พลศึกษา)
คณะพลศึกษา มหาวิทยาลัยศรีนครินทรวิโรฒ
พ.ศ. 2549 ครุศาสตรบัณฑิต (การประถมศึกษา)
คณะครุศาสตร์ มหาวิทยาลัยราชภัฏบ้านสมเด็จเจ้าพระยา

สาขาที่เชี่ยวชาญ พลศึกษา

หนังสือ

วิเชียร ทูวิลลา, วิกรม สุขธณี, สุรศักดิ์ เครือหงษ์, กอบกุล ชินชัยภูมิ, อรพิมล กิตติธีรโสภณ, นงศ์ณภัส ปาแก้ว และ การะเกด หัตถกิจวิไล. (2558). **ผู้กำกับลูกเสือสามัญรุ่นใหญ่ ชั้นความรู้เบื้องต้น**. พิมพ์ครั้งที่ 1. กรุงเทพฯ : โรงพิมพ์ บริษัทสหธรรมมิก จำกัด. หน้า 54 - 93.

วิเชียร ทูวิลลา. (2561). **เอกสารประกอบการสอนวิชากิจกรรมทางกายเพื่อชีวิต**. ปรับปรุงครั้งที่ 2. กรุงเทพฯ : สาขาวิชาพลศึกษาและนันทนาการ คณะครุศาสตร์.

วิเชียร ทูวิลลา, สุรศักดิ์ เครือหงษ์, วิกรม สุขธณี, อรพิมล กิตติธีรโสภณ, กอบกุล ชินชัยภูมิ, การะเกด หัตถกิจวิไล, และ นงศ์ณภัส ปาแก้ว . (2563). **ผู้กำกับลูกเสือสามัญรุ่นใหญ่ ชั้นความรู้เบื้องต้น**. พิมพ์ครั้งที่ 2. กรุงเทพฯ : โรงพิมพ์ บริษัทสหธรรมมิก จำกัด. หน้า 1 - 42.

งานวิจัย

วิเชียร ทูวิลลา และการะเกด หัตถกิจวิไล. (2562). **การศึกษาความต้องการพัฒนาศักยภาพของนิสิต มหาวิทยาลัยราชภัฏบ้านสมเด็จเจ้าพระยา ที่สอดคล้องกับทักษะการเรียนรู้ในศตวรรษที่ 21**. (แหล่งทุน : สถาบันวิจัยและพัฒนา มหาวิทยาลัยราชภัฏบ้านสมเด็จเจ้าพระยา).

Wichian Tuwila, Jittawisut Wimuttipanya, Areewan Iamsa-ars, Surasak Kruhong and Pachara Dejhom. *Illustration of goals and performance in learning science online during COVID 19 pandemic*. The 6th National and International Academic Conference “Rajabhat Research” 17-18 August 2020 Proceedings vol.8 (p. 258 – 266).

ประสบการณ์การสอน

- 1) วิชาผู้กำกับลูกเสือ เนตรนารี ยุวกาชาด และผู้บำเพ็ญประโยชน์
- 2) วิชาผู้กำกับลูกเสือ-เนตรนารีสามัญรุ่นใหญ่ขั้นความรู้ขั้นสูง
- 3) วิชากิจกรรมเข้าจังหวะ
- 4) วิชาวอลเลย์บอล
- 5) วิชาสุขภาพส่วนบุคคลและชุมชน
- 6) วิชานันทนาการสำหรับเด็ก
- 7) วิชากลยุทธ์และการฝึกการจัดการกีฬา วอลเลย์บอล
- 8) วิชาการจัดนันทนาการในโรงเรียนและชุมชน

ภาระงานสอนที่จะมีในหลักสูตรนี้

- 1) วิชาเกมและกิจกรรมนันทนาการ
- 2) วิชารากฐานทางพลศึกษา วิทยาศาสตร์การออกกำลังกาย และกีฬา
- 3) วิชายิมนาสติก
- 4) วิชากระบี่
- 5) วิชาวอลเลย์บอล
- 6) วิชากิจกรรมเข้าจังหวะ
- 7) วิชาการจัดการเรียนรู้สุขศึกษา
- 8) วิชาบาสเกตบอล
- 9) วิชาพลศึกษาสำหรับเด็กพิเศษ
- 10) วิชาอุปกรณ์และสิ่งอำนวยความสะดวกทางพลศึกษา
- 11) วิชาผู้กำกับลูกเสือ เนตรนารี ยุวกาชาด และผู้บำเพ็ญประโยชน์
- 12) วิชาผู้กำกับลูกเสือ-เนตรนารี ขั้นความรู้ขั้นสูง
- 13) วิชานันทนาการและการใช้เวลาว่าง
- 14) วิชาการจัดนันทนาการในโรงเรียนและชุมชน
- 15) วิชาการประชาสัมพันธ์ทางกีฬา
- 16) วิชากลยุทธ์การฝึกและการจัดการกีฬา วอลเลย์บอล
- 17) วิชากลยุทธ์การฝึกและการจัดการกีฬาบาสเกตบอล
- 18) วิชาเต็นท์ผ้าพื้นเมือง
- 19) วิชาบริหารกาย
- 20) วิชาลีลาศ

ชื่อ – สกุล นางสาวอรพิมล กิตติธีรโสภณ
 ตำแหน่งทางวิชาการ อาจารย์
 สังกัด สาขาวิชาพลศึกษาและนันทนาการ คณะครุศาสตร์
 มหาวิทยาลัยราชภัฏบ้านสมเด็จเจ้าพระยา

ประวัติการศึกษา

พ.ศ. 2563 ปรัชญาดุษฐ์บัณฑิต (พลศึกษา)
 คณะศึกษาศาสตร์ มหาวิทยาลัยเกษตรศาสตร์
 พ.ศ. 2552 ศิลปศาสตรมหาบัณฑิต (พลศึกษา)
 คณะศึกษาศาสตร์ มหาวิทยาลัยเกษตรศาสตร์
 พ.ศ. 2549 ศิลปศาสตรบัณฑิต (พลศึกษา)
 คณะศึกษาศาสตร์ มหาวิทยาลัยเกษตรศาสตร์

สาขาที่เชี่ยวชาญ พลศึกษา

หนังสือ

อรพิมล กิตติธีรโสภณ, วิกรม สุขธณี, สุรศักดิ์ เครือหงษ์, วิเชียร ทูวิลา, กอบกุล ชินชัยภูมิ, นงคณภัส ปาแก้ว และ การะเกด หัตถกิจวิไล. (2558). **ผู้กำกับลูกเสือสามัญรุ่นใหญ่ ชั้นความรู้เบื้องต้น**. พิมพ์ครั้งที่ 1. กรุงเทพฯ : โรงพิมพ์ บริษัทสหธรรมมิก จำกัด. หน้า 108 - 132.

อรพิมล กิตติธีรโสภณ. (2561). **เอกสารประกอบการสอนวิชากิจกรรมทางกายเพื่อชีวิต**. ปรับปรุงครั้งที่ 2. กรุงเทพฯ : สาขาวิชาพลศึกษาและนันทนาการ คณะครุศาสตร์.

อรพิมล กิตติธีรโสภณ, วิเชียร ทูวิลา, สุรศักดิ์ เครือหงษ์, วิกรม สุขธณี, กอบกุล ชินชัยภูมิ, การะเกด หัตถกิจวิไล, และ นงคณภัส ปาแก้ว . (2563). **ผู้กำกับลูกเสือสามัญรุ่นใหญ่ ชั้นความรู้เบื้องต้น**. พิมพ์ครั้งที่ 2. กรุงเทพฯ : โรงพิมพ์ บริษัทสหธรรมมิก จำกัด. หน้า 109 - 125.

งานวิจัย

อรพิมล กิตติธีรโสภณ. (2562). **การพัฒนาหลักสูตรท้องถิ่นโดยใช้กระบวนการวิจัยแบบมีส่วนร่วมของโรงเรียนบ้านทุ่งเสือโทน**. งานประชุมวิชาการระดับชาติ มหาวิทยาลัยราชภัฏกาญจนบุรีประจำปี พ.ศ.2562 (4th KRUNAC 2019).

ประสบการณ์การสอน

- 1) วิชาพื้นฐานทางพลศึกษาและกีฬา
- 2) วิชาบาสเกตบอล
- 3) วิชาวอลเลย์บอล
- 4) วิชาฮอกกี้
- 5) วิชาการทดสอบและสมรรถภาพทางกาย
- 6) วิชาพฤติกรรมกรรมการสอนสุขศึกษา
- 7) วิชาจิตวิทยาการกีฬา
- 8) วิชาภาษาอังกฤษสำหรับวิชาชีพพลศึกษา 1
- 9) วิชาผู้กำกับลูกเสือ เนตรนารี ยุวกาชาด และผู้บำเพ็ญประโยชน์

ภาระงานสอนที่จะมีในหลักสูตรนี้

- 1) วิชาภาษาอังกฤษสำหรับวิชาชีพพลศึกษา
- 2) วิชากายวิภาคและสรีรวิทยา
- 3) วิชาการเคลื่อนไหวและพัฒนาการทางกลไกของมนุษย์
- 4) วิชาสรีรวิทยาการออกกำลังกาย
- 5) วิชาวิทยาศาสตร์การเคลื่อนไหว
- 6) วิชาเทเบิลเทนนิส
- 7) วิชาการจัดการเรียนรู้สุขศึกษา
- 8) วิชาการทดสอบและเสริมสร้างสมรรถภาพทางกาย
- 9) วิชาบาสเกตบอล
- 10) วิชาสัมมนาทางพลศึกษา
- 11) วิชาการวิจัยปฏิบัติการในชั้นเรียนพลศึกษา
- 12) วิชาการประเมินผลการเรียนรู้พลศึกษา
- 13) วิชาการจัดกิจกรรมการเคลื่อนไหวพื้นฐานและกิจกรรมทางกายสำหรับเด็ก
- 14) วิชาผู้กำกับลูกเสือ เนตรนารี ยุวกาชาด และผู้บำเพ็ญประโยชน์
- 15) วิชาผู้กำกับลูกเสือ-เนตรนารี ชั้นความรู้ขั้นสูง
- 16) วิชากลยุทธ์การฝึกและการจัดการกีฬาบาสเกตบอล
- 17) วิชากลยุทธ์การฝึกและการจัดการกีฬาเทเบิลเทนนิส
- 18) วิชาการฝึกด้วยน้ำหนัก
- 19) วิชาฮอกกี้
- 20) วิชาการบริหารกาย

ภาคผนวก ข

ประวัติและผลงานทางวิชาการของอาจารย์ประจำหลักสูตร

ชื่อ – สกุล นายวิกรม ศุขธณี
 ตำแหน่งทางวิชาการ อาจารย์
 สังกัด สาขาวิชาพลศึกษาและนันทนาการ คณะครุศาสตร์
 มหาวิทยาลัยราชภัฏบ้านสมเด็จเจ้าพระยา

ประวัติการศึกษา

พ.ศ. 2559 ครุศาสตรดุษฎีบัณฑิต (สุขศึกษาและพลศึกษา)
 คณะครุศาสตร์ จุฬาลงกรณ์มหาวิทยาลัย
 พ.ศ. 2546 ศิลปศาสตรมหาบัณฑิต (พลศึกษา)
 คณะศึกษาศาสตร์ มหาวิทยาลัยเกษตรศาสตร์
 พ.ศ. 2543 ศิลปศาสตรบัณฑิต (พลศึกษา)
 คณะศึกษาศาสตร์ มหาวิทยาลัยเกษตรศาสตร์

สาขาที่เชี่ยวชาญ

หลักสูตรและการสอน การทดสอบสมรรถภาพทางกาย
 หลักวิทยาศาสตร์การฝึกกีฬา

หนังสือ

วิกรม ศุขธณี, สุรศักดิ์ เครือหงษ์, วิเชียร ทูวิลา, กอบกุล ชินชัยภูมิ, อรพิมล กิตติธีรโสภณ, นงศ์ณภัส ปาแก้ว และ การะเกด หัตถกิจวิไล. (2558). **ผู้กำกับลูกเสือสามัญรุ่นใหญ่ ชั้นความรู้เบื้องต้น**. พิมพ์ครั้งที่ 1. กรุงเทพฯ : โรงพิมพ์ บริษัทสหธรรมมิก จำกัด. หน้า 1 - 33.
 วิกรม ศุขธณี, วิเชียร ทูวิลา, สุรศักดิ์ เครือหงษ์, อรพิมล กิตติธีรโสภณ, กอบกุล ชินชัยภูมิ, การะเกด หัตถกิจวิไล, และ นงศ์ณภัส ปาแก้ว . (2563). **ผู้กำกับลูกเสือสามัญรุ่นใหญ่ ชั้นความรู้เบื้องต้น**. พิมพ์ครั้งที่ 2. กรุงเทพฯ : โรงพิมพ์ บริษัทสหธรรมมิก จำกัด. หน้า 66 - 108.

งานวิจัย

วิกรม ศุขธณี และคณะ. (2560). การพัฒนาจิตสาธารณะของนักศึกษามหาวิทยาลัยราชภัฏบ้านสมเด็จเจ้าพระยา ด้วยรูปแบบการสอนตามแนวคิดจิตวิทยาร่วมสมัย. **วารสารศึกษาศาสตร์ มสธ.** ปีที่ 10 ฉบับที่ 2 (ก.ค.-ธ.ค.).
 วิกรม ศุขธณี. (2560). **รูปแบบการออกกำลังกายเพื่อสุขภาพสำหรับบุคลากร มหาวิทยาลัยราชภัฏบ้านสมเด็จเจ้าพระยา.** (แหล่งทุน : สถาบันวิจัยและพัฒนา มหาวิทยาลัยราชภัฏบ้านสมเด็จเจ้าพระยา).

ประสบการณ์การสอน

- 1) วิชากรีฑา
- 2) วิชาว่ายน้ำ
- 3) วิชาฟุตบอล
- 4) วิชาหลักวิทยาศาสตร์การฝึกกีฬา
- 5) วิชาเทนนิส
- 6) วิชาการพัฒนาหลักสูตรพลศึกษาในโรงเรียน
- 7) วิชาการวิจัยในชั้นเรียนพลศึกษา
- 8) วิชาผู้กำกับลูกเสือ เนตรนารี ยุวกาชาด และผู้บำเพ็ญประโยชน์

ภาระงานสอนที่จะมีในหลักสูตรนี้

- 1) วิชากรีฑาลู่
- 2) วิชากรีฑาลาน
- 3) วิชาว่ายน้ำ
- 4) วิชากายวิภาคและสรีรวิทยา
- 5) วิชาวิทยาศาสตร์การเคลื่อนไหว
- 6) วิชาการบริหารจัดการในโรงเรียน
- 7) วิชาการพัฒนาหลักสูตรพลศึกษา
- 8) วิชาการวิจัยปฏิบัติการในชั้นเรียนพลศึกษา
- 9) วิชาการเป็นผู้ฝึกสอนกีฬา
- 10) วิชาผู้กำกับลูกเสือ เนตรนารี ยุวกาชาด และผู้บำเพ็ญประโยชน์
- 11) วิชากลยุทธ์การฝึกและการจัดการกีฬากรีฑาลู่
- 12) วิชากลยุทธ์การฝึกและการจัดการกีฬากรีฑาลาน
- 13) วิชากลยุทธ์การฝึกและการจัดการกีฬาว่ายน้ำ
- 14) วิชาการช่วยชีวิตและความปลอดภัยทางน้ำ
- 15) วิชาจักรยาน
- 16) วิชาลอนเทนนิส
- 17) วิชาฟุตบอล

ชื่อ – สกุล	นายสุรศักดิ์ เครือหงษ์
ตำแหน่งทางวิชาการ	อาจารย์
สังกัด	สาขาวิชาพลศึกษาและนันทนาการ คณะครุศาสตร์ มหาวิทยาลัยราชภัฏบ้านสมเด็จเจ้าพระยา
ประวัติการศึกษา	
พ.ศ. 2559	บริหารธุรกิจดุซงฎิบัณฑิต (การจัดการกีฬา) บัณฑิตวิทยาลัย มหาวิทยาลัยราชภัฏจันทรเกษม
พ.ศ. 2545	ศิลปศาสตรมหาบัณฑิต (พลศึกษา) คณะศึกษาศาสตร์ มหาวิทยาลัยเกษตรศาสตร์
พ.ศ. 2543	ศิลปศาสตรบัณฑิต (พลศึกษา) คณะศึกษาศาสตร์ มหาวิทยาลัยเกษตรศาสตร์
สาขาที่เชี่ยวชาญ	พลศึกษา การจัดการกีฬา

หนังสือ

- สุรศักดิ์ เครือหงษ์, วิกรม สุขชนิ, วิเชียร ทูวิลลา, กอบกุล ชินชัยภูมิ, อรพิมล กิตติธีรโรโสภณ, นงคณภัส ปาแก้ว และ การะเกด หัตถกิจวิไล. (2558). **ผู้กำกับลูกเสือสามัญรุ่นใหญ่ ชั้นความรู้เบื้องต้น**. พิมพ์ครั้งที่ 1. กรุงเทพฯ : โรงพิมพ์ บริษัทสหธรรมมิก จำกัด. หน้า 34 - 53.
- สุรศักดิ์ เครือหงษ์, วิเชียร ทูวิลลา, วิกรม สุขชนิ, อรพิมล กิตติธีรโรโสภณ, กอบกุล ชินชัยภูมิ, การะเกด หัตถกิจวิไล, และ นงคณภัส ปาแก้ว . (2563). **ผู้กำกับลูกเสือสามัญรุ่นใหญ่ ชั้นความรู้เบื้องต้น**. พิมพ์ครั้งที่ 2. กรุงเทพฯ : โรงพิมพ์ บริษัทสหธรรมมิก จำกัด. หน้า 43 - 65.

งานวิจัย

- สุรศักดิ์ เครือหงษ์. (2560). **ความคิดเห็นของนิสิตสาขาวิชาพลศึกษาและนันทนาการที่มีต่อการจัดการสอนในสาขาวิชาพลศึกษาและนันทนาการ**. นำเสนอผลงานในการประชุมวิชาการระดับชาติ ครั้งที่ 12 Health and Wellness: สุขภาพและความสุขสบาย ณ มหาวิทยาลัยธุรกิจบัณฑิตย์. 3 มีนาคม 2560.
- สุรศักดิ์ เครือหงษ์. (2561). **กีฬามหาวิทยาลัยแห่งประเทศไทยกับการเปลี่ยนแปลงเพื่อทุกคน**. การประชุมวิชาการและนำเสนอผลงานวิจัยระดับชาติ ครั้งที่ 13 เรื่อง “วิถีนวัตกรรมไทยด้วยการพัฒนางานวิจัย. 1-2 ธันวาคม 2561.

Surasak Kruhong, Jittawisut Wimuttipanya, Areewan Iamsa-ars, Pachara Dejhom and Wichian Tuwila. *Illustration of goals and performance in learning science online*

during COVID 19 pandemic. The 6th National and International Academic Conference “Rajabhat Research” 17-18 August 2020 Proceedings vol.8 (p. 258 – 266).

ประสบการณ์การสอน

- 1) วิชาผู้กำกับลูกเสือ เนตรนารี ยุวกาชาด และผู้บำเพ็ญประโยชน์
- 2) วิชาฟุตบอล
- 3) วิชาฟุตบอลล
- 4) วิชาการจัดการการศึกษา
- 5) วิชากลยุทธ์การฝึกและการจัดการกีฬาฟุตบอล
- 6) วิชาวิทยาศาสตร์เพื่อคุณภาพชีวิต

ภาระงานสอนที่จะมีในหลักสูตรนี้

- 1) วิชาฟุตบอล
- 2) วิชาแบดมินตัน
- 3) วิชาการจัดการกีฬา
- 4) วิชาอุปกรณ์และสิ่งอำนวยความสะดวกทางพลศึกษา
- 5) วิชาการบริหารจัดการในโรงเรียน
- 6) วิชาการพัฒนาหลักสูตรพลศึกษา
- 7) วิชาผู้กำกับลูกเสือ เนตรนารี ยุวกาชาด และผู้บำเพ็ญประโยชน์
- 8) วิชาผู้กำกับลูกเสือ-เนตรนารี ชั้นความรู้ขั้นสูง
- 9) วิชาการประชาสัมพันธ์ทางกีฬา
- 10) วิชากลยุทธ์การฝึกและการจัดการกีฬาฟุตบอล
- 11) วิชากลยุทธ์การฝึกและการจัดการกีฬาแบดมินตัน
- 12) วิชาจิตวิทยากับการจัดการเรียนรู้พลศึกษา
- 13) วิชาฟุตบอล
- 14) วิชายิงธนู
- 15) วิชาสันทนาการ
- 16) วิชาเปตอง

ชื่อ – สกุล นางสาวกอบกุล ชินชัยภูมิ
 ตำแหน่งทางวิชาการ อาจารย์
 สังกัด สาขาวิชาพลศึกษาและนันทนาการ คณะครุศาสตร์
 มหาวิทยาลัยราชภัฏบ้านสมเด็จเจ้าพระยา

ประวัติการศึกษา

พ.ศ. 2552 ศึกษาศาสตรมหาบัณฑิต (พลศึกษา)
 คณะศึกษาศาสตร์ มหาวิทยาลัยรามคำแหง
 พ.ศ. 2547 ศิลปศาสตรบัณฑิต (พลศึกษา)
 คณะศึกษาศาสตร์ มหาวิทยาลัยเกษตรศาสตร์

สาขาที่เชี่ยวชาญ พลศึกษา

หนังสือ

กอบกุล ชินชัยภูมิ, วิกรม สุขธณี, สุรศักดิ์ เครือหงษ์, วิเชียร ทูวิลา, อรพิมล กิตติธีรโสภณ, นงศ์ณภัส ปาแก้ว และ การะเกด หัตถกิจวิไล. (2558). **ผู้กำกับลูกเสือสามัญรุ่นใหญ่ ชั้นความรู้เบื้องต้น**. พิมพ์ครั้งที่ 1. กรุงเทพฯ : โรงพิมพ์ บริษัทสหธรรมมิก จำกัด. หน้า 94 - 107.
 กอบกุล ชินชัยภูมิ, วิเชียร ทูวิลา, สุรศักดิ์ เครือหงษ์, วิกรม สุขธณี, อรพิมล กิตติธีรโสภณ, การะเกด หัตถกิจวิไล, และ นงศ์ณภัส ปาแก้ว . (2563). **ผู้กำกับลูกเสือสามัญรุ่นใหญ่ ชั้นความรู้เบื้องต้น**. พิมพ์ครั้งที่ 2. กรุงเทพฯ : โรงพิมพ์ บริษัทสหธรรมมิก จำกัด. หน้า 126 - 158.

งานวิจัย

กอบกุล ชินชัยภูมิ. (2561). การสร้างแบบทดสอบทักษะกีฬาเซปักตะกร้อ สำหรับนักศึกษาชาย สาขาพลศึกษาและนันทนาการ มหาวิทยาลัยราชภัฏบ้านสมเด็จเจ้าพระยา. **วารสารสุขศึกษา พลศึกษา และนันทนาการแห่งประเทศไทย**. ปีที่ 44 ฉบับที่ 2 (ก.ค.-ธ.ค.). (แหล่งทุน : สถาบันวิจัยและพัฒนา มหาวิทยาลัยราชภัฏบ้านสมเด็จเจ้าพระยา).

ประสบการณ์การสอน

- 1) วิชาโยมนาสติก
- 2) วิชาตะกร้อ
- 3) วิชาแบดมินตัน
- 4) วิชามวยไทย

- 5) วิชาการจัดการเรียนรู้พลศึกษา
- 6) วิชาจิตวิทยาการศึกษา
- 7) วิชาการจัดการศูนย์สุขภาพ
- 8) วิชาสุขภาพส่วนบุคคลและชุมชน
- 9) วิชาผู้กำกับลูกเสือ เนตรนารี ยุวกาชาด และผู้บำเพ็ญประโยชน์

ภาระงานสอนที่จะมีในหลักสูตรนี้

- 1) วิชาการฐานทางพลศึกษา วิทยาศาสตร์การออกกำลังกาย และกีฬา
- 2) วิชากระบี่
- 3) วิชายิมนาสติก
- 4) วิชาแบดมินตัน
- 5) วิชาการจัดการเรียนรู้พลศึกษา
- 6) วิชาการป้องกันและการปฐมพยาบาลการบาดเจ็บ
- 7) วิชาจิตวิทยาการศึกษา
- 8) วิชาตะกร้อ
- 9) วิชาพลศึกษาสำหรับเด็กพิเศษ
- 10) วิชาการจัดการเรียนรู้พลศึกษา
- 11) วิชาผู้กำกับลูกเสือ เนตรนารี ยุวกาชาด และผู้บำเพ็ญประโยชน์
- 12) วิชาผู้กำกับลูกเสือ-เนตรนารี ชั้นความรู้ขั้นสูง
- 13) วิชาจิตวิทยากับการจัดการเรียนรู้พลศึกษา
- 14) วิชาอาหารและโภชนาการเพื่อสุขภาพ
- 15) วิชากลยุทธ์การฝึกและการจัดการกีฬาตะกร้อ
- 16) วิชามวยไทย
- 17) วิชามวยสากล
- 18) วิชาศิลปะการป้องกันตัว
- 19) วิชาลีลาศ
- 20) วิชาโยคะ

ชื่อ – สกุล นายวิเชียร ทูวิลลา
ตำแหน่งทางวิชาการ อาจารย์
สังกัด สาขาวิชาพลศึกษาและนันทนาการ คณะครุศาสตร์
มหาวิทยาลัยราชภัฏบ้านสมเด็จเจ้าพระยา

ประวัติการศึกษา

พ.ศ. 2556 การศึกษาศาสตรมหาบัณฑิต (พลศึกษา)
คณะพลศึกษา มหาวิทยาลัยศรีนครินทรวิโรฒ
พ.ศ. 2549 ครุศาสตรบัณฑิต (การประถมศึกษา)
คณะครุศาสตร์ มหาวิทยาลัยราชภัฏบ้านสมเด็จเจ้าพระยา

สาขาที่เชี่ยวชาญ พลศึกษา

หนังสือ

วิเชียร ทูวิลลา, วิกรม สุขธณี, สุรศักดิ์ เครือหงษ์, กอบกุล ชินชัยภูมิ, อรพิมล กิตติธีรโสภณ, นงศ์ณภัส ปาแก้ว และ การะเกด หัตถกิจวิไล. (2558). **ผู้กำกับลูกเสือสามัญรุ่นใหญ่ ชั้นความรู้เบื้องต้น**. พิมพ์ครั้งที่ 1. กรุงเทพฯ : โรงพิมพ์ บริษัทสหธรรมมิก จำกัด. หน้า 54 - 93.

วิเชียร ทูวิลลา. (2561). **เอกสารประกอบการสอนวิชากิจกรรมทางกายเพื่อชีวิต**. ปรับปรุงครั้งที่ 2. กรุงเทพฯ : สาขาวิชาพลศึกษาและนันทนาการ คณะครุศาสตร์.

วิเชียร ทูวิลลา, สุรศักดิ์ เครือหงษ์, วิกรม สุขธณี, อรพิมล กิตติธีรโสภณ, กอบกุล ชินชัยภูมิ, การะเกด หัตถกิจวิไล, และ นงศ์ณภัส ปาแก้ว . (2563). **ผู้กำกับลูกเสือสามัญรุ่นใหญ่ ชั้นความรู้เบื้องต้น**. พิมพ์ครั้งที่ 2. กรุงเทพฯ : โรงพิมพ์ บริษัทสหธรรมมิก จำกัด. หน้า 1 - 42.

งานวิจัย

วิเชียร ทูวิลลา และคณะ. (2562). **การศึกษาความต้องการพัฒนาศักยภาพของนิสิตมหาวิทยาลัยราชภัฏบ้านสมเด็จเจ้าพระยา ที่สอดคล้องกับทักษะการเรียนรู้ในศตวรรษที่ 21**. (แหล่งทุน : สถาบันวิจัยและพัฒนา มหาวิทยาลัยราชภัฏบ้านสมเด็จเจ้าพระยา).

Wichian Tuwila, Jittawisut Wimuttipanya, Areewan Iamsa-ars, Surasak Kruhong and Pachara Dejhom. *Illustration of goals and performance in learning science online during COVID 19 pandemic*. The 6th National and International Academic Conference “Rajabhat Research” 17-18 August 2020 Proceedings vol.8 (p. 258 – 266).

ประสบการณ์การสอน

- 1) วิชาผู้กำกับลูกเสือ เนตรนารี ยุวกาชาด และผู้บำเพ็ญประโยชน์
- 2) วิชาผู้กำกับลูกเสือ-เนตรนารีสามัญรุ่นใหญ่ขั้นความรู้ขั้นสูง
- 3) วิชากิจกรรมเข้าจังหวะ
- 4) วิชาวอลเลย์บอล
- 5) วิชาสุขภาพส่วนบุคคลและชุมชน
- 6) วิชานันทนาการสำหรับเด็ก
- 7) วิชากลยุทธ์และการฝึกการจัดการกีฬา วอลเลย์บอล
- 8) วิชาการจัดนันทนาการในโรงเรียนและชุมชน

ภาระงานสอนที่จะมีในหลักสูตรนี้

- 1) วิชาเกมและกิจกรรมนันทนาการ
- 2) วิชารากฐานทางพลศึกษา วิทยาศาสตร์การออกกำลังกาย และกีฬา
- 3) วิชายิมนาสติก
- 4) วิชากระบี่
- 5) วิชาวอลเลย์บอล
- 6) วิชากิจกรรมเข้าจังหวะ
- 7) วิชาการจัดการเรียนรู้สุขศึกษา
- 8) วิชาบาสเกตบอล
- 9) วิชาพลศึกษาสำหรับเด็กพิเศษ
- 10) วิชาอุปกรณ์และสิ่งอำนวยความสะดวกทางพลศึกษา
- 11) วิชาผู้กำกับลูกเสือ เนตรนารี ยุวกาชาด และผู้บำเพ็ญประโยชน์
- 12) วิชาผู้กำกับลูกเสือ-เนตรนารี ขั้นความรู้ขั้นสูง
- 13) วิชานันทนาการและการใช้เวลาว่าง
- 14) วิชาการจัดนันทนาการในโรงเรียนและชุมชน
- 15) วิชาการประชาสัมพันธ์ทางกีฬา
- 16) วิชากลยุทธ์การฝึกและการจัดการกีฬา วอลเลย์บอล
- 17) วิชากลยุทธ์การฝึกและการจัดการกีฬาบาสเกตบอล
- 18) วิชาเต็นท์ผ้าพื้นเมือง
- 19) วิชาบริหารกาย
- 20) วิชาลีลาศ

ชื่อ – สกุล นางสาวอรพิมล กิตติธีรโสภณ
 ตำแหน่งทางวิชาการ อาจารย์
 สังกัด สาขาวิชาพลศึกษาและนันทนาการ คณะครุศาสตร์
 มหาวิทยาลัยราชภัฏบ้านสมเด็จเจ้าพระยา

ประวัติการศึกษา

พ.ศ. 2563 ปรัชญาดุชนันต์ (พลศึกษา)
 คณะศึกษาศาสตร์ มหาวิทยาลัยเกษตรศาสตร์
 พ.ศ. 2552 ศิลปศาสตรมหาบัณฑิต (พลศึกษา)
 คณะศึกษาศาสตร์ มหาวิทยาลัยเกษตรศาสตร์
 พ.ศ. 2549 ศิลปศาสตรบัณฑิต (พลศึกษา)
 คณะศึกษาศาสตร์ มหาวิทยาลัยเกษตรศาสตร์

สาขาที่เชี่ยวชาญ พลศึกษา

หนังสือ

อรพิมล กิตติธีรโสภณ, วิกรม สุขธณี, สุรศักดิ์ เครือหงษ์, วิเชียร ทูวิลา, กอบกุล ชินชัยภูมิ, นงคณภัส ปาแก้ว และ การะเกด หัตถกิจวิไล. (2558). **ผู้กำกับลูกเสือสามัญรุ่นใหญ่ ชั้นความรู้เบื้องต้น**. พิมพ์ครั้งที่ 1. กรุงเทพฯ : โรงพิมพ์ บริษัทสหธรรมมิก จำกัด. หน้า 108 - 132.

อรพิมล กิตติธีรโสภณ. (2561). **เอกสารประกอบการสอนวิชากิจกรรมทางกายเพื่อชีวิต**. ปรับปรุงครั้งที่ 2. กรุงเทพฯ : สาขาวิชาพลศึกษาและนันทนาการ คณะครุศาสตร์.

อรพิมล กิตติธีรโสภณ, วิเชียร ทูวิลา, สุรศักดิ์ เครือหงษ์, วิกรม สุขธณี, กอบกุล ชินชัยภูมิ, การะเกด หัตถกิจวิไล, และ นงคณภัส ปาแก้ว . (2563). **ผู้กำกับลูกเสือสามัญรุ่นใหญ่ ชั้นความรู้เบื้องต้น**. พิมพ์ครั้งที่ 2. กรุงเทพฯ : โรงพิมพ์ บริษัทสหธรรมมิก จำกัด. หน้า 109 - 125.

งานวิจัย

อรพิมล กิตติธีรโสภณ. (2562). **การพัฒนาหลักสูตรท้องถิ่นโดยใช้กระบวนการวิจัยแบบมีส่วนร่วมของโรงเรียนบ้านทุ่งเสือโทน**. งานประชุมวิชาการระดับชาติ มหาวิทยาลัยราชภัฏกาญจนบุรีประจำปี พ.ศ.2562 (4th KRUNAC 2019).

ประสบการณ์การสอน

- 1) วิชาพื้นฐานทางพลศึกษาและกีฬา
- 2) วิชาบาสเกตบอล
- 3) วิชาวอลเลย์บอล
- 4) วิชาฮอกกี้
- 5) วิชาการทดสอบและสมรรถภาพทางกาย
- 6) วิชาพฤติกรรมกรรมการสอนสุขศึกษา
- 7) วิชาจิตวิทยาการกีฬา
- 8) วิชาภาษาอังกฤษสำหรับวิชาชีพพลศึกษา 1
- 9) วิชาผู้กำกับลูกเสือ เนตรนารี ยุวกาชาด และผู้บำเพ็ญประโยชน์

ภาระงานสอนที่จะมีในหลักสูตรนี้

- 1) วิชาภาษาอังกฤษสำหรับวิชาชีพพลศึกษา
- 2) วิชากายวิภาคและสรีรวิทยา
- 3) วิชาการเคลื่อนไหวและพัฒนาการทางกลไกของมนุษย์
- 4) วิชาสรีรวิทยาการออกกำลังกาย
- 5) วิชาวิทยาศาสตร์การเคลื่อนไหว
- 6) วิชาเทเบิลเทนนิส
- 7) วิชาการจัดการเรียนรู้สุขศึกษา
- 8) วิชาการทดสอบและเสริมสร้างสมรรถภาพทางกาย
- 9) วิชาบาสเกตบอล
- 10) วิชาสัมมนาทางพลศึกษา
- 11) วิชาการวิจัยปฏิบัติการในชั้นเรียนพลศึกษา
- 12) วิชาการประเมินผลการเรียนรู้พลศึกษา
- 13) วิชาการจัดกิจกรรมการเคลื่อนไหวพื้นฐานและกิจกรรมทางกายสำหรับเด็ก
- 14) วิชาผู้กำกับลูกเสือ เนตรนารี ยุวกาชาด และผู้บำเพ็ญประโยชน์
- 15) วิชาผู้กำกับลูกเสือ-เนตรนารี ชั้นความรู้ขั้นสูง
- 16) วิชากลยุทธ์การฝึกและการจัดการกีฬาบาสเกตบอล
- 17) วิชากลยุทธ์การฝึกและการจัดการกีฬาเทเบิลเทนนิส
- 18) วิชาการฝึกด้วยน้ำหนัก
- 19) วิชาฮอกกี้
- 20) วิชาการบริหารกาย

ชื่อ – สกุล นางสาวนงคณภัส ปาแก้ว
 ตำแหน่งทางวิชาการ อาจารย์
 สังกัด สาขาวิชาพลศึกษาและนันทนาการ คณะครุศาสตร์
 มหาวิทยาลัยราชภัฏบ้านสมเด็จเจ้าพระยา

ประวัติการศึกษา

พ.ศ. 2558 ครุศาสตรมหาบัณฑิต (สุขศึกษาและพลศึกษา)
 คณะครุศาสตร์ จุฬาลงกรณ์มหาวิทยาลัย
 พ.ศ. 2551 วิทยาศาสตร์บัณฑิต (วิทยาศาสตร์การกีฬา)
 สำนักวิชาวิทยาศาสตร์การกีฬา จุฬาลงกรณ์มหาวิทยาลัย

สาขาที่เชี่ยวชาญ พลศึกษา

หนังสือ

นงคณภัส ปาแก้ว, วิกรม ศุขธณี, สุรศักดิ์ เครือหงษ์, วิเชียร ทูวิลา, กอบกุล ชินชัยภูมิ, อรพิมล กิตติธีรโสภณ และ การะเกด หัตถกิจวิไล. (2558). **ผู้กำกับลูกเสือสามัญรุ่นใหญ่ ชั้นความรู้เบื้องต้น**. พิมพ์ครั้งที่ 1. กรุงเทพฯ : โรงพิมพ์ บริษัทสหธรรมมิก จำกัด. หน้า 133 - 140.
 นงคณภัส ปาแก้ว, วิเชียร ทูวิลา, สุรศักดิ์ เครือหงษ์, วิกรม ศุขธณี, อรพิมล กิตติธีรโสภณ, กอบกุล ชินชัยภูมิ, และ การะเกด หัตถกิจวิไล. (2563). **ผู้กำกับลูกเสือสามัญรุ่นใหญ่ ชั้นความรู้เบื้องต้น**. พิมพ์ครั้งที่ 2. กรุงเทพฯ : โรงพิมพ์ บริษัทสหธรรมมิก จำกัด. หน้า 170 - 201.

ประสบการณ์การสอน

- 1) วิชาการทดสอบและเสริมสร้างสมรรถภาพทางกาย
- 2) วิชาจิตวิทยาการกีฬา
- 3) วิชาเทเบิลเทนนิส
- 4) วิชาการวิจัยในชั้นเรียนพลศึกษา
- 5) วิชาผู้กำกับลูกเสือ เนตรนารี ยุวกาชาด และผู้บำเพ็ญประโยชน์

ภาระงานสอนที่จะมีในหลักสูตรนี้

- 1) วิชาการป้องกันและการปฐมพยาบาลการบาดเจ็บ
- 2) วิชาวิทยาศาสตร์การเคลื่อนไหว
- 3) วิชากระบี่

- 4) วิชาเบตมินตัน
- 5) วิชาจิตวิทยาการศึกษา
- 6) วิชาการวิจัยปฏิบัติการในชั้นเรียนพลศึกษา
- 7) วิชาการจัดการเรียนรู้สุขศึกษา
- 8) วิชาผู้กำกับลูกเสือ เนตรนารี ยุวกาชาด และผู้บำเพ็ญประโยชน์
- 9) วิชาอาหารและโภชนาการเพื่อสุขภาพ
- 10) วิชาการประชาสัมพันธ์ทางกีฬา
- 11) วิชาการฝึกด้วยน้ำหนัก
- 12) วิชาเปตอง

ชื่อ – สกุล นางสาวการะเกด หัตถกิจวิไล
ตำแหน่งทางวิชาการ อาจารย์
สังกัด สาขาวิชาพลศึกษาและนันทนาการ คณะครุศาสตร์
 มหาวิทยาลัยราชภัฏบ้านสมเด็จเจ้าพระยา

ประวัติการศึกษา

พ.ศ. 2556 วิทยาศาสตร์มหาบัณฑิต (นันทนาการ)
 คณะศึกษาศาสตร์ มหาวิทยาลัยเกษตรศาสตร์
 พ.ศ. 2552 ศึกษาศาสตรบัณฑิต (พลศึกษา)
 คณะศึกษาศาสตร์ มหาวิทยาลัยเกษตรศาสตร์

สาขาที่เชี่ยวชาญ พลศึกษา

หนังสือ

การะเกด หัตถกิจวิไล, วิกรม ศุขฉณี, สุรศักดิ์ เครือหงษ์, วิเชียร ทูวิลา, กอบกุล ชินชัยภูมิ, อรพิมล กิตติธีรโสภณ และ นงศ์ณภัส ปาแก้ว. (2558). **ผู้กำกับลูกเสือสามัญรุ่นใหญ่ ชั้นความรู้เบื้องต้น**. พิมพ์ครั้งที่ 1. กรุงเทพฯ : โรงพิมพ์ บริษัทสหธรรมมิก จำกัด. หน้า 141 - 168.

การะเกด หัตถกิจวิไล, วิเชียร ทูวิลา, สุรศักดิ์ เครือหงษ์, วิกรม ศุขฉณี, อรพิมล กิตติธีรโสภณ, กอบกุล ชินชัยภูมิ, และ นงศ์ณภัส ปาแก้ว . (2563). **ผู้กำกับลูกเสือสามัญรุ่นใหญ่ ชั้นความรู้เบื้องต้น**. พิมพ์ครั้งที่ 2. กรุงเทพฯ : โรงพิมพ์ บริษัทสหธรรมมิก จำกัด. หน้า 159 - 169.

งานวิจัย

การะเกด หัตถกิจวิไล และวิเชียร ทูวิลา. (2562). **การศึกษาความต้องการพัฒนาศักยภาพของนิสิต มหาวิทยาลัยราชภัฏบ้านสมเด็จเจ้าพระยา ที่สอดคล้องกับทักษะการเรียนรู้ในศตวรรษที่ 21**. (แหล่งทุน : สถาบันวิจัยและพัฒนา มหาวิทยาลัยราชภัฏบ้านสมเด็จเจ้าพระยา).

ประสบการณ์การสอน

- 1) วิชากิจกรรมเข้าจังหวะ
- 2) วิชาว่ายน้ำ
- 3) วิชาออกกั๊ก
- 4) วิชาแอโรบิคแดนซ์
- 5) วิชาการจัดการเรียนรู้พลศึกษา

- 6) วิชาชั้นนันทนาการสำหรับเด็ก
- 7) วิชาผู้กำกับลูกเสือ เนตรนารี ยุวกาชาด และผู้บำเพ็ญประโยชน์

ภาระงานสอนที่จะมีในหลักสูตรนี้

- 1) วิชาการเคลื่อนไหวและพัฒนากายทางกลไกของมนุษย์
- 2) วิชาว่ายน้ำ
- 3) วิชาภาษาอังกฤษสำหรับวิชาชีพลูกเสือ
- 4) วิชากิจกรรมเข้าจังหวะ
- 5) วิชาเกมและกิจกรรมนันทนาการ
- 6) วิชาพลศึกษาสำหรับเด็กพิเศษ
- 7) วิชาการวิจัยปฏิบัติการในชั้นเรียนพลศึกษา
- 8) วิชาการจัดการเรียนรู้พลศึกษา
- 9) วิชาการวัดและประเมินผลทางพลศึกษา
- 10) วิชาผู้กำกับลูกเสือ เนตรนารี ยุวกาชาด และผู้บำเพ็ญประโยชน์
- 11) วิชาชั้นนันทนาการ
- 12) วิชาการจัดนันทนาการในโรงเรียนและชุมชน
- 13) วิชากลยุทธ์การฝึกและการจัดการกีฬาว่ายน้ำ
- 14) วิชาเต็นท์รำพื้นเมือง
- 15) วิชาบริหารกาย
- 16) วิชายิงธนู
- 17) วิชาลีลาศ
- 18) วิชาแอโรบิคแดนซ์
- 19) วิชาฮอกกี
- 20) การจัดกิจกรรมการเคลื่อนไหวพื้นฐานและกิจกรรมทางกายสำหรับเด็ก

ภาคผนวก ค

ประวัติและผลงานทางวิชาการของอาจารย์ประจำ

ชื่อ – สกุล นายวิกรม ศุขธณี
 ตำแหน่งทางวิชาการ อาจารย์
 สังกัด สาขาวิชาพลศึกษาและนันทนาการ คณะครุศาสตร์
 มหาวิทยาลัยราชภัฏบ้านสมเด็จเจ้าพระยา

ประวัติการศึกษา

พ.ศ. 2559 ครุศาสตรดุษฎีบัณฑิต (สุขศึกษาและพลศึกษา)
 คณะครุศาสตร์ จุฬาลงกรณ์มหาวิทยาลัย
 พ.ศ. 2546 ศิลปศาสตรมหาบัณฑิต (พลศึกษา)
 คณะศึกษาศาสตร์ มหาวิทยาลัยเกษตรศาสตร์
 พ.ศ. 2543 ศิลปศาสตรบัณฑิต (พลศึกษา)
 คณะศึกษาศาสตร์ มหาวิทยาลัยเกษตรศาสตร์

สาขาที่เชี่ยวชาญ

หลักสูตรและการสอน การทดสอบสมรรถภาพทางกาย
 หลักวิทยาศาสตร์การฝึกกีฬา

หนังสือ

วิกรม ศุขธณี, สุรศักดิ์ เครือหงษ์, วิเชียร ทูวิลา, กอบกุล ชินชัยภูมิ, อรพิมล กิตติธีรโสภณ, นงศ์ณภัส ปาแก้ว และ การะเกด หัตถกิจวิไล. (2558). **ผู้กำกับลูกเสือสามัญรุ่นใหญ่ ชั้นความรู้เบื้องต้น**. พิมพ์ครั้งที่ 1. กรุงเทพฯ : โรงพิมพ์ บริษัทสหธรรมมิก จำกัด. หน้า 1 - 33.
 วิกรม ศุขธณี, วิเชียร ทูวิลา, สุรศักดิ์ เครือหงษ์, อรพิมล กิตติธีรโสภณ, กอบกุล ชินชัยภูมิ, การะเกด หัตถกิจวิไล, และ นงศ์ณภัส ปาแก้ว . (2563). **ผู้กำกับลูกเสือสามัญรุ่นใหญ่ ชั้นความรู้เบื้องต้น**. พิมพ์ครั้งที่ 2. กรุงเทพฯ : โรงพิมพ์ บริษัทสหธรรมมิก จำกัด. หน้า 66 - 108.

งานวิจัย

วิกรม ศุขธณี และคณะ. (2560). การพัฒนาจิตสาธารณะของนักศึกษามหาวิทยาลัยราชภัฏบ้านสมเด็จเจ้าพระยา ด้วยรูปแบบการสอนตามแนวคิดจิตวิทยาร่วมสมัย. **วารสารศึกษาศาสตร์ มสธ.** ปีที่ 10 ฉบับที่ 2 (ก.ค.-ธ.ค.).
 วิกรม ศุขธณี. (2560). **รูปแบบการออกกำลังกายเพื่อสุขภาพสำหรับบุคลากร มหาวิทยาลัยราชภัฏบ้านสมเด็จเจ้าพระยา**. (แหล่งทุน : สถาบันวิจัยและพัฒนา มหาวิทยาลัยราชภัฏบ้านสมเด็จเจ้าพระยา).

ประสบการณ์การสอน

- 1) วิชากรีฑา
- 2) วิชาว่ายน้ำ
- 3) วิชาฟุตบอล
- 4) วิชาหลักวิทยาศาสตร์การฝึกกีฬา
- 5) วิชาเทนนิส
- 6) วิชาการพัฒนาหลักสูตรพลศึกษาในโรงเรียน
- 7) วิชาการวิจัยในชั้นเรียนพลศึกษา
- 8) วิชาผู้กำกับลูกเสือ เนตรนารี ยุวกาชาด และผู้บำเพ็ญประโยชน์

ภาระงานสอนที่จะมีในหลักสูตรนี้

- 1) วิชากรีฑาลู่
- 2) วิชากรีฑาลาน
- 3) วิชาว่ายน้ำ
- 4) วิชากายวิภาคและสรีรวิทยา
- 5) วิชาวิทยาศาสตร์การเคลื่อนไหว
- 6) วิชาการบริหารจัดการในโรงเรียน
- 7) วิชาการพัฒนาหลักสูตรพลศึกษา
- 8) วิชาการวิจัยปฏิบัติการในชั้นเรียนพลศึกษา
- 9) วิชาการเป็นผู้ฝึกสอนกีฬา
- 10) วิชาผู้กำกับลูกเสือ เนตรนารี ยุวกาชาด และผู้บำเพ็ญประโยชน์
- 11) วิชากลยุทธ์การฝึกและการจัดการกีฬากรีฑาลู่
- 12) วิชากลยุทธ์การฝึกและการจัดการกีฬากรีฑาลาน
- 13) วิชากลยุทธ์การฝึกและการจัดการกีฬาว่ายน้ำ
- 14) วิชาการช่วยชีวิตและความปลอดภัยทางน้ำ
- 15) วิชาจักรยาน
- 16) วิชาลอนเทนนิส
- 17) วิชาฟุตบอล

ชื่อ – สกุล	นายสุรศักดิ์ เครือหงษ์
ตำแหน่งทางวิชาการ	อาจารย์
สังกัด	สาขาวิชาพลศึกษาและนันทนาการ คณะครุศาสตร์ มหาวิทยาลัยราชภัฏบ้านสมเด็จเจ้าพระยา
ประวัติการศึกษา	
พ.ศ. 2559	บริหารธุรกิจดุซงฎิบัณฑิต (การจัดการกีฬา) บัณฑิตวิทยาลัย มหาวิทยาลัยราชภัฏจันทรเกษม
พ.ศ. 2545	ศิลปศาสตรมหาบัณฑิต (พลศึกษา) คณะศึกษาศาสตร์ มหาวิทยาลัยเกษตรศาสตร์
พ.ศ. 2543	ศิลปศาสตรบัณฑิต (พลศึกษา) คณะศึกษาศาสตร์ มหาวิทยาลัยเกษตรศาสตร์
สาขาที่เชี่ยวชาญ	พลศึกษา การจัดการกีฬา

หนังสือ

- สุรศักดิ์ เครือหงษ์, วิกรม สุขธณี, วิเชียร ทูวิลลา, กอบกุล ชินชัยภูมิ, อรพิมล กิตติธีรโรโสภณ, นงคณภัส ปาแก้ว และ การะเกด หัตถกิจวิไล. (2558). **ผู้กำกับลูกเสือสามัญรุ่นใหญ่ ชั้นความรู้เบื้องต้น**. พิมพ์ครั้งที่ 1. กรุงเทพฯ : โรงพิมพ์ บริษัทสหธรรมมิก จำกัด. หน้า 34 - 53.
- สุรศักดิ์ เครือหงษ์, วิเชียร ทูวิลลา, วิกรม สุขธณี, อรพิมล กิตติธีรโรโสภณ, กอบกุล ชินชัยภูมิ, การะเกด หัตถกิจวิไล, และ นงคณภัส ปาแก้ว . (2563). **ผู้กำกับลูกเสือสามัญรุ่นใหญ่ ชั้นความรู้เบื้องต้น**. พิมพ์ครั้งที่ 2. กรุงเทพฯ : โรงพิมพ์ บริษัทสหธรรมมิก จำกัด. หน้า 43 - 65.

งานวิจัย

- สุรศักดิ์ เครือหงษ์. (2560). **ความคิดเห็นของนิสิตสาขาวิชาพลศึกษาและนันทนาการที่มีต่อการจัดการสอนในสาขาวิชาพลศึกษาและนันทนาการ**. นำเสนอผลงานในการประชุมวิชาการระดับชาติ ครั้งที่ 12 Health and Wellness: สุขภาพและความสุขสบาย ณ มหาวิทยาลัยธุรกิจบัณฑิต. 3 มีนาคม 2560.
- สุรศักดิ์ เครือหงษ์. (2561). **กีฬามหาวิทยาลัยแห่งประเทศไทยกับการเปลี่ยนแปลงเพื่อทุกคน**. การประชุมวิชาการและนำเสนอผลงานวิจัยระดับชาติ ครั้งที่ 13 เรื่อง “วิถีนวัตกรรมไทยด้วยการพัฒนางานวิจัย. 1-2 ธันวาคม 2561.

Surasak Kruhong, Jittawisut Wimuttipanya, Areewan Iamsa-ars, Pachara Dejhong and Wichian Tuwila. *Illustration of goals and performance in learning science online*

during COVID 19 pandemic. The 6th National and International Academic Conference “Rajabhat Research” 17-18 August 2020 Proceedings vol.8 (p. 258 – 266).

ประสบการณ์การสอน

- 1) วิชาผู้กำกับลูกเสือ เนตรนารี ยุวกาชาด และผู้บำเพ็ญประโยชน์
- 2) วิชาฟุตบอล
- 3) วิชาฟุตบอลล
- 4) วิชาการจัดการการกีฬา
- 5) วิชากลยุทธ์การฝึกและการจัดการกีฬาฟุตบอล
- 6) วิชาวิทยาศาสตร์เพื่อคุณภาพชีวิต

ภาระงานสอนที่จะมีในหลักสูตรนี้

- 1) วิชาฟุตบอล
- 2) วิชาแบดมินตัน
- 3) วิชาการจัดการกีฬา
- 4) วิชาอุปกรณ์และสิ่งอำนวยความสะดวกทางพลศึกษา
- 5) วิชาการบริหารจัดการในโรงเรียน
- 6) วิชาการพัฒนาหลักสูตรพลศึกษา
- 7) วิชาผู้กำกับลูกเสือ เนตรนารี ยุวกาชาด และผู้บำเพ็ญประโยชน์
- 8) วิชาผู้กำกับลูกเสือ-เนตรนารี ชั้นความรู้ขั้นสูง
- 9) วิชาการประชาสัมพันธ์ทางกีฬา
- 10) วิชากลยุทธ์การฝึกและการจัดการกีฬาฟุตบอล
- 11) วิชากลยุทธ์การฝึกและการจัดการกีฬาแบดมินตัน
- 12) วิชาจิตวิทยากับการจัดการเรียนรู้พลศึกษา
- 13) วิชาฟุตบอล
- 14) วิชายิงธนู
- 15) วิชาสันทนาการ
- 16) วิชาเปตอง

ชื่อ – สกุล นางสาวกอบกุล ชินชัยภูมิ
 ตำแหน่งทางวิชาการ อาจารย์
 สังกัด สาขาวิชาพลศึกษาและนันทนาการ คณะครุศาสตร์
 มหาวิทยาลัยราชภัฏบ้านสมเด็จเจ้าพระยา

ประวัติการศึกษา

พ.ศ. 2552 ศึกษาศาสตรมหาบัณฑิต (พลศึกษา)
 คณะศึกษาศาสตร์ มหาวิทยาลัยรามคำแหง
 พ.ศ. 2547 ศิลปศาสตรบัณฑิต (พลศึกษา)
 คณะศึกษาศาสตร์ มหาวิทยาลัยเกษตรศาสตร์

สาขาที่เชี่ยวชาญ พลศึกษา

หนังสือ

กอบกุล ชินชัยภูมิ, วิกรม สุขธณี, สุรศักดิ์ เครือหงษ์, วิเชียร ทูวิลา, อรพิมล กิตติธีรโสภณ, นงศ์ณภัส ปาแก้ว และ การะเกด หัตถกิจวิไล. (2558). **ผู้กำกับลูกเสือสามัญรุ่นใหญ่ ชั้นความรู้เบื้องต้น**. พิมพ์ครั้งที่ 1. กรุงเทพฯ : โรงพิมพ์ บริษัทสหธรรมมิก จำกัด. หน้า 94 - 107.

กอบกุล ชินชัยภูมิ, วิเชียร ทูวิลา, สุรศักดิ์ เครือหงษ์, วิกรม สุขธณี, อรพิมล กิตติธีรโสภณ, การะเกด หัตถกิจวิไล, และ นงศ์ณภัส ปาแก้ว . (2563). **ผู้กำกับลูกเสือสามัญรุ่นใหญ่ ชั้นความรู้เบื้องต้น**. พิมพ์ครั้งที่ 2. กรุงเทพฯ : โรงพิมพ์ บริษัทสหธรรมมิก จำกัด. หน้า 126 - 158.

งานวิจัย

กอบกุล ชินชัยภูมิ. (2561). การสร้างแบบทดสอบทักษะกีฬาเซปักตะกร้อ สำหรับนักศึกษาชาย สาขาพลศึกษาและนันทนาการ มหาวิทยาลัยราชภัฏบ้านสมเด็จเจ้าพระยา. **วารสารสุขศึกษา พลศึกษา และนันทนาการแห่งประเทศไทย**. ปีที่ 44 ฉบับที่ 2 (ก.ค.-ธ.ค.). (แหล่งทุน : สถาบันวิจัยและพัฒนา มหาวิทยาลัยราชภัฏบ้านสมเด็จเจ้าพระยา).

ประสบการณ์การสอน

- 1) วิชาโยมนาสติก
- 2) วิชาตะกร้อ
- 3) วิชาแบดมินตัน
- 4) วิชามวยไทย

- 5) วิชาการจัดการเรียนรู้พลศึกษา
- 6) วิชาจิตวิทยาการศึกษา
- 7) วิชาการจัดการศูนย์สุขภาพ
- 8) วิชาสุขภาพส่วนบุคคลและชุมชน
- 9) วิชาผู้กำกับลูกเสือ เนตรนารี ยุวกาชาด และผู้บำเพ็ญประโยชน์

ภาระงานสอนที่จะมีในหลักสูตรนี้

- 1) วิชาการฐานทางพลศึกษา วิทยาศาสตร์การออกกำลังกาย และกีฬา
- 2) วิชากระบี่
- 3) วิชายิมนาสติก
- 4) วิชาแบดมินตัน
- 5) วิชาการจัดการเรียนรู้พลศึกษา
- 6) วิชาการป้องกันและการปฐมพยาบาลการบาดเจ็บ
- 7) วิชาจิตวิทยาการศึกษา
- 8) วิชาตะกร้อ
- 9) วิชาพลศึกษาสำหรับเด็กพิเศษ
- 10) วิชาการจัดการเรียนรู้พลศึกษา
- 11) วิชาผู้กำกับลูกเสือ เนตรนารี ยุวกาชาด และผู้บำเพ็ญประโยชน์
- 12) วิชาผู้กำกับลูกเสือ-เนตรนารี ชั้นความรู้ขั้นสูง
- 13) วิชาจิตวิทยากับการจัดการเรียนรู้พลศึกษา
- 14) วิชาอาหารและโภชนาการเพื่อสุขภาพ
- 15) วิชากลยุทธ์การฝึกและการจัดการกีฬาตะกร้อ
- 16) วิชามวยไทย
- 17) วิชามวยสากล
- 18) วิชาศิลปะการป้องกันตัว
- 19) วิชาลีลาศ
- 20) วิชาโยคะ

ชื่อ – สกุล นายวิเชียร ทูวิลลา
 ตำแหน่งทางวิชาการ อาจารย์
 สังกัด สาขาวิชาพลศึกษาและนันทนาการ คณะครุศาสตร์
 มหาวิทยาลัยราชภัฏบ้านสมเด็จเจ้าพระยา

ประวัติการศึกษา

พ.ศ. 2556 ศึกษาศาสตรมหาบัณฑิต (พลศึกษา)
 คณะพลศึกษา มหาวิทยาลัยศรีนครินทรวิโรฒ
 พ.ศ. 2549 ครุศาสตรบัณฑิต (การประถมศึกษา)
 คณะครุศาสตร์ มหาวิทยาลัยราชภัฏบ้านสมเด็จเจ้าพระยา

สาขาที่เชี่ยวชาญ พลศึกษา

หนังสือ

วิเชียร ทูวิลลา, วิกรม ศุขธณี, สุรศักดิ์ เครือหงษ์, กอบกุล ชินชัยภูมิ, อรพิมล กิตติธีรโสภณ, นงศ์ณภัส ปาแก้ว และ การะเกด หัตถกิจวิไล. (2558). **ผู้กำกับลูกเสือสามัญรุ่นใหญ่ ชั้นความรู้เบื้องต้น**. พิมพ์ครั้งที่ 1. กรุงเทพฯ : โรงพิมพ์ บริษัทสหธรรมมิก จำกัด. หน้า 54 - 93.

วิเชียร ทูวิลลา. (2561). **เอกสารประกอบการสอนวิชากิจกรรมทางกายเพื่อชีวิต**. ปรับปรุงครั้งที่ 2. กรุงเทพฯ : สาขาวิชาพลศึกษาและนันทนาการ คณะครุศาสตร์.

วิเชียร ทูวิลลา, สุรศักดิ์ เครือหงษ์, วิกรม ศุขธณี, อรพิมล กิตติธีรโสภณ, กอบกุล ชินชัยภูมิ, การะเกด หัตถกิจวิไล, และ นงศ์ณภัส ปาแก้ว . (2563). **ผู้กำกับลูกเสือสามัญรุ่นใหญ่ ชั้นความรู้เบื้องต้น**. พิมพ์ครั้งที่ 2. กรุงเทพฯ : โรงพิมพ์ บริษัทสหธรรมมิก จำกัด. หน้า 1 - 42.

งานวิจัย

วิเชียร ทูวิลลา และคณะ. (2562). **การศึกษาความต้องการพัฒนาศักยภาพของนิสิตมหาวิทยาลัยราชภัฏบ้านสมเด็จเจ้าพระยา ที่สอดคล้องกับทักษะการเรียนรู้ในศตวรรษที่ 21**. (แหล่งทุน : สถาบันวิจัยและพัฒนา มหาวิทยาลัยราชภัฏบ้านสมเด็จเจ้าพระยา).

Wichian Tuwila, Jittawisut Wimuttipanya, Areewan Iamsa-ars, Surasak Kruhong and Pachara Dejhom. *Illustration of goals and performance in learning science online during COVID 19 pandemic*. The 6th National and International Academic Conference “Rajabhat Research” 17-18 August 2020 Proceedings vol.8 (p. 258 – 266).

ประสบการณ์การสอน

- 1) วิชาผู้กำกับลูกเสือ เนตรนารี ยุวกาชาด และผู้บำเพ็ญประโยชน์
- 2) วิชาผู้กำกับลูกเสือ-เนตรนารีสามัญรุ่นใหญ่ขั้นความรู้ขั้นสูง
- 3) วิชากิจกรรมเข้าจังหวะ
- 4) วิชาวอลเลย์บอล
- 5) วิชาสุขภาพส่วนบุคคลและชุมชน
- 6) วิชานันทนาการสำหรับเด็ก
- 7) วิชากลยุทธ์และการฝึกการจัดการกีฬา วอลเลย์บอล
- 8) วิชาการจัดนันทนาการในโรงเรียนและชุมชน

ภาระงานสอนที่จะมีในหลักสูตรนี้

- 1) วิชาเกมและกิจกรรมนันทนาการ
- 2) วิชารากฐานทางพลศึกษา วิทยาศาสตร์การออกกำลังกาย และกีฬา
- 3) วิชายิมนาสติก
- 4) วิชากระบี่
- 5) วิชาวอลเลย์บอล
- 6) วิชากิจกรรมเข้าจังหวะ
- 7) วิชาการจัดการเรียนรู้สุขศึกษา
- 8) วิชาบาสเกตบอล
- 9) วิชาพลศึกษาสำหรับเด็กพิเศษ
- 10) วิชาอุปกรณ์และสิ่งอำนวยความสะดวกทางพลศึกษา
- 11) วิชาผู้กำกับลูกเสือ เนตรนารี ยุวกาชาด และผู้บำเพ็ญประโยชน์
- 12) วิชาผู้กำกับลูกเสือ-เนตรนารี ขั้นความรู้ขั้นสูง
- 13) วิชานันทนาการและการใช้เวลาว่าง
- 14) วิชาการจัดนันทนาการในโรงเรียนและชุมชน
- 15) วิชาการประชาสัมพันธ์ทางกีฬา
- 16) วิชากลยุทธ์การฝึกและการจัดการกีฬา วอลเลย์บอล
- 17) วิชากลยุทธ์การฝึกและการจัดการกีฬาบาสเกตบอล
- 18) วิชาเต้นรำพื้นเมือง
- 19) วิชาบริหารกาย
- 20) วิชาลีลาศ

ชื่อ – สกุล นางสาวอรพิมล กิตติธีรโสภณ
 ตำแหน่งทางวิชาการ อาจารย์
 สังกัด สาขาวิชาพลศึกษาและนันทนาการ คณะครุศาสตร์
 มหาวิทยาลัยราชภัฏบ้านสมเด็จเจ้าพระยา

ประวัติการศึกษา

พ.ศ. 2563 ปรัชญาดุชนิพนธ์ (พลศึกษา)
 คณะศึกษาศาสตร์ มหาวิทยาลัยเกษตรศาสตร์
 พ.ศ. 2552 ศิลปศาสตรมหาบัณฑิต (พลศึกษา)
 คณะศึกษาศาสตร์ มหาวิทยาลัยเกษตรศาสตร์
 พ.ศ. 2549 ศิลปศาสตรบัณฑิต (พลศึกษา)
 คณะศึกษาศาสตร์ มหาวิทยาลัยเกษตรศาสตร์

สาขาที่เชี่ยวชาญ พลศึกษา

หนังสือ

อรพิมล กิตติธีรโสภณ, วิกรม สุขธณี, สุรศักดิ์ เครือหงษ์, วิเชียร ทูวิลา, กอบกุล ชินชัยภูมิ, นงศ์ณภัส ปาแก้ว และ การะเกด หัตถกิจวิไล. (2558). **ผู้กำกับลูกเสือสามัญรุ่นใหญ่ ชั้นความรู้เบื้องต้น**. พิมพ์ครั้งที่ 1. กรุงเทพฯ : โรงพิมพ์ บริษัทสหธรรมมิก จำกัด. หน้า 108 - 132.

อรพิมล กิตติธีรโสภณ. (2561). **เอกสารประกอบการสอนวิชากิจกรรมทางกายเพื่อชีวิต**. ปรับปรุงครั้งที่ 2. กรุงเทพฯ : สาขาวิชาพลศึกษาและนันทนาการ คณะครุศาสตร์.

อรพิมล กิตติธีรโสภณ, วิเชียร ทูวิลา, สุรศักดิ์ เครือหงษ์, วิกรม สุขธณี, กอบกุล ชินชัยภูมิ, การะเกด หัตถกิจวิไล, และ นงศ์ณภัส ปาแก้ว . (2563). **ผู้กำกับลูกเสือสามัญรุ่นใหญ่ ชั้นความรู้เบื้องต้น**. พิมพ์ครั้งที่ 2. กรุงเทพฯ : โรงพิมพ์ บริษัทสหธรรมมิก จำกัด. หน้า 109 - 125.

งานวิจัย

อรพิมล กิตติธีรโสภณ. (2562). **การพัฒนาหลักสูตรท้องถิ่นโดยใช้กระบวนการวิจัยแบบมีส่วนร่วมของโรงเรียนบ้านทุ่งเสือโทน**. งานประชุมวิชาการระดับชาติ มหาวิทยาลัยราชภัฏกาญจนบุรีประจำปี พ.ศ.2562 (4th KRUNAC 2019).

ประสบการณ์การสอน

- 1) วิชาพื้นฐานทางพลศึกษาและกีฬา
- 2) วิชาบาสเกตบอล
- 3) วิชาวอลเลย์บอล
- 4) วิชาฮอกกี้
- 5) วิชาการทดสอบและสมรรถภาพทางกาย
- 6) วิชาพฤติกรรมกรรมการสอนสุขศึกษา
- 7) วิชาจิตวิทยาการกีฬา
- 8) วิชาภาษาอังกฤษสำหรับวิชาชีพพลศึกษา 1
- 9) วิชาผู้กำกับลูกเสือ เนตรนารี ยุวกาชาด และผู้บำเพ็ญประโยชน์

ภาระงานสอนที่จะมีในหลักสูตรนี้

- 1) วิชาภาษาอังกฤษสำหรับวิชาชีพพลศึกษา
- 2) วิชากายวิภาคและสรีรวิทยา
- 3) วิชาการเคลื่อนไหวและพัฒนาการทางกลไกของมนุษย์
- 4) วิชาสรีรวิทยาการออกกำลังกาย
- 5) วิชาวิทยาศาสตร์การเคลื่อนไหว
- 6) วิชาเทเบิลเทนนิส
- 7) วิชาการจัดการเรียนรู้สุขศึกษา
- 8) วิชาการทดสอบและเสริมสร้างสมรรถภาพทางกาย
- 9) วิชาบาสเกตบอล
- 10) วิชาสัมมนาทางพลศึกษา
- 11) วิชาการวิจัยปฏิบัติการในชั้นเรียนพลศึกษา
- 12) วิชาการประเมินผลการเรียนรู้พลศึกษา
- 13) วิชาการจัดกิจกรรมการเคลื่อนไหวพื้นฐานและกิจกรรมทางกายสำหรับเด็ก
- 14) วิชาผู้กำกับลูกเสือ เนตรนารี ยุวกาชาด และผู้บำเพ็ญประโยชน์
- 15) วิชาผู้กำกับลูกเสือ-เนตรนารี ชั้นความรู้ขั้นสูง
- 16) วิชากลยุทธ์การฝึกและการจัดการกีฬาบาสเกตบอล
- 17) วิชากลยุทธ์การฝึกและการจัดการกีฬาเทเบิลเทนนิส
- 18) วิชาการฝึกด้วยน้ำหนัก
- 19) วิชาฮอกกี้
- 20) วิชาการบริหารกาย

ชื่อ – สกุล นางสาวนงคณภัส ปาแก้ว
 ตำแหน่งทางวิชาการ อาจารย์
 สังกัด สาขาวิชาพลศึกษาและนันทนาการ คณะครุศาสตร์
 มหาวิทยาลัยราชภัฏบ้านสมเด็จเจ้าพระยา

ประวัติการศึกษา

พ.ศ. 2558 ครุศาสตรมหาบัณฑิต (สุขศึกษาและพลศึกษา)
 คณะครุศาสตร์ จุฬาลงกรณ์มหาวิทยาลัย
 พ.ศ. 2551 วิทยาศาสตร์บัณฑิต (วิทยาศาสตร์การกีฬา)
 สำนักวิชาวิทยาศาสตร์การกีฬา จุฬาลงกรณ์มหาวิทยาลัย

สาขาที่เชี่ยวชาญ พลศึกษา

หนังสือ

นงคณภัส ปาแก้ว, วิกรม ศุขธณี, สุรศักดิ์ เครือหงษ์, วิเชียร ทูวิลา, กอบกุล ชินชัยภูมิ, อรพิมล กิตติธีรโสภณ และ การะเกด หัตถกิจวิไล. (2558). **ผู้กำกับลูกเสือสามัญรุ่นใหญ่ ชั้นความรู้เบื้องต้น**. พิมพ์ครั้งที่ 1. กรุงเทพฯ : โรงพิมพ์ บริษัทสหธรรมมิก จำกัด. หน้า 133 - 140.

นงคณภัส ปาแก้ว, วิเชียร ทูวิลา, สุรศักดิ์ เครือหงษ์, วิกรม ศุขธณี, อรพิมล กิตติธีรโสภณ, กอบกุล ชินชัยภูมิ, และ การะเกด หัตถกิจวิไล. (2563). **ผู้กำกับลูกเสือสามัญรุ่นใหญ่ ชั้นความรู้เบื้องต้น**. พิมพ์ครั้งที่ 2. กรุงเทพฯ : โรงพิมพ์ บริษัทสหธรรมมิก จำกัด. หน้า 170 - 201.

ประสบการณ์การสอน

- 1) วิชาการทดสอบและเสริมสร้างสมรรถภาพทางกาย
- 2) วิชาจิตวิทยาการกีฬา
- 3) วิชาเทเบิลเทนนิส
- 4) วิชาการวิจัยในชั้นเรียนพลศึกษา
- 5) วิชาผู้กำกับลูกเสือ เนตรนารี ยุวกาชาด และผู้บำเพ็ญประโยชน์

ภาระงานสอนที่จะมีในหลักสูตรนี้

- 1) วิชาการป้องกันและการปฐมพยาบาลการบาดเจ็บ
- 2) วิชาวิทยาศาสตร์การเคลื่อนไหว
- 3) วิชากระบี่

- 4) วิชาแบดมินตัน
- 5) วิชาจิตวิทยาการศึกษา
- 6) วิชาการวิจัยปฏิบัติการในชั้นเรียนพลศึกษา
- 7) วิชาการจัดการเรียนรู้สุขศึกษา
- 8) วิชาผู้กำกับลูกเสือ เนตรนารี ยุวกาชาด และผู้บำเพ็ญประโยชน์
- 9) วิชาอาหารและโภชนาการเพื่อสุขภาพ
- 10) วิชาการประชาสัมพันธ์ทางกีฬา
- 11) วิชาการฝึกด้วยน้ำหนัก
- 12) วิชาเปตอง

ชื่อ – สกุล นางสาวการะเกด หัตถกิจวิไล
ตำแหน่งทางวิชาการ อาจารย์
สังกัด สาขาวิชาพลศึกษาและนันทนาการ คณะครุศาสตร์
 มหาวิทยาลัยราชภัฏบ้านสมเด็จเจ้าพระยา

ประวัติการศึกษา

พ.ศ. 2556 วิทยาศาสตร์มหาบัณฑิต (นันทนาการ)
 คณะศึกษาศาสตร์ มหาวิทยาลัยเกษตรศาสตร์
 พ.ศ. 2552 ศึกษาศาสตรบัณฑิต (พลศึกษา)
 คณะศึกษาศาสตร์ มหาวิทยาลัยเกษตรศาสตร์

สาขาที่เชี่ยวชาญ พลศึกษา

หนังสือ

การะเกด หัตถกิจวิไล, วิกรม ศุขฉณี, สุรศักดิ์ เครือหงษ์, วิเชียร ทูวิลา, กอบกุล ชินชัยภูมิ, อรพิมล กิตติธีรโสภณ และ นงศ์ณภัส ปาแก้ว. (2558). **ผู้กำกับลูกเสือสามัญรุ่นใหญ่ ชั้นความรู้เบื้องต้น**. พิมพ์ครั้งที่ 1. กรุงเทพฯ : โรงพิมพ์ บริษัทสหธรรมมิก จำกัด. หน้า 141 - 168.

การะเกด หัตถกิจวิไล, วิเชียร ทูวิลา, สุรศักดิ์ เครือหงษ์, วิกรม ศุขฉณี, อรพิมล กิตติธีรโสภณ, กอบกุล ชินชัยภูมิ, และ นงศ์ณภัส ปาแก้ว . (2563). **ผู้กำกับลูกเสือสามัญรุ่นใหญ่ ชั้นความรู้เบื้องต้น**. พิมพ์ครั้งที่ 2. กรุงเทพฯ : โรงพิมพ์ บริษัทสหธรรมมิก จำกัด. หน้า 159 - 169.

งานวิจัย

การะเกด หัตถกิจวิไล และวิเชียร ทูวิลา. (2562). **การศึกษาความต้องการพัฒนาศักยภาพของนิสิต มหาวิทยาลัยราชภัฏบ้านสมเด็จเจ้าพระยา ที่สอดคล้องกับทักษะการเรียนรู้ในศตวรรษที่ 21**. (แหล่งทุน : สถาบันวิจัยและพัฒนา มหาวิทยาลัยราชภัฏบ้านสมเด็จเจ้าพระยา).

ประสบการณ์การสอน

- 1) วิชากิจกรรมเข้าจังหวะ
- 2) วิชาว่ายน้ำ
- 3) วิชาออกกั๊ก
- 4) วิชาแอโรบิคแดนซ์
- 5) วิชาการจัดการเรียนรู้พลศึกษา

- 6) วิชาชั้นต้นทางการสำหรับเด็ก
- 7) วิชาผู้กำกับลูกเสือ เนตรนารี ยุวกาชาด และผู้บำเพ็ญประโยชน์

ภาระงานสอนที่จะมีในหลักสูตรนี้

- 1) วิชาการเคลื่อนไหวและพัฒนากายทางกลไกของมนุษย์
- 2) วิชาว่ายน้ำ
- 3) วิชาภาษาอังกฤษสำหรับวิชาชีพพลศึกษา
- 4) วิชากิจกรรมเข้าจังหวะ
- 5) วิชาเกมและกิจกรรมนันทนาการ
- 6) วิชาพลศึกษาสำหรับเด็กพิเศษ
- 7) วิชาการวิจัยปฏิบัติการในชั้นเรียนพลศึกษา
- 8) วิชาการจัดการเรียนรู้พลศึกษา
- 9) วิชาการวัดและประเมินผลทางพลศึกษา
- 10) วิชาผู้กำกับลูกเสือ เนตรนารี ยุวกาชาด และผู้บำเพ็ญประโยชน์
- 11) วิชานันทนาการ
- 12) วิชาการจัดนันทนาการในโรงเรียนและชุมชน
- 13) วิชากลยุทธ์การฝึกและการจัดการกีฬาว่ายน้ำ
- 14) วิชาต้นรำพื้นเมือง
- 15) วิชาบริหารกาย
- 16) วิชายิงธนู
- 17) วิชาลีลาศ
- 18) วิชาแอโรบิคแดนซ์
- 19) วิชาฮอกกี
- 20) การจัดกิจกรรมการเคลื่อนไหวพื้นฐานและกิจกรรมทางกายสำหรับเด็ก

ภาคผนวก ง
ประวัติและผลงานทางวิชาการของอาจารย์พิเศษ

ชื่อ – สกุล นายพิชิต เพชรานนท์
ตำแหน่งทางวิชาการ รองศาสตราจารย์
สังกัด -

ประวัติการศึกษา

พ.ศ. 2513 การศึกษาบัณฑิต (พลศึกษา)
วิทยาลัยวิชาการศึกษา ประสานมิตร

สาขาที่เชี่ยวชาญ พลศึกษา

ตำรา

ผู้นำนันทนาการ 25xx มหาวิทยาลัยราชภัฏบ้านสมเด็จเจ้าพระยา
นันทนาการสำหรับเด็ก 25xx มหาวิทยาลัยราชภัฏบ้านสมเด็จเจ้าพระยา

บทความ

พิชิต เพชรานนท์. (2552). **สมองเสื่อมเรื่องไม่ธรรมดา**. วารสารบ้านสมเด็จปริทรรศน์. มหาวิทยาลัยราชภัฏบ้านสมเด็จเจ้าพระยา.

พิชิต เพชรานนท์. (2554). **สิ่งน่ารู้เกี่ยวกับต่อมลูกหมาก**. วารสารบ้านสมเด็จปริทรรศน์. มหาวิทยาลัยราชภัฏบ้านสมเด็จเจ้าพระยา.

พิชิต เพชรานนท์. (2555). **ทำอย่างไร ห่างไกลอาการปวดหลัง**. วารสารบ้านสมเด็จปริทรรศน์. มหาวิทยาลัยราชภัฏบ้านสมเด็จเจ้าพระยา.

ประสบการณ์การสอน

- 1) วิชากรีฑา
- 2) วิชาว่ายน้ำ
- 3) ยิมนาสติก
- 4) วิชาวอลเลย์บอล
- 5) วิชากิจกรรมเข้าจังหวะ
- 6) วิชาลีลาศ
- 7) วิชาเปตอง
- 8) วิชาสันทนาการ

- 9) วิชาเทนนิส
- 10) วิชานันทนาการ
- 11) วิชาผู้นำนันทนาการ
- 12) วิชาวิทยาศาสตร์เพื่อคุณภาพชีวิต
- 13) วิชาผู้กำกับลูกเสือ เนตรนารี ยุวกาชาด

ภาระงานสอนที่จะมีในหลักสูตรนี้

- 1) วิชายิมนาสติก
- 2) วิชาวอลเลย์บอล
- 3) วิชากิจกรรมเข้าจังหวะ
- 4) วิชาเต้นรำพื้นเมือง
- 5) วิชาลีลาศ
- 6) วิชาเปตอง
- 7) วิชาสันทนาการ

ชื่อ – สกุล นายภาณุ กุศลวงศ์
 ตำแหน่งทางวิชาการ อาจารย์
 สังกัด สาขาวิชาพลศึกษา คณะพลศึกษา
 มหาวิทยาลัยศรีนครินทรวิโรฒ

ประวัติการศึกษา

พ.ศ. 2559 ครุศาสตรดุษฎีบัณฑิต (สุขศึกษาและพลศึกษา)
 คณะครุศาสตร์ จุฬาลงกรณ์มหาวิทยาลัย
 พ.ศ. 2552 ครุศาสตรมหาบัณฑิต (พลศึกษา)
 คณะครุศาสตร์ จุฬาลงกรณ์มหาวิทยาลัย
 พ.ศ. 2550 วิทยาศาสตร์บัณฑิต (วิทยาศาสตร์การกีฬา)
 คณะพลศึกษา มหาวิทยาลัยศรีนครินทรวิโรฒ

สาขาที่เชี่ยวชาญ พลศึกษา

งานวิจัย

ภาณุ กุศลวงศ์. (2558). ผลของโปรแกรมการฝึก เอส เอ คิว ที่มีต่อเวลาตอบสนองของการเตะตัด
 ในกีฬามวยไทย. มหาวิทยาลัยราชภัฏบ้านสมเด็จเจ้าพระยา.

ประสบการณ์การสอน

- 1) วิชาการบริการสุขภาพในโรงเรียน
- 2) วิชาวิธีการสอนพลศึกษา
- 3) วิชาพื้นฐานทางพลศึกษาและกีฬา
- 4) วิชาโยคะ
- 5) วิชาว่ายน้ำ
- 6) วิชาเทเบิลเทนนิส
- 7) วิชาแบดมินตัน
- 8) วิชามวยไทย
- 9) วิชาเทควันโด
- 10) วิชาออลเลย์บอล

ภาระงานสอนที่จะมีในหลักสูตรนี้

- 1) วิชาการจัดการเรียนรู้สุขศึกษา
- 2) วิชามวยไทย
- 3) วิชามวยสากล
- 4) วิชาศิลปะการป้องกันตัว
- 5) วิชาโยคะ

ชื่อ – สกุล	นายณัฐพงศ์ สุโกมล
ตำแหน่งทางวิชาการ	อาจารย์
สังกัด	สาขาวิชาพลศึกษา คณะศึกษาศาสตร์ มหาวิทยาลัยราชภัฏนครราชสีมา
ประวัติการศึกษา	
พ.ศ. 2541	ศิลปศาสตรมหาบัณฑิต (พลศึกษา) คณะศึกษาศาสตร์ มหาวิทยาลัยเกษตรศาสตร์
พ.ศ. 2537	ศิลปศาสตรบัณฑิต (พลศึกษา) คณะศึกษาศาสตร์ มหาวิทยาลัยเกษตรศาสตร์
สาขาที่เชี่ยวชาญ	พลศึกษา การจัดการพลศึกษาและกีฬา

งานวิจัย

- ณัฐพงศ์ สุโกมล. (2550). ประสิทธิภาพการดำเนินงานของทุนสนับสนุนการศึกษาประเภทเสริมสร้างโอกาสทางการศึกษา กองทุนพัฒนานิสิต คณะศึกษาศาสตร์. มหาวิทยาลัยเกษตรศาสตร์.
- ณัฐพงศ์ สุโกมล. (2556). การประเมินโครงการส่งเสริมกีฬาเพื่อสุขภาพในสถาบันอุดมศึกษา เขตกรุงเทพมหานครตะวันตก. สำนักงานคณะกรรมการการอุดมศึกษา.
- ณัฐพงศ์ สุโกมล. (2558). ผลของสารสกัดกระชายดำที่มีความหนานของระบบไหลเวียนเลือดของนักกีฬา. สำนักงานพัฒนาการวิจัยการเกษตร.
- ณัฐพงศ์ สุโกมล. (2559). การประเมินหลักสูตรศึกษาศาสตรบัณฑิต สาขาวิชาพลศึกษา มหาวิทยาลัยเกษตรศาสตร์ พ.ศ. 2559. มหาวิทยาลัยเกษตรศาสตร์.
- ณัฐพงศ์ สุโกมล. (2559). การพัฒนาทักษะการคิดเพื่อสร้างภาวะผู้นำโดยใช้กิจกรรมทางกายของนิสิต มหาวิทยาลัยเกษตรศาสตร์. วารสารศิลปศาสตร์ มหาวิทยาลัยแม่โจ้.

ประสบการณ์การสอน

- 1) วิชากายวิภาคและสรีรวิทยา
- 2) วิชาการเคลื่อนไหวพื้นฐาน
- 3) วิชาการบริหารพลศึกษา
- 4) วิชาอุปกรณ์และสิ่งอำนวยความสะดวกทางพลศึกษา
- 5) วิชาแบดมินตัน
- 6) วิชาซอฟท์บอล
- 7) วิชาเทเบิลเทนนิส

- 8) วิชาสัมมนา
- 9) วิชาการพัฒนาผู้เรียน

ภาระงานสอนที่จะมีในหลักสูตรนี้

- 1) วิชากายวิภาคและสรีรวิทยา
- 2) วิชาการเคลื่อนไหวและพัฒนาการทางกลไกของมนุษย์
- 3) วิชาการจัดการทางการกีฬา
- 4) วิชาอุปกรณ์และสิ่งอำนวยความสะดวกทางพลศึกษา
- 5) วิชาการบริหารจัดการพลศึกษาในโรงเรียน

ชื่อ – สกุล	Mr. Mark Murphy
ตำแหน่งทางวิชาการ	อาจารย์
สังกัด	-

ประวัติการศึกษา	
พ.ศ. 2544	BS. Computer Science University of Leeds, UK

สาขาที่เชี่ยวชาญ	ภาษาอังกฤษ
------------------	------------

ประสบการณ์การสอน

- 1) วิชาภาษาอังกฤษสำหรับวิชาชีพพลศึกษา 2

ภาระงานสอนที่จะมีในหลักสูตรนี้

- 1) วิชาภาษาอังกฤษสำหรับวิชาชีพพลศึกษา

ภาคผนวก จ

คำสั่งแต่งตั้งคณะกรรมการพัฒนาหลักสูตร



คำสั่งมหาวิทยาลัยราชภัฏบ้านสมเด็จเจ้าพระยา

ที่ 425 /๒๕๖๒

เรื่อง แต่งตั้งคณะกรรมการพัฒนาหลักสูตรและวิพากษ์หลักสูตรครุศาสตรบัณฑิต ๔ ปี

ด้วยกระทรวงศึกษาธิการมีนโยบายส่งเสริมการพัฒนาหลักสูตรผลิตครู (หลักสูตร ๔ ปี) ให้มีคุณภาพสอดคล้องกับการเปลี่ยนแปลงในศตวรรษที่ ๒๑ โดยเน้นการปรับปรุงกระบวนการผลิตและกระบวนการสอนให้มีประสิทธิภาพและให้แล้วเสร็จสำหรับใช้ในการจัดการเรียนการสอนในปีการศึกษา ๒๕๖๒ เป็นต้นไป ในการนี้ เพื่อให้การดำเนินการในระดับสถาบันการศึกษาสอดคล้องกับช่วงระยะเวลาที่กระทรวงศึกษาธิการกำหนด มหาวิทยาลัยราชภัฏบ้านสมเด็จเจ้าพระยาจึงได้จัดทำโครงการปรับปรุงและพัฒนาหลักสูตรครุศาสตรบัณฑิต ๔ ปี ขึ้น เพื่อดำเนินการปรับปรุงและพัฒนาหลักสูตรครุศาสตรบัณฑิต ๕ ปี ที่มีอยู่เดิม และพัฒนาหลักสูตรครุศาสตรบัณฑิต ๔ ปี ขึ้นใหม่ตามความจำเป็น และให้มีความพร้อมในการจัดการเรียนการสอนตามนโยบายของกระทรวงศึกษาธิการต่อไป

ดังนั้น เพื่อให้กระบวนการพัฒนาหลักสูตรเป็นไปด้วยความเรียบร้อย จึงเห็นสมควรแต่งตั้งคณะกรรมการพัฒนาหลักสูตรและวิพากษ์หลักสูตรครุศาสตรบัณฑิต ๔ ปี ดังนี้

๑. คณะกรรมการอำนวยการ

๑) ผู้ช่วยศาสตราจารย์ ดร.ลินดา	เกษมธำมา	ประธานกรรมการ
๒) รองศาสตราจารย์ปริยานุช	กิจรุ่งโรจน์เจริญ	กรรมการ
๓) ผู้ช่วยศาสตราจารย์ลาวัลย์	พึงขจร	กรรมการ
๔) ผู้ช่วยศาสตราจารย์ ดร.ชลิต	วณิชยานันต์	กรรมการ
๕) ผู้ช่วยศาสตราจารย์ ดร.อารีวรรณ	เอี่ยมสะอาด	กรรมการ
๖) ผู้ช่วยศาสตราจารย์ ดร.พิชญ	บางเขี้ยว	กรรมการ
๗) ผู้ช่วยศาสตราจารย์ ดร.ณัฐณี	มีแก้วกฤษ	กรรมการ
๘) ผู้ช่วยศาสตราจารย์สายัณ	พุทธลา	กรรมการ
๙) อาจารย์ ดร.เพ็ญพร	ทองคำสุก	กรรมการ
๑๐) อาจารย์มรกต	ภูทอง	กรรมการ
๑๑) รองศาสตราจารย์ ดร.บุญมี	กวินเสกสรรค์	กรรมการ
๑๒) ผู้ช่วยศาสตราจารย์ ดร.วิเชียร	อินทรสมพันธ์	กรรมการ
๑๓) ผู้ช่วยศาสตราจารย์ ดร.สุพัตรา	วีไลลักษณ์	กรรมการ
๑๔) อาจารย์ ดร.ไพฑูรย์	มากสุข	กรรมการ
๑๕) อาจารย์ ดร.ทชชยา	วนนะบวรเดชน์	กรรมการ
๑๖) อาจารย์ ดร.สวัสตี	ทองสิน	กรรมการ
๑๗) ผู้ช่วยศาสตราจารย์ ดร.ชลลดา	พงศ์พัฒน์โยธิน	กรรมการและเลขานุการ
๑๘) นางสาวอรุณี	คูวิมล	กรรมการและผู้ช่วยเลขานุการ

หน้าที่ จัดสรรงบประมาณ ให้คำปรึกษาแนะนำในการบริหารจัดการ และการดำเนินการพัฒนาหลักสูตรและวิพากษ์หลักสูตรเป็นไปอย่างมีประสิทธิภาพ

- ๒ -

๒. คณะกรรมการดำเนินงาน

๑) รองศาสตราจารย์ ดร.วิไพภูฏ์	วัฒนานามิตกุล	ที่ปรึกษา
๒) ผู้ช่วยศาสตราจารย์ ดร.ชลลดา	พงศ์พัฒนโยธิน	ประธานกรรมการ
๓) ผู้ช่วยศาสตราจารย์ ดร.วิเชียร	อินทรสมพันธ์	รองประธานกรรมการ
๔) รองศาสตราจารย์ ดร.บุญมี	กวินเสกสรรค์	กรรมการ
๕) ผู้ช่วยศาสตราจารย์ ดร.สุพัตรา	วิไลลักษณ์	กรรมการ
๖) อาจารย์ ดร.ไพฑูรย์	มากสุข	กรรมการ
๗) อาจารย์ ดร.พชชยา	วนนະบวรเดชน์	กรรมการ
๘) อาจารย์ ดร.สวัสดิ์	ทองสิน	กรรมการ
๙) ผู้ช่วยศาสตราจารย์ ดร.เกษม	ตรีตระกูล	กรรมการ
๑๐) อาจารย์ ดร.มนัสวี	ศรีราชเลา	กรรมการ
๑๑) อาจารย์สุเมธ	ใจเย็น	กรรมการ
๑๒) อาจารย์วรินทร์	สีเสียดงาม	กรรมการ
๑๓) อาจารย์ชุมพล	อินทร์มณี	กรรมการ
๑๔) นางสาวอรุณี	คูวิมล	กรรมการ
๑๕) ผู้ช่วยศาสตราจารย์ ดร.สุนทร	ทวีถาวรสวัสดิ์	กรรมการ
๑๖) นายกัมพล	จาดุพรธรรม	กรรมการ
๑๗) นายณัฐพล	เจริญงามวงศ์วาน	กรรมการ
๑๘) นางสุรีย์พร	ปาละพันธ์	กรรมการ
๑๙) นายธีระศักดิ์	ธีร์วิจณนาภา	กรรมการ
๒๐) นายชิตพล	พงศ์เพชรสกุล	กรรมการ
๒๑) นายอนุชา	หมั่นเดช	กรรมการ
๒๒) นางสาวฐิติกาญจน์	ภูมิธิ	กรรมการ
๒๓) นางสาวสุพัตรา	ศรีจันทร์	กรรมการ
๒๔) อาจารย์ ดร.ณัฐมน	พันธุ์ชาติรี	กรรมการและเลขานุการ
๒๕) อาจารย์ ดร.ธนภัทร	จันทร์เจริญ	กรรมการและผู้ช่วยเลขานุการ
๒๖) นายประภคภูมิ	เพชรแอง	กรรมการและผู้ช่วยเลขานุการ
๒๗) นางสาวรวีวรรณ	วังสมพร	กรรมการและผู้ช่วยเลขานุการ
๒๘) นางสาวปรัชญาภรณ์	นาครรอง	กรรมการและผู้ช่วยเลขานุการ

หน้าที่ จัดทำโครงการ วางแผนการดำเนินงาน บริหารจัดการงบประมาณ ให้คำปรึกษาแนะนำ
ในการดำเนินการพัฒนาหลักสูตรและวิพากษ์หลักสูตรเป็นไปอย่างมีประสิทธิภาพ

๓. คณะกรรมการผู้ทรงคุณวุฒิจากองค์กรวิชาชีพและผู้ทรงคุณวุฒิทางการศึกษา

๑) นางสาวกรรณิการ์	บารมี	กรรมการ
ผู้อำนวยการสำนักมาตรฐานวิชาชีพ (สมช.) ครูสภา		
๒) ศาสตราจารย์ ดร.วัลลภา	เทพหัสติน ณ อยุธยา	กรรมการ
ผู้ทรงคุณวุฒิทางการศึกษา		
๓) ศาสตราจารย์ ดร.คณิต	เขียววิชัย	กรรมการ
คณะศึกษาศาสตร์ มหาวิทยาลัยศิลปากร		

- ๓ -

- ๔) ผู้ช่วยศาสตราจารย์ ว่าที่พันตรี ดร.นพดล เจนอักษร กรรมการ
คณะศึกษาศาสตร์ มหาวิทยาลัยศิลปากร
- ๕) ผู้ช่วยศาสตราจารย์ ดร.ไสว พิภพขาว กรรมการ
คณะศึกษาศาสตร์ มหาวิทยาลัยราชภัฏจันทรเกษม

หน้าที่ พิจารณา วิพากษ์ ให้ข้อเสนอแนะ รายวิชาหมวดวิชาศึกษาทั่วไป หมวดวิชาชีพครู และ
รายละเอียดของหลักสูตรโดยภาพรวมให้เป็นไปอย่างมีประสิทธิภาพ

๔. คณะกรรมการผู้ทรงคุณวุฒิกลั่นกรองหลักสูตร

- ๑) ศาสตราจารย์ ดร.วัลลภา เทพหัสดิน ณ อยุธยา กรรมการ
- ๒) ศาสตราจารย์ ดร.สุจริต เพ็ชรชอบ กรรมการ
- ๓) รองศาสตราจารย์ ดร.เรณูมาศ มาอุ่น กรรมการ
- ๔) รองศาสตราจารย์ ดร.สมบัติ ทิมทรัพย์ กรรมการ
- ๕) รองศาสตราจารย์ ดร.ณรงค์ชัย ปิฎกฤษต์ กรรมการ
- ๖) รองศาสตราจารย์ ดร.วิไพบูลย์ วัฒนานิมิตกุล กรรมการ
- ๗) ผู้ช่วยศาสตราจารย์สมหมาย มหาบรรพต กรรมการ

หน้าที่ พิจารณา กลั่นกรองความสมบูรณ์รายละเอียดของหลักสูตรโดยภาพรวมให้เป็นไปอย่างมี
ประสิทธิภาพก่อนนำเสนอสภาวิชาการ และสภามหาวิทยาลัย

๕. คณะกรรมการผู้ทรงคุณวุฒิภายนอก สาขาวิชาเฉพาะด้าน

๕.๑ คณะครุศาสตร์

- ๑) รองศาสตราจารย์ ดร.นันทิยา น้อยจันทร์ การศึกษาปฐมวัย
- ๒) รองศาสตราจารย์ ดร.สิริมา ภิญโญนันตพงษ์ การศึกษาปฐมวัย
- ๓) รองศาสตราจารย์ ดร.วาสนา คุณากสิสิทธิ์ พลศึกษา
- ๔) ผู้ช่วยศาสตราจารย์ ดร.พราม อินพรม พลศึกษา
- ๕) รองศาสตราจารย์นพดล เนตรดี ศิลปศึกษา
- ๖) ผู้ช่วยศาสตราจารย์ ดร.อภิชาติ พลประเสริฐ ศิลปศึกษา
- ๗) รองศาสตราจารย์ ดร.สุภาคย์ ดุลสัมพันธ์ วิทยาศาสตร์ทั่วไป
- ๘) ผู้ช่วยศาสตราจารย์ ดร.สุขชัย นพรัตน์แจ่มจำรัส วิทยาศาสตร์ทั่วไป
- ๙) รองศาสตราจารย์เวรณี กรีทอง จิตวิทยาการศึกษาและการแนะแนว
- ๑๐) ผู้ช่วยศาสตราจารย์ ดร.พาสณา จุลรัตน์ จิตวิทยาการศึกษาและการแนะแนว
- ๑๑) รองศาสตราจารย์ ดร.อรจรรย์ ณ ตะกั่วทุ่ง เทคโนโลยีดิจิทัลเพื่อการศึกษา
- ๑๒) รองศาสตราจารย์ ดร.ปรัชญนันท์ นิลสุข เทคโนโลยีดิจิทัลเพื่อการศึกษา
- ๑๓) ผู้ช่วยศาสตราจารย์ ดร.ปรณัฐ กิจรุ่งเรือง การประถมศึกษา
- ๑๔) ผู้ช่วยศาสตราจารย์ ดร.ยศวีร์ สายฟ้า การประถมศึกษา
- ๑๕) รองศาสตราจารย์ ดร.วรรณิ์ แกมเกตุ การประเมินผลและวิจัยทางการศึกษา
- ๑๖) รองศาสตราจารย์สุภรณ์ ลีสมบัติธรรม การประเมินผลและวิจัยทางการศึกษา

๕.๒ คณะมนุษยศาสตร์และสังคมศาสตร์

- ๑) รองศาสตราจารย์ ดร.ประเทือง ทินรัตน์ ภาษาไทย
- ๒) ผู้ช่วยศาสตราจารย์ ดร.สายวรุณ สุนทรโทท ภาษาไทย
- ๓) ผู้ช่วยศาสตราจารย์ ดร.สุมิตรา ด่านพาณิชย์ ภาษาอังกฤษ

- ๔ -

๔) ผู้ช่วยศาสตราจารย์ ดร.อิทธิชัย บุญเหมาะ	ภาษาอังกฤษ
๕) รองศาสตราจารย์สุภาวดี โพธิเวชกุล	นาฏยศิลป์ศึกษา
๖) ผู้ช่วยศาสตราจารย์ ดร.ธรรญา ภูมิจิโรจ	นาฏยศิลป์ศึกษา
๗) ผู้ช่วยศาสตราจารย์ ดร.วลัย อิศรางกูร ณ อยุธยา	สังคมศึกษา
๘) ผู้ช่วยศาสตราจารย์ ดร.กิตติศักดิ์ ลักขณา	สังคมศึกษา
๙) รองศาสตราจารย์ ดร.จุมพจน์ วันชกุล	บรรณารักษศาสตร์และสารสนเทศศาสตร์
๑๐) รองศาสตราจารย์ชัยเลิศ ปริสุทธกุล	บรรณารักษศาสตร์และสารสนเทศศาสตร์

๕.๓ คณะวิทยาศาสตร์และเทคโนโลยี

๑) ผู้ช่วยศาสตราจารย์ ดร.ศิริลักษณ์ เรืองรุ่งโรจน์	ฟิสิกส์
๒) ผู้ช่วยศาสตราจารย์ ดร.วันทนา สุขแก้ว	ฟิสิกส์
๓) รองศาสตราจารย์ ดร.วุฒิชัย พาราสุข	เคมี
๔) ผู้ช่วยศาสตราจารย์ ดร.ปิยรัตน์ ดร.บัณฑิต	เคมี
๕) รองศาสตราจารย์ ดร.สมาน แก้วไวยุทธ	ชีววิทยา
๖) ผู้ช่วยศาสตราจารย์ ดร.โองการ วนิชาชีวะ	ชีววิทยา
๗) ศาสตราจารย์ ดร.ฉวีวรรณ รัตนประเสริฐ	คณิตศาสตร์
๘) รองศาสตราจารย์ ดร.สิริพร ทิพย์คง	คณิตศาสตร์
๙) ผู้ช่วยศาสตราจารย์ ดร.อลิสา ทรงศรีวิทยา	คอมพิวเตอร์ศึกษา
๑๐) ผู้ช่วยศาสตราจารย์ ดร.วรสิทธิ์ ชูชัยวัฒนา	คอมพิวเตอร์ศึกษา

๕.๔ คณะวิศวกรรมศาสตร์และเทคโนโลยีอุตสาหกรรม

๑) ผู้ช่วยศาสตราจารย์ ดร.กิตติ กอบัวแก้ว	อุตสาหกรรมศิลป์
๒) รองศาสตราจารย์ ดร.วิชัย แหวนเพชร	อุตสาหกรรมศิลป์
๓) รองศาสตราจารย์ ดร.สมบัติ ทิมทรัพย์	วิศวกรรมการผลิตและอุตสาหกรรม
๔) รองศาสตราจารย์ ดร.วิชัย แหวนเพชร	วิศวกรรมการผลิตและอุตสาหกรรม

๕.๕ วิทยาลัยการดนตรี

๕) รองศาสตราจารย์ ดร.ณรงค์ชัย ปิฎกรัชต์	ดนตรีไทยศึกษา
๖) รองศาสตราจารย์ ดร.ยุทธนา อัมพรณรัตน์	ดนตรีไทยศึกษา
๗) รองศาสตราจารย์ ดร.สุชาติ แสงทอง	ดนตรีตะวันตกศึกษา
๘) ผู้ช่วยศาสตราจารย์ ดร.ประพันธ์ศักดิ์ พุ่มอินทร์	ดนตรีตะวันตกศึกษา

หน้าที่ พิจารณา วิพากษ์ ให้ข้อเสนอแนะ รายวิชาหมวดวิชาเฉพาะด้านและรายละเอียดของหลักสูตรโดยภาพรวมให้เป็นไปอย่างมีประสิทธิภาพ

๖. คณะกรรมการพัฒนารายวิชาหมวดวิชาศึกษาทั่วไป

รายวิชาทักษะการพูดและการฟังภาษาอังกฤษ รายวิชาทักษะภาษาอังกฤษเพื่อการสื่อสาร
รายวิชาการใช้ภาษาอังกฤษและการสื่อสาร และรายวิชาภาษาอังกฤษเพื่อวิชาชีพ

๑) ผู้ช่วยศาสตราจารย์สายฝน	ทรงเสียงไชย
๒) ผู้ช่วยศาสตราจารย์วาปี	คงอินทร์
๓) อาจารย์สายสุนีย์	อุทิศ
๔) อาจารย์ศิริกาญจนา	ใบคำ
๕) อาจารย์เฉลิมทรัพย์	กรณย์จักรวุฒิ
๖) อาจารย์กมลวรรณ	จรูญศรี

- ๕ -

๗) อาจารย์พิพิธพร	อินทร์พานิช
๘) อาจารย์ปิยะฉัตร	ปานเพชร
รายวิชาทักษะในศตวรรษที่ ๒๑ เพื่อชีวิตและอาชีพ	
๑) รองศาสตราจารย์ ดร.ปัญญาภ	วรวัฒน์ชัย
๒) ผู้ช่วยศาสตราจารย์ ดร.เปรมสุรีย์	เชื่อมทอง
๓) อาจารย์ฉัฐจุฬา	นกจันทร์
รายวิชาสุนทรียะ	
๑) ผู้ช่วยศาสตราจารย์ ดร.สุพัตรา	วิไลลักษณ์
๒) ผู้ช่วยศาสตราจารย์ถาวร	วัฒนบุญญา
๓) ผู้ช่วยศาสตราจารย์ธนาธิป	เผ่าพันธุ์
๔) ผู้ช่วยศาสตราจารย์ภัทรวีร์	เทียนชัยอนันต์
๕) อาจารย์วรินธร	สีเสียดงาม
๖) อาจารย์ชาญฤทธิ	เรีงรณอาษา
๗) อาจารย์ศุภปรัช	สันติธรรมารักษ์
๘) อาจารย์ตั้งปณิธาน	อารีย์
๙) อาจารย์วงศัวสันต์	วสันตสุรีย์
๑๐) อาจารย์สุรพงษ์	บ้านไกรทอง
๑๑) ผู้ช่วยศาสตราจารย์ ดร.ปัทมา	วัฒนบุญญา
๑๒) อาจารย์สุนารา	ม่วงพัฒน์
๑๓) อาจารย์เดชสิทธิ์	รัศมีวงศ์พร
๑๔) อาจารย์ธัญพิสิษฐ์	พันธ์ทองดี
๑๕) อาจารย์รณกฤต	เพชรเกลี้ยง
๑๖) อาจารย์สันติภาพ	สีเผือก
๑๗) อาจารย์สุเมธ	พิศเอี่ยม
๑๘) อาจารย์พีรนนท์	จันทมาศ
๑๙) อาจารย์สุวิวัลย์	สุธรรม
๒๐) อาจารย์เนธิมา	สุวรรณวงศ์
รายวิชาศาสตร์พระราชารักษาเพื่อการพัฒนาท้องถิ่น	
๑) อาจารย์ ดร.ณัฐมน	พันธุ์ชาติรี
๒) อาจารย์ ดร.ธนภัทร	จันทร์เจริญ
๓) อาจารย์ ดร.อโนทัย	แทนสวัสดิ์
๔) อาจารย์ ดร.ศุณิสา	ทตลา
รายวิชาการรู้เท่าทันต่อการเปลี่ยนแปลงทางการศึกษา	
๑) รองศาสตราจารย์ ดร.วิโรจน์	วัฒนานิมิตกุล
๒) อาจารย์ ดร.ณัฐมน	พันธุ์ชาติรี
๓) อาจารย์ ดร.ธนภัทร	จันทร์เจริญ
๔) อาจารย์ ดร.อโนทัย	แทนสวัสดิ์
๕) อาจารย์ ดร.ศุณิสา	ทตลา

รายวิชาการศึกษาเพื่อสร้างความเป็นพลเมือง

๑) อาจารย์ กุลชาติ	ทักษไพบุลย์
๒) อาจารย์ ดร.เพียรพิทย์	โรจนบุณยา
๓) ผู้ช่วยศาสตราจารย์ ดร.วิทยา	วิสูตรเรืองเดช
๔) อาจารย์นราธร	สายเส็ง
๕) อาจารย์ศุภย์	จิรโชคโสภณ
๖) อาจารย์อาทิตย์	อินธาระ
๗) อาจารย์ปวินท์	มินทอง
๘) อาจารย์อุทัย	เกษรวิบูลย์
๙) ผู้ช่วยศาสตราจารย์ ดร.มงคล	สมกิตติกานนท์

รายวิชาการสร้างเสริมและดูแลสุขภาพ

๑) อาจารย์ ดร.วิกรม	ศุขธณี
๒) อาจารย์อรพิมล	กิตติธรีโสภณ
๓) อาจารย์การะเกด	หัตถกกิจวิไล
๔) อาจารย์วิเชียร	ทวิลา

รายวิชาการคิดและการตัดสินใจ

๑) ผู้ช่วยศาสตราจารย์ ดร.วรรณภร	ศิริพละ
๒) ผู้ช่วยศาสตราจารย์ ดร.พงศรัศม์	เฟื่องฟู
๓) อาจารย์นันทพร	ชินสุพันธ์รัตน์
๔) อาจารย์กฤษฎา	สังขมงคล
๕) อาจารย์สมภพ	แช่ลี
๖) อาจารย์ปรวีณ์	โชติพิทยสุนนท์

หน้าที่ จัดทำรายรายวิชาหมวดวิชาศึกษาทั่วไปของหลักสูตร ให้มีความสมบูรณ์และมีประสิทธิภาพตามข้อเสนอแนะของคณะกรรมการผู้ทรงคุณวุฒิที่สอดคล้องกับมาตรฐานคุณวุฒิ ระดับปริญญาตรี สาขาครุศาสตร์และสาขาศึกษาศาสตร์ (หลักสูตรสี่ปี)

๗. คณะกรรมการพัฒนารายวิชากลุ่มวิชาชีพครู

รายวิชาคุณธรรม จริยธรรม จรรยาบรรณ และจิตวิญญาณความเป็นครู

๑) รองศาสตราจารย์ ดร.วิโนชญ์	วัฒนานันมีตกุล
๒) อาจารย์ ดร.ณัฐมน	พันธุ์ชาติรี
๓) อาจารย์ ดร.พัชรา	เดชโฮม

รายวิชาการพัฒนาหลักสูตร รายวิชาวิทยาการจัดการเรียนรู้

๑) อาจารย์ ดร.ภิญญาพัชญ์	ปลากัดทอง
๒) อาจารย์ว่าที่ร้อยตรีหญิงแฝงกมล	เพชรเกลี้ยง
๓) รองศาสตราจารย์ศรีมงคล	เทพเรณู
๔) อาจารย์ ดร.ธนภัทร	จันทร์เจริญ
๕) อาจารย์ ดร.พัชรีภรณ์	บางเขียว
๖) ผู้ช่วยศาสตราจารย์ ดร.จิตตวิสุทธิ	วิมุตติปัญญา
๗) อาจารย์ ดร.ธิดารัตน์	ตันนรินทร์

- ๗ -

๘) ผู้ช่วยศาสตราจารย์ ดร.กาญจนา	สุทธิเนียม
๙) อาจารย์ ดร.ชลพร	ก่องคำ
๑๐) ผู้ช่วยศาสตราจารย์ ดร.อารีวรรณ	เอี่ยมสะอาด
รายวิชาจิตวิทยาสำหรับครู	
๑) รองศาสตราจารย์ ดร.บังอร	เสรีรัตน์
๒) รองศาสตราจารย์ ดร.จตุมา	รัตนพลแสนย์
๓) ผู้ช่วยศาสตราจารย์ ดร.ชูวิทย์	รัตนพลแสนย์
รายวิชาการบริหารการศึกษาและการประกันคุณภาพการศึกษา	
๑) ผู้ช่วยศาสตราจารย์ ดร.กฤษดา	ผ่องพิทยา
๒) ผู้ช่วยศาสตราจารย์ ดร.นิรันดร์	สุธีนิรันดร์
๓) อาจารย์ ดร.พัชรา	เดชโฮม
รายวิชานวัตกรรมและเทคโนโลยีสารสนเทศเพื่อการสื่อสารการศึกษาและการเรียนรู้	
๑) รองศาสตราจารย์ ดร.ศักดิ์ศรเศ	ประกอบผล
๒) ผู้ช่วยศาสตราจารย์ ดร.ธัชกร	สุวรรณจรัส
๓) ผู้ช่วยศาสตราจารย์ติแรก	อัคฮาต
๔) ผู้ช่วยศาสตราจารย์ ดร.ศศิกัญชนา	เย็นเอง
๕) อาจารย์รวยทรัพย์	เดชชัยศรี
๖) อาจารย์จริยา	วิชัยดิษฐ์
รายวิชาการวัดและประเมินผลการเรียนรู้ รายวิชาการวิจัยและพัฒนานวัตกรรมการเรียนรู้	
๑) ผู้ช่วยศาสตราจารย์ ดร.วิเชียร	อินทรสมพันธ์
๒) ผู้ช่วยศาสตราจารย์ ดร.สุภาพร	ศรีหามี
๓) ผู้ช่วยศาสตราจารย์เพชราวดี	จงประดับเกียรติ
๔) อาจารย์ ดร.อัครเดช	เกตุฉ่ำ
๕) อาจารย์ ดร.สิริกกร	โตสติ
๖) อาจารย์ ดร.เพ็ญพร	ทองคำสุก
๗) อาจารย์ทวีศักดิ์	จงประดับเกียรติ
๘) อาจารย์เกษมสันต์	รจพจน์
๙) อาจารย์จิตติยา	สิทธิโสภาสกุล
รายวิชาทักษะการพูดและการสื่อสารสำหรับครู	
๑) ผู้ช่วยศาสตราจารย์ ดร.ปรานีต	ม่วงนวล
๒) ผู้ช่วยศาสตราจารย์กิตติยา	รัศมีแจ่ม
๓) อาจารย์ ดร.ธนภัทร	จันทร์เจริญ
๔) อาจารย์ ดร.สาวิตรี	จิตบรรจง
๕) อาจารย์ฤดี	กมลสวัสดิ์
รายวิชาครุณิพนธ์ รายวิชาปฏิบัติการสอนในสถานศึกษา ๑ รายวิชาปฏิบัติการสอนในสถานศึกษา ๒ รายวิชาปฏิบัติการสอนในสถานศึกษา ๓ รายวิชาปฏิบัติการสอนในสถานศึกษา ๔	
๑) อาจารย์วิเชียร	ทิวลา
๒) ผู้ช่วยศาสตราจารย์ ดร.วรรณภร	ศิริพละ
๓) ผู้ช่วยศาสตราจารย์บุษกร	ปิ่นหุ่น
๔) อาจารย์วราภรณ์	ศรีอยุธยา

- ๘ -

๕) อาจารย์วงศ์วสันต์	วสันตสุรีย์
๖) อาจารย์สุนารา	ม่วงพัฒน์
๗) อาจารย์เนธิมา	สุวรรณวงศ์
๘) อาจารย์กุลกาญจน์	สุวรรณรักษ์
๙) อาจารย์สิรภพ	เทพพิทักษ์
๑๐) อาจารย์นัยทิพย์	ธีรภัค
๑๑) อาจารย์เด่นชัย	พันธุ์เกตุ

หน้าที่ จัดทำรายรายวิชากลุ่มวิชาชีพครูของหลักสูตร ให้ความสมบูรณ์และมีประสิทธิภาพตามข้อเสนอแนะของคณะกรรมการผู้ทรงคุณวุฒิที่สอดคล้องกับมาตรฐานคุณวุฒิระดับปริญญาตรี สาขาครุศาสตร์และสาขาศึกษาศาสตร์ (หลักสูตรสี่ปี)

๘. คณะกรรมการประจำสาขาวิชา

๘.๑ คณะครุศาสตร์

สาขาวิชาการศึกษาปฐมวัย

๑) ผู้ช่วยศาสตราจารย์ ดร.รัชนี	ต้นเจริญ
๒) ผู้ช่วยศาสตราจารย์ยุวรัตน์	จงใจรักษ์
๓) ผู้ช่วยศาสตราจารย์วิมลลักษณ์	สรรพพงษ์
๔) ผู้ช่วยศาสตราจารย์จุฬารัตน์	รณจักร
๕) อาจารย์พรรษา	ตระกูลบางคล้าย
๖) อาจารย์ปิยลักษณ์	ไตรรัตน์สุวรรณ
๗) อาจารย์ญาณิกา	สกุลกลจักร
๘) อาจารย์นัยทิพย์	ธีรภัค

สาขาวิชาการศึกษา

๑) อาจารย์กุลธิดา	ทุ่งคาโน
๒) อาจารย์วราภรณ์	ศรีอยุธยา
๓) อาจารย์กุลกาญจน์	สุวรรณรักษ์
๔) อาจารย์ว่าที่ร้อยตรีหญิงแฝงกมล	เพชรเกลี้ยง
๕) อาจารย์ขวัญทิศา	เชื้อหอม
๖) อาจารย์ ดร.ภิญญาพัชญ์	ปลาทัดทอง

สาขาวิชาพลศึกษา

๑) อาจารย์อรพิมล	กิตติธิ์โรภณ
๒) อาจารย์การะเกด	หัตถกิจวิไล
๓) อาจารย์วิเชียร	ทิวลา
๔) อาจารย์นงศัณภัส	ปานแก้ว

สาขาวิชาศิลปศึกษา

๑) อาจารย์สุเมธ	พัชเี่ยม
๒) อาจารย์พินันท์	จินทมาศ
๓) อาจารย์สุริวัลย์	สุธรรม
๔) อาจารย์เนธิมา	สุวรรณวงศ์

สาขาวิชาวิทยาศาสตร์ทั่วไป

- | | |
|---------------------------------------|--------------|
| ๑) ผู้ช่วยศาสตราจารย์ ดร.จิตติวิสุทธิ | วิมุตติปัญญา |
| ๒) อาจารย์ ดร.ธนิศา | สุจริตรธรรม |
| ๓) อาจารย์ ดร.อังทินี | กิตติวีโรติ |
| ๔) อาจารย์ศิริพร | ทิพย์สิงห์ |
| ๕) อาจารย์สิริภพ | เทพพิทักษ์ |

สาขาวิชาจิตวิทยาการศึกษาและการแนะแนว

- | | |
|-------------------------------------|-------------|
| ๑) ผู้ช่วยศาสตราจารย์ ดร.เปรมสุรีย์ | เชื่อมทอง |
| ๒) รองศาสตราจารย์ ดร.จตุมา | รัตนพลแสนย์ |
| ๓) รองศาสตราจารย์ ดร.ปัญจนานู | รววิฒนชัย |
| ๔) อาจารย์ ดร.ภาวศุทธิ | อุ้นใจ |
| ๕) อาจารย์ฉัฐจุฬา | นกจันทร์ |

สาขาวิชาเทคโนโลยีดิจิทัลเพื่อการศึกษา

- | | |
|------------------------------------|------------|
| ๑) รองศาสตราจารย์ ดร.ศักดิ์เศรศ | ประกอบผล |
| ๒) ผู้ช่วยศาสตราจารย์ ดร.อัคร | สุวรรณจรัส |
| ๓) ผู้ช่วยศาสตราจารย์ดิเรก | อัศยาต |
| ๔) ผู้ช่วยศาสตราจารย์ ดร.ศศิภัฏชญา | เย็นเอง |
| ๕) อาจารย์รวัยทรัพย์ | เดชชัยศรี |
| ๖) อาจารย์จริยา | วิชัยดิษฐ์ |

สาขาวิชาการประเมินผลและวิจัยทางการศึกษา

- | | |
|----------------------------------|-----------------|
| ๑) ผู้ช่วยศาสตราจารย์ ดร.วิเชียร | อินทรสมพันธ์ |
| ๒) ผู้ช่วยศาสตราจารย์ ดร.สุภาพร | ศรีหามี |
| ๓) ผู้ช่วยศาสตราจารย์เพชรราตี | จงประดับเกียรติ |
| ๔) อาจารย์ ดร.อัครเดช | เกตุฉ่ำ |
| ๕) อาจารย์ ดร.สิริกร | โตสติ |
| ๖) อาจารย์ ดร.เพ็ญพร | ทองคำสูง |
| ๗) อาจารย์ทวีศักดิ์ | จงประดับเกียรติ |
| ๘) อาจารย์เกษมสันต์ | รจพจน์ |
| ๙) อาจารย์จิตยา | สิทธิโสภาสกุล |

๘.๒ คณะมนุษยศาสตร์และสังคมศาสตร์

สาขาวิชาภาษาไทย

- | | |
|------------------------------|-------------|
| ๑) ผู้ช่วยศาสตราจารย์บุษกร | ปิ่นหุ่น |
| ๒) ผู้ช่วยศาสตราจารย์กิตติยา | รัศมีแจ่ม |
| ๓) อาจารย์ ดร.สาวิตรี | จิตบรรจง |
| ๔) อาจารย์พรรณษา | พลอยงาม |
| ๕) อาจารย์จริญญาพร | สวณภานุสรณ์ |
| ๖) อาจารย์ฤดี | กมลสวัสดิ์ |

สาขาวิชาภาษาอังกฤษ

- | | |
|----------------------------|---------------|
| ๑) ผู้ช่วยศาสตราจารย์วาปี | คงอินทร์ |
| ๒) ผู้ช่วยศาสตราจารย์สายฝน | ทรงเสียงไชย |
| ๓) อาจารย์สายสุนีย์ | อุลิต |
| ๔) อาจารย์ศิริกาญจนา | ใบคำ |
| ๕) อาจารย์กมลวรรณ | จรรยาศรี |
| ๖) อาจารย์เฉลิมทรัพย์ | กรณย์จักรวุฒิ |
| ๗) อาจารย์ดวงเดือน | โรจนการวิจิตร |

สาขาวิชานาฏศิลป์ศึกษา

- | | |
|--------------------------------|-------------|
| ๑) ผู้ช่วยศาสตราจารย์ ดร.ปัทมา | วิฒนบุญญา |
| ๒) อาจารย์สุนารา | ม่วงพัฒน์ |
| ๓) อาจารย์เดชสิทธิ์ | รัศมีวงศ์พร |
| ๔) อาจารย์ธัญพิสิษฐ์ | พันธ์ทองดี |
| ๕) อาจารย์รณกฤต | เพชรเกลี้ยง |
| ๖) อาจารย์สันติภาพ | สีเผือก |

สาขาวิชาสังคมศึกษา

- | | |
|--------------------------------|----------------|
| ๑) ผู้ช่วยศาสตราจารย์ ดร.วิทยา | วิสูตรเรืองเดช |
| ๒) อาจารย์ ดร.เพียรทิพย์ | โรจนปยุญา |
| ๓) อาจารย์นราธร | สายเส็ง |
| ๔) อาจารย์ตุลย์ | จิรโชคโสภณ |
| ๕) อาจารย์อาทิตย์ | อินธาระ |
| ๖) อาจารย์ปวินท์ | มินทอง |
| ๗) อาจารย์อุทัย | เกษรวิบูลย์ |
| ๘) อาจารย์กุลชาติ | ทักษ์ไพบุลย์ |
| ๙) ผู้ช่วยศาสตราจารย์ ดร.มงคล | สมกิตติกานนท์ |

สาขาวิชาบรรณารักษศาสตร์และสารสนเทศศาสตร์

- | | |
|-----------------------------------|----------------|
| ๑) ผู้ช่วยศาสตราจารย์ ดร.ชลลดา | พงศ์พัฒน์โยธิน |
| ๒) ผู้ช่วยศาสตราจารย์ ดร.จิราภรณ์ | หนูสวัสดิ์ |
| ๓) ผู้ช่วยศาสตราจารย์ประภาพรพรณ | หิรัญวัชรพฤษ์ |
| ๔) ผู้ช่วยศาสตราจารย์วรุณรัตน์ | คนเชื้อ |
| ๕) อาจารย์ ดร.ศิริกาญจน์ | โพธิ์เขียว |
| ๖) อาจารย์อภิญา | หนูมี |
| ๗) อาจารย์เนตร | โพธิ์เขียว |

๘.๓ คณะวิทยาศาสตร์และเทคโนโลยี**สาขาวิชาฟิสิกส์**

- | | |
|-------------------------------|---------------|
| ๑) ผู้ช่วยศาสตราจารย์เกศริน | มีมล |
| ๒) ผู้ช่วยศาสตราจารย์นันท์นัช | วิฒนสุภิญญา |
| ๓) ผู้ช่วยศาสตราจารย์สายัณ | พุทธลา |
| ๔) อาจารย์ชัยวรรณ | สายเผ่าพันธุ์ |
| ๕) อาจารย์ทิพย์วรรณ | หงกะเชิญ |

สาขาวิชาเคมี

- | | |
|---------------------------------|---------------|
| ๑) ผู้ช่วยศาสตราจารย์ ดร.ธิดา | อมร |
| ๒) ผู้ช่วยศาสตราจารย์เย็นหทัย | แน่นหนา |
| ๓) ผู้ช่วยศาสตราจารย์ ดร.อุมาลี | นามดวง |
| ๔) อาจารย์ ดร.หทัยรัตน์ | สุขเพียบพร้อม |
| ๕) อาจารย์วาทีณี | จันมี |
| ๖) อาจารย์นฤวรรณ | ภัทรพงศ์ติลก |

สาขาวิชาชีววิทยา

- | | |
|----------------------------|---------------|
| ๑) รองศาสตราจารย์ ดร.วันที | สว่างอารมณ์ |
| ๒) อาจารย์ ดร.ภาวณา | กั้งเตี้ย |
| ๓) อาจารย์จาริวัฒน์ | ศิริอินทร์ |
| ๔) อาจารย์สมศักดิ์ | อยู่บุรีบูรณ์ |
| ๕) อาจารย์หทัยรัก | ตุงคะเสน |
| ๖) อาจารย์วิสาวัลย์ | กุลเกษ |

สาขาวิชาคณิตศาสตร์

- | | |
|------------------------------------|------------------|
| ๑) ผู้ช่วยศาสตราจารย์ ดร.วรรณภร | ศิริพละ |
| ๒) ผู้ช่วยศาสตราจารย์ ดร.พงศ์รัศมี | เพ็ญฟู |
| ๓) อาจารย์นันทพร | ชื่นสุพันธ์รัตน์ |
| ๔) อาจารย์กฤษฎา | สังขมงคล |
| ๕) อาจารย์ปรวีณ์ | โชติพิทยสุนนท์ |
| ๖) อาจารย์สมภาพ | แจ๋ลี |

สาขาวิชาคอมพิวเตอร์ศึกษา

- | | |
|-----------------------------------|-------------|
| ๑) ผู้ช่วยศาสตราจารย์ ดร.ประเสริฐ | ลิมสุขวัฒน์ |
| ๒) ผู้ช่วยศาสตราจารย์วรุฒม์ | พลอยสวยงาม |
| ๓) ผู้ช่วยศาสตราจารย์เกียรติขจร | โสภณาภรณ์ |
| ๔) อาจารย์อุษฎี | เทิดบารมี |
| ๕) อาจารย์เด่นชัย | พันธุ์เกตุ |

๘.๔ คณะวิศวกรรมศาสตร์และเทคโนโลยีอุตสาหกรรม**สาขาวิชาอุตสาหกรรมศิลป์**

- | | |
|--------------------------------|--------------|
| ๑) ผู้ช่วยศาสตราจารย์ ดร.กฤษดา | ผ่องพิทยา |
| ๒) อาจารย์ ดร.สวัสดี | ทองสิน |
| ๓) อาจารย์ณัฐพล | บุญรักษ์ |
| ๔) อาจารย์วรพันธ์ | ชีวารนนท์ตรี |
| ๕) อาจารย์พิเชฐ | มีมะแม |

สาขาวิชาวิศวกรรมการผลิตและอุตสาหกรรม

- | | |
|----------------------|-----------|
| ๑) อาจารย์นทวีร์ | ไชยจำ |
| ๒) อาจารย์ชัชพันธ์ | อินเอี่ยม |
| ๓) อาจารย์ธวัชชัย | พงษ์สนาม |
| ๔) อาจารย์ดิษยลักษณ์ | อเดโช |
| ๕) อาจารย์รักเกียรติ | วงศ์กลาง |

๘.๕ วิทยาลัยการดนตรี

สาขาวิชาดนตรีไทยศึกษา

- | | |
|----------------------------------|-------------|
| ๑) ผู้ช่วยศาสตราจารย์ ดร.สุพัตรา | วิไลลักษณ์ |
| ๒) ผู้ช่วยศาสตราจารย์ธนาธิป | เผ่าพันธุ์ |
| ๓) อาจารย์สุรพงษ์ | บ้านไกรทอง |
| ๔) อาจารย์ตั้งปณิธาน | อารีย์ |
| ๕) อาจารย์วงศ์วสันต์ | วสันตสุรีย์ |

สาขาวิชาดนตรีตะวันตกศึกษา

- | | |
|-------------------------------|-----------------|
| ๑) ผู้ช่วยศาสตราจารย์ถาวร | วัฒนบุญญา |
| ๒) ผู้ช่วยศาสตราจารย์ภัทรวีร์ | เทียนชัยอนันต์ |
| ๓) อาจารย์วรินทร์ | สีเสียดงาม |
| ๔) อาจารย์ชาญฤทธิ์ | เรีงรณอาษา |
| ๕) อาจารย์ศุภปรีช | สันติธรรมารักษ์ |

หน้าที่ จัดทำรายละเอียดของหลักสูตร ให้มีความสมบูรณ์และมีประสิทธิภาพตาม
ข้อเสนอแนะของคณะกรรมการผู้ทรงคุณวุฒิ ที่สอดคล้องกับมาตรฐานคุณวุฒิ
ระดับปริญญาตรี สาขาครุศาสตร์และสาขาศึกษาศาสตร์ (หลักสูตรสี่ปี)

ทั้งนี้ ตั้งแต่วันที่ ๕ กุมภาพันธ์ พ.ศ. ๒๕๖๒ เป็นต้นไป

สั่ง ณ วันที่ ๕ กุมภาพันธ์ พ.ศ. ๒๕๖๒

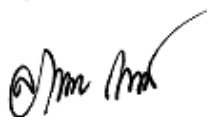

(ผู้ช่วยศาสตราจารย์ ดร.ลินดา เกณฑ์มา)
อธิการบดี

ภาคผนวก จ
รายงานการวิพากษ์หลักสูตร

รายงานการวิพากษ์หลักสูตร
หลักสูตรครุศาสตรบัณฑิต สาขาวิชาพลศึกษา (4 ปี) หลักสูตรปรับปรุง พ.ศ. 2562
คณะครุศาสตร์ มหาวิทยาลัยราชภัฏบ้านสมเด็จเจ้าพระยา
วันศุกร์ที่ 15 กุมภาพันธ์ พ.ศ. 2562
ณ ห้องประชุม 17 พฤษภาคม 2485 คณะครุศาสตร์
มหาวิทยาลัยราชภัฏบ้านสมเด็จเจ้าพระยา

สาขาวิชาพลศึกษาศึกษาและนันทนาการ คณะครุศาสตร์ มหาวิทยาลัยราชภัฏบ้านสมเด็จเจ้าพระยา ได้ดำเนินการวิพากษ์หลักสูตรครุศาสตรบัณฑิต สาขาวิชาพลศึกษา (4 ปี) หลักสูตรปรับปรุง พ.ศ. 2562 เมื่อวันที่ วันศุกร์ที่ 15 กุมภาพันธ์ พ.ศ. 2562 ณ ห้องประชุมห้องประชุม 17 พฤษภาคม 2485 คณะครุศาสตร์ มหาวิทยาลัยราชภัฏบ้านสมเด็จเจ้าพระยา ประกอบด้วยผู้ทรงคุณวุฒิวิพากษ์หลักสูตร จำนวน 2 ท่าน ดังนี้

1. รองศาสตราจารย์ ดร.วาสนา คุณาอภิสิทธิ์
2. ผู้ช่วยศาสตราจารย์ ดร.พราม อินพรม

ผลการวิพากษ์หลักสูตรมี ดังนี้

ประเด็น	ข้อเสนอแนะของผู้ทรงคุณวุฒิ
หมวดที่ 1 ข้อมูลทั่วไป	
1)ชื่อหลักสูตร	มีความเหมาะสม
2)ชื่อปริญญา	มีความเหมาะสม
3)หลักการและเหตุผล	มีความเหมาะสม
4)คุณวุฒิและคุณสมบัติของผู้เข้าเป็นนักศึกษา	มีความเหมาะสม
5)อาชีพที่สามารถประกอบได้หลังสำเร็จการศึกษา	มีความเหมาะสม
หมวดที่ 2 ข้อมูลเฉพาะของหลักสูตร	
1)ปรัชญา	ปรับให้มีความทันสมัยมากขึ้นและสอดคล้องกับวัตถุประสงค์ของหลักสูตร
2)ความสำคัญ	ปรับร้อยเรียงให้เป็นประโยค มีความเหมาะสม
3)วัตถุประสงค์ของหลักสูตร	ปรับให้มีความกระชับ
4)แผนพัฒนาปรับปรุง	มีความเหมาะสม

ประเด็น	ข้อเสนอแนะของผู้ทรงคุณวุฒิ
หมวดที่ 3 ระบบการจัดการศึกษา การดำเนินการ และโครงสร้างของหลักสูตร	
1)หลักสูตร	ปรับจำนวนหน่วยกิตเป็นไม่น้อยกว่า 140 หน่วยกิต
2)โครงสร้างหลักสูตร	ปรับรายวิชาเอกให้มีความทันสมัย ปรับลดรายวิชาที่ไม่สามารถสอนได้ รวมทั้งปรับคำอธิบายรายวิชาให้สอดคล้องกับสถานการณ์ปัจจุบัน
3)แผนการศึกษา	มีความเหมาะสม
4)คำอธิบายรายวิชา	ปรับคำอธิบายรายวิชาให้มีความเหมาะสม สอดคล้องและทันสมัยกับสถานการณ์ปัจจุบัน
หมวดที่ 4 ผลการเรียนรู้	
1)การพัฒนาคุณลักษณะพิเศษของนักศึกษา	ปรับให้เป็นจุดเด่นที่ชัดเจนและไม่สอดคล้องกับการจัดการเรียนการสอน
2)การพัฒนาผลการเรียนรู้ในแต่ละด้าน	มีความเหมาะสม
3)มาตรฐานผลการเรียนรู้	มีความเหมาะสม
4)แผนที่การกระจายความรับผิดชอบ	ปรับจุดคำและจุดขาวของแต่ละรายวิชาให้เหมาะสม
หมวดที่ 5 หลักเกณฑ์ในการประเมินผลนักศึกษา	มีความเหมาะสม
หมวดที่ 6 การพัฒนาอาจารย์ใหม่	มีความเหมาะสม
หมวดที่ 7 การประกันคุณภาพหลักสูตร	มีความเหมาะสม
หมวดที่ 8 การประเมินและปรับปรุงหลักสูตร	มีความเหมาะสม
ภาคผนวก ก ประวัติและผลงานทางวิชาการของอาจารย์ผู้รับผิดชอบหลักสูตร	ปรับเพิ่มภาระการสอนในหลักสูตรใหม่
ภาคผนวก ข ประวัติและผลงานทางวิชาการของอาจารย์ประจำหลักสูตร	ปรับเพิ่มภาระการสอนในหลักสูตรใหม่
ภาคผนวก ค ประวัติและผลงานทางวิชาการของอาจารย์ประจำ	ปรับเพิ่มภาระการสอนในหลักสูตรใหม่
ภาคผนวก ง ประวัติและผลงานทางวิชาการของอาจารย์พิเศษ	มีความเหมาะสม

ภาคผนวก ข

เอกสารสรุปการปรับปรุงแก้ไขหลักสูตร
และตารางเปรียบเทียบเนื้อหาสาระการปรับปรุงหลักสูตร

**เอกสารสรุปการปรับปรุงแก้ไขหลักสูตร
และตารางเปรียบเทียบเนื้อหาสาระการปรับปรุงหลักสูตร
หลักสูตรครุศาสตรบัณฑิต สาขาวิชาพลศึกษา (4 ปี)
หลักสูตรปรับปรุง พ.ศ. 2562
มหาวิทยาลัยราชภัฏบ้านสมเด็จเจ้าพระยา**

เหตุผลในการปรับปรุงแก้ไข

1. สาขาครุศาสตร์เป็นศาสตร์ที่ว่าด้วยการเตรียมความพร้อมและพัฒนาครูและบุคลากรทางการศึกษาก่อนประจำการและส่งเสริมการพัฒนาครูประจำการและนอกประจำการให้มีความรู้และมีสมรรถนะทางวิชาชีพ เป็นผู้ยึดมั่นในค่านิยม อุดมการณ์ มีจิตวิญญาณความเป็นครู และสมรรถนะทางวิชาชีพครู ประกอบกับรัฐได้กำหนดยุทธศาสตร์ชาติระยะ 20 ปี โดยเน้นเป้าหมายการสร้างกำลังคนที่มีคุณภาพ เป็นคนเก่งและคนดี มีขีดความสามารถในการแข่งขันและความสามารถในการสร้างนวัตกรรม มุ่งเน้นการยกระดับคุณภาพการผลิตบัณฑิตครูให้เป็นวิชาชีพชั้นสูงมีบทบาทในการสร้างครูที่มีคุณภาพที่นำไปสู่การสร้างกำลังคนที่มีคุณภาพและตอบสนองยุทธศาสตร์ชาติ

2. การเปลี่ยนแปลงของโลกที่เป็นพลวัต และความก้าวหน้าของเทคโนโลยีดิจิทัลซึ่งกระทบต่อการเรียนรู้ในศตวรรษที่ 21 ของมนุษย์ ตลอดจนพัฒนาการของวิทยาการใหม่ที่เป็นศาสตร์บูรณาการ และข้ามวัฒนธรรม เป้าหมายของการปรับปรุงพัฒนาหลักสูตรครุศาสตร์ครั้งนี้ จึงมุ่งเน้นที่การสร้างหลักสูตรให้มีความทันสมัย ตอบสนองยุทธศาสตร์การพัฒนาประเทศ และการเรียนรู้ในโลกดิจิทัล การปรับปรุงเปลี่ยนแปลงครั้งนี้อิงจากผลงานวิจัยในอดีตที่พบว่ามีความซ้ำซ้อนของโครงสร้างรายวิชา รวมทั้งอิงงานวิจัยจากบทเรียนการผลิตครูของประเทศต่าง ๆ ในสากลที่มีความก้าวหน้าในการผลิตบัณฑิตวิชาชีพครู ตลอดจนการระดมความคิดและประสบการณ์ของผู้เกี่ยวข้องในการพัฒนาคุณภาพการศึกษาของประเทศ

3. การพัฒนาหลักสูตรวิชาชีพครูนี้อยู่ภายใต้หลักการสำคัญหลายประการ ได้แก่ 1) แนวคิดของการจัดทำหลักสูตรวิชาชีพครูเป็นหลักสูตรบูรณาการ และเป็นหลักสูตรอิงสมรรถนะมากกว่าหลักสูตรอิงเนื้อหา เน้นสมรรถนะการเรียนรู้ด้วยตนเอง และการวิจัยเพื่อพัฒนานวัตกรรมการพัฒนาผู้เรียน 2) การกำหนดโครงสร้างหลักสูตรมีความยืดหยุ่น และตอบสนองความต้องการของการใช้ครูในโลกปัจจุบันและอนาคต รวมทั้งความต้องการของผู้เรียน 3) การกำหนดโครงสร้างหลักสูตร ให้มีอิสระในการสร้างหลักสูตรผลิตครูที่เหมาะสมกับอัตลักษณ์และสภาพบริบทเชิงพื้นที่ของสถานศึกษา โดยยึดผลลัพธ์การเรียนรู้ซึ่งกำหนดขึ้นสำหรับแต่ละกลุ่มสาขาเป็นเป้าหมายร่วม ตลอดจนกำหนดโครงสร้างหลักสูตรให้มีความยืดหยุ่นและสะท้อนอัตลักษณ์ของผู้เรียน 4) การส่งเสริมการจัดทำหลักสูตรรายวิชาที่ทันสมัยตามสากล มีการจัดการเรียนการสอนที่ใช้สื่อ เทคโนโลยีซึ่งสอดคล้องกับการเรียนรู้ในโลกดิจิทัล 5) การส่งเสริมการบริหารจัดการหลักสูตร การเรียนการสอน การปฏิบัติการสอนที่ทำให้ผู้เรียนมีสมรรถนะทางวิชาชีพครู มีจิตวิญญาณและอุดมการณ์ความเป็นครู และคุณสมบัติที่สอดคล้องกับมาตรฐานวิชาชีพครู และ

6) การส่งเสริมการวางระบบการประกันคุณภาพหลักสูตรที่เข้มข้นเพื่อให้ผู้เรียนมีคุณลักษณะตามเป้าหมายของหลักสูตร

สาระในการปรับปรุงแก้ไข

1. ด้านโครงสร้างหลักสูตรและสาระรายวิชา

- 1.1 มีการปรับรายวิชาให้มีความทันสมัย เหมาะกับปัจจุบัน
- 1.2 ปรับลดจำนวนหน่วยกิตให้เหมาะสมกับหลักสูตร

2. การปรับปรุงโครงสร้างหลักสูตรและรายวิชา

หลักสูตรครุศาสตรบัณฑิต สาขาวิชาพลศึกษา มีจำนวนหน่วยกิตรวมตลอดหลักสูตร ไม่น้อยกว่า 132 หน่วยกิต จำแนกตามโครงสร้างหลักสูตร ดังนี้

1.1. หมวดวิชาศึกษาทั่วไป จำนวนหน่วยกิตเดิม ไม่น้อยกว่า 32 หน่วยกิต ปรับปรุงหลักสูตร เพิ่มจำนวนหน่วยกิต ไม่น้อยกว่า 30 หน่วยกิต

1.2. หมวดวิชาเฉพาะ

1.2.1. กลุ่มวิชาชีพรู จำนวนหน่วยกิตเดิม คือ 48 หน่วยกิต จำนวนหน่วยกิตใหม่ คือ 36 หน่วยกิต

1.2.2. กลุ่มวิชาเอก

1) วิชาเอกบังคับ จำนวนหน่วยกิตเดิม คือ 68 หน่วยกิต จำนวนหน่วยกิตใหม่ เป็น จำนวน 40 หน่วยกิต

2) วิชาเอกเลือก จำนวนหน่วยกิตใหม่ คือ ไม่น้อยกว่า 20 หน่วยกิตโดยมีรายละเอียดในการปรับปรุง ดังนี้

- 1.1) ปรับรหัสวิชาทั้งหมดให้สอดคล้องกับระบบของมหาวิทยาลัย
- 1.2) ปรับรายวิชาให้เป็น 2 กลุ่ม กลุ่มวิชาทฤษฎี และกลุ่มวิชาปฏิบัติ
- 1.3) ปรับและเปลี่ยนแปลง ชื่อวิชา จำนวนหน่วยกิต และคำอธิบายรายวิชา

1.3. หมวดวิชาเลือกเสรี ไม่มีการเปลี่ยนแปลง

1.4. การฝึกงาน จากเดิมไม่น้อยกว่า 246 ชั่วโมง ปรับเป็นไม่น้อยกว่า 126 ชั่วโมง โดยก่อนออกปฏิบัติการสอนในสถานศึกษา 1 นักศึกษาทุกคนต้องฝึกงานครบตามที่กำหนด

ตารางเปรียบเทียบเนื้อหาสาระการปรับปรุงหลักสูตรครุศาสตรบัณฑิต
สาขาวิชาพลศึกษา (4 ปี) หลักสูตรปรับปรุง พ.ศ. 2562
กับหลักสูตรครุศาสตรบัณฑิต สาขาวิชาพลศึกษา (5 ปี)
หลักสูตรปรับปรุง พ.ศ. 2560

หลักสูตรเดิม พ.ศ. 2560	หลักสูตรปรับปรุง พ.ศ. 2562	สิ่งที่ปรับปรุง
<p>ชื่อหลักสูตร ภาษาไทย : หลักสูตรครุศาสตรบัณฑิต สาขาวิชาพลศึกษา (5 ปี) ภาษาอังกฤษ : Bachelor of Education Program in Physical Education</p>	<p>ชื่อหลักสูตร ภาษาไทย : หลักสูตรครุศาสตรบัณฑิต สาขาวิชาพลศึกษา (4 ปี) ภาษาอังกฤษ : Bachelor of Education Program in Physical Education</p>	ปรับจากศึกษา 5 ปี เป็น 4 ปี
<p>ชื่อปริญญา ชื่อเต็มภาษาไทย: ครุศาสตรบัณฑิต (พลศึกษา) ชื่อย่อภาษาไทย : ค.บ. (พลศึกษา) ชื่อเต็มภาษาอังกฤษ: Bachelor of Education (Physical Education) ชื่อย่อภาษาอังกฤษ: B.Ed. (Physical Education)</p>	<p>ชื่อปริญญา ชื่อเต็มภาษาไทย: ครุศาสตรบัณฑิต (พลศึกษา) ชื่อย่อภาษาไทย : ค.บ. (พลศึกษา) ชื่อเต็มภาษาอังกฤษ: Bachelor of Education (Physical Education) ชื่อย่อภาษาอังกฤษ: B.Ed. (Physical Education)</p>	
<p>ปรัชญา “ครูพลศึกษาชำนาญวิชาชีพ พัฒนาการกีฬา ควบคู่คุณธรรม”</p>	<p>ปรัชญา “ชำนาญการสอนพลศึกษา พัฒนาสุขภาพ บวรากฐานคุณธรรมนำความรู้”</p>	
<p>วัตถุประสงค์</p> <p>1) เพื่อผลิตบัณฑิตที่มีความรู้คู่คุณธรรม มีจริยธรรม เป็นผู้ใฝ่รู้ มีความรับผิดชอบ มีความรัก และศรัทธาต่อวิชาชีพ สถาบัน</p> <p>2) เพื่อผลิตบัณฑิตสาขาวิชาพลศึกษาให้มีความรู้พื้นฐานทั้งทฤษฎีและปฏิบัติเป็นอย่างดี เพื่อส่งเสริมการจัดการเรียนรู้ด้านพลศึกษาและกีฬา สามารถทำ</p>	<p>วัตถุประสงค์</p> <p>เพื่อผลิตบัณฑิตที่มีคุณลักษณะดังนี้</p> <p>1) มีคุณธรรม จริยธรรม นำความรู้ เป็นผู้ใฝ่รู้ มีความรับผิดชอบ มีความรัก และศรัทธาต่อวิชาชีพ พลศึกษาและสถาบัน</p> <p>2) มีความรู้ภาคทฤษฎี และภาคปฏิบัติ สามารถจัดการเรียนรู้พลศึกษา และวิจัยปฏิบัติการในชั้นเรียน ให้สอดคล้องกับความต้องการของสถานศึกษาและท้องถิ่น</p> <p>3) มีความสามารถในการจัดระบบ</p>	

หลักสูตรเดิม พ.ศ. 2560	หลักสูตรปรับปรุง พ.ศ. 2562	สิ่งที่ปรับปรุง
<p>วิจัยในชั้นเรียนและด้านพลศึกษาเป็นอย่างดี สอดคล้องกับความต้องการของท้องถิ่น และสามารถนำไปประยุกต์ในการประกอบอาชีพหรือศึกษาต่อในระดับสูงได้</p> <p>3) เพื่อผลิตบัณฑิตที่มีความสามารถในการจัดระบบความคิด วิเคราะห์ สังเคราะห์ แก้ปัญหาสู่การจัดการเรียนการสอนพลศึกษาได้อย่างเป็นระบบ เพื่อสร้างสรรค์สิ่งใหม่ได้</p> <p>4) เพื่อผลิตบัณฑิตที่มีความรับผิดชอบ มีมนุษยสัมพันธ์ที่ดี สามารถทำงานร่วมกับผู้อื่นได้</p> <p>5) เพื่อผลิตบัณฑิตที่มีทักษะในการวิเคราะห์และการใช้เทคโนโลยีได้อย่างมีประสิทธิภาพ</p>	<p>ความคิดวิเคราะห์ สังเคราะห์ แก้ปัญหานำสู่การพัฒนาหรือยกระดับการจัดการเรียนรู้พลศึกษาได้อย่างเป็นระบบ รู้เท่าทันการเปลี่ยนแปลงของสังคมและของโลก</p> <p>4) มีความรับผิดชอบมีมนุษยสัมพันธ์ที่ดี รู้เท่าทันสื่อ สามารถทำงานร่วมกับผู้อื่น มีส่วนร่วมในการพัฒนาความก้าวหน้าให้กับวิชาชีพพลศึกษาได้</p> <p>5) มีทักษะในการใช้เทคโนโลยีสำหรับการจัดการเรียนรู้พลศึกษา</p>	
<p>จำนวนหน่วยกิต</p> <p>รวมตลอดหลักสูตร 164 หน่วยกิต</p>	<p>จำนวนหน่วยกิต</p> <p>รวมตลอดหลักสูตร 132 หน่วยกิต</p>	
<p>โครงสร้างหลักสูตร</p> <p>1) หมวดวิชาศึกษาทั่วไป ไม่น้อยกว่า 32 หน่วยกิต</p> <p>1.1) วิชาศึกษาทั่วไปบังคับ ไม่น้อยกว่า 23 หน่วยกิต</p> <p>(1) กลุ่มวิชาภาษา 9 หน่วยกิต</p> <p>(2) กลุ่มวิชามนุษยศาสตร์และสังคมศาสตร์ 7 หน่วยกิต</p> <p>(3) กลุ่มวิชาวิทยาศาสตร์และคณิตศาสตร์ 6 หน่วยกิต</p> <p>(4) กลุ่มวิชาพลศึกษา 1 หน่วยกิต</p>	<p>โครงสร้างหลักสูตร</p> <p>1) หมวดวิชาศึกษาทั่วไป 30 หน่วยกิต</p> <p>2) หมวดวิชาเฉพาะด้าน 96 หน่วยกิต</p> <p>2.1) กลุ่มวิชาชีพครูและวิชาฝึกปฏิบัติการสอนในสถานศึกษา 36 หน่วยกิต</p> <p>2.1.1) วิชาชีพครู 24 หน่วยกิต</p> <p>2.1.2) วิชาฝึกปฏิบัติการสอนในสถานศึกษา 12 หน่วยกิต</p> <p>2.2) กลุ่มวิชาเอก 60 หน่วยกิต</p> <p>2.2.1) วิชาเอกบังคับ 40 หน่วยกิต</p> <p>2.2.2) วิชาเอกเลือก 20 หน่วยกิต</p> <p>3) หมวดวิชาเลือกเสรี 6 หน่วยกิต</p>	

หลักสูตรเดิม พ.ศ. 2560	หลักสูตรปรับปรุง พ.ศ. 2562	สิ่งที่ปรับปรุง
<p>1.2) วิชาศึกษาทั่วไปเลือก ไม่น้อยกว่า 9 หน่วยกิต</p> <p>(1) กลุ่มวิชาภาษา 3 หน่วยกิต</p> <p>(2) กลุ่มวิชามนุษยศาสตร์และสังคมศาสตร์ 3 หน่วยกิต</p> <p>(3) กลุ่มวิชาวิทยาศาสตร์และคณิตศาสตร์ 3 หน่วยกิต</p> <p>2) หมวดวิชาเฉพาะ ไม่น้อยกว่า 128 หน่วยกิต</p> <p>2.1) วิชาครู 48 หน่วยกิต</p> <p>2.1.1) กลุ่มวิชาชีพรู 34 หน่วยกิต</p> <p>2.1.2) กลุ่มวิชาฝึกประสบการณ์วิชาชีพครู 14 หน่วยกิต</p> <p>2.2) วิชาเฉพาะด้าน/วิชาเอก ไม่น้อยกว่า 78 หน่วยกิต</p> <p>2.2.1) วิชาเอกบังคับ 68 หน่วยกิต</p> <p>2.2.2) วิชาการสอนวิชาเอก 6 หน่วยกิต</p> <p>2.2.3) วิชาเอกเลือก ไม่น้อยกว่า 4 หน่วยกิต</p> <p>3) หมวดวิชาเลือกเสรี ไม่น้อยกว่า 6 หน่วยกิต</p>		

หลักสูตรเดิม พ.ศ. 2560		หลักสูตรปรับปรุง พ.ศ. 2562		สิ่งที่ปรับปรุง
วิชาศึกษาทั่วไปบังคับ	23 นก.	วิชาศึกษาทั่วไปบังคับ	23 นก.	หน่วยกิต คงเดิม
1.1 กลุ่มวิชาภาษา	9 นก.	1.1 กลุ่มวิชาภาษา	9 นก.	หน่วยกิต คงเดิม
9111101 ภาษาไทยเพื่อการสื่อสาร	3(2-2-5)	9111101 ภาษาไทยเพื่อการสื่อสาร	3(2-2-5)	คงรายวิชาเดิม
9111102 ภาษาอังกฤษเพื่อการสื่อสาร	3(2-2-5)	9111102 ภาษาอังกฤษเพื่อการสื่อสาร	3(2-2-5)	คงรายวิชาเดิม
9111103 ภาษาอังกฤษในชีวิตประจำวัน	3(2-2-5)	9111103 ภาษาอังกฤษในชีวิตประจำวัน	3(2-2-5)	คงรายวิชาเดิม
1.2 กลุ่มวิชามนุษยศาสตร์และสังคมศาสตร์	7 นก.	1.2 กลุ่มวิชามนุษยศาสตร์และสังคมศาสตร์	7 นก.	หน่วยกิต คงเดิม
9121101 ทักษะชีวิต	3(3-0-6)	9121101 ทักษะชีวิต	3(3-0-6)	คงรายวิชาเดิม
9121102 สังคมไทยและสังคมโลกในศตวรรษที่ 21	3(3-0-6)	9121102 สังคมไทยและสังคมโลกในศตวรรษที่ 21	3(3-0-6)	คงรายวิชาเดิม
9121103 ความเป็นพลเมือง	1(1-0-2)	9121103 ความเป็นพลเมือง	1(1-0-2)	คงรายวิชาเดิม
1.3 กลุ่มวิชาวิทยาศาสตร์และคณิตศาสตร์	6 นก.	1.3 กลุ่มวิชาวิทยาศาสตร์และคณิตศาสตร์	6 นก.	หน่วยกิต คงเดิม
9131101 วิทยาศาสตร์และเทคโนโลยีในชีวิตประจำวัน	3(2-2-5)	9131101 วิทยาศาสตร์และเทคโนโลยีในชีวิตประจำวัน	3(2-2-5)	คงรายวิชาเดิม
9131102 ทักษะการเรียนรู้และแก้ปัญหาเชิงคณิตศาสตร์	3(2-2-5)	9131102 ทักษะการเรียนรู้และแก้ปัญหาเชิงคณิตศาสตร์	3(2-2-5)	คงรายวิชาเดิม
1.4 กลุ่มวิชาพลศึกษา	1 นก.	1.4 กลุ่มวิชาพลศึกษา	1 นก.	หน่วยกิต คงเดิม
9141101 กิจกรรมทางกายเพื่อชีวิต	1(1-0-2)	9141101 กิจกรรมทางกายเพื่อชีวิต	1(1-0-2)	คงรายวิชาเดิม
วิชาศึกษาทั่วไปเลือก	9 นก.	วิชาศึกษาทั่วไปเลือก	7 นก.	ปรับลด หน่วยกิต จาก 9 นก. เป็น 7 นก.
1.1 กลุ่มวิชาภาษา	3 นก.	1.1 กลุ่มวิชาภาษา	2 นก.	ปรับลด หน่วยกิต
9112101 ภาษาและวัฒนธรรมลาว	3(2-2-5)	9112101 ภาษาและวัฒนธรรมลาว	3(2-2-5)	คงรายวิชาเดิม
9112102 ภาษาและวัฒนธรรมพม่า	3(2-2-5)	9112102 ภาษาและวัฒนธรรมพม่า	3(2-2-5)	คงรายวิชาเดิม

หลักสูตรเดิม พ.ศ. 2560		หลักสูตรปรับปรุง พ.ศ. 2562		สิ่งที่ปรับปรุง
พม่า				
9112103 ภาษาและวัฒนธรรม เวียดนาม	3(2-2-5)	9112103 ภาษาและวัฒนธรรม เวียดนาม	3(2-2-5)	คงรายวิชาเดิม
9112104 ภาษาและวัฒนธรรม เขมร	3(2-2-5)	9112104 ภาษาและวัฒนธรรม เขมร	3(2-2-5)	คงรายวิชาเดิม
9112105 ภาษาและวัฒนธรรม มลายู	3(2-2-5)	9112105 ภาษาและวัฒนธรรม มลายู	3(2-2-5)	คงรายวิชาเดิม
9112106 ภาษาและวัฒนธรรมจีน	3(2-2-5)	9112106 ภาษาและวัฒนธรรมจีน	3(2-2-5)	คงรายวิชาเดิม
9112107 ภาษาและวัฒนธรรม ญี่ปุ่น	3(2-2-5)	9112107 ภาษาและวัฒนธรรม ญี่ปุ่น	3(2-2-5)	คงรายวิชาเดิม
9112108 ภาษาและวัฒนธรรม เกาหลี	3(2-2-5)	9112108 ภาษาและวัฒนธรรม เกาหลี	3(2-2-5)	คงรายวิชาเดิม
		9192301 การใช้ภาษาอังกฤษและ การสื่อสาร	2(1-2-3)	ปรับเพิ่ม รายวิชาตาม หลักสูตรกลาง
1.2 กลุ่มวิชามนุษยศาสตร์และ สังคมศาสตร์	3 นก.	1.2 กลุ่มวิชามนุษยศาสตร์และ สังคมศาสตร์	5 นก.	ปรับเพิ่ม หน่วยกิต
9122201 การจัดการสมัยใหม่ และภาวะผู้นำ	3(3-0-6)	9122201 การจัดการสมัยใหม่และ ภาวะผู้นำ	3(3-0-6)	คงรายวิชาเดิม
9122202 การสื่อสารใน ชีวิตประจำวัน	3(3-0-6)	9122202 การสื่อสารใน ชีวิตประจำวัน	3(3-0-6)	คงรายวิชาเดิม
9122203 สุนทรียะทางศิลปกรรม	3(3-0-6)	9122203 สุนทรียะทางศิลปกรรม	3(3-0-6)	คงรายวิชาเดิม
9122204 ความสุขแห่งชีวิต	3(3-0-6)	9122204 ความสุขแห่งชีวิต	3(3-0-6)	คงรายวิชาเดิม
		9192302 ศาสตร์พระราชารเพื่อการ พัฒนาท้องถิ่น	2(2-0-4)	ปรับเพิ่ม รายวิชาตาม หลักสูตรกลาง
1.3 กลุ่มวิชาวิทยาศาสตร์และ คณิตศาสตร์	3 นก.	-		ไม่ได้ กำหนดให้ เลือกเรียน รายวิชาใน กลุ่มนี้
9132201 เทคโนโลยีสารสนเทศ และสื่อสังคมออนไลน์	3(2-2-5)	-		
9132202 เทคโนโลยีสื่อดิจิทัลใน ชีวิตประจำวัน	3(2-2-5)	-		
9132203 เทคโนโลยีเพื่อการ พัฒนาที่ยั่งยืน	3(3-0-6)	-		
9132204 สุขภาพและความงาม	3(3-0-6)	-		

หลักสูตรเดิม พ.ศ. 2560		หลักสูตรปรับปรุง พ.ศ. 2562		สิ่งที่ปรับปรุง
2. หมวดวิชาเฉพาะ	นก.	1. หมวดวิชาเฉพาะด้าน	นก.	
2.1 กลุ่มวิชาชีพครู	48 นก.	2.1 กลุ่มวิชาชีพครู	36 นก.	
2.1.1 วิชาชีพครู	34 นก.	2.1.1 วิชาชีพครู	24 นก.	
1100101 ปรัชญาการศึกษา Philosophy of Education	3(3-0-6)	1190102 ปรัชญาการศึกษา Philosophy of Education		1. ปรับรหัส วิชา 2. ปรับคำ อธิบาย รายวิชา โดยเพิ่ม - การจัดการ
				คุณภาพ การศึกษา - ระบบ สารสนเทศ เพื่อการ บริหารจัดการ การคุณภาพ ของ สถานศึกษา - การ เปลี่ยนแปลง การศึกษาตาม บริบทของสังคม เศรษฐกิจ นโยบาย ยุทธศาสตร์ และแผนงาน - บริบทการ จัดการศึกษา ของโรงเรียน แต่ละระดับ การศึกษาและ ประเภท การศึกษา - การ

หลักสูตรเดิม พ.ศ. 2560		หลักสูตรปรับปรุง พ.ศ. 2562		สิ่งที่ปรับปรุง
				ออกแบบและ การดำเนินการ ประกัน คุณภาพ การศึกษา การสะท้อนคิด และการ ประยุกต์ใช้
1100201 ภาษาและวัฒนธรรม สำหรับครู Language and Culture for Teachers	3(2-2-5)	1190205 ทักษะการสื่อสารและ วัฒนธรรมสำหรับครู Communication Skills and Culture for Teachers	2(2-0-4)	1. ปรับรหัส วิชา 2. ปรับลด หน่วยกิต 3. ปรับชื่อวิชา จาก“ภาษา และ วัฒนธรรม สำหรับครู” เป็น “ทักษะ การสื่อสาร และวัฒนธรรม สำหรับครู” 4. ปรับ คำอธิบาย รายวิชา
1100202 การพัฒนาหลักสูตร Curriculum Development	3(2-2-5)	1190201 การพัฒนาหลักสูตร Curriculum Development	3(3-0-6)	1. ปรับรหัส วิชา 2. ปรับหน่วย กิต 3. ปรับคำ อธิบาย รายวิชาโดย เพิ่ม - พื้นฐานทาง ปรัชญา การศึกษา

หลักสูตรเดิม พ.ศ. 2560		หลักสูตรปรับปรุง พ.ศ. 2562		สิ่งที่ปรับปรุง
				จิตวิทยา สังคม วัฒนธรรม และเทคโนโลยี ในการพัฒนา หลักสูตร - วิวัฒนาการ ของหลักสูตร ในประเทศไทย - ปัญหาและ แนวโน้มใน การพัฒนา หลักสูตร
1100301 การจัดการเรียนรู้และ การจัดการชั้นเรียน Learning and Classroom Management	3(2-2-5)	1190301 วิทยาการจัดการเรียนรู้ Learning Management Science	3(3-0-6)	1. ปรับรหัส วิชา 2. ปรับหน่วย กิต 3. ปรับชื่อวิชา จาก “การจัด การเรียนรู้และ การจัดการ ชั้นเรียน” เป็น “วิทยาการ จัดการเรียนรู้” 4. ปรับ คำอธิบาย รายวิชาโดย เพิ่ม - การจัดการ เรียนรู้เชิงรุก - การสอน แบบจุลภาค - การทดลอง จัดการเรียนรู้

หลักสูตรเดิม พ.ศ. 2560		หลักสูตรปรับปรุง พ.ศ. 2562		สิ่งที่ปรับปรุง
				ในสถานศึกษา - เน้น นวัตกรรม การ จัดการเรียนรู้ การใช้สื่อและ เทคโนโลยี ดิจิทัล
1100302 การศึกษาสำหรับผู้ที่มีความต้องการพิเศษ Education for Student with Special Needs				
1102207 จิตวิทยาสำหรับครู Psychology for Teachers	3(2-2-5)	1190103 จิตวิทยาสำหรับครู Psychology for Teachers	3(3-0-6)	1. ปรับรหัสวิชา 2. ปรับหน่วยกิต 3. ปรับคำอธิบายรายวิชาโดยเพิ่ม - ศาสตร์ทางสมองเพื่อการจัดการเรียนรู้ - การส่งเสริมพัฒนาการผู้เรียนตามศักยภาพและช่วงวัย - ผู้เรียนที่มีความต้องการพิเศษ - การพัฒนาผู้เรียนด้วยจิตวิญญาณ

หลักสูตรเดิม พ.ศ. 2560		หลักสูตรปรับปรุง พ.ศ. 2562		สิ่งที่ปรับปรุง
				<p>ความเป็นครู</p> <ul style="list-style-type: none"> - การใช้ <p>การสะท้อนคิด</p> <p>เพื่อการ</p> <p>ออกแบบ</p> <ul style="list-style-type: none"> - การพัฒนา <p>ตนเองในการ</p> <p>เป็นครูที่ดีมี</p> <p>ความ</p> <p>รอบรู้ ทันสมัย</p> <p>และทันต่อ</p> <p>การ</p> <p>เปลี่ยนแปลง</p> <ul style="list-style-type: none"> - การสร้าง <p>ความร่วมมือ</p> <p>ในการพัฒนา</p> <p>ผู้เรียนและ</p> <p>รายงานผล</p> <p>การพัฒนา</p> <p>คุณภาพ</p> <p>ผู้เรียนได้อย่าง</p> <p>เป็นระบบ</p>
1103301 การวัดและประเมินผล การเรียนรู้ Learning Measurement and Evaluation	3(2-2-5)	1190202 การวัดและประเมินผล การเรียนรู้ Learning Measurement and Evaluation	3(3-0-6)	<ol style="list-style-type: none"> 1. ปรับรหัส วิชา 2. ปรับ หน่วยกิต 3. ปรับ คำอธิบาย รายวิชาโดย เพิ่ม <ul style="list-style-type: none"> - รูปแบบ การวัดและ ประเมินผล การเรียนรู้ - พฤติกรรม

หลักสูตรเดิม พ.ศ. 2560		หลักสูตรปรับปรุง พ.ศ. 2562		สิ่งที่ปรับปรุง
				ทางการศึกษา - การประเมิน ภาคปฏิบัติ - การ ตรวจสอบ คุณภาพ เครื่องมือ - การตัดสินผล การเรียนรู้
1103401 การวิจัยเพื่อพัฒนา การเรียนรู้ Research for Learning Development	3(2-2-5)	1190302 การวิจัยและพัฒนา นวัตกรรมการเรียนรู้ Learning Innovation Research and Development	3(3-0-6)	1. ปรับรหัส วิชา 2. ปรับ หน่วยกิต 3. ปรับชื่อวิชา จาก “การวิจัย เพื่อพัฒนาการ เรียนรู้” เป็น “การวิจัยและ พัฒนา นวัตกรรมการ เรียนรู้” 4. ปรับ คำอธิบาย รายวิชาโดย เพิ่ม - การวิเคราะห์ สภาพปัญหา และความ ต้องการใน การพัฒนา ผู้เรียน - การประยุกต์ ใช้เทคโนโลยี ดิจิทัลเพื่อ พัฒนาการ

หลักสูตรเดิม พ.ศ. 2560		หลักสูตรปรับปรุง พ.ศ. 2562	สิ่งที่ปรับปรุง
			<p>เรียนรู้ของ ผู้เรียน</p> <ul style="list-style-type: none"> - การสร้าง นวัตกรรม เพื่อพัฒนา การเรียนรู้และ แก้ปัญหา ผู้เรียน - การสร้าง จาก “การวิจัย เพื่อพัฒนาการ เรียนรู้” เป็น “การวิจัยและ พัฒนา นวัตกรรมการ เรียนรู้” <p>4. ปรับ คำอธิบาย รายวิชาโดย เพิ่ม</p> <ul style="list-style-type: none"> - การวิเคราะห์ สภาพปัญหา และความ ต้องการใน การพัฒนา ผู้เรียน - การประยุกต์ ใช้เทคโนโลยี ดิจิทัลเพื่อ พัฒนาการ เรียนรู้ของ ผู้เรียน - การสร้าง นวัตกรรม เพื่อพัฒนา

หลักสูตรเดิม พ.ศ. 2560		หลักสูตรปรับปรุง พ.ศ. 2562		สิ่งที่ปรับปรุง
				การเรียนรู้และ แก้ปัญหา ผู้เรียน - การสร้าง และวิเคราะห์ คุณภาพ เครื่องมือวิจัย สถิติและ การวิเคราะห์ ข้อมูล - การเขียน รายงานการ วิจัย
1104201 นวัตกรรมและ เทคโนโลยีสารสนเทศทาง การศึกษา Educational Innovation and Information Technology	3(2-2-5)	1190203 นวัตกรรมและเทคโนโลยี สารสนเทศเพื่อการสื่อสาร การศึกษาและการเรียนรู้ Innovation and Information Technology for Educational Communication Learning	2(1-2-3)	1. ปรับรหัส วิชา 2. ปรับ หน่วยกิต 3. ปรับชื่อวิชา จาก “นวัตกรรม และเทคโนโลยี สารสนเทศ ทาง การศึกษา” เป็น “นวัตกรรม และเทคโนโลยี สารสนเทศ เพื่อการ สื่อสาร การศึกษา และการ เรียนรู้” 4. ปรับ คำอธิบาย

หลักสูตรเดิม พ.ศ. 2560		หลักสูตรปรับปรุง พ.ศ. 2562	สิ่งที่ปรับปรุง
			<p>รายวิชาโดย เพิ่ม</p> <ul style="list-style-type: none"> - กฎหมาย <p>และ</p> <p>จรรยาบรรณ ในการใช้ เทคโนโลยี ดิจิทัล</p> <ul style="list-style-type: none"> - การใช้ เทคโนโลยี ดิจิทัลในการ ออกแบบการ จัดการเรียนรู้ ตามธรรมชาติ ของ สาขา วิชาเอกเพื่อ พัฒนาผู้เรียน ให้มีปัญญา รู้คิดและมี ความเป็น นวัตกร <ul style="list-style-type: none"> - ผู้เรียนที่มี ความต้องการ พิเศษ - การไม่ ละเมิด ทรัพย์สิน ทางปัญญา - ใช้การสะท้อน คิดไป ประยุกต์ใช้ใน การพัฒนา ตนเองให้เป็น ครูที่ดี มีความ รอบรู้ และ

หลักสูตรเดิม พ.ศ. 2560		หลักสูตรปรับปรุง พ.ศ. 2562		สิ่งที่ปรับปรุง
				ทันสมัย ต่อความ เปลี่ยนแปลง
1105101 ความเป็นครู Teacher Professional	3(3-0-6)	1190101 คุณธรรม จริยธรรม จรรยาบรรณ และจิตวิญญาณความ เป็นครู Morals, Ethics, Code of Ethics, and Teachers' Spirituality	2(2-0-4)	1. ปรับรหัส วิชา 2. ปรับ หน่วยกิต 3. ปรับชื่อวิชา จาก “ความเป็น ครู” เป็น “คุณธรรม จริยธรรม จรรยาบรรณ และจิต วิญญาณความ เป็นครู” 4. ปรับ คำอธิบาย รายวิชาโดย เพิ่ม - การวิเคราะห์ สังเคราะห์และ บูรณาการองค์ ความรู้ เกี่ยวกับ ค่านิยมของครู - การจัดการ เรียนรู้ที่เน้น ประสบการณ์ กรณีศึกษา และการฝึก ปฏิบัติด้วย การสะท้อนคิด

หลักสูตรเดิม พ.ศ. 2560		หลักสูตรปรับปรุง พ.ศ. 2562		สิ่งที่ปรับปรุง
1105401 การบริหารและการประกันคุณภาพการศึกษา Administration and Quality Assurance of Education	3(2-2-5)			
1121301 ผู้กำกับลูกเสือ เนตรนารี ยุวกาชาด และผู้บำเพ็ญประโยชน์ Scout Unit Leader, Girl Scout, Red Cross Youth and Girl Guides	2(1-2-3)			
2.1.1 วิชาฝึกประสบการณ์วิชาชีพครู	14 นก.	2.1.2 วิชาฝึกปฏิบัติการสอนในสถานศึกษา	12 นก.	
1100401 การฝึกทักษะวิชาชีพครู 1 Practicum 1	1(120)	1190202 การฝึกปฏิบัติวิชาชีพครูในสถานศึกษา 1 Practicum 1	1(120)	1. ปรับรหัสวิชา 2. ปรับชื่อวิชาจาก “การฝึกทักษะวิชาชีพครู 1” เป็น “การฝึกปฏิบัติวิชาชีพครูในสถานศึกษา 1” 3. ปรับคำอธิบายรายวิชา
1100402 การฝึกทักษะวิชาชีพครู 2 Practicum 2 รายวิชาที่ต้องสอบผ่านก่อน : 1100401 การฝึกทักษะวิชาชีพครู 1 Required Course: 1100401 Practicum 1	1(120)	1190303 การฝึกปฏิบัติวิชาชีพครูในสถานศึกษา 2 Practicum 2 รายวิชาที่ลงทะเบียนเรียนมาก่อน : 1190205 วิชา การฝึกปฏิบัติวิชาชีพครูในสถานศึกษา 1 Pre-requisite : 1190205 Practicum 1	1(120)	1. ปรับรหัสวิชา 2. ปรับชื่อวิชาจาก “การฝึกทักษะวิชาชีพครู 2” เป็น “การฝึกปฏิบัติวิชาชีพ

หลักสูตรเดิม พ.ศ. 2560		หลักสูตรปรับปรุง พ.ศ. 2562		สิ่งที่ปรับปรุง
				ครูใน สถานศึกษา 2” 3. ปรับ คำอธิบาย รายวิชา
1100501 การปฏิบัติการสอนใน สถานศึกษา 1 Internship 1 รายวิชาที่ต้องสอบผ่านก่อน : 1100402 การฝึกทักษะวิชาชีพครู 2 Required Course: 1100402 Practicum 2	6(360)	1190401 การปฏิบัติการสอนใน สถานศึกษา 1 Internship 1 รายวิชาที่ต้องสอบผ่านก่อน : 1190303 วิชา การฝึกปฏิบัติวิชาชีพ ครูในสถานศึกษา 2 Required Course : 1190303 Practicum 2	5(600)	1. ปรับรหัส วิชา 2. ปรับ หน่วยกิต 3. ปรับ คำอธิบาย รายวิชา
1100502 การปฏิบัติการสอนใน สถานศึกษา 2 Internship 2 รายวิชาที่ต้องสอบผ่านก่อน : 1100501 การปฏิบัติการสอนใน สถานศึกษา 1 Required Course: 1100501 Internship 1	6(360)	1190402 การปฏิบัติการสอนใน สถานศึกษา 2 Internship 2 รายวิชาที่ต้องสอบผ่านก่อน : 1190401วิชา การปฏิบัติการสอน ในสถานศึกษา 1 Required Course : 1190401 Internship 1	5(600)	1. ปรับรหัส วิชา 2. ปรับหน่วย กิต 3. ปรับ คำอธิบาย รายวิชา 4. เพิ่มเติม ครุณิพนธ์
2.2 กลุ่มวิชาเอก	78 นก.	2.2 กลุ่มวิชาเอก	60 นก.	ปรับหน่วยกิต
2.2.1 วิชาเอกบังคับ	68 นก.	2.2.1 วิชาเอกบังคับ	40 นก.	ปรับหน่วยกิต
1121221 กายวิภาคและ สรีรวิทยาทางพลศึกษา	3(2-2-5)	1193102 กายวิภาคศาสตร์และ สรีรวิทยา	3(3-0-6)	1. ปรับรหัส วิชา 2. ปรับชื่อวิชา 3. ปรับ หน่วยกิต 4. ปรับ คำอธิบาย รายวิชา
1121112 พื้นฐานทางพลศึกษา และกีฬา	3(3-0-6)	1193101 รากฐานทางพลศึกษา วิทยาศาสตร์การออกกำลังกาย	2(2-0-4)	1. ปรับรหัส วิชา

หลักสูตรเดิม พ.ศ. 2560		หลักสูตรปรับปรุง พ.ศ. 2562		สิ่งที่ปรับปรุง
		และกีฬา		2. ปรับชื่อวิชา 3. ปรับ หน่วยกิต 4. ปรับ คำอธิบาย รายวิชา
1121222 การเคลื่อนไหวของ มนุษย์	2(1-2-3)	1193103 การเคลื่อนไหวและ พัฒนาการทางกลไกของมนุษย์	3(3-0-6)	1. ปรับรหัส วิชา 2. ปรับชื่อวิชา 3. ปรับ หน่วยกิต 4. ปรับ คำอธิบาย รายวิชา
1121211 ภาษาอังกฤษสำหรับ วิชาชีพพลศึกษา 1	3(3-0-6)	1193201 ภาษาอังกฤษสำหรับ วิชาชีพพลศึกษา	2(2-0-4)	1. ปรับรหัส วิชา 2. ปรับชื่อวิชา 3. ปรับ หน่วยกิต 4. ปรับ คำอธิบาย รายวิชา
1121212 ภาษาอังกฤษสำหรับ วิชาชีพพลศึกษา 2	3(3-0-6)			ตัดรายวิชา ตามมติของ คณะกรรมการ วิพากษ์ หลักสูตร
1121415 การวิจัยในชั้นเรียน พลศึกษา	3(2-2-5)	1193304 การวิจัยปฏิบัติการใน ชั้นเรียนพลศึกษา	2(1-2-3)	1. ปรับรหัส วิชา 2. ปรับชื่อวิชา 3. ปรับ หน่วยกิต 4. ปรับ คำอธิบาย รายวิชา

หลักสูตรเดิม พ.ศ. 2560		หลักสูตรปรับปรุง พ.ศ. 2562		สิ่งที่ปรับปรุง
1121324 จิตวิทยาการกีฬา	2(2-0-4)	1193244 จิตวิทยาการกีฬา	2(2-0-4)	1. ปรับรหัส วิชา 2. ย้ายไปอยู่ วิชาเอกเลือก
1121322 การทดสอบและ เสริมสร้างสมรรถภาพทางกาย	3(2-2-5)	1193202 การทดสอบและ การสร้างเสริมสมรรถภาพทางกาย	2(1-2-3)	1. ปรับรหัส วิชา 2. ปรับชื่อวิชา 3. ปรับ หน่วยกิต 4. ปรับ คำอธิบาย รายวิชา
1121413 การบริหารทาง พลศึกษาและการจัดการใน โรงเรียน	2(2-0-4)	1193203 การบริหารจัดการ พลศึกษาในโรงเรียน	3(3-0-6)	1. ปรับรหัส วิชา 2. ปรับชื่อวิชา 3. ปรับ หน่วยกิต 4. ปรับ คำอธิบาย รายวิชา
1121321 การจัดการทางการกีฬา	2(1-2-3)	1193243 การจัดการทางการกีฬา	2(1-2-3)	1. ปรับรหัส วิชา 2. ย้ายไปอยู่ วิชาเอกเลือก
1121414 การพัฒนาหลักสูตร พลศึกษา	2(1-2-3)	1193301 การพัฒนาหลักสูตร พลศึกษา	3(3-0-6)	1. ปรับรหัส วิชา 2. ปรับ หน่วยกิต 3. ปรับ คำอธิบาย รายวิชา
1121111 การอยู่ค่ายพักแรมและ กิจกรรมนันทนาการ	3(2-2-5)	1193104 เกมและกิจกรรม นันทนาการ	1(0-2-1)	1. ปรับรหัส วิชา 2. ปรับชื่อวิชา 3. ปรับ

หลักสูตรเดิม พ.ศ. 2560		หลักสูตรปรับปรุง พ.ศ. 2562		สิ่งที่ปรับปรุง
				หน่วยกิต 4. ปรับ คำอธิบาย รายวิชา
1121131 กรีกษา	2(1-2-3)	1193105 กรีกษาสู่	1(0-2-1)	1. ปรับรหัส วิชา 2. ปรับชื่อวิชา 3. ปรับ หน่วยกิต 4. ปรับ คำอธิบาย รายวิชา
1121134 ยิมนาสติก	2(1-2-3)	1193108 ยิมนาสติก	1(0-2-1)	1. ปรับรหัส วิชา 2. ปรับ หน่วยกิต 3. ปรับ คำอธิบาย รายวิชา
1121233 กิจกรรมเข้าจังหวะ	2(1-2-3)	1193206 กิจกรรมเข้าจังหวะ	1(0-2-1)	1. ปรับรหัส วิชา 2. ปรับ หน่วยกิต 3. ปรับ คำอธิบาย รายวิชา 4. ย้ายไปอยู่ วิชาเอกเลือก
1121132 วายน้ำ	2(1-2-3)	1193109 วายน้ำ	1(0-2-1)	1. ปรับรหัส วิชา 2. ปรับ หน่วยกิต 3. ปรับ คำอธิบาย รายวิชา

หลักสูตรเดิม พ.ศ. 2560		หลักสูตรปรับปรุง พ.ศ. 2562		สิ่งที่ปรับปรุง
1121236 แคมมินตัน	2(1-2-3)	1193217 แคมมินตัน	1(0-2-1)	1. ปรับรหัส วิชา 2. ปรับ หน่วยกิต 3. ปรับ คำอธิบาย รายวิชา 4. ย้ายไปอยู่ วิชาเอกเลือก
1121232 วอลเลย์บอล	2(1-2-3)	1193112 วอลเลย์บอล	1(0-2-1)	1. ปรับรหัส วิชา 2. ปรับ หน่วยกิต 3. ปรับ คำอธิบาย รายวิชา 4. ย้ายไปอยู่ วิชาเอกเลือก
1121332 บาสเกตบอล	2(1-2-3)	1193226 บาสเกตบอล	1(0-2-1)	1. ปรับรหัส วิชา 2. ปรับ หน่วยกิต 3. ปรับ คำอธิบาย รายวิชา 4. ย้ายไปอยู่ วิชาเอกเลือก
1121416 สัมมนาทางพลศึกษา	2(1-2-3)	1193305 การสัมมนาทางพลศึกษา	2(2-0-4)	1. ปรับรหัส วิชา 2. ปรับชื่อวิชา 3. ปรับ หน่วยกิต 4. ปรับ คำอธิบาย รายวิชา

หลักสูตรเดิม พ.ศ. 2560		หลักสูตรปรับปรุง พ.ศ. 2562		สิ่งที่ปรับปรุง
1121421 การเป็นผู้ฝึกสอนกีฬา	2(1-2-3)	1193246 การเป็นผู้ฝึกสอนกีฬา	2(1-2-3)	1. ปรับรหัส วิชา 2. ย้ายไปอยู่ วิชาเอกเลือก
1013313 การจัดการเรียนรู้ พลศึกษา	3(2-2-5)	1193302 การจัดการเรียนรู้ พลศึกษา	3(2-2-5)	ปรับรหัสวิชา
1121311 การจัดการเรียนรู้ สุขศึกษา	2(1-2-3)	1193242 การจัดการเรียนรู้ สุขศึกษา	2(1-2-3)	1. ปรับรหัส วิชา 2. ย้ายไปอยู่ วิชาเอกเลือก
1121412 อุปกรณ์และสิ่งอำนวยความสะดวกทางพลศึกษา	3(2-2-5)	1193245 อุปกรณ์และสิ่งอำนวยความสะดวกทางพลศึกษา	3(2-2-5)	1. ปรับรหัส วิชา 2. ย้ายไปอยู่ วิชาเอกเลือก
1121411 พลศึกษาสำหรับเด็ก พิเศษ	2(1-2-3)	1193205 พลศึกษาสำหรับเด็ก พิเศษ	2(2-0-4)	1. ปรับรหัส วิชา 2. ปรับ หน่วยกิต
1121323 การบาดเจ็บทางการกีฬา	2(1-2-3)	1193107 การป้องกันและการปฐม พยาบาลการบาดเจ็บ	2(2-0-4)	1. ปรับรหัส วิชา 2. ปรับชื่อวิชา 3. ปรับ หน่วยกิต 4. ปรับ คำอธิบาย รายวิชา 5. ย้ายไปอยู่ วิชาเอกเลือก
1121234 เกม	2(1-2-3)	1193104 เกมและกิจกรรม นันทนาการ	1(0-2-1)	1. ปรับรหัส วิชา 2. ปรับชื่อวิชา 3. ปรับ หน่วยกิต 4. ปรับ คำอธิบาย

หลักสูตรเดิม พ.ศ. 2560		หลักสูตรปรับปรุง พ.ศ. 2562		สิ่งที่ปรับปรุง
				รายวิชา
1121235 เทเบิลเทนนิส	2(1-2-3)	1193218 เทเบิลเทนนิส	1(0-2-1)	1. ปรับรหัส วิชา 2. ปรับ หน่วยกิต 3. ปรับ คำอธิบาย รายวิชา 4. ย้ายไปอยู่ วิชาเอกเลือก
1121331 ตะกร้อ	2(1-2-3)	1193212 ตะกร้อ	1(0-2-1)	1. ปรับรหัส วิชา 2. ปรับ
				หน่วยกิต 3. ปรับ คำอธิบาย รายวิชา 4. ย้ายไปอยู่ วิชาเอกเลือก
1121231 กระบี่กระบอง	2(1-2-3)	1193110 กระบี่	1(0-2-1)	1. ปรับรหัส วิชา 2. ปรับชื่อวิชา 3. ปรับ หน่วยกิต 4. ปรับ คำอธิบาย รายวิชา
1121313 การวัดและประเมินผล ทางพลศึกษา	3(2-2-5)	1193204 การประเมินผล การเรียนรู้พลศึกษา	2(1-2-3)	1. ปรับรหัส วิชา 2. ปรับชื่อวิชา 3. ปรับ หน่วยกิต 4. ปรับ คำอธิบาย รายวิชา

หลักสูตรเดิม พ.ศ. 2560		หลักสูตรปรับปรุง พ.ศ. 2562		สิ่งที่ปรับปรุง
		1193106 สรีรวิทยาการ ออกกำลังกาย	2(1-2-3)	เพิ่มรายวิชา ตามมติของ คณะกรรมการ วิพากษ์ หลักสูตร
		1193303 จิตวิทยากับการจัดการ เรียนรู้พลศึกษา	2(2-0-4)	เพิ่มรายวิชา ตามมติของ คณะกรรมการ วิพากษ์ หลักสูตร
1121133 ฟุตบอล	2(1-2-3)	1193111 ฟุตบอล	1(0-2-1)	1. ปรับรหัส วิชา 2. ปรับ หน่วยกิต 3. ปรับ คำอธิบาย รายวิชา 4. ย้ายไปอยู่ วิชาเอกเลือก
2.2.2 วิชาเอกเลือก	4 นก.	2.2.2 วิชาเอกเลือก	20 นก.	ปรับหน่วยกิต
1121302 ผู้กำกับลูกเสือ เนตรนารี ชั้นความรู้ขั้นสูง	2(1-2-3)	1193247 ผู้กำกับลูกเสือ เนตรนารี ชั้นความรู้ขั้นสูง	2(1-2-3)	ปรับรหัสวิชา
1121341 นันทนาการ	2(1-2-3)	1193214 นันทนาการและการใช้ เวลาว่าง	2(1-2-3)	1. ปรับรหัส วิชา 2. ปรับ รายวิชา 3. ปรับ คำอธิบาย รายวิชา
1121342 การจัดนันทนาการใน โรงเรียนและชุมชน	2(1-2-3)	1193215 การจัดนันทนาการใน โรงเรียนและชุมชน	2(1-2-3)	ปรับรหัสวิชา
1121343 การประชาสัมพันธ์ทาง กีฬา	2(2-0-4)	1193248 การประชาสัมพันธ์ทาง กีฬา	2(1-2-3)	1. ปรับรหัส วิชา 2. ปรับ หน่วยกิต

หลักสูตรเดิม พ.ศ. 2560		หลักสูตรปรับปรุง พ.ศ. 2562		สิ่งที่ปรับปรุง
1121345 อาหารและโภชนาการ เพื่อสุขภาพ	2(2-0-4)	1193249 อาหารและโภชนาการ เพื่อสุขภาพ	2(2-0-4)	ปรับรหัสวิชา
1121346 กลยุทธ์การฝึกและ การจัดการกีฬากรีฑา	2(1-2-3)	1193229 กลยุทธ์การฝึกและ การจัดการกีฬากรีฑาลู่	1(0-2-1)	1. ปรับรหัส วิชา 2. ปรับ หน่วยกิต 3. ปรับ คำอธิบาย รายวิชา
1121347 กลยุทธ์การฝึกและ การจัดการกีฬาว่ายน้ำ	2(1-2-3)	1193230 กลยุทธ์การฝึกและ การจัดการกีฬาว่ายน้ำ	1(0-2-1)	1. ปรับรหัส วิชา 2. ปรับ หน่วยกิต 3. ปรับ คำอธิบาย รายวิชา
1121348 กลยุทธ์การฝึกและ การจัดการกีฬาฟุตบอล	2(1-2-3)	1193231 กลยุทธ์การฝึกและ การจัดการกีฬาฟุตบอล	1(0-2-1)	1. ปรับรหัส วิชา 2. ปรับ หน่วยกิต
1121349 กลยุทธ์การฝึกและ การจัดการกีฬาวอลเลย์บอล	2(1-2-3)	1193232 กลยุทธ์การฝึกและ การจัดการกีฬาวอลเลย์บอล	1(0-2-1)	1. ปรับรหัส วิชา 2. ปรับ หน่วยกิต
1121350 กลยุทธ์การฝึกและ การจัดการกีฬาเทเบิลเทนนิส	2(1-2-3)	1193237 กลยุทธ์การฝึกและ การจัดการกีฬาเทเบิลเทนนิส	1(0-2-1)	1. ปรับรหัส วิชา 2. ปรับ หน่วยกิต
1121351 กลยุทธ์การฝึกและ การจัดการกีฬาแบดมินตัน	2(1-2-3)	1193234 กลยุทธ์การฝึกและ การจัดการกีฬาแบดมินตัน	1(0-2-1)	1. ปรับรหัส วิชา 2. ปรับ หน่วยกิต
1121352 กลยุทธ์การฝึกและ การจัดการกีฬาตะกร้อ	2(1-2-3)	1193233 กลยุทธ์การฝึกและ การจัดการกีฬาตะกร้อ	1(0-2-1)	1. ปรับรหัส วิชา 2. ปรับ

หลักสูตรเดิม พ.ศ. 2560		หลักสูตรปรับปรุง พ.ศ. 2562		สิ่งที่ปรับปรุง
				หน่วยกิต
1121353 กลยุทธ์การฝึกและ การจัดการกีฬาบาสเกตบอล	2(1-2-3)	1193235 กลยุทธ์การฝึกและ การจัดการกีฬาบาสเกตบอล	1(0-2-1)	1. ปรับรหัส วิชา 2. ปรับ หน่วยกิต
1121354 กอล์ฟ	2(1-2-3)			ยกเลิกรายวิชา
1121355 การช่วยชีวิตและ ความปลอดภัยทางน้ำ	2(1-2-3)	1193238 การช่วยชีวิตและ ความปลอดภัยทางน้ำ	1(0-2-1)	1. ปรับรหัส วิชา 2. ปรับ หน่วยกิต
1121356 การบริหารกาย	2(1-2-3)	1193211 การบริหารกาย	1(0-2-1)	1. ปรับรหัส วิชา 2. ปรับ หน่วยกิต
1121357 การฝึกด้วยน้ำหนัก	2(1-2-3)	1193239 การฝึกด้วยน้ำหนัก	1(0-2-1)	1. ปรับรหัส วิชา 2. ปรับ หน่วยกิต
1121358 จักรยาน	2(1-2-3)	1193220 จักรยาน	1(0-2-1)	1. ปรับรหัส วิชา 2. ปรับ หน่วยกิต
1121359 เต็นท์พื่นเมือง	2(1-2-3)	1193210 เต็นท์พื่นเมือง	1(0-2-1)	1. ปรับรหัสวิชา 2. ปรับ หน่วยกิต
1121360 โบว์ลิง	2(1-2-3)			ยกเลิกรายวิชา
1121361 เปตอง	2(1-2-3)	1193221 เปตอง	1(0-2-1)	1. ปรับรหัส วิชา 2. ปรับ หน่วยกิต
1121362 ฟุตซอล	2(1-2-3)	1193227 ฟุตซอล	1(0-2-1)	1. ปรับรหัส วิชา 2. ปรับ หน่วยกิต
1121363 มวยไทย	2(1-2-3)	1193213 มวยไทย	1(0-2-1)	1. ปรับรหัส

หลักสูตรเดิม พ.ศ. 2560		หลักสูตรปรับปรุง พ.ศ. 2562		สิ่งที่ปรับปรุง
				วิชา 2. ปรับ หน่วยกิต
1121364 มวยสากล	2(1-2-3)	1193222 มวยสากล	1(0-2-1)	1. ปรับรหัส วิชา 2. ปรับ หน่วยกิต
1121365 ยิงธนู	2(1-2-3)	1193223 ยิงธนู	1(0-2-1)	1. ปรับรหัส วิชา 2. ปรับ หน่วยกิต
1121366 โยคะ	2(1-2-3)	1193209 โยคะ	1(0-2-1)	1. ปรับรหัส วิชา 2. ปรับ หน่วยกิต
1121367 ลอนเทนนิส	2(1-2-3)	1193219 ลอนเทนนิส	1(0-2-1)	1. ปรับรหัส วิชา 2. ปรับ หน่วยกิต
1121368 ลีลาศ	2(1-2-3)	1193208 ลีลาศ	1(0-2-1)	1. ปรับรหัส วิชา 2. ปรับ หน่วยกิต
1121369 ศิลปะการป้องกันตัว	2(1-2-3)	1193224 ศิลปะการป้องกันตัว	1(0-2-1)	1. ปรับรหัส วิชา 2. ปรับ หน่วยกิต
1121370 สνούเกอ์	2(1-2-3)	1193225 สνούเกอ์	1(0-2-1)	1. ปรับรหัส วิชา 2. ปรับ หน่วยกิต
1121371 แอโรบิคแดนซ์	2(1-2-3)	1193207 แอโรบิคแดนซ์	1(0-2-1)	1. ปรับรหัส วิชา 2. ปรับ หน่วยกิต

หลักสูตรเดิม พ.ศ. 2560		หลักสูตรปรับปรุง พ.ศ. 2562		สิ่งที่ปรับปรุง
1121372 ฮอกกี้	2(1-2-3)	1193228 ฮอกกี้	1(0-2-1)	1. ปรับรหัส วิชา 2. ปรับ หน่วยกิต 3. ปรับ คำอธิบาย รายวิชา
		1193216 กรีฑาลาน	1(0-2-1)	เพิ่มรายวิชา ตามมติของ คณะกรรมการ วิพากษ์ หลักสูตร
		1193236 กลยุทธ์การฝึกและ การจัดการกีฬากรีฑาลาน	1(0-2-1)	เพิ่มรายวิชา ตามมติของ คณะกรรมการ วิพากษ์ หลักสูตร

ภาคผนวก ซ
การกำหนดรหัสวิชาและ
ข้อมูลเกี่ยวกับจำนวนชั่วโมงในการจัดกิจกรรมแต่ละวิชา



ประกาศมหาวิทยาลัยราชภัฏบ้านสมเด็จเจ้าพระยา
เรื่อง หลักเกณฑ์การกำหนดรหัสประจำวิชา พ.ศ.๒๕๖๒ (เพิ่มเติม)

โดยเป็นการสมควรกำหนดหลักเกณฑ์ การกำหนดรหัสประจำวิชาให้เหมาะสมกับสถานการณ์การจัดการศึกษาในปัจจุบันและประกาศกระทรวงศึกษาธิการ เรื่อง กรอบมาตรฐานคุณวุฒิระดับอุดมศึกษาแห่งชาติ พ.ศ.๒๕๕๘ ประกอบกับกระทรวงศึกษาธิการมีนโยบายปรับลดการเรียนหลักสูตรครุศาสตร์/ศึกษาศาสตร์ ๕ ปี มาเป็น ๔ ปี โดยเริ่มดำเนินการในปีการศึกษา ๒๕๖๒ นั้น จึงอาศัยอำนาจตามความในมาตรา ๒๗ และ ๓๑ แห่งพระราชบัญญัติมหาวิทยาลัยราชภัฏ พ.ศ.๒๕๔๗ ประกอบกับมติของคณะกรรมการที่ประชุมคณบดีและรองคณบดีฝ่ายวิชาการ ในการประชุมครั้งที่ ๒/๒๕๖๒ เมื่อวันที่ ๒๙ มกราคม พ.ศ.๒๕๖๒ และมติที่ประชุมคณะกรรมการอำนวยการมหาวิทยาลัย ครั้งที่ ๑/๒๕๖๒ เมื่อวันที่ ๑๖ กุมภาพันธ์ ๒๕๖๒ จึงออกประกาศหลักเกณฑ์การกำหนดรหัสประจำวิชา พ.ศ.๒๕๖๒ (เพิ่มเติม) ดังต่อไปนี้

รหัสวิชาของมหาวิทยาลัยราชภัฏบ้านสมเด็จเจ้าพระยา ประกอบด้วย

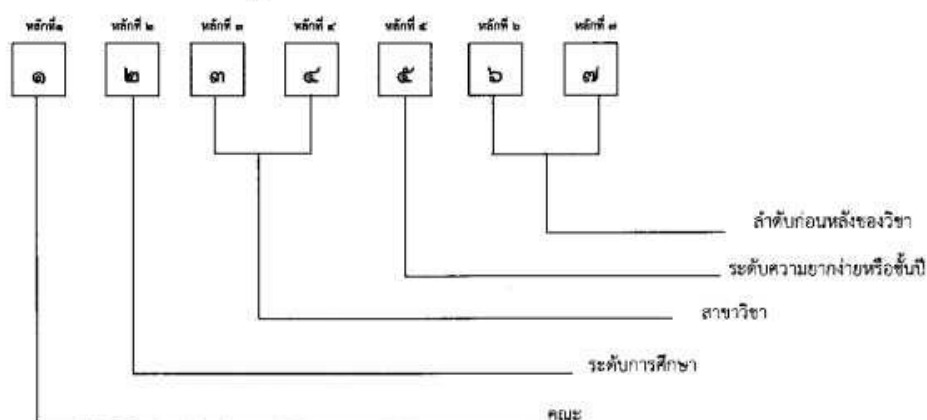

ความหมายของหลักวิชา

หลักที่ ๑ หมายถึง คณะ

โดยกำหนดให้

- ๑ = คณะครุศาสตร์
- ๒ = คณะมนุษยศาสตร์และสังคมศาสตร์
- ๓ = คณะวิทยาการจัดการ
- ๔ = คณะวิทยาศาสตร์และเทคโนโลยี
- ๕ = วิทยาลัยการดนตรี
- ๖ = บัณฑิตวิทยาลัย
- ๗ = คณะวิศวกรรมศาสตร์และเทคโนโลยีอุตสาหกรรม
- ๘ = สำนักส่งเสริมวิชาการและงานทะเบียน

๒

หลักที่ ๒ หมายถึง ระดับการศึกษา ได้แก่

- ๑ = ปริญญาตรี
 ๒ = ประกาศนียบัตรบัณฑิต
 ๓ = ปริญญาโท
 ๔ = ประกาศนียบัตรบัณฑิตชั้นสูง
 ๕ = ปริญญาเอก

หลักที่ ๓, ๔ หมายถึง สาขาวิชา

หลักที่ ๕ หมายถึง ระดับความยากง่ายหรือชั้นปี

หลักที่ ๖, ๗ หมายถึง ลำดับก่อนหลังของวิชา

คณะครุศาสตร์

คณะครุศาสตร์

หมายเลข ๑

๑		X	X			
หลักที่ ๑	หลักที่ ๒	หลักที่ ๓	หลักที่ ๔	หลักที่ ๕	หลักที่ ๖	หลักที่ ๗

หลักที่ ๓,๔ หมายถึงสาขาวิชาในคณะครุศาสตร์ ได้แก่

รหัสประจำสาขา	สาขาวิชา	ตัวอย่าง
๙๐	กลุ่มวิชาชีพครู	
หลักสูตรครุศาสตรบัณฑิต ระดับปริญญาตรี ๔ ปี		
๙๑	สาขาวิชาการศึกษามัธยมศึกษา	๑ ๑ ๙ ๑ X X X
๙๒	สาขาวิชาการประถมศึกษา	๑ ๑ ๙ ๒ X X X
๙๓	สาขาวิชาพลศึกษา	๑ ๑ ๙ ๓ X X X
๙๔	สาขาวิชาศิลปศึกษา	๑ ๑ ๙ ๔ X X X
๙๕	สาขาวิชาวิทยาศาสตร์ทั่วไป	๑ ๑ ๙ ๕ X X X
๙๖	สาขาวิชาจิตวิทยา	๑ ๑ ๙ ๖ X X X
๙๗	สาขาวิชาเทคโนโลยีดิจิทัลเพื่อการศึกษา	๑ ๑ ๙ ๗ X X X
๙๘	สาขาวิชาการประเมินผลและวิจัยทางการศึกษา	๑ ๑ ๙ ๘ X X X

๓

คณะมนุษยศาสตร์และสังคมศาสตร์

คณะมนุษยศาสตร์และสังคมศาสตร์

หมายเลข

๒

๒		X	X			
หลักที่ ๑	หลักที่ ๒	หลักที่ ๓	หลักที่ ๔	หลักที่ ๕	หลักที่ ๖	หลักที่ ๗

หลักที่ ๓,๔ หมายถึงสาขาวิชาในคณะมนุษยศาสตร์และสังคมศาสตร์ ได้แก่

รหัสประจำสาขา	สาขาวิชา	ตัวอย่าง
หลักสูตรครุศาสตรบัณฑิต ระดับปริญญาตรี ๔ ปี		
๑๑	สาขาวิชาภาษาไทย	๒ ๑ ๑ ๑ X X X
๑๒	สาขาวิชาภาษาอังกฤษ	๒ ๑ ๑ ๒ X X X
๑๓	สาขาวิชานาฏศิลป์ศึกษา	๒ ๑ ๑ ๓ X X X
๑๔	สาขาวิชาสังคมศึกษา	๒ ๑ ๑ ๔ X X X
๑๕	สาขาวิชาบรรณารักษศาสตร์และสารนิเทศศาสตร์	๒ ๑ ๑ ๕ X X X

คณะวิทยาศาสตร์และเทคโนโลยี

คณะวิทยาศาสตร์และเทคโนโลยี

หมายเลข

๔

๔		X	X			
หลักที่ ๑	หลักที่ ๒	หลักที่ ๓	หลักที่ ๔	หลักที่ ๕	หลักที่ ๖	หลักที่ ๗

หลักที่ ๓,๔ หมายถึงสาขาวิชาในคณะวิทยาศาสตร์และเทคโนโลยี ได้แก่

รหัสประจำสาขา	สาขาวิชา	ตัวอย่าง
หลักสูตรครุศาสตรบัณฑิต ระดับปริญญาตรี ๔ ปี		
๑๑	สาขาวิชาฟิสิกส์	๔ ๑ ๑ ๑ X X X
๑๒	สาขาวิชาเคมี	๔ ๑ ๑ ๒ X X X
๑๓	สาขาวิชาชีววิทยา	๔ ๑ ๑ ๓ X X X
๑๔	สาขาวิชาคณิตศาสตร์	๔ ๑ ๑ ๔ X X X
๑๕	สาขาวิชาคอมพิวเตอร์ศึกษา	๔ ๑ ๑ ๕ X X X

๔

วิทยาลัยการดนตรี

วิทยาลัยการดนตรี

หมายเลข ๕

๕		X	X			
หลักที่ ๑	หลักที่ ๒	หลักที่ ๓	หลักที่ ๔	หลักที่ ๕	หลักที่ ๖	หลักที่ ๗

หลักที่ ๓,๔ หมายถึงสาขาวิชาในวิทยาลัยการดนตรี ได้แก่

รหัสประจำสาขา	สาขาวิชา	ตัวอย่าง
หลักสูตรครุศาสตรบัณฑิต ระดับปริญญาตรี ๔ ปี		
๔๑	สาขาวิชาดนตรีไทยศึกษา	๕ ๑ ๙ ๑ X X X
๔๒	สาขาวิชาดนตรีตะวันตกศึกษา	๕ ๑ ๙ ๒ X X X

คณะวิศวกรรมศาสตร์และเทคโนโลยีอุตสาหกรรม

คณะวิศวกรรมศาสตร์และเทคโนโลยีอุตสาหกรรม

หมายเลข ๗

๗		X	X			
หลักที่ ๑	หลักที่ ๒	หลักที่ ๓	หลักที่ ๔	หลักที่ ๕	หลักที่ ๖	หลักที่ ๗

หลักที่ ๓,๔ หมายถึงสาขาวิชาในคณะวิศวกรรมศาสตร์และเทคโนโลยีอุตสาหกรรม ได้แก่

รหัสประจำสาขา	สาขาวิชา	ตัวอย่าง
หลักสูตรครุศาสตรบัณฑิต สาขาวิศวกรรมศาสตร์และเทคโนโลยีอุตสาหกรรมบัณฑิต ระดับปริญญาตรี ๔ ปี		
๗๑	สาขาวิชาวิศวกรรมอุตสาหการและการผลิต	๗ ๑ ๘ ๑ X X X
หลักสูตรครุศาสตรบัณฑิต ระดับปริญญาตรี ๔ ปี		
๗๑	สาขาวิชาอุตสาหกรรมศิลป์	๗ ๑ ๙ ๑ X X X

๕

หลักสูตรหมวดวิชาศึกษาทั่วไป

สำนักส่งเสริมวิชาการและงานทะเบียน

หมายเลข ๙

<input type="checkbox"/>	<input type="checkbox"/>	<input checked="" type="checkbox"/>	<input type="checkbox"/>	<input type="checkbox"/>	<input type="checkbox"/>	<input type="checkbox"/>
หลักสูตร ๑	หลักสูตร ๒	หลักสูตร ๓	หลักสูตร ๔	หลักสูตร ๕	หลักสูตร ๖	หลักสูตร ๗

หลักสูตรที่ ๓ หมายถึงกลุ่มวิชา ได้แก่

เลขประจำกลุ่มวิชา	กลุ่มวิชา
๙	กลุ่มวิชาศึกษาทั่วไป หลักสูตรครุศาสตร์ ระดับปริญญาตรี ๔ ปี

<input type="checkbox"/>	<input type="checkbox"/>	<input type="checkbox"/>	<input checked="" type="checkbox"/>	<input type="checkbox"/>	<input type="checkbox"/>	<input type="checkbox"/>
หลักสูตร ๑	หลักสูตร ๒	หลักสูตร ๓	หลักสูตร ๔	หลักสูตร ๕	หลักสูตร ๖	หลักสูตร ๗

หลักสูตรที่ ๔ หมายถึงลักษณะวิชา

เลขประจำลักษณะวิชา	กลุ่มวิชา
๑	วิชาบังคับ
๒	วิชาเลือก

หลักเกณฑ์นี้ให้ใช้กับการพัฒนาหลักสูตรของมหาวิทยาลัย ตั้งแต่ ปีการศึกษา ๒๕๖๒ เป็นต้นไป

ประกาศ ณ วันที่ ๑ มีนาคม พ.ศ. ๒๕๖๒



(ผู้ช่วยศาสตราจารย์ ดร.ชลลดา พงษ์พัฒนโยธิน)

รองอธิการบดี ปฏิบัติราชการแทนอธิการบดี

ภาคผนวก ฅ
ระเบียบ ข้อบังคับ และประกาศ
มหาวิทยาลัยราชภัฏบ้านสมเด็จเจ้าพระยา



ข้อบังคับมหาวิทยาลัยราชภัฏบ้านสมเด็จเจ้าพระยา
ว่าด้วย การศึกษาระดับปริญญาตรี

พ.ศ. ๒๕๖๐

โดยที่เป็นการสมควรให้มีข้อบังคับเกี่ยวกับการศึกษาระดับปริญญาตรีของมหาวิทยาลัยราชภัฏบ้านสมเด็จเจ้าพระยา เพื่อให้การจัดการศึกษาเป็นไปด้วยความเรียบร้อยสอดคล้องกับประกาศกระทรวงศึกษาธิการ เรื่อง เกณฑ์มาตรฐานหลักสูตรระดับปริญญาตรี พ.ศ. ๒๕๕๘ และการผลิตบัณฑิตให้มีคุณภาพตามกรอบมาตรฐานคุณวุฒิระดับอุดมศึกษาแห่งชาติ

อาศัยอำนาจตามความในมาตรา ๑๘ (๒) แห่งพระราชบัญญัติมหาวิทยาลัยราชภัฏ พ.ศ. ๒๕๔๗ ประกอบกับมติสภามหาวิทยาลัยราชภัฏบ้านสมเด็จเจ้าพระยา ในคราวประชุม ครั้งที่ ๙/๒๕๖๐ วันที่ ๒๑ กันยายน พ.ศ. ๒๕๖๐ จึงออกข้อบังคับไว้ ดังต่อไปนี้

ข้อ ๑ ข้อบังคับนี้เรียกว่า “ข้อบังคับมหาวิทยาลัยราชภัฏบ้านสมเด็จเจ้าพระยา ว่าด้วยการศึกษา ระดับปริญญาตรี พ.ศ. ๒๕๖๐”

ข้อ ๒ ข้อบังคับนี้ ให้ใช้บังคับตั้งแต่วันถัดจากวันประกาศเป็นต้นไป

ข้อ ๓ ในข้อบังคับนี้

“มหาวิทยาลัย” หมายความว่า มหาวิทยาลัยราชภัฏบ้านสมเด็จเจ้าพระยา

“สภามหาวิทยาลัย” หมายความว่า สภามหาวิทยาลัยราชภัฏบ้านสมเด็จเจ้าพระยา

“สภาวิชาการ” หมายความว่า สภาวิชาการมหาวิทยาลัยราชภัฏบ้านสมเด็จเจ้าพระยา

“อธิการบดี” หมายความว่า อธิการบดีมหาวิทยาลัยราชภัฏบ้านสมเด็จเจ้าพระยา

“นักศึกษา” หมายความว่า นักศึกษาระดับปริญญาตรีของมหาวิทยาลัยราชภัฏบ้านสมเด็จเจ้าพระยา ทั้งประเภทการลงทะเบียนเรียนเต็มเวลา และการลงทะเบียนเรียนไม่เต็มเวลา

ข้อ ๔ ให้อธิการบดีรักษาการตามข้อบังคับนี้ และให้มีอำนาจในการออกประกาศ หรือคำสั่ง เพื่อปฏิบัติการให้เป็นไปตามข้อบังคับนี้ ในกรณีที่มีปัญหาอันเกิดจากการปฏิบัติตามข้อบังคับนี้ ให้อธิการบดีมีอำนาจวินิจฉัยชี้ขาด

หมวด ๑

บททั่วไป

ข้อ ๕ ข้อบังคับมหาวิทยาลัยราชภัฏบ้านสมเด็จเจ้าพระยา ว่าด้วยการศึกษาระดับปริญญาตรี พ.ศ. ๒๕๖๐ นี้ ให้ใช้กับนักศึกษาที่เข้าศึกษาตั้งแต่ปีการศึกษา ๒๕๖๐ เป็นต้นไป

ข้อ ๖ จำนวนคุณวุฒิและคุณสมบัติของอาจารย์ ให้เป็นไปตามประกาศกระทรวงศึกษาธิการ เรื่อง เกณฑ์มาตรฐานหลักสูตรระดับปริญญาตรี พ.ศ. ๒๕๕๘ และประกาศกระทรวงศึกษาธิการ เรื่อง แนวทางการบริหารเกณฑ์มาตรฐานหลักสูตรระดับอุดมศึกษา พ.ศ. ๒๕๕๘

หมวด ๒

การจัดการศึกษา

ข้อ ๗ ระบบการจัดการศึกษา ใช้ระบบทวิภาค โดยหนึ่งปีการศึกษาแบ่งออกเป็นสองภาค การศึกษาปกติ หนึ่งภาคการศึกษาปกติมีระยะเวลาศึกษาไม่น้อยกว่า ๑๕ สัปดาห์ มหาวิทยาลัยอาจเปิดการศึกษา ภาคฤดูร้อน ซึ่งกำหนดระยะเวลาและจำนวนหน่วยกิต ให้มีสัดส่วนเทียบเคียงกันได้กับการศึกษาภาคปกติ

การจัดการศึกษามีสามลักษณะ ดังนี้

(๑) การจัดการศึกษาภาคปกติ เป็นการจัดการศึกษาในเวลาราชการ หลักสูตรสาขาวิชาใด มีรายวิชาที่จำเป็นต้องเปิดสอนในภาคการศึกษาฤดูร้อน เพื่อการฝึกประสบการณ์วิชาชีพ การฝึกงานหรือ การฝึกภาคสนาม กรณีศึกษาหรือเป็นไปเพื่อประโยชน์ของนักศึกษา การบริหารจัดการรายวิชาให้ถือเสมือนว่าเป็นส่วนหนึ่งของภาคการศึกษาปกติ

(๒) การจัดการศึกษาภาคพิเศษ เป็นการจัดการศึกษานอกเวลาราชการ

(๓) การจัดการศึกษาลักษณะอื่นๆ เป็นการจัดการศึกษาที่มีความยืดหยุ่นในการกำหนด จุดมุ่งหมาย รูปแบบการจัดการศึกษา การวัดและประเมินผล ซึ่งเป็นเงื่อนไขสำคัญของการจัดการศึกษาและการสำเร็จการศึกษา โดยเนื้อหาหลักสูตรจะต้องมีความเหมาะสมสอดคล้องกับสภาพปัญหาและความต้องการของ บุคคลแต่ละกลุ่ม ทั้งนี้ โดยการอนุมัติของสภามหาวิทยาลัยตามคำแนะนำของสภาวิชาการ และให้ทำเป็นประกาศ มหาวิทยาลัย

ข้อ ๘ การคิดหน่วยกิต

(๑) รายวิชาภาคทฤษฎี ที่ใช้เวลาบรรยายหรืออภิปรายปัญหาไม่น้อยกว่า ๑๕ ชั่วโมง ต่อภาคการศึกษาปกติ ให้มีค่าเท่ากับ ๑ หน่วยกิต

(๒) รายวิชาภาคปฏิบัติ ที่ใช้เวลาฝึกหรือทดลองไม่น้อยกว่า ๓๐ ชั่วโมงต่อภาคการศึกษาปกติ ให้มีค่าเท่ากับ ๑ หน่วยกิต

(๓) การฝึกงานหรือการฝึกภาคสนาม ที่ใช้เวลาฝึกไม่น้อยกว่า ๔๕ ชั่วโมงต่อภาคการศึกษาปกติ ให้มีค่าเท่ากับ ๑ หน่วยกิต

(๔) การทำโครงการหรือกิจกรรมการเรียนรู้อื่นใดตามที่ได้รับมอบหมายที่ใช้เวลาทำโครงการหรือกิจกรรมนั้นๆ ไม่น้อยกว่า ๔๕ ชั่วโมงต่อภาคการศึกษาปกติ ให้มีค่าเท่ากับ ๑ หน่วยกิต

ข้อ ๙ จำนวนหน่วยกิตรวมและระยะเวลาการศึกษา

(๑) หลักสูตรปริญญาตรี (๔ ปี) ให้มีจำนวนหน่วยกิตรวมไม่น้อยกว่า ๑๒๐ หน่วยกิต ใช้เวลาศึกษาไม่เกินแปดปีการศึกษา สำหรับการลงทะเบียนเรียนเต็มเวลา และไม่เกินสิบสองปีการศึกษาสำหรับการลงทะเบียนเรียนไม่เต็มเวลา

(๒) หลักสูตรปริญญาตรี (๕ ปี) ให้มีจำนวนหน่วยกิตรวมไม่น้อยกว่า ๑๕๐ หน่วยกิต ใช้เวลาศึกษาไม่เกินสิบปีการศึกษา สำหรับการลงทะเบียนเรียนเต็มเวลา และไม่เกินสิบห้าปีการศึกษาสำหรับการลงทะเบียนเรียนไม่เต็มเวลา

(๓) หลักสูตรปริญญาตรี (ต่อเนื่อง) ให้มีจำนวนหน่วยกิตรวมไม่น้อยกว่า ๗๒ หน่วยกิต ใช้เวลาศึกษาไม่เกินสี่ปีการศึกษา สำหรับการลงทะเบียนเรียนเต็มเวลา และไม่เกินหกปีการศึกษาสำหรับการลงทะเบียนเรียนไม่เต็มเวลา

การนับระยะเวลาการศึกษาตามวรรคหนึ่ง ให้เริ่มนับตั้งแต่วันที่เปิดภาคการศึกษาแรกที่เข้าศึกษาในหลักสูตรนั้น

ข้อ ๑๐ โครงสร้างหลักสูตร ประกอบด้วยหมวดวิชาศึกษาทั่วไป หมวดวิชาเฉพาะ และหมวดวิชาเลือกเสรี โดยมีสัดส่วนจำนวนหน่วยกิตของแต่ละหมวดวิชา ดังนี้

(๑) หมวดวิชาศึกษาทั่วไป หมายถึง หมวดวิชาที่เสริมสร้างความเป็นมนุษย์ที่สมบูรณ์ ให้ความรอบรู้อย่างกว้างขวาง เข้าใจ และเห็นคุณค่าของตนเอง ผู้อื่น สังคม ศิลปวัฒนธรรม และธรรมชาติ ใส่ใจต่อความเปลี่ยนแปลงของสรรพสิ่ง พัฒนาตนเองอย่างต่อเนื่อง ดำเนินชีวิตอย่างมีคุณธรรม พร้อมให้ความช่วยเหลือเพื่อนมนุษย์ และเป็นพลเมืองที่มีคุณค่าของสังคมไทยและสังคมโลก มหาวิทยาลัยอาจจัดวิชาศึกษาทั่วไปในลักษณะจำแนกเป็นรายวิชาหรือลักษณะบูรณาการใดๆ ก็ได้ โดยผสมผสานเนื้อหาวิชาที่ครอบคลุมสาระของกลุ่มวิชาสังคมศาสตร์ มนุษยศาสตร์ ภาษา และกลุ่มวิชาวิทยาศาสตร์กับคณิตศาสตร์ ในสัดส่วนที่เหมาะสม เพื่อให้บรรลุวัตถุประสงค์ของหมวดวิชาศึกษาทั่วไป โดยให้มีจำนวนหน่วยกิตรวมไม่น้อยกว่า ๓๐ หน่วยกิต

การจัดวิชาศึกษาทั่วไปสำหรับหลักสูตรปริญญาตรี (ต่อเนื่อง) อาจได้รับการยกเว้น รายวิชาที่ได้ศึกษามาแล้วในระดับประกาศนียบัตรวิชาชีพชั้นสูงหรือระดับอนุปริญญา ทั้งนี้ จำนวนหน่วยกิตของรายวิชาที่ได้รับการยกเว้นดังกล่าว เมื่อนับรวมกับรายวิชาที่จะศึกษาเพิ่มเติมในหลักสูตรปริญญาตรี (ต่อเนื่อง) ต้องไม่น้อยกว่า ๓๐ หน่วยกิต

(๒) หมวดวิชาเฉพาะ หมายถึง วิชาแกน วิชาเฉพาะด้าน วิชาพื้นฐานวิชาชีพและวิชาชีพ ที่มุ่งหมายให้ผู้เรียนมีความรู้ ความเข้าใจ และปฏิบัติงานได้ โดยให้มีจำนวนหน่วยกิตรวม ดังนี้

(๒.๑) หลักสูตรปริญญาตรี (๔ ปี) ทางวิชาการ ให้มีจำนวนหน่วยกิตหมวดวิชาเฉพาะรวมไม่น้อยกว่า ๗๒ หน่วยกิต

(๒.๒) หลักสูตรปริญญาตรี (๔ ปี) ทางวิชาชีพหรือปฏิบัติการ ให้มีจำนวนหน่วยกิตหมวดวิชาเฉพาะรวมไม่น้อยกว่า ๗๒ หน่วยกิต โดยต้องเรียนวิชาทางปฏิบัติการตามที่มีมาตรฐานวิชาชีพกำหนด หากไม่มีมาตรฐานวิชาชีพกำหนดต้องเรียนวิชาทางปฏิบัติการไม่น้อยกว่า ๓๖ หน่วยกิต และทางทฤษฎี ไม่น้อยกว่า ๒๔ หน่วยกิต

(๒.๓) หลักสูตรปริญญาตรี (ต่อเนื่อง) ให้มีจำนวนหน่วยกิตหมวดวิชาเฉพาะรวมไม่น้อยกว่า ๔๒ หน่วยกิต ในจำนวนนั้นต้องเป็นวิชาทางทฤษฎีไม่น้อยกว่า ๑๘ หน่วยกิต

(๒.๔) หลักสูตรปริญญาตรี (๕ ปี) ให้มีจำนวนหน่วยกิตหมวดวิชาเฉพาะรวมไม่น้อยกว่า ๘๐ หน่วยกิต

มหาวิทยาลัยอาจจัดหมวดวิชาเฉพาะในลักษณะวิชาเอกเดี่ยว วิชาเอกคู่ หรือวิชาเอกและวิชาโทก็ได้ โดยวิชาเอกต้องมีจำนวนหน่วยกิตไม่น้อยกว่า ๓๐ หน่วยกิต และวิชาโทต้องมีจำนวนหน่วยกิตไม่น้อยกว่า ๑๕ หน่วยกิต ในกรณีที่จัดหลักสูตรแบบวิชาเอกคู่ต้องเพิ่มจำนวนหน่วยกิตของวิชาเอกอีกไม่น้อยกว่า ๓๐ หน่วยกิต และให้มีจำนวนหน่วยกิตรวมไม่น้อยกว่า ๑๕๐ หน่วยกิต

(๓) หมวดวิชาเลือกเสรี หมายถึง วิชาที่มุ่งให้ผู้เรียนมีความรู้ความเข้าใจตามที่ตนเองถนัด หรือสนใจ โดยเปิดโอกาสให้ผู้เรียนเลือกเรียนรายวิชาใดๆ ในหลักสูตรระดับปริญญาตรี โดยให้มีจำนวนหน่วยกิตรวมไม่น้อยกว่า ๖ หน่วยกิต

มหาวิทยาลัยอาจยกเว้นหรือเทียบโอนหน่วยกิตรายวิชาในทุกหมวดวิชาให้กับนักศึกษาที่มีความรู้ความสามารถที่สามารถวัดมาตรฐานได้

หมวด ๓

การรับเข้าศึกษา

ข้อ ๑๑ คุณสมบัติของผู้สมัครเข้าเป็นนักศึกษา

(๑) เป็นผู้สำเร็จการศึกษาชั้นมัธยมศึกษาตอนปลายหรือเทียบเท่าขึ้นไป เว้นแต่หลักสูตรปริญญาตรี (ต่อเนื่อง) จะต้องสำเร็จการศึกษาระดับอนุปริญญา (๓ ปี) หรือเทียบเท่า ประกาศนียบัตรวิชาชีพชั้นสูงหรือเทียบเท่าในสาขาวิชาที่ตรงหรือสัมพันธ์กับสาขาวิชาที่จะเข้าศึกษา หรือประกาศนียบัตรอื่นๆ ที่เทียบเท่าขึ้นไป ที่สภามหาวิทยาลัยรับรอง สำหรับนักศึกษาต่างชาติต้องสำเร็จการศึกษาเทียบได้ในระดับเดียวกัน

(๒) ไม่เป็นโรคติดต่อร้ายแรง โรคที่สังคมรังเกียจ หรือโรคสำคัญที่เป็นอุปสรรคต่อการศึกษาร่างกายและจิตใจ

(๓) มีคุณสมบัติอย่างอื่นตามประกาศที่อธิการบดีกำหนดโดยความเห็นชอบของสภาวิชาการ การรับเข้าศึกษาในกรณีนอกเหนือจากที่กำหนดเป็นคุณสมบัติไว้ตาม (๑) ให้เสนอ สภามหาวิทยาลัยอนุมัติเป็นการเฉพาะราย

ข้อ ๑๒ การสอบคัดเลือกและการคัดเลือกเป็นนักศึกษา

(๑) มหาวิทยาลัยอาจสอบคัดเลือกหรือคัดเลือกผู้สมัครเข้าเป็นนักศึกษาจากผู้สำเร็จการศึกษาระดับมัธยมศึกษาตอนปลายหรือเทียบเท่าตามประกาศและรายละเอียดที่มหาวิทยาลัยกำหนด หรือให้เป็นไปตามระเบียบการคัดเลือกเพื่อเข้าศึกษาในสถาบันอุดมศึกษาของสำนักงานคณะกรรมการการอุดมศึกษา

(๒) มหาวิทยาลัยอาจสอบคัดเลือกหรือคัดเลือกผู้สำเร็จการศึกษาระดับอนุปริญญาหรือเทียบเท่า หรือผู้ที่ได้รับปริญญาตรีหรือเทียบเท่าเข้าเป็นนักศึกษาเพื่อศึกษาระดับปริญญาตรีตามประกาศหรือรายละเอียดที่มหาวิทยาลัยกำหนด

ข้อ ๑๓ นักศึกษา แบ่งออกเป็นสามประเภท ดังนี้

(๑) นักศึกษาภาคปกติ เป็นนักศึกษาที่มีคุณสมบัติตามข้อ ๑๑ ซึ่งมหาวิทยาลัยรับเข้าศึกษาในหลักสูตรปริญญาตรีที่ลงทะเบียนเรียนในเวลาราชการ

(๒) นักศึกษาภาคพิเศษ เป็นนักศึกษาที่มีคุณสมบัติตามข้อ ๑๑ ซึ่งมหาวิทยาลัยรับเข้าศึกษาในหลักสูตรปริญญาตรีที่ลงทะเบียนเรียนนอกเวลาราชการ

(๓) นักศึกษาสหทบ เป็นนักศึกษาระดับปริญญาจากสถาบันอุดมศึกษาอื่นที่มหาวิทยาลัยรับให้ลงทะเบียนเรียนสหทบ หรือการทำวิจัย รวมทั้งการแลกเปลี่ยนหรือความตกลงร่วมมือทางวิชาการกับสถาบันอุดมศึกษาอื่น

ข้อ ๑๔ การรับย้ายนักศึกษาจากสถาบันอุดมศึกษาอื่น

(๑) มหาวิทยาลัยอาจพิจารณารับย้ายนักศึกษาระดับปริญญาจากสถาบันอุดมศึกษาอื่นที่สภามหาวิทยาลัยรับรอง และ

(๒) มหาวิทยาลัยจะพิจารณารับย้าย โดยความเห็นชอบของคณะ และ

(๓) คุณสมบัติของนักศึกษาที่จะได้รับการพิจารณารับย้าย

(๓.๑) มีคุณสมบัติครบถ้วนตามข้อ ๑๑ และได้ศึกษาในสถาบันอุดมศึกษาเดิมมาก่อนแล้วไม่น้อยกว่าหนึ่งปีการศึกษา

(๓.๒) มีผลการเรียนจากสถาบันอุดมศึกษาเดิมโดยมีค่าระดับคะแนนเฉลี่ยสะสมไม่น้อยกว่า ๒.๐๐

(๓.๓) มีระยะเวลาที่ต้องศึกษาอยู่ในมหาวิทยาลัยอีกไม่น้อยกว่า ๑ ปีการศึกษา สำหรับการนับระยะเวลาการศึกษาตลอดหลักสูตรให้รวมเวลาเรียนจากสถาบันอุดมศึกษาเดิมด้วย

ข้อ ๑๕ การย้ายสาขาวิชาของนักศึกษา ให้เป็นไปตามหลักเกณฑ์ ดังนี้

(๑) ต้องเป็นผู้เคยลงทะเบียนเรียนมาแล้วไม่น้อยกว่าสองภาคการศึกษาปกติ และไม่เกินสี่ภาคการศึกษาปกติ และต้องได้รับคะแนนเฉลี่ยสะสมไม่ต่ำกว่า ๒.๐๐ ในภาคการศึกษาที่ยื่นคำร้องขอย้ายสาขาวิชา

(๒) ยังมีสถานภาพการเป็นนักศึกษาอยู่ และต้องไม่ค้างชำระค่าธรรมเนียมการศึกษา

(๓) ต้องได้รับความเห็นชอบจากอาจารย์ที่ปรึกษา ประธานสาขาวิชา และคณบดีในคณะเดิม และต้องได้รับการอนุมัติจากประธานสาขาวิชาและคณบดีในคณะใหม่ตามลำดับ

(๔) การขอย้ายสาขาวิชาในภาคเรียนใด เมื่อได้รับอนุมัติจะมีผลบังคับในภาคเรียนถัดไป นักศึกษาสามารถขอย้ายสาขาวิชาได้ไม่เกินหนึ่งครั้ง และการขอย้ายสาขาวิชาไม่อาจใช้เป็นเหตุในการยื่นคำร้องขอลงทะเบียนเรียนเกินหน่วยกิตตามที่กำหนดในข้อ ๑๖

หมวด ๔ การลงทะเบียน

ข้อ ๑๖ การลงทะเบียนเรียนของนักศึกษา

(๑) นักศึกษาประเภทลงทะเบียนเรียนเต็มเวลา ให้ลงทะเบียนเรียนได้ไม่น้อยกว่า ๙ หน่วยกิต และไม่เกิน ๒๒ หน่วยกิต ในแต่ละภาคการศึกษาปกติ

(๒) นักศึกษาประเภทลงทะเบียนเรียนไม่เต็มเวลา ให้ลงทะเบียนเรียนได้ไม่เกิน ๙ หน่วยกิต ในแต่ละภาคการศึกษาปกติ

การลงทะเบียนเรียนในภาคฤดูร้อน ให้ลงทะเบียนเรียนได้ไม่เกิน ๙ หน่วยกิต

มหาวิทยาลัยอาจกำหนดการลงทะเบียนเรียนที่มีจำนวนหน่วยกิตแตกต่างไปจากเกณฑ์ข้างต้น ก็อาจทำได้ โดยต้องไม่กระทบกระเทือนต่อมาตรฐานและคุณภาพการศึกษา และต้องเรียนให้ครบตามจำนวนหน่วยกิตตามที่ระบุไว้ในหลักสูตร ทั้งนี้ ให้เป็นไปตามประกาศที่มหาวิทยาลัยกำหนด

ข้อ ๑๗ การลงทะเบียนเรียนรายวิชาในแต่ละภาคการศึกษา ให้มีอาจารย์ที่ปรึกษา เป็นผู้ให้คำปรึกษาแนะนำและแนะแนวการศึกษาตามแผนการศึกษา โดยถือข้อปฏิบัติในการลงทะเบียนเรียน ดังนี้

(๑) การลงทะเบียนเรียนรายวิชา ให้ดำเนินการตามประกาศของมหาวิทยาลัย การลงทะเบียนเรียนหลังวันที่มหาวิทยาลัยกำหนด จะต้องชำระค่าธรรมเนียมตามระเบียบของมหาวิทยาลัย

(๒) การถอนการลงทะเบียนเรียน ให้กระทำได้ภายในระยะเวลาเพิ่ม-ถอนรายวิชาเท่านั้น การถอนรายวิชาจะไม่บันทึกผลการลงทะเบียนในใบรายงานผลการศึกษา

(๓) การยกเลิกรายวิชา ให้กระทำภายหลังจากครบกำหนดระยะเวลาเพิ่ม-ถอน แต่ต้องดำเนินการให้เสร็จสิ้นก่อนสอบปลายภาคอย่างน้อยสองสัปดาห์

(๔) ในกรณีที่มีความจำเป็น มหาวิทยาลัยอาจประกาศงดการเรียนการสอน หรือจำกัดจำนวนนักศึกษาที่ลงทะเบียนในรายวิชาใดรายวิชาหนึ่งได้

(๕) การลงทะเบียนที่ผิดเงื่อนไข ให้ถือว่าการลงทะเบียนนั้นเป็นโมฆะ

(๖) การลงทะเบียนรายวิชาจะสมบูรณ์เมื่อได้ชำระค่าธรรมเนียมการศึกษาต่างๆ แล้ว

(๗) ในกรณีมีโครงการแลกเปลี่ยนนักศึกษาระหว่างสถาบันอุดมศึกษา หรือมีข้อตกลงเฉพาะรายมหาวิทยาลัยอาจพิจารณาอนุมัติให้นักศึกษาลงทะเบียนเรียนรายวิชาที่เปิดสอนในสถาบันอุดมศึกษาอื่นแทน

การลงทะเบียนเรียนในมหาวิทยาลัยทั้งหมดหรือบางส่วนได้ หรืออาจพิจารณาอนุมัติให้ลงทะเบียนรายวิชาที่เปิดสอนในมหาวิทยาลัย โดยชำระค่าธรรมเนียมการศึกษาตามที่กำหนดไว้ในประกาศมหาวิทยาลัยก็ได้

หมวด ๕ การวัดและประเมินผลการศึกษา

ข้อ ๑๘ ให้มีการประเมินผลการเรียนในรายวิชาต่างๆ ตามหลักสูตร ดังนี้

(๑) ระบบค่าระดับคะแนน แบ่งเป็นแปดระดับ

ระดับคะแนน	ความหมายของผลการเรียน	ค่าระดับคะแนน
A	ดีเยี่ยม (excellent)	๔.๐
B+	ดีมาก (very good)	๓.๕
B	ดี (good)	๓.๐
C+	ดีพอใช้ (fairly good)	๒.๕
C	พอใช้ (fair)	๒.๐
D+	อ่อน (poor)	๑.๕
D	อ่อนมาก (very poor)	๑.๐
F	ตก (fail)	๐.๐

ระบบนี้ใช้สำหรับการประเมินผลการเรียนในรายวิชาที่เรียนตามหลักสูตรและนับหน่วยกิตในการสำเร็จการศึกษา ค่าระดับคะแนนที่ถือว่าสอบได้ตามระบบนี้ ต้องไม่ต่ำกว่า “D” ถ้านักศึกษาได้ค่าระดับคะแนน “F” ต้องลงทะเบียนเรียนใหม่จนกว่าจะสอบได้ ยกเว้นวิชาเลือก หากได้ค่าระดับคะแนน “F” สามารถเปลี่ยนไปลงทะเบียนและเรียนรายวิชาอื่นแทนได้

ส่วนการประเมินรายวิชาการฝึกประสบการณ์วิชาชีพ ถ้าได้ค่าระดับคะแนนต่ำกว่า “C” ถือว่าสอบตก นักศึกษาจะต้องลงทะเบียนเรียนใหม่

(๒) ระบบไม่มีค่าระดับคะแนน กำหนดสัญลักษณ์การประเมิน ดังนี้

ระดับการประเมิน	ความหมายของผลการประเมิน
S (Satisfactory)	เป็นที่พอใจ
U (Unsatisfactory)	ไม่เป็นที่พอใจ

ระบบนี้ใช้สำหรับการประเมินผลรายวิชาที่หลักสูตรกำหนดให้เรียนเพิ่ม ตามข้อกำหนดเฉพาะและรายวิชาที่สภามหาวิทยาลัยกำหนดให้เรียนเพิ่ม รายวิชาที่ได้ผลการประเมินเป็น “U” นักศึกษาจะต้องลงทะเบียนและเรียนใหม่จนกว่าจะผ่านเกณฑ์การประเมิน

(๓) สัญลักษณ์อื่นๆ โดยไม่มีค่าระดับคะแนนและไม่ต้องนับหน่วยกิตเป็นตัวหารเฉลี่ย มีดังนี้

(๓.๑) Au (Audit) หมายถึง การร่วมฟัง ใช้สำหรับการบันทึกกรณี ดังนี้

(๓.๑.๑) สำหรับการลงทะเบียนเพื่อร่วมฟัง โดยไม่นับหน่วยกิต

(๓.๑.๒) การปรับผลการเรียนของรายวิชาที่ลงทะเบียนเรียนผิดเงื่อนไขตามหลักสูตร

เช่น การลงทะเบียนเรียนผิดลำดับวิชาในกลุ่มบูรณาการ

(๓.๒) W (Withdraw) หมายถึง การยกเลิกวิชาเรียน ใช้สำหรับการบันทึกกรณี ดังนี้

(๓.๒.๑) นักศึกษาได้รับอนุมัติให้ยกเลิกรายวิชาเรียนเมื่อพ้นกำหนดเพิ่ม-ถอน ก่อนกำหนดสอบปลายภาคไม่น้อยกว่าสองสัปดาห์

(๓.๒.๒) นักศึกษาถูกสั่งให้พักการเรียนหลังจากลงทะเบียนเรียนในภาคเรียนนั้นแล้ว

(๓.๒.๓) รายวิชาเลือกที่ได้รับการอนุมัติให้ไปเรียนวิชาอื่นแทน

(๓.๓) I (Incomplete) หมายถึง การรอผล ผู้สอนใช้สำหรับบันทึกการประเมินผลการเรียนที่ไม่สมบูรณ์ในรายวิชาที่นักศึกษามีงานบางส่วนในรายวิชานั้นยังไม่สมบูรณ์เมื่อสิ้นภาคเรียน หรือขาดสอบ นักศึกษาที่ได้ “I” ต้องดำเนินการขอรับการประเมิน เพื่อเปลี่ยนระดับคะแนนให้เสร็จสิ้นภายในภาคเรียนถัดไป หากเกินกำหนดให้ผู้สอนประเมินค่าระดับคะแนนตามคะแนนที่มีอยู่เมื่อสิ้นภาคเรียนดังกล่าว และส่งไปยังสาขาวิชาหรือภาควิชา แล้วแต่กรณี

(๓.๔) Re (Regrade) หมายถึง การเรียนซ้ำ ใช้สำหรับการลงทะเบียนเรียนซ้ำ นักศึกษาอาจลงทะเบียนเรียนซ้ำในรายวิชาที่มีผลการเรียนค่าระดับคะแนนที่ถือว่าสอบได้ เพื่อปรับค่าระดับคะแนนเฉลี่ยสะสม โดยให้นับหน่วยกิตและค่าระดับคะแนนเฉลี่ยในครั้งที่มีการเรียนดีที่สุด ส่วนผลการเรียนในครั้งอื่นให้ผลการเรียนเป็น “Re”

(๓.๕) P (Pass) หมายถึง ผ่าน ใช้สำหรับรายวิชาที่ได้รับการยกเว้นการเรียน

ข้อ ๑๙ การมีสิทธิสอบปลายภาคเรียน ต้องอยู่ในเกณฑ์ ดังนี้

(๑) มีเวลาเรียนในรายวิชานั้นๆ ไม่น้อยกว่าร้อยละ ๘๐ ของเวลาเรียนทั้งหมด

(๒) ในกรณีที่มีเวลาเรียนในรายวิชาได้น้อยกว่าร้อยละ ๘๐ แต่ไม่ต่ำกว่าร้อยละ ๖๐ ให้อยู่ในดุลยพินิจของคณะกรรมการวิชาการประจำคณะที่จะอนุญาตให้มีสิทธิสอบ

(๓) ในกรณีที่มีเวลาเรียนในรายวิชาได้น้อยกว่าร้อยละ ๖๐ จะไม่มีสิทธิสอบในรายวิชานั้น

(๔) ผู้ไม่มีสิทธิสอบปลายภาคจะได้รับผลการเรียนเป็น “F”

ข้อ ๒๐ การหาระดับคะแนนเฉลี่ย

(๑) ค่าระดับคะแนนเฉลี่ยประจำภาคเรียนและค่าระดับคะแนนเฉลี่ยสะสม ให้คิดเป็นเลขทศนิยมสองตำแหน่งโดยไม่ปิดเศษ สำหรับรายวิชาที่มีผลการเรียน “I” ยังไม่นำหน่วยกิตมารวมเป็นตัวหารเฉลี่ย

(๒) กรณีสอบตก ต้องลงทะเบียนเรียนซ้ำหรือเปลี่ยนไปเรียนวิชาอื่นในรายวิชาเลือก โดยให้นับหน่วยกิตที่สอบตกเป็นตัวหารเฉลี่ยด้วย

(๓) กรณีที่นักศึกษาลงทะเบียนเรียนซ้ำกับวิชาที่สอบได้แล้ว หรือเรียนรายวิชาที่ระบุไว้ในหลักสูตรเทียบเท่า ให้นับหน่วยกิตและค่าระดับคะแนนเฉลี่ยในครั้งที่มีการเรียนดีที่สุด ส่วนผลการเรียนในครั้งอื่นให้ผลการเรียนเป็น “Re” โดยไม่ต้องนับหน่วยกิตเป็นตัวหารเฉลี่ย

หมวด ๖
การเทียบโอนผลการเรียน

ข้อ ๒๑ การเทียบโอนผลการเรียนสามารถเทียบโอนผลการเรียนได้ทั้งจากการศึกษาในระบบ การศึกษานอกระบบ และการศึกษาตามอัธยาศัย

การขอเทียบโอนผลการเรียนรายวิชาระดับปริญญาตรี ต้องเป็นผู้สำเร็จการศึกษาระดับมัธยมศึกษาตอนปลาย หรือเทียบเท่าขึ้นไป

ข้อ ๒๒ การเทียบโอนผลการเรียนแบ่งออกเป็นสามลักษณะ ดังนี้

(๑) การโอนผลการเรียนเป็นการนำหน่วยกิตและค่าระดับคะแนนของรายวิชาที่เคยศึกษาจากหลักสูตรของมหาวิทยาลัยมาใช้ โดยไม่ต้องศึกษารายวิชานั้นอีก

(๒) การยกเว้นการเรียนเป็นการนำหน่วยกิตของรายวิชาจากหลักสูตรของสถาบันอุดมศึกษาอื่นที่เคยศึกษามาแล้วซึ่งมีเนื้อหาสาระความยากง่ายเทียบได้ไม่น้อยกว่าสามในสี่ของรายวิชาในหลักสูตรของมหาวิทยาลัยและอยู่ในระดับเดียวกันมาใช้ โดยไม่ต้องศึกษารายวิชานั้นอีก

(๓) การประเมินเทียบความรู้และประสบการณ์ เป็นการนำความรู้และประสบการณ์จากการศึกษานอกระบบ การศึกษาตามอัธยาศัย การฝึกอบรม หรือประสบการณ์การทำงาน มาขอประเมินเทียบกับรายวิชาในหลักสูตรของมหาวิทยาลัย เพื่อขอยกเว้นไม่ต้องเรียนรายวิชานั้นอีก

ข้อ ๒๓ รายวิชาที่จะนำมาโอนผลการเรียน หรือยกเว้นการเรียน ต้องสอบได้หรือเคยศึกษามาแล้วไม่เกินสิบปีนับถึงวันที่เข้าศึกษา โดยเริ่มนับจากวันที่สำเร็จการศึกษา หรือภาคเรียนสุดท้ายที่มีผลการเรียนถึงวันที่เข้าศึกษาในมหาวิทยาลัย แล้วแต่กรณี

ผู้สำเร็จการศึกษาในระดับปริญญาตรีมาแล้ว และเข้าศึกษาในระดับปริญญาตรีอีกให้ยกเว้นการเรียนรายวิชาในหมวดวิชาศึกษาทั่วไปทั้งหมด โดยไม่นำเงื่อนไขตามวรรคแรกมาพิจารณา ทั้งนี้ ให้นับหน่วยกิตหมวดวิชาศึกษาทั่วไปรวมในเกณฑ์การสำเร็จการศึกษา โดยไม่ต้องบันทึกผลการเรียนเป็นรายวิชา

ข้อ ๒๔ ผู้มีสิทธิได้รับโอนผลการเรียน ได้แก่ ผู้ที่ศึกษาหรือเคยศึกษาในมหาวิทยาลัย และมีคุณสมบัติข้อใดข้อหนึ่ง ดังนี้

(๑) เป็นผู้ที่ยังไม่สำเร็จการศึกษาและพ้นสภาพการเป็นนักศึกษาแล้วกลับเข้ามาศึกษาใหม่

(๒) เป็นผู้ที่เปลี่ยนสภาพจากการศึกษา จากนักศึกษาภาคปกติเป็นภาคพิเศษ หรือนักศึกษาภาคพิเศษเป็นภาคปกติ

(๓) เป็นผู้สำเร็จการศึกษาแล้วและกลับเข้ามาศึกษาใหม่ในระดับปริญญาตรี

(๔) คุณสมบัติอื่นๆ ตามที่มหาวิทยาลัยกำหนดโดยความเห็นชอบของสภามหาวิทยาลัย

ข้อ ๒๕ การโอนผลการเรียนตามข้อ ๒๒ มีเงื่อนไข ดังนี้

(๑) นักศึกษามีสิทธิโอนผลการเรียนได้ทั้งหมดหรือบางส่วน และจำนวนหน่วยกิตที่ได้รับการโอนรวมแล้วต้องไม่เกินสามในสี่ของหลักสูตร และเมื่อได้รับการโอนผลการเรียนแล้วต้องมีเวลาศึกษาอยู่ในมหาวิทยาลัยไม่น้อยกว่าหนึ่งปีการศึกษา

(๒) การโอนผลการเรียนให้ได้รับค่าระดับคะแนนเดิม

ข้อ ๒๖ ผู้มีสิทธิได้รับยกเว้นการเรียน ได้แก่

(๑) ผู้ที่สำเร็จการศึกษาหรือเคยศึกษาจากสถาบันอุดมศึกษาอื่นเข้ามาศึกษาในมหาวิทยาลัย

(๒) ผู้ที่ย้ายมาจากสถาบันอุดมศึกษาอื่น

ข้อ ๒๗ การยกเว้นการเรียนตามข้อ ๒๖ มีเงื่อนไข ดังนี้

(๑) เป็นรายวิชาในหลักสูตรระดับอุดมศึกษา หรือเทียบเท่าในหลักสูตรที่มหาวิทยาลัยรับรอง

(๒) เป็นรายวิชาที่มีเนื้อหาสาระครอบคลุมไม่น้อยกว่าสามในสี่ของรายวิชาที่ขอเทียบ

(๓) เป็นรายวิชาที่สอบได้ไม่ต่ำกว่าระดับคะแนน "C" หรือค่าระดับคะแนน ๒.๐๐

หรือเทียบเท่า

(๔) จำนวนหน่วยกิตที่ขอยกเว้น ต้องไม่เกินสามในสี่ของจำนวนหน่วยกิตรวมของหลักสูตรที่รับยกเว้น

(๕) รายวิชาที่ขอยกเว้นจากต่างสถาบันอุดมศึกษาจะไม่นำมาคำนวณค่าระดับคะแนนเฉลี่ยสะสม รายวิชาที่ได้รับการยกเว้นให้บันทึกไว้ในระเบียบการเรียนของนักศึกษา โดยใช้อักษรย่อ "P"

ข้อ ๒๘ นักศึกษาผู้ขอโอนผลการเรียนหรือยกเว้นการเรียนรายวิชา ต้องดำเนินการให้เสร็จสิ้นภายในปีการศึกษาแรกเมื่อเข้าศึกษาในมหาวิทยาลัย

ข้อ ๒๙ การนับจำนวนภาคการศึกษาของผู้ที่ได้รับการโอนผลการเรียน หรือยกเว้นการเรียนรายวิชา ให้เป็นไปตามหลักเกณฑ์ ดังนี้

(๑) นักศึกษาประเภทลงทะเบียนเต็มเวลา ให้นับจำนวนหน่วยกิต ๒๒ หน่วยกิต เป็นหนึ่งภาคการศึกษา หากหน่วยกิตที่เหลือเกิน ๑๑ หน่วยกิต ให้นับเป็นหนึ่งภาคการศึกษา

(๒) นักศึกษาประเภทลงทะเบียนไม่เต็มเวลา ให้นับจำนวนหน่วยกิต ๙ หน่วยกิต เป็นหนึ่งภาคการศึกษา หากหน่วยกิตที่เหลือเกิน ๔ หน่วยกิต ให้นับเป็นหนึ่งภาคการศึกษา

ข้อ ๓๐ การยกเว้นผลการเรียน โดยการเทียบโอนความรู้และประสบการณ์เข้าสู่การศึกษาในระบบ ให้เป็นไปตามหลักเกณฑ์ ดังนี้

(๑) นักศึกษาผู้มีสิทธิเทียบโอนความรู้และประสบการณ์เข้าสู่การศึกษาในระบบ ต้องมีความรู้พื้นฐานระดับมัธยมศึกษาตอนปลายหรือเทียบเท่าขึ้นไป สำหรับการขอยกเว้นการเรียนระดับปริญญาตรี

(๒) การเทียบโอนความรู้และประสบการณ์เข้าสู่การศึกษาในระบบมหาวิทยาลัย ต้องกำหนดวิธีการประเมินเพื่อการเทียบโอนความรู้ในแต่ละรายวิชาหรือกลุ่มรายวิชาและเกณฑ์การตัดสินของการประเมินในแต่ละวิธีให้เป็นไปตามที่มหาวิทยาลัยกำหนด โดยความเห็นชอบของสภามหาวิทยาลัย

(๓) ผลการประเมินจะต้องเทียบได้ไม่ต่ำกว่าระดับคะแนน "C" หรือค่าระดับคะแนน ๒.๐๐ หรือเทียบเท่าสำหรับรายวิชาหรือกลุ่มรายวิชาระดับปริญญาตรี จึงจะให้จำนวนหน่วยกิตของรายวิชา แต่จะไม่ให้ค่าระดับคะแนน และไม่มีการนำมาคิดคะแนนผลการเรียน หรือคำนวณค่าระดับคะแนนเฉลี่ยสะสม

(๔) การบันทึกผลการเรียนให้บันทึกตามวิธีการประเมิน เช่น การทดสอบมาตรฐาน (standardized tests) ให้บันทึก "CS" (credits from standardized tests) การทดสอบที่ไม่ใช่การทดสอบมาตรฐาน (non-standardized tests) ให้บันทึก "CE" (credits from exam) การประเมินการศึกษาหรืออบรมที่จัดโดยหน่วยงานอื่นที่ไม่ใช่สถาบันอุดมศึกษา (evaluation of non-sponsored training) ให้บันทึก "CT" (credits from training) และการเสนอแฟ้มสะสมผลงาน (portfolio) ให้บันทึก "CP" (credits from portfolio) เป็นต้น

(๕) การเทียบรายวิชาหรือกลุ่มรายวิชาจากการศึกษานอกระบบหรือการศึกษาตามอัธยาศัยให้เทียบหน่วยกิตรวมกันได้ไม่เกินสามในสี่ของจำนวนหน่วยกิตรวมของหลักสูตรระดับปริญญาตรีที่ขอเทียบ ทั้งนี้ ให้นำรวมจำนวนหน่วยกิตที่ขอเทียบโอนในลักษณะอื่นๆ ด้วย

(๖) นักศึกษาที่ขอเทียบโอนจะต้องใช้เวลาศึกษาอยู่ในมหาวิทยาลัยอย่างน้อยหนึ่งปีการศึกษา

(๗) นักศึกษาที่ได้รับการเทียบโอนความรู้และประสบการณ์เข้าสู่การศึกษาในระบบไม่มีสิทธิได้รับปริญญาเกียรตินิยม

ข้อ ๓๑. ในกรณีที่มีมหาวิทยาลัยเปิดสาขาวิชาใหม่ จะเทียบโอนหรือขอย้ายสาขาวิชาเข้าศึกษาได้ไม่เกินกว่าชั้นปีและภาคการศึกษาที่ได้รับอนุญาตให้มีนักศึกษาเรียนอยู่ตามหลักสูตรที่ได้รับความเห็นชอบแล้ว

ข้อ ๓๒ การเทียบโอนผลการเรียน ต้องชำระค่าธรรมเนียมตามระเบียบของมหาวิทยาลัย

ข้อ ๓๓ ผู้ได้รับการโอนผลการเรียนมีสิทธิที่จะได้รับปริญญาเกียรตินิยม ทั้งนี้ เป็นไปตามเงื่อนไขของมหาวิทยาลัยว่าด้วยคุณสมบัติผู้สำเร็จการศึกษาระดับปริญญาตรีที่ได้รับเกียรตินิยม แต่ผู้ที่ได้รับการยกเว้นการเรียนไม่มีสิทธิได้รับปริญญาเกียรตินิยม

หมวด ๗

การสำเร็จการศึกษา

ข้อ ๓๔ การขอสำเร็จการศึกษา ให้นักศึกษาที่คาดว่าจะสำเร็จการศึกษาตามที่หลักสูตรกำหนด ดำเนินการแจ้งขอสำเร็จการศึกษาตามขั้นตอนที่มหาวิทยาลัยประกาศกำหนด

ข้อ ๓๕ ระยะเวลาสำเร็จการศึกษา นักศึกษาจะสำเร็จการศึกษาได้ต้องมีระยะเวลาศึกษา ดังนี้

(๑) หลักสูตรปริญญาตรี (๔ ปี)

(๑.๑) การลงทะเบียนเรียนเต็มเวลา สำเร็จการศึกษาได้ไม่ก่อนหกภาคการศึกษาปกติ และใช้เวลาศึกษาไม่เกินแปดปีการศึกษา

(๑.๒) การลงทะเบียนเรียนไม่เต็มเวลา สำเร็จการศึกษาได้ไม่ก่อนสิบสี่ภาคการศึกษาปกติ และใช้เวลาศึกษาไม่เกินสิบสองปีการศึกษา

(๒) หลักสูตรปริญญาตรี (๕ ปี)

(๒.๑) การลงทะเบียนเรียนเต็มเวลา สำเร็จการศึกษาได้ไม่ก่อนแปดภาคการศึกษาปกติ และใช้เวลาศึกษาไม่เกินสิบปีการศึกษา

(๒.๒) การลงทะเบียนเรียนไม่เต็มเวลา สำเร็จการศึกษาได้ไม่ก่อนสิบเจ็ดภาคการศึกษาปกติ และใช้เวลาศึกษาไม่เกินสิบห้าปีการศึกษา

(๓) หลักสูตรปริญญาตรี (ต่อเนื่อง)

(๓.๑) การลงทะเบียนเรียนเต็มเวลา สำเร็จการศึกษาได้ไม่ก่อนสี่ภาคการศึกษาปกติ และใช้เวลาศึกษาไม่เกินสี่ปีการศึกษา

(๓.๒) การลงทะเบียนเรียนไม่เต็มเวลา สำเร็จการศึกษาได้ไม่ก่อนแปดภาคการศึกษาปกติ และใช้เวลาศึกษาไม่เกินหกปีการศึกษา

การนับเวลาการศึกษาตามวรรคหนึ่ง ให้นับจากภาคการศึกษาแรกที่รับเข้าศึกษาในหลักสูตรนั้น รวมภาคการศึกษาที่มีการพักการเรียนด้วย

ข้อ ๓๖ ผู้สำเร็จการศึกษาตามหลักสูตร ต้องมีคุณสมบัติครบถ้วน ดังนี้

(๑) เป็นผู้มีความประพฤติดี จริยธรรม วัฒนธรรม ทัศนคติอันเป็นเกียรติและศักดิ์ของนักศึกษา และไม่เคยได้รับโทษทางจริยธรรมที่ไม่ให้สำเร็จการศึกษาตามข้อบังคับของมหาวิทยาลัย

(๒) สอบได้รายวิชาต่างๆ และปฏิบัติตามเงื่อนไขครบตามหลักสูตร

(๓) ได้ระดับคะแนนเฉลี่ยสะสมตลอดหลักสูตร ไม่ต่ำกว่า ๒.๐๐

(๔) มีระยะเวลาเรียน และสภาพการเป็นนักศึกษาตามข้อ ๓๕

(๕) ไม่ค้างค่าธรรมเนียมการศึกษาหรือเงินอื่นๆ ตามที่มหาวิทยาลัยเรียกเก็บ

(๖) ต้องผ่านการทดสอบความรู้ภาษาอังกฤษตามแบบทดสอบมาตรฐานระดับอุดมศึกษาที่มหาวิทยาลัยกำหนดหรือผ่านการทดสอบวัดสมรรถภาพทางภาษาอังกฤษ (English Proficiency) หรือมาตรฐานอื่นที่มหาวิทยาลัยรับรอง

ข้อ ๓๗ ผู้สำเร็จการศึกษาระดับปริญญาตรีจะได้รับเกียรตินิยม ต้องมีคุณสมบัติดังนี้

(๑) เป็นผู้สำเร็จการศึกษาตามข้อบังคับนี้ สำหรับผู้ที่ได้รับปริญญาตรีเกียรตินิยมอันดับหนึ่ง ต้องได้ค่าระดับคะแนนเฉลี่ยสะสมตั้งแต่ ๓.๖๐ ขึ้นไป และสำหรับผู้ที่ได้รับปริญญาตรีเกียรตินิยมอันดับสอง ต้องได้ค่าระดับคะแนนเฉลี่ยสะสมตั้งแต่ ๓.๒๕ แต่ไม่ถึง ๓.๖๐

(๒) ระดับปริญญาตรี (ต่อเนื่อง) ต้องได้ระดับคะแนนเฉลี่ยสะสมจากระดับอนุปริญญาหรือเทียบเท่าไม่น้อยกว่า ๓.๖๐ และเรียนครบหลักสูตรโดยได้รับค่าระดับคะแนนเฉลี่ยสะสมจากการศึกษา

ในมหาวิทยาลัยไม่น้อยกว่า ๓.๖๐ จะได้รับเกียรติคุณอันดับหนึ่ง ในกรณีที่สอบได้ค่าระดับคะแนนเฉลี่ยสะสม จากสถาบันเดิมและมหาวิทยาลัยไม่น้อยกว่า ๓.๒๕ แต่ไม่ถึง ๓.๖๐ จะได้รับเกียรติคุณอันดับสอง

(๓) สอบได้ในรายวิชาใดๆ ไม่ต่ำกว่า “C” เว้นแต่ในกรณีที่สอบได้ค่าระดับคะแนนเฉลี่ย ๓.๖๐ ขึ้นไป แต่มีบางรายวิชาได้ค่าระดับคะแนน “D+” หรือ “D” ให้ได้รับเกียรติคุณอันดับสอง

(๔) ไม่เคยลงทะเบียนเรียนซ้ำ (Re) หรือได้ผลการเรียนเป็น “U”

(๕) นักศึกษาที่มีการยกเว้นการเรียนจากสถาบันอุดมศึกษาอื่นและการเทียบโอนความรู้ และประสบการณ์เข้าสู่การศึกษาในระบบไม่มีสิทธิได้รับเกียรติคุณ

(๖) นักศึกษาหลักสูตรปริญญาตรี (๔ ปี) ที่ลงทะเบียนเรียนเต็มเวลา ต้องใช้ระยะเวลาการศึกษาไม่เกินแปดภาคการศึกษาปกติ หรือกรณีลงทะเบียนเรียนไม่เต็มเวลา ต้องใช้ระยะเวลาการศึกษาไม่เกินสิบสี่ภาค การศึกษาปกติ

นักศึกษาหลักสูตรปริญญาตรี (๕ ปี) ที่ลงทะเบียนเรียนเต็มเวลา ต้องใช้ระยะเวลาการศึกษาไม่เกินสิบสี่ภาคการศึกษาปกติ หรือกรณีลงทะเบียนเรียนไม่เต็มเวลา ต้องใช้ระยะเวลาการศึกษาไม่เกินสิบเจ็ดภาค การศึกษาปกติ

นักศึกษาหลักสูตรปริญญาตรี (ต่อเนื่อง) ที่ลงทะเบียนเรียนเต็มเวลา ต้องใช้ระยะเวลา การศึกษาไม่เกินสิบสี่ภาคการศึกษาปกติ หรือกรณีลงทะเบียนเรียนไม่เต็มเวลา ต้องใช้ระยะเวลาการศึกษาไม่เกินแปด ภาคการศึกษาปกติ

หมวด ๘

การพ้นสภาพ

ข้อ ๓๘ นักศึกษาจะพ้นสภาพนักศึกษาโดยเหตุ ดังนี้

(๑) ตาย

(๒) ลาออก และได้รับอนุมัติจากมหาวิทยาลัยแล้ว

(๓) ย้ายไปเป็นนักศึกษาสถาบันการศึกษาอื่น

(๔) ไม่มาลงทะเบียนให้เสร็จสิ้นภายในเวลาที่มหาวิทยาลัยกำหนด และมีได้ลาพักการศึกษา ภายใน ๙๐ วัน นับจากวันเปิดภาคการศึกษาปกติ เมื่อมีเหตุผลอันสมควร อธิการบดีอาจอนุมัติให้นักศึกษา ที่พ้นสภาพกลับเข้ามาเป็นนักศึกษาใหม่ได้ โดยชำระค่าธรรมเนียมการรักษาสภาพนักศึกษา แต่ต้องขอคืนสภาพ นักศึกษาภายใน ๒ ปี นับจากวันที่พ้นสภาพนักศึกษา ทั้งนี้ การอนุมัติดังกล่าวให้นักศึกษาต้องมีระยะเวลาการศึกษา ไม่เกินกำหนดตามข้อ ๓๕

(๕) ถูกให้ออกหรือถูกไล่ออกจากการเป็นนักศึกษาตามระเบียบมหาวิทยาลัย ว่าด้วยวินัย นักศึกษา

(๖) เนื่องมาจากการประเมินผลการศึกษามีค่าระดับคะแนนสะสมเฉลี่ยต่ำกว่าเกณฑ์ ที่กำหนด ดังนี้

(๖.๑) การลงทะเบียนเรียนแบบเต็มเวลา เมื่อมีค่าระดับคะแนนเฉลี่ยสะสมต่ำกว่า ๑.๕๐ เมื่อสิ้นภาคการศึกษาที่ ๒ ของปีการศึกษาแรก และมีค่าระดับคะแนนเฉลี่ยสะสมต่ำกว่า ๑.๘๐ เมื่อสิ้นภาคการศึกษาที่ ๒ ของทุกปีการศึกษาถัดไป

(๖.๒) การลงทะเบียนเรียนแบบไม่เต็มเวลา กรณีหลักสูตรปริญญาตรีต่อเนื่อง เมื่อมีค่าระดับคะแนนเฉลี่ยสะสมต่ำกว่า ๑.๘๐ เมื่อสิ้นภาคการศึกษาที่ ๔ กรณีหลักสูตรปริญญาตรี (๔ ปี) เมื่อมีค่าระดับคะแนนเฉลี่ยสะสมต่ำกว่า ๑.๘๐ เมื่อสิ้นภาคการศึกษาที่ ๗ กรณีหลักสูตรปริญญาตรี (๕ ปี) เมื่อมีค่าระดับคะแนนเฉลี่ยสะสมต่ำกว่า ๑.๘๐ เมื่อสิ้นภาคการศึกษาที่ ๔

(๖.๓) ใช้ระยะเวลาการศึกษาเกินกำหนดตามข้อ ๓๕

(๗) ใช้หลักฐานเท็จหรือปลอม หรือแจ้งความเท็จ หรือปกปิดความจริงที่ใช้ในการพิจารณารับเข้าเป็นนักศึกษา ซึ่งมหาวิทยาลัยจะดำเนินการถอนถอนรายวิชาและผลการเรียนที่เคยได้รับทั้งหมด

ประกาศ ณ วันที่ ๒๑ กันยายน พ.ศ. ๒๕๖๐



(รองศาสตราจารย์ ดร.ศิริโรจน์ ผลพันธิน)

นายกสภามหาวิทยาลัยราชภัฏบ้านสมเด็จเจ้าพระยา