



มคอ.2

หลักสูตรครุศาสตรบัณฑิต
สาขาวิชาสังคมศึกษา (4 ปี)
Bachelor of Education
Program in Social Studies
(หลักสูตรปรับปรุง พ.ศ. 2562)

คณะมนุษยศาสตร์และสังคมศาสตร์
มหาวิทยาลัยราชภัฏบ้านสมเด็จเจ้าพระยา

คำนำ

หลักสูตรครุศาสตรบัณฑิต สาขาวิชาสังคมศึกษา หลักสูตรปรับปรุง พ.ศ.2562 เป็นหลักสูตรปรับปรุงจากหลักสูตรครุศาสตรบัณฑิต สาขาวิชาสังคมศึกษา (5 ปี) หลักสูตรปรับปรุง พ.ศ.2560 โดยได้นำมาปรับปรุงเพื่อให้สอดคล้องกับเกณฑ์มาตรฐานหลักสูตรระดับปริญญาตรี พ.ศ.2558 ตามกรอบมาตรฐานคุณวุฒิระดับอุดมศึกษาแห่งชาติ พ.ศ.2552 และมาตรฐานคุณวุฒิระดับปริญญาตรี สาขาครุศาสตร์และสาขาศึกษาศาสตร์ หลักสูตรที่ทำการปรับปรุงนี้ถือเป็นหลักสูตรครูคุณภาพสูง (High quality Teacher) และเป็นหลักสูตรคุณภาพเป็นเลิศ (Premium quality Teacher) ภายในหลักสูตรฉบับนี้ ประกอบด้วยสาระ 8 หมวด ได้แก่ หมวดที่ 1 ข้อมูลทั่วไป หมวดที่ 2 ข้อมูลเฉพาะของหลักสูตร หมวดที่ 3 ระบบการจัดการศึกษา การดำเนินการ และโครงสร้างของหลักสูตร หมวดที่ 4 ผลการเรียนรู้ กลยุทธ์การสอนและการประเมินผล หมวดที่ 5 หลักเกณฑ์ในการประเมินผลนิสิตนักศึกษา หมวดที่ 6 การพัฒนาคณาจารย์ หมวดที่ 7 การประกันคุณภาพหลักสูตร และหมวดที่ 8 การประเมินและปรับปรุงหลักสูตร

การปรับปรุงหลักสูตรครั้งนี้ได้ปรับปรุงรายวิชา เนื้อหาในรายวิชาให้มีความทันสมัย อิงสมรรถนะ ซึ่งสอดคล้องกับเกณฑ์มาตรฐานหลักสูตรระดับปริญญาตรี พ.ศ.2558 และกรอบมาตรฐานคุณวุฒิระดับอุดมศึกษาแห่งชาติ พ.ศ.2552 และมาตรฐานคุณวุฒิระดับปริญญาตรี สาขาครุศาสตร์และสาขาศึกษาศาสตร์ (หลักสูตรสี่ปี) พ.ศ.2562 (มคอ. 1) พร้อมทั้งสอดแทรกเนื้อหาเพื่อส่งเสริมคุณลักษณะอันพึงประสงค์ มุ่งผลิตบัณฑิตที่มีคุณลักษณะ ดังนี้คือ “มนุษย์สัมพันธ์ดี มีคุณธรรมความเป็นครู รักรู้วิชาการ ชำนาญศาสตร์การสอน พร้อมเป็นครูสังคมมืออาชีพ” เพื่อที่จะได้นำไปใช้ในการพัฒนาผู้เรียน และใช้ประโยชน์ในการประกอบวิชาชีพรุ่สังคมศึกษาต่อไป

สาขาวิชาสังคมศึกษา
คณะมนุษยศาสตร์และสังคมศาสตร์
มหาวิทยาลัยราชภัฏบ้านสมเด็จเจ้าพระยา

สารบัญ

	หน้า
คำนำ	
สารบัญ	
หมวดที่ 1 ข้อมูลทั่วไป	1
1. รหัสและชื่อหลักสูตร	1
2. ชื่อปริญญาและสาขาวิชา	1
3. วิชาเอก	1
4. จำนวนหน่วยกิตที่เรียนตลอดหลักสูตร	1
5. รูปแบบของหลักสูตร	2
6. สถานภาพของหลักสูตรและการพิจารณาอนุมัติ/เห็นชอบหลักสูตร	2
7. ความพร้อมในการเผยแพร่หลักสูตรที่มีคุณภาพและมาตรฐาน	3
8. อาชีพที่สามารถประกอบได้หลังสำเร็จการศึกษา	3
9. ชื่อ นามสกุล เลขประจำตัวประชาชน ตำแหน่ง และคุณวุฒิการศึกษาของอาจารย์ ผู้รับผิดชอบหลักสูตร	3
10. สถานที่จัดการเรียนการสอน	4
11. สถานการณ์ภายนอกหรือการพัฒนาที่จำเป็นต้องนำมาพิจารณาในการวางแผน หลักสูตร	4
12. ผลกระทบจากข้อ 11.1 และ 11.2 ต่อการพัฒนาหลักสูตรและความเกี่ยวข้องกับ พันธกิจของสถาบัน	6
13. ความสัมพันธ์กับหลักสูตรอื่นที่เปิดสอนในคณะ/ภาควิชาอื่นของสถาบัน	6
หมวดที่ 2 ข้อมูลเฉพาะของหลักสูตร	9
1. ปรัชญา ความสำคัญ และวัตถุประสงค์ของหลักสูตร	9
2. แผนพัฒนาปรับปรุง	10
หมวดที่ 3 ระบบการจัดการศึกษา การดำเนินการ และโครงสร้างของหลักสูตร	13
1. ระบบการจัดการศึกษา	13
2. การดำเนินการหลักสูตร	13
3. หลักสูตรและอาจารย์ผู้สอน	15
4. องค์ประกอบเกี่ยวกับประสบการณ์ภาคสนาม	82
5. ข้อกำหนดเกี่ยวกับการทำโครงการหรืองานวิจัย	83

	หน้า
หมวดที่ 4 ผลการเรียนรู้ กลยุทธ์การสอนและการประเมินผล	85
1. การพัฒนาคุณลักษณะพิเศษของนักศึกษา	85
2. การพัฒนาผลการเรียนรู้ในแต่ละด้าน	85
3. มาตรฐานผลการเรียนรู้และแผนที่แสดงการกระจายความรับผิดชอบต่อผลการเรียนรู้	98
หมวดที่ 5 หลักเกณฑ์ในการประเมินผลนักศึกษา	113
1. กฎระเบียบหรือหลักเกณฑ์ในการให้ระดับคะแนน (เกรด)	113
2. กระบวนการทวนสอบมาตรฐานผลสัมฤทธิ์ของนิสิตนักศึกษา	113
3. เกณฑ์การสำเร็จการศึกษาตามหลักสูตร	115
หมวดที่ 6 การพัฒนาคณาจารย์	117
1. การเตรียมการสำหรับอาจารย์ใหม่	117
2. การพัฒนาความรู้และทักษะให้แก่คณาจารย์	117
หมวดที่ 7 การประกันคุณภาพหลักสูตร	119
1. การกำกับมาตรฐาน	119
2. บัณฑิต	119
3. นักศึกษา	119
4. อาจารย์	120
5. หลักสูตร การเรียนการสอน การประเมินผู้เรียน	120
6. สิ่งสนับสนุนการเรียนรู้	122
7. ตัวบ่งชี้ผลการดำเนินงาน (Key Performance Indicators)	122
หมวดที่ 8 การประเมินและปรับปรุงหลักสูตร	125
1. การประเมินและประสิทธิผลของการสอน	125
2. การประเมินหลักสูตรในภาพรวม	125
3. การประเมินผลการดำเนินงานตามรายละเอียดหลักสูตร	126
4. การทบทวนผลการประเมินและวางแผนปรับปรุงหลักสูตร	126
ภาคผนวก	127
ภาคผนวก ก ประวัติและผลงานทางวิชาการของอาจารย์ผู้รับผิดชอบหลักสูตร	129
ภาคผนวก ข ประวัติและผลงานทางวิชาการของอาจารย์ประจำหลักสูตร	147
ภาคผนวก ค ประวัติและผลงานทางวิชาการของอาจารย์ประจำ	185
ภาคผนวก ง ประวัติและผลงานทางวิชาการของอาจารย์พิเศษ	223

		หน้า
ภาคผนวก จ	คำสั่งแต่งตั้งคณะกรรมการพัฒนาหลักสูตร และวิพากษ์หลักสูตร ครุศาสตร์บัณฑิต 4 ปี	237
ภาคผนวก ฉ	รายงานการวิพากษ์หลักสูตรครุศาสตร์บัณฑิต 4 ปี	251
ภาคผนวก ช	เอกสารสรุปการปรับปรุงแก้ไขหลักสูตร และตารางเปรียบเทียบ เนื้อหาสาระการปรับปรุงหลักสูตร	257
ภาคผนวก ซ	การกำหนดรหัสรายวิชาและข้อมูลเกี่ยวกับจำนวนชั่วโมง ในการจัดกิจกรรมแต่ละรายวิชา	289
ภาคผนวก ฅ	ข้อบังคับมหาวิทยาลัยราชภัฏบ้านสมเด็จเจ้าพระยาว่าด้วยการศึกษา ระดับปริญญาตรี 2560	297

หลักสูตรครุศาสตรบัณฑิต
สาขาวิชาสังคมศึกษา (4 ปี)
หลักสูตรปรับปรุง พ.ศ. 2562

ชื่อสถาบันอุดมศึกษา มหาวิทยาลัยราชภัฏบ้านสมเด็จเจ้าพระยา

คณะ มนุษยศาสตร์และสังคมศาสตร์

ภาควิชา สังคมศาสตร์

สาขาวิชา สังคมศึกษา

หมวดที่ 1 ข้อมูลทั่วไป

1. รหัสและชื่อหลักสูตร

รหัสหลักสูตร 25511741102834
ชื่อหลักสูตรภาษาไทย หลักสูตรครุศาสตรบัณฑิต สาขาวิชาสังคมศึกษา 4 ปี
ชื่อหลักสูตรภาษาอังกฤษ Bachelor of Education Program in Social Studies

2. ชื่อปริญญาและสาขาวิชา

ชื่อเต็มภาษาไทย ครุศาสตรบัณฑิต (สังคมศึกษา)
ชื่อย่อภาษาไทย ค.บ. (สังคมศึกษา)
ชื่อเต็มภาษาอังกฤษ Bachelor of Education (Social Studies)
ชื่อย่อภาษาอังกฤษ B.Ed. (Social Studies)

3. วิชาเอก

ไม่มี

4. จำนวนหน่วยกิตที่เรียนตลอดหลักสูตร

จำนวนหน่วยกิตรวมตลอดหลักสูตร ไม่น้อยกว่า 138 หน่วยกิต

5. รูปแบบของหลักสูตร

5.1 รูปแบบ

- หลักสูตรปริญญาตรีทางวิชาการ
 - หลักสูตรปริญญาตรีทางวิชาการ
 - หลักสูตรปริญญาตรีแบบก้าวหน้าทางวิชาการ
- หลักสูตรปริญญาตรีทางวิชาชีพ
 - หลักสูตรปริญญาตรีทางวิชาชีพ
 - หลักสูตรปริญญาตรีแบบก้าวหน้าทางวิชาชีพ
- หลักสูตรปริญญาตรีปฏิบัติการ
 - หลักสูตรปริญญาตรีปฏิบัติการ
 - หลักสูตรปริญญาตรีแบบก้าวหน้าปฏิบัติการ

5.2 ภาษาที่ใช้

ภาษาไทยเป็นภาษาหลัก

5.3 การรับเข้าศึกษา

รับทั้งนักศึกษาไทย และต่างชาติที่สามารถใช้ภาษาไทยได้ดี

5.4 ความร่วมมือกับสถาบันอื่น

เป็นหลักสูตรเฉพาะของมหาวิทยาลัยราชภัฏบ้านสมเด็จเจ้าพระยา

5.5 การให้ปริญญาแก่ผู้สำเร็จการศึกษา

ผู้สำเร็จการศึกษาตามหลักสูตรจะได้รับปริญญาครุศาสตรบัณฑิต (สังคมศึกษา) เพียงสาขาวิชาเดียว

6. สถานภาพของหลักสูตรและการพิจารณาอนุมัติ/เห็นชอบหลักสูตร

6.1 สถานภาพของหลักสูตร

- หลักสูตรใหม่
- หลักสูตรปรับปรุง พ.ศ.2562 ปรับปรุงจากหลักสูตรครุศาสตรบัณฑิต สาขาวิชาสังคมศึกษา (5 ปี) พ.ศ.2560

6.2 การพิจารณาอนุมัติ/เห็นชอบหลักสูตร

กำหนดเปิดสอนภาคการศึกษาที่ 1 ปีการศึกษา 2562

สภาวิชาการเห็นชอบหลักสูตรในการนำเสนอหลักสูตรต่อสภามหาวิทยาลัย

ในการประชุมวิสามัญ ครั้งที่ 1/2562 วันที่ 21 เดือน มีนาคม พ.ศ.2562
 สภามหาวิทยาลัยอนุมัติ/เห็นชอบหลักสูตร ในการประชุมวิสามัญ ครั้งที่ 1/2562
 วันที่ 4 เดือน เมษายน พ.ศ.2562 และครั้งที่ 4/2564 วันที่ 22 เมษายน 2564

7. ความพร้อมในการเผยแพร่หลักสูตรที่มีคุณภาพและมาตรฐาน

หลักสูตรมีความพร้อมในการเผยแพร่หลักสูตรที่มีคุณภาพและมาตรฐานตามมาตรฐานคุณวุฒิ
 ระดับปริญญาตรี สาขาครุศาสตร์และสาขาศึกษาศาสตร์ (หลักสูตรสี่ปี) พ.ศ. 2562 ในปีการศึกษา
 2564

8. อาชีพที่สามารถประกอบได้หลังสำเร็จการศึกษา

- 8.1 ครูสังคมศึกษา
- 8.2 นักวิชาการทางการศึกษา
- 8.3 บุคลากรทางการศึกษาสายสังคมศาสตร์

9. ชื่อ นามสกุล เลขประจำตัวประชาชน ตำแหน่ง และคุณวุฒิการศึกษาของอาจารย์ผู้รับผิดชอบ หลักสูตร

ที่	ชื่อ-นามสกุล เลขประจำตัวประชาชน	ตำแหน่ง ทางวิชาการ	คุณวุฒิ (สาขาวิชา)	สถาบัน และปี พ.ศ. ที่สำเร็จ การศึกษา
1.	นางสาวเพ็ชรพิทย์ โรจนบุณยา 3-1020-xxxxx-xx-x	อาจารย์	ปร.ด. (วัฒนธรรมศาสตร์) ศศ.ม. (ประวัติศาสตร์เอเชีย) ค.บ. (วิชาเอก ภาษาอังกฤษ วิชาโทประวัติศาสตร์)	มหาวิทยาลัยมหาสารคาม, 2555 มหาวิทยาลัยศรีนครินทรวิโรฒ ประสานมิตร, 2542 วิทยาลัยครูบ้านสมเด็จ เจ้าพระยา, 2527
2.	นายวิทยา วิสูตรเรืองเดช 5-1002-xxxxx-xx-x	ผู้ช่วย ศาสตราจารย์ (การศึกษา 6501)	ปร.ด. (การศึกษาและ การพัฒนาสังคม) ศ.ม. (เศรษฐศาสตร์ การศึกษา) วท.บ. (วิทยาศาสตร์ และเทคโนโลยีการ	มหาวิทยาลัยบูรพา, 2557 มหาวิทยาลัยศรีนครินทรวิโรฒ ประสานมิตร, 2545 สถาบันราชภัฏสวนสุนันทา, 2541

ที่	ชื่อ-นามสกุล เลขประจำตัวประชาชน	ตำแหน่ง ทางวิชาการ	คุณวุฒิ (สาขาวิชา)	สถาบัน และปี พ.ศ. ที่สำเร็จ การศึกษา
3.	นายนราธร สายเส็ง 1-7699-xxxxx-xx-x	อาจารย์	วท.ม. (ภูมิศาสตร์) ป.บัณฑิต (วิชาชีพรู) วท.บ. (วิชาเอก ภูมิศาสตร์ วิชาโท สื่อสารมวลชน)	มหาวิทยาลัยเชียงใหม่, 2556 มหาวิทยาลัยราชภัฏ บ้านสมเด็จเจ้าพระยา, 2562 มหาวิทยาลัยเชียงใหม่, 2552
4.	นายตุลย์ จิรโชคโสภณ 1-1014-xxxxx-xx-x	อาจารย์	M.A. (History) First Class ป.บัณฑิต(วิชาชีพรู) ศศ.บ. (วิชาเอกประวัติศาสตร์ วิชาโทภาษาอังกฤษ)	University of Pune, India, 2555 มหาวิทยาลัยราชภัฏ บ้านสมเด็จเจ้าพระยา, 2562 มหาวิทยาลัยบูรพา, 2550
5.	นายอาทิตย์ อินธระ 1-3299-xxxxx-xx-x	อาจารย์	วท.ม. (ภูมิศาสตร์) ป.บัณฑิต(วิชาชีพรู) วท.บ. (วิชาเอก ภูมิศาสตร์ วิชาโทการ จัดการการท่องเที่ยว) เกียรตินิยมอันดับสอง	มหาวิทยาลัยเชียงใหม่, 2555 มหาวิทยาลัยราชภัฏ บ้านสมเด็จเจ้าพระยา, 2562 มหาวิทยาลัยเกษตรศาสตร์, 2551

หมายเหตุ ประวัติ ผลงานทางวิชาการ และภาระงานสอนดูที่ภาคผนวก ก

10. สถานที่จัดการเรียนการสอน

มหาวิทยาลัยราชภัฏบ้านสมเด็จเจ้าพระยา

11. สถานการณ์ภายนอกหรือการพัฒนาที่จำเป็นต้องนำมาพิจารณาในการวางแผนหลักสูตร

11.1 สถานการณ์หรือการพัฒนาทางเศรษฐกิจ

เนื่องจากปัจจุบัน พื้นที่ต่างๆ ของโลกกำลังเชื่อมโยงเข้าหากันอย่างต่อเนื่องด้วยกระแสโลกาภิวัตน์มีความกระชับแน่นด้านพื้นที่และเวลา อีกทั้งในขณะเดียวกัน ในภูมิภาคเอเชียตะวันออกเฉียงใต้ ซึ่งประเทศไทยเป็นสมาชิกของประชาคมอาเซียน (ASEAN Community) อันประกอบไปด้วยเสาหลัก 3 เสา

ได้แก่ ประชาคมการเมืองและความมั่นคงอาเซียน (ASEAN Security Community - ASC) ประชาคมสังคมและวัฒนธรรมอาเซียน (ASEAN Sociocultural Community - ASCC) และประชาคมเศรษฐกิจอาเซียน (ASEAN Economic Community - AEC) ซึ่งได้ส่งผลกระทบต่อภูมิภาค จึงทำให้เกิดการอพยพย้ายถิ่นฐานของประชากรเป็นไปได้อย่างเสรีและกว้างขวางมากยิ่งขึ้นหลายเท่าตัว แต่ในขณะเดียวกัน การไหลเวียนของประชากรวัยทำงาน ยังกระตุ้นให้เกิดการแข่งขันมากขึ้นตามไปด้วย ส่งผลให้กระบวนการคัดเลือกบุคลากรเพื่อบรรจุเข้าตำแหน่งงานมีความเข้มงวดเพิ่มมากขึ้นเพื่อให้ได้บุคลากรที่มีคุณภาพจริง

11.2 สถานการณ์หรือการพัฒนาทางสังคมและวัฒนธรรม

จากการสำรวจของสถาบันวิจัยที่มีชื่อเสียงและรายงานที่ปรากฏตามสื่อต่างๆ รวมไปถึงแผนพัฒนาเศรษฐกิจและสังคมแห่งชาติฉบับที่ 12 (พ.ศ. 2560-2564) ต่างระบุสอดคล้องกันว่าคนไทยประสบปัญหาเชิงคุณภาพด้านการเรียนรู้และวัฒนธรรมอันดีงาม จากสถานการณ์ดังกล่าวได้ส่งผลกระทบต่อการผลิตบัณฑิตครู ยังผลต่อคุณภาพของครูสังคมที่มีระดับความสามารถทางด้านวิชาการลดลง และประสบปัญหาด้านศีลธรรมจรรยา ทำให้ภาคการศึกษาโดยรวมมีประสิทธิภาพในการผลิตประชากรที่มีคุณภาพลดลงตามไปด้วย ด้วยเหตุดังกล่าวจึงจำเป็นต้องมีการพัฒนาให้มากขึ้นเพื่อดึงพลังศักยภาพภายในร่างกายและจิตใจให้ออกมาได้อย่างเต็มที่ รวมถึงองค์ความรู้ต่างๆ ในวิชาแขนงย่อยของสาขาวิชาสังคมศึกษา อาทิ รัฐศาสตร์ ปรัชญาและศาสนา ประวัติศาสตร์ ภูมิศาสตร์ เศรษฐศาสตร์ วัฒนธรรมศาสตร์ นิติศาสตร์ สังคมวิทยาและมานุษยวิทยา เป็นต้น ได้มีการพัฒนาเปลี่ยนแปลงทั้งในส่วนของเนื้อหา ธรรมชาติของแต่ละแขนงวิชา กรอบแนวคิดและทฤษฎี รวมถึงการตีความใหม่ๆ อย่างต่อเนื่อง ส่งผลให้ชุดองค์ความรู้เดิมจำนวนไม่น้อย เริ่มล้าสมัยและใช้การไม่ได้ ดังนั้นจึงต้องคำนึงถึงการก้าวทันต่อการเปลี่ยนแปลงดังกล่าวข้างต้น เพื่อให้เกิดการพัฒนาทางการเรียนรู้ภายใต้บริบททางสังคมร่วมสมัย บนพื้นฐานของสิทธิเสรีภาพ และความเท่าเทียมกัน อันจะนำไปสู่การบรรลุซึ่งวัตถุประสงค์และสัมฤทธิ์ผลในการผลิตครูสังคมศึกษาในศตวรรษที่ 21 ที่มีคุณภาพและมีประสิทธิภาพโดยสมบูรณ์ที่สุด

11.3 สถานการณ์ด้านมาตรฐานวิชาชีพ

ปัจจุบันนโยบายของรัฐบาล เน้นการปฏิรูปครู ยกฐานะให้เป็นวิชาชีพชั้นสูงอย่างแท้จริง โดยปฏิรูประบบการผลิตครูให้มีคุณภาพทัดเทียมกับนานาชาติ สร้างแรงจูงใจให้คนเรียนดี และมีคุณธรรมเข้าสู่วิชาชีพครู ปรับปรุงระบบเงินเดือนและค่าตอบแทนครู พัฒนาระบบความก้าวหน้า ของครูโดยใช้การประเมินเชิงประจักษ์ที่อิงขีดความสามารถและวัดสัมฤทธิ์ผลของการจัดการศึกษาเป็นหลัก จัดระบบการศึกษาและฝึกอบรมเพื่อพัฒนาคุณภาพครูอย่างต่อเนื่อง โดยเฉพาะอย่างยิ่งการพัฒนาครูในด้านหลักสูตรและการจัดการเรียนการสอนโดยเน้นผู้เรียนเป็นสำคัญ พัฒนานวัตกรรมและเทคโนโลยีทางการศึกษา ในด้านหลักสูตรและการเรียนการสอนให้ก้าวหน้าและก้าวไกลเพื่อนำประเทศไทยไปสู่การเป็น

ประชาคมอาเซียนอย่างสมบูรณ์ โดยสร้างความพร้อมและความเข้มแข็งทางการศึกษา เศรษฐกิจ สังคม ตลอดจนวัฒนธรรม วิทยาศาสตร์ และภาษา เป็นต้น

ดังนั้น กระทรวงศึกษาธิการจึงมีนโยบายปรับปรุงหลักสูตร มาตรฐาน ศึกษาศาสตร์ เพื่อยกระดับการผลิตครูให้มีคุณภาพและเป็นไปตามอัตลักษณ์ของมหาวิทยาลัยราชภัฏ ในการเป็น มหาวิทยาลัยเพื่อท้องถิ่น โดยปรับจากหลักสูตร 5 ปี เป็นหลักสูตร 4 ปี เนื่องจากบริบทของโลกและสังคม เปลี่ยนไป เทคโนโลยีจึงเข้ามามีส่วนร่วมในการเรียนการสอน ดังนั้นรูปแบบการเรียนต่างๆ จึงต้องเปลี่ยนตามด้วย เพื่อให้การเรียนการสอนมีคุณภาพมากขึ้น โดยมุ่งเน้นให้หลักสูตรครู 4 ปี มีคุณภาพทัดเทียมกับหลักสูตรครู 5 ปี

12. ผลกระทบจากข้อ 11 ต่อการพัฒนาหลักสูตรและความเกี่ยวข้องกับพันธกิจของสถาบัน

12.1 การพัฒนาหลักสูตร

มีความจำเป็นที่จะต้องปรับปรุงหลักสูตรวิชาสังคมศึกษาให้มีความเข้มข้น มีความทันสมัย และมีความสอดคล้องกับพัฒนาการและความก้าวหน้าขององค์ความรู้ในวิชาแขนงย่อยให้มากยิ่งขึ้น ในขณะเดียวกัน จะต้องทำให้องค์ความรู้จากหลักสูตรที่ปรับปรุงใหม่ขึ้นนี้ สามารถหล่อหลอมนักศึกษา สาขาวิชาสังคมศึกษาให้มีความรับผิดชอบและกล้าหาญทางศีลธรรมจรรยาที่สูงขึ้น และเป็นแบบอย่าง ที่สร้างแรงบันดาลใจและความคิดสร้างสรรค์ให้แก่แก่นักเรียนที่ตนเองจบไปสอนอีกด้วย

12.2 ความเกี่ยวข้องกับพันธกิจของสถาบัน

การพัฒนาหลักสูตรของสาขาวิชาสังคมศึกษา ซึ่งเน้นการผลิตครูสังคมศึกษาที่มีความเชี่ยวชาญ ด้านวิชาการและมีสำนึกทางศีลธรรมจรรยาที่เข้มแข็ง มีความสอดคล้องกับอัตลักษณ์ “การเป็นสถาบันผลิตครู” และพันธกิจของมหาวิทยาลัยราชภัฏบ้านสมเด็จเจ้าพระยา ที่จะพัฒนาตนเองให้กลายเป็น สถาบันผลิตครูสังคมศึกษาชั้นนำของประเทศ โดยการมุ่งผลิตบัณฑิตสายครูสังคมศึกษาที่มีทั้งความรู้ที่ ล้ำลึกในแขนงวิชาของตน มีความเป็นเลิศด้านทักษะการสอน และมีจิตวิญญาณความเป็นครูสังคมศึกษา

13. ความสัมพันธ์กับหลักสูตรอื่นที่เปิดสอนในคณะ/ภาควิชาอื่นของสถาบัน

13.1 กลุ่มวิชา/รายวิชาในหลักสูตรนี้ที่เปิดสอนโดยคณะ/ภาควิชา/หลักสูตรอื่น

หมวดวิชาศึกษาทั่วไป เปิดสอนโดย คณะ/สาขาวิชาต่างๆ ในมหาวิทยาลัย โดยมี คณะกรรมการประสานงานรายวิชา (Course Coordinator: CC) และคณะกรรมการวิชาการระดับ มหาวิทยาลัย ทำหน้าที่กำกับดูแลให้การจัดการเรียนการสอนเป็นไปอย่างมีคุณภาพ

หมวดวิชาเฉพาะด้าน กลุ่มวิชาชีพครู เปิดสอนโดย คณะครุศาสตร์ โดยมีคณะกรรมการ วิชาการระดับคณะ และคณะกรรมการวิชาการระดับมหาวิทยาลัย ทำหน้าที่กำกับดูแล ให้การจัดการ เรียนการสอนเป็นไปอย่างมีคุณภาพ

หมวดวิชาเลือกเสรี เปิดสอนโดย คณะ/สาขาวิชาต่างๆ ในมหาวิทยาลัย ที่กำหนดให้รายวิชาดังกล่าวเป็นวิชาเลือกเสรี โดยมีคณะกรรมการวิชาการระดับคณะ และคณะกรรมการวิชาการระดับมหาวิทยาลัย ทำหน้าที่กำกับดูแล ให้การจัดการเรียนการสอนเป็นไปอย่างมีคุณภาพ

13.2 กลุ่มวิชา/รายวิชาในหลักสูตรที่เปิดสอนให้ภาควิชา/หลักสูตรอื่นต้องมาเรียน

หมวดวิชาเฉพาะด้าน กลุ่มวิชาเอก สามารถนำไปเปิดเป็นวิชาเลือกเสรีให้นักศึกษาจากสาขาวิชาอื่นมาเลือกเรียนได้ตามความเหมาะสม โดยมีคณะกรรมการบริหารหลักสูตรทำหน้าที่กำกับดูแลและประสานงาน

หมวดวิชาเลือกเสรี

13.3 การบริหารจัดการ

ในการจัดการเรียนการสอนมีการประสานงานระหว่างคณะมนุษยศาสตร์และสังคมศาสตร์กับคณะครุศาสตร์ รวมไปถึงสำนักงานและหน่วยงานต่างๆ ที่เกี่ยวข้อง ที่จัดรายวิชาที่นักศึกษาในหลักสูตรนี้ต้องไปเรียน โดยมีการวางแผนร่วมกันตั้งแต่ผู้บริหารและคณาจารย์ผู้สอนซึ่งอยู่ต่างสาขาวิชาหรือคณะ เพื่อกำหนดเนื้อหาและกลยุทธ์การสอน ตลอดจนการวัดผลและประเมินผลทางการศึกษา

หมวดที่ 2 ข้อมูลเฉพาะของหลักสูตร

1. ปรัชญา ความสำคัญ และวัตถุประสงค์ของหลักสูตร

1.1 ปรัชญา

มนุษย์สัมพันธ์ดี มีคุณธรรมความเป็นครู รักวิชาการ ชำนาญศาสตร์การสอน พร้อมเป็นครูสังคม มืออาชีพ

1.2 ความสำคัญ

ด้วยปัจจุบันสังคมโลกมีการเปลี่ยนแปลงอย่างรวดเร็ว โลกมีการเชื่อมต่อกันอย่างทั่วถึง ด้วยกระแสโลกาภิวัตน์ทำให้เกิดการอพยพย้ายถิ่นฐานของประชากรเป็นไปอย่างเสรีและกว้างขวาง แต่ในขณะเดียวกัน ยังกระตุ้นให้เกิดการแข่งขันมากขึ้น ส่งผลให้กระบวนการคัดเลือกบุคลากรทางการศึกษาเพื่อบรรจุเข้าตำแหน่งงานมีความเข้มงวดเพิ่มขึ้น หลายสถาบันมีการผลิตบัณฑิตครูสังคมศึกษาเพิ่มมากขึ้น ทำให้บัณฑิตครูสังคมศึกษาจำเป็นต้องเพิ่มศักยภาพทางวิชาการ วิชาชีพครูอย่างมีประสิทธิภาพและตอบสนองต่อความหวังของสังคม อีกทั้งยังต้องดึงศักยภาพที่อยู่ในตัวตนออกมา

สาขาวิชาสังคมศึกษา ซึ่งประกอบด้วยกลุ่มสาระหลากหลาย ได้แก่ สาระประวัติศาสตร์ ภูมิศาสตร์ สิ่งแวดล้อม ประชากร รัฐศาสตร์ นิติศาสตร์ สังคมวิทยา เศรษฐศาสตร์ วัฒนธรรม ศาสนาและปรัชญา ที่นำมาประยุกต์ให้เหมาะสมกับสภาพการณ์ที่กล่าวมาข้างต้น เนื่องจากเป็นสาขาวิชาที่ตอบสนองความต้องการได้หลากหลาย อีกทั้งสามารถเปิดโลกทัศน์ของผู้เรียนให้กว้างขวางและเท่าทันกับความเปลี่ยนแปลงของโลกยุคการสื่อสารไร้พรมแดน

1.3 วัตถุประสงค์

1.3.1 ผลิตบัณฑิตที่มีคุณธรรม จริยธรรม และจรรยาบรรณความเป็นครูสังคมศึกษา

1.3.2 ผลิตบัณฑิตที่รอบรู้และสามารถบูรณาการองค์ความรู้ในศาสตร์สังคมศึกษา ครอบคลุมสาระวิชาประวัติศาสตร์ ภูมิศาสตร์ สิ่งแวดล้อม ประชากร รัฐศาสตร์ นิติศาสตร์ สังคมวิทยา เศรษฐศาสตร์ วัฒนธรรม ศาสนาและปรัชญา

1.3.3 ผลิตบัณฑิตที่มีทักษะการคิดวิเคราะห์ สังเคราะห์ ประเมินค่า นำองค์ความรู้ในศาสตร์สังคมศึกษามาประยุกต์ในการจัดการเรียนรู้อย่างสร้างสรรค์

1.3.4 ผลิตบัณฑิตที่มีวุฒิภาวะทางอารมณ์และทางสังคม มีความรับผิดชอบต่อตนเอง ส่วนรวม และสามารถทำงานร่วมกับผู้อื่นได้อย่างเหมาะสม

1.3.5 ผลิตบัณฑิตที่มีความสามารถในการสื่อสาร ใช้เทคโนโลยีสารสนเทศในการสืบค้น วิจัย สร้างองค์ความรู้ เพื่อจัดการเรียนรู้สังคมศึกษาอย่างมีประสิทธิภาพ

1.3.6 ผลิตบัณฑิตที่มีความสามารถในการจัดการเรียนรู้สังคมศึกษาในรูปแบบหลากหลาย

2. แผนพัฒนาปรับปรุง

แผนพัฒนา/เปลี่ยนแปลง	กลยุทธ์	หลักฐาน/ตัวบ่งชี้
1. การพัฒนามาตรฐานการฝึกปฏิบัติการวิชาชีพ	1.1 การปฏิบัติการวิชาชีพระหว่างเรียน 1.2 การปฏิบัติการสอนในสถานศึกษาในสาขาวิชาสังคมศึกษา	1.1.1 มีเครือข่ายสถานศึกษาสำหรับการปฏิบัติการวิชาชีพระหว่างเรียน 1.1.2 มีรายงานผลการผ่านเกณฑ์การฝึกประสบการณ์วิชาชีพ 1.2.1 มีการปฏิบัติการสอนในสถานศึกษาที่มีคุณสมบัติตามที่คุรุสภากำหนด 1.2.2 มีรายงานผลการผ่านเกณฑ์การปฏิบัติการสอนในสาขาวิชาเฉพาะ
2. การพัฒนาคุณลักษณะทางวิชาชีพให้นักศึกษา	2.1 กิจกรรมเสริมคุณลักษณะทางวิชาชีพที่จำเป็น	2.1.1 มีโครงการเสริมคุณลักษณะทางวิชาชีพในระหว่างศึกษาในหลักสูตร 2.1.2 มีการประเมินและติดตามผลการพัฒนาคุณลักษณะทางวิชาชีพ
3. การพัฒนาจิตวิญญาณความเป็นครูสังคมศึกษาให้นักศึกษา	3.1 กิจกรรมพัฒนาจิตวิญญาณความเป็นครูสังคมศึกษา	3.1.1 มีโครงการพัฒนาจิตวิญญาณความเป็นครูสังคมศึกษา 3.1.2 มีการประเมินและติดตามผลการพัฒนาจิตวิญญาณความเป็นครูสังคมศึกษา
4. การพัฒนาคุณลักษณะที่พึงประสงค์ด้านทักษะการสื่อสารและการใช้เทคโนโลยีเพื่อการเรียนรู้ให้นักศึกษา	4.1 กิจกรรมเสริมสร้างคุณลักษณะที่พึงประสงค์ด้านทักษะการสื่อสารและการใช้เทคโนโลยีเพื่อการเรียนรู้	4.1.1 มีโครงการเสริมสร้างคุณลักษณะที่พึงประสงค์ด้านทักษะการสื่อสาร และการใช้

แผนพัฒนา/เปลี่ยนแปลง	กลยุทธ์	หลักฐาน/ตัวบ่งชี้
		<p>เทคโนโลยีเพื่อการเรียนรู้ในระหว่างการศึกษา</p> <p>4.1.2 มีการประเมินและติดตามผลการพัฒนาทักษะการสื่อสารและการใช้เทคโนโลยีเพื่อการเรียนรู้ของนักศึกษาในระหว่างศึกษาในหลักสูตร</p>
5. การประเมินและปรับปรุงหลักสูตร	5.1 การประเมินและพัฒนาหลักสูตร	<p>5.1.1 ประเมินหลักสูตรระหว่างใช้หลักสูตรโดยคณะกรรมการภายในสาขาวิชาประชุมร่วมกันเป็นระยะอย่างต่อเนื่อง</p> <p>5.1.2 มีการประเมินหลักสูตรโดยนักศึกษาปัจจุบัน บัณฑิตที่สำเร็จการศึกษาจากหลักสูตรและผู้มีส่วนเกี่ยวข้อง</p> <p>5.1.3 ประเมินโดยผู้ทรงคุณวุฒิจากภายนอก</p>
6. การพัฒนาคณาจารย์	<p>6.1 การพัฒนาคณาจารย์ผู้สอนในด้านการสอนที่เน้นผู้เรียนเป็นสำคัญและเสริมสร้างทักษะทางปัญญา</p> <p>6.2 การพัฒนาวิชาการและวิชาชีพอื่นๆ</p>	<p>6.1.1 มีการประเมินและติดตามผลการสอนที่เน้นผู้เรียนเป็นสำคัญและเสริมสร้างทักษะทางปัญญา</p> <p>6.1.2 จัดโครงการอบรมการสอนที่เน้นผู้เรียนเป็นสำคัญและเสริมสร้างทักษะทางปัญญา</p> <p>6.2.1 กระตุ้นให้อาจารย์ทำวิจัยและผลงานวิชาการ เพื่อความก้าวหน้าในสายวิชาการ</p>

แผนพัฒนา/เปลี่ยนแปลง	กลยุทธ์	หลักฐาน/ตัวบ่งชี้
		6.2.2 พัฒนาคณาจารย์ด้านการบริหาร งบประมาณ บุคลากร และวัสดุ อุปกรณ์ เพื่อความก้าวหน้าในการเป็นผู้บริหารต่อไป

หมวดที่ 3 ระบบการจัดการศึกษา การดำเนินการ และโครงสร้างของหลักสูตร

1. ระบบการจัดการศึกษา

1.1 ระบบ

ระบบการจัดการศึกษา ใช้ระบบทวิภาค โดย 1 ปีการศึกษา แบ่งออกเป็น 2 ภาคการศึกษา ปกติ 1 ภาคการศึกษาปกติ มีระยะเวลาไม่น้อยกว่า 15 สัปดาห์

1.2 การจัดการศึกษาภาคฤดูร้อน

มีหรืออาจจะมีการจัดการเรียนการสอนภาคฤดูร้อน โดยขึ้นอยู่กับพิจารณาของ คณะกรรมการประจำหลักสูตร ทั้งนี้ ระยะเวลาการจัดการเรียนการสอน จำนวน 8 สัปดาห์หรือไม่เกิน 9 สัปดาห์ต่อภาคการศึกษา

1.3 การเทียบเคียงหน่วยกิตในระบบทวิภาค

การเทียบเคียงหน่วยกิตในระบบทวิภาคให้เป็นไปตามระเบียบ/ข้อบังคับของมหาวิทยาลัย

2. การดำเนินการหลักสูตร

2.1 วัน-เวลาในการดำเนินการเรียนการสอน

ภาคเรียนที่ 1 เดือนสิงหาคม – เดือนพฤศจิกายน, ภาคเรียนที่ 2 เดือนมกราคม - เดือนเมษายน

2.2 คุณสมบัติของผู้เข้าศึกษา

1. ผู้เข้าศึกษาต้องสำเร็จการศึกษาไม่ต่ำกว่ามัธยมศึกษาตอนปลายหรือเทียบเท่า มีค่านิยมเจตคติที่ดี และมีคุณธรรมที่เหมาะสมกับวิชาชีพครู สอบผ่านข้อสอบวัดคุณลักษณะความเป็นครู และผ่านเกณฑ์ของสำนักงานคณะกรรมการการอุดมศึกษาและ/หรือเป็นไปตามระเบียบข้อบังคับการคัดเลือกซึ่งสถาบันอุดมศึกษาเป็นผู้กำหนด

2. ผ่านการคัดเลือกตามเกณฑ์ของสำนักงานคณะกรรมการการอุดมศึกษา หรือเป็นไปตามข้อบังคับของมหาวิทยาลัยราชภัฏบ้านสมเด็จเจ้าพระยา หรือข้อกำหนดในมาตรฐานวิชาชีพ หรือมาตรฐานคุณวุฒิแห่งชาติ และผ่านการสอบสัมภาษณ์โดยสาขาวิชาสังคมศึกษา

3. มีความถนัดในวิชาชีพครู มีบุคลิกภาพและจิตใจเหมาะสมที่จะเป็นครู

4. ผู้ที่สร้างชื่อเสียงให้กับสถานศึกษาและหน่วยงานที่เกี่ยวข้อง จะได้รับการพิจารณาเป็นกรณี

พิเศษจากคณะกรรมการบริหารหลักสูตร

2.3 ปัญหาของนักศึกษาแรกเข้า

1. นักศึกษามีพื้นฐานความรู้ด้านสังคมศึกษาที่แตกต่างกัน

2. นักศึกษามีปัญหาการปรับตัวเข้ากับลักษณะการเรียนในระดับอุดมศึกษา

2.4 กลยุทธ์ในการดำเนินการเพื่อแก้ไขปัญหา/ข้อจำกัดของนักศึกษา

1. เตรียมความพร้อมนักศึกษาโดยการจัดโครงการปรับพื้นฐานทางวิชาการสังคมศึกษาของนักศึกษาแรกเข้า

2. มีการจัดโครงการพัฒนาอัตลักษณ์นักศึกษาครูสังคมศึกษา เพื่อพัฒนาทักษะจำเป็นพื้นฐานสู่ทักษะวิชาชีพขั้นสูง

2.5 แผนการรับนักศึกษาและผู้สำเร็จการศึกษาในระยะ 5 ปี

ปีการศึกษา	จำนวนนักศึกษา					จำนวนบัณฑิตที่คาดว่าจะสำเร็จการศึกษา
	ปีที่ 1	ปีที่ 2	ปีที่ 3	ปีที่ 4	รวม	
2562	90	-	-	-	90	คาดว่าจะมีผู้จบการศึกษาตลอดหลักสูตร ปีละ 90 คน เริ่มสำเร็จการศึกษา ปี พ.ศ. 2566
2563	90	90	-	-	180	
2564	90	90	90	-	270	
2565	90	90	90	90	360	
2566	90	90	90	90	360	

2.6 งบประมาณตามแผน

2.6.1 งบประมาณรายรับ (หน่วย: บาท)

รายละเอียดรายรับ	ปีงบประมาณ				
	2562	2563	2564	2565	2566
เงินงบประมาณแผ่นดิน งบดำเนินการ	72,000	144,000	216,000	288,000	288,000
เงินบำรุงการศึกษา	2,034,000	4,068,000	6,102,000	8,136,000	8,136,000
รวมรายรับ	2,106,000	4,212,000	6,318,000	8,424,000	8,424,000

2.6.2 งบประมาณรายจ่าย (หน่วย:บาท)

หมวดเงิน	ปีงบประมาณ				
	2562	2563	2564	2565	2566
งบดำเนินการ					
- ค่าตอบแทน	508,500	1,017,000	1,525,500	2,034,000	2,034,000
- ค่าใช้สอย	610,200	1,220,400	1,830,600	2,440,800	2,440,800
- ค่าวัสดุ	508,500	1,017,000	1,525,500	2,034,000	2,034,000
- ค่าดำเนินการ ระดับมหาวิทยาลัย	406,800	813,600	1,220,400	1,627,200	1,627,200
รวมรายจ่าย	2,034,000	4,068,000	6,102,000	8,136,000	12,017,440
จำนวนนักศึกษา	90	180	270	360	360
ค่าใช้จ่ายต่อหัว ในการผลิตบัณฑิต	22,600	22,600	22,600	22,600	22,600

2.7 ระบบการศึกษา

แบบชั้นเรียน แบบอื่น ๆ (ระบุ)

2.8 การเทียบโอนหน่วยกิต รายวิชาและการลงทะเบียนเรียนข้ามสถาบันอุดมศึกษา

การยกเว้นหรือเทียบโอนหน่วยกิตได้ตามระเบียบ/ข้อบังคับของมหาวิทยาลัย

3. หลักสูตรและอาจารย์ผู้สอน

3.1 หลักสูตร

3.1.1 จำนวนหน่วยกิต

จำนวนหน่วยกิตรวมตลอดหลักสูตร ไม่น้อยกว่า 138 หน่วยกิต

3.1.2 โครงสร้างหลักสูตร

โครงสร้างหลักสูตรแบ่งเป็นหมวดวิชาที่สอดคล้องกับที่กำหนดไว้ในเกณฑ์มาตรฐานหลักสูตรของกระทรวงศึกษาธิการ ดังนี้

1) หมวดวิชาศึกษาทั่วไป	ไม่น้อยกว่า	30	หน่วยกิต
1.1) กลุ่มวิชาศึกษาทั่วไปบังคับ		23	หน่วยกิต
1.1.1) กลุ่มวิชาภาษา		9	หน่วยกิต
1.1.2) กลุ่มวิชามนุษยศาสตร์และสังคมศาสตร์		7	หน่วยกิต
1.1.3) กลุ่มวิชาวิทยาศาสตร์และคณิตศาสตร์		6	หน่วยกิต
1.1.4) กลุ่มวิชาพลศึกษา		1	หน่วยกิต
1.2) กลุ่มวิชาศึกษาทั่วไปเลือก	ไม่น้อยกว่า	7	หน่วยกิต
1.2.1) กลุ่มวิชาภาษา	ไม่น้อยกว่า	2	หน่วยกิต
1.2.2) กลุ่มวิชามนุษยศาสตร์และสังคมศาสตร์	ไม่น้อยกว่า	5	หน่วยกิต
2) หมวดวิชาเฉพาะด้าน	ไม่น้อยกว่า	102	หน่วยกิต
2.1) กลุ่มวิชาชีพครู	ไม่น้อยกว่า	38	หน่วยกิต
2.1.1) วิชาชีพครู		24	หน่วยกิต
2.1.2) วิชาฝึกปฏิบัติการสอนในสถานศึกษา	ไม่น้อยกว่า	14	หน่วยกิต
2.2) กลุ่มวิชาเอก	ไม่น้อยกว่า	64	หน่วยกิต
2.2.1) วิชาเอกบังคับ	ไม่น้อยกว่า	42	หน่วยกิต
2.2.2) วิชาเอกเลือก	ไม่น้อยกว่า	22	หน่วยกิต
3) หมวดวิชาเลือกเสรี	ไม่น้อยกว่า	6	หน่วยกิต

3.1.3 รายวิชา

1) หมวดวิชาศึกษาทั่วไป	ไม่น้อยกว่า	30	หน่วยกิต
1.1) วิชาศึกษาทั่วไปบังคับ		23	หน่วยกิต
(1) กลุ่มวิชาภาษา		9	หน่วยกิต
9111101	ภาษาไทยเพื่อการสื่อสาร Thai for Communication		3(2-2-5)
9111102	ภาษาอังกฤษเพื่อการสื่อสาร English for Communication		3(2-2-5)
9111103	ภาษาอังกฤษในชีวิตประจำวัน English in Everyday Use		3(2-2-5)
(2) กลุ่มวิชามนุษยศาสตร์และสังคมศาสตร์		7	หน่วยกิต
9121101	ทักษะชีวิต Life Skills		3(3-0-6)
9121102	สังคมไทยและสังคมโลกในศตวรรษที่ 21 Thai and Global Society in 21 st Century		3(3-0-6)
9121103	ความเป็นพลเมือง Active Citizenship		1(1-0-2)
(3) กลุ่มวิชาวิทยาศาสตร์และคณิตศาสตร์		6	หน่วยกิต
9131101	วิทยาศาสตร์และเทคโนโลยีในชีวิตประจำวัน Science and Technology in Everyday Use		3(2-2-5)
9131102	ทักษะการเรียนรู้และแก้ปัญหาเชิงคณิตศาสตร์ Learning and Problem Solving Skills in Mathematics		3(2-2-5)
(4) กลุ่มวิชาพลศึกษา		1	หน่วยกิต
9141101	กิจกรรมทางกายเพื่อชีวิต Physical Activities for Life		1(0-2-1)

1.2) วิชาศึกษาทั่วไปเลือก	ไม่น้อยกว่า	7	หน่วยกิต
(1) กลุ่มวิชาภาษา	ไม่น้อยกว่า	2	หน่วยกิต
9112101	ภาษาและวัฒนธรรมลาว Lao Language and Culture		3(2-2-5)
9112102	ภาษาและวัฒนธรรมพม่า Burmese Language and Culture		3(2-2-5)
9112103	ภาษาและวัฒนธรรมเวียดนาม Vietnamese Language and Culture		3(2-2-5)
9112104	ภาษาและวัฒนธรรมเขมร Cambodian language and Culture		3(2-2-5)
9112105	ภาษาและวัฒนธรรมมลายู Malay Language and Culture		3(2-2-5)
9112106	ภาษาและวัฒนธรรมจีน Chinese Language and Culture		3(2-2-5)
9112107	ภาษาและวัฒนธรรมญี่ปุ่น Japanese Language and Culture		3(2-2-5)
9112108	ภาษาและวัฒนธรรมเกาหลี Korean Language and Culture		3(2-2-5)
9192301	การใช้ภาษาอังกฤษและการสื่อสาร English Language Use and Communication		2(1-2-3)
(2) กลุ่มวิชามนุษยศาสตร์และสังคมศาสตร์	ไม่น้อยกว่า	5	หน่วยกิต
9122201	การจัดการสมัยใหม่และภาวะผู้นำ Modern Management and Leadership		3(3-0-6)
9122202	การสื่อสารในชีวิตประจำวัน Communications in Everyday Life		3(3-0-6)
9122203	สุนทรียะทางศิลปกรรม Aesthetics of Fine and Applied Arts		3(3-0-6)
9122204	ความสุขแห่งชีวิต Happiness of Life		3(3-0-6)
9192302	ศาสตร์พระราชานำเพื่อการพัฒนาท้องถิ่น King's Philosophy for Locality Development		2(2-0-4)

2) หมวดวิชาเฉพาะด้าน	ไม่น้อยกว่า	102 หน่วยกิต
2.1) กลุ่มวิชาชีพครู		38 หน่วยกิต
2.1.1) วิชาชีพครู		24 หน่วยกิต
1190101	คุณธรรม จริยธรรม จรรยาบรรณ และจิตวิญญาณความเป็นครู Morals, Ethics, Code of Ethics, and Teachers' Spirituality	2(2-0-4)
1190102	ปรัชญาการศึกษา Philosophy of Education	3(3-0-6)
1190103	จิตวิทยาสำหรับครู Psychology for Teachers	3(3-0-6)
1190201	การพัฒนาหลักสูตร Curriculum Development	3(3-0-6)
1190202	การวัดและประเมินผลการเรียนรู้ Learning Measurement and Evaluation	3(3-0-6)
1190203	นวัตกรรมและเทคโนโลยีสารสนเทศเพื่อ การสื่อสารการศึกษาและการเรียนรู้ Innovation and Information Technology for Educational Communication and Learning	2(1-2-3)
1190204	ทักษะการสื่อสารและวัฒนธรรมสำหรับครู Communication Skills and Culture for Teachers	2(2-0-4)
1190301	วิทยาการจัดการเรียนรู้ Learning Management Science	3(3-0-6)
1190302	การวิจัยและพัฒนานวัตกรรมการเรียนรู้ Learning Innovation Research and Development	3(3-0-6)

2.1.2) วิชาฝึกปฏิบัติการสอนในสถานศึกษา		14 หน่วยกิต
1190205	การฝึกปฏิบัติวิชาชีพรูในสถานศึกษา 1 Practicum 1	1(120)
1190303	การฝึกปฏิบัติวิชาชีพรูในสถานศึกษา 2 Practicum 2	1(120)
1190401	การปฏิบัติการสอนในสถานศึกษา 1 Internship 1	6(720)
1190402	การปฏิบัติการสอนในสถานศึกษา 2 Internship 2	6(720)

2.2) กลุ่มวิชาเอก ไม่น้อยกว่า 64 หน่วยกิต

2.2.1 วิชาเอกบังคับ ไม่น้อยกว่า 42 หน่วยกิต

2194101	สังคมวิทยาเบื้องต้น Introduction to Sociology	3 (2-2-5)
2194102	ศาสนาเปรียบเทียบ Comparative Religions	3 (2-2-5)
2194103	การใช้เหตุผลสำหรับประเด็นทางสังคมและ ตรรกศาสตร์ Reasoning for Social Issues and Logic	3 (2-2-5)
2194104	อารยธรรมโลก World Civilizations	3 (2-2-5)
2194105	การเมืองการปกครองไทย Thai Politics and Government	3 (2-2-5)
2194106	ประวัติศาสตร์ไทย History of Thailand	3 (2-2-5)
2194107	ภูมิศาสตร์กายภาพ Physical Geography	3 (2-2-5)
2194201	ประวัติศาสตร์เอเชียตะวันออกเฉียงใต้ History of Southeast Asia	3 (2-2-5)
2194202	ภูมิศาสตร์เทคนิค Geographic Techniques	3 (2-2-5)

2194203	เศรษฐศาสตร์เบื้องต้น Introduction to Economics	3 (2-2-5)
2194204	กฎหมายเบื้องต้น Introduction to Law	3 (2-2-5)
2194205	ภูมิศาสตร์มนุษย์ Human Geography	3 (2-2-5)
2194206	ธนบุรีศึกษา Thonburi Studies	3 (2-2-5)
2194301	การสร้างนวัตกรรมและวิธีวิทยาการสอนสังคม ศึกษา Innovation and Social Studies Teaching Methodology	3 (2-2-5)

2.2.1 วิชาเอกเลือก ไม่น้อยกว่า 22 หน่วยกิต

เลือกอย่างน้อยด้านละ 1 รายวิชา รวมวิชาเอกเลือกไม่น้อยกว่า 22 หน่วยกิต

ด้านปรัชญาและศาสนา

2194108	ประวัติปรัชญาตะวันออกและตะวันตก History of Eastern and Western Philosophy	3 (3-0-6)
2194109	ปรัชญาศาสนา Philosophy of Religion	3 (3-0-6)
2194207	ญาณวิทยาและญาณวิทยาสังคมเบื้องต้น Introduction to Epistemology and Social Epistemology	3 (3-0-6)
2194302	ปรัชญาการศึกษาเพื่อสังคมประชาธิปไตย Philosophy of Education for Democratic Society	3 (3-0-6)
2194303	จริยศาสตร์ Ethics	3 (2-2-5)
2194304	พุทธศาสนาในสังคมไทย Buddhism in Thai Society	3 (2-2-5)
2194305	ศาสนาอิสลามในสังคมไทย Islam in Thai Society	3 (2-2-5)

2194306	ศาสนาฮินดูในสังคมไทย Hinduism in Thai Society	3 (2-2-5)
2194307	ศาสนาคริสต์ในสังคมไทย Christianity in Thai Society	3 (2-2-5)
ด้านสังคมวิทยา มานุษยวิทยา ภาษา และวัฒนธรรม		
2194212	ภาษาอังกฤษสำหรับครูสังคมศึกษา English for Social Studies Teachers	2 (1-2-3)
2194308	ท้องถิ่นศึกษา Local Studies	3 (2-2-5)
2194309	สังคมและวัฒนธรรมไทย Thai Society and Culture	3 (2-2-5)
2194310	ปัญหาสังคม Social Problems	3 (2-2-5)
ด้านภูมิศาสตร์		
2194311	ภูมิศาสตร์ประเทศไทย Geography of Thailand	3 (2-2-5)
2194312	ภูมิศาสตร์เอเชียตะวันออกเฉียงใต้ Geography of Southeast Asia	2 (2-2-5)
2194313	ภูมิศาสตร์ยุโรปและแอฟริกา Geography of Europe and Africa	3 (2-2-5)
2194314	ภูมิศาสตร์เอเชีย ออสเตรเลียและโอเชียเนีย Geography of Asia, Australia and Oceania	3 (2-2-5)
2194315	ภูมิศาสตร์อเมริกาเหนือและอเมริกาใต้ Geography of North and South America	3 (2-2-5)
2194316	ภูมิศาสตร์การตั้งถิ่นฐาน Geography of Settlement	3 (2-2-5)
2194317	ภูมิศาสตร์เมือง Urban Geography	3 (2-2-5)
2194318	ภูมิศาสตร์เศรษฐกิจ Economic Geography	3 (2-2-5)

2194319	ภูมิศาสตร์การพัฒนา Geography of Development	3 (3-0-6)
2194320	ภูมิศาสตร์พฤติกรรม Behavioral Geography	3 (2-2-5)
2194321	การจัดการทรัพยากรธรรมชาติและสิ่งแวดล้อม Natural Resources and Environmental Management	3 (2-2-5)
ด้านประวัติศาสตร์		
2194322	ประวัติศาสตร์ยุโรป History of Europe	3 (2-2-5)
2194323	เหตุการณ์โลกร่วมสมัย Contemporary World Affair	3 (2-2-5)
2194324	ประวัติศาสตร์เอเชียใต้ History of South Asia	3 (3-0-6)
2194325	ประวัติศาสตร์จีน History of China	3 (3-0-6)
2194326	ประวัติศาสตร์ญี่ปุ่น-เกาหลี History of Japan and Korea	3 (3-0-6)
2194327	ประวัติศาสตร์ตะวันออกกลาง History of the Middle East	3 (2-2-5)
2194328	ประวัติศาสตร์สหรัฐอเมริกา History of the United States of America	3 (3-0-6)
2194329	ประวัติศาสตร์รัสเซีย History of Russia	3 (3-0-6)
2194330	ประวัติศาสตร์สงครามเย็น History of Cold War	3 (3-0-6)
2194331	ประวัติศาสตร์สังคมไทย Social History of Thailand	3 (2-2-5)
2194332	โบราณคดีเบื้องต้น Introduction to Archaeology	3 (2-2-5)

2194333	วิธีการทางประวัติศาสตร์ Historical Methods	3 (2-2-5)
ด้านนิติศาสตร์และรัฐศาสตร์		
2194334	ปรัชญาการเมืองเบื้องต้น Introduction to Political Philosophy	3 (2-2-5)
2194335	ความรู้เบื้องต้นเกี่ยวกับความสัมพันธ์ ระหว่างประเทศ Introduction to International Relations	3 (3-0-6)
2194336	กฎหมายกับสังคมไทย Laws and Thai Society	3 (3-0-6)
2194337	การปกครองส่วนท้องถิ่นของไทย Thai Local Government	3 (3-0-6)
2194338	สถาบันทางกฎหมาย การเมืองและรัฐธรรมนูญ Judico-Political Institutions and the Constitution	3 (3-0-6)
2194339	สิทธิมนุษยชนและสันติศึกษาร่วมสมัย Contemporary Human Rights and Peace Studies	3 (3-0-6)
2194340	การเมืองไทยกับกระบวนการเคลื่อนไหว ทางสังคม Thai Politics and Social Movement	3 (3-0-6)
2194341	ทฤษฎีประชาธิปไตยและกระบวนการเป็น ประชาธิปไตย Democratic Theories and Democratization	3 (3-0-6)
2194342	ความคิดทางการเมืองทวนกระแส Critical Political Thoughts	3 (3-0-6)
ด้านเศรษฐศาสตร์		
2194208	การพัฒนาเศรษฐกิจและสังคมไทย Economic and Social Development of Thailand	3 (2-2-5)

2194209	เศรษฐศาสตร์สหกรณ์ Cooperative Economics	3 (3-0-6)
2194210	เศรษฐศาสตร์การเกษตร Agricultural Economics	3 (3-0-6)
2194211	เศรษฐศาสตร์การเงินและการคลัง Monetary and Fiscal Economics	3 (2-2-5)
2194343	เศรษฐศาสตร์ระหว่างประเทศ International Economics	3 (2-2-5)
	ด้านการสอนสังคมศึกษา	
2194344	การพัฒนาหลักสูตรสังคมศึกษา Social Studies Curriculum Development	3 (2-2-5)
2194345	การวิจัยเชิงปฏิบัติการทางสังคมศึกษา Action Research on Social Studies	2 (1-2-3)

3) หมวดวิชาเลือกเสรี

ไม่น้อยกว่า 6 หน่วยกิต

ให้เลือกเรียนวิชาใดๆ ในหลักสูตรของมหาวิทยาลัยราชภัฏบ้านสมเด็จเจ้าพระยา โดยไม่ซ้ำกับรายวิชาที่เคยเรียนมาแล้ว และต้องไม่เป็นรายวิชาที่กำหนดให้เรียนโดยไม่นับหน่วยกิตรวมในเกณฑ์การสำเร็จหลักสูตรของสาขาวิชานี้

แผนการศึกษา

สาขาวิชาสังคมศึกษา จัดแผนการเรียนรายภาค ดังนี้

ปีที่ 1 ภาคการศึกษาที่ 1			
หมวดวิชา	รหัสวิชา	ชื่อวิชา	หน่วยกิต
	9121101	ทักษะชีวิต	3(3-0-6)
	9121102	สังคมไทยสังคมโลกในศตวรรษที่ 21	3(3-0-6)
	9121103	ความเป็นพลเมือง	1(1-0-2)
วิชาชีพครู	1190102	ปรัชญาการศึกษา	3(3-0-6)
วิชาเอก	2194101	สังคมวิทยาเบื้องต้น	3(2-2-5)
	2194102	ศาสนาเปรียบเทียบ	3(2-2-5)
	2194103	การใช้เหตุผลสำหรับประเด็นทางสังคมและ ตรรกศาสตร์	3(2-2-5)
	2194104	อารยธรรมโลก	3(2-2-5)
	รวม		22

ปีที่ 1 ภาคการศึกษาที่ 2			
หมวดวิชา	รหัสวิชา	ชื่อวิชา	หน่วยกิต
วิชาศึกษาทั่วไป	9111101	ภาษาไทยเพื่อการสื่อสาร	3(2-2-5)
	9111102	ภาษาอังกฤษเพื่อการสื่อสาร	3(2-2-5)
	9141101	กิจกรรมทางกายเพื่อชีวิต	1(0-2-1)
วิชาชีพครู	1190101	คุณธรรม จริยธรรม จรรยาบรรณ และจิต วิญญาณความเป็นครู	2(2-0-4)
	1190103	จิตวิทยาสำหรับครู	3(3-0-6)
วิชาเอก	2194105	การเมืองการปกครองไทย	3(2-2-5)
	2194106	ประวัติศาสตร์ไทย	3(2-2-5)
	2194107	ภูมิศาสตร์กายภาพ	3(2-2-5)
	รวม		21

ปีที่ 2 ภาคการศึกษาที่ 1			
หมวดวิชา	รหัสวิชา	ชื่อวิชา	หน่วยกิต
วิชาศึกษาทั่วไป	9111103	ภาษาอังกฤษในชีวิตประจำวัน	3(2-2-5)
วิชาชีพครู	1190202	การวัดและประเมินผลการเรียนรู้	3(2-2-5)
	1190203	นวัตกรรมและเทคโนโลยีสารสนเทศเพื่อการสื่อสารการศึกษาและการเรียนรู้	2(1-2-3)
	1190205	การฝึกปฏิบัติวิชาชีพครูในสถานศึกษา 1	1(120)
วิชาเอก	2194201	ประวัติศาสตร์เอเชียตะวันออกเฉียงใต้	3(2-2-5)
	2194202	ภูมิศาสตร์เทคนิค	3(2-2-5)
	2194203	เศรษฐศาสตร์เบื้องต้น	3(2-2-5)
	2194204	กฎหมายเบื้องต้น	3(2-2-5)
		รวม	21

ปีที่ 2 ภาคการศึกษาที่ 2			
หมวดวิชา	รหัสวิชา	ชื่อวิชา	หน่วยกิต
วิชาศึกษาทั่วไป	912XXXX	วิชาศึกษาทั่วไปเลือก (กลุ่มมนุษยศาสตร์และสังคมศาสตร์)	3
วิชาชีพครู	1190201	การพัฒนาหลักสูตร	3(3-0-6)
	1190205	ทักษะการสื่อสารและวัฒนธรรมสำหรับครู	2(2-0-4)
วิชาเอก	2194205	ภูมิศาสตร์มนุษย์	3(2-2-5)
	2194206	ธนบุรีศึกษา	3(2-2-5)
	2194XXX	วิชาเอกเลือก	3(2-2-5)
	2194XXX	วิชาเอกเลือก	2(1-2-3)
		รวม	19

ปีที่ 3 ภาคการศึกษาที่ 1			
หมวดวิชา	รหัสวิชา	ชื่อวิชา	หน่วยกิต
วิชาศึกษาทั่วไป	9131102	ทักษะการเรียนรู้และแก้ปัญหาเชิง คณิตศาสตร์	3(2-2-5)
	919XXXX	วิชาศึกษาทั่วไปเลือก (กลุ่มมนุษยศาสตร์และสังคมศาสตร์)	2
วิชาชีพครู	1190302	การวิจัยและพัฒนานวัตกรรมการเรียนรู้	3(3-0-6)
	1190303	การฝึกปฏิบัติวิชาชีพครูในสถานศึกษา 2	1(120)
วิชาเอก	2194XXX	วิชาเอกเลือก	3(2-2-5)
	2194XXX	วิชาเอกเลือก	3(2-2-5)
	2194XXX	วิชาเอกเลือก	3(2-2-5)
	2194XXX	วิชาเอกเลือก	3(2-2-5)
รวม			21

ปีที่ 3 ภาคการศึกษาที่ 2			
หมวดวิชา	รหัสวิชา	ชื่อวิชา	หน่วยกิต
วิชาศึกษาทั่วไป	9131101	วิทยาศาสตร์และเทคโนโลยีใน ชีวิตประจำวัน	3(2-2-5)
	919XXXX	วิชาศึกษาทั่วไปเลือก (กลุ่มภาษา)	2
วิชาชีพครู	1190301	วิทยาการจัดการเรียนรู้	3(3-0-6)
วิชาเอก	2194301	การสร้างนวัตกรรมและวิธีวิทยาการสอน สังคมศึกษา	3(2-2-5)
	2194XXX	วิชาเอกเลือก	2(1-2-3)
	2194XXX	วิชาเอกเลือก	3(2-2-5)
	2194XXX	วิชาเลือกเสรี	3(2-2-5)
	2194XXX	วิชาเลือกเสรี	3(2-2-5)
รวม			22

ปีที่ 4 ภาคการศึกษาที่ 1			
หมวดวิชา	รหัสวิชา	ชื่อวิชา	หน่วยกิต
วิชาชีพครู	1190401	การปฏิบัติการสอนในสถานศึกษา 1	6(720)
รวม			6

ปีที่ 4 ภาคการศึกษาที่ 2			
หมวดวิชา	รหัสวิชา	ชื่อวิชา	หน่วยกิต
วิชาชีพครู	1190402	การปฏิบัติการสอนในสถานศึกษา 2	6(720)
รวม			6

3.1.5 ความคาดหวังของผลลัพธ์การเรียนรู้เมื่อสิ้นปีการศึกษา

ชั้นปีที่	รายละเอียด
1	<p>1. นักศึกษาครุมีความรู้ความสามารถในการใช้ภาษาในการสื่อสารอย่างมีประสิทธิภาพ มีทักษะการแสวงหาความรู้ตลอดชีวิตเพื่อพัฒนาตนเองอย่างต่อเนื่อง มีจิตอาสาและสำนึกสาธารณะเป็นพลเมืองที่มีคุณค่าของสังคมไทยและสังคมโลก เข้าใจและเห็นคุณค่าตนเองผู้อื่นและสังคม มีสุขภาพกายสุขภาพจิตที่สมบูรณ์</p> <p>2. นักศึกษาครุมีความรักและศรัทธาในความเป็นครู</p> <p>3. นักศึกษาครุมีความเข้าใจรู้บทบาทหน้าที่ของความเป็นพลเมืองตามหลักประชาธิปไตย อันมีพระมหากษัตริย์ทรงเป็นประมุข มีทักษะการสืบเสาะแสวงหาองค์ความรู้ทางสังคมศึกษา</p>
2	<p>1. นักศึกษาครุมีจิตสำนึกในความเป็นไทย เข้าใจและเห็นคุณค่าของศิลปวัฒนธรรม สามารถใช้ภาษาเพื่อการสื่อสารในชีวิตประจำวันได้อย่างมีประสิทธิภาพ มีทักษะการคิดแบบองค์รวม</p> <p>2. นักศึกษาครุมีทักษะการออกแบบและการจัดการเรียนรู้ รอบรู้งานในบทบาทหน้าที่ครู</p> <p>3. นักศึกษาครุมีทักษะการคิดทางสังคมศึกษาในบริบทที่มีความหลากหลายท่ามกลางการเปลี่ยนแปลงได้</p>
3	<p>1. นักศึกษาครุมีส่วนร่วมในการเป็นผู้นำในการขับเคลื่อนยุทธศาสตร์ ตามศาสตร์พระราชาบนฐานของปรัชญาเศรษฐกิจพอเพียง สามารถใช้เทคโนโลยีสารสนเทศอย่างรู้เท่าทัน มีความสามารถในการคิดวิเคราะห์แก้ปัญหาอย่างสร้างสรรค์ สามารถใช้ภาษาต่างประเทศเพื่อการสื่อสารอย่างมีประสิทธิภาพ</p>

ชั้นปีที่	รายละเอียด
	<p>2. นักศึกษาครูมีทักษะการจัดการเรียนรู้ การวิจัยและพัฒนานวัตกรรม ตลอดจนมีความสามารถในการปฏิบัติงานผู้ช่วยครู</p> <p>3. นักศึกษาครูสามารถแลกเปลี่ยนถ่ายทอดองค์ความรู้สู่ท้องถิ่นและชุมชน มีความเข้าใจในเรื่องคุณค่าและความดีพื้นฐานของหลักการทางทฤษฎีที่หลากหลาย สามารถจัดการเรียนรู้สังคมศึกษาเชิงประยุกต์ได้อย่างเหมาะสมและสร้างสรรค์</p>
4	<p>1. นักศึกษาครูมีความสามารถในการจัดการเรียนรู้ มีความรู้และประสบการณ์วิชาชีพ ตลอดจนมีความสามารถในการปฏิบัติงานหน้าที่ครู</p> <p>2. นักศึกษาครูมีองค์ความรู้ทางสังคมศึกษา ปฏิบัติตนตามจรรยาบรรณวิชาชีพ และมีความพร้อมสู่การเป็นครูสังคมศึกษามืออาชีพ</p>

3.1.6 คำอธิบายรายวิชา

1) หมวดวิชาศึกษาทั่วไป

9111101 ภาษาไทยเพื่อการสื่อสาร 3(2-2-5)

Thai for Communication

ความรู้เบื้องต้นเกี่ยวกับการสื่อสาร การฝึกทักษะการรับสารและส่งสารอย่างสร้างสรรค์ การบูรณาการทักษะการส่งสาร และรับสารเพื่อใช้ในชีวิตประจำวัน การตีความ การรู้เท่าทันสาร การใช้ภาษาเพื่อการสื่อสารในสังคมปัจจุบัน

An introductory of language for communication; practicing language skills for creative receiving and sending message; integrating language skills for communication in everyday use; message interpretation and literacy; language usage for communication in current society

9111102 ภาษาอังกฤษเพื่อการสื่อสาร 3(2-2-5)

English for Communication

โครงสร้างไวยากรณ์ภาษาอังกฤษที่ปรากฏในงานเขียนภาษาอังกฤษรูปแบบต่างๆ ในชีวิตประจำวัน การฝึกใช้โครงสร้างไวยากรณ์ภาษาอังกฤษในการพูด ฟัง อ่านและเขียนเพื่อการสื่อสารในชีวิตประจำวัน ทั้งในเหตุการณ์ที่เป็นอดีต ปัจจุบันและอนาคต

English structures in various forms of English writing in everyday use; practice using English structures for communication in listening, speaking, reading, and writing skills in everyday use in the past, present, and future situations

9111103 ภาษาอังกฤษในชีวิตประจำวัน 3(2-2-5)**English in Everyday Use**

ทักษะการสื่อสารภาษาอังกฤษในชีวิตประจำวัน การใช้คำศัพท์ในชีวิตประจำวัน การฟัง การพูด การอ่าน การเขียน ในสถานการณ์ต่างๆ การทักทายและการพูดถึงกิจวัตรประจำวัน งานอดิเรก การเดินทางท่องเที่ยวและโรงแรม การซื้อสินค้า การสั่งอาหารและเครื่องดื่ม การบอกเวลา วัน เดือน ปี การสมัครงาน การนำเสนอในที่ทำงาน

Communication skills in everyday use; everyday vocabularies usage; listening, speaking, reading, and writing in various situations; greeting and routine conversations; hobby; travelling and hotels; shopping; food and beverage ordering; time and date telling; job applications; presentation in working places

9112101 ภาษาและวัฒนธรรมลาว 3(2-2-5)**Lao Language and Culture**

ลักษณะและความเป็นมาของภาษาลาว ทักษะการฟัง พูด อ่าน และเขียนในชีวิตประจำวัน ศิลปะ วัฒนธรรม และประเพณีลาวในบริบทของประชาคมอาเซียน

Background and characteristics of Lao language; listening, speaking, reading, and writing skills in everyday use; arts, culture, and traditions of Laos as one of the ASEAN context

9112102 ภาษาและวัฒนธรรมพม่า 3(2-2-5)**Burmese Language and Culture**

ลักษณะและความเป็นมาของภาษาพม่า ทักษะการฟัง พูด อ่าน และเขียนในชีวิตประจำวัน ศิลปะ วัฒนธรรม และประเพณีพม่าในบริบทของประชาคมอาเซียน

Background and characteristics of Burmese language; listening, speaking, reading, and writing skills in everyday use; arts, culture, and traditions of Myanmar as one of the ASEAN context

- 9112103 ภาษาและวัฒนธรรมเวียดนาม 3(2-2-5)**
Vietnamese Language and Culture
 ลักษณะและความเป็นมาของภาษาเวียดนาม ทักษะการฟัง พูด อ่าน และเขียนในชีวิตประจำวัน ศิลปะ วัฒนธรรม และประเพณีเวียดนามในบริบทของประชาคมอาเซียน
 Background and characteristics of Vietnamese language; listening, speaking, reading, and writing skills in everyday use; arts, culture, and traditions of Vietnam as one of the ASEAN context
- 9112104 ภาษาและวัฒนธรรมเขมร 3(2-2-5)**
Cambodian Language and Culture
 ลักษณะและความเป็นมาของภาษาเขมร ทักษะการฟัง พูด อ่าน และเขียนในชีวิตประจำวัน ศิลปะ วัฒนธรรม และประเพณีเขมรในบริบทของประชาคมอาเซียน
 Background and characteristics of Cambodian language; listening, speaking, reading, and writing skills in everyday use; arts, culture, and traditions of Cambodia as one of the ASEAN context
- 9112105 ภาษาและวัฒนธรรมมลายู 3(2-2-5)**
Malay Language and Culture
 ลักษณะและความเป็นมาของภาษามลายู ทักษะการฟัง พูด อ่าน และเขียนในชีวิตประจำวัน ศิลปะ วัฒนธรรม และประเพณีมลายูในบริบทของประชาคมอาเซียน
 Background and characteristics of Malay language; listening, speaking, reading, and writing skills in everyday use; arts, culture, and traditions of Malaysia as one of the ASEAN context
- 9112106 ภาษาและวัฒนธรรมจีน 3(2-2-5)**
Chinese Language and Culture
 ลักษณะและความเป็นมาของภาษาจีน ทักษะการฟัง พูด อ่าน และเขียนในชีวิตประจำวัน ศิลปะ วัฒนธรรม และประเพณีจีนในบริบทของประชาคมอาเซียนและเอเชียตะวันออกเฉียง
 Background and characteristics of Chinese language; listening, speaking, reading, and writing skills in everyday use; arts, culture, and traditions of China as one of the ASEAN and East Asian context

9112107 ภาษาและวัฒนธรรมญี่ปุ่น **3(2-2-5)**

Japanese Language and Culture

ลักษณะและความเป็นมาของภาษาญี่ปุ่น ทักษะการฟัง พูด อ่าน และเขียนในชีวิตประจำวัน ศิลปะ วัฒนธรรม และประเพณีญี่ปุ่นในบริบทของประชาคมอาเซียนและเอเชียตะวันออกเฉียง

Background and characteristics of Japanese language; listening, speaking, reading, and writing skills in everyday use; arts, culture, and traditions of Japan as one of the ASEAN and East Asian context

9112108 ภาษาและวัฒนธรรมเกาหลี **3(2-2-5)**

Korean Language and Culture

ลักษณะและความเป็นมาของภาษาเกาหลี ทักษะการฟัง พูด อ่าน และเขียนในชีวิตประจำวัน ศิลปะ วัฒนธรรม และประเพณีเกาหลีในบริบทของประชาคมอาเซียนและเอเชียตะวันออกเฉียง

Background and characteristics of Korean language; listening, speaking, reading, and writing skills in everyday use; arts, culture, and traditions of Korea as one of the ASEAN and East Asian context

9192301 การใช้ภาษาอังกฤษและการสื่อสาร **2(1-2-3)**

English Language Use and Communication

การใช้ภาษาอังกฤษเพื่อการสื่อสาร การนำเสนอในหัวข้อที่น่าสนใจ การแสดงความคิดเห็นของตนเอง การถามความคิดเห็นของผู้อื่น การเขียนประสบการณ์ เหตุการณ์ ความคิด และความใฝ่ฝัน การเขียนจดหมายประเภทต่างๆ

English language use for communication; presentation of interesting issues; expression of one's opinions; enquiry of other's opinions; writing experiences, events, thoughts, and ambitions; writing different types of letters

9121101 ทักษะชีวิต 3(3-0-6)

Life Skills

ทักษะที่จำเป็นสำหรับการดำรงชีวิตประจำวัน ทักษะเฉพาะบุคคล ทักษะการติดต่อสื่อสาร ทักษะสังคมและทักษะการประกอบอาชีพ การพัฒนาตน ความฉลาดทางอารมณ์ สุขภาพจิตและการปรับตัว คุณธรรมจริยธรรมและค่านิยมที่พึงประสงค์ การคิดวิเคราะห์ ตัดสินใจและแก้ปัญหาอย่างสร้างสรรค์ การทำงานเป็นทีม การดำรงชีวิตอย่างพอเพียง

Necessary skills for everyday use; intrapersonal skills; communication skills; social and occupational skills; self-development; emotional quotient; mental health and adjustment; virtue, ethics, and values; critical thinking, decision making, and problem solving; team working; living a self-sufficient life

9121102 สังคมไทยและสังคมโลกในศตวรรษที่ 21 3(3-0-6)

Thai and Global Society in 21st Century

สังคมไทยในบริบทโลกในมิติประวัติศาสตร์และอารยธรรมไทย ประชากร วัฒนธรรมไทย บทบาทและความเคลื่อนไหวของศาสนา เศรษฐกิจพอเพียงเพื่อการพัฒนาอย่างยั่งยืน โครงการพระราชดำรินในพระบาทสมเด็จพระปรมินทรมหาภูมิพลอดุลยเดช ประชาชนท้องถิ่น สมาคมประชาชาติแห่งเอเชียตะวันออกเฉียงใต้ (อาเซียน) บริบทของกลุ่มประเทศสมาชิก และคุณูปการของสมเด็จพระยาบรมมหาศรีสุริยวงศ์ (ช่วง บุนนาค) ต่อมหาวิทยาลัยราชภัฏบ้านสมเด็จเจ้าพระยาและประเทศไทย

Thai society in the global society in the dimension of history, Thai civilization, population, Thai culture as well as the movement of religion; self-sufficiency economy for the sustainable development; the royal projects of His Majesty King Bhumibol Adulyadej (King Rama IX); the local scholars; the context of ASEAN community and ASEAN nations; the contributions of Somdej Chow Phya Sri Sury Wongse (Chuang Bunnag) to Bansomdejchaopraya Rajabhat University and Thailand

9121103 ความเป็นพลเมือง 1(1-0-2)
Active Citizenship

หลักการพื้นฐานของการปกครองในระบอบประชาธิปไตยอันมีพระมหากษัตริย์ทรงเป็นประมุข ความหมาย สิทธิและหน้าที่ของพลเมือง จิตสำนึกสาธารณะ ทศนคติ และค่านิยมในความซื่อสัตย์สุจริต ผลกระทบจากการทุจริตที่ส่งผลเสียหายต่อสังคมและประเทศชาติ

Fundamental principles of constitutional monarchy; definition of rights and responsibilities of active citizens; civic-mindedness, attitudes, and values in integrity among the students as well as awareness of the disastrous effects of corruption on the society and country

9122201 การจัดการสมัยใหม่และภาวะผู้นำ 3(3-0-6)
Modern Management and Leadership

แนวคิด ทฤษฎีการจัดการ การจัดการองค์ประกอบการและหน้าที่ต่างๆ ในองค์กร การใช้เทคโนโลยีเพื่อการจัดการองค์กร แนวคิด ทฤษฎีภาวะผู้นำและการทำงานเป็นทีม จริยธรรมและความรับผิดชอบต่อสังคม

Concepts and theories of management, the component management, and various functions in organizations; implementation of technology for organizational management; concepts and theories of leadership and team work; ethics and social responsibilities

9122202 การสื่อสารในชีวิตประจำวัน 3(3-0-6)
Communications in Everyday Use

ความหมายของการสื่อสาร สื่อประเภทต่างๆ การรู้เท่าทันสื่ออย่างมีวิจารณญาณ ความน่าเชื่อถือและคุณค่าเนื้อหาสาร ผลกระทบของสื่อ การบริโภคสื่ออย่างเข้าใจในชีวิตประจำวัน การใช้สื่ออย่างมีความรับผิดชอบต่อสังคมไม่ละเมิดสิทธิส่วนบุคคล จริยธรรม จรรยาบรรณ กฎหมายที่เกี่ยวข้อง

Definitions of communication; types of media; media literacy on the basis of consideration; creditability and content values; media impact; media consumption with understanding in everyday use; using media with social responsibility and without violating personal rights; morality, ethics, and related laws

- 9122203** **สุนทรียะทางศิลปกรรม** **3(3-0-6)**
Aesthetics of Fine and Applied Arts
 ความหมายและทฤษฎีทางสุนทรียะ กระบวนการเรียนรู้ ประสบการณ์ และการประเมิน
 คุณค่าทางความงามของศิลปกรรม ด้านดนตรี ด้านนาฏศิลป์ และด้านทัศนศิลป์
 Definitions and theories of aesthetics; learning process, experience, and
 appreciation of fine and applied arts; music, performing arts, and visual arts
- 9122204** **ความสุขแห่งชีวิต** **3(3-0-6)**
Happiness of Life
 ความหมาย ความสำคัญและปัจจัยที่ทำให้เกิดความสุข แนวคิดทฤษฎีที่เกี่ยวข้องกับ
 ความสุข ศิลปะการดำเนินชีวิตที่มีความสุข สันติสุข การคิดเชิงบวก ความสุขกับการทำงาน งานอดิเรก
 กับการสร้างความสุข จิตสาธารณะเพื่อความสุขของผู้อื่น
 Definitions, importance, and factors creating happiness; concepts and theories
 concerning happiness; art of living a happy life; peace; positive thinking; happiness at work;
 hobbies and creation of happiness; public mind for others' happiness
- 9192302** **ศาสตร์พระราชาเพื่อการพัฒนาท้องถิ่น** **2(2-0-4)**
King's Philosophy for Locality Development
 แนวคิด หลักการของโครงการอันเนื่องมาจากพระราชดำริ การประยุกต์ใช้หลักการ
 ทรงงาน หลักปรัชญาของเศรษฐกิจพอเพียง แนวคิดการพัฒนาแบบยั่งยืนในชีวิตประจำวัน
 การวิเคราะห์ยุทธศาสตร์ฉลาดรู้เพื่อการพัฒนาชุมชนต้นแบบตามศาสตร์พระราชาอย่างเป็นรูปธรรม
 และยั่งยืน การร่วมมือในการทำงานโดยบูรณาการแบบองค์รวมกับภาคีเครือข่าย
 Concepts, principles of Royal Initiative Projects; application of Royal practice,
 philosophy of sufficiency economy and sustainable development approaches to daily life;
 analysis of intellectual strategy for community development concerning the King's
 philosophy concretely and sustainably; holistic-integrated collaboration with partnership
 networks
- 9131101** **วิทยาศาสตร์และเทคโนโลยีในชีวิตประจำวัน** **3(2-2-5)**
Science and Technology in Everyday Use
 การแสวงหาความรู้จากโลกธรรมชาติทั้งทางด้านชีวภาพและกายภาพ ความสำคัญของ
 กระบวนการคิดทางวิทยาศาสตร์ การใช้เทคโนโลยีในชีวิตประจำวัน สารเคมีเป็นพิษและอันตรายจาก

สารเคมี ภาวะโลกร้อน และการเปลี่ยนแปลงสภาพภูมิอากาศ และความสำคัญของการดำรงชีวิตแบบสมดุล

Knowledge inquiry from natural world both in biological and physical fields; importance of scientific thinking process; technology in everyday use; toxic chemicals and chemical hazards; global warming and climate change; importance of balanced living

9131102 ทักษะการเรียนรู้และแก้ปัญหาเชิงคณิตศาสตร์ 3(2-2-5)

Learning and Problem Solving Skills in Mathematics

การพัฒนาทักษะการคิดแบบองค์รวมเชิงตรรกศาสตร์และคณิตศาสตร์ หลักการแก้ปัญหาและวิธีการใช้เหตุผล ข้อมูลและการวิเคราะห์ข้อมูลเบื้องต้น แบบจำลองทางคณิตศาสตร์เบื้องต้น ทักษะการคำนวณเพื่อการเรียนรู้และแก้ปัญหา

Logical and mathematical holistic thinking skills development; problem-solving principles and reasoning methods; data and basic data analysis; fundamental mathematical model; calculation skills for learning and problem solving

9141101 กิจกรรมทางกายเพื่อชีวิต 1(0-2-1)

Physical Activities for Life

ความหมาย ความรู้ ความเข้าใจ และความสำคัญในพื้นฐานของกิจกรรมทางกาย ขั้นตอนในการปฏิบัติกิจกรรมทางกายทั้งในชีวิตประจำวันและยามว่าง เพื่อการมีสุขภาพอนามัยที่ดีโดยผ่านการปฏิบัติ กิจกรรมการเคลื่อนไหว การป้องกันและดูแลสุขภาพ การเสริมสร้างสมรรถภาพทางกาย กิจกรรมกีฬาไทย กีฬาสากล กิจกรรมการออกกำลังกาย กิจกรรมนันทนาการ และกิจกรรมการเคลื่อนไหวทางกายอื่นๆที่เกี่ยวข้อง

Definitions, knowledge, understanding, and importance of physical activity foundations; steps in physical activity performance both in everyday and leisure time in order to possess good health and sanitation by practicing physical activities, protecting and taking care of health, strengthening physical fitness, and playing Thai and international sports including physical exercise, recreation, and other relevant physical activities

(2) หมวดวิชาเฉพาะด้าน

1190101 **คุณธรรม จริยธรรม จรรยาบรรณ และจิตวิญญาณความเป็นครู** 2(2-0-4)

Morals, Ethics, Code of Ethics, and Teachers' Spirituality

ความประพฤติ การปฏิบัติตามจรรยาบรรณของวิชาชีพ การพัฒนาผู้เรียนด้วยจิตวิญญาณความเป็นครู การวิเคราะห์ สังเคราะห์และบูรณาการองค์ความรู้เกี่ยวกับค่านิยมของครู จรรยาบรรณวิชาชีพครู คุณธรรม จริยธรรมสำหรับครู จิตวิญญาณความเป็นครู กฎหมายที่เกี่ยวข้องกับวิชาชีพครู สภาพการณ์การพัฒนาวิชาชีพครู การจัดการเรียนรู้ที่เน้นประสบการณ์ กรณีศึกษา และการฝึกปฏิบัติด้วยการสะท้อนคิด การพัฒนาตนเอง ในการเป็นครูที่ดี ความรอบรู้ ทันสมัย และทันต่อการเปลี่ยนแปลง

Behavior; practice according to code of ethics; learner development with teachers' spirituality; analyzing, synthesizing and integrating body of knowledge about teachers' values; ethics of teaching profession; morals and ethics of teachers; teachers' spirituality; professional laws; professional development situations; experience-based learning management, case study and contemplative practice; self-development for being good teachers; modernity and transformation literacy

1190102 **ปรัชญาการศึกษา** 3(3-0-6)

Philosophy of Education

การวิเคราะห์ ปรัชญา หลักการ แนวคิด ทฤษฎีการศึกษา วิวัฒนาการของการศึกษาไทยและการศึกษาโลก การจัดการคุณภาพการศึกษา ระบบสารสนเทศเพื่อการบริหารจัดการคุณภาพของสถานศึกษา การเปลี่ยนแปลงการศึกษาตามบริบทของสังคม เศรษฐกิจ นโยบาย ยุทธศาสตร์ และแผนงาน บริบทการจัดการศึกษาของโรงเรียนแต่ละระดับการศึกษาและประเภทการศึกษา การออกแบบและการดำเนินการประกันคุณภาพการศึกษา การสะท้อนคิด และการประยุกต์ใช้

Analysis of Philosophy, principles, concepts, educational concepts and theories; evaluation of Thai education and world educational; educational quality management and administration; information system for school quality management and administration; educational change through context of social, economic, policies, strategies, and plans; school management in education levels and type; design and operation on educational quality assurance; reflections and application

1190103 จิตวิทยาสำหรับครู 3(3-0-6)
Psychology for Teachers

หลักการ แนวคิด ทฤษฎีทางจิตวิทยาพัฒนาการ จิตวิทยาการศึกษา และจิตวิทยาให้คำปรึกษา การวิเคราะห์ การแก้ปัญหา และการประยุกต์ใช้ความรู้ทางจิตวิทยา ศาสตร์ทางสมอง เพื่อการจัดการเรียนรู้ การส่งเสริมพัฒนาการผู้เรียนตามศักยภาพและช่วงวัย ผู้เรียนที่มีความต้องการพิเศษ การศึกษารายกรณี การพัฒนาผู้เรียนด้วยจิตวิญญาณความเป็นครู การใช้การสะท้อนคิดเพื่อการออกแบบ การดูแล การช่วยเหลือ และการพัฒนาผู้เรียนเป็นรายบุคคลตามศักยภาพ การพัฒนาตนเองในการเป็นครูที่ดี มีความรอบรู้ ทันสมัย และทันต่อการเปลี่ยนแปลง การให้คำแนะนำ การให้ข้อมูลย้อนกลับแก่ผู้ปกครองและผู้เกี่ยวข้องเพื่อส่งเสริมพัฒนาการของผู้เรียน การสร้างความร่วมมือในการพัฒนาผู้เรียนและรายงานผลการพัฒนาคุณภาพผู้เรียนได้อย่างเป็นระบบ

Principles, concepts, theories of developmental psychology, educational psychology, and counseling psychology; analysis, problem solving, and application of psychological knowledge; neuro science for learning management; promoting development of learners according to their potential and ages; learners with special needs; case study; developing learners with teachers' spirituality; contemplation for designing, caring, facilitating and developing individual learners according to their potential; developing oneself to be a good teacher with knowledge, modernity and transformation literacy; counseling; providing feedbacks to parents and related parties for the sake of learners' development; fostering cooperation in developing learners and reporting results of improving learners' qualities systematically

1190201 การพัฒนาหลักสูตร 3(3-0-6)
Curriculum Development

หลักการ แนวคิด ทฤษฎีการพัฒนาหลักสูตร พื้นฐานทางปรัชญาการศึกษา จิตวิทยา สังคม วัฒนธรรม และเทคโนโลยีในการพัฒนาหลักสูตร วิวัฒนาการของหลักสูตรในประเทศไทย รูปแบบของหลักสูตร กระบวนการพัฒนาหลักสูตร การนำหลักสูตรไปใช้ การประเมินและปรับปรุงหลักสูตร หลักสูตรแกนกลาง หลักสูตรสถานศึกษา หลักสูตรการศึกษาขั้นพื้นฐาน ปัญหาและแนวโน้มในการพัฒนาหลักสูตร การออกแบบและพัฒนาหลักสูตรสถานศึกษา

Principles, concepts, theories of curriculum development; foundation of educational philosophy, psychology, society, culture and technology for curriculum development; curriculum evolution in Thailand; curriculum patterns; curriculum development processes; curriculum implementation; curriculum assessment and

revision; core curriculum; school curriculum; basic education curriculum; problems and trends in curriculum development; school curriculum design and development

1190202 การวัดและประเมินผลการเรียนรู้ 3(3-0-6)

Learning Measurement and Evaluation

หลักการ แนวคิดเกี่ยวกับการวัดและประเมินผลการเรียนรู้ คุณสมบัติของนักวัด ประเมินผล รูปแบบการวัดและประเมินผลการเรียนรู้ พฤติกรรมทางการศึกษา เครื่องมือวัดผลการเรียนรู้ การประเมินผลการเรียนรู้ตามสภาพจริง การประเมินภาคปฏิบัติและการสร้างเครื่องมือวัดผลการเรียนรู้ การตรวจสอบคุณภาพเครื่องมือ สถิติในการวิเคราะห์ข้อมูลเพื่อการวัดและประเมินผลการเรียนรู้ การตัดสินผลการเรียนรู้และการให้ข้อมูลป้อนกลับเพื่อพัฒนาผู้เรียนและการจัดการเรียนรู้

Principles, concepts of learning measurement and evaluation; qualifications of evaluators; learning measurement and evaluation models; educational behavior; learning measurement instruments; authentic assessment; performance assessment and construction of instruments of learning measurement; test validation; statistics for data analysis of learning measurement and evaluation; learning assessment and giving feedback on learners' development and learning management

1190203 นวัตกรรมและเทคโนโลยีสารสนเทศเพื่อการสื่อสารการศึกษา 2(1-2-3)

และการเรียนรู้

Innovation and Information Technology for Educational Communication Learning

หลักการ แนวคิด และทฤษฎี นวัตกรรมและเทคโนโลยีสารสนเทศเพื่อการสื่อสาร การศึกษาและการเรียนรู้ กฎหมายและจรรยาบรรณในการใช้เทคโนโลยีดิจิทัล การใช้เทคโนโลยีดิจิทัล ในการออกแบบการจัดการเรียนรู้ตามธรรมชาติของสาขาวิชาเอกเพื่อพัฒนาผู้เรียนให้มีปัญญา รู้คิด และมีความเป็นนวัตกร ผู้เรียนที่มีความต้องการพิเศษ การวิเคราะห์ การเลือก การออกแบบ การพัฒนา การประเมิน การบูรณาการและการประยุกต์ใช้นวัตกรรมและเทคโนโลยีสารสนเทศเพื่อการสื่อสารการศึกษา และการจัดการเรียนรู้ได้อย่างมีประสิทธิภาพ การไม่ละเมิดทรัพย์สินทางปัญญา ใช้ การสะท้อนคิดไปประยุกต์ใช้ในการพัฒนาตนเองให้เป็นครูที่ดี มีความรอบรู้ และทันสมัยต่อความเปลี่ยนแปลง

Principles, concepts, and theories of innovation and information technology for educational communication learning; digital technology laws and codes of ethics; using digital technology for design of learning management according to the

nature of major areas of study to develop intellectual and innovative learners; learners with special needs; analysis, selection, design, development, evaluation, integration and application of using innovation and information technology for educational communication and learning efficiently, infringement of an intellectual property, applying reflections to self-development to be a good teacher with knowledge, modernity and transformation literacy

1190204 ทักษะการสื่อสารและวัฒนธรรมสำหรับครู 2(2-0-4)

Communication Skills and Culture for Teachers

ความสำคัญของภาษาไทย ภาษาอังกฤษ และวัฒนธรรมไทยสำหรับครู การปฏิบัติ การฟัง การพูด การอ่าน และการเขียน ทักษะการสื่อสาร เทคนิคการนำเสนอข้อมูล การปฏิบัติตน ตามวัฒนธรรมไทยในสถานศึกษา ชุมชน และสังคมไทย

Importance of Thai language, English language and Thai culture for teachers; practice of listening, speaking, reading and writing skills; communication skill; techniques for giving presentation; practising oneself concerning Thai culture in school, community and Thai society

1190205 การฝึกปฏิบัติวิชาชีพครูในสถานศึกษา 1 1(120)

Practicum 1

การพัฒนาคุณลักษณะที่แสดงออกถึงความรักและศรัทธาในวิชาชีพครู จรรยาบรรณ ต่อวิชาชีพ บทบาทหน้าที่ครู การสร้างความร่วมมือกับผู้ปกครองในการดูแล ช่วยเหลือและพัฒนา ผู้เรียน การรายงานผลการพัฒนาคุณภาพผู้เรียนอย่างเป็นระบบ การประยุกต์ใช้ความรู้ทางจิตวิทยา และเทคโนโลยีดิจิทัล การพัฒนาหลักสูตรและกิจกรรมการพัฒนาวิชาชีพครู การสังเกตและวิเคราะห์ การปฏิบัติหน้าที่ครู การถอดบทเรียนจากประสบการณ์การเรียนรู้ในสถานศึกษา การสังเคราะห์องค์ ความรู้และนำผลการเรียนรู้ในสถานศึกษาไปประเมินสะท้อนกลับ และร่วมแลกเปลี่ยนเรียนรู้ ในรูปแบบชุมชนแห่งการเรียนรู้

Development of characteristics reflecting love and faith in teaching profession; professional ethics; duties of teachers; coordinating with parents to provide learners' care, assistance, and development; providing well-organized report of learner development; applying the knowledge of psychology and digital technology; curriculum and activity development; developing teacher profession; observing and analysing teacher performance; concluding the lesson learned from learning experience in

educational institution; synthesizing the body of knowledge and using the learning results in after action review (AAR), as well as sharing and learning under the context of profession learning community (PLC)

1190301 วิทยาการจัดการเรียนรู้ 3(3-0-6)

Learning Management Science

ทฤษฎีการเรียนรู้ การจัดการเรียนรู้เชิงรุก การจัดการเรียนรู้แบบบูรณาการ นวัตกรรมจัดการเรียนรู้ การใช้สื่อและเทคโนโลยีดิจิทัล การบริหารจัดการชั้นเรียน การศึกษาเรียนรู้รวม การออกแบบและเขียนแผนการจัดการเรียนรู้ การฝึกปฏิบัติการสอนแบบจุลภาคการทดลอง จัดการเรียนรู้ในสถานศึกษา

Learning theories; active learning management; integrated learning; learning innovation; using media and digital technology; classroom learning management; inclusive education; design and writing lesson plans; microteaching; school practicum

1190302 การวิจัยและพัฒนานวัตกรรมการเรียนรู้ 3(3-0-6)

Learning Innovation Research and Development

หลักการ แนวคิด ในการวิจัย จรรยาบรรณนักวิจัย การวิเคราะห์สภาพปัญหาและความต้องการในการพัฒนาผู้เรียน ขั้นตอนและการออกแบบการวิจัยในชั้นเรียน การเขียนโครงร่างวิจัยในชั้นเรียน การประยุกต์ใช้เทคโนโลยีดิจิทัลเพื่อพัฒนาการเรียนรู้ของผู้เรียน การสร้างนวัตกรรมเพื่อพัฒนาการเรียนรู้และแก้ปัญหาผู้เรียน การสร้างและวิเคราะห์คุณภาพเครื่องมือวิจัย สถิติและการวิเคราะห์ข้อมูล การเขียนรายงานการวิจัย การนำผลวิจัย ไปใช้เพื่อแก้ปัญหาและพัฒนาการเรียนรู้ผู้เรียน

Principles, concepts of research; researchers' code of ethics; analysis of problems and needs for learners' development; action research methodology and design; action research proposal writing; application of digital technology to learning development; innovation development for learning improvement and problem solving; construction of research instruments and test validation; statistics and data analysis; research report writing; application of research results to solve learners' problems and improve learners' learning

1190303 การฝึกปฏิบัติวิชาชีพครูในสถานศึกษา 2 1(120)
Practicum 2

รายวิชาที่ลงทะเบียนเรียนมาก่อน : 1190205 วิชาการฝึกปฏิบัติวิชาชีพครูในสถานศึกษา 1
 การประพฤติตนเป็นแบบอย่างที่ดีตามจรรยาบรรณวิชาชีพ การปฏิบัติงานผู้ช่วยครู ร่วมกับครูพี่เลี้ยงตามกลุ่มสาระการเรียนรู้รายวิชาเฉพาะด้าน การบูรณาการองค์ความรู้ทางการบริหาร การออกแบบนวัตกรรม การประกันคุณภาพการศึกษา การจัดการเรียนรู้และบรรยากาศการเรียนรู้ การสร้างความร่วมมือกับผู้ปกครองในการพัฒนา ดูแล ช่วยเหลือผู้เรียน การพัฒนาตนเองให้มีความเป็นครูมืออาชีพในศาสตร์วิชาชีพครูและศาสตร์สาขาวิชาเอก การร่วมโครงการส่งเสริมอนุรักษ์วัฒนธรรมและภูมิปัญญาท้องถิ่น การนำผลการเรียนรู้ในสถานศึกษาไปประเมินสะท้อนกลับและร่วมแลกเปลี่ยนเรียนรู้ในรูปแบบชุมชนแห่งการเรียนรู้

Pre-requisite : 1190205 Practicum 1

Behaving oneself as a good example according to professional ethics; working as a teacher assistant with a mentor; integrating knowledge in educational administration, innovation design, educational quality assurance, learning management and learning atmosphere; cooperating with parents to develop, help and assist students; self-development to be a professional teacher of both professional teaching and core major study; participating in projects to promote cultural conservation and local wisdom; bringing learning results from educational institutions to evaluate after action review (AAR) and exchange knowledge in the form of professional learning community (PLC)

1190401 การปฏิบัติการสอนในสถานศึกษา 1 6(720)
Internship 1

รายวิชาที่ต้องสอบผ่านก่อน : 1190303 วิชา การฝึกปฏิบัติวิชาชีพครูในสถานศึกษา 2
 การปฏิบัติการสอนในสถานศึกษา การประพฤติตนเป็นแบบอย่างที่ดีตามจรรยาบรรณวิชาชีพ การออกแบบและจัดบรรยากาศชั้นเรียน การจัดกิจกรรมการเรียนรู้ให้เกิดกระบวนการคิดขั้นสูง การประยุกต์เทคโนโลยีดิจิทัลหรือนวัตกรรมทางการศึกษา การร่วมมือกับผู้ปกครองในการแก้ปัญหาผู้เรียนด้วยกระบวนการวิจัย การสะท้อนการเข้าร่วมกิจกรรมส่งเสริมความก้าวหน้าทางวิชาชีพ โครงการส่งเสริมอนุรักษ์วัฒนธรรมและภูมิปัญญาท้องถิ่น การนำผลการเรียนรู้ในสถานศึกษาไปประเมินสะท้อนกลับและแลกเปลี่ยนเรียนรู้ร่วมกันในรูปแบบชุมชนแห่งการเรียนรู้

Required Course : 1190303 Practicum 2

Practice of teaching in educational institutions; behaving oneself as a good example according to professional ethics; designing and managing a classroom atmosphere; organizing learning activities to encourage students to create advanced thinking processes; applying digital technology or educational innovations; collaborating with parents to solve learners' problems with research; reflecting learners' participation in activities to promote professional progress; conducting projects to promote cultural conservation and local wisdom; bringing learning results from educational institutions to evaluate after action review (AAR) and exchange knowledge in the form of professional learning community (PLC)

1190402 การปฏิบัติการสอนในสถานศึกษา 2 6(720)

Internship 2

รายวิชาที่ต้องสอบผ่านก่อน : 1190401 วิชา การปฏิบัติการสอนในสถานศึกษา 1

การปฏิบัติงานในหน้าที่ครู การประพฤติตนเป็นแบบอย่างที่ดีตามจรรยาบรรณวิชาชีพ การออกแบบนวัตกรรมการศึกษาและจัดกิจกรรมการเรียนรู้ที่มีความสุข เกิดกระบวนการคิดขั้นสูงนำไปสู่การเป็นนวัตกรรม การบูรณาการบริบทชุมชนกับการจัดกิจกรรมการเรียนรู้ การสร้างเครือข่ายความร่วมมือกับผู้ปกครองและชุมชนในการพัฒนาและแก้ปัญหาผู้เรียนด้วยกระบวนการวิจัย การสะท้อนผลการเข้าร่วมกิจกรรมที่ส่งเสริมให้เกิดความก้าวหน้าทางวิชาชีพ โครงการอนุรักษ์วัฒนธรรมและภูมิปัญญาท้องถิ่น การนำผลจากการเรียนรู้ในสถานศึกษาไปประเมินสะท้อนกลับและแลกเปลี่ยนเรียนรู้ร่วมกันในรูปแบบชุมชนแห่งการเรียนรู้ และสรุปผลเป็นกรณีศึกษา เพื่อให้มีความรอบรู้ ทันท่วงทีและทันต่อการเปลี่ยนแปลง

Required Course : 1190401 Internship 1

Working in teacher duties; behaving oneself as a good example according to professional ethics; designing educational innovations and managing learning activities happily to develop advanced thinking processes to be an innovator; integrating community contexts with learning activity management; creating networks with parents and communities to develop and solve learners' problems with research; reflecting the results from participating in activities promoting the professional advancement; conducting cultural conservation and local wisdom projects; bringing learning results from educational institutions to evaluate after action review (AAR) and exchange knowledge in the form of professional learning community (PLC) and conclude with a teacher's term paper to develop oneself knowledge, modernity and literacy of changes

2.2.) กลุ่มวิชาเอก	ไม่น้อยกว่า	66	หน่วยกิต
2.2.1) วิชาเอกบังคับ	ไม่น้อยกว่า	42	หน่วยกิต

2194101 สังคมวิทยาเบื้องต้น 3 (2-2-5)

Introduction to Sociology

ความหมาย ลักษณะ ขอบเขต ประวัติความเป็นมา แนวคิดและทฤษฎีสังคมวิทยา องค์ประกอบ วิธีการศึกษาด้านสังคมวิทยา กลุ่มสังคม โครงสร้างทางสังคม การจัดระเบียบทางสังคม การจัดช่วงชั้นทางสังคม สถาบันทางสังคม การขัดเกลาทางสังคม การปฏิสัมพันธ์ทางสังคม วัฒนธรรม ความเชื่อ กระบวนการทางสังคม พฤติกรรมเบี่ยงเบน พฤติกรรมหมู่ การเปลี่ยนแปลงทางสังคมและวัฒนธรรม ปัญหาสังคม การบูรณาการกับศาสตร์การสอนสังคมศึกษา

Definition; characteristics; scope; background; sociological concepts and theories; components; sociological methodology; social groups; social structures; social organization; social stratification; social institutions; socialization; social interaction; culture; beliefs; social processes: social deviations; group behaviors; social and cultural changes; integration with the science of social studies teaching

2194102 ศาสนาเปรียบเทียบ 3 (2-2-5)

Comparative Religions

การเปรียบเทียบปรัชญา พุทธจริยศาสตร์และจริยศาสตร์ของศาสนาอื่นๆ พิธีกรรม บริบททางสังคม เศรษฐกิจและการเมือง การกำเนิดศาสนา วิวัฒนาการและความเปลี่ยนแปลงทาง ประวัติศาสตร์ของศาสนาสำคัญของโลก ความสัมพันธ์และอิทธิพลที่ศาสนาต่างๆ มีต่อกัน มีการบูรณาการกับศาสตร์การสอนสังคมศึกษา

Comparison of major world religions' philosophies; comparison of Buddhist and other religions' ethics; comparison of each religion's ritual; comparison of socio – economic and political contexts; comparison of each religion's emergence, historical changes; relationship between each religion and influences of each religion on one another; integration with the science of social studies teaching

- 2194103 การใช้เหตุผลสำหรับประเด็นทางสังคมและตรรกศาสตร์ 3 (2-2-5)
Reasoning about Social Issues and Logic
การใช้เหตุผลสำหรับประเด็นทางสังคมและตรรกศาสตร์ การใช้เหตุผลทางปฏิบัติในประเด็นทางสังคมร่วมสมัย การประเมินความน่าเชื่อถือของเนื้อหาการอ้างเหตุผลในประเด็นทางสังคมโครงสร้างของการอ้างเหตุผล ค่าความจริงของประพจน์ ความถูกต้องของการอ้างเหตุผลแบบนิรนัยและอุปนัย การอ้างเหตุผลและวิธีการตัดสินความน่าเชื่อถือของการอ้างเหตุผลประเภทต่างๆ วิธีการนิยาม การใช้เหตุผลวิบัติประเภทต่างๆ มีการบูรณาการกับศาสตร์การสอนสังคมศึกษา
- Reasoning about social issues; practical reasoning about contemporary social issues; the evaluation of reliability of arguments about social issues; argumentative structures; propositional truth value; reliability of inductive and deductive argumentation; evaluation method for each kinds of argumentation; definition method fallacies in reasoning; integration with the science of social studies teaching
- 2194104 อารยธรรมโลก 3 (2-2-5)
World Civilization
ภูมิหลัง หลักฐานและวิธีการทางประวัติศาสตร์ พัฒนาการทางประวัติศาสตร์ของอารยธรรมอียิปต์ เมโสโปเตเมีย เอเชียใต้ เอเชียกลาง จีน ญี่ปุ่น เกาหลี อิสลาม กรีก โรมัน มรดกทางวัฒนธรรม การอภิปรายประเด็นในประวัติศาสตร์อารยธรรมโลก มีการบูรณาการกับศาสตร์การสอนสังคมศึกษา
- Background; sources and historical method; historical developments of Egyptian, Mesopotamian, Central Asian, South Asian, Chinese, Japanese, Korean, Islamic, Greek, Roman civilizations; cultural heritage, discussion of issue related to history of world civilization; integration with the science of social studies teaching
- 2194105 การเมืองการปกครองไทย 3 (2-2-5)
Thai Politics and Government
ความรู้เบื้องต้นทางรัฐศาสตร์ และระบอบการปกครอง วิวัฒนาการการเมืองการปกครองไทย ตั้งแต่อดีตจนถึงปัจจุบัน ระบอบการเมืองการปกครองไทย ความสัมพันธ์ระหว่างรัฐกับสังคม เหตุการณ์ทางการเมืองต่าง ๆ ที่มีผลต่อการเปลี่ยนแปลงสังคมในอดีตและปัจจุบัน มีการบูรณาการกับศาสตร์การสอนสังคมศึกษา

Introduction to political science and government systems; development of Thai government from the past to the present; relationship between state and society; political events affecting social changes in the past and in the present; integration with the science of social studies teaching

2194106 ประวัติศาสตร์ไทย 3 (2-2-5)

History of Thailand

พัฒนาการทางประวัติศาสตร์ของประเทศไทยตั้งแต่สมัยก่อนประวัติศาสตร์จนถึงปัจจุบัน แนวการปกครอง ศาสนา เศรษฐกิจ - สังคม วัฒนธรรม และความสัมพันธ์กับต่างประเทศ อัตลักษณ์ความเป็นไทย การก่อตัวของรัฐชาติ พลวัตของโครงสร้างสังคมและการเมืองไทย ตำแหน่งของไทยในบริบทภูมิภาคและบริบทโลก การปรับตัวเข้ากับความทันสมัยใหม่แบบตะวันตก และความเปลี่ยนแปลงของสังคมไทยในกระแสโลกาภิวัตน์ หลักฐานและวิธีการทางประวัติศาสตร์ มีการศึกษานอกสถานที่ การบูรณาการกับศาสตร์การสอนสังคมศึกษา

Historical development of Thailand from prehistoric time up to the present; development of system of government, religions, socio – economic condition; culture; relations with foreign countries; the construction and development of Thai identity; the formation and development of nation state; the dynamics of Thai social and political structures; the place of Thailand in regional and global contexts; the accommodation of Thai society with western modernity; and the transformation of Thai society by globalization; sources and historical method; fieldtrips required; integration with the science of social studies teaching

2194107 ภูมิศาสตร์กายภาพ 3 (2-2-5)

Physical Geography

แนวคิดและทฤษฎีของภูมิศาสตร์กายภาพ โลกในระบบสุริยะ ระบบพลังงานของโลก ระบบลมฟ้าอากาศและภูมิอากาศ วัฏจักรน้ำ โลกและการเคลื่อนที่ของเปลือกโลก ภูมิลักษณะ ดิน ชีวภูมิศาสตร์ มีการศึกษานอกสถานที่ การบูรณาการกับศาสตร์การสอนสังคมศึกษา

Concepts and theories of physical geography; the Earth in the solar system, global energy system; weather systems and climates; hydrologic cycle; Earth and plate tectonics; landforms; soils; biogeography; field trip required; integration with the science of social studies teaching

2194201 ประวัติศาสตร์เอเชียตะวันออกเฉียงใต้ 3 (2-2-5)

History of Southeast Asia

ภูมิหลัง หลักฐานและวิธีการทางประวัติศาสตร์ พัฒนาการทางประวัติศาสตร์ของภูมิภาคเอเชียตะวันออกเฉียงใต้ กำเนิดรัฐแรกเริ่ม รัฐจารีต การรับวัฒนธรรมอินเดีย จีน อิสลาม การเข้ามาของชาติตะวันตก ลัทธิพหุชนนิยม ลัทธิจักรวรรดินิยม การล่าอาณานิคมและจักรวรรดินิยม การก่อตัวของขบวนการชาตินิยมในเอเชียตะวันออกเฉียงใต้ และสงครามมหาเอเชียบูรพา อภิปรายประเด็นในประวัติศาสตร์เอเชียตะวันออกเฉียงใต้ มีการศึกษานอกสถานที่ การบูรณาการกับศาสตร์การสอนสังคมศึกษา

Background; sources and historical method; historical development of Southeast Asia; formation of traditional states; assimilation of Indian, Chinese and Islamic cultures; coming of Western powers; colonialism and imperialism; emergence of nationalist movements; Greater East Asian (Pacific) war; seminar on issues in South East Asian history; discussion of the issues in Southeast Asian history; field trip required; integration with the science of social studies teaching

2194202 ภูมิศาสตร์เทคนิค 3 (2-2-5)

Geographic Techniques

แนวคิดเกี่ยวกับการศึกษาภูมิศาสตร์เทคนิค การศึกษาเบื้องต้นเกี่ยวกับเครื่องมือทางภูมิศาสตร์ แผนที่ ภาพถ่ายทางอากาศ ภาพถ่ายดาวเทียมและการตีความ การรับรู้ระยะไกล ระบบสารสนเทศภูมิศาสตร์ ระบบกำหนดตำแหน่งบนโลก เทคนิคการวิเคราะห์ข้อมูล และการประยุกต์ภูมิศาสตร์เทคนิคกับงานภาคสนาม การบูรณาการกับศาสตร์การสอนสังคมศึกษา

Concepts of geography techniques; principles of geographic tools; maps, aerial photographs, satellite imagery and interpretation; remote sensing; geographic information system; global positioning system; application of geographic techniques for field works; integration with the science of social studies teaching

- 2194203 เศรษฐศาสตร์เบื้องต้น 3 (2-2-5)**
Introduction to Economy
 ความหมาย ความสำคัญ ประวัติความเป็นมาของเศรษฐศาสตร์ ทฤษฎีการผลิต พฤติกรรมของผู้บริโภค ตลาด ทฤษฎีราคา รายได้ประชาชาติ การเงินการธนาคาร การคลัง การค้าระหว่างประเทศ ระบบสหกรณ์ ประยุกต์ใช้ปรัชญาของเศรษฐกิจพอเพียง การเปลี่ยนแปลงของเศรษฐกิจไทยและเศรษฐกิจโลก การบูรณาการกับศาสตร์การสอนสังคมศึกษา
 Definitions; importance; history of economics; theories of production; consumer's behavior; market; price theories; national income; finance and banking; public finance; international trade; cooperative system; application of sufficiency economy philosophy; economic changes in Thailand; world economy; integration with the science of social studies teaching
- 2194204 กฎหมายเบื้องต้น 3 (2-2-5)**
Introduction to Law
 นิยามความหมาย ความสำคัญ ประเภท ลำดับศักดิ์ของกฎหมาย การจัดทำ การใช้ การตีความกฎหมาย กฎหมายรัฐธรรมนูญ กฎหมายอาญา กฎหมายแพ่งและพาณิชย์ กฎหมายปกครอง กระบวนการยุติธรรม การประยุกต์ใช้กฎหมายในชีวิตประจำวัน การบูรณาการกับศาสตร์การสอนสังคมศึกษา
 Definition; importance; types and hierarchy of laws; legislation, application, and interpretation of law; constitutional law; criminal law; civil and commercial law; administrative law; justice and judicial process; application of law in daily life; integration with the science of social studies teaching
- 2194205 ภูมิศาสตร์มนุษย์ 3 (2-2-5)**
Human Geography
 สิ่งแวดล้อมและประชากร ความแตกต่างเชิงพื้นที่และการจัดการกิจกรรมของมนุษย์ ปฏิสัมพันธ์ทางพื้นที่ของมนุษย์ กับระบบชีวกายภาพของโลก พฤติกรรมการตัดสินใจทางพื้นที่ ลักษณะทางวัฒนธรรม การย้ายถิ่น การเพิ่มประชากร การพัฒนาเศรษฐกิจ การกลายเป็นเมือง การคมนาคมขนส่ง และการศึกษานอกสถานที่ การบูรณาการกับศาสตร์การสอนสังคมศึกษา

Environment and population; spatial differentiation and organization of human activity; spatial interaction of human with the Earth's biophysical systems; spatial decision making behavior; cultural features; migration; population growth; economic development; urbanization; transportation; field trip required; integration with the science of social studies teaching

2194206 **ธนบุรีศึกษา** **3 (2-2-5)**

Thonburi Studies

ภูมิหลัง พัฒนาการของธนบุรีในประวัติศาสตร์ไทยตั้งแต่สมัยอยุธยาจนถึงสมัยรัตนโกสินทร์ความหลากหลายของชาติพันธุ์ ชุมชนต่างๆฝั่งธนบุรี การบูรณาการข้อมูลทางกายภาพ ประวัติศาสตร์ สังคม มรดกทางวัฒนธรรม และภูมิปัญญาท้องถิ่นการลงพื้นที่ การนำผลการศึกษาวิจัย มาเป็นฐานข้อมูลเพื่อเผยแพร่ไปสู่สาธารณชนในรูปแบบต่างๆ การบูรณาการกับศาสตร์การสอนสังคมศึกษา

Background and development of Thonburi in Thai history from Ayutthaya to Rattanakosin periods; ethnic diversity and local communities in Thonburi region; the integration of the information on Thonburi's physical characteristics, history, society, cultural heritages, and local wisdoms; fieldworks required; publishing the findings from fieldworks through various channels; integration with the science of social studies teaching

2194301 **การสร้างนวัตกรรมและวิธีวิทยาการสอนสังคม** **3 (2-2-5)**

ศึกษา

Innovation and Social Studies Teaching

Methodology

แนวคิดพื้นฐานเกี่ยวกับนวัตกรรมและสื่อดิจิทัลทางสังคมศึกษาหลักการออกแบบ การผลิตและพัฒนานวัตกรรมและสื่อดิจิทัลที่เหมาะสมกับเนื้อหาสังคมศึกษา วิเคราะห์และประเมินคุณค่าของสื่อและนวัตกรรมการจัดการเรียนรู้ การใช้สื่อดิจิทัลและนวัตกรรมการจัดการเรียนรู้เพื่อพัฒนากระบวนการเรียนรู้ของผู้เรียน วิเคราะห์รูปแบบการสอน วิธีการสอน ทักษะและเทคนิคการสอนสังคมศึกษา วิเคราะห์หลักสูตรสังคมศึกษาเพื่อการออกแบบการจัดการเรียนรู้ การจัดทำแผนการจัดการสื่อการเรียนรู้ และการวัดและประเมินผล

Concepts of Social Studies innovation and digital media; principle of production and development on innovation and digital media in which suitable for social studies content; analysis and evaluation of Studies innovation and digital media; applying of innovation and digital media for learner’s development; social studies teaching model; teaching methods; social studies teaching skills and techniques; analysis of social studies curriculum for instructional design; writing of lesson plan; instructional media and evaluation

2.2.2) วิชาเอกเลือก ไม่น้อยกว่า 22 หน่วยกิต

- | | | |
|---------|---------------------------------------------------------------------------------------------------------------------------------------------------------------------------------------------------------------------------------------------------------------------------------------------------------------------------------------------------------------------------------------------------------------------------------------------------|-----------|
| 2194108 | <p>ประวัติปรัชญาตะวันออกและตะวันตก</p> <p>History of Eastern and Western Philosophy</p> <p>ความเป็นมาเป็นไปของแนวคิดทางปรัชญาของโลกตะวันออกในจีนและอินเดีย รวมไปถึงพัฒนาการของปรัชญาตะวันตกตั้งแต่ยุคก่อนโสครติสกระทั่งถึงปัจจุบัน</p> <p>The development of Eastern philosophical traditions in China and India and Western philosophical ones from pre – Socratic period up to the present</p> | 3 (3-0-6) |
| 2194109 | <p>ปรัชญาศาสนา</p> <p>Philosophy of Religion</p> <p>ความสัมพันธ์ระหว่างปรัชญากับศาสนา ภาษาทางศาสนา ความจริงทางศาสนา ภูมิจนานิยมทางศาสนา ประสบการณ์ทางศาสนา เรื่องเล่าทางศาสนา ศรัทธากับเหตุผล พหุนิยมทางศาสนา จริยศาสตร์ทางศาสนา</p> <p>Relationship between philosophy and religion; religious truth; religious positivism; religious experience; religious narrative; faith and reason; religious pluralism, religious ethics</p> | 3 (3-0-6) |
| 2194207 | <p>ญาณวิทยาและญาณวิทยาสังคมเบื้องต้น</p> <p>Introduction to Epistemology and Social Epistemology</p> <p>วิถัตินิยม เหตุผลนิยม ประสบการณ์นิยม ปัญหาอุปนัย ญาณวิทยาของวิทยาศาสตร์ วิพากษ์วิทยาศาสตร์ ทฤษฎีการอ้างเหตุผลสนับสนุนญาณวิทยาเชิงธรรมชาติ คำบอกเล่าของผู้อื่น</p> | 3 (3-0-6) |

ความไว้วางใจ เชื่อใจ ความไม่เห็นพ้องต้องกัน ความเป็นเหตุเป็นผลของกลุ่มและความรู้ของกลุ่ม เทคโนโลยีกับการรู้เชิงสังคม

Skepticism; rationalism; empiricism; problems of induction; epistemology of science; critiques of science; theories of justification; naturalistic epistemology; testimony; trust; disagreement; group rationality and group knowledge; technology and social knowing

2194302 **ปรัชญาการศึกษาเพื่อสังคมประชาธิปไตย** 3 (3-0-6)

Philosophy of Education for Democratic

ประเด็นข้อขัดแย้งเรื่องสิทธิอำนาจของการศึกษาภายใต้กรอบสังคมพหุนิยม ข้อพิจารณาเกี่ยวกับการปลูกฝังสั่งสอนและอัตตาณัติ ความขัดแย้งระหว่างการบรรลุเป้าหมายของปัจเจกบุคคล สังคม และอัตตาณัติของบุคคลในสังคมประชาธิปไตย แนวความคิดของนักปรัชญาคนสำคัญในแงุ่มที่เกี่ยวข้อกับการศึกษา

Controversial debates about the authority of education in plural society; consideration about indoctrination and autonomy; conflict between individual and social achievements, and autonomy of individual in democratic society; thoughts of important philosophers concerning educational issues

2194303 **จริยศาสตร์** 3 (2-2-5)

Ethics

แนวคิดและทฤษฎีสำคัญทางจริยศาสตร์ สัมพัทธนิยมทางวัฒนธรรม เกณฑ์การตัดสินค่าทางศีลธรรมแบบอัตวิสัย เกณฑ์การตัดสินค่าทางศีลธรรมแบบอ้างอิงสิ่งเหนือธรรมชาติ อชฌัตติกญาณนิยม เกณฑ์การสนับสนุนการกระทำทางศีลธรรมด้วยความรู้สึภายใน ทฤษฎีที่ตัดสินถูกผิดที่ตัวการกระทำและทฤษฎีที่ตัดสินถูกผิดที่ผลของการกระทำในจริยศาสตร์ จริยศาสตร์เชิงคุณธรรม พุทธจริยศาสตร์ ปัญหาว่าด้วยความหมายของชีวิตจากมุมมองของ จริยศาสตร์ ปัญญาจริยศาสตร์ ร่วมสมัย

Major ethical concepts and theories; cultural relativism; supernaturalism; intuitionism; emotivism; deontological theories; consequentialism in ethics; virtue ethics; Buddhist ethics; meaning of life in ethical perspective; contemporary ethical problem

2194304 พุทธศาสนาในสังคมไทย 3 (2-2-5)
Buddhism in Thai Society

องค์ประกอบ คุณลักษณะ ความสำคัญ โครงสร้างของพระพุทธศาสนา พุทธประวัติ การเผยแผ่พระพุทธศาสนา การแบ่งนิกาย หลักพุทธธรรมที่สำคัญ พิธีกรรม การฝึกสมาธิ เทศกาล และวันสำคัญทางพระพุทธศาสนา ข้อปฏิบัติ มารยาทพุทธศาสนิกชน เน้นการประยุกต์หลักพุทธธรรมในชีวิตประจำวัน

Components; characteristics; importance; Buddhist structure; biography of the Buddha; spread of Buddhism; sectarianization; core principles of Buddhism; Buddhist rituals and ceremonies; Buddhist meditation technique; Buddhist festivals and holy days; codes of conduct; Buddhist etiquette; focusing on the application of Buddhist dharma in everyday situation

2194305 ศาสนาอิสลามในสังคมไทย 3 (2-2-5)
Islam in Thai Society

ความรู้พื้นฐานเกี่ยวกับศาสนาอิสลาม กำเนิดนิกาย การเข้ามาของศาสนาอิสลามในสังคมไทย หลักธรรม พิธีกรรม ประเพณีที่สำคัญของชาวมุสลิม กฎหมายอิสลาม การผสมผสานทางวัฒนธรรมระหว่างมุสลิมกับคนไทยมุสลิมกับคนไทยที่นับถือศาสนาอื่น ชาวมุสลิมที่สร้างคุณประโยชน์ต่อสังคมไทย ภาพลักษณ์ของมุสลิมในโลกปัจจุบัน ความร่วมมือของชาวมุสลิมในระดับโลก การศึกษาสำรวจชุมชนมุสลิมในพื้นที่ใกล้เคียงเป็นกรณีศึกษาเพื่อใช้ในการจัดกระบวนการเรียนการสอน

Basic knowledge about Islam; sectarianization in Islam; the coming of Islam in Thai society; Islamic doctrines and rituals; important Thai Muslim traditions; Shariah; Cultural Assimilation between Muslim Thais and the Thais from other religious communities; Muslim figures who contribute to Thai society; images of Muslims in the contemporary world; international Muslim cooperation; surveying Muslim communities in neighboring areas as case studies for organizing learning activities

- 2194306 ศาสนาฮินดูในสังคมไทย 3 (2-2-5)**
Hinduism in Thai Society
 บุรพาคตินิยมและการประกอบสร้างองค์ความรู้เกี่ยวกับศาสนาฮินดู พัฒนาการทางด้านสถาบัน คำสอน ประเพณีและพิธีกรรมของศาสนาฮินดูสำนักต่างๆ อาทิ ระบบพระเวท ระบบปรัชญาทรรศนะทั้ง 6 ลัทธิภักติ ลัทธิไศว ลัทธิไวษณพ ลัทธิศักติ ลัทธิสมารตตะ การเปลี่ยนแปลงของศาสนาฮินดูในสมัยอาณาจักรและหลังอาณาจักร ฮินดูชาตินิยม ศาสนาฮินดูในประเทศไทย
 Orientalism and the construction of the knowledge about Hinduism; the development of the institutions; doctrines; traditions and rituals of different Hindu sects; the transformation of Hinduism in colonial and postcolonial periods; Hindu nationalism; Hinduism in Thailand
- 2194307 ศาสนาคริสต์ในสังคมไทย 3 (2-2-5)**
Christianity in Thai Society
 พัฒนาการทางด้านสถาบัน คำสอน ประเพณีและพิธีกรรมของศาสนาคริสต์นิกายต่างๆ การแพร่ขยายของศาสนาคริสต์ไปยังพื้นที่ต่างๆ ของโลก การปรับตัวของศาสนาคริสต์ต่อการท้าทายจากวิทยาศาสตร์และการขยายตัวของศาสนาอื่นๆ สถานการณ์และปัญหาของศาสนาคริสต์ร่วมสมัย ศาสนาคริสต์ในประเทศไทย
 The development of the institutions, doctrines, traditions and rituals of different Christian sects; the spread and establishment of Christianity in different parts of the world; Christianity and the challenges from Science and the expansion of other religions; the situation and problems of contemporary Christianity; Christianity in Thailand
- 2194212 ภาษาอังกฤษสำหรับครูสังคมศึกษา 2 (1-2-3)**
English for Social Studies Teachers
 โครงสร้าง ลักษณะการเขียน และคำศัพท์ ในหนังสือพิมพ์ งานเขียนสารคดีและงานวิชาการในด้านมนุษยศาสตร์และสังคมศาสตร์ที่นำเสนอเป็นภาษาอังกฤษ กลวิธีการอ่านจับใจความ
 Structures, writing styles and vocabularies used in English newspapers, non – fiction writings, and academic works in the field of humanities and social sciences; reading techniques

- 2194308 ท้องถิ่นศึกษา 3 (2-2-5)**
Local Studies
 ความหมาย ความสำคัญ ประวัติความเป็นมาของท้องถิ่น มรดกทางวัฒนธรรม การรับวัฒนธรรมตะวันตก ความคิด ความเชื่อของท้องถิ่น ปราชญ์ท้องถิ่น ภูมิปัญญาที่สืบทอด แนวทางการศึกษาท้องถิ่น ปัญหาสำคัญที่เกิดขึ้นในท้องถิ่นจากการลงพื้นที่ เพื่อนำมาประยุกต์ใช้ในการจัดการเรียนการสอน
 Meaning; importance; local histories; cultural heritage; accommodation of Western culture; concepts; local beliefs; local scholars; inherited wisdoms; guidelines for studying localities; problems encountered in the localities during the field works; application of the knowledge from fieldworks for organizing learning activities
- 2194309 สังคมและวัฒนธรรมไทย 3 (2-2-5)**
Thai Society and Culture
 ความหมาย ความสำคัญ องค์ประกอบของสังคม และวัฒนธรรมไทย สถาบันที่สำคัญในสังคมไทย เอกลักษณ์ของสังคมไทย การจำแนกประเภทของวัฒนธรรม วัฒนธรรมที่สำคัญของชาติ และท้องถิ่น การเปลี่ยนแปลงทางสังคมและวัฒนธรรมไทย วัฒนธรรมในสังคมไทยยุคดิจิทัล การปรับตัวของสังคมไทยต่อการเปลี่ยนแปลงทางสังคมและวัฒนธรรม ปัญหาที่สำคัญของวัฒนธรรมไทย การอนุรักษ์ พัฒนา และสืบทอดวัฒนธรรมไทย การศึกษานอกสถานที่
 Definition; significant; structure of Thai society and culture; important institutions in Thai society; uniqueness of Thai society, classification of culture changes; culture in Thai society in digital age; the adaptation of Thai society to the changing of society and culture; important problems of Thai culture; the maintenance and preservation; development and the passing of Thai culture; field trip required
- 2194310 ปัญหาสังคม 3 (2-2-5)**
Social Problems
 ความหมาย แนวคิด ทฤษฎีที่สำคัญเกี่ยวกับปัญหาสังคม การแก้ไขปัญหาสังคม สาเหตุของปัญหาสังคมและผลกระทบต่อบุคคล กลุ่มคน และสังคม องค์การของรัฐและเอกชนที่มีบทบาทสำคัญในการแก้ปัญหาของสังคมไทย
 Definition; concept; important theories related to social problems; causes and impacts of social problems on individuals, groups of people; public and private sectors responsible for solving social problems in Thai society

- 2194311 **ภูมิศาสตร์ประเทศไทย** **3 (2-2-5)**
Geography of Thailand
 ที่ตั้ง ขนาด แนวพรมแดน ลักษณะภูมิประเทศ การกระจายของทรัพยากรธรรมชาติ สิ่งแวดล้อมและประชากร กิจกรรมทางเศรษฐกิจและสังคมในพื้นที่ในประเทศไทย การศึกษานอกสถานที่ มีการบูรณาการกับศาสตร์การสอนสังคมศึกษา
 Location; site; boundaries; topographical, natural resources allocation; environmental and population; social and economic activities in Thailand and world regional; field trips required; integration with the science of social studies teaching
- 2194312 **ภูมิศาสตร์เอเชียตะวันออกเฉียงใต้** **3 (2-2-5)**
Geography of Southeast Asia
 องค์ประกอบทางกายภาพ เศรษฐกิจ สังคม สิ่งแวดล้อมและประชากร ของประเทศต่างๆ ในภูมิภาคเอเชียตะวันออกเฉียงใต้ โดยเน้นถึงความสำคัญของการกระจายในทางพื้นที่ขององค์ประกอบเหล่านี้ ตลอดจนความสัมพันธ์ของปัจจัยต่างๆ ที่เกี่ยวข้อง
 Physical, economic, social, environmental and population elements of Southeast Asian countries, with emphasis on their spatial distribution and their relationships
- 2194313 **ภูมิศาสตร์ยุโรปและแอฟริกา** **3 (2-2-5)**
Geography of Europe and Africa
 องค์ประกอบทางกายภาพ เศรษฐกิจ สังคม สิ่งแวดล้อมและประชากร ของประเทศต่างๆ ในทวีปยุโรปและแอฟริกา โดยเน้นถึงความสำคัญของการกระจายในทางพื้นที่ขององค์ประกอบเหล่านี้ ตลอดจนความสัมพันธ์ของปัจจัยต่างๆ ที่เกี่ยวข้อง
 Physical, economic, social, environmental and population elements of European and African countries, with emphasis on their spatial distribution and their relationships

Concepts and theories of behavioral geography; geographic factors affecting behaviors; decision making processes and human behavior; internal and external factors affecting human behavior; integration with the science of social studies teaching

2194321 การจัดการทรัพยากรธรรมชาติและสิ่งแวดล้อม 3 (2-2-5)

Natural Resources and Environmental Management

ประเภทของทรัพยากรธรรมชาติ ปัญหาของทรัพยากรธรรมชาติและสิ่งแวดล้อม โครงสร้างและหน้าที่ของระบบนิเวศ ความสัมพันธ์ระหว่างทรัพยากรกับสิ่งแวดล้อม นโยบาย สิ่งแวดล้อม กฎหมายสิ่งแวดล้อม แนวคิดเกี่ยวกับการจัดการทรัพยากรธรรมชาติและสิ่งแวดล้อม การบูรณาการกับศาสตร์การสอนสังคมศึกษา

Types of natural resources; environmental and resource problems; the structure and functions of ecosystems; relationship between resource and environment, environmental policy; laws, concepts of natural resources and environmental management; integration with the science of social studies teaching

2194322 ประวัติศาสตร์ยุโรป 3 (2-2-5)

History of Europe

รากฐานกรีก – โรมัน พัฒนาการในยุคกลาง การฟื้นฟูศิลปวิทยาการ การสำรวจโลก และการขยายอิทธิพลของยุโรป การปฏิรูปศาสนา ขบวนการรู้แจ้ง ขบวนการจินตนิยมและการต่อต้าน ขบวนการรู้แจ้ง การก่อตัวของรัฐชาติ การปฏิวัติวิทยาศาสตร์ ฆราวาสนิยมและชั้นดีธรรมทางศาสนา การก่อตัวของระบบทุนนิยม การปฏิวัติอุตสาหกรรม การปฏิวัติฝรั่งเศส กำเนิดและการขยายตัวของ ระบอบอาณานิคมและ ลัทธิจักรวรรดินิยม สงครามโลกครั้งที่ 1 ภาวะเศรษฐกิจตกต่ำครั้งใหญ่ สงครามโลกครั้งที่ 2 การอภิปรายประเด็นในประวัติศาสตร์ยุโรป การสัมมนาย่อย

Greco – Roman foundation; developments in medieval Europe; the birth of Renaissance; the age of exploration and the expansion of European power; the Reformation; the Enlightenment; Romanticism and Anti – Enlightenment movement; the formation of nation states; Scientific Revolution; secularism and religious toleration; the expansion of capitalism; the Industrial Revolution; the French Revolution; the birth and the expansion of colonialism and imperialism; the First World War; the Great Depression; the Second World War; discussion of issue related to history of Europe; mini seminar

2194323 เหตุการณ์โลกร่วมสมัย

3 (2-2-5)

Contemporary World Affairs

ความขัดแย้งระหว่างประเทศหลังสงครามโลกครั้งที่ 2 การจัดการความขัดแย้งและหลักการอยู่ร่วมกันของมนุษยชาติ ความสัมพันธ์และการพึ่งพาอาศัยซึ่งกันและกัน การพัฒนาที่ยั่งยืน สิทธิมนุษยชน ความเสมอภาคและการยอมรับความแตกต่าง ความไม่เท่าเทียมทางเศรษฐกิจ การก่อการร้ายสากล แนวทางการจัดการเรียนรู้สังคมศึกษาเพื่อเสริมสร้างคุณลักษณะของพลเมืองโลก อภิปรายประเด็นโลกร่วมสมัย มีการศึกษานอกสถานที่

International conflicts after World War 2; conflict resolution and principle of human coexistence; the interrelation and interdependence; sustainable development; multiculturalism; human right; equality and acceptance of differences; economic inequality; global terrorism; guidelines for organizing social studies – related learning activities to instill the qualifications of world citizenship; discussion of contemporary world issues; fieldtrips required

2194324 ประวัติศาสตร์เอเชียใต้

3 (3-0-6)

History of South Asia

พัฒนาการทางด้านสังคมและวัฒนธรรมในกลุ่มแม่น้ำสินธุ ข้อถกเถียงเรื่องการเข้ามาของชาวอารยันในเอเชียใต้ การก่อร่างและหยั่งรากของระบบพระเวท การก่อตัวของรัฐแรกเริ่มในอินเดียเหนือ การขยายตัวของรัฐจักรวรรดิ การก่อตัวของรัฐและระบบวัฒนธรรมท้องถิ่น การหยั่งรากของวัฒนธรรมอิสลามในเอเชียใต้ การเปลี่ยนผ่านในคริสต์ศตวรรษที่ 18 การก่อร่างและโครงสร้างระบอบอาณานิคมอังกฤษในเอเชียใต้ การก่อตัวของขบวนการชาตินิยม การปลดแอกจากระบอบอาณานิคม การแบ่งแยกอินเดียกับปากีสถาน และปัญหาความขัดแย้งในเอเชียใต้ยุคหลังอาณานิคม

Socio – cultural development in the Indus Valley; Aryan Debate; the construction and institutionalization of Vedicism; the birth of early states in Northern India; the expansion of imperial states; the birth of regional states and cultures; the establishment of South Asian Islamicate culture; the transition in the 18th century; the establishment of British colonialism in South Asia; the formation of nationalist movements; decolonization; the Great Partition; and conflicts in postcolonial South Asia

2194325 ประวัติศาสตร์จีน**3 (3-0-6)****History of China**

ภูมิหลังและวิวัฒนาการสถาบันและแนวคิดทางการเมือง-สังคม-เศรษฐกิจ-วัฒนธรรมของจีนในยุคโบราณยุคราชวงศ์ ยุคสมัยใหม่ การเข้ามาของชาติตะวันตก สงครามฝิ่น การก่อตัวของแนวคิดชาตินิยม การปฏิวัติซินไฮ่ ค.ศ.1911 จีนยุคสาธารณรัฐ กำเนิดลัทธิคอมมิวนิสต์ในจีน สงครามจีน-ญี่ปุ่นครั้งที่ 1-2 ความขัดแย้งระหว่างจีนคณะชาติและพรรคคอมมิวนิสต์จีน จีนยุคคอมมิวนิสต์ การปฏิวัติวัฒนธรรม นโยบายสี่ทันสมัย จีนร่วมสมัย

Background and the development of socio-political, economic-cultural institutions and thoughts in early China, dynasty era, and modern period; the coming of western powers; the Opium War; the emergence of Nationalism; Xinhai Revolution; China in Republic Era; the emergence of communism in China; the first and second Sino-Japanese War; China and the Great Pacific War; conflicts between the Kuomintang and Chinese Communist Parties, China in communist Era; Cultural Revolution; Four Modernizations; contemporary China

2194326 ประวัติศาสตร์ญี่ปุ่น-เกาหลี**3 (3-0-6)****History of Japan and Korea**

ภูมิหลังและวิวัฒนาการทางการเมือง-เศรษฐกิจ-สังคม-วัฒนธรรมของญี่ปุ่น เกาหลียุคโบราณ ยุคกลาง ยุคสมัยใหม่ พัฒนาการการก่อตัวของรัฐในญี่ปุ่น เกาหลี ระบบศักดินาสวามิภักดิ์ ญี่ปุ่น เกาหลี ยุคโชกุนโตกูงาวะ การเข้ามาของชาติตะวันตก ยุคสมัยใหม่ สงครามจีน-ญี่ปุ่นและผลกระทบต่ออารยธรรมเกาหลี เกาหลีภายใต้อาณัติของญี่ปุ่น ญี่ปุ่นและเกาหลีในช่วงสงครามมหาเอเชียบูรพา การตั้งฐานทัพของสหรัฐอเมริกา สงครามเกาหลีและการแบ่งเกาหลี

Background and the development of socio-political, economic-cultural institutions and thoughts in early, medieval and modern Japan, Korea; state formation in Japan and Korea; feudalism in Japan and Korea; Tokugawa Shogunate era; the coming of Western Powers; modern Japan and Korea; the Sino-Japanese War and the impact on the occupation of Korea; Korea under Japan occupation; Japan and Korea in the Great Pacific War; the U.S. occupation in Japan and Korea; Korean War and the division of Korea

2194327 ประวัติศาสตร์ตะวันออกกลาง 3 (2-2-5)
History of the Middle East

การประกอบสร้างความรู้เกี่ยวกับตะวันออกกลาง ตะวันออกกลางยุคก่อนอิสลาม การประกอบสร้างและพลวัตของระบบอิสลาม พัฒนาการในยุคราชวงศ์อุมัยยะฮ์ ราชวงศ์อับบาสิยะฮ์ ราชวงศ์มุสลิมท้องถิ่นต่างๆ และจักรวรรดิมองโกล ความสัมพันธ์ระหว่างชาวมุสลิมกับประชาชนศาสนาอื่นๆ สงครามครูเสด ระบบออตโตมัน การสถาปนาการปกครองอาณานิคมในตะวันออกกลาง การก่อตัวของขบวนการชาตินิยม การได้รับเอกราช การปรับตัวของสังคมตะวันออกกลางต่อความท้าทายของยุคโลกาภิวัตน์ มรดกทางด้านสังคมและภูมิปัญญาที่ภูมิภาคนี้มอบให้แก่โลก อภิปรายประเด็นในประวัติศาสตร์ตะวันออกกลาง

The production of knowledge about the Middle East; Pre – Islamic institutions; the formation and dynamics of Islamic system; developments under the Umayyads, the Abbasids, regional Muslim dynasties, and Mongol Empire; relations between Muslims and non – Muslims; Crusade; Ottoman system; the establishment of colonial rule in the Middle East; the emergence of nationalist movements; the independence; the Middle East and globalization; socio – cultural and intellectual legacy of the Middle East civilization; discussion of issues in the Middle Eastern history

2194328 ประวัติศาสตร์สหรัฐอเมริกา 3 (3-0-6)
History of the United States of America

การค้นพบ การอพยพและการสถาปนาระบบอาณานิคมของอังกฤษในอเมริกา สงครามประกาศอิสรภาพ ยุคสาธารณรัฐแรก ปัญหาเรื่องการค้าทาส สงครามกลางเมือง ยุคสาธารณรัฐของเจฟเฟอร์สัน วาเทอมอนโรและนโยบายต่างประเทศของอเมริกา การประกาศเลิกทาส สงครามโลกครั้งที่ 1 กับสหรัฐอเมริกาอเมริกา ปัญหาเศรษฐกิจตกต่ำ การเข้าร่วมสงครามโลกครั้งที่ 2 สหรัฐอเมริกาในฐานะตำรวจโลกและผู้นำของระเบียบโลกใหม่ บทบาทอเมริกาในยุคสงครามเย็น สหรัฐอเมริการ่วมสมัย

The discovery, migration and the foundation of British colonialization in America; war of American Independence; the first Republican Era; problem of slavery; American Civil War; Jeffersonian Republican Era; Monroe Doctrine and American foreign policy; abolition of slavery in America; the Great War and the USA; the Great Depression; the entry of the USA in World War 2; the Role of the USA in the Cold War; Developments in contemporary America

2194329 ประวัติศาสตร์รัสเซีย**3 (3-0-6)****History of Russia**

ภูมิหลังของชนเผ่าสลาฟและการก่อตั้งอาณาจักรเคียฟ พัฒนาการทางการเมือง-เศรษฐกิจ-สังคม-วัฒนธรรมของรัสเซียในสมัยอาณาจักรมอสโก อาณาจักรซาร์ และสมัยจักรวรรดิรัสเซีย การเกิดขึ้นของแนวคิดสังคมนิยมและลัทธิคอมมิวนิสต์ การปฏิวัติรัสเซีย บอลเชวิคและสงครามกลางเมืองรัสเซีย แนวคิดเรื่องสหภาพโซเวียตในช่วงต้นทศวรรษที่ 20 รัสเซียยุคสตาลิน สหภาพโซเวียตในสงครามโลกครั้งที่ 2 บทบาทรัสเซียในช่วงสงครามเย็น การล่มสลายของสหภาพโซเวียต บทบาทในการเมืองโลกร่วมสมัย

Background of the Slavic tribe and the foundation of the Kievan kingdom; Moscovian Kingdom Era, Tsardom Era and Imperial Russian Era; the emergence of socialism and communism; Russian Revolution; Bolsheviks and Russian Civil War; the idea of Soviet Union in the 1920s; Russia in Stalin Era; Russia in WWII; the role of Russia in the Cold War, dissolution of the Soviet Union; Russia's role in contemporary world politics

2194330 ประวัติศาสตร์สงครามเย็น**3 (3-0-6)****History of Cold War**

การก่อตัวของอุดมการณ์โลกเสรีและอุดมการณ์คอมมิวนิสต์ บทบาทของกลุ่มประเทศไม่ฝักใฝ่ฝ่ายใด (Non – Aligned Movement – NAM) การขยายตัวของสงครามเย็นไปยังภูมิภาคต่างๆ ของโลก ความสัมพันธ์ระหว่างตะวันออก – ตะวันตกในบริบทสงครามเย็น การปรับตัวเข้าหากันระหว่างขั้วอุดมการณ์ (Détente) สภาพเศรษฐกิจและสังคม – วัฒนธรรมที่พัฒนาตัวขึ้นในสงครามเย็น ความแตกแยกในค่ายคอมมิวนิสต์ การล่มสลายของสหภาพโซเวียตและการสิ้นสุดของสงครามเย็น ผลพวงของสงครามเย็นในปัจจุบัน

The development of Liberalist and Communist ideologies; the role of the Non – Aligned Movement (NAM), the expansion of Cold War into other regions of the world, East – West relations in the context of Cold War; Détente; economic and socio – cultural development during the Cold War; Sino – Soviet split; the collapse of the Soviet Union and the End of the Cold War; the aftermaths of the Cold War

- 2194331 ประวัติศาสตร์สังคมไทย 3 (2-2-5)**
Social History of Thailand
 พัฒนาการโครงสร้างและการเปลี่ยนแปลงของสถาบันต่างๆในสังคมไทยในมิติของเวลา
 ในประวัติศาสตร์ไทย ผลกระทบของการเปลี่ยนแปลงต่อสังคมไทยและพัฒนาการของประวัติศาสตร์
 ไทย เยี่ยมชมสถานที่จริงทางประวัติศาสตร์ อภิปรายประเด็นในประวัติศาสตร์สังคมไทย สัมมนาย่อย
 Development and changing of various institutions in Thai Society
 throughout the dimension of time in Thai History; consequences of those changes to
 Thai society and history; fieldtrip required; discussion of issues in Thai social history;
 mini seminar
- 2194332 โบราณคดีเบื้องต้น 3 (2-2-5)**
Introduction to Archeology
 ภูมิหลังและพัฒนาการของศาสตร์โบราณคดี ระเบียบวิธีวิทยาสำหรับโบราณคดี
 เบื้องต้น เทคนิค ขั้นตอนสำหรับการขุดสำรวจแหล่งโบราณคดีเบื้องต้น การตีความวิพากษ์หลักฐาน
 ทางโบราณคดีเบื้องต้น สังคมมนุษย์ในยุคก่อนประวัติศาสตร์ แหล่งโบราณคดีที่สำคัญในประเทศไทย
 และเอเชียตะวันออกเฉียงใต้ มีการออกภาคสนาม
 Background and development of archeology; methodology in
 archaeology; techniques; procedure for excavation of the archeological sites; the
 analysis and interpretation of archeological evidences; the studying of pre-historical
 age; significant archeological sites in Thailand and Southeast Asia; fieldtrip required
- 2194333 วิธีการทางประวัติศาสตร์ 3 (2-2-5)**
Historical Method
 ความหมายของประวัติศาสตร์ วิธีการทางประวัติศาสตร์เบื้องต้น ธรรมชาติและ
 ประเภทของหลักฐานทางประวัติศาสตร์ การวิพากษ์และการตีความหลักฐานทางประวัติศาสตร์ การ
 วิพากษ์ภายนอกและภายใน ปรัชญาประวัติศาสตร์เบื้องต้น พัฒนาการของประวัติศาสตร์นิพนธ์
 ตะวันออกและตะวันตกเบื้องต้น การเขียนงานทางประวัติศาสตร์
 Definition of History; introduction to Historical Methodology; nature and type of
 Historical Sources; Historical Sources Criticism and interpretation; external and internal
 criticism; introduction to Historical Philosophy; development of Eastern and Western
 Historiography; practice of writing historical works

2194334 ปรัชญาการเมืองเบื้องต้น**3 (2-2-5)****Introduction to Political Philosophy**

วิธีการศึกษา การค้นคว้าทางปรัชญาการเมือง ข้อถกเถียงทางปรัชญาการเมืองโบราณ ปรัชญาการเมืองสมัยใหม่ ปรัชญาการเมืองร่วมสมัย การอ่านและตีความตัวบททางปรัชญาการเมือง ของนักปรัชญาคนสำคัญ การสืบสาวปัญหาเรื่องความยุติธรรม รากฐานการก่อตั้งรัฐและสังคม การเมือง ความรู้พื้นฐานเกี่ยวกับหลักการทางรัฐศาสตร์ ความหมายและขอบข่ายของรัฐศาสตร์กระแสหลักกับรัฐศาสตร์ทางเลือก การนำหลักการและทฤษฎีต่างๆ ไปวิเคราะห์และใช้อธิบายปรากฏการณ์ทางการเมือง

Methodology, inquiry of political philosophy; political philosophical debates on ancient, modern, contemporary issues; reading and interpretation of political philosophical texts written by key philosophers in this field; concept of justice; foundation of the state and political society; basic principles of philosophical science; meaning and scope of mainstream and alternative political science; providing principles and theories as an instrument for analyzing and understanding political phenomena

2194335 ความรู้เบื้องต้นเกี่ยวกับความสัมพันธ์ระหว่าง**3 (3-0-6)****ประเทศ****Introduction to International Relations**

ความรู้พื้นฐานเกี่ยวกับการเมืองระหว่างประเทศ ความรู้เกี่ยวกับระบบโลกและระบบ ขั้วอำนาจ เครื่องมือในการวิเคราะห์การเมืองระหว่างประเทศทั้งในอดีตและปัจจุบัน ตัวแสดงที่เป็นรัฐ และไม่ใช่รัฐบนเวทีระหว่างประเทศ ปัจจัยทางด้านการเมือง การทหาร การเศรษฐกิจ สังคม วัฒนธรรม ผลประโยชน์แห่งชาติและความมั่นคงที่มีผลต่อความร่วมมือและความขัดแย้งระหว่างประเทศ

Basic knowledge on international politics, knowledge on world system and system of powers, Instrument to analyze international politics in the past and present day. State and non-state actors on international stage. Political, militarily, economic, social, cultural factors, national interest and security that influencing cooperate and conflict on international relation

2194336 กฎหมายกับสังคมไทย

3 (3-0-6)

Laws and Thai Society

พัฒนาการของระบบกฎหมายไทย สภาพและลักษณะสำคัญของกฎหมายจารีต ประเพณีและกฎหมายสมัยใหม่ การก่อตั้งสถาบันกฎหมายสมัยใหม่สมัยสมบูรณาญาสิทธิราชย์ การปรับตัวของระบบกฎหมายหลังเปลี่ยนแปลงการปกครอง 2475 ปัญหาและการนำข้อกฎหมายไป บังคับใช้ในสังคมไทย การจัดการเรียนการสอนวิชากฎหมายในสังคมไทย โครงสร้างการบริหารงาน ยุติธรรม หลัก นิติรัฐและนิติธรรม การเมืองว่าด้วยตุลาการภิวัตน์ในสังคมไทยร่วมสมัย

Development of Thailand's legal system; the conditions and characteristics of modern law and customary law; the founder of the modern legal institutions in absolute monarchy era; adaptation and adjustment of the legal system after the changing form of government 1932; problems of laws and law enforcement in Thai Society; academic learning and teaching of law in Thai society; the administration of justice; rule of law and rechtsstaat, including contemporary judicialization of politics in Thailand

2194337 การปกครองส่วนท้องถิ่นของไทย

3 (3-0-6)

Thai Local Government

ความหมายและขอบข่าย หลักการและแนวคิดทฤษฎีของการจัดการปกครองส่วน ท้องถิ่น วิวัฒนาการการกระจายอำนาจของไทย องค์การปกครองส่วนท้องถิ่นไทย และกฎหมายที่ เกี่ยวข้อง ความสัมพันธ์ระหว่างหน่วยปกครองท้องถิ่นกับส่วนกลางในด้านโครงสร้างการบริหาร ราชการแผ่นดิน ทรัพยากรเชิงอำนาจ การบริหารงานคลังและงบประมาณ และการบริหารงานบุคคล ตลอดจนการประเมินอุปสรรค โอกาสและแนวทางแก้ไขเพื่ออนาคตของการบริหารปกครองท้องถิ่น

Definition and scope; principles and concepts of local government; development of decentralization in Thailand; Thai local organizations and related laws; the relationship between local units and central government in various aspects such as structure of administration of state affairs; power resources; fiscal administration and process; and personnel administration, along with assessing obstacles, opportunities, and solutions for the future of local governance

2194338 สถาบันทางกฎหมาย การเมืองและรัฐธรรมนูญ 3 (3-0-6)

**Judico-Political Institutions and the
Constitution**

ความหมาย ขอบข่าย แนวคิด และทฤษฎีพื้นฐานเกี่ยวกับรัฐธรรมนูญการปกครอง พัฒนาการและหลักการทางการปกครองของสังคมตะวันตก กรอบกติกาการปกครองในสังคมไทย ตั้งแต่อดีตจนถึงปัจจุบัน รัฐธรรมนูญจารีตประเพณี หรือรัฐธรรมนูญฉบับวัฒนธรรม รัฐธรรมนูญนิยม และรัฐธรรมนูญนิยมใหม่ หลักการแบ่งแยกอำนาจ หลักการแบ่งสันอำนาจ การตรวจสอบถ่วงดุลองค์กรอิสระตามรัฐธรรมนูญ การตรวจสอบความชอบด้วยรัฐธรรมนูญ

Definition, scope, concepts and theories on the constitution; development and fundamental principles of western regime of government; history of governing regularity and convention in Thai society; traditional constitution or cultural constitution; constitutionalism and neo-constitutionalism; doctrine of separation of powers; sharing of powers; doctrine of check and balance of powers; independent organization and judicial review

2194339 สิทธิมนุษยชนและสันติศึกษาร่วมสมัย 3 (3-0-6)

**Contemporary Human Rights and
Peace Studies**

พัฒนาการของสิทธิมนุษยชนสากล ศึกษาวิเคราะห์ประกาศสิทธิมนุษยชนและพลเมือง ฝรั่งเศส ค.ศ. 1789 และปฏิญญาสากลว่าด้วยสิทธิมนุษยชนแห่งสหประชาชาติ ค.ศ. 1948 เป็นต้น กรณีศึกษาความขัดแย้งทางเชื้อชาติ ชาติพันธุ์ เพศสภาพ การยืนยันสิทธิของคนกลุ่มน้อยและคนชายขอบ สิทธิทางวัฒนธรรมและการเมือง การแก้ไขความขัดแย้งด้วยสันติวิธีจากกรณีต่างๆ ทั่วโลก และปัญหาการใช้ความรุนแรงในประเทศไทยและการจัดการความรุนแรงของรัฐไทย

Development of universal rights; study and analysis on French Declaration of the Rights of Man and of the Citizen, 1789 and The UN Universal Declaration of Human Rights, 1948 and so on; case study from racial, ethnical, and gender conflicts; assertion of minority and marginal rights, cultural and political rights; case studies of conflict resolutions by peaceful means from around the world; the problem of violence in Thailand and management of violence by Thai state apparatus

- 2194340 การเมืองไทยกับกระบวนการเคลื่อนไหวทาง
สังคม 3 (3-0-6)

Thai Politics and Social Movement

ความหมายและแนวคิดการก่อตัวของแนวทางเคลื่อนไหวการเมืองมวลชน ขบวนการเคลื่อนไหวทางการเมืองและขบวนการเคลื่อนไหวทางสังคมรูปแบบใหม่ในสังคมไทย ยุทธวิธีการระดมทรัพยากร การเมืองวัฒนธรรมและยุทธศาสตร์ของขบวนการเคลื่อนไหวประเภทต่างๆ ภูมิศึกษาพรรคคอมมิวนิสต์แห่งประเทศไทย ขบวนการนักศึกษา ขบวนการปฏิกริยาฝ่ายขวา กลุ่มผู้ได้รับความเดือดร้อนจากโครงการขนาดใหญ่ของรัฐไทย กลุ่มพันธมิตรประชาชนเพื่อประชาธิปไตย และกลุ่มแนวร่วมประชาธิปไตยต่อต้านเผด็จการแห่งชาติ เป็นต้น

Definition and concepts on the formation of the mass political movement; traditional political movement and new social movement in Thai Society; strategy and tactics for resource mobilization; culture politics and strategies in some movements; case studies of Communist Party of Thailand (CPT), Student and Intellectual Movement, Right-Wing Reactionary Movement, people movement who have suffered from state-support mega projects, People's Alliance for Democracy (PAD), and United Front of Democracy Against Dictatorship (UDD)

- 2194341 ทฤษฎีประชาธิปไตยและกระบวนการเป็น
ประชาธิปไตย 3 (3-0-6)

Democratic Theories and Democratization

แนวคิดและทฤษฎีประชาธิปไตยในสังคมโบราณและสังคมสมัยใหม่ ระบอบมหาชนรัฐในฐานะคู่แข่งของระบอบประชาธิปไตย พัฒนาการของระบอบเสรีประชาธิปไตยต้นแบบในสังคมตะวันตกหลังสงครามโลกครั้งที่สอง กระบวนการทำให้เป็นประชาธิปไตย เงื่อนไขการสถาปนาประชาธิปไตย และพลังต่อต้านประชาธิปไตยในภูมิภาคต่างๆ ทั่วโลก นักคิดคนสำคัญของทฤษฎีประชาธิปไตยสมัยใหม่

Democratic concepts and theories in ancient and modern societies; republic regime as a rival to democracy; development of liberal democracy model in western world after World War II; democratization, conditions of the establishment of democracy; and anti-democratization in different regions of the world; key theorists and thinkers in the field of modern democracy

2194342 **ความคิดทางการเมืองทวนกระแส****3 (3-0-6)****Critical Political Thoughts**

ความคิดทางการเมืองทวนกระแส และโครงการทางการเมืองของสำนักคิดต่างๆ เช่น มาร์กซิสต์ดั้งเดิม นีโอมาร์กซิสต์ สำนักแฟรงค์เฟิร์ต สำนักวัฒนธรรมศึกษา และสำนักหลังโครงสร้างนิยม/โพสต์โมเดิร์น เป็นต้น จุดยืน และจุดเน้นของการวิพากษ์ทางเศรษฐกิจ สังคม วัฒนธรรม และการเมือง แนวทางการเข้าถึงปัญหาของประเด็นวิพากษ์ การวิพากษ์ในฐานะเครื่องมือแห่งการปลดปล่อยตัวตนและสังคม อิทธิพลทางความคิดที่ส่งผลต่อแวดวงภูมิปัญญา และแนวทางการศึกษา วิเคราะห์สังคมในปัจจุบัน

Critical political thoughts and political projects belonging to various schools of thought such as traditional Marxism, Neo-Marxism, Frankfurt school, English Cultural Studies School, and Post-Structuralism/Post-Modernism and so on; standpoint and emphasis on the critique of economy, society, culture and politics; criticism as a tool of liberation of self and society; the influence of ideas on the intellectual circles; contemporary analytical approaches

2194208 **การพัฒนาเศรษฐกิจและสังคมไทย****3 (2-2-5)****Economic and Social Development of Thailand**

ความหมาย ความสำคัญของการพัฒนาเศรษฐกิจและสังคม รูปแบบของระบบเศรษฐกิจ ระบบเศรษฐกิจของไทยในแต่ละยุค อุปสงค์ อุปทาน จุดดุลยภาพ ความยืดหยุ่นของอุปสงค์ และอุปทาน เงินเพื่อและเงินฝืด การออมและการลงทุน ทฤษฎีการพัฒนาเศรษฐกิจ ทฤษฎีการพัฒนาสังคม ทฤษฎีการพัฒนาที่ยั่งยืน ปรัชญาเศรษฐกิจพอเพียง

Definition; importance of social and economic development; economic systems; Thai economic systems in different historical periods; demand and supply; equilibrium; elasticity of demand and supply; inflation and deflation; saving and investment; theories of economic development; theories of society development; theories of sustainable development; philosophy of sufficiency economy

2194209 เศรษฐศาสตร์สหกรณ์**3 (3-0-6)****Cooperative Economics**

ความหมายและความสำคัญของสหกรณ์ แนวคิดในเรื่องความร่วมมือทางเศรษฐกิจ และหลักการเศรษฐกิจสหกรณ์ กระบวนการสหกรณ์ของประเทศไทย ประเภทของสหกรณ์ กฎหมาย และระเบียบของสหกรณ์ หลักการดำเนินงานสหกรณ์ ปัญหาและอุปสรรคของการดำเนินงานสหกรณ์ พระราชกรณียกิจของพระบาทสมเด็จพระเจ้าอยู่หัวในด้านการสหกรณ์ โดยศึกษาการจัดตั้งสหกรณ์ใน สถานศึกษา ศึกษาสหกรณ์ประเภทต่างๆและสหกรณ์ชุมชนที่ประสบความสำเร็จ

Definition; importance of cooperatives; cooperatives laws; regulations; principles for running cooperatives; problems and obstacles in the operation of cooperatives; King Bhumibol's royal duties concerning cooperatives, especially cooperatives in educational institutes; case studies of successful community cooperatives

2194210 เศรษฐศาสตร์การเกษตร**3 (3-0-6)****Agricultural Economics**

โครงสร้างทางเศรษฐกิจการเกษตรของโลกและของไทย ปัญหาและสถานการณ์ การเกษตรในอดีตและปัจจุบัน หลักและทฤษฎีทางเศรษฐศาสตร์ที่เกี่ยวข้องกับการเกษตร สินค้า การตลาดและราคาผลผลิตการเกษตร สหกรณ์การเกษตรและธุรกิจการเกษตร นโยบายการเกษตรของ รัฐบาลในด้านการผลิตและด้านการค้าระหว่างประเทศ วิเคราะห์นโยบายการเกษตรของไทยในปัจจุบัน

Global and Thai agricultural economic structure; problems and situations of agriculture in the past and the present; principles and theories related to agriculture, credit, marketing and agricultural product prices; agricultural cooperatives and businesses; government's agricultural policies on the production and international trade; Thailand's current agricultural policies

2194211 เศรษฐศาสตร์การเงินและการคลัง**3 (2-2-5)****Monetary and Fiscal Economics**

ความหมายของเงินและปริมาณเงิน ภาวะเงินเฟ้อ ภาวะเงินฝืด และภาวะเงินตั้ง มาตรการที่ใช้เพื่อแก้ไขภาวะเงินเฟ้อ ภาวะเงินฝืด และภาวะเงินตั้ง นโยบายการเงิน สถาบันการเงิน ประเภทต่างๆ ความหมายและแนวคิดเกี่ยวกับการคลังและการงบประมาณ ระบบการคลัง นโยบาย การคลัง รายรับ รายจ่ายของรัฐ หนี้สาธารณะ กระบวนการจัดทำงบประมาณ ศึกษาดูงานสถาบัน การเงิน การคลัง

Meanings of money and money supply, inflation, deflation, tight money; measures for solving inflation; deflation and tight money; monetary policy; financial institutions; meanings and concepts of finance and budgetary; fiscal system; fiscal policy; government income and expenditure; public debt; budgeting process; financial institution study visit required.

2194343 เศรษฐศาสตร์ระหว่างประเทศ 3 (2-2-5)

International Economics

ทฤษฎีการค้าระหว่างประเทศ นโยบายของรัฐบาลเกี่ยวกับการนำเข้าและส่งออก การค้าระหว่างประเทศกับการพัฒนาเศรษฐกิจ การจัดระเบียบโลกเกี่ยวกับการค้าระหว่างประเทศ องค์การการค้าระหว่างประเทศที่มีบทบาทในโลกปัจจุบัน ดุลการค้าและดุลการชำระเงิน การลงทุนระหว่างประเทศ สถาบันการเงินระหว่างประเทศ ความร่วมมือทางเศรษฐกิจของกลุ่มประเทศในภูมิภาคต่างๆ ของโลก วิเคราะห์เกี่ยวกับดุลการค้า และดุลการชำระ

Theories of international trade; government's import and export policies, international trade and economic development; the ordering of the world through international trade; the international trade organizations that play influential roles in the world today; trade balance and balance of payments; international investment; international financial institutions; regional economic cooperation

2194344 การพัฒนาหลักสูตรสังคมศึกษา 3 (2-2-5)

Social Studies Curriculum Development

หลักการพื้นฐานเกี่ยวกับการพัฒนาหลักสูตรสังคมศึกษา พัฒนาการของหลักสูตรสังคมศึกษา ในระดับชาติ ท้องถิ่นและสถานศึกษา กระบวนการจัดทำหลักสูตรสังคมศึกษา การนำหลักสูตรไปใช้ การประเมินผลหลักสูตร

Introduction to the principle of social studies curriculum development; development of social studies curriculum in national, local and school-base level; process of social studies curriculum designing; curriculum implementation and evaluation; with the emphasize on analysis and practice

2194345 การวิจัยเชิงปฏิบัติการทางสังคมศึกษา

2 (1-2-3)

Action Research on Social Studies

ความรู้เบื้องต้นเกี่ยวกับการวิจัยเชิงปฏิบัติการในชั้นเรียนและงานวิจัยที่หลากหลายเชิงสังคมศาสตร์ การกำหนดปัญหาในการวิจัยในชั้นเรียน การศึกษาเอกสารและงานวิจัยที่เกี่ยวข้อง ตัวแปร กรอบแนวคิดและสมมติฐาน การออกแบบการวิจัย ประชากรและกลุ่มตัวอย่าง การเก็บรวบรวมข้อมูล การหาคุณภาพของเครื่องมือ การวิเคราะห์ข้อมูล สถิติที่ใช้ในการวิจัย การตีความหมายของข้อมูลและการนำเสนอข้อมูล และการเขียนรายงาน

Introduction to action research methodology and various types of social science research; the identification of research problem; literature review and related documents; variables; frameworks and hypothesis research; research design; population and sample; data collecting; verification of research tool; data analysis; statistics for research; data interpretation and presentation; report writing

3.2 ชื่อ นามสกุล เลขบัตรประจำตัวประชาชน ตำแหน่ง และคุณวุฒิการศึกษาของ

อาจารย์ประจำหลักสูตร อาจารย์ประจำ และอาจารย์พิเศษ

3.2.1 อาจารย์ประจำหลักสูตร

ที่	ชื่อ-นามสกุล เลขประจำตัวประชาชน	ตำแหน่ง ทางวิชาการ	คุณวุฒิ (สาขาวิชา)	สถาบัน และปี พ.ศ. ที่สำเร็จ การศึกษา
1.	นางสาวเพ็ชรพิทย์ โรจนบุณยา 3-1020-xxxxx-xx-x	อาจารย์	ปร.ด. (วัฒนธรรม ศาสตร์) ศศ.ม. (ประวัติศาสตร์ เอเชีย) ค.บ. (วิชาเอก ภาษาอังกฤษ วิชาโทประวัติศาสตร์)	มหาวิทยาลัยมหาสารคาม, 2555 มหาวิทยาลัยศรีนครินทรวิโรฒ ประสานมิตร, 2542 วิทยาลัยครูบ้านสมเด็จ เจ้าพระยา, 2527
2.	นายวิทยา วิสูตรเรืองเดช 5-1002-xxxxx-xx-x	ผู้ช่วย ศาสตราจารย์ (การศึกษา (6501))	ปร.ด. (การศึกษาและ การพัฒนาสังคม) ศ.ม. (เศรษฐศาสตร์ การศึกษา) วท.บ. (วิทยาศาสตร์ และเทคโนโลยีการ อาหาร)	มหาวิทยาลัยบูรพา, 2557 มหาวิทยาลัยศรีนครินทรวิโรฒ ประสานมิตร, 2545 สถาบันราชภัฏสวนสุนันทา, 2541

ที่	ชื่อ-นามสกุล เลขประจำตัวประชาชน	ตำแหน่ง ทางวิชาการ	คุณวุฒิ (สาขาวิชา)	สถาบัน และปี พ.ศ. ที่สำเร็จ การศึกษา
3.	นายนราธร สายเส็ง 1-7699-xxxxx-xx-x	อาจารย์	วท.ม. (ภูมิศาสตร์) ป.บัณฑิตวิชาซีพครู วท.บ. (วิชาเอก ภูมิศาสตร์ วิชาโทการ สื่อสารมวลชน)	มหาวิทยาลัยเชียงใหม่, 2556 มหาวิทยาลัยราชภัฏบ้านสมเด็จ เจ้าพระยา, 2562 มหาวิทยาลัยเชียงใหม่, 2552
4.	นายตุลย์ จิรโชคโสภณ 1-1014-xxxxx-xx-x	อาจารย์	M.A. (History) (First Class) ป.บัณฑิตวิชาซีพครู ศศ.บ. (วิชาเอก ประวัติศาสตร์ วิชาโทภาษาอังกฤษ)	University of Pune, India. 2555 มหาวิทยาลัยราชภัฏบ้านสมเด็จ เจ้าพระยา, 2562 มหาวิทยาลัยบูรพา, 2550
5.	นายอาทิตย์ อินธาระ 1-3299-xxxxx-xx-x	อาจารย์	วท.ม. (ภูมิศาสตร์) ป.บัณฑิตวิชาซีพครู วท.บ. (วิชาเอก ภูมิศาสตร์ วิชาโทการ จัดการการท่องเที่ยว) เกียรตินิยมอันดับสอง)	มหาวิทยาลัยเชียงใหม่, 2555 มหาวิทยาลัยราชภัฏบ้านสมเด็จ เจ้าพระยา, 2562 มหาวิทยาลัยเกษตรศาสตร์, 2551
6.	นายกุลชาติ ทักษ์ไพบูลย์ 1-1101-xxxxx-xx-x	อาจารย์	ร.ม. (การปกครอง) ศศ.บ. (เอเชียตะวันออกเฉียง ใต้ศึกษา)	มหาวิทยาลัยธรรมศาสตร์, 2556 มหาวิทยาลัยธรรมศาสตร์, 2553
7.	นายมงคล สมกิตติกานนท์ 3-1015-xxxxx-xx-x	ผู้ช่วย ศาสตราจารย์ (การศึกษา (6501)	Ph.D. (Philosophy) M.A. (Philosophy)	Magadh University, India, 2549 University of Madras, India, 2537

ที่	ชื่อ-นามสกุล เลขประจำตัวประชาชน	ตำแหน่ง ทางวิชาการ	คุณวุฒิ (สาขาวิชา)	สถาบัน และปี พ.ศ. ที่สำเร็จ การศึกษา
		อนุสาขาวิชา สังคมศึกษา (611002))	M.A. (Linguistics English) B.A. (English) พธ.บ. (การสอนสังคม ศึกษา) ปก.ศ.สูง (ภาษาอังกฤษ)	Nagpur University, India, 2550 Bundel khand University, India, 2556 มหาวิทยาลัยมหาจุฬาลงกรณ ราชวิทยาลัย, 2533 มหาวิทยาลัยมหาจุฬาลงกรณ ราชวิทยาลัย, 2529
8.	นายอุทัย เกสรวิบูลย์ 1-1020-xxxxx-xx-x	อาจารย์	อ.ม. (ปรัชญา) วศ.บ. (เครื่องกล)	จุฬาลงกรณ์มหาวิทยาลัย, 2554 จุฬาลงกรณ์มหาวิทยาลัย, 2550
9.	นายศักดิ์ดา เซะวิเศษ 3-1006-xxxxx-xx-x	อาจารย์	อ.ม. (ศาสนา เปรียบเทียบ) ป. บัณฑิต (การบริหาร การศึกษา) ป. บัณฑิตวิชาชีพครู (การจัดการและ ประเมินโครงการ) ศศ.บ. (อิสลามศึกษา)	มหาวิทยาลัยมหิดล, 2546 มหาวิทยาลัยราชภัฏบ้านสมเด็จ เจ้าพระยา, 2554 สถาบันราชภัฏจันทรเกษม, 2545 มหาวิทยาลัยสงขลานครินทร์ วิทยาเขตปัตตานี, 2541
10.	นายสุรศักดิ์ โตประสี 3-7305-xxxxx-xx-x	ผู้ช่วย ศาสตราจารย์	ปร.ด. (รัฐประศาสน ศาสตร์) พบ.ม. (รัฐประศาสน ศาสตร์) ศศ.บ. (ภูมิศาสตร์)	มหาวิทยาลัยรามคำแหง, 2553 สถาบันบัณฑิตพัฒนบริหาร ศาสตร์, 2542 มหาวิทยาลัยเกษตรศาสตร์, 2539
11.	นางสาวชลลดา พงศ์พัฒนโยธิน 3-4099-xxxxx-xx-x	รอง ศาสตราจารย์	ปร.ด. (การศึกษาเพื่อ การพัฒนาท้องถิ่น) ป.บัณฑิตวิชาชีพครู	มหาวิทยาลัยราชภัฏบ้านสมเด็จ เจ้าพระยา, 2554

ที่	ชื่อ-นามสกุล เลขประจำตัวประชาชน	ตำแหน่ง ทางวิชาการ	คุณวุฒิ (สาขาวิชา)	สถาบัน และปี พ.ศ. ที่สำเร็จ การศึกษา
		(สารสนเทศ ศาสตร์ (6301))	อ.ม.(บรรณารักษศาสตร์ และสารนิเทศศาสตร์) ศศ.บ(บรรณารักษศาสตร์)	มหาวิทยาลัยราชภัฏบ้านสมเด็จ เจ้าพระยา, 2550 จุฬาลงกรณ์มหาวิทยาลัย, 2536 มหาวิทยาลัยขอนแก่น, 2530
12.	นางสาวศิวพร โพธิวิทย์ 3-7299-xxxxx-xx-x	อาจารย์	ศศ.ม.(รัฐศาสตร์) น.บ. (นิติศาสตร์)	มหาวิทยาลัยเกษตรศาสตร์, 2556 มหาวิทยาลัยเชียงใหม่, 2547
13.	นางสาวกันยารวรรณ์ กำเนิดสินธุ์ 3-2301-xxxxx-xx-x	ผู้ช่วย ศาสตราจารย์ (รัฐศาสตร์ (6101))	ร.ม. (การเมืองการ ปกครอง) ร.บ. (ทฤษฎีและเทคนิค การบริหาร)	มหาวิทยาลัยสุโขทัยธรรมมาธิรา ช, 2550 มหาวิทยาลัยสุโขทัยธรรมมาธิรา ช, 2542
14.	นายศรันย์ดิษฐ์ เบญจพงศ์ 3-7605-xxxxx-xx-x	ผู้ช่วย ศาสตราจารย์ (รัฐประศาสน ศาสตร์ (6102))	รอม. (การจัดการ ภาครัฐและภาคเอกชน) รสม. (พัฒนาแรงงาน และสวัสดิการ) รป.บ. (วิทยาการ จัดการ) ร.บ. (สังคมวิทยาและ มานุษยวิทยา)	สถาบันบัณฑิตพัฒนบริหาร ศาสตร์, 2554 มหาวิทยาลัยธรรมศาสตร์, 2552 มหาวิทยาลัยสุโขทัยธรรมมาธิราช, 2554 จุฬาลงกรณ์มหาวิทยาลัย, 2544
15.	นายวุฒิเมธวี เกื้อกอบ 3-1015-xxxxx-xx-x	ผู้ช่วย ศาสตราจารย์ (รัฐประศาสน ศาสตร์ (6102))	ปร.ด. (รัฐประศาสน ศาสตร์) รป.ม. (รัฐประศาสน ศาสตร์) น.บ. (นิติศาสตร์)	มหาวิทยาลัยรามคำแหง, 2559 มหาวิทยาลัยรามคำแหง, 2550 มหาวิทยาลัยรังสิต, 2548

ที่	ชื่อ-นามสกุล เลขประจำตัวประชาชน	ตำแหน่ง ทางวิชาการ	คุณวุฒิ (สาขาวิชา)	สถาบัน และปี พ.ศ. ที่สำเร็จ การศึกษา
16	นางสาวทชชยา วรรณบวร เดชน์ 3-1006-xxxxx-xx-x	ผู้ช่วย ศาสตราจารย์ (รัฐประศาสน ศาสตร์ (6102))	Ph.D. (Development Administration) International Program นศ.ม. (การ สื่อสารมวลชน) ศษ.บ. (ปฐมวัยศึกษา) ศศ.บ. (เอก ภาษาอังกฤษ โทบริหาร บุคคล)	สถาบันบัณฑิตพัฒนบริหาร ศาสตร์, 2546 จุฬาลงกรณ์มหาวิทยาลัย, 2535 มหาวิทยาลัยสุโขทัย ธรรมาราช, 2534 มหาวิทยาลัยธรรมศาสตร์, 2531

หมายเหตุ ประวัติ ผลงานทางวิชาการ และภาระงานสอน ดูที่ภาคผนวก ข

3.2.2 อาจารย์ประจำ

ที่	ชื่อ-นามสกุล เลขประจำตัวประชาชน	ตำแหน่ง ทางวิชาการ	คุณวุฒิ (สาขาวิชา)	สถาบัน และปี พ.ศ. ที่สำเร็จการศึกษา
1.	นางสาวเพ็ชรพิทย์ โรจนปยุณา 3-1020-xxxxx-xx-x	อาจารย์	ปร.ด. (วัฒนธรรม ศาสตร์) ศศ.ม. (ประวัติศาสตร์ เอเชีย) ค.บ. (วิชาเอก ภาษาอังกฤษ วิชาโทประวัติศาสตร์)	มหาวิทยาลัยมหาสารคาม, 2555 มหาวิทยาลัยศรีนครินทรวิโรฒ ประสานมิตร, 2542 วิทยาลัยครูบ้านสมเด็จ เจ้าพระยา, 2527
2.	นายวิทยา วิสูตรเรืองเดช 5-1002-xxxxx-xx-x	ผู้ช่วย ศาสตราจารย์ (การศึกษา (6501))	ปร.ด. (การศึกษาและ การพัฒนาสังคม) ศ.ม. (เศรษฐศาสตร์ การศึกษา) วท.บ. (วิทยาศาสตร์ และเทคโนโลยีการ	มหาวิทยาลัยบูรพา, 2557 มหาวิทยาลัยศรีนครินทรวิโรฒ ประสานมิตร, 2545 สถาบันราชภัฏสวนสุนันทา, 2541

ที่	ชื่อ-นามสกุล เลขประจำตัวประชาชน	ตำแหน่ง ทางวิชาการ	คุณวุฒิ (สาขาวิชา)	สถาบัน และปี พ.ศ. ที่สำเร็จการศึกษา
3.	นายนราธร สายเส็ง 1-7699-xxxxx-xx-x	อาจารย์	วท.ม. (ภูมิศาสตร์) ป.บัณฑิตวิชาซีพครู วท.บ. (วิชาเอก ภูมิศาสตร์ วิชาโทการ สื่อสารมวลชน)	มหาวิทยาลัยเชียงใหม่, 2556 มหาวิทยาลัยราชภัฏบ้านสมเด็จ เจ้าพระยา, 2562 มหาวิทยาลัยเชียงใหม่, 2552
4.	นายตุลย์ จิรโชคโสภณ 1-1014-xxxxx-xx-x	อาจารย์	M.A. (History) (First Class) ป.บัณฑิตวิชาซีพครู ศศ.บ. (วิชาเอก ประวัติศาสตร์ วิชาโทภาษาอังกฤษ)	University of Pune, India. 2555 มหาวิทยาลัยราชภัฏบ้านสมเด็จ เจ้าพระยา, 2562 มหาวิทยาลัยบูรพา, 2550
5.	นายอาทิตย์ อินธาระ 1-3299-xxxxx-xx-x	อาจารย์	วท.ม. (ภูมิศาสตร์) ป.บัณฑิตวิชาซีพครู วท.บ. (วิชาเอก ภูมิศาสตร์ วิชาโทการ จัดการการท่องเที่ยว) เกียรตินิยมอันดับสอง)	มหาวิทยาลัยเชียงใหม่, 2555 มหาวิทยาลัยราชภัฏบ้านสมเด็จ เจ้าพระยา, 2562 มหาวิทยาลัยเกษตรศาสตร์, 2551
6.	นายกุลชาติ ทักษ์ไพบูลย์ 1-1101-xxxxx-xx-x	อาจารย์	ร.ม. (การปกครอง) ศศ.บ. (เอเชียตะวันออกเฉียง เฉียงใต้ศึกษา)	มหาวิทยาลัยธรรมศาสตร์, 2556 มหาวิทยาลัยธรรมศาสตร์, 2553
7.	นายมงคล สมกิตติกานนท์ 3-1015-xxxxx-xx-x	ผู้ช่วย ศาสตราจารย์ (การศึกษา (6501)	Ph.D. (Philosophy) M.A. (Philosophy)	Magadh University, India, 2549 University of Madras, India, 2537

ที่	ชื่อ-นามสกุล เลขประจำตัวประชาชน	ตำแหน่ง ทางวิชาการ	คุณวุฒิ (สาขาวิชา)	สถาบัน และปี พ.ศ. ที่สำเร็จการศึกษา
		อนุสาขาวิชา สังคมศึกษา (611002)	M.A. (Linguistics English) B.A. (English) พธ.บ. (การสอนสังคม ศึกษา) ปก.ศ.สูง (ภาษาอังกฤษ)	Nagpur University, India, 2550 Bundel khand University, India, 2556 มหาวิทยาลัยมหาจุฬาลงกรณ ราชวิทยาลัย, 2533 มหาวิทยาลัยมหาจุฬาลงกรณ ราชวิทยาลัย, 2529
8.	นายอุทัย เกสรวิบูลย์ 1-1020-xxxxx-xx-x	อาจารย์	อ.ม. (ปรัชญา) วศ.บ. (เครื่องกล)	จุฬาลงกรณ์มหาวิทยาลัย, 2554 จุฬาลงกรณ์มหาวิทยาลัย, 2550
9.	นายศักดิ์ดา เซะวิเศษ 3-1006-xxxxx-xx-x	อาจารย์	อ.ม. (ศาสนา เปรียบเทียบ) ป. บัณฑิต (การบริหาร การศึกษา) ป. บัณฑิตวิชาชีพครู (การจัดการและ ประเมินโครงการ) ศศ.บ. (อิสลามศึกษา)	มหาวิทยาลัยมหิดล, 2546 มหาวิทยาลัยราชภัฏบ้านสมเด็จ เจ้าพระยา, 2554 สถาบันราชภัฏจันทรเกษม, 2545 มหาวิทยาลัยสงขลานครินทร์ วิทยาเขตปัตตานี, 2541
10.	นายสุรศักดิ์ โตประสี 3-7305-xxxxx-xx-x	ผู้ช่วย ศาสตราจารย์	ปร.ด (รัฐประศาสน ศาสตร์) พบ.ม. (รัฐประศาสน ศาสตร์) ศศ.บ. (ภูมิศาสตร์)	มหาวิทยาลัยรามคำแหง, 2553 สถาบันบัณฑิตพัฒนบริหาร ศาสตร์, 2542 มหาวิทยาลัยเกษตรศาสตร์, 2539
11.	นางสาวชลลดา พงศ์พัฒนโยธิน 3-4099-xxxxx-xx-x	รอง ศาสตราจารย์	ปร.ด. (การศึกษาเพื่อ การพัฒนาท้องถิ่น)	มหาวิทยาลัยราชภัฏบ้านสมเด็จ เจ้าพระยา, 2554

ที่	ชื่อ-นามสกุล เลขประจำตัวประชาชน	ตำแหน่ง ทางวิชาการ	คุณวุฒิ (สาขาวิชา)	สถาบัน และปี พ.ศ. ที่สำเร็จการศึกษา
		(สารสนเทศ ศาสตร์ (6301))	ป.บัณฑิตวิชาซีพครู อ.ม. (บรรณารักษศาสตร์และ สารนิเทศศาสตร์) ศศ.บ. (บรรณารักษศาสตร์)	มหาวิทยาลัยราชภัฏบ้านสมเด็จ เจ้าพระยา, 2550 จุฬาลงกรณ์มหาวิทยาลัย, 2536 มหาวิทยาลัยขอนแก่น, 2530
12.	นางสาวศิวพร โพธิวิทย์ 3-7299-xxxxx-xx-x	อาจารย์	ศศ.ม.(รัฐศาสตร์) น.บ. (นิติศาสตร์)	มหาวิทยาลัยเกษตรศาสตร์, 2556 มหาวิทยาลัยเชียงใหม่, 2547
13.	นางสาวกันยารวรรณ์ กำเนิดสินธุ์ 3-2301-xxxxx-xx-x	ผู้ช่วย ศาสตราจารย์ (รัฐศาสตร์ (6101))	ร.ม. (การเมืองการ ปกครอง) ร.บ. (ทฤษฎีและเทคนิค การบริหาร)	มหาวิทยาลัยสุโขทัยธรรมมาธิราช, 2550 มหาวิทยาลัยสุโขทัยธรรมมาธิราช, 2542
14.	นายศรันย์ดิษฐ์ เบญจพงศ์ 3-7605-xxxxx-xx-x	ผู้ช่วย ศาสตราจารย์ (รัฐประศาสน ศาสตร์ (6102))	รอ.ม. (การจัดการ ภาครัฐและภาคเอกชน) ร.ส.ม. (พัฒนาแรงงาน และสวัสดิการ) ร.บ.บ. (วิทยาการ จัดการ) ร.บ. (สังคมวิทยาและ มานุษยวิทยา)	สถาบันบัณฑิตพัฒนบริหาร ศาสตร์, 2554 มหาวิทยาลัยธรรมศาสตร์, 2552 มหาวิทยาลัยสุโขทัยธรรมมาธิราช, 2554 จุฬาลงกรณ์มหาวิทยาลัย, 2544
15.	นายวุฒิเมธวี เกื้อกอบ 3-1015-xxxxx-xx-x	ผู้ช่วย ศาสตราจารย์ (รัฐประศาสน ศาสตร์ (6102))	ปร.ด. (รัฐประศาสน ศาสตร์) ร.บ.ม. (รัฐประศาสน ศาสตร์) น.บ. (นิติศาสตร์)	มหาวิทยาลัยรามคำแหง, 2559 มหาวิทยาลัยรามคำแหง, 2550 มหาวิทยาลัยรังสิต, 2548
16	นางสาวทชชยา วรรณบวร เดชน์ 3-1006-xxxxx-xx-x	ผู้ช่วย ศาสตราจารย์ (รัฐประศาสน)	Ph.D. (Development Administration) International Program	สถาบันบัณฑิตพัฒนบริหาร ศาสตร์, 2546

ที่	ชื่อ-นามสกุล เลขประจำตัวประชาชน	ตำแหน่ง ทางวิชาการ	คุณวุฒิ (สาขาวิชา)	สถาบัน และปี พ.ศ. ที่สำเร็จการศึกษา
		ศาสตราจารย์ (6102))	นศ.ม. (การ สื่อสารมวลชน) ศษ.บ. (ปฐมวัย ศึกษา) ศศ.บ. (เอก ภาษาอังกฤษ โทบริหารบุคคล)	จุฬาลงกรณ์มหาวิทยาลัย, 2535 มหาวิทยาลัยสุโขทัยธรรมมาธิราช, 2534 มหาวิทยาลัยธรรมศาสตร์, 2531
17.	นายปวินท์ มินทอง 3-8415-xxxxx-xx-x	อาจารย์	M.A. (History) ป.บัณฑิตวิชาซีพครู อ.บ. (เอกภาษาอังกฤษ โทประวัติศาสตร์)	University of Pune, India, 2553 มหาวิทยาลัยราชภัฏบ้านสมเด็จ เจ้าพระยา, 2562 มหาวิทยาลัยศิลปากร, 2549

หมายเหตุ ประวัติ ผลงานทางวิชาการ และภาระงานสอน ดูที่ภาคผนวก ค

3.2.3 อาจารย์พิเศษ

ที่	ชื่อ-นามสกุล เลขประจำตัวประชาชน	ตำแหน่ง ทางวิชาการ	คุณวุฒิ (สาขาวิชา)	สถาบัน และปี พ.ศ. ที่สำเร็จ การศึกษา
1.	นายจรูญ มะลูลีม 3-1406-xxxxx-xx-x	ศาสตราจารย์	Ph.D. (West Asian Studies) M.Phil (West Asian Studies) Diploma (Applied Arts) M.A. (Political Science) B.A. (Political Science)	Aligarh Muslim University, India, 2532 Aligarh Muslim University, India, 2529 Aligarh Muslim University, India, 2526 Aligarh Muslim University, India, 2523 Aligarh Muslim University, India, 2521
2.	นายวินัย พงศ์ศรีเพียร 3-1007-xxxxx-xx-x	อาจารย์	Ph.D. (History) M.A. (Southeast Asian Studies) B.A. (Southeast Asian Studies)	University of Bristol, UK, 2525 Hull University, UK, 2521 SOAS, University of London, UK, 2519
3.	นางวลัย อิศรางกูร ณ อยุธยา 3-1201-xxxxx-xx-x	ผู้ช่วย ศาสตราจารย์ (หลักสูตร และการสอน)	D.Ed. (Curriculum and Instruction : Social Studies) M.Ed. (Curriculum and Instruction : Social Studies) ค.บ. (มัธยมศึกษา: สังคมศึกษา และ ภาษาอังกฤษ) เกียรติคุณอันดับสอง	Pennsylvania State University, USA. 2523 Pennsylvania State University, USA. 2520 จุฬาลงกรณ์มหาวิทยาลัย, 2517

ที่	ชื่อ-นามสกุล เลขประจำตัวประชาชน	ตำแหน่ง ทางวิชาการ	คุณวุฒิ (สาขาวิชา)	สถาบัน และปี พ.ศ. ที่สำเร็จ การศึกษา
4.	นายฐิติกร สังข์แก้ว 1-8099-xxxxx-xx-x	อาจารย์	ร.ม. (การปกครอง) ศศ.บ. (เอเชียตะวันออกเฉียงใต้ศึกษา)	มหาวิทยาลัยธรรมศาสตร์, 2556 มหาวิทยาลัยธรรมศาสตร์, 2552
5.	นายพิชาติ แก้วพวง 1-6704-xxxxx-xx-x	อาจารย์	ค.ม. (การสอนสังคมศึกษา) ศษ.บ. (สังคมศึกษา) เกียรติคุณอันดับหนึ่ง	จุฬาลงกรณ์มหาวิทยาลัย, 2554 มหาวิทยาลัยศิลปากร, 2551
6.	นายเจต บรรดาศักดิ์ 3-1901-xxxxx-xx-x	อาจารย์	ปร.ต. (ปรัชญา) อ.ม. (ปรัชญา) ศศ.บ. (ปรัชญาและศาสนา)	จุฬาลงกรณ์มหาวิทยาลัย, 2561 จุฬาลงกรณ์มหาวิทยาลัย, 2552 มหาวิทยาลัยศรีนครินทรวิโรฒ, 2548
7.	นางสาวณัฐิกา ครองยุทธ 3-7399-xxxxx-xx-x	อาจารย์	ปร.ต. (ปรัชญา) อ.ม. (ปรัชญา) ศศ.บ. (ปรัชญา)	จุฬาลงกรณ์มหาวิทยาลัย, 2561 จุฬาลงกรณ์มหาวิทยาลัย, 2553 มหาวิทยาลัยเชียงใหม่, 2549
8.	นายอดิศักดิ์ กันทะเมืองลี 1-5016-xxxxx-xx-x	อาจารย์	ผ.ม. (การวางแผนภาคและเมือง) วท.บ. (ภูมิศาสตร์) เกียรติคุณอันดับหนึ่ง	จุฬาลงกรณ์มหาวิทยาลัย, 2557 มหาวิทยาลัยเชียงใหม่, 2554
9.	นายบดินทร์ สายแสง 1-3299-xxxxx-xx-x	นักปฏิบัติการ วิจัยสถาบัน สิทธิ มนุษยชน และสันติ ศึกษา	ร.ม. (การปกครอง) ศศ.บ. (รัฐศาสตร์)	มหาวิทยาลัยธรรมศาสตร์, 2556 มหาวิทยาลัยเกษตรศาสตร์, 2553

4. องค์ประกอบเกี่ยวกับประสบการณ์ภาคสนาม

การปฏิบัติการสอนในสถานศึกษาของหลักสูตรครุศาสตรบัณฑิต (ค.บ. 4 ปี) คณะครุศาสตร์ มีการฝึกปฏิบัติการวิชาชีพ โดยกำหนดเป็น 2 ส่วน ดังนี้

1) การฝึกปฏิบัติการวิชาชีพระหว่างเรียน เป็นรูปแบบของการศึกษาสังเกตการณ์มีส่วนร่วม ในสถานศึกษาและเป็นรูปแบบของการทดลองสอนในชั้นเรียน

2) การปฏิบัติการสอนในสถานศึกษา เป็นการปฏิบัติการสอนเต็มรูปแบบในสาขาวิชาเฉพาะ จำนวน 2 ภาคเรียน โดยจัดนักศึกษาไปฝึกการปฏิบัติการสอนในสถานศึกษา การปฏิบัติงานในหน้าที่ครู ควบคู่กับการนิเทศ การบูรณาการความรู้ในการจัดทำแผนการเรียนรู้ การจัดกระบวนการเรียนรู้ โดยใช้สื่อ นวัตกรรม เทคนิค และยุทธวิธีการเรียนรู้ในวิชาเฉพาะหรือวิชาเอกได้อย่างเหมาะสมกับผู้เรียน การวัดและประเมินผลการเรียนรู้ เพื่อพัฒนาการจัดการเรียนรู้และผู้เรียน การจัดทำบันทึกและรายงานผลการจัดการเรียนรู้ การจัดกิจกรรมทางวิชาการ การวิจัยในชั้นเรียนเพื่อพัฒนาผู้เรียน การสรุปผลเป็นกรณีพิเศษ และการปฏิบัติงานครูนอกเหนือจากการสอน การสัมมนาทางการศึกษา เป็นต้น

4.1 มาตรฐานผลการเรียนรู้ของประสบการณ์ภาคสนาม

ในการฝึกปฏิบัติการสอนในสถานศึกษาของหลักสูตรครุศาสตรบัณฑิต (ค.บ. 4 ปี) คณะครุศาสตร์ได้กำหนดกิจกรรมการปฏิบัติโดยเน้นงานที่นักศึกษาครูต้องปฏิบัติจริง และเสริมสร้างสมรรถภาพ ของนักศึกษาที่พึงประสงค์เพื่อให้ นักศึกษาครูพร้อมที่จะเรียนรู้ในการเป็นจุดเริ่มต้นการปฏิบัติงานในวิชาชีพครูและเป็นครูที่ดี โดยมีความคาดหวังในผลลัพธ์การเรียนรู้ไว้ดังนี้

- 1) มีบุคลิกลักษณะความเป็นครู มีคุณธรรมจริยธรรม และจรรยาบรรณวิชาชีพ
- 2) มีความรอบรู้ในทักษะ ทฤษฎีต่างๆ ในศาสตร์การศึกษาวิชาชีพครู และการปฏิบัติงาน จากสถานศึกษา ตลอดจนมีความเข้าใจในหลักการ ทักษะเทคโนโลยีและดิจิทัล ทักษะศตวรรษที่ 21 ชุมชนแห่งการเรียนรู้ (PLC) แนวคิดปรัชญาของเศรษฐกิจพอเพียง และสามารถประยุกต์ใช้ ในการปฏิบัติงานวิชาชีพครูได้
- 3) สามารถคิดค้นข้อเท็จจริง ทำความเข้าใจ ประเมินข้อมูลสารสนเทศ เพื่อใช้ในการปฏิบัติ งานสอน คิดวิเคราะห์การจัดการเรียนรู้อย่างสร้างสรรค์ และแก้ปัญหาในการจัดการเรียนรู้ เพื่อนำไปสู่การแก้ไขปัญหาได้อย่างสร้างสรรค์
- 4) มีมนุษยสัมพันธ์ มีความใส่ใจช่วยเหลือเกื้อกูล มีวุฒิภาวะทางอารมณ์ ปรับตัวได้ดี สามารถทำงานร่วมกับบุคลากร ครู นักศึกษาร่วมฝึกประสบการณ์ มีปฏิสัมพันธ์ที่ดีกับผู้เรียน และมีความเป็นผู้นำผู้ตามที่ดี รับผิดชอบ สามารถทำงานร่วมกับผู้อื่นได้
- 5) คิด วิเคราะห์ สังเคราะห์ เพื่อสร้างบทเรียนและนวัตกรรมที่สอดคล้องกับบทเรียน สามารถบูรณาการการสอน และใช้เทคโนโลยีนวัตกรรมได้
- 6) มีความเชี่ยวชาญในการจัดการเรียนรู้ที่มีความหลากหลาย เหมาะสมกับผู้เรียนที่มีลักษณะต่างกัน และสามารถบูรณาการศาสตร์การสอนที่สามารถปฏิบัติได้จริงในชั้นเรียนได้

7) มีความสามารถในการวางแผน ออกแบบ ปฏิบัติการสอน และการจัดสภาพแวดล้อม บรรยากาศเพื่อการเรียนรู้

4.2 ช่วงเวลา

- | | |
|-----------------------------------------|---------------------------------|
| 1. การฝึกปฏิบัติวิชาชีพครูในสถานศึกษา 1 | ชั้นปีที่ 2 ของภาคการศึกษาที่ 1 |
| 2. การฝึกปฏิบัติวิชาชีพครูในสถานศึกษา 2 | ชั้นปีที่ 3 ของภาคการศึกษาที่ 1 |
| 3. การปฏิบัติการสอนในสถานศึกษา 1 | ชั้นปีที่ 4 ของภาคการศึกษาที่ 1 |
| 4. การปฏิบัติการสอนในสถานศึกษา 2 | ชั้นปีที่ 4 ของภาคการศึกษาที่ 2 |

4.3 การจัดเวลาและตารางสอน

ปีที่ / ภาคการศึกษาที่	ฝึกประสบการณ์วิชาชีพ	จำนวนชั่วโมงและตารางสอน
2 / 1	การฝึกปฏิบัติวิชาชีพครูในสถานศึกษา 1	1 หน่วยกิต 120 ชั่วโมง (8 ชั่วโมงต่อวัน)
3 / 1	การฝึกปฏิบัติวิชาชีพครูในสถานศึกษา 2	1 หน่วยกิต 120 ชั่วโมง (8 ชั่วโมงต่อวัน และคาบสอนวิชาเอกอย่างน้อย 8 คาบ ต่อสัปดาห์)
4 / 1	การปฏิบัติการสอนในสถานศึกษา 1	6 หน่วยกิต 720 ชั่วโมง (8 ชั่วโมงต่อวัน และคาบสอนวิชาเอกอย่างน้อย 8 คาบ ต่อสัปดาห์)
4 / 2	การปฏิบัติการสอนในสถานศึกษา 2	6 หน่วยกิต 720 ชั่วโมง (8 ชั่วโมงต่อวัน และคาบสอนวิชาเอกอย่างน้อย 8 คาบ ต่อสัปดาห์)

5. ข้อกำหนดเกี่ยวกับการทำโครงการหรืองานวิจัย

5.1 รายวิชาการปฏิบัติการสอนในสถานศึกษา 2

5.1.1 คำอธิบายโดยย่อ

ในการทำโครงการหรืองานวิจัยในรายวิชาการปฏิบัติการสอนในสถานศึกษา 2 เป็นการจัดทำครุภัณฑ์ ในรูปแบบโครงการหรืองานวิจัยในหัวข้อที่เกี่ยวข้องกับการจัดการเรียนรู้ การสอนประสบการณ์ในสถานศึกษา หรือการประยุกต์ใช้ความรู้ที่ได้ศึกษามา โดยมีรายงานที่ต้องนำเสนอตามรูปแบบและระยะเวลาที่หลักสูตรกำหนด ภายใต้การควบคุมดูแล การแนะนำ การให้คำปรึกษาจากอาจารย์ฝ่ายฝึกประสบการณ์วิชาชีพ อาจารย์นิเทศก์ และครูพี่เลี้ยง

5.1.2 มาตรฐานผลการเรียนรู้

นักศึกษาสามารถบูรณาการความรู้และสามารถทำงานอย่างเป็นระบบ มีความรู้ความเข้าใจ ในกระบวนการวิจัย สามารถปฏิบัติการวิจัยเพื่อใช้ในการแก้ปัญหาทางการศึกษาได้

5.1.3 ช่วงเวลา

ภาคการศึกษาที่ 2 ของชั้นปีที่ 4

5.1.4 จำนวนหน่วยกิต

6 หน่วยกิต

5.1.5 การเตรียมการ

มีการให้ความรู้การทำวิจัยในรายวิชาการวิจัยและพัฒนานวัตกรรมการเรียนรู้ มีการติดต่อสถานศึกษาเพื่อให้นักศึกษาได้ปฏิบัติการสอน เก็บรวบรวมข้อมูล ปัญหาและแนวทางการแก้ปัญหา การจัดการเรียนการสอน พฤติกรรมของนักเรียนในรายวิชาการฝึกปฏิบัติวิชาชีพครูในสถานศึกษา 1 การฝึกปฏิบัติวิชาชีพครูในสถานศึกษา 2 และการปฏิบัติการสอนในสถานศึกษา 1 มีการจัดปฐมนิเทศนักศึกษาในเรื่องการทำวิจัยในชั้นเรียน อีกทั้งมีคู่มือ ตัวอย่างโครงงานและงานวิจัยให้ศึกษา

5.1.6 กระบวนการประเมินผล

ประเมินผลจากความก้าวหน้าในการทำโครงงานหรือวิจัย การปฏิบัติการสอน ในสถานศึกษา ที่บันทึกในสมุดให้คำปรึกษา โดยอาจารย์ที่ปรึกษา โรงเรียนที่ปฏิบัติการสอน และประเมินผลจากโครงงานหรืองานวิจัยในรายวิชาการปฏิบัติการสอนในสถานศึกษา 2 ที่ได้กำหนดรูปแบบการนำเสนอตามระยะเวลาที่ฝ่ายฝึกประสบการณ์วิชาชีพคณะครุศาสตร์ และสาขาวิชากำหนด

หมวดที่ 4 ผลการเรียนรู้ กลยุทธ์การสอนและการประเมินผล

1. การพัฒนาคุณลักษณะพิเศษของนักศึกษา

คุณลักษณะพิเศษ	กลยุทธ์หรือกิจกรรมของนักศึกษา
1. ความเป็นผู้นำ ประพฤติตนเหมาะสม สอดคล้องกับหลักคุณธรรมจริยธรรมในสังคมประชาธิปไตย	ใช้กิจกรรมสร้างพลเมืองตื่นรู้ประชาธิปไตยเป็นกลไกในการสร้างกระบวนการคิดอย่างมีวิจารณญาณ เพื่อนำไปสู่การเป็นครูสังคมมืออาชีพที่มีคุณธรรม จริยธรรม ความซื่อสัตย์ ความรับผิดชอบต่อตัวเองและสังคม และมีความเป็นผู้นำ อาทิ กิจกรรมปฏิบัติธรรม กิจกรรมจิตอาสา โครงการปิดทองหลังพระ กิจกรรมสังคมศึกษาบริการ กิจกรรมศึกษาเพื่อสร้างความเป็นพลเมืองในระบอบประชาธิปไตย เป็นต้น
2. มีความสามารถในการจัดการเรียนการสอนเชิงบูรณาการ สามารถประยุกต์องค์ความรู้สังคมศึกษาสู่ชุมชนได้	ใช้กิจกรรมเพื่อเป็นกลไกในการเสริมสร้างประสบการณ์ทางวิชาการและวิชาชีพอย่างมืออาชีพ ผ่านกิจกรรมการออกฝึกภาคสนามเชิงบูรณาการ การบริการวิชาการสู่ชุมชน การสัมมนาวิชาการสังคมศึกษา ตลอดจนกิจกรรมความร่วมมือถ่ายทอดองค์ความรู้สู่ชุมชนอย่างสร้างสรรค์ อาทิ กิจกรรมศึกษาชุมชนท้องถิ่นที่เป็นความร่วมมือระหว่างผู้เรียนกับคนในชุมชน กิจกรรมเรียนรู้พื้นที่ผ่านรายวิชาธนบุรีศึกษา เป็นต้น
3. มีมนุษยสัมพันธ์ดี มีความอดทนและยึดมั่นในจรรยาบรรณวิชาชีพ	ใช้กิจกรรมเพื่อเสริมสร้างทักษะความสัมพันธ์ระหว่างบุคคล โดยเฉพาะด้านมนุษยสัมพันธ์ ฝึกความรับผิดชอบและอดทนยึดมั่นในจรรยาบรรณวิชาชีพครู ผ่านกิจกรรมเชิงสังคม อาทิ กิจกรรมเครือข่ายครูสังคมมืออาชีพ กิจกรรมสัมพันธ์ครูสังคมศึกษาในกลุ่มมหาวิทยาลัยราชภัฏและมหาวิทยาลัยที่มีชื่อเสียงในประเทศไทย เป็นต้น

2. การพัฒนาผลการเรียนรู้ในแต่ละด้าน

2.1 หมวดวิชาศึกษาทั่วไป

1) ด้านคุณธรรม จริยธรรม

ผลการเรียนรู้	กลยุทธ์การสอน	วิธีการวัดและประเมินผล
1. มีคุณธรรมจริยธรรมในการดำเนินชีวิต	1. การบรรยาย 2. การสาธิต	1. ประเมินจากการสังเกตพฤติกรรม ปฏิสัมพันธ์

ผลการเรียนรู้	กลยุทธ์การสอน	วิธีการวัดและประเมินผล
2. มีความซื่อสัตย์สุจริต 3. มีความฉลาดทางอารมณ์ 4. มีจิตสำนึกสาธารณะ	3. การอภิปราย 4. การสอนที่สอดแทรกคุณธรรมจริยธรรม โดยใช้เอกสารและสื่อต่างๆ 5. การสอนโดยใช้การเรียนรู้จากกรณีศึกษา บทบาทสมมุติ สถานการณ์จำลอง เกม 6. การเรียนรู้ในกิจกรรมที่ทำให้ผู้เรียนได้ปฏิบัติในสถานการณ์จริง 7. การกำหนดพฤติกรรม ข้อปฏิบัติ เพื่อให้ผู้เรียนปฏิบัติตาม 8. การจัดกิจกรรมการเรียนการสอนและมอบหมายงาน	ในชั้นเรียน การอภิปราย ในชั้นเรียน หรือการเข้าร่วมกิจกรรมต่างๆ 2. ประเมินจากการปฏิบัติงานหรือผลงาน 3. ประเมินจากการวิเคราะห์ใบงาน รายงาน ผลงาน หรือผลผลิตของผู้เรียน

2) ด้านความรู้

ผลการเรียนรู้	กลยุทธ์การสอน	วิธีการวัดและประเมินผล
1. มีความรู้ความเข้าใจในเนื้อหาวิชา 2. มีความรู้ความเข้าใจในความเป็นไทย ภาษาและวัฒนธรรมอาเซียน 3. มีความสามารถนำความรู้ไปพัฒนาตนเอง	1. การบรรยาย 2. การสาธิต 3. การอภิปราย 4. การฝึกปฏิบัติการ 5. การทำโครงการโครงงาน 6. การสอนทักษะการสืบค้น ทักษะการเรียนรู้ต่างๆ เพื่อนำไปใช้ในการเรียนรู้ผ่านการแสวงหาความรู้ด้วยตนเอง 7. การสอนโดยใช้การเรียนรู้จากกรณีศึกษา สถานการณ์จำลอง เกม หรือสถานการณ์จริง 8. การศึกษาดูงานหรือเชิญวิทยากรผู้เชี่ยวชาญที่มี	1. การทดสอบย่อย แบบฝึกหัด 2. การสอบปลายภาค และ/หรือการสอบกลางภาค 3. ประเมินจากใบงาน รายงาน ผลงาน หรือผลผลิตของผู้เรียน 4. ประเมินจากการนำเสนอ รายงาน หรือผลงานของผู้เรียน 5. ประเมินจากการสังเกตพฤติกรรม ปฏิสัมพันธ์ ในชั้นเรียน การอภิปราย ในชั้นเรียน หรือการมีส่วนร่วมในการตอบคำถาม

ผลการเรียนรู้	กลยุทธ์การสอน	วิธีการวัดและประเมินผล
	ประสบการณ์ตรงมาเป็นวิทยากรเฉพาะเรื่อง	

3) ด้านทักษะทางปัญญา

ผลการเรียนรู้	กลยุทธ์การสอน	วิธีการวัดและประเมินผล
<p>1. มีทักษะการแสวงหาความรู้ ติดตามการเปลี่ยนแปลงของ บริบททางสังคมเพื่อพัฒนาตนเอง</p> <p>2. มีทักษะการคิดวิเคราะห์ คิดสังเคราะห์ คิดอย่างมีเหตุผล คิดอย่างมีวิจารณ์ญาณ และ คิดแบบองค์รวม</p> <p>3. มีความสามารถแก้ปัญหาอย่างสร้างสรรค์</p>	<p>1. การบรรยาย</p> <p>2. การสาธิต</p> <p>3. การอภิปราย</p> <p>4. การฝึกปฏิบัติ</p> <p>5. การทำโครงการ โครงงาน</p> <p>6. การวิเคราะห์สังเคราะห์ข้อมูล จากการสืบค้น การบรรยาย เอกสารและสื่อต่างๆ เพื่อนำไปสู่การอภิปราย การนำเสนอในชั้นเรียน</p> <p>7. การศึกษาดูงาน เรียนรู้ นอกสถานที่ เรียนรู้จาก ประสบการณ์ เรียนรู้จากชุมชน เรียนรู้จากสภาพจริง</p> <p>8. การสอนโดยใช้การเรียนรู้จาก กรณีศึกษา สถานการณ์จำลอง เกม เพื่อนำไปสู่การสังเคราะห์ วิเคราะห์ และวิพากษ์</p> <p>9. การสอนทักษะการสืบค้น ทักษะการเรียนรู้ต่างๆ เพื่อนำไปใช้ในการเรียนรู้ผ่าน การศึกษาค้นคว้าด้วยตนเอง</p>	<p>1. การทดสอบย่อย แบบฝึกหัด</p> <p>2. การสอบปลายภาค และ/ หรือการสอบกลางภาค</p> <p>3. ประเมินจากกิจกรรม ใบงาน รายงาน ผลงาน ผลผลิต หรือ การนำเสนอของผู้เรียน</p> <p>4. ประเมินจากการอภิปราย หรือการแสดงความคิดเห็นใน ชั้นเรียน การมีส่วนร่วมในการ ตอบคำถาม</p>

4) ด้านทักษะความสัมพันธ์ระหว่างบุคคลและความรับผิดชอบ

ผลการเรียนรู้	กลยุทธ์การสอน	วิธีการวัดและประเมินผล
<p>1. มีความเข้าใจความต่างด้านวัฒนธรรม และความต่างด้านกระบวนทัศน์</p> <p>2. มีความรับผิดชอบต่อสังคม ประเทศชาติ พร้อมเป็นสมาชิกประชาคมอาเซียน และประชาคมโลก</p> <p>3. มีภาวะผู้นำ และความสามารถในการทำงานร่วมกัน</p>	<p>1. การสอนโดยเน้นการสร้างความสัมพันธ์ระหว่างผู้เรียนกับผู้เรียน ผู้เรียนกับผู้สอน ผู้เรียนกับบุคคลอื่นที่เกี่ยวข้อง</p> <p>2. การสอนโดยการจัดกิจกรรมกลุ่ม เพื่อส่งเสริมการปฏิบัติงานในฐานะผู้นำ ผู้ตามที่ดี โดยผ่านกิจกรรมการทำรายงาน โครงการ โครงงานเพื่อการนำเสนอ</p> <p>3. การสอนโดยใช้การเรียนรู้จากบทบาทสมมุติ กรณีศึกษา หรือสถานการณ์จำลอง เพื่อเรียนรู้การปรับตัว บทบาทความรับผิดชอบ และบทบาทความเป็นผู้นำและผู้ตาม</p> <p>4. การศึกษาดูงาน เรียนรู้จากสถานที่ เรียนรู้จากประสบการณ์ เรียนรู้จากชุมชน เรียนรู้จากสภาพจริง</p>	<p>1. ประเมินจากการสังเกต พฤติกรรม ปฏิสัมพันธ์ในชั้นเรียน ความรับผิดชอบ การมีส่วนร่วมในกิจกรรมต่างๆ ที่ได้รับมอบหมาย</p> <p>2. ประเมินจากทักษะการแสดงออกในภาวะผู้นำ ผู้ตาม จากสถานการณ์การเรียนการสอนที่กำหนด</p> <p>3. ประเมินจากความสามารถในการทำงาน การปฏิบัติงานร่วมกัน</p> <p>4. ประเมินจากการนำเสนอ ใบงาน รายงาน ผลงาน หรือผลผลิตของผู้เรียน</p>

5) ด้านทักษะการวิเคราะห์เชิงตัวเลข การสื่อสารและการใช้เทคโนโลยีสารสนเทศ

ผลการเรียนรู้	กลยุทธ์การสอน	วิธีการวัดและประเมินผล
<p>1. มีทักษะการสื่อสาร</p> <p>2. มีทักษะการวิเคราะห์เชิงตัวเลข</p> <p>3. มีทักษะและสามารถใช้นวัตกรรมและเทคโนโลยีอย่างสร้างสรรค์และรู้เท่าทัน</p>	<p>1. การบรรยาย</p> <p>2. การสาธิต</p> <p>3. การสอนโดยส่งเสริมการเรียนรู้ที่ใช้เทคโนโลยีสารสนเทศ และการสื่อสารได้หลากหลายรูปแบบ</p> <p>4. การสอนโดยมอบหมายให้ผู้เรียนได้ใช้การสื่อสารทั้งการ</p>	<p>1. ประเมินจากการสังเกต พฤติกรรม การสื่อสาร การมีส่วนร่วม หรือการติดต่อผู้สอนผ่านระบบเทคโนโลยีสารสนเทศ การเข้าร่วมกิจกรรมต่างๆ</p>

ผลการเรียนรู้	กลยุทธ์การสอน	วิธีการวัดและประเมินผล
	พูด การฟัง การอ่าน การเขียน ระหว่างผู้เรียนกับผู้เรียน ผู้เรียน กับผู้สอน และบุคคลอื่นๆ 5. การสอนโดยใช้การเรียนรู้ จากกรณีศึกษา บทบาทสมมุติ สถานการณ์จำลอง	2. ประเมินจากความสามารถใน การอธิบาย อภิปราย หรือ การนำเสนอ 3. ประเมินจากใบงาน รายงาน ผลงาน หรือผลผลิตของผู้เรียน ทั้งในด้านการสืบค้นข้อมูล การ วิเคราะห์ข้อมูล การประมวลผล และการใช้นวัตกรรมและ เทคโนโลยี เพื่อการนำเสนอใน รูปแบบที่เหมาะสม

2.2 หมวดวิชาเฉพาะด้าน

1) ด้านคุณธรรม จริยธรรม

ผลการเรียนรู้	กลยุทธ์การสอน	วิธีการวัดและประเมินผล
1. รัก ศรัทธาและภูมิใจใน วิชาชีพครู มีจิตวิญญาณและ อุดมการณ์ความเป็นครู และ ปฏิบัติตนตามจรรยาบรรณ วิชาชีพครู 2. มีจิตอาสา จิตสาธารณะ อดทนอดกลั้น มีความเสียสละ รับผิดชอบและซื่อสัตย์ต่องาน ที่ได้รับมอบหมายทั้งด้าน วิชาการและวิชาชีพ และ สามารถพัฒนาตนเองอย่าง ต่อเนื่อง ประพฤติตนเป็น แบบอย่างที่ดีแก่ศิษย์ครอบครัว สังคมและประเทศชาติ และ เสริมสร้างการพัฒนาที่ยั่งยืน	1. การบรรยาย 2. การสาธิต 3. การอภิปราย 4. การสอนที่สอดแทรก คุณธรรม จริยธรรมโดยใช้ เอกสารหรือสื่อต่างๆ 5. การสอนโดยใช้การเรียนรู้ จากกรณีศึกษา บทบาทสมมุติ การระดมความคิด 6. การจัดกิจกรรมการเรียนรู้ การสอนและมอบหมายงาน 7. การใช้กรณีศึกษา(Case study) 8. การวิเคราะห์แบบวิภาษวิธี (Dialectics) ในประเด็นวิกฤต ด้านคุณธรรมจริยธรรมของ	1. ประเมินจากการสังเกต พฤติกรรม ปฏิสัมพันธ์ในชั้น เรียน การอภิปรายในชั้นเรียน การเข้าร่วมกิจกรรมต่างๆ การ ปฏิบัติกิจกรรมกลุ่ม 2. ประเมินจากการปฏิบัติงาน หรือผลงาน 3. ประเมินจากแหล่งข้อมูล ที่ค้นคว้าและนำมาอ้างอิง 4. ประเมินจากการสังเกต พฤติกรรม การเข้าชั้นเรียน การ แต่งกาย และการแสดงออกผ่าน การสื่อสารในรูปแบบต่างๆ 5. ประเมินจากการวิเคราะห์ ใบงาน รายงาน ผลงานหรือ ผลผลิตของผู้เรียน

ผลการเรียนรู้	กลยุทธ์การสอน	วิธีการวัดและประเมินผล
<p>3. มีค่านิยมและคุณลักษณะเป็นประชาธิปไตย คือ การเคารพสิทธิ และให้เกียรติคนอื่น มีความสามัคคีและทำงานร่วมกับผู้อื่นได้ ใช้เหตุผลและปัญญาในการดำเนินชีวิตและการตัดสินใจ</p> <p>4. มีความกล้าหาญและแสดงออกทางคุณธรรม จริยธรรม สามารถวินิจฉัย จัดการและคิดแก้ปัญหาทางคุณธรรมจริยธรรมด้วยความถูกต้องเหมาะสมกับสังคม การทำงานและสภาพแวดล้อม โดยอาศัยหลักการ เหตุผลและใช้ดุลยพินิจทางค่านิยม บรรทัดฐานทางสังคม ความรู้สึกของผู้อื่นและประโยชน์ของสังคมส่วนรวม มีจิตสำนึกในการธำรงความโปร่งใสของสังคมและประเทศชาติ ต่อต้านการทุจริตคอร์รัปชันและความไม่ถูกต้อง ไม่ใช้ข้อมูลบิดเบือน หรือการลอกเลียนผลงาน</p>	<p>สังคมและวิชาการ และ จรรยาบรรณวิชาชีพครู</p> <p>9. การกำหนดพฤติกรรม ข้อปฏิบัติ เพื่อให้ผู้เรียนปฏิบัติตาม</p> <p>10. การเรียนรู้ในกิจกรรมที่ให้ ผู้เรียนได้ปฏิบัติในสถานการณ์จริง</p>	

2) ด้านความรู้

ผลการเรียนรู้	กลยุทธ์การสอน	วิธีการวัดและประเมินผล
<p>1. มีความรอบรู้ในหลักการ แนวคิด ทฤษฎี เนื้อหาสาระ ด้านวิชาชีพของครู อาทิ ค่านิยมของครู คุณธรรม จริยธรรม จรรยาบรรณ จิตวิญญาณครู</p>	<p>1. การบรรยาย/บรรยายประกอบสื่อ</p> <p>2. การสาธิต</p> <p>3. การอภิปราย</p> <p>4. การฝึกปฏิบัติการ</p>	<p>1. การทดสอบย่อยแบบฝึกหัด</p> <p>2. การสอบกลางภาค</p> <p>3. การสอบปลายภาค</p>

ผลการเรียนรู้	กลยุทธ์การสอน	วิธีการวัดและประเมินผล
<p>ปรัชญาความเป็นครู จิตวิทยา สำหรับครู จิตวิทยาพัฒนาการ จิตวิทยาการเรียนรู้เพื่อจัดการเรียนรู้และช่วยเหลือ แก้ไข ปัญหา ส่งเสริมและพัฒนา ผู้เรียน หลักสูตรและวิทยาการ การจัดการเรียนรู้ นวัตกรรมและเทคโนโลยีสารสนเทศและการ สื่อสารการศึกษาและการเรียนรู้ การวัดประเมินการศึกษาและการ เรียนรู้ การวิจัยและการ พัฒนานวัตกรรมเพื่อพัฒนา ผู้เรียน และภาษาเพื่อการ สื่อสารสำหรับครู ทักษะการ นิเทศและการสอนงาน ทักษะ เทคโนโลยีและดิจิทัล ทักษะการ ทำงานวิจัยและวัดประเมิน ทักษะการร่วมมือสร้างสรรค์ และทักษะศตวรรษที่ 21 มีความรู้ ความเข้าใจในการบูรณา การความรู้กับการปฏิบัติจริง และการบูรณาการข้ามศาสตร์ อาทิ การบูรณาการการสอน (Technological Pedagogical Content Knowledge: TPCK) การสอนแบบบูรณาการความรู้ ทางวิทยาศาสตร์เทคโนโลยี กระบวนการทางวิศวกรรมและ คณิตศาสตร์(Science Technology Engineering</p>	<p>5. การสอนทักษะการสืบค้น ทักษะการเรียนรู้ต่างๆ เพื่อนำไปใช้ในการเรียนรู้ ผ่านการแสวงหาความรู้ ด้วยตนเอง</p> <p>6. การสอนโดยใช้การเรียนรู้ จากกรณีศึกษา สถานการณ์ จำลอง เกม หรือสถานการณ์จริง</p> <p>7. การจัดทำการศึกษารายการกรณี</p> <p>8. การฝึกปฏิบัติการ</p> <p>9. การทำโครงการโครงงาน</p> <p>10. การศึกษาดูงานหรือเชิญ วิทยากร ผู้เชี่ยวชาญที่มี ประสบการณ์ตรงมาเป็นวิทยากร เฉพาะเรื่อง</p>	<p>4. ประเมินจากใบงานรายงาน ผลงาน หรือผลผลิตของผู้เรียน</p> <p>5. ประเมินจากการนำเสนอ รายงาน หรือผลงานของผู้เรียน</p> <p>6. ประเมินจากการสังเกต พฤติกรรม ปฏิสัมพันธ์ ในชั้นเรียน การอภิปราย ในชั้นเรียน หรือการมีส่วนร่วม ในชั้นเรียน</p>

ผลการเรียนรู้	กลยุทธ์การสอน	วิธีการวัดและประเมินผล
<p>and Mathematics Education: STEM Education) ชุมชนแห่งการ เรียนรู้ (Professional Learning Community: PLC) และมีความรู้ในการประยุกต์ใช้</p> <p>2. มีความรอบรู้ในหลักการ แนวคิด ทฤษฎี เนื้อหาวิชาที่ สอน สามารถวิเคราะห์ความรู้ และเนื้อหาวิชาที่สอนอย่าง ลึกซึ้ง สามารถติดตาม ความก้าวหน้าด้านวิทยาการ และนำไปประยุกต์ใช้ในการ พัฒนาผู้เรียน</p> <p>3. มีความรู้ เข้าใจชีวิต เข้าใจ ชุมชน เข้าใจโลกและการอยู่ ร่วมกันบนพื้นฐานความแตกต่าง ทางวัฒนธรรม สามารถเผชิญ และเท่าทันกับการเปลี่ยนแปลง ของสังคม และสามารถนำ แนวคิดปรัชญาของเศรษฐกิจ พอเพียงไปประยุกต์ใช้ในการ ดำเนินชีวิตและพัฒนาตน พัฒนางานและพัฒนาผู้เรียน</p> <p>4. มีความรู้และความสามารถในการ ใช้ภาษาไทยและ ภาษาอังกฤษเพื่อการสื่อสาร ตามมาตรฐาน</p> <p>5. ตระหนักรู้ เห็นคุณค่าและ ความสำคัญของศาสตร์</p>		

ผลการเรียนรู้	กลยุทธ์การสอน	วิธีการวัดและประเมินผล
พระราชทานเพื่อการพัฒนาที่ยั่งยืน และนำมาประยุกต์ใช้ในการพัฒนาตน พัฒนาผู้เรียน พัฒนา งานและพัฒนาชุมชน		

3) ด้านทักษะทางปัญญา

ผลการเรียนรู้	กลยุทธ์การสอน	วิธีการวัดและประเมินผล
<p>1. คิด ค้นหา วิเคราะห์ ข้อเท็จจริง และประเมินข้อมูล สื่อ สารสนเทศจากแหล่งข้อมูล ที่หลากหลายอย่างรู้เท่าทัน เป็นพลเมืองตื่นรู้ มีสำนึกสากล สามารถเผชิญและก้าวทันกับการเปลี่ยนแปลงในโลกยุค ดิจิทัล เทคโนโลยีข้ามแพลตฟอร์ม(Platform)และโลกอนาคต นำไปประยุกต์ใช้ในการ ปฏิบัติงานและวินิจฉัยแก้ปัญหา และพัฒนางานได้อย่าง สร้างสรรค์ โดยคำนึงถึงความรู้ หลักการทางทฤษฎี ประสบการณ์ภาคปฏิบัติ ค่านิยม แนวคิด นโยบายและ ยุทธศาสตร์ชาติ บรรทัดฐาน ทางสังคมและผลกระทบที่อาจ เกิดขึ้น</p> <p>2. สามารถคิดริเริ่มและพัฒนา งานอย่างสร้างสรรค์</p> <p>3. สร้างและประยุกต์ใช้ความรู้ จากการทำวิจัยและสร้างหรือ ร่วมสร้างนวัตกรรมเพื่อพัฒนา</p>	<p>1. การบรรยาย</p> <p>2. การสาธิต</p> <p>3. การอภิปราย</p> <p>4. การวิเคราะห์สังเคราะห์ ข้อมูลจากการสืบค้น การ บรรยายเอกสารและสื่อต่างๆ เพื่อนำไปสู่การอภิปราย การนำเสนอในชั้นเรียน</p> <p>5. การสอนทักษะการสืบค้น ทักษะการเรียนรู้ต่างๆ เพื่อนำไปใช้ในการเรียนรู้ผ่าน การศึกษาค้นคว้าด้วยตนเอง</p> <p>6. การทำโครงการ/โครงการ</p> <p>7. การศึกษารายกรณี/ การวิเคราะห์ตัวอย่าง กรณีศึกษา</p> <p>8. การฝึกปฏิบัติการ การ วิเคราะห์ สังเคราะห์ข้อมูลจาก การสืบค้น การบรรยาย เอกสาร และสื่อ ต่างๆ เพื่อนำไปสู่การอภิปราย การนำเสนอในชั้นเรียน</p>	<p>1. การทดสอบย่อย แบบฝึกหัด</p> <p>2. การสอบกลางภาค</p> <p>3. การสอบปลายภาค</p> <p>4. ประเมินจากกิจกรรมใบงาน รายงาน ผลงาน ผลผลิตหรือ การนำเสนอของผู้เรียน</p> <p>5. ประเมินจากการอภิปราย หรือการแสดงความคิดเห็น ผล การวิเคราะห์กรณีศึกษา</p> <p>6. ประเมินจากการอภิปราย หรือการแสดงความคิดเห็น ในชั้นเรียน การมีส่วนร่วม ในการตอบคำถาม</p>

ผลการเรียนรู้	กลยุทธ์การสอน	วิธีการวัดและประเมินผล
การเรียนรู้ของผู้เรียนและพัฒนาผู้เรียนให้เป็นผู้สร้างหรือร่วมสร้างนวัตกรรม รวมทั้งการถ่ายทอดความรู้แก่ชุมชนและสังคม	9. ดูงาน เรียนรู้นอกสถานที่ เรียนรู้จากประสบการณ์เรียนรู้จากชุมชน เรียนรู้จากสภาพจริง 10. การสอนโดยใช้การเรียนรู้จากกรณีศึกษา สถานการณ์จำลอง เกม เพื่อนำไปสู่การสังเคราะห์ วิเคราะห์ และวิพากษ์ 11. ค้นคว้าด้วยตนเอง	

4) ด้านทักษะความสัมพันธ์ระหว่างบุคคลและความรับผิดชอบ

ผลการเรียนรู้	กลยุทธ์การสอน	วิธีการวัดและประเมินผล
1. เข้าใจและใส่ใจอารมณ์ความรู้สึกของผู้อื่น มีความคิดเชิงบวก มีวุฒิภาวะทางอารมณ์และทางสังคม 2. ทำงานร่วมกับผู้อื่น ทำงานเป็นทีม เป็นผู้นำและผู้ตามที่ดี มีสัมพันธภาพที่ดีกับผู้เรียน ผู้ร่วมงาน ผู้ปกครองและคนในชุมชน มีความรับผิดชอบต่อส่วนรวมทั้งด้านเศรษฐกิจ สังคม และสิ่งแวดล้อม 3. มีความรับผิดชอบต่อหน้าที่ ต่อตนเอง ต่อผู้เรียน ต่อผู้ร่วมงาน และต่อส่วนรวม สามารถช่วยเหลือและแก้ปัญหาตนเอง กลุ่มและระหว่างกลุ่มได้อย่างสร้างสรรค์ 4. มีภาวะผู้นำทางวิชาการและวิชาชีพ มีความเข้มแข็งและกล้า	1. การสอนโดยเน้นการสร้างความสัมพันธ์ระหว่างผู้เรียนกับผู้เรียน ผู้สอนกับผู้เรียน ผู้เรียนกับบุคคลอื่นที่เกี่ยวข้อง 2. การสอนโดยการจัดกิจกรรมกลุ่มเพื่อส่งเสริมการปฏิบัติงาน ในฐานะผู้นำ ผู้ตามที่ดี โดยผ่านกิจกรรมและการนำเสนอผลงาน 3. การสอนโดยใช้การเรียนรู้จากบทบาทสมมติเพื่อการเรียนรู้ การปรับตัว บทบาทความรับผิดชอบ 4. การอภิปรายกลุ่ม 5. การเรียนแบบมีส่วนร่วม ปฏิบัติการ (Participative learning through action) 6. การเป็นผู้นำแบบมีส่วนร่วม (Shared leadership) ในการนำเสนองานวิชาการ	1. ประเมินจากการสังเกต พฤติกรรม ปฏิสัมพันธ์ในชั้นเรียน การมีส่วนร่วมในกิจกรรมต่างๆ ที่ได้รับมอบหมาย 2. ประเมินจากทักษะการแสดงออกในภาวะผู้นำ ผู้ตาม จากสถานการณ์การเรียนการสอนที่กำหนด 3. ประเมินจากความสามารถในการทำงานและการปฏิบัติงานร่วมกัน 4. ประเมินจากการนำเสนอผลงานของผู้เรียน

ผลการเรียนรู้	กลยุทธ์การสอน	วิธีการวัดและประเมินผล
หาญทางจริยธรรม สามารถชี้แนะและถ่ายทอดความรู้แก่ผู้เรียนสถานศึกษา ชุมชนและสังคมอย่างสร้างสรรค์	7. การคิดให้ความเห็นและรับฟังความเห็นแบบสะท้อนกลับ (Reflective thinking)	

5) ด้านทักษะการวิเคราะห์เชิงตัวเลข การสื่อสารและการใช้เทคโนโลยีสารสนเทศ

ผลการเรียนรู้	กลยุทธ์การสอน	วิธีการวัดและประเมินผล
<p>1. มีทักษะการวิเคราะห์ข้อมูลสถิติ การสังเคราะห์ข้อมูลเชิงปริมาณและเชิงคุณภาพ เพื่อเข้าใจองค์ความรู้ หรือประเด็นปัญหาทางการศึกษาได้อย่างรวดเร็วและถูกต้อง</p> <p>2. สื่อสารกับผู้เรียน พ่อแม่ ผู้ปกครอง บุคคลในชุมชนและสังคม และผู้เกี่ยวข้องกลุ่มต่างๆ ได้อย่างมีประสิทธิภาพโดยสามารถเลือกใช้การสื่อสารทางวาจา การเขียน หรือการนำเสนอด้วยรูปแบบต่างๆ โดยใช้เทคโนโลยีการสื่อสารหรือนวัตกรรมต่างๆ ที่เหมาะสม</p> <p>3. ใช้เทคโนโลยีสารสนเทศในการสืบค้นข้อมูลหรือความรู้จากแหล่งการเรียนรู้ต่างๆ ได้อย่างมีประสิทธิภาพ สามารถใช้โปรแกรมสำเร็จรูปที่จำเป็นสำหรับการเรียนรู้ การจัดการเรียนรู้ การทำงาน การประชุม การจัดการและสืบค้นข้อมูลและสารสนเทศ รับและส่งข้อมูลและ</p>	<p>1. การบรรยาย</p> <p>2. การสาธิต</p> <p>3. การสอนโดยส่งเสริมการเรียนรู้ที่ใช้เทคโนโลยีสารสนเทศและการสื่อสารได้หลากหลายรูปแบบ</p> <p>4. การสอนโดยมอบหมายให้ผู้เรียนได้ใช้การสื่อสารทั้ง การพูด การฟัง การอ่าน และการเขียนระหว่างผู้เรียนกับผู้สอนและบุคคลอื่นๆ</p> <p>5. การสอนโดยใช้การเรียนรู้จากกรณีศึกษา หรือบทบาทสมมุติ</p> <p>6. การวิเคราะห์ และนำเสนอในประเด็นด้านการศึกษาจากแหล่งเรียนรู้ต่างๆ</p> <p>7. การสืบค้น วิเคราะห์ และนำเสนอข้อมูลด้วยเทคโนโลยีสารสนเทศ</p>	<p>1. ประเมินจากการสังเกต พฤติกรรม การสื่อสาร การมีส่วนร่วม หรือ การติดต่อผู้สอนผ่านระบบเทคโนโลยีสารสนเทศและการเข้าร่วมกิจกรรมต่างๆ</p> <p>2. ประเมินจากความสามารถในการอธิบาย อภิปรายหรือการนำเสนอ</p> <p>3. ประเมินจากใบงาน รายงาน ผลงานของผู้เรียนทั้งในด้านการสืบค้นข้อมูล การวิเคราะห์ข้อมูล การประมวลผลข้อมูล และการใช้นวัตกรรมและเทคโนโลยีเพื่อการนำเสนอในรูปแบบที่เหมาะสม</p>

ผลการเรียนรู้	กลยุทธ์การสอน	วิธีการวัดและประเมินผล
สารสนเทศโดยใช้ดุลยพินิจที่ดีในการตรวจสอบความน่าเชื่อถือของข้อมูลและสารสนเทศ อีกทั้งตระหนักถึงการละเมิดลิขสิทธิ์และการลอกเลียนผลงาน		

6) ด้านวิธีวิทยาการจัดการเรียนรู้

ผลการเรียนรู้	กลยุทธ์การสอน	วิธีการวัดและประเมินผล
<p>1. สามารถเลือกใช้ปรัชญาตามความเชื่อในการสร้างหลักสูตรรายวิชา การออกแบบเนื้อหาสาระ กิจกรรมการเรียนการสอน สื่อและเทคโนโลยีการสื่อสาร การวัดและประเมินผู้เรียน การบริหารจัดการชั้นเรียน การจัดการเรียนโดยใช้แหล่งการเรียนรู้ในโรงเรียนและนอกโรงเรียน แหล่งการเรียนรู้แบบเปิดได้อย่างเหมาะสมกับสภาพบริบทที่ต่างกันของผู้เรียนและพื้นที่</p> <p>2. สามารถนำความรู้ทางจิตวิทยาไปใช้ในการวิเคราะห์ผู้เรียนเป็นรายบุคคล ออกแบบกิจกรรม การจัดเนื้อหาสาระ การบริหารจัดการ และกลไกการช่วยเหลือแก้ไขและส่งเสริมพัฒนาผู้เรียนที่ตอบสนองความต้องการ ความสนใจ ความถนัด และศักยภาพของผู้เรียนที่มี</p>	<p>1. การสอนแบบบรรยาย ประกอบเทคนิคการใช้คำถาม อภิปราย สรุปร ฝึกปฏิบัติการ และศึกษาค้นคว้าด้วยตนเอง</p> <p>2. การจัดกิจกรรมให้นักศึกษาได้ฝึกวิเคราะห์ข้อมูลจริงในรายวิชา</p> <p>3. การจัดกิจกรรมให้นักศึกษาได้ฝึกแปลผลการวิเคราะห์ข้อมูล และนำเสนอ รายงานผลการประเมินผล</p> <p>4. การจัดกิจกรรมให้นักศึกษาคิดวิเคราะห์ วิจัย เพื่อให้ทราบถึงกระบวนการแนวทางการแก้ไขปัญหาจริงได้</p>	<p>1. ประเมินจากการสอบวัดความสามารถในการคิดและแก้ไขปัญหา โดยใช้กรณีศึกษาและการมีส่วนร่วมในการอภิปราย</p> <p>2. ประเมินจากผลงานที่เกิดจากการใช้ทรัพยากรที่มีอย่างจำกัด แก้ไขปัญหาอย่างเป็นระบบ การวิเคราะห์ วิจัย เช่น รายงาน การวิเคราะห์ วิจัย กรณีศึกษา รายงานผลการอภิปรายกลุ่ม เป็นต้น</p>

ผลการเรียนรู้	กลยุทธ์การสอน	วิธีการวัดและประเมินผล
<p>ความแตกต่างระหว่างบุคคล ทั้งผู้เรียนปกติและผู้เรียนที่มีความต้องการจำเป็นพิเศษ หรือผู้เรียนที่มีข้อจำกัดทางกาย</p> <p>3. จัดกิจกรรมและออกแบบการจัดการเรียนรู้ให้ผู้เรียนได้เรียนรู้จากประสบการณ์ เรียนรู้ผ่านการลงมือปฏิบัติและการทำงานในสถานการณ์จริง ส่งเสริมการพัฒนาการคิดการทำงาน การจัดการ การเผชิญสถานการณ์ ฝึกการปฏิบัติให้ทำได้ คิดเป็น ทำเป็น โดยบูรณาการการทำงานกับการเรียนรู้และคุณธรรมจริยธรรมสามารถประยุกต์ความรู้มาใช้เพื่อป้องกัน แก้ไขปัญหา และพัฒนา ด้วยความซื่อสัตย์สุจริต มีวินัยและรับผิดชอบต่อผู้เรียน โดยยึดผู้เรียนสำคัญที่สุด</p> <p>4. สร้างบรรยากาศ และจัดสภาพแวดล้อม สื่อการเรียน แหล่งวิทยาการ เทคโนโลยี วัฒนธรรมและภูมิปัญญาทั้งในและนอกสถานศึกษาเพื่อการเรียนรู้ มีความสามารถในการประสานงานและสร้างความร่วมมือกับบิดามารดา ผู้ปกครอง และบุคคลในชุมชนทุกฝ่าย เพื่ออำนวยความสะดวก</p>		

ผลการเรียนรู้	กลยุทธ์การสอน	วิธีการวัดและประเมินผล
<p>และร่วมมือกันพัฒนาผู้เรียนให้มีความรอบรู้ มีปัญญา รู้คิดและเกิดการใฝ่รู้อย่างต่อเนื่องให้เต็มตามศักยภาพ</p> <p>5. สามารถจัดการเรียนการสอนให้นักเรียนมีทักษะศตวรรษที่ 21 เช่น ทักษะการเรียนรู้ ทักษะการรู้เรื่อง ทักษะการคิด ทักษะชีวิต ทักษะการทำงานแบบร่วมมือ ทักษะการใช้ภาษาเพื่อการสื่อสาร ทักษะเทคโนโลยี และการดำเนินชีวิตตามหลักปรัชญาของเศรษฐกิจพอเพียง และสามารถนำทักษะเหล่านี้มาใช้ในการจัดการเรียนรู้เพื่อพัฒนาผู้เรียน และการพัฒนาตนเอง</p>		

3. มาตรฐานผลการเรียนรู้และแผนที่แสดงการกระจายความรับผิดชอบต่อผลการเรียนรู้

3.1 มาตรฐานผลการเรียนรู้หมวดวิชาศึกษาทั่วไป

1) ด้านคุณธรรมจริยธรรม

- 1.1) มีคุณธรรมจริยธรรมในการดำเนินชีวิต
- 1.2) มีความซื่อสัตย์สุจริต
- 1.3) มีความฉลาดทางอารมณ์
- 1.4) มีจิตสำนึกสาธารณะ

2) ด้านความรู้

- 2.1) มีความรู้ความเข้าใจในเนื้อหาวิชา
- 2.2) มีความรู้ความเข้าใจในความเป็นไทย ภาษาและวัฒนธรรมอาเซียน
- 2.3) มีความสามารถนำความรู้ไปพัฒนาตนเอง

3) ด้านทักษะทางปัญญา

- 3.1) มีทักษะการแสวงหาความรู้ ติดตามการเปลี่ยนแปลงของบริบททางสังคมเพื่อพัฒนาตนเอง
- 3.2) มีทักษะการคิดวิเคราะห์ คิดสังเคราะห์ คิดอย่างมีเหตุผล คิดอย่างมีวิจารณญาณ และคิดแบบองค์รวม
- 3.3) มีความสามารถแก้ปัญหาอย่างสร้างสรรค์

4) ด้านทักษะความสัมพันธ์ระหว่างบุคคล และความรับผิดชอบ

- 4.1) มีความเข้าใจความต่างด้านวัฒนธรรม และความต่างด้านกระบวนทัศน์
- 4.2) มีความรับผิดชอบต่อสังคม ประเทศชาติ พร้อมเป็นสมาชิกประชาคมอาเซียน และประชาคมโลก
- 4.3) มีภาวะผู้นำ และความสามารถในการทำงานร่วมกัน

5) ด้านทักษะการวิเคราะห์เชิงตัวเลข การสื่อสาร และการใช้เทคโนโลยีสารสนเทศ

- 5.1) มีทักษะการสื่อสาร
- 5.2) มีทักษะการวิเคราะห์เชิงตัวเลข
- 5.3) มีทักษะและสามารถใช้นวัตกรรมและเทคโนโลยีอย่างสร้างสรรค์และรู้เท่าทัน

3.2 มาตรฐานผลการเรียนรู้หมวดวิชาเฉพาะด้าน

1) ด้านคุณธรรมจริยธรรม

- 1.1) รัก ศรัทธาและภูมิใจในวิชาชีพครู มีจิตวิญญาณและอุดมการณ์ความเป็นครู และปฏิบัติตนตามจรรยาบรรณวิชาชีพครู
- 1.2) มีจิตอาสา จิตสาธารณะ อดทนอดกลั้น มีความเสียสละ รับผิดชอบและซื่อสัตย์ต่องานที่ได้รับมอบหมายทั้งด้านวิชาการและวิชาชีพ และสามารถพัฒนาตนเองอย่างต่อเนื่อง ประพฤติตนเป็นแบบอย่างที่ดีแก่ศิษย์ ครอบครัว สังคมและประเทศชาติ และเสริมสร้างการพัฒนาที่ยั่งยืน
- 1.3) มีค่านิยมและคุณลักษณะเป็นประชาธิปไตย คือ การเคารพสิทธิ และให้เกียรติคนอื่น มีความสามัคคีและทำงานร่วมกับผู้อื่นได้ ใช้เหตุผลและปัญญาในการดำเนินชีวิตและการตัดสินใจ
- 1.4) มีความกล้าหาญและแสดงออกทางคุณธรรมจริยธรรม สามารถวินิจฉัย จัดการและคิดแก้ปัญหาทางคุณธรรมจริยธรรมด้วยความถูกต้องเหมาะสมกับสังคม การทำงานและสภาพแวดล้อม โดยอาศัยหลักการ เหตุผลและใช้ดุลยพินิจทางค่านิยม บรรทัดฐานทางสังคม ความรู้สึกของผู้อื่นและประโยชน์ของสังคมส่วนรวม มีจิตสำนึกในการธำรงความโปร่งใสของสังคมและประเทศชาติ ต่อต้านการทุจริตคอร์รัปชันและความไม่ถูกต้อง ไม่ใช่ข้อมูลบิดเบือน หรือการลอกเลียนผลงาน

2) ด้านความรู้

2.1) มีความรอบรู้ในหลักการ แนวคิด ทฤษฎี เนื้อหาสาระด้านวิชาชีพของครู อาทิ ค่านิยมของครู คุณธรรม จริยธรรม จรรยาบรรณ จิตวิญญาณครู ปรัชญาความเป็นครู จิตวิทยาสำหรับครู จิตวิทยาพัฒนาการ จิตวิทยาการเรียนรู้เพื่อจัดการเรียนรู้และช่วยเหลือ แก้ไขปัญหา ส่งเสริมและพัฒนาผู้เรียน หลักสูตรและวิทยาการการจัดการเรียนรู้ นวัตกรรมและเทคโนโลยีสารสนเทศและการสื่อสาร การศึกษาและการเรียนรู้ การวัดประเมินการศึกษาและการเรียนรู้ การวิจัยและการพัฒนานวัตกรรมเพื่อพัฒนาผู้เรียน และภาษาเพื่อการสื่อสารสำหรับครู ทักษะการนิเทศและการสอนงาน ทักษะเทคโนโลยีและดิจิทัล ทักษะการทำงานวิจัยและวัดประเมิน ทักษะการร่วมมือสร้างสรรค์ และทักษะศตวรรษที่ 21 มีความรู้ ความเข้าใจในการบูรณาการความรู้กับการปฏิบัติจริงและการบูรณาการข้ามศาสตร์ อาทิ การบูรณาการการสอน(Technological Pedagogical Content Knowledge: TPCK) การสอนแบบบูรณาการความรู้ทางวิทยาศาสตร์เทคโนโลยี กระบวนการทางวิศวกรรมและคณิตศาสตร์ (Science Technology Engineering and Mathematics Education: STEM Education) ชุมชนแห่งการเรียนรู้ (Professional Learning Community: PLC) และมีความรู้ในการประยุกต์ใช้

2.2) มีความรอบรู้ในหลักการ แนวคิด ทฤษฎี เนื้อหาวิชาที่สอน สามารถวิเคราะห์ความรู้และเนื้อหาวิชาที่สอนอย่างลึกซึ้ง สามารถติดตามความก้าวหน้าด้านวิทยาการและนำไปประยุกต์ใช้ในการพัฒนาผู้เรียน

2.3) มีความรู้ เข้าใจชีวิต เข้าใจชุมชน เข้าใจโลกและการอยู่ร่วมกันบนพื้นฐานความแตกต่างทางวัฒนธรรม สามารถเผชิญและเท่าทันกับการเปลี่ยนแปลงของสังคม และสามารถนำแนวคิดปรัชญาของเศรษฐกิจพอเพียงไปประยุกต์ใช้ในการดำเนินชีวิตและพัฒนาตน พัฒนางานและพัฒนาผู้เรียน

2.4) มีความรู้และความสามารถในการใช้ภาษาไทยและภาษาอังกฤษเพื่อการสื่อสารตามมาตรฐาน

2.5) ตระหนักรู้ เห็นคุณค่าและความสำคัญของศาสตร์พระราชาเพื่อการพัฒนาที่ยั่งยืนและนำมาประยุกต์ใช้ในการพัฒนาตน พัฒนาผู้เรียน พัฒนางานและพัฒนาชุมชน

3) ด้านทักษะทางปัญญา

3.1) คิด ค้นหา วิเคราะห์ข้อเท็จจริง และประเมินข้อมูล สื่อ สารสนเทศจากแหล่งข้อมูลที่หลากหลายอย่างรู้เท่าทัน เป็นพลเมืองตื่นรู้ มีสำนึกสากล สามารถเผชิญและก้าวทันกับการเปลี่ยนแปลงในโลกยุคดิจิทัล เทคโนโลยีข้ามแพลตฟอร์ม (Platform) และโลกอนาคต นำไปประยุกต์ใช้ในการปฏิบัติงานและวินิจฉัยแก้ปัญหาและพัฒนางานได้อย่างสร้างสรรค์ โดยคำนึงถึงความรู้ หลักการทางทฤษฎี ประสบการณ์ภาคปฏิบัติ ค่านิยม แนวคิด นโยบายและยุทธศาสตร์ชาติ บรรทัดฐานทางสังคม และผลกระทบที่อาจเกิดขึ้น

3.2) สามารถคิดริเริ่มและพัฒนางานอย่างสร้างสรรค์

3.3) สร้างและประยุกต์ใช้ความรู้จากการทำวิจัยและสร้างหรือร่วมสร้างนวัตกรรมเพื่อพัฒนา การเรียนรู้ของผู้เรียนและพัฒนาผู้เรียนให้เป็นผู้สร้างหรือร่วมสร้างนวัตกรรม รวมทั้งการถ่ายทอดความรู้แก่ชุมชนและสังคม

4) ด้านทักษะความสัมพันธ์ระหว่างบุคคล และความรับผิดชอบ

4.1) เข้าใจและใส่ใจอารมณ์ความรู้สึกของผู้อื่น มีความคิดเชิงบวก มีวุฒิภาวะทางอารมณ์ และทางสังคม

4.2) ทำงานร่วมกับผู้อื่น ทำงานเป็นทีม เป็นผู้นำและผู้ตามที่ดี มีสัมพันธภาพที่ดีกับผู้เรียน ผู้ร่วมงาน ผู้ปกครองและคนในชุมชน มีความรับผิดชอบต่อส่วนรวมทั้งด้านเศรษฐกิจ สังคมและสิ่งแวดล้อม

4.3) มีความรับผิดชอบต่อหน้าที่ ต่อตนเอง ต่อผู้เรียน ต่อผู้ร่วมงาน และต่อส่วนรวม สามารถช่วยเหลือและแก้ปัญหาตนเอง กลุ่มและระหว่างกลุ่มได้อย่างสร้างสรรค์

4.4) มีภาวะผู้นำทางวิชาการและวิชาชีพ มีความเข้มแข็งและกล้าหาญทางจริยธรรม สามารถชี้แนะและถ่ายทอดความรู้แก่ผู้เรียน สถานศึกษา ชุมชนและสังคมอย่างสร้างสรรค์

5) ด้านทักษะการวิเคราะห์เชิงตัวเลข การสื่อสาร และการใช้เทคโนโลยีสารสนเทศ

5.1) มีทักษะการวิเคราะห์ข้อมูลสถิติ การสังเคราะห์ข้อมูลเชิงปริมาณและเชิงคุณภาพ เพื่อเข้าใจองค์ความรู้ หรือประเด็นปัญหาทางการศึกษาได้อย่างรวดเร็วและถูกต้อง

5.2) สื่อสารกับผู้เรียน พ่อแม่ผู้ปกครอง บุคคลในชุมชนและสังคม และผู้เกี่ยวข้องกลุ่มต่างๆ ได้อย่างมีประสิทธิภาพโดยสามารถเลือกใช้การสื่อสารทางวาจา การเขียน หรือการนำเสนอด้วยรูปแบบต่างๆ โดยใช้เทคโนโลยีการสื่อสารหรือนวัตกรรมต่างๆ ที่เหมาะสม

5.3) ใช้เทคโนโลยีสารสนเทศในการสืบค้นข้อมูลหรือความรู้จากแหล่งการเรียนรู้ต่างๆ ได้อย่างมีประสิทธิภาพ สามารถใช้โปรแกรมสำเร็จรูปที่จำเป็นสำหรับการเรียนรู้ การจัดการเรียนรู้ การทำงาน การประชุม การจัดการและสืบค้นข้อมูลและสารสนเทศ รับและส่งข้อมูลและสารสนเทศโดยใช้ดุลยพินิจที่ดีในการตรวจสอบความน่าเชื่อถือของข้อมูลและสารสนเทศ อีกทั้งตระหนักถึงการละเมิดลิขสิทธิ์และการลอกเลียนผลงาน

6) ด้านวิถีวิทยาการจัดการเรียนรู้

6.1) สามารถเลือกใช้ปรัชญาตามความเชื่อในการสร้างหลักสูตรรายวิชา การออกแบบเนื้อหาสาระ กิจกรรมการเรียนการสอน สื่อและเทคโนโลยีการสื่อสาร การวัดและประเมินผู้เรียน การบริหารจัดการชั้นเรียน การจัดการเรียนโดยใช้แหล่งการเรียนรู้ในโรงเรียนและนอกโรงเรียน แหล่งการเรียนรู้แบบเปิดได้อย่างเหมาะสมกับสภาพบริบทที่ต่างกันของผู้เรียนและพื้นที่

6.2) สามารถนำความรู้ทางจิตวิทยาไปใช้ในการวิเคราะห์ผู้เรียนเป็นรายบุคคล ออกแบบกิจกรรม การจัดเนื้อหาสาระ การบริหารจัดการ และกลไกการช่วยเหลือ แก้ไขและส่งเสริมพัฒนาผู้เรียน

ที่ตอบสนองความต้องการ ความสนใจ ความถนัด และศักยภาพของผู้เรียนที่มีความแตกต่างระหว่างบุคคล ทั้งผู้เรียนปกติและผู้เรียนที่มีความต้องการจำเป็นพิเศษ หรือผู้เรียนที่มีข้อจำกัดทางกาย

6.3) จัดกิจกรรมและออกแบบการจัดการเรียนรู้ให้ผู้เรียนได้เรียนรู้จากประสบการณ์ เรียนรู้ผ่านการลงมือปฏิบัติและการทำงานในสถานการณ์จริง ส่งเสริมการพัฒนาการคิด การทำงาน การจัดการ การเผชิญสถานการณ์ ฝึกการปฏิบัติให้ทำได้ คิดเป็น ทำเป็น โดยบูรณาการการทำงานกับการเรียนรู้และคุณธรรมจริยธรรม สามารถประยุกต์ความรู้มาใช้เพื่อป้องกัน แก้ไขปัญหา และพัฒนา ด้วยความซื่อสัตย์ สุจริต มีวินัยและรับผิดชอบต่อผู้เรียนโดยยึดผู้เรียนสำคัญที่สุด

6.4) สร้างบรรยากาศ และจัดสภาพแวดล้อม สื่อการเรียน แหล่งวิทยาการ เทคโนโลยี วัฒนธรรมและภูมิปัญญาทั้งในและนอกสถานศึกษาเพื่อการเรียนรู้ มีความสามารถในการประสานงาน และสร้างความร่วมมือกับบิดามารดา ผู้ปกครอง และบุคคลในชุมชนทุกฝ่าย เพื่ออำนวยความสะดวกและร่วมมือกันพัฒนาผู้เรียนให้มีความรอบรู้ มีปัญญา รู้คิดและเกิดการใฝ่รู้อย่างต่อเนื่องให้เต็มตามศักยภาพ

6.5) สามารถจัดการเรียนการสอนให้นักเรียนมีทักษะศตวรรษที่ 21 เช่น ทักษะการเรียนรู้ ทักษะการรู้เรื่อง ทักษะการคิด ทักษะชีวิต ทักษะการทำงานแบบร่วมมือ ทักษะการใช้ภาษาเพื่อการสื่อสาร ทักษะเทคโนโลยี และการดำเนินชีวิตตามหลักปรัชญาของเศรษฐกิจพอเพียง และสามารถนำทักษะเหล่านี้มาใช้ในการจัดการเรียนรู้เพื่อพัฒนาผู้เรียน และการพัฒนาตนเอง

แผนที่แสดงการกระจายความรับผิดชอบมาตรฐานผลการเรียนรู้จากหลักสูตรสู่รายวิชา (Curriculum mapping)
หมวดวิชาศึกษาทั่วไป

● ความรับผิดชอบหลักของรายวิชา ○ ความรับผิดชอบรองของรายวิชา

รายวิชา	1. ด้าน คุณธรรมจริยธรรม				2. ด้านความรู้			3. ด้านทักษะ ปัญญา			4. ด้านทักษะ ความสัมพันธ์ ระหว่างบุคคลและ ความรับผิดชอบต่อ สังคม			4. ด้านทักษะการ วิเคราะห์เชิง ตัวเลข การ สื่อสาร และการ ใช้เทคโนโลยี สารสนเทศ					
	1	2	3	4	1	2	3	1	2	3	1	2	3	1	2	3			
วิชาศึกษาทั่วไปบังคับ																			
9111101 ภาษาไทยเพื่อการสื่อสาร	●					●					●								
9111102 ภาษาอังกฤษเพื่อการสื่อสาร		●		●			●					●							
9111103 ภาษาอังกฤษในชีวิตประจำวัน		●					●				●								●
9121101 ทักษะชีวิต				●			●					●							
9121102 สังคมไทยและสังคมโลกในศตวรรษที่ 21	●			●			●				●								
9121103 ความเป็นพลเมือง	●	●	○	●			●				○							○	○
9131101 วิทยาศาสตร์และเทคโนโลยีในชีวิตประจำวัน	○	●		●			○				○							○	●
9131102 ทักษะการเรียนรู้และแก้ปัญหาเชิงคณิตศาสตร์	●	○	○				○					○						○	○
9141101 กิจกรรมทางกายเพื่อชีวิต		●	●	●			○				○							○	●
วิชาศึกษาทั่วไปเลือก																			
9112101 ภาษาและวัฒนธรรมลาว		●					●					●						●	
9112102 ภาษาและวัฒนธรรมพม่า		●					●					●						●	
9112103 ภาษาและวัฒนธรรมเวียดนาม		●					●					●						●	

รายวิชา	1. ด้านคุณธรรมจริยธรรม				2. ด้านความรู้			3. ด้านทักษะปัญญา			4. ด้านทักษะความสัมพันธ์บุคคลและความรับผิดชอบ			4. ด้านทักษะการวิเคราะห์เชิงตัวเลข การสื่อสาร และการใช้เทคโนโลยีสารสนเทศ		
	1. ด้านคุณธรรมจริยธรรม				2. ด้านความรู้			3. ด้านทักษะปัญญา			4. ด้านทักษะความสัมพันธ์บุคคลและความรับผิดชอบ			4. ด้านทักษะการวิเคราะห์เชิงตัวเลข การสื่อสาร และการใช้เทคโนโลยีสารสนเทศ		
	1	2	3	4	1	2	3	1	2	3	1	2	3	1	2	3
9112104 ภาษาและวัฒนธรรมเขมร		●			●			●			●			●		
9112105 ภาษาและวัฒนธรรมมลายู		●			●			●			●			●		
9112106 ภาษาและวัฒนธรรมจีน		●			●	○		●			●			●		
9112107 ภาษาและวัฒนธรรมญี่ปุ่น		●			●	○		●			●			●		
9112108 ภาษาและวัฒนธรรมเกาหลี		●			●	○		●			●			●		
9122301 การใช้ภาษาอังกฤษและการสื่อสาร		●			●	●		○			●			●		○
9122201 การจัดการสมัยใหม่และภาวะผู้นำ	●			●	●			●			●			●		○
9122202 การสื่อสารในชีวิตประจำวัน		○		●	●			●		○	●			○		●
9122203 สุนทรียะทางศิลปกรรม	●		○		●	○		●		○	●			○		●
9122204 ความสุขแห่งชีวิต			●		●			●			●			●		
9122302 ศาสตร์พระราชาเพื่อการพัฒนาท้องถิ่น	●			●	●			●			●			○		●

รายวิชา	1.ด้านคุณธรรม จริยธรรม				2.ด้านความรู้					3. ด้านทักษะ ปัญญา			4.ด้านทักษะ ความสัมพันธ์ ระหว่างบุคคลและ ความรับผิดชอบ					5.ด้านทักษะ การวิเคราะห์ เชิงตัวเลข การสื่อสารและ การใช้ เทคโนโลยี สารสนเทศ					6. ด้านวิธีวิทยา การจัดการเรียนรู้				
	1	2	3	4	1	2	3	4	5	1	2	3	1	2	3	4	5	1	2	3	4	5					
กลุ่มวิชาชีพครู																											
1190301	○	●	○	○	●	●	●	●	●	○	●	●	○	●	●	●	●	○	●	●	●	○					
1190302	●	●	●	●	○	○	○	○	○	●	●	●	○	○	○	○	○	○	○	○	○	○					
1190205	●	●	●	●	●	●	●	●	●	●	●	●	●	●	●	●	●	●	●	●	●	●					
1190303	●	●	●	●	●	●	●	●	●	●	●	●	●	●	●	●	●	○	○	○	○	○					
1190401	●	●	●	●	●	●	●	●	●	●	●	●	●	●	●	●	●	●	●	●	●	●					
1190402	●	●	●	●	●	●	●	●	●	○	○	○	○	○	○	○	○	○	○	○	○	○					

รายวิชา	1.ด้านคุณธรรม จริยธรรม					2.ด้านความรู้					3.ด้านทักษะ ปัญญา					4.ด้านทักษะ ความสัมพันธ์ และการปรับตัว และการแก้ปัญหา					5.ด้านทักษะ การวิเคราะห์ เชิงตัวเลข การสื่อสารและ การใช้ เทคโนโลยี สารสนเทศ					6.ด้านวิธีวิทยา การจัดการเรียนรู้														
	1	2	3	4	5	1	2	3	4	5	1	2	3	4	5	1	2	3	4	5	1	2	3	4	5	1	2	3	4	5										
กลุ่มวิชาเอก																																								
2194101 สังคมวิทยาเบื้องต้น			●	○			●						●					●						●				●					●							
2194102 ศาสนาเปรียบเทียบ		○	●				●						●					●										●					●							
2194103 การใช้เหตุผลสำหรับประเด็นทางสังคม และตรรกศาสตร์			●	●			●			○			●					●						○				●							○					
2194104 อารยธรรมโลก		○	●				●						●					●										●					●							
2194105 การเมืองการปกครองไทย		○	●				●						●					●										●					●							
2194106 ประวัติศาสตร์ไทย		○	●				●						●					●										●					●							
2194107 ภูมิศาสตร์กายภาพ			●				●						●					●										●					●		○					
2194201 ประวัติศาสตร์เอเชียตะวันออกเฉียงใต้			●				●						●					●										●					○							
2194202 ภูมิศาสตร์เทคนิค			●				●						●					●										●							○					
2194203 เศรษฐศาสตร์เบื้องต้น			●				●						●					●										●					●							
2194204 กฎหมายเบื้องต้น				●			●						●					●										●					●							
2194205 ภูมิศาสตร์มนุษย์			●				●						●					●										●					●							
2194206 ชนบุรีศึกษา			●				●						●					●										●					●							
2194301 การสร้างนวัตกรรมและวิธีวิทยาการ สอนสังคมศึกษา	●						●						●					●										●					●							●

รายวิชา	1.ด้านคุณธรรม จริยธรรม					2.ด้านความรู้					3. ด้านทักษะ ปัญญา					4.ด้านทักษะ ความสัมพันธ์ ระหว่างบุคคลและ ความรับผิดชอบ					5.ด้านทักษะ การวิเคราะห์ เชิงตัวเลข การสื่อสารและ การใช้ เทคโนโลยี สารสนเทศ					6. ด้านวิวิทย์ การจัดการเรียนรู้				
	1	2	3	4	5	1	2	3	4	5	1	2	3	4	5	1	2	3	4	5	1	2	3	4	5					
2194327 ประวัติศาสตร์ตะวันออกกลาง			●				●																							
2194328 ประวัติศาสตร์สหรัฐอเมริกา			●				●																							
2194329 ประวัติศาสตร์รัสเซีย			●				●																							
2194330 ประวัติศาสตร์สงครามเย็น			●				●																							
2194331 ประวัติศาสตร์สังคมไทย	○		●				●																							
2194332 โบราณคดีเบื้องต้น			●				●																							
2194333 วิธีการทางประวัติศาสตร์			●				●																							
2194334 ปรัชญาการเมืองเบื้องต้น			●				●																							
2194335 ความรู้เบื้องต้นเกี่ยวกับความสัมพันธ์ ระหว่างประเทศ		○	●							●																				
2194336 กฎหมายกับสังคมไทย			●				●																							
2194337 การปกครองส่วนท้องถิ่นของไทย			●				●																							
2194338 สถาบันทางกฎหมาย การเมืองและ รัฐธรรมนูญ			●							●																				
2194339 สิทธิมนุษยชนและสันติศึกษาร่วมสมัย	○		●				●																							
2194340 การเมืองไทยกับกระบวนการ เคลื่อนไหวทางสังคม			●				●																							

รายวิชา	1.ด้านคุณธรรม จริยธรรม					2.ด้านความรู้					3.ด้านทักษะ ปัญญา					4.ด้านทักษะ ความสัมพันธ์ ระหว่างบุคคลและ ความรับผิดชอบ					5.ด้านทักษะ การวิเคราะห์ เชิงตัวเลข การสื่อสารและ การใช้ เทคโนโลยี สารสนเทศ					6.ด้านวิธีวิทยา การจัดการเรียนรู้				
	1	2	3	4	1	2	3	4	5	1	2	3	4	5	1	2	3	4	5	1	2	3	4	5						
2194341 ทฤษฎีประชาธิปไตยและกระบวนการประชาธิปไตย				●		●				●					●							●		○						
2194342 ความคิดทางการเมืองทวนกระแส			●	○		●				●					●							●								
2194208 การพัฒนาเศรษฐกิจและสังคมไทย			●			●				●					●							●								
2194209 เศรษฐศาสตร์สหกรณ์		●				●				●					●							●								
2194210 เศรษฐศาสตร์การเกษตร		●				●				●					●							●								
2194211 เศรษฐศาสตร์การเงินและการคลัง		●				●				●					●							●								
2194343 เศรษฐศาสตร์ระหว่างประเทศ		●				●				●					●							●								
2194344 การพัฒนาหลักสูตรสังคมศึกษา	●									●												●		○						
2194345 การวิจัยเชิงปฏิบัติการทางสังคมศึกษา	●									●												●		○						

หมวดที่ 5 หลักเกณฑ์ในการประเมินผลนักศึกษา

1. กฎระเบียบหรือหลักเกณฑ์ในการให้ระดับคะแนน(เกรด)

การประเมินผลการเรียนให้เป็นไปตามข้อบังคับของมหาวิทยาลัย

2. กระบวนการทวนสอบมาตรฐานผลสัมฤทธิ์ของนักศึกษา

เป็นไปตามข้อบังคับมหาวิทยาลัยราชภัฏบ้านสมเด็จเจ้าพระยา ว่าด้วยการประเมินผล การศึกษาระดับปริญญาตรี พ.ศ.2560 ดังรายละเอียดต่อไปนี้

เพื่อให้การประเมินผลการศึกษาสำหรับนักศึกษาของมหาวิทยาลัยราชภัฏบ้านสมเด็จ เจ้าพระยา ดำเนินไปอย่างมีประสิทธิภาพ มหาวิทยาลัยจึงกำหนดให้มีแนวปฏิบัติดังนี้

1. แนวปฏิบัตินี้ใช้สำหรับนักศึกษาระดับปริญญาตรี ของมหาวิทยาลัยราชภัฏบ้านสมเด็จ เจ้าพระยา ทั้งภาคปกติและภาคพิเศษ

2. การมีสิทธิ์สอบปลายภาคเรียน ต้องอยู่ในเกณฑ์ต่อไปนี้

2.1 มีเวลาเรียนในรายวิชานั้น ๆ ไม่น้อยกว่าร้อยละ 80 ของเวลาเรียนทั้งหมด

2.2 ในกรณีที่มีเวลาเรียนในรายวิชาใดน้อยกว่า 80 แต่ไม่ต่ำกว่าร้อยละ 60 ให้อยู่ในดุลยพินิจของอาจารย์ประจำวิชา

2.3 ในกรณีที่มีเวลาเรียนในรายวิชาใดน้อยกว่าร้อยละ 60 จะไม่มีสิทธิ์สอบในรายวิชานั้น

2.4 ผู้ไม่มีสิทธิ์สอบปลายภาคเรียนจะได้รับการพิจารณาผลการเรียนเป็น “F” ผู้มีสิทธิ์สอบแต่ขาดสอบปลายภาคเรียน การพิจารณาให้มีสิทธิ์สอบให้อยู่ในดุลยพินิจของอาจารย์ประจำวิชา หรือ คณะกรรมการบริหารหลักสูตร

3. ระบบการประเมินผลการศึกษา ให้มีการประเมินผลการเรียนรายวิชาต่าง ๆ ตามหลักสูตรเป็น 2 ระบบ ดังนี้

3.1 ระบบค่าระดับคะแนนแบ่งเป็น 8 ระดับ

ระดับคะแนน	ความหมายของผลการเรียน	ค่าระดับคะแนน
A	ดีเยี่ยม	4.0
B+	ดีมาก	3.5
B	ดี	3.0
C+	ดีพอใช้	2.5
C	พอใช้	2.0
D+	อ่อน	1.5
D	อ่อนมาก	1.0
F	ตก	0.0

ระบบนี้ใช้สำหรับประเมินรายวิชาที่เรียนตามหลักสูตรในรายวิชาที่มีการลงทะเบียนและนับหน่วยกิต ระดับคะแนนที่ถือว่าสอบได้ตามระบบนี้ ต้องไม่ต่ำกว่า “D” ถ้าได้ระดับคะแนนในรายวิชาใดเป็น “F” ต้องลงทะเบียนเรียนใหม่ ยกเว้นรายวิชาเลือก ถ้าได้ระดับคะแนน “F” สามารถเปลี่ยนแปลงไปลงทะเบียนเรียนรายวิชาอื่นที่อยู่ในหมวดและกลุ่มเดียวกันแทนได้

การลงทะเบียนเรียนใหม่ในรายวิชาเดิม ที่ได้ระดับคะแนน “E” ให้เปลี่ยนค่าระดับคะแนนวิชาที่สอบตกนั้นเป็น “PS”

การประเมินรายวิชาการเตรียมฝึกประสบการณ์วิชาชีพ และรายวิชาการฝึกประสบการณ์วิชาชีพ ถ้าได้ระดับคะแนนต่ำกว่า “C” ถือว่าสอบตก นักศึกษาจะต้องลงทะเบียนและฝึกประสบการณ์ใหม่

3.2 ระบบไม่มีค่าระดับคะแนน กำหนดสัญลักษณ์การประเมิน ดังนี้

ระดับการประเมิน	ความหมายของผลการประเมิน
PD (Pass with Distinction)	ผ่านดีเยี่ยม
P (Pass)	ผ่าน
F (Fail)	ไม่ผ่าน

ระบบนี้ใช้สำหรับการประเมินรายวิชาที่หลักสูตรบังคับให้เรียนเพิ่ม ตามข้อกำหนดเฉพาะและรายวิชาที่สภาประจำสถาบันกำหนดให้เรียนเพิ่ม รายวิชาที่ได้ผลการประเมินเป็น “F” นักศึกษาจะต้องลงทะเบียนและเรียนใหม่จนกว่าจะผ่านเกณฑ์การประเมิน

3.3 สัญลักษณ์อื่น ๆ มีดังนี้

Au (Audit) ใช้สำหรับการบันทึกกรณีดังต่อไปนี้

- (1) สำหรับการลงทะเบียนเพื่อร่วมฟัง โดยไม่นับหน่วยกิต
- (2) การปรับผลการเรียนของรายวิชาที่ลงทะเบียนเรียนผิดเงื่อนไขตามหลักสูตร เช่น การลงทะเบียนเรียนผิดลำดับวิชาในในกลุ่มบุพวิชา

W (Withdraw) ใช้สำหรับการบันทึกกรณีดังต่อไปนี้

- (1) นักศึกษาได้รับอนุมัติให้ยกเลิกรายวิชาเรียนเมื่อพ้นกำหนดเพิ่ม-ถอน ก่อนกำหนดสอบปลายภาคไม่น้อยกว่า 2 สัปดาห์

(2) นักศึกษาได้รับอนุมัติให้ลาพักการเรียนในภาคเรียนนั้น

(3) นักศึกษาถูกสั่งให้พักการเรียนหลังจากลงทะเบียนในภาคเรียนนั้นแล้ว

(4) รายวิชาเลือกที่ได้รับการอนุมัติให้ไปเรียนวิชาอื่นแทน

PS (Pass with Satisfaction) ใช้สำหรับการบันทึกรายวิชาที่ได้รับค่าระดับคะแนน “E” ให้สามารถลงทะเบียนเรียนใหม่ได้ แล้วให้เปลี่ยนค่าระดับคะแนนนั้น เป็น “PS”

I (Incomplete) ใช้สำหรับบันทึกการประเมินผลการเรียนที่ไม่สมบูรณ์ในรายวิชาที่นักศึกษายังทำงานไม่เสร็จเมื่อสิ้นภาคเรียน หรือขาดสอบ นักศึกษาที่ได้ “I” ต้องดำเนินการขอรับการประเมิน เพื่อเปลี่ยนระดับคะแนนให้เสร็จสิ้นภายในภาคเรียนถัดไป

นักศึกษา ที่ได้รับผลการประเมินเป็น “I” หากไม่มาติดต่อเพื่อขอรับการแก้ไขภายในหนึ่งภาคการเรียนนับจากการลงทะเบียนในรายวิชาที่เป็น “I” นั้น ให้อาจารย์ผู้สอนส่งคะแนนและประเมินผลการเรียนจากคะแนนที่มีอยู่เมื่อสิ้นภาคเรียนดังกล่าว เพื่อส่งค่าระดับคะแนนมาสาขาวิชาคณะ และสำนักส่งเสริมวิชาการและงานทะเบียน ตามลำดับ นักศึกษาที่ยังทำงานไม่เสร็จสิ้นในภาคเรียน ให้นักศึกษาติดต่ออาจารย์ผู้สอนและติดตามดำเนินการให้เรียบร้อย

4. การนับภาคเรียน ให้นับรวมภาคเรียนที่มีการลงทะเบียน หรือ การลาพักการเรียน หรือ การขอคืนสภาพการศึกษา เช่น ภาคปกติ นักศึกษา เริ่มเข้าศึกษาชั้นปีที่ 1 ภาคเรียนที่ 1 ลงทะเบียนเรียน ภาคเรียนที่ 2 ลาพักการเรียน ชั้นปีที่ 2 ภาคเรียนที่ 1 ขอคืนสภาพการศึกษา ภาคเรียนที่ 2 ลงทะเบียนเรียน ให้นับว่ามีสภาพการเป็นนักศึกษา รวม 4 ภาคเรียน

ในกระบวนการทวนสอบมาตรฐานผลสัมฤทธิ์ของนักศึกษา อยู่ใน 2 ลักษณะ ดังนี้

- 1) การทวนสอบมาตรฐานผลการเรียนรู้ระดับรายวิชา ขณะนักศึกษาที่ยังไม่สำเร็จการศึกษา มีการทวนสอบในระดับกระบวนการศึกษา ให้เป็นไปตามระเบียบของมหาวิทยาลัย และการทวนสอบในระดับหลักสูตร ครุศาสตร์บัณฑิต สาขาวิชาสังคมศึกษา โดยดูจาก ภาวะการดำเนินงานทำของบัณฑิต การทำงานตรงสาขา การทวนสอบจากผู้ประกอบการ และการทวนสอบจากสถานศึกษาอื่น
- 2) การทวนสอบมาตรฐานผลการเรียนรู้หลังจากนักศึกษาสำเร็จการศึกษา โดยประเมินจากบัณฑิตที่สำเร็จการศึกษา และการประเมินจากผู้ใช้บัณฑิต

3. เกณฑ์การสำเร็จการศึกษาตามหลักสูตร

เป็นไปตามข้อบังคับของมหาวิทยาลัยราชภัฏบ้านสมเด็จเจ้าพระยา

หมวดที่ 6 การพัฒนาคณาจารย์

1. การเตรียมการสำหรับอาจารย์ใหม่

1.1 การปฐมนิเทศอาจารย์ใหม่ เรื่องบทบาท ความรับผิดชอบต่อผลการเรียนรู้ของนักศึกษาในรายวิชา

1.2 ชี้แจงปรัชญา วัตถุประสงค์ และเป้าหมายของหลักสูตร มอบเอกสารที่เกี่ยวข้อง เช่น รายละเอียดหลักสูตร คู่มือการศึกษาและหลักสูตร คู่มืออาจารย์ กฎระเบียบต่างๆ

1.3 อบรมเทคนิควิธีการสอน การใช้สื่อ การวัดและประเมินผล การวิเคราะห์ผู้เรียน การวิจัยเพื่อพัฒนาการสอน การจัดทำรายละเอียดรายวิชาและแผนการสอน

1.4 กำหนดให้มีอาจารย์พี่เลี้ยงเพื่อช่วยเหลือและให้คำแนะนำปรึกษา

2. การพัฒนาความรู้และทักษะให้แก่คณาจารย์

สาขาวิชาสังคมศึกษา มีแนวทางจัดโครงการและกิจกรรม เพื่อพัฒนาทักษะการจัดการเรียนรู้ที่จำเป็นในระดับอุดมศึกษาของคณาจารย์ตามองค์ประกอบการประกันคุณภาพการศึกษาภายใน (สกอ.) และแผนพัฒนาบุคลากรของสาขาวิชาสังคมศึกษา ดังนี้

2.1 การพัฒนาความรู้และทักษะการจัดการเรียนรู้สังคมศึกษา มีการอบรมเชิงปฏิบัติการการจัดการเรียนรู้เพื่อพัฒนาศักยภาพอาจารย์โดยเน้นเสริมสร้างทักษะการเรียนรู้ในศตวรรษที่ 21 เพื่อสามารถส่งต่อความรู้และทักษะไปสู่ผู้เรียนนักศึกษา

2.2 การพัฒนาวิชาการสังคมศึกษาและวิชาชีพด้านอื่นๆ

2.2.1 การส่งเสริมให้อาจารย์ทำผลงานวิชาการ การประชุมอบรมการทำผลงานทางวิชาการ ผ่านการเข้าร่วมโครงการอบรมเชิงปฏิบัติการใช้ระบบพี่เลี้ยงเพื่อส่งเสริมการทำผลงานทางวิชาการของคณาจารย์เพื่อการขอกำหนดตำแหน่งทางวิชาการ

2.2.2 การส่งเสริมให้อาจารย์ทำวิจัย การเข้าร่วมประชุมทางวิชาการ การประชุมอบรม การทำผลงานทางวิชาการ การประชุมเสนองานวิจัยระดับชาติหรือนานาชาติ การอบรมระยะสั้น หรือการศึกษาต่อ

2.2.3 การพัฒนาทักษะการจัดการเรียนรู้ การวัดและประเมินผล การเรียนการสอน การประเมินผู้เรียน ด้วยการอบรมเชิงปฏิบัติการจัดการกิจกรรมการเรียนรู้โดยเน้นการบูรณาการกับพันธกิจต่างๆ

2.2.4 การพัฒนาทักษะอื่นๆ ที่จำเป็นต่อการจัดการเรียนการสอนของคณาจารย์ เช่น การพัฒนาหลักสูตร การประมวลผลการเรียนรู้ การติดตามการสอนและการนิเทศ การให้คำปรึกษาทางวิชาการและแนะแนวแก่นักศึกษา

หมวดที่ 7 การประกันคุณภาพหลักสูตร

1. การกำกับมาตรฐาน

การบริหารจัดการหลักสูตรครุศาสตรบัณฑิต สาขาวิชาสังคมศึกษา 4 ปี มีการกำกับมาตรฐานหลักสูตร และบริหารจัดการหลักสูตรตามประกาศกระทรวงศึกษาธิการ เรื่อง เกณฑ์มาตรฐานหลักสูตรระดับปริญญาตรี พ.ศ.2558 และกรอบมาตรฐานคุณวุฒิระดับอุดมศึกษาแห่งชาติ พ.ศ.2552 และมาตรฐานคุณวุฒิระดับปริญญาตรี สาขาครุศาสตร์และสาขาศึกษาศาสตร์ (หลักสูตรสี่ปี) พ.ศ.2562 (มคอ. 1) โดยมีคณะกรรมการบริหารหลักสูตร/ภาควิชา ทำหน้าที่กำกับดูแลการบริหารจัดการหลักสูตร

2. บัณฑิต

หลักสูตรมีการติดตามคุณภาพของบัณฑิตตามกรอบมาตรฐานคุณวุฒิระดับอุดมศึกษาแห่งชาติ จากการสำรวจความพึงพอใจของผู้ใช้บัณฑิต โดยความร่วมมือของมหาวิทยาลัยในการสำรวจความพึงพอใจของผู้ใช้บัณฑิตเป็นประจำทุกปี และแจ้งผลสำรวจให้แก่คณะกรรมการบริหารหลักสูตรได้รับทราบ เพื่อเป็นข้อมูลสำหรับการปรับปรุงพัฒนาหลักสูตรและการจัดการเรียนการสอน รวมทั้งมีการติดตามภาวะการมีงานทำของบัณฑิต เพื่อเป็นข้อมูลความต้องการของตลาดแรงงานและสังคม และนำไปสู่การวางแผนการรับนักศึกษา

3. นักศึกษา

หลักสูตรให้ความสำคัญกับการรับนักศึกษานักศึกษาเข้าศึกษาในหลักสูตร การส่งเสริมพัฒนานักศึกษา และผลลัพธ์ที่เกิดขึ้นกับนักศึกษา โดยกำหนดให้มีการดำเนินการ ดังนี้

3.1 หลักสูตรกำหนดคุณสมบัติของนักศึกษาในการคัดเลือกจากผลคะแนนการสอบคัดเลือกและการสอบสัมภาษณ์เข้าศึกษาต่อของมหาวิทยาลัย เพื่อแสดงความพร้อมด้านความรู้ ทักษะ บุคลิกภาพ และทัศนคติ เพื่อประเมินความพร้อมในการศึกษาต่อในหลักสูตร

3.2 หลักสูตรส่งเสริมพัฒนานักศึกษา

3.2.1 กำหนดให้มีการจัดประสบการณ์การเรียนรู้ด้วยกิจกรรมที่ส่งเสริมการเรียนรู้และพัฒนาศักยภาพที่จำเป็นให้กับนักศึกษา โดยเน้นทักษะแห่งศตวรรษที่21

3.2.2 มีระบบสนับสนุนและการให้คำแนะนำนักศึกษา โดยแต่งตั้งอาจารย์ที่ปรึกษาให้แก่ นักศึกษาทุกคน ซึ่งอาจารย์จะแจ้งวันและเวลาที่นักศึกษาจะขอรับคำปรึกษาไว้ หรือผ่านช่องทางอื่นๆ ที่เหมาะสม เพื่อให้ นักศึกษาที่มีปัญหาในการเรียน หรือปัญหาอื่นๆ สามารถขอรับคำปรึกษาจากอาจารย์ที่ปรึกษาทางวิชาการได้

3.2.3 กรณีที่นักศึกษามีข้อร้องเรียนหรือการอุทธรณ์ทั้งเรื่องทั่วไปหรือผลการประเมิน นักศึกษาสามารถติดต่ออาจารย์ที่ปรึกษา หรืออาจารย์ที่ทำหน้าที่ดูแลการจัดการเรียนการสอนในรายวิชานั้นๆ

3.3 หลักสูตรมีการติดตามข้อมูล que แสดงผลลัพธ์ที่เกิดขึ้นกับนักศึกษา ได้แก่ อัตราการคงอยู่ของนักศึกษา อัตราการสำเร็จการศึกษา และความพึงพอใจต่อหลักสูตร

4. อาจารย์

หลักสูตรให้ความสำคัญกับการรับอาจารย์ใหม่ การมีส่วนร่วมของคณาจารย์ในการวางแผน การติดตาม และทบทวนหลักสูตร และการแต่งตั้งคณาจารย์พิเศษ โดยกำหนดให้มีการดำเนินการ ดังนี้

4.1 หลักสูตรมีการคัดเลือกอาจารย์ใหม่ตามระเบียบและหลักเกณฑ์ของมหาวิทยาลัย โดยอาจารย์ใหม่จะต้องมีวุฒิกศษาระดับปริญญาโทขึ้นไป ในสาขาที่เกี่ยวข้องกับสังคมศึกษา อาทิ ประวัติศาสตร์ เศรษฐศาสตร์ วัฒนธรรม ภูมิศาสตร์ รัฐศาสตร์และนิติศาสตร์ ปรัชญา ศาสนา การสอน สังคม เป็นต้น

4.2 คณะกรรมการบริหารหลักสูตรมีการประชุมร่วมกันในการวางแผนจัดการเรียนการสอน การประเมินผล เพื่อเป็นข้อมูลสำหรับการปรับปรุงหลักสูตร ตลอดจนปรึกษาหารือแนวทางที่จะทำให้บรรลุเป้าหมายตามหลักสูตร เพื่อให้ได้บัณฑิตที่มีคุณลักษณะบัณฑิตที่พึงประสงค์ตามที่กำหนด

4.3 หลักสูตรมีการเชิญอาจารย์พิเศษ เพื่อให้ให้นักศึกษาได้เรียนรู้ และเพิ่มประสบการณ์ การเรียนรู้ที่หลากหลาย ซึ่งอาจารย์พิเศษจะต้องเป็นผู้เชี่ยวชาญ ผู้มีประสบการณ์ตรง หรือมีวุฒิกศษอย่างต่ำในระดับปริญญาโท

5. หลักสูตร การเรียนการสอน การประเมินผู้เรียน

หลักสูตรให้ความสำคัญกับหลักสูตร การเรียนการสอน และการประเมินผู้เรียน โดยกำหนดให้มีการดำเนินการ ดังนี้

5.1 หลักสูตรกำหนดให้มีกระบวนการออกแบบหลักสูตรและสาระรายวิชาในหลักสูตรตามระบบและกลไกพัฒนาและปรับปรุงหลักสูตร โดยมีการสำรวจข้อมูลจากอาจารย์ นิสิตนักศึกษา และผู้ใช้บัณฑิต ซึ่งในการออกแบบหลักสูตร และสาระรายวิชาในหลักสูตร มีการศึกษาข้อมูลกรอบมาตรฐานคุณวุฒิระดับอุดมศึกษาแห่งชาติ พ.ศ.2552 มาตรฐานคุณวุฒิระดับปริญญาตรี สาขาครุศาสตร์และสาขาศึกษาศาสตร์(หลักสูตรสี่ปี) พ.ศ.2562 (มคอ. 1) มาตรฐานครุสภา และข้อมูลเทียบเคียงจากหลักสูตรของสถาบันอุดมศึกษาอื่นๆ มาใช้ในการพัฒนา/ปรับปรุงหลักสูตรให้ทันสมัยตามความก้าวหน้าในศาสตร์ และสอดคล้องกับความต้องการของตลาดแรงงานและสังคม เพื่อให้บัณฑิตนักศึกษามีความรู้ ความสามารถ และมีความเข้าใจในศาสตร์ทางสังคมศึกษาอย่างลึกซึ้ง ทั้งในด้านวิชาการ และวิชาชีพ เพื่อเป็นกลไกหนึ่ง

ในการพัฒนาคุณภาพการจัดการเรียนรู้แก่ผู้เรียนอย่างมีคุณภาพ และสอดคล้องกับสภาพความเปลี่ยนแปลงทางสังคมและวัฒนธรรมในปัจจุบัน

5.2 หลักสูตรกำหนดให้มีกระบวนการการพิจารณากำหนดอาจารย์ผู้สอน และการแบ่งรายวิชาสำหรับอาจารย์ผู้สอน โดยพิจารณาจากประสบการณ์ ความรู้ ความสามารถ ความเชี่ยวชาญเฉพาะศาสตร์ และภาระการสอนขั้นต่ำของแต่ละคน

5.3 หลักสูตรกำหนดให้มีกระบวนการการกำกับ ติดตาม และตรวจสอบการจัดทำแผนการเรียนรู้อ (มคอ.3 และ มคอ.4) และการจัดการเรียนการสอน ตามระบบและกลไกการกำกับ ติดตาม และตรวจสอบการจัดทำแผนการเรียนรู้อ (มคอ.3 และ มคอ.4) และการจัดการเรียนการสอน รวมทั้งกำหนดให้มีการจัดการเรียนการสอนที่มีการบูรณาการกับการวิจัย การบริการวิชาการทางสังคม และการทำงานบำรู้งศิลปะและวัฒนธรรม

5.4 หลักสูตรกำหนดให้มีกระบวนการการประเมินผลการเรียนรู้ตามกรอบมาตรฐานคุณวุฒิระดับอุดมศึกษาแห่งชาติ โดยเชื่อมโยงกับกระบวนการการกำกับ ติดตาม และตรวจสอบ การจัดทำแผนการเรียนรู้อ (มคอ.3 และมคอ.4) และการจัดการเรียนการสอน และกระบวนการการกำกับ ติดตาม และตรวจสอบการจัดการเรียนการสอนและกิจกรรม โดยพิจารณากำหนดกรอบการกำกับ ติดตาม และตรวจสอบการประเมินผู้เรียน เพื่อให้ทราบว่าผู้เรียนเกิดผลการเรียนรู้ตามที่แต่ละรายวิชารับผิดชอบและกำหนดไว้ในหลักสูตรหรือไม่ และเป็นการตรวจสอบเกณฑ์การประเมิน วิธีการประเมิน เครื่องมือประเมิน และวิธีการให้คะแนนว่าสามารถสะท้อนผลการเรียนรู้ได้อย่างเหมาะสมหรือไม่ รวมทั้งกำกับการประเมินการจัดการเรียนการสอนเพื่อให้การประเมินมีความหลากหลาย และสามารถสะท้อนผลการเรียนรู้ของนักศึกษาได้อย่างตรงจุด เพื่อที่ได้ข้อมูลป้อนกลับไปใช้ในการปรับปรุง/แก้ไขการจัดการเรียนการสอนเพื่อพัฒนาความรู้ความสามารถของนักศึกษาได้อย่างเหมาะสม

5.5 หลักสูตรกำหนดวิธีการวัดและประเมินผลในภาพรวมของหลักสูตรไว้อย่างหลากหลาย และให้อาจารย์ผู้สอนสามารถเลือกใช้วิธีการวัดและประเมินผลที่จะสามารถสะท้อนผลการเรียนรู้ของรายวิชาได้อย่างเหมาะสม เพื่อนำมาใช้ในการจัดทำรายละเอียดของรายวิชา (มคอ.3) โดยให้อาจารย์ผู้สอนกำหนดกิจกรรมการเรียนรู้และประสบการณ์ให้สอดคล้องกับสาระ และผลการเรียนรู้ของแต่ละรายวิชา และผลการเรียนรู้ของหลักสูตร พร้อมทั้งระบุกิจกรรมการเรียนการสอน การวัดผลแต่ละสัปดาห์ในแผนการสอนเป็นรายคาบ ซึ่งแต่ละรายวิชาจะมีการประเมินผู้เรียน ทั้งการทดสอบที่เป็นอัตนัยและปรนัย รวมทั้งสอบปากเปล่าในบางรายวิชา และการสอบปฏิบัติในรายวิชาฝึกประสบการณ์วิชาชีพครู อีกทั้งยังมีการสังเกตพฤติกรรมขณะปฏิบัติเพื่อดูทักษะของผู้เรียนเป็นรายบุคคลและการทำงานกิจกรรมกลุ่มในกลุ่มรายวิชาฝึกประสบการณ์วิชาชีพครู เพื่อให้สอดคล้องกับมาตรฐานผลการเรียนรู้ในหลักสูตรที่กำหนดไว้ โดยอาจารย์ผู้สอนจะดำเนินการจัดการเรียนรู้และการประเมินผลการเรียนรู้จากการสอบเก็บคะแนน การสอบกลางภาค และปลายภาค ด้วยวิธีต่างๆ ตามที่ได้กำหนดไว้

5.6 หลักสูตรกำหนดให้มีกระบวนการการกำกับการประเมินการจัดการเรียนการสอนและประเมินหลักสูตร (มคอ.5 มคอ.6 และมคอ.7) เพื่อนำผลการประเมินมาใช้ในการปรับปรุง/พัฒนาการจัดการเรียนการสอน โดยสามารถแสดงผลได้อย่างเป็นรูปธรรม

5.7 หลักสูตรกำหนดให้มีการประเมินผลการดำเนินงานตามกรอบมาตรฐานคุณวุฒิ โดยมีการประเมินผลการดำเนินงานตามตัวบ่งชี้ผลการดำเนินงานที่กำหนดไว้ในหลักสูตรทุกปีการศึกษา

6. สิ่งสนับสนุนการเรียนรู้

หลักสูตรกำหนดกระบวนการการดำเนินงานเพื่อจัดหาสิ่งสนับสนุนการเรียนรู้ โดยการมีส่วนร่วมของคณะกรรมการบริหารหลักสูตร อาจารย์ประจำหลักสูตร เพื่อให้มีสิ่งสนับสนุนการเรียนรู้เพียงพอและมีคุณภาพพร้อมใช้งาน รวมทั้งมีการประเมินความพึงพอใจของนักศึกษาและอาจารย์ต่อสิ่งสนับสนุนการเรียนรู้

7. ตัวบ่งชี้ผลการดำเนินงาน (Key Performance Indicators)

ตัวบ่งชี้ผลการดำเนินงาน	ปีที่ 1	ปีที่ 2	ปีที่ 3	ปีที่ 4	ปีที่ 5
(1) อาจารย์ผู้รับผิดชอบหลักสูตรอย่างน้อยร้อยละ 80 มีส่วนร่วมในการประชุมเพื่อวางแผนติดตามและทบทวนการดำเนินงานหลักสูตร	✓	✓	✓	✓	✓
(2) มีรายละเอียดของหลักสูตรตามแบบมคอ.2 ที่สอดคล้องกับมาตรฐานคุณวุฒิระดับปริญญาตรี สาขาครุศาสตร์และสาขาศึกษาศาสตร์ (หลักสูตรสี่ปี) พ.ศ.2562	✓	✓	✓	✓	✓
(3) มีรายละเอียดของรายวิชาและรายละเอียดของประสบการณ์ภาคสนามตามแบบมคอ.3 และมคอ.4อย่างน้อยก่อนการเปิดสอนในแต่ละภาคการศึกษาให้ครบทุกรายวิชา	✓	✓	✓	✓	✓
(4) จัดทำรายงานผลการดำเนินการของรายวิชาและรายงานผลการดำเนินการของประสบการณ์ภาคสนามตามแบบมคอ.5 และมคอ.6 ภายใน 30 วันหลังสิ้นสุดภาคการศึกษาที่เปิดสอนให้ครบทุกรายวิชา	✓	✓	✓	✓	✓
(5) จัดทำรายงานผลการดำเนินการของหลักสูตรตามแบบมคอ.7 ภายใน 60 วันหลังสิ้นสุดปีการศึกษา	✓	✓	✓	✓	✓
(6) มีการทวนสอบผลสัมฤทธิ์ของนิสิต/นักศึกษาตามมาตรฐานผลการเรียนรู้ที่กำหนดใน มคอ.3 และ มคอ.4 อย่างน้อยร้อยละ 25 ของรายวิชาที่เปิดสอนในแต่ละปีการศึกษา	✓	✓	✓	✓	✓

ตัวบ่งชี้ผลการดำเนินงาน	ปีที่ 1	ปีที่ 2	ปีที่ 3	ปีที่ 4	ปีที่ 5
(7) มีการพัฒนา/ปรับปรุงการจัดการเรียนการสอนกลยุทธ์การสอนหรือการประเมินผลการเรียนรู้จากผลการประเมินการดำเนินงานที่รายงานในมคอ.7 ปีที่แล้ว	✓	✓	✓	✓	✓
(8) คณาจารย์ใหม่(ถ้ามี)ทุกคนได้รับการปฐมนิเทศหรือคำแนะนำด้านการจัดการเรียนการสอน	✓	✓	✓	✓	✓
(9) คณาจารย์ประจำทุกคนได้รับการพัฒนาทางวิชาการและ/หรือวิชาชีพอย่างน้อยปีละหนึ่งครั้ง	✓	✓	✓	✓	✓
(10) จำนวนบุคลากรสนับสนุนการเรียนการสอน(ถ้ามี) ได้รับการพัฒนาวิชาการ และ/หรือวิชาชีพไม่น้อยกว่าร้อยละ 50 ต่อปี	✓	✓	✓	✓	✓
(11) ระดับความพึงพอใจของนิสิต/นักศึกษาปีสุดท้าย/บัณฑิตใหม่ที่มีต่อคุณภาพหลักสูตรเฉลี่ยไม่น้อยกว่า 3.5 จากคะแนนเต็ม 5.0					✓
(12) ระดับความพึงพอใจของผู้ใช้บัณฑิตที่มีต่อบัณฑิตใหม่เฉลี่ยไม่น้อยกว่า3.5 จากคะแนนเต็ม 5.0					✓
(13) จำนวนนักศึกษาระดับปริญญาตรีชั้นปีสุดท้าย ร้อยละ 50 ผ่านเกณฑ์การประเมินระดับความสามารถการใช้ภาษาอังกฤษตามมาตรฐาน CEFR ไม่ต่ำกว่าระดับ B1 ตามประกาศมหาวิทยาลัยราชภัฏบ้านสมเด็จเจ้าพระยา				✓	✓

หมวดที่ 8 การประเมินและปรับปรุงหลักสูตร

1. การประเมินและประสิทธิผลของการสอน

1.1 การประเมินกลยุทธ์การสอน

1.1.1 ก่อนการสอน

อาจารย์ประจำสาขาวิชาสังคมศึกษาประชุมร่วมกันก่อนเปิดภาคเรียน เพื่อพิจารณาโครงการสอนของแต่ละรายวิชาที่จะเปิดสอน แลกเปลี่ยนความคิดเห็น ข้อเสนอแนะ และขอคำแนะนำเพื่อนำไปวางแผนกลยุทธ์การสอนสำหรับรายวิชาที่อาจารย์แต่ละคนรับผิดชอบ

1.1.2 ระหว่างสอน

อาจารย์ผู้สอนสังเกตพฤติกรรมผู้เรียนระหว่างสอน ประเมินผู้เรียนระหว่างเรียนโดยใช้กิจกรรมแบบฝึกหัด และแบบทดสอบย่อย

1.1.3 หลังการสอน

อาจารย์ประจำรายวิชาประเมินการสอนด้วยแบบทดสอบ การอภิปราย การนำเสนอผลงาน และแบบประเมินทวนสอบผลสัมฤทธิ์ของผู้เรียนตามมาตรฐานผลการเรียนรู้ นอกจากนี้ อาจารย์ประจำสาขาวิชาสังคมศึกษาและอาจารย์ผู้รับผิดชอบหลักสูตรประชุมร่วมกัน เพื่อสรุปแนวทางการจัดการเรียนการสอนในแต่ละภาคเรียน

1.2 การประเมินทักษะของอาจารย์ในการใช้แผนกลยุทธ์การสอน

การประเมินทักษะของอาจารย์ในการใช้แผนกลยุทธ์การสอนจะประเมินจากการทวนสอบของอาจารย์ในรายวิชานั้น และการประเมินโดยนักศึกษา

2. การประเมินหลักสูตรในภาพรวม

2.1 โดยนักศึกษาปัจจุบันและบัณฑิต

2.1.1 แต่งตั้งคณะกรรมการประเมินหลักสูตรที่ประกอบด้วยตัวแทนทุกกลุ่มวิชา ตัวแทนผู้เรียนปัจจุบัน และผู้มีส่วนได้ส่วนเสียทุกฝ่าย

2.1.2 คณะกรรมการฯ วางแผนการประเมินหลักสูตรอย่างเป็นระบบ

2.1.3 ดำเนินการสำรวจข้อมูลเพื่อประกอบการประเมินหลักสูตรจากผู้เรียนปัจจุบันทุกชั้นปี และจากผู้สำเร็จการศึกษาที่ผ่านการศึกษาในหลักสูตรทุกรุ่น

2.2 โดยผู้ทรงคุณวุฒิ/หรือจากผู้ประเมินภายนอก

คณะกรรมการประเมินหลักสูตรทำการวิเคราะห์และประเมินหลักสูตรในภาพรวมและใช้ข้อมูลย้อนกลับของผู้เรียน ผู้สำเร็จการศึกษา และผู้ใช้บัณฑิตเพื่อประกอบการประเมิน

2.3 โดยผู้ใช้บัณฑิตและ/หรือผู้มีส่วนได้ส่วนเสียอื่นๆ

ติดตามบัณฑิตใหม่โดยสำรวจข้อมูลจากนายจ้างและ/หรือผู้บังคับบัญชาโดยแบบสอบถามและการสัมภาษณ์

3. การประเมินผลการดำเนินงานตามรายละเอียดหลักสูตร

ให้ประเมินตามตัวบ่งชี้ผลการดำเนินงานที่ระบุไว้ในหมวด 7 ข้อ 7 โดยคณะกรรมการประเมินอย่างน้อย 3 คนประกอบด้วยผู้ทรงคุณวุฒิในสาขา/สาขาวิชาเดียวกันอย่างน้อย 1 คน และผู้ทรงคุณวุฒิภายนอก 2 คน (ควรเป็นคณะกรรมการประเมินชุดเดียวกับการประเมินคุณภาพภายใน)

4. การทบทวนผลการประเมินและวางแผนปรับปรุงหลักสูตร

ในการทบทวนผลการประเมินและวางแผนปรับปรุง ดำเนินการดังนี้

4.1 คณะกรรมการประเมินหลักสูตรของคณะจัดทำรายงานการประเมินผลและเสนอประเด็นที่จำเป็นในการปรับปรุงหลักสูตร

4.2 จัดประชุมสัมมนาเพื่อการปรับปรุงหลักสูตร

4.3 เชิญผู้ทรงคุณวุฒิวิพากษ์หลักสูตรและให้ข้อเสนอแนะ

จากการรวบรวมข้อมูลการประเมินผลหลักสูตรจะทำให้ทราบปัญหาของการบริหารหลักสูตรทั้งในภาพรวมและในแต่ละวิชา กรณีที่พบปัญหาของรายวิชาจะนำเสนอคณะกรรมการบริหารหลักสูตร คณะกรรมการวิชาการคณะ คณะกรรมการบริหารสภามหาวิทยาลัยตามลำดับ เพื่อพิจารณาการปรับปรุงรายวิชาให้เหมาะสมทันทีที่พบปัญหา สำหรับการปรับปรุงทั้งฉบับนั้น จะกระทำทุก 5 ปี ในรูปแบบของการประเมินวิจัยหลักสูตร โดยจะมีการสอบถามความคิดเห็นจากอาจารย์ผู้สอน นักศึกษา บัณฑิต ผู้ใช้บัณฑิต ผู้ทรงคุณวุฒิด้านหลักสูตร ซึ่งจะนำผลที่ได้มาพิจารณากำหนดแนวทางการปรับปรุงหลักสูตรโดยมีคณะกรรมการพัฒนาหลักสูตรซึ่งประกอบด้วยผู้ทรงคุณวุฒิภายนอก ผู้บริหารหลักสูตร และหัวหน้าสาขาวิชา ร่วมวิพากษ์และให้คำแนะนำในการปรับปรุงหลักสูตรให้ครอบคลุมตามมาตรฐานวิชาการ ทันสมัยและสอดคล้องกับความต้องการของผู้ใช้บัณฑิต

ภาคผนวก

ภาคผนวก ก

ประวัติและผลงานทางวิชาการของอาจารย์ผู้รับผิดชอบหลักสูตร

- ชื่อ-สกุล** นางสาวเพ็ชรพิทย์ โรจนบุญญา
- ตำแหน่งทางวิชาการ** อาจารย์
- สังกัด** สาขาวิชาสังคมศึกษา คณะมนุษยศาสตร์และสังคมศาสตร์ มหาวิทยาลัยราชภัฏบ้านสมเด็จเจ้าพระยา
- ประวัติการศึกษา**
- พ.ศ. 2555 ปรัชญาดุสิตบัณฑิต (วัฒนธรรมศาสตร์)
มหาวิทยาลัยมหาสารคาม
- พ.ศ. 2542 ศิลปศาสตรมหาบัณฑิต (ประวัติศาสตร์เอเชีย)
มหาวิทยาลัยศรีนครินทรวิโรฒ ประสานมิตร
- พ.ศ. 2527 ครุศาสตรบัณฑิต (เอกภาษาอังกฤษ โทประวัติศาสตร์)
วิทยาลัยครูบ้านสมเด็จเจ้าพระยา
- สาขาที่เชี่ยวชาญ** ประวัติศาสตร์ไทย ประวัติศาสตร์เอเชียตะวันออกเฉียงใต้
ประวัติศาสตร์เขมรโบราณ วัฒนธรรมศาสตร์ และอิสลามศึกษา
- ผลงานทางวิชาการ**
- งานวิจัย**
- วิทยา วิสูตรเรืองเดช เพ็ชรพิทย์ โรจนบุญญา นราธร สายเส็ง อาทิตย์ อินธาระ และตุลย์ จิรโชคโสภณ.
(2560). การศึกษาเส้นทางท่องเที่ยวเชิงประวัติศาสตร์ วัฒนธรรม และ
ทรัพยากรธรรมชาติ อำเภออุ้มทอง จังหวัดสุพรรณบุรี. รายงานการวิจัย ได้รับทุนจาก
สถาบันวิจัยและพัฒนา มหาวิทยาลัยราชภัฏบ้านสมเด็จเจ้าพระยา ปี พ.ศ. 2560, 1-350.
- หนังสือ**
- วิทยา วิสูตรเรืองเดช เพ็ชรพิทย์ โรจนบุญญา นราธร สายเส็ง อาทิตย์ อินธาระ และตุลย์ จิรโชคโสภณ.
(2561). การศึกษาเส้นทางท่องเที่ยวเชิงประวัติศาสตร์ วัฒนธรรม และ
ทรัพยากรธรรมชาติ อำเภออุ้มทอง จังหวัดสุพรรณบุรี. กรุงเทพฯ: กวินภัทร, 1-192.
- บทความวิชาการ**
- เพ็ชรพิทย์ โรจนบุญญา. (2560). การศึกษาปัจจัยที่ส่งผลต่อการจัดการเรียนการสอนของนิสิตสาขาวิชา
สังคมศึกษา รายวิชาอิสลามในสังคมไทย. *Veridian E-Journal Silpakorn University*
ฉบับภาษาไทย สาขามนุษยศาสตร์ สังคมศาสตร์ และศิลปะ, ปีที่ 11 ฉบับที่ 1 (มกราคม-
เมษายน 2561): 785 – 795.
- เพ็ชรพิทย์ โรจนบุญญา. (2560). ศาสนาพราหมณ์ในเขมรสมัยก่อนเมืองพระนคร. *Veridian*
Veridian E-Journal Silpakorn University ฉบับภาษาไทย สาขามนุษยศาสตร์
สังคมศาสตร์ และศิลปะ, ปีที่ 10 ฉบับที่ 1 (มกราคม-เมษายน 2560): 1115 – 1123.

อาทิตย์ อินธาระ เพียรพิทย์ โรจนปยุตยา และนราธร สายเส็ง. (2560). พัฒนาการของรถไฟไทย กับ การพัฒนารถไฟความเร็วสูงในอนาคต. *มหาวิทยาลัยราชภัฏยะลา*, ปีที่ 12 ฉบับพิเศษ (กุมภาพันธ์ 2560): 151-167. [ISSN: 1905-2383]

ประสบการณ์ด้านการปฏิบัติการ

พ.ศ. 2559	อาจารย์ประจำ คณะมนุษยศาสตร์และสังคมศาสตร์ มหาวิทยาลัยราชภัฏบ้านสมเด็จเจ้าพระยา
พ.ศ. 2558	คณะกรรมการวิชาการและบริหาร สมาคมครูสังคมศึกษา แห่งประเทศไทย
พ.ศ. 2552	อาจารย์ประจำ คณะครุศาสตร์ มหาวิทยาลัยราชภัฏบ้านสมเด็จเจ้าพระยา
พ.ศ. 2547	อาจารย์ประจำ คณะมนุษยศาสตร์และสังคมศาสตร์ มหาวิทยาลัยราชภัฏธนบุรี
พ.ศ. 2542	อาจารย์พิเศษ โรงเรียนสารสาสน์เอกตรา
พ.ศ. 2540	อาจารย์พิเศษ โรงเรียนพณิชยการพระนคร
พ.ศ. 2531	ครูประจำโรงเรียนพระหฤทัยคอนแวนต์

ประสบการณ์การสอน

- 1) วิชาศาสนศึกษา
- 2) วิชาศาสนาอิสลามในสังคมไทย
- 3) วิชาหลักพุทธธรรม
- 4) วิชาประวัติศาสตร์ไทยเชิงวิเคราะห์
- 5) วิชาเหตุการณ์โลกปัจจุบัน
- 6) วิชาอารยธรรมตะวันตกและตะวันออก
- 7) วิชาพระพุทธศาสนาในสังคมไทย
- 8) วิชาธนบุรีศึกษา
- 9) วิชาท้องถิ่นศึกษา
- 10) วิชาสัมมนาสังคมศึกษา
- 11) วิชาการฝึกทักษะวิชาชีพรู 1
- 12) วิชาการฝึกทักษะวิชาชีพรู 2

13) วิชาการปฏิบัติการสอนในสถานศึกษา 1

14) วิชาการปฏิบัติการสอนในสถานศึกษา 2

ภาระงานสอนที่จะมีในหลักสูตรนี้

1) วิชาประวัติศาสตร์ไทยเชิงวิเคราะห์

2) วิชาธนบุรีศึกษา

3) วิชาท้องถิ่นศึกษา

4) วิชาสังคมวิทยาเบื้องต้น

5) วิชาพุทธศาสนาในสังคมไทย

6) วิชาศาสนาอิสลามในสังคมไทย

7) วิชาปัญหาสังคม

8) วิชาการฝึกปฏิบัติวิชาชีพครูในสถานศึกษา 1

9) วิชาการฝึกปฏิบัติวิชาชีพครูในสถานศึกษา 2

10) วิชาการปฏิบัติการสอนในสถานศึกษา 1

11) วิชาการปฏิบัติการสอนในสถานศึกษา 2

ชื่อ-สกุล	นายวิทยา วิสูตรเรืองเดช
ตำแหน่งทางวิชาการ	ผู้ช่วยศาสตราจารย์
สังกัด	สาขาวิชาสังคมศึกษา คณะมนุษยศาสตร์และสังคมศาสตร์ มหาวิทยาลัยราชภัฏบ้านสมเด็จเจ้าพระยา
ประวัติการศึกษา	
พ.ศ. 2557	ปรัชญาดุษฎีบัณฑิต (การศึกษาและการพัฒนาสังคม) มหาวิทยาลัยบูรพา
พ.ศ. 2545	เศรษฐศาสตรมหาบัณฑิต (เศรษฐศาสตร์การศึกษา) มหาวิทยาลัยศรีนครินทรวิโรฒ ประสานมิตร
พ.ศ. 2541	วิทยาศาสตร์บัณฑิต (วิทยาศาสตร์และเทคโนโลยีการอาหาร) สถาบันราชภัฏสวนสุนันทา
สาขาที่เชี่ยวชาญ	การศึกษา เศรษฐศาสตร์ และการพัฒนาสังคม

ผลงานทางวิชาการ

ตำรา

วิทยา วิสูตรเรืองเดช. (2558). **ประชากรกับการพัฒนา**. สาขาวิชาสังคมศึกษา คณะครุศาสตร์ มหาวิทยาลัยราชภัฏบ้านสมเด็จเจ้าพระยา, (เมษายน 2558): 1-285. (ได้รับการตรวจสอบการเผยแพร่โดยคณะกรรมการตามคำสั่งมหาวิทยาลัยราชภัฏบ้านสมเด็จเจ้าพระยาที่ 1197/2559 เรื่องแต่งตั้งคณะกรรมการตรวจสอบและรับรองการเผยแพร่ตำแหน่งทางวิชาการ).

หนังสือ

วิทยา วิสูตรเรืองเดช เพียรพิทย์ โรจนปัญญา นราธร สายเส็ง อาทิตย์ อินธาระ และตุลย์ จิระโชคโสภณ. (2561). **การศึกษาเส้นทางท่องเที่ยวเชิงประวัติศาสตร์ วัฒนธรรม และทรัพยากรธรรมชาติ อำเภอกู่ทอง จังหวัดสุพรรณบุรี**. กรุงเทพฯ: กวินภัทร, 1-192.

งานวิจัย

วิทยา วิสูตรเรืองเดช. (2558). **การศึกษาความพึงพอใจของครูที่เลี้ยงในสถานศึกษาที่มีต่อนิสิตฝึกประสบการณ์วิชาชีพครูสังคมศึกษา มหาวิทยาลัยราชภัฏบ้านสมเด็จเจ้าพระยา**. (รายงานการวิจัย). สถาบันวิจัยและพัฒนา มหาวิทยาลัยราชภัฏบ้านสมเด็จเจ้าพระยา, (พฤษภาคม 2558): 1-82.

วิทยา วิสูตรเรืองเดช เพียรพิทย์ โรจนบุญยา นราธร สายเส็ง อาทิตย์ อินธาระ และตุลย์ จิรโชคโสภณ.
(2560). การศึกษาเส้นทางท่องเที่ยวเชิงประวัติศาสตร์ วัฒนธรรม และ
ทรัพยากรธรรมชาติ อำเภออุ้มทอง จังหวัดสุพรรณบุรี. รายงานการวิจัย ได้รับทุนจาก
สถาบันวิจัยและพัฒนา มหาวิทยาลัยราชภัฏบ้านสมเด็จเจ้าพระยา ปี พ.ศ. 2560, 1-350.

บทความวิจัย

วิทยา วิสูตรเรืองเดช. (2560). การศึกษาความพึงพอใจของครูที่เลี้ยงในสถานศึกษาที่มีต่อนิสิตฝึก
ประสบการณ์วิชาชีพครูสังคมศึกษา มหาวิทยาลัยราชภัฏบ้านสมเด็จเจ้าพระยา.
ครุศาสตร์สาร. ปีที่ 11 ฉบับที่ 1 (มกราคม-มิถุนายน 2560): 175-184.

ประสบการณ์ด้านปฏิบัติการ

พ.ศ. 2559	อาจารย์ประจำ คณะมนุษยศาสตร์และสังคมศาสตร์ มหาวิทยาลัยราชภัฏบ้านสมเด็จเจ้าพระยา
พ.ศ. 2555	อาจารย์ประจำ คณะครุศาสตร์ มหาวิทยาลัยราชภัฏบ้านสมเด็จเจ้าพระยา
พ.ศ. 2548	อาจารย์ประจำ โรงเรียนวิทยาการจัดการเพชรเกษม
พ.ศ. 2543	ครูประจำ โรงเรียนบัณฑิตวิทยา

ประสบการณ์การสอน

- 1) วิชาเศรษฐศาสตร์ทั่วไป
- 2) วิชาประชากรกับการพัฒนา
- 3) วิชาระเบียบวิธีวิจัยทางสังคมศาสตร์
- 4) วิชาสัมมนาสังคมศึกษา
- 5) วิชาประวัติศาสตร์ไทยเชิงวิเคราะห์
- 6) วิชาการฝึกทักษะวิชาชีพรู 1
- 7) วิชาการฝึกทักษะวิชาชีพรู 2
- 8) วิชาการปฏิบัติการสอนในสถานศึกษา 1
- 9) วิชาการปฏิบัติการสอนในสถานศึกษา 2

ภาระงานสอนที่จะมีในหลักสูตรนี้

- 1) วิชาเศรษฐศาสตร์ทั่วไป
- 2) วิชาการพัฒนาเศรษฐกิจและสังคมไทย
- 3) วิชาวิจัยเชิงปฏิบัติการสำหรับครูสังคมศึกษา
- 4) วิชาการฝึกปฏิบัติวิชาชีพครูในสถานศึกษา 1
- 5) วิชาการฝึกปฏิบัติวิชาชีพครูในสถานศึกษา 2
- 6) วิชาการปฏิบัติการสอนในสถานศึกษา 1
- 7) วิชาการปฏิบัติการสอนในสถานศึกษา 2

ชื่อ-สกุล	นายนราธร สายเส็ง
ตำแหน่งทางวิชาการ	อาจารย์
สังกัด	สาขาวิชาสังคมศึกษา คณะมนุษยศาสตร์และสังคมศาสตร์ มหาวิทยาลัยราชภัฏบ้านสมเด็จเจ้าพระยา
ประวัติการศึกษา	
พ.ศ. 2556	วิทยาศาสตร์มหาบัณฑิต (ภูมิศาสตร์) มหาวิทยาลัยเชียงใหม่
พ.ศ. 2562	ประกาศนียบัตรบัณฑิตวิชาชีพครู มหาวิทยาลัยราชภัฏบ้านสมเด็จเจ้าพระยา
พ.ศ. 2552	วิทยาศาสตรบัณฑิต (เอกภูมิศาสตร์ วิชาโทการสื่อสารมวลชน) มหาวิทยาลัยเชียงใหม่
สาขาที่เชี่ยวชาญ	ภูมิศาสตร์พฤติกรรม ภูมิศาสตร์ประชากร ภูมิศาสตร์กายภาพ และ ระบบสารสนเทศทางภูมิศาสตร์
ผลงานทางวิชาการ	
งานวิจัย	
นราธร สายเส็ง. (2559). การศึกษาปัจจัยที่มีอิทธิพลต่อพฤติกรรมการเรียนรู้ผ่านมุมมองเชิง ภูมิศาสตร์ กรณีศึกษานิสิตสาขาวิชาสังคมศึกษา คณะครุศาสตร์มหาวิทยาลัยราชภัฏบ้าน สมเด็จเจ้าพระยา. (รายงานการวิจัย). สถาบันวิจัยและพัฒนา มหาวิทยาลัยราชภัฏบ้าน สมเด็จเจ้าพระยา, 1-88.	
วิทยา วิสูตรเรืองเดช เพียรพิทย์ โรจนบุญยา นราธร สายเส็ง อาทิตย์ อินธาระ และตุลย์ จิรโชคโสภณ. (2560). การศึกษาเส้นทางท่องเที่ยวเชิงประวัติศาสตร์ วัฒนธรรม และ ทรัพยากรธรรมชาติ อำเภออุ้มทอง จังหวัดสุพรรณบุรี. รายงานการวิจัย ได้รับทุนจาก สถาบันวิจัยและพัฒนา มหาวิทยาลัยราชภัฏบ้านสมเด็จเจ้าพระยา ปี พ.ศ. 2560, 1-350.	
หนังสือ	
วิทยา วิสูตรเรืองเดช เพียรพิทย์ โรจนบุญยา นราธร สายเส็ง อาทิตย์ อินธาระ และตุลย์ จิรโชคโสภณ. (2561). การศึกษาเส้นทางท่องเที่ยวเชิงประวัติศาสตร์ วัฒนธรรม และ ทรัพยากรธรรมชาติ อำเภออุ้มทอง จังหวัดสุพรรณบุรี. กรุงเทพฯ: กวินภัทร, 1-192.	

บทความวิจัย

นราธร สายเส็ง. (2560). การศึกษาปัจจัยที่มีอิทธิพลต่อพฤติกรรมการเรียนรู้ผ่านมุมมองเชิง
ภูมิศาสตร์ กรณีศึกษานิสิตสาขาวิชาสังคมศึกษา คณะครุศาสตร์ มหาวิทยาลัยราชภัฏบ้าน
สมเด็จเจ้าพระยา. *Veridian E-Journal Silpakorn University ฉบับภาษาไทย สาขา
มนุษยศาสตร์ สังคมศาสตร์ และศิลปะ*, ปีที่ 10 ฉบับที่ 1 (มกราคม-เมษายน 2560):
620-634.

บทความวิชาการ

นราธร สายเส็ง. (2561). ภูมิศาสตร์การท่องเที่ยว กรณีศึกษาอุทยานธรณีเยหลิวประเทศไต้หวัน
(Tourism Geography: A case study of Yehliu Geopark, Taiwan). *Veridian E-
Journal Silpakorn University ฉบับภาษาไทย สาขามนุษยศาสตร์ สังคมศาสตร์ และ
ศิลปะ*, ปีที่ 11 ฉบับที่ 3 (กันยายน – ธันวาคม), 1557-1574. [ISSN: 1906-3431]

นราธร สายเส็ง. (2560). ความฝันกับมุมมองเชิงพื้นที่ (Dream and Spatial Perspective).
การประชุมวิชาการระดับชาติ ประจำปี 2560 เรื่อง มนุษยศาสตร์และสังคมศาสตร์เพื่อ
การพัฒนาที่ยั่งยืนในศตวรรษที่ 21 (Humanities and Social Sciences for
Sustainable Development in the 21st Century). 2 มิถุนายน 2560, 313-324.
นครปฐม: มหาวิทยาลัยมหิดล.

นราธร สายเส็ง. (2560). พื้นที่กับความทรงจำ (Spatial and Memory). *ทีทัศน์วัฒนธรรม* ปีที่
15, 21-41. [ISSN: 1513-7376]

อาทิตย์ อินธาระ เพียรพิทย์ โจรจนปุลญา และนราธร สายเส็ง. (2560). “พัฒนาการรถไฟไทย
กับการพัฒนารรถไฟความเร็วสูงในอนาคต (Thailand’s Railroad Development
and Future High Speed Train Development).” *วารสารมหาวิทยาลัยราชภัฏยะลา*,
ปีที่ 12, ฉบับพิเศษ (กุมภาพันธ์ 2560), 151-167. [ISSN: 1905-2383]

ประสบการณ์ด้านปฏิบัติการ

พ.ศ. 2561	อาจารย์พิเศษ วิทยาลัยพยาบาลบรมราชชนนี สุพรรณบุรี
พ.ศ. 2559	อาจารย์ประจำ สาขาวิชาสังคมศึกษา คณะมนุษยศาสตร์และสังคมศาสตร์ มหาวิทยาลัยราชภัฏบ้านสมเด็จเจ้าพระยา
พ.ศ. 2559	วิทยากรอบรมครูผู้สอนสังคมศึกษาระดับมัธยมศึกษาในพื้นที่ จังหวัดฉะเชิงเทรา และจังหวัดใกล้เคียง
พ.ศ. 2556	อาจารย์ประจำ สาขาวิชาสังคมศึกษา คณะครุศาสตร์ มหาวิทยาลัยราชภัฏบ้านสมเด็จเจ้าพระยา (โครงการเสริมสร้างศักยภาพการจัดการเรียนการสอน เพื่อรับรองเกณฑ์มาตรฐานวิชาชีพของคุรุสภา)
พ.ศ. 2556	อาจารย์พิเศษ (วิชาระบบภูมิสารสนเทศ) สาขาคอมพิวเตอร์ คณะวิทยาศาสตร์และเทคโนโลยี มหาวิทยาลัยราชภัฏเชียงใหม่ (ศธ 0533.02 / 451)
พ.ศ. 2555	ผู้ช่วยนักวิจัย โครงการการศึกษาสถานการณ์สุขภาพและ สิ่งแวดล้อมในภาคเหนือ: การกระจายตัวของปัญหาสุขภาพในเชิง พื้นที่ แหล่งทุน สำนักงานวิจัยระบบสาธารณสุข
พ.ศ. 2551	ฝึกประสบการณ์ส่วนภูมิสารสนเทศการเกษตร ศูนย์สารสนเทศการเกษตร สำนักงานเศรษฐกิจการเกษตร กระทรวงเกษตรและสหกรณ์ มหาวิทยาลัยเกษตรศาสตร์

ประสบการณ์การสอน

- 1) วิชาภูมิศาสตร์กายภาพ
- 2) วิชาภูมิศาสตร์เอเชียตะวันออกเฉียงใต้
- 3) วิชาภูมิศาสตร์ประเทศไทยเชิงวิเคราะห์
- 4) วิชาประชากรกับการพัฒนา
- 5) วิชาเศรษฐกิจพอเพียงกับการพัฒนา
- 6) วิชาสัมมนาสังคมศึกษา
- 7) วิชาการจัดการสิ่งแวดล้อม

ภาระงานสอนที่จะมีในหลักสูตรนี้

- 1) วิชาภูมิศาสตร์กายภาพ
- 2) วิชาภูมิศาสตร์เทคนิค
- 3) วิชาภูมิศาสตร์เศรษฐกิจ
- 4) วิชาภูมิศาสตร์เมือง
- 5) วิชาภูมิศาสตร์การพัฒนา
- 6) วิชาการฝึกปฏิบัติวิชาชีพครูในสถานศึกษา 1
- 7) วิชาการฝึกปฏิบัติวิชาชีพครูในสถานศึกษา 2
- 8) วิชาการปฏิบัติการสอนในสถานศึกษา 1
- 9) วิชาการปฏิบัติการสอนในสถานศึกษา 2

ชื่อ-สกุล	นายตุลย์ จิรโชคโสภณ
ตำแหน่งทางวิชาการ	อาจารย์
สังกัด	สาขาวิชาสังคมศึกษา คณะมนุษยศาสตร์และสังคมศาสตร์ มหาวิทยาลัยราชภัฏบ้านสมเด็จเจ้าพระยา
ประวัติการศึกษา	
พ.ศ. 2555	Master of Art (History) (First Class) University of Pune, India
พ.ศ. 2562	ประกาศนียบัตรบัณฑิตวิชาชีพครู มหาวิทยาลัยราชภัฏบ้านสมเด็จเจ้าพระยา
พ.ศ. 2550	ศิลปศาสตรบัณฑิต (เอกประวัติศาสตร์ วิชาโทภาษาอังกฤษ) มหาวิทยาลัยบูรพา
สาขาที่เชี่ยวชาญ	ประวัติศาสตร์เอเชียใต้ ประวัติศาสตร์อินเดียยุคกลาง-ยุคสมัยใหม่ ประวัติศาสตร์มราฐา ประวัติศาสตร์เอเชียตะวันออกเฉียงใต้

ผลงานทางวิชาการ

งานวิจัย

วิทยา วิสูตรเรืองเดช เพียรพิทย์ โรจนปยุญา นราธร สายเส็ง อาทิตย์ อินธาระ และตุลย์ จิรโชคโสภณ.
(2560). การศึกษาเส้นทางท่องเที่ยวเชิงประวัติศาสตร์ วัฒนธรรม และ
ทรัพยากรธรรมชาติ อำเภออุ้มทอง จังหวัดสุพรรณบุรี. รายงานการวิจัย ได้รับทุนจาก
สถาบันวิจัยและพัฒนา มหาวิทยาลัยราชภัฏบ้านสมเด็จเจ้าพระยา ปี พ.ศ. 2560, 1-350.

หนังสือ

วิทยา วิสูตรเรืองเดช เพียรพิทย์ โรจนปยุญา นราธร สายเส็ง อาทิตย์ อินธาระ และตุลย์ จิรโชคโสภณ.
(2561). การศึกษาเส้นทางท่องเที่ยวเชิงประวัติศาสตร์ วัฒนธรรม และ
ทรัพยากรธรรมชาติ อำเภออุ้มทอง จังหวัดสุพรรณบุรี. กรุงเทพฯ: กวินภัทร, 1-192.

บทความวิชาการ

ตุลย์ จิรโชคโสภณ. (2559). การประกอบสร้างอัตลักษณ์เชื้อชาตินำ วรรณชนา และประวัติศาสตร์
อินเดียกระแส นำ ด้วยวาทกรรมความเป็นอารยันในอินเดียยุคอาณานิคม. การประชุม
วิชาการระดับชาติเครือข่ายประวัติศาสตร์ มานุษยวิทยาและสังคมวิทยาภาคใต้ ครั้งที่ 2
เรื่องศาสตร์แห่งการจำ ศิลป์แห่งการลืม. 25-27 สิงหาคม 2559, คณะมนุษยศาสตร์และ
สังคมศาสตร์ มหาวิทยาลัยสงขลานครินทร์, 217-238.

_____. (2558). 70 ปี สงครามมหาเอเชียบูรพา: กับ 50 ปีแห่งความเจ็บของ
อาชญากรรมสงครามว่าด้วยผู้หญิงพลเรือนพลายชาวดัตช์ในอินโดนีเซีย. การ

ประชุมวิชาการระดับชาติเรื่องอินโดนีเซียศึกษาในไทย: การเมืองในวัฒนธรรม และ ความรุนแรงในประวัติศาสตร์. 19 สิงหาคม 2558, ศูนย์อาเซียนศึกษา คณะสังคมศาสตร์ มหาวิทยาลัยเชียงใหม่, 1-14.

ประสบการณ์ด้านปฏิบัติการ

พ.ศ. 2560	คณะกรรมการตัดสินการแข่งขันตอบปัญหาทางวิชาการ วิชาประวัติศาสตร์ไทย ระดับชาติ วันที่ 8 กุมภาพันธ์ 2560 วิทยาลัยเทคนิคระยอง
พ.ศ. 2559	อาจารย์ประจำ สาขาวิชาสังคมศึกษา คณะมนุษยศาสตร์และสังคมศาสตร์ มหาวิทยาลัยราชภัฏบ้านสมเด็จเจ้าพระยา
พ.ศ. 2556	อาจารย์ประจำ สาขาวิชาสังคมศึกษา คณะครุศาสตร์ มหาวิทยาลัยราชภัฏบ้านสมเด็จเจ้าพระยา
พ.ศ. 2555	อาจารย์อัตราจ้าง สาขาวิชาสังคมศึกษา คณะครุศาสตร์ มหาวิทยาลัยราชภัฏบ้านสมเด็จเจ้าพระยา

ประสบการณ์การสอน

- 1) วิชาภาษาอังกฤษสำหรับครูสังคมศึกษา
- 2) วิชาประวัติศาสตร์เอเชียตะวันออกเฉียงใต้
- 3) วิชาประวัติศาสตร์ยุโรป
- 4) วิชาธนบุรีศึกษา
- 5) วิชาอารยธรรมตะวันออกและตะวันตก
- 6) วิชาเหตุการณ์โลกปัจจุบัน
- 7) วิชาการเมืองการปกครองไทย
- 8) วิชาการฝึกทักษะวิชาชีพครู 1
- 9) วิชาการฝึกทักษะวิชาชีพครู 2
- 10) วิชาการปฏิบัติการสอนในสถานศึกษา 1
- 11) วิชาการปฏิบัติการสอนในสถานศึกษา 2

ภาระงานสอนที่จะมีในหลักสูตรนี้

- 1) วิชาอารยธรรมโลก
- 2) วิชาประวัติศาสตร์ไทยเชิงวิเคราะห์
- 3) วิชาประวัติศาสตร์เอเชียตะวันออกเฉียงใต้
- 4) วิชาประวัติศาสตร์ยุโรป
- 5) วิชาเหตุการณ์โลกร่วมสมัย
- 6) วิชาการฝึกปฏิบัติวิชาชีพรูในสถานศึกษา 1
- 7) วิชาการฝึกปฏิบัติวิชาชีพรูในสถานศึกษา 2
- 8) วิชาการปฏิบัติการสอนในสถานศึกษา 1
- 9) วิชาการปฏิบัติการสอนในสถานศึกษา 2

ชื่อ-สกุล	นายอาทิตย์ อินธาระ
ตำแหน่งทางวิชาการ	อาจารย์
สังกัด	สาขาวิชาสังคมศึกษา คณะมนุษยศาสตร์และสังคมศาสตร์ มหาวิทยาลัยราชภัฏบ้านสมเด็จเจ้าพระยา
ประวัติการศึกษา	
พ.ศ. 2555	วิทยาศาสตรมหาบัณฑิต (ภูมิศาสตร์) มหาวิทยาลัยเชียงใหม่
พ.ศ. 2562	ประกาศนียบัตรบัณฑิตวิชาชีพครู มหาวิทยาลัยราชภัฏบ้านสมเด็จเจ้าพระยา
พ.ศ. 2551	วิทยาศาสตรบัณฑิต (ภูมิศาสตร์) เกียรตินิยมอันดับสอง มหาวิทยาลัยเกษตรศาสตร์
สาขาที่เชี่ยวชาญ	ภูมิศาสตร์ยุโรป การอ่านแผนที่ และภูมิศาสตร์การขนส่งระบบราง
ประสบการณ์ด้านปฏิบัติการ	
พ.ศ. 2559	อาจารย์ประจำ สาขาวิชาสังคมศึกษา คณะมนุษยศาสตร์และสังคมศาสตร์ มหาวิทยาลัยราชภัฏบ้านสมเด็จเจ้าพระยา
พ.ศ. 2556	อาจารย์ประจำ สาขาวิชาสังคมศึกษา คณะครุศาสตร์ มหาวิทยาลัยราชภัฏบ้านสมเด็จเจ้าพระยา (โครงการเสริมสร้างศักยภาพการจัดการเรียนการสอน เพื่อรับรองเกณฑ์มาตรฐานวิชาชีพของคุรุสภา)
พ.ศ. 2556	อาจารย์พิเศษ คณะวิทยาศาสตร์ มหาวิทยาลัยขอนแก่น

ผลงานทางวิชาการ**งานวิจัย**

วิทยา วิสูตรเรืองเดช เพ็ชรพิทย์ โรจนปยุตยา นราธร สายเส็ง อาทิตย์ อินธาระ และตุลย์ จิระโชคโสภณ.

(2560). การศึกษาเส้นทางท่องเที่ยวเชิงประวัติศาสตร์ วัฒนธรรม และ

ทรัพยากรธรรมชาติ อำเภออุ้มทอง จังหวัดสุพรรณบุรี. รายงานการวิจัย ได้รับทุนจาก

สถาบันวิจัยและพัฒนา มหาวิทยาลัยราชภัฏบ้านสมเด็จเจ้าพระยา ปี พ.ศ. 2560, 1-350.

หนังสือ

วิทยา วิสูตรเรืองเดช เพ็ชรพิทย์ โรจนปยุตยา นราธร สายเส็ง อาทิตย์ อินธาระ และตุลย์ จิรโชคโสภณ. (2561). การศึกษาเส้นทางท่องเที่ยวเชิงประวัติศาสตร์ วัฒนธรรม และ ทรัพยากรธรรมชาติ อำเภออุ้มทอง จังหวัดสุพรรณบุรี. กรุงเทพฯ: กวินภัทร, 1-192.

บทความวิชาการ

อาทิตย์ อินธาระ เพ็ชรพิทย์ โรจนปยุตยา และนราธร สายเส็ง. (2560). “พัฒนาการของรถไฟไทย กับการพัฒนารถไฟความเร็วสูงในอนาคต.” มหาวิทยาลัยราชภัฏยะลา. ปีที่ 12 ฉบับพิเศษ (กุมภาพันธ์ 2560): 151-167. [ISSN: 1905-2383]

ประสบการณ์การสอน

- 1) วิชาภูมิศาสตร์มนุษย์
- 2) วิชาภูมิศาสตร์ยุโรปและแอฟริกา
- 3) วิชาภูมิศาสตร์ประเทศไทยเชิงวิเคราะห์
- 4) วิชาภูมิศาสตร์การท่องเที่ยวไทย
- 5) วิชาภูมิศาสตร์เอเชียตะวันออกเฉียงใต้
- 6) วิชาการจัดการสิ่งแวดล้อม
- 7) วิชาความรู้เบื้องต้นเกี่ยวกับรัฐศาสตร์
- 8) วิชาสัมมนาสังคมศึกษา
- 9) วิชาการฝึกทักษะวิชาชีพรู 1
- 10) วิชาการฝึกทักษะวิชาชีพรู 2
- 11) วิชาการปฏิบัติการสอนในสถานศึกษา 1
- 12) วิชาการปฏิบัติการสอนในสถานศึกษา 2

ภาระงานสอนที่จะมีในหลักสูตรนี้

- 1) วิชาภูมิศาสตร์มนุษย์
- 2) วิชาภูมิศาสตร์กายภาพ
- 3) วิชาภูมิศาสตร์ประเทศไทย
- 4) วิชาภูมิศาสตร์เอเชีย ออสเตรเลียและโอเชียเนีย
- 5) วิชาภูมิศาสตร์เอเชียตะวันออกเฉียงใต้
- 6) วิชาภูมิศาสตร์ยุโรปและแอฟริกา
- 7) วิชาภูมิศาสตร์อเมริกาเหนือและอเมริกาใต้

- 8) ทรัพยากรธรรมชาติและสิ่งแวดล้อม
- 9) วิชาการฝึกปฏิบัติวิชาชีพครูในสถานศึกษา 1
- 10) วิชาการฝึกปฏิบัติวิชาชีพครูในสถานศึกษา 2
- 11) วิชาการปฏิบัติการสอนในสถานศึกษา 1
- 12) วิชาการปฏิบัติการสอนในสถานศึกษา 2

ภาคผนวก ข

ประวัติและผลงานทางวิชาการของอาจารย์ประจำหลักสูตร

- ชื่อ-สกุล** นางสาวเพ็ชรพิทย์ โรจนบุญญา
- ตำแหน่งทางวิชาการ** อาจารย์
- สังกัด** สาขาวิชาสังคมศึกษา คณะมนุษยศาสตร์และสังคมศาสตร์ มหาวิทยาลัยราชภัฏบ้านสมเด็จเจ้าพระยา
- ประวัติการศึกษา**
- พ.ศ. 2555 ปรัชญาดุสิตบัณฑิต (วัฒนธรรมศาสตร์)
มหาวิทยาลัยมหาสารคาม
- พ.ศ. 2542 ศิลปศาสตรมหาบัณฑิต (ประวัติศาสตร์เอเชีย)
มหาวิทยาลัยศรีนครินทรวิโรฒ ประสานมิตร
- พ.ศ. 2527 ครุศาสตรบัณฑิต (เอกภาษาอังกฤษ โทประวัติศาสตร์)
วิทยาลัยครูบ้านสมเด็จเจ้าพระยา
- สาขาที่เชี่ยวชาญ** ประวัติศาสตร์ไทย ประวัติศาสตร์เอเชียตะวันออกเฉียงใต้
ประวัติศาสตร์เขมรโบราณ วัฒนธรรมศาสตร์ และอิสลามศึกษา
- ผลงานทางวิชาการ**
- งานวิจัย**
- วิทยา วิสูตรเรืองเดช เพ็ชรพิทย์ โรจนบุญญา นราธร สายเส็ง อาทิตย์ อินธาระ และตุลย์ จิรโชคโสภณ.
(2560). การศึกษาเส้นทางท่องเที่ยวเชิงประวัติศาสตร์ วัฒนธรรม และ
ทรัพยากรธรรมชาติ อำเภออุ้มทอง จังหวัดสุพรรณบุรี. รายงานการวิจัย ได้รับทุนจาก
สถาบันวิจัยและพัฒนา มหาวิทยาลัยราชภัฏบ้านสมเด็จเจ้าพระยา ปี พ.ศ. 2560, 1-350.
- หนังสือ**
- วิทยา วิสูตรเรืองเดช เพ็ชรพิทย์ โรจนบุญญา นราธร สายเส็ง อาทิตย์ อินธาระ และตุลย์ จิรโชคโสภณ.
(2561). การศึกษาเส้นทางท่องเที่ยวเชิงประวัติศาสตร์ วัฒนธรรม และ
ทรัพยากรธรรมชาติ อำเภออุ้มทอง จังหวัดสุพรรณบุรี. กรุงเทพฯ: กวินภัทร, 1-192.
- บทความวิชาการ**
- เพ็ชรพิทย์ โรจนบุญญา. (2560). การศึกษาปัจจัยที่ส่งผลต่อการจัดการเรียนการสอนของนิสิตสาขาวิชา
สังคมศึกษา รายวิชาอิสลามในสังคมไทย. *Veridian E-Journal Silpakorn University*
ฉบับภาษาไทย สาขามนุษยศาสตร์ สังคมศาสตร์ และศิลปะ, ปีที่ 11 ฉบับที่ 1 (มกราคม-
เมษายน 2561): 785 – 795.
- เพ็ชรพิทย์ โรจนบุญญา. (2560). ศาสนาพราหมณ์ในเขมรสมัยก่อนเมืองพระนคร. *Veridian*
Veridian E-Journal Silpakorn University ฉบับภาษาไทย สาขามนุษยศาสตร์
สังคมศาสตร์ และศิลปะ, ปีที่ 10 ฉบับที่ 1 (มกราคม-เมษายน 2560): 1115 – 1123.

อาทิตย์ อินธาระ เพียรพิทย์ โรจนปทุมยา และนราธร สายเส็ง. (2560). พัฒนาการของรถไฟไทย กับ การพัฒนารถไฟความเร็วสูงในอนาคต. *มหาวิทยาลัยราชภัฏยะลา*, ปีที่ 12 ฉบับพิเศษ (กุมภาพันธ์ 2560): 151-167. [ISSN: 1905-2383]

ประสบการณ์ด้านการปฏิบัติการ

พ.ศ. 2559	อาจารย์ประจำ คณะมนุษยศาสตร์และสังคมศาสตร์ มหาวิทยาลัยราชภัฏบ้านสมเด็จเจ้าพระยา
พ.ศ. 2558	คณะกรรมการวิชาการและบริหาร สมาคมครูสังคมศึกษา แห่งประเทศไทย
พ.ศ. 2552	อาจารย์ประจำ คณะครุศาสตร์ มหาวิทยาลัยราชภัฏบ้านสมเด็จเจ้าพระยา
พ.ศ. 2547	อาจารย์ประจำ คณะมนุษยศาสตร์และสังคมศาสตร์ มหาวิทยาลัยราชภัฏธนบุรี
พ.ศ. 2542	อาจารย์พิเศษ โรงเรียนสารสาสน์เอกตรา
พ.ศ. 2540	อาจารย์พิเศษ โรงเรียนพัฒนวิชาการพระนคร
พ.ศ. 2531	ครูประจำโรงเรียนพระหฤทัยคอนแวนต์

ประสบการณ์การสอน

- 1) วิชาศาสนศึกษา
- 2) วิชาศาสนาอิสลามในสังคมไทย
- 3) วิชาหลักพุทธธรรม
- 4) วิชาประวัติศาสตร์ไทยเชิงวิเคราะห์
- 5) วิชาเหตุการณ์โลกปัจจุบัน
- 6) วิชาอารยธรรมตะวันตกและตะวันออก
- 7) วิชาพระพุทธศาสนาในสังคมไทย
- 8) วิชาธนบุรีศึกษา
- 9) วิชาท้องถิ่นศึกษา
- 10) วิชาสัมมนาสังคมศึกษา
- 11) วิชาการฝึกทักษะวิชาชีพรู 1
- 12) วิชาการฝึกทักษะวิชาชีพรู 2

13) วิชาการปฏิบัติการสอนในสถานศึกษา 1

14) วิชาการปฏิบัติการสอนในสถานศึกษา 2

ภาระงานสอนที่จะมีในหลักสูตรนี้

1) วิชาประวัติศาสตร์ไทยเชิงวิเคราะห์

2) วิชาธนบุรีศึกษา

3) วิชาท้องถิ่นศึกษา

4) วิชาสังคมวิทยาเบื้องต้น

5) วิชาพุทธศาสนาในสังคมไทย

6) วิชาศาสนาอิสลามในสังคมไทย

7) วิชาปัญหาสังคม

8) วิชาการฝึกปฏิบัติวิชาชีพครูในสถานศึกษา 1

9) วิชาการฝึกปฏิบัติวิชาชีพครูในสถานศึกษา 2

10) วิชาการปฏิบัติการสอนในสถานศึกษา 1

11) วิชาการปฏิบัติการสอนในสถานศึกษา 2

ชื่อ-สกุล	นายวิทยา วิสูตรเรืองเดช
ตำแหน่งทางวิชาการ	ผู้ช่วยศาสตราจารย์
สังกัด	สาขาวิชาสังคมศึกษา คณะมนุษยศาสตร์และสังคมศาสตร์ มหาวิทยาลัยราชภัฏบ้านสมเด็จเจ้าพระยา
ประวัติการศึกษา	
พ.ศ. 2557	ปรัชญาดุษฎีบัณฑิต (การศึกษาและการพัฒนาสังคม) มหาวิทยาลัยบูรพา
พ.ศ. 2545	เศรษฐศาสตรมหาบัณฑิต (เศรษฐศาสตร์การศึกษา) มหาวิทยาลัยศรีนครินทรวิโรฒ ประสานมิตร
พ.ศ. 2541	วิทยาศาสตร์บัณฑิต (วิทยาศาสตร์และเทคโนโลยีการอาหาร) สถาบันราชภัฏสวนสุนันทา
สาขาที่เชี่ยวชาญ	การศึกษา เศรษฐศาสตร์ และการพัฒนาสังคม

ผลงานทางวิชาการ

ตำรา

วิทยา วิสูตรเรืองเดช. (2558). **ประชากรกับการพัฒนา**. สาขาวิชาสังคมศึกษา คณะครุศาสตร์ มหาวิทยาลัยราชภัฏบ้านสมเด็จเจ้าพระยา, (เมษายน 2558): 1-285. (ได้รับการตรวจสอบการเผยแพร่โดยคณะกรรมการตามคำสั่งมหาวิทยาลัยราชภัฏบ้านสมเด็จเจ้าพระยาที่ 1197/2559 เรื่องแต่งตั้งคณะกรรมการตรวจสอบและรับรองการเผยแพร่ตำแหน่งทางวิชาการ).

หนังสือ

วิทยา วิสูตรเรืองเดช เพียรพิทย์ โรจนปยุตยา นราธร สายเส็ง อาทิตย์ อินธาระ และตุลย์ จิรัชโคโสภณ. (2561). **การศึกษาเส้นทางท่องเที่ยวเชิงประวัติศาสตร์ วัฒนธรรม และทรัพยากรธรรมชาติ อำเภ่อู่ทอง จังหวัดสุพรรณบุรี**. กรุงเทพฯ: กวินภัทร, 1-192.

งานวิจัย

วิทยา วิสูตรเรืองเดช. (2558). **การศึกษาความพึงพอใจของครูที่เลี้ยงในสถานศึกษาที่มีต่อนิสิตฝึกประสบการณ์วิชาชีพครูสังคมศึกษา มหาวิทยาลัยราชภัฏบ้านสมเด็จเจ้าพระยา**. (รายงานการวิจัย). สถาบันวิจัยและพัฒนา มหาวิทยาลัยราชภัฏบ้านสมเด็จเจ้าพระยา, (พฤษภาคม 2558): 1-82.

วิทยา วิสูตรเรืองเดช เพียรพิทย์ โจรจนปุณยา นราธร สายเส็ง อาทิตย์ อินธาระ และตุลย์ จิรโชคโสภณ.

(2560). การศึกษาเส้นทางท่องเที่ยวเชิงประวัติศาสตร์ วัฒนธรรม และ

ทรัพยากรธรรมชาติ อำเภออุ้มทอง จังหวัดสุพรรณบุรี. รายงานการวิจัย ได้รับทุนจาก

สถาบันวิจัยและพัฒนา มหาวิทยาลัยราชภัฏบ้านสมเด็จเจ้าพระยา ปี พ.ศ. 2560, 1-350.

บทความวิจัย

วิทยา วิสูตรเรืองเดช. (2560). การศึกษาความพึงพอใจของครูที่เลี้ยงในสถานศึกษาที่มีต่อนิสิตฝึก
ประสบการณ์วิชาชีพครูสังคมศึกษา มหาวิทยาลัยราชภัฏบ้านสมเด็จเจ้าพระยา.

ครุศาสตร์สาร. ปีที่ 11 ฉบับที่ 1 (มกราคม-มิถุนายน 2560): 175-184.

ประสบการณ์ด้านปฏิบัติการ

พ.ศ. 2559	อาจารย์ประจำ คณะมนุษยศาสตร์และสังคมศาสตร์ มหาวิทยาลัยราชภัฏบ้านสมเด็จเจ้าพระยา
พ.ศ. 2555	อาจารย์ประจำ คณะครุศาสตร์ มหาวิทยาลัยราชภัฏบ้านสมเด็จเจ้าพระยา
พ.ศ. 2548	อาจารย์ประจำ โรงเรียนวิทยากรจัดการเพชรเกษม
พ.ศ. 2543	ครูประจำ โรงเรียนบัณฑิตวิทยา

ประสบการณ์การสอน

- 1) วิชาเศรษฐศาสตร์ทั่วไป
- 2) วิชาประชากรกับการพัฒนา
- 3) วิชาการเปรียบเทียบวิจัยทางสังคมศาสตร์
- 4) วิชาสัมมนาสังคมศึกษา
- 5) วิชาประวัติศาสตร์ไทยเชิงวิเคราะห์
- 6) วิชาการฝึกทักษะวิชาชีพรู 1
- 7) วิชาการฝึกทักษะวิชาชีพรู 2
- 8) วิชาการปฏิบัติการสอนในสถานศึกษา 1
- 9) วิชาการปฏิบัติการสอนในสถานศึกษา 2

ภาระงานสอนที่จะมีในหลักสูตรนี้

- 1) วิชาเศรษฐศาสตร์ทั่วไป
- 2) วิชาการพัฒนาเศรษฐกิจและสังคมไทย
- 3) วิชาวิจัยเชิงปฏิบัติการสำหรับครูสังคมศึกษา
- 4) วิชาการฝึกปฏิบัติวิชาชีพครูในสถานศึกษา 1
- 5) วิชาการฝึกปฏิบัติวิชาชีพครูในสถานศึกษา 2
- 6) วิชาการปฏิบัติการสอนในสถานศึกษา 1
- 7) วิชาการปฏิบัติการสอนในสถานศึกษา 2

ชื่อ-สกุล	นายนราธร สายเส็ง
ตำแหน่งทางวิชาการ	อาจารย์
สังกัด	สาขาวิชาสังคมศึกษา คณะมนุษยศาสตร์และสังคมศาสตร์ มหาวิทยาลัยราชภัฏบ้านสมเด็จเจ้าพระยา
ประวัติการศึกษา	
พ.ศ. 2556	วิทยาศาสตร์มหาบัณฑิต (ภูมิศาสตร์) มหาวิทยาลัยเชียงใหม่
พ.ศ. 2562	ประกาศนียบัตรบัณฑิตวิชาชีพครู มหาวิทยาลัยราชภัฏบ้านสมเด็จเจ้าพระยา
พ.ศ. 2552	วิทยาศาสตรบัณฑิต (เอกภูมิศาสตร์ วิชาโทการสื่อสารมวลชน) มหาวิทยาลัยเชียงใหม่
สาขาที่เชี่ยวชาญ	ภูมิศาสตร์พฤติกรรม ภูมิศาสตร์ประชากร ภูมิศาสตร์กายภาพ และ ระบบสารสนเทศทางภูมิศาสตร์
ผลงานทางวิชาการ	
งานวิจัย	
นราธร สายเส็ง. (2559). การศึกษาปัจจัยที่มีอิทธิพลต่อพฤติกรรมการเรียนรู้ผ่านมุมมองเชิง ภูมิศาสตร์ กรณีศึกษานิสิตสาขาวิชาสังคมศึกษา คณะครุศาสตร์มหาวิทยาลัยราชภัฏบ้าน สมเด็จเจ้าพระยา. (รายงานการวิจัย). สถาบันวิจัยและพัฒนา มหาวิทยาลัยราชภัฏบ้าน สมเด็จเจ้าพระยา, 1-88.	
วิทยา วิสูตรเรืองเดช เพียรพิทย์ โรจนบุญยา นราธร สายเส็ง อาทิตย์ อินธาระ และตุลย์ จิรโชคโสภณ. (2560). การศึกษาเส้นทางท่องเที่ยวเชิงประวัติศาสตร์ วัฒนธรรม และ ทรัพยากรธรรมชาติ อำเภออุ้มทอง จังหวัดสุพรรณบุรี. รายงานการวิจัย ได้รับทุนจาก สถาบันวิจัยและพัฒนา มหาวิทยาลัยราชภัฏบ้านสมเด็จเจ้าพระยา ปี พ.ศ. 2560, 1-350.	
หนังสือ	
วิทยา วิสูตรเรืองเดช เพียรพิทย์ โรจนบุญยา นราธร สายเส็ง อาทิตย์ อินธาระ และตุลย์ จิรโชคโสภณ. (2561). การศึกษาเส้นทางท่องเที่ยวเชิงประวัติศาสตร์ วัฒนธรรม และ ทรัพยากรธรรมชาติ อำเภออุ้มทอง จังหวัดสุพรรณบุรี. กรุงเทพฯ: กวินภัทร, 1-192.	

บทความวิจัย

นราธร สายเส็ง. (2560). การศึกษาปัจจัยที่มีอิทธิพลต่อพฤติกรรมการเรียนรู้ผ่านมุมมองเชิง
ภูมิศาสตร์ กรณีศึกษานิสิตสาขาวิชาสังคมศึกษา คณะครุศาสตร์ มหาวิทยาลัยราชภัฏบ้าน
สมเด็จเจ้าพระยา. *Veridian E-Journal Silpakorn University ฉบับภาษาไทย สาขา
มนุษยศาสตร์ สังคมศาสตร์ และศิลปะ*, ปีที่ 10 ฉบับที่ 1 (มกราคม-เมษายน 2560):
620-634.

บทความวิชาการ

นราธร สายเส็ง. (2561). ภูมิศาสตร์การท่องเที่ยว กรณีศึกษาอุทยานธรณีเยหลิวประเทศไต้หวัน
(Tourism Geography: A case study of Yehliu Geopark, Taiwan). *Veridian E-
Journal Silpakorn University ฉบับภาษาไทย สาขามนุษยศาสตร์ สังคมศาสตร์ และ
ศิลปะ*, ปีที่ 11 ฉบับที่ 3 (กันยายน – ธันวาคม), 1557-1574. [ISSN: 1906-3431]

นราธร สายเส็ง. (2560). ความฝันกับมุมมองเชิงพื้นที่ (Dream and Spatial Perspective).
การประชุมวิชาการระดับชาติ ประจำปี 2560 เรื่อง มนุษยศาสตร์และสังคมศาสตร์เพื่อ
การพัฒนาที่ยั่งยืนในศตวรรษที่ 21 (Humanities and Social Sciences for
Sustainable Development in the 21st Century). 2 มิถุนายน 2560, 313-324.
นครปฐม: มหาวิทยาลัยมหิดล.

นราธร สายเส็ง. (2560). พื้นที่กับความทรงจำ (Spatial and Memory). *ทีทัศน์วัฒนธรรม* ปีที่
15, 21-41. [ISSN: 1513-7376]

อาทิตย์ อินธาระ เพียรพิทย์ โจรจนปุลญา และนราธร สายเส็ง. (2560). “พัฒนาการรถไฟไทย
กับการพัฒนารถไฟความเร็วสูงในอนาคต (Thailand’s Railroad Development
and Future High Speed Train Development).” *วารสารมหาวิทยาลัยราชภัฏยะลา*,
ปีที่ 12, ฉบับพิเศษ (กุมภาพันธ์ 2560), 151-167. [ISSN: 1905-2383]

ประสบการณ์ด้านปฏิบัติการ

พ.ศ. 2561	อาจารย์พิเศษ วิทยาลัยพยาบาลบรมราชชนนี สุพรรณบุรี
พ.ศ. 2559	อาจารย์ประจำ สาขาวิชาสังคมศึกษา คณะมนุษยศาสตร์และสังคมศาสตร์ มหาวิทยาลัยราชภัฏบ้านสมเด็จเจ้าพระยา
พ.ศ. 2559	วิทยากรอบรมครูผู้สอนสังคมศึกษาระดับมัธยมศึกษาในพื้นที่ จังหวัดฉะเชิงเทรา และจังหวัดใกล้เคียง
พ.ศ. 2556	อาจารย์ประจำ สาขาวิชาสังคมศึกษา คณะครุศาสตร์ มหาวิทยาลัยราชภัฏบ้านสมเด็จเจ้าพระยา (โครงการเสริมสร้างศักยภาพการจัดการเรียนการสอน เพื่อรับรองเกณฑ์มาตรฐานวิชาชีพของคุรุสภา)
พ.ศ. 2556	อาจารย์พิเศษ (วิชาระบบภูมิสารสนเทศ) สาขาคอมพิวเตอร์ คณะวิทยาศาสตร์และเทคโนโลยี มหาวิทยาลัยราชภัฏเชียงใหม่ (ศธ 0533.02 / 451)
พ.ศ. 2555	ผู้ช่วยนักวิจัย โครงการการศึกษาสถานการณ์สุขภาพและ สิ่งแวดล้อมในภาคเหนือ: การกระจายตัวของปัญหาสุขภาพในเชิง พื้นที่ แหล่งทุน สำนักงานวิจัยระบบสาธารณสุข
พ.ศ. 2551	ฝึกประสบการณ์ส่วนภูมิสารสนเทศการเกษตร ศูนย์สารสนเทศการเกษตร สำนักงานเศรษฐกิจการเกษตร กระทรวงเกษตรและสหกรณ์ มหาวิทยาลัยเกษตรศาสตร์

ประสบการณ์การสอน

- 1) วิชาภูมิศาสตร์กายภาพ
- 2) วิชาภูมิศาสตร์เอเชียตะวันออกเฉียงใต้
- 3) วิชาภูมิศาสตร์ประเทศไทยเชิงวิเคราะห์
- 4) วิชาประชากรกับการพัฒนา
- 5) วิชาเศรษฐกิจพอเพียงกับการพัฒนา
- 6) วิชาสัมมนาสังคมศึกษา
- 7) วิชาการจัดการสิ่งแวดล้อม

ภาระงานสอนที่จะมีในหลักสูตรนี้

- 1) วิชาภูมิศาสตร์กายภาพ
- 2) วิชาภูมิศาสตร์เทคนิค
- 3) วิชาภูมิศาสตร์เศรษฐกิจ
- 4) วิชาภูมิศาสตร์เมือง
- 5) วิชาภูมิศาสตร์การพัฒนา
- 6) วิชาการฝึกปฏิบัติวิชาชีพครูในสถานศึกษา 1
- 7) วิชาการฝึกปฏิบัติวิชาชีพครูในสถานศึกษา 2
- 8) วิชาการปฏิบัติการสอนในสถานศึกษา 1
- 9) วิชาการปฏิบัติการสอนในสถานศึกษา 2

ชื่อ-สกุล	นายตุลย์ จิรโชคโสภณ
ตำแหน่งทางวิชาการ	อาจารย์
สังกัด	สาขาวิชาสังคมศึกษา คณะมนุษยศาสตร์และสังคมศาสตร์ มหาวิทยาลัยราชภัฏบ้านสมเด็จเจ้าพระยา
ประวัติการศึกษา	
พ.ศ. 2555	Master of Art (History) (First Class) University of Pune, India
พ.ศ. 2562	ประกาศนียบัตรบัณฑิตวิชาชีพครู มหาวิทยาลัยราชภัฏบ้านสมเด็จเจ้าพระยา
พ.ศ. 2550	ศิลปศาสตรบัณฑิต (เอกประวัติศาสตร์ วิชาโทภาษาอังกฤษ) มหาวิทยาลัยบูรพา
สาขาที่เชี่ยวชาญ	ประวัติศาสตร์เอเชียใต้ ประวัติศาสตร์อินเดียยุคกลาง-ยุคสมัยใหม่ ประวัติศาสตร์มราฐา ประวัติศาสตร์เอเชียตะวันออกเฉียงใต้
ผลงานทางวิชาการ	
งานวิจัย	วิทยา วิสูตรเรืองเดช เพียรพิทย์ โรจนบุญยา นราธร สายเส็ง อาทิตย์ อินธาระ และตุลย์ จิรโชคโสภณ. (2560). การศึกษาเส้นทางท่องเที่ยวเชิงประวัติศาสตร์ วัฒนธรรม และ ทรัพยากรธรรมชาติ อำเภออุ้มทอง จังหวัดสุพรรณบุรี. รายงานการวิจัย ได้รับทุนจาก สถาบันวิจัยและพัฒนา มหาวิทยาลัยราชภัฏบ้านสมเด็จเจ้าพระยา ปี พ.ศ. 2560, 1-350.
หนังสือ	วิทยา วิสูตรเรืองเดช เพียรพิทย์ โรจนบุญยา นราธร สายเส็ง อาทิตย์ อินธาระ และตุลย์ จิรโชคโสภณ. (2561). การศึกษาเส้นทางท่องเที่ยวเชิงประวัติศาสตร์ วัฒนธรรม และ ทรัพยากรธรรมชาติ อำเภออุ้มทอง จังหวัดสุพรรณบุรี. กรุงเทพฯ: กวินภัทร, 1-192.
บทความวิชาการ	ตุลย์ จิรโชคโสภณ. (2559). การประกอบสร้างอัตลักษณ์เชื้อชาตินำ วรรณชนา และประวัติศาสตร์ อินเดียกระแส นำ ด้วยวาทกรรมความเป็นอารยันในอินเดียยุคอาณานิคม. การประชุม วิชาการระดับชาติเครือข่ายประวัติศาสตร์ มานุษยวิทยาและสังคมวิทยาภาคใต้ ครั้งที่ 2 เรื่องศาสตร์แห่งการจำ ศิลป์แห่งการลืม. 25-27 สิงหาคม 2559, คณะมนุษยศาสตร์และ สังคมศาสตร์ มหาวิทยาลัยสงขลานครินทร์, 217-238.

_____ . (2558). 70 ปี สงครามมหาเอเชียบูรพา: กับ 50 ปีแห่งความเจ็บของ
 อาชญากรรมสงครามว่าด้วยผู้หญิงผ่องคลาญชาวดัตช์ในอินโดนีเซีย. การ
 ประชุมวิชาการระดับชาติเรื่องอินโดนีเซียศึกษาในไทย: การเมืองในวัฒนธรรม และ
 ความรุนแรงในประวัติศาสตร์. 19 สิงหาคม 2558, ศูนย์อาเซียนศึกษา คณะสังคมศาสตร์
 มหาวิทยาลัยเชียงใหม่, 1-14.

ประสบการณ์ด้านปฏิบัติการ

พ.ศ. 2560	คณะกรรมการตัดสินการแข่งขันตอบปัญหาทางวิชาการ วิชาประวัติศาสตร์ไทย ระดับชาติ วันที่ 8 กุมภาพันธ์ 2560 วิทยาลัยเทคนิคระยอง
พ.ศ. 2559	อาจารย์ประจำ สาขาวิชาสังคมศึกษา คณะมนุษยศาสตร์และสังคมศาสตร์ มหาวิทยาลัยราชภัฏบ้านสมเด็จเจ้าพระยา
พ.ศ. 2556	อาจารย์ประจำ สาขาวิชาสังคมศึกษา คณะครุศาสตร์ มหาวิทยาลัยราชภัฏบ้านสมเด็จเจ้าพระยา
พ.ศ. 2555	อาจารย์อัตราจ้าง สาขาวิชาสังคมศึกษา คณะครุศาสตร์ มหาวิทยาลัยราชภัฏบ้านสมเด็จเจ้าพระยา

ประสบการณ์การสอน

- 1) วิชาภาษาอังกฤษสำหรับครูสังคมศึกษา
- 2) วิชาประวัติศาสตร์เอเชียตะวันออกเฉียงใต้
- 3) วิชาประวัติศาสตร์ยุโรป
- 4) วิชาธนบุรีศึกษา
- 5) วิชาอารยธรรมตะวันออกและตะวันตก
- 6) วิชาเหตุการณ์โลกปัจจุบัน
- 7) วิชาการเมืองการปกครองไทย
- 8) วิชาการฝึกทักษะวิชาชีพครู 1
- 9) วิชาการฝึกทักษะวิชาชีพครู 2
- 10) วิชาการปฏิบัติการสอนในสถานศึกษา 1
- 11) วิชาการปฏิบัติการสอนในสถานศึกษา 2

ภาระงานสอนที่จะมีในหลักสูตรนี้

- 1) วิชาอารยธรรมโลก
- 2) วิชาประวัติศาสตร์ไทยเชิงวิเคราะห์
- 3) วิชาประวัติศาสตร์เอเชียตะวันออกเฉียงใต้
- 4) วิชาประวัติศาสตร์ยุโรป
- 5) วิชาเหตุการณ์โลกร่วมสมัย
- 6) วิชาการฝึกปฏิบัติวิชาชีพรูในสถานศึกษา 1
- 7) วิชาการฝึกปฏิบัติวิชาชีพรูในสถานศึกษา 2
- 8) วิชาการปฏิบัติการสอนในสถานศึกษา 1
- 9) วิชาการปฏิบัติการสอนในสถานศึกษา 2

ชื่อ-สกุล	นายอาทิตย์ อินธาระ
ตำแหน่งทางวิชาการ	อาจารย์
สังกัด	สาขาวิชาสังคมศึกษา คณะมนุษยศาสตร์และสังคมศาสตร์ มหาวิทยาลัยราชภัฏบ้านสมเด็จเจ้าพระยา
ประวัติการศึกษา	
พ.ศ. 2555	วิทยาศาสตรมหาบัณฑิต (ภูมิศาสตร์) มหาวิทยาลัยเชียงใหม่
พ.ศ. 2562	ประกาศนียบัตรบัณฑิตวิชาชีพรุ มหาวิทยาลัยราชภัฏบ้านสมเด็จเจ้าพระยา
พ.ศ. 2551	วิทยาศาสตรบัณฑิต (ภูมิศาสตร์) เกียรตินิยมอันดับสอง มหาวิทยาลัยเกษตรศาสตร์
สาขาที่เชี่ยวชาญ	ภูมิศาสตร์ยุโรป การอ่านแผนที่ และภูมิศาสตร์การขนส่งระบบราง
ประสบการณ์ด้านปฏิบัติการ	
พ.ศ. 2559	อาจารย์ประจำ สาขาวิชาสังคมศึกษา คณะมนุษยศาสตร์และสังคมศาสตร์ มหาวิทยาลัยราชภัฏบ้านสมเด็จเจ้าพระยา
พ.ศ. 2556	อาจารย์ประจำ สาขาวิชาสังคมศึกษา คณะครุศาสตร์ มหาวิทยาลัยราชภัฏบ้านสมเด็จเจ้าพระยา (โครงการเสริมสร้างศักยภาพการจัดการเรียนการสอน เพื่อรับรองเกณฑ์มาตรฐานวิชาชีพของคุรุสภา)
พ.ศ. 2556	อาจารย์พิเศษ คณะวิทยาศาสตร์ มหาวิทยาลัยขอนแก่น
ผลงานทางวิชาการ	
งานวิจัย	
วิทยา วิสูตรเรืองเดช เพ็ชรพิทย์ โรจนปยุตยา นราธร สายเส็ง อาทิตย์ อินธาระ และตุลย์ จิรโชคโสภณ. (2560). การศึกษาเส้นทางท่องเที่ยวเชิงประวัติศาสตร์ วัฒนธรรม และ ทรัพยากรธรรมชาติ อำเภอกู่ทอง จังหวัดสุพรรณบุรี. รายงานการวิจัย ได้รับทุนจาก สถาบันวิจัยและพัฒนา มหาวิทยาลัยราชภัฏบ้านสมเด็จเจ้าพระยา ปี พ.ศ. 2560, 1-350.	

หนังสือ

วิทยา วิสูตรเรืองเดช เพียรพิทย์ โรจนปยุณา นราธร สายเส็ง อาทิตย์ อินธาระ และตุลย์ จิรโชคโสภณ.
(2561). การศึกษาเส้นทางท่องเที่ยวเชิงประวัติศาสตร์ วัฒนธรรม และ
ทรัพยากรธรรมชาติ อำเภออุ้มทอง จังหวัดสุพรรณบุรี. กรุงเทพฯ: กวินภัทร, 1-192.

บทความวิชาการ

อาทิตย์ อินธาระ เพียรพิทย์ โรจนปยุณา และนราธร สายเส็ง. (2560). “พัฒนาการของรถไฟไทย กับ
การพัฒนารถไฟความเร็วสูงในอนาคต.” มหาวิทยาลัยราชภัฏยะลา. ปีที่ 12 ฉบับพิเศษ
(กุมภาพันธ์ 2560): 151-167. [ISSN: 1905-2383]

ประสบการณ์การสอน

- 1) วิชาภูมิศาสตร์มนุษย์
- 2) วิชาภูมิศาสตร์ยุโรปและแอฟริกา
- 3) วิชาภูมิศาสตร์ประเทศไทยเชิงวิเคราะห์
- 4) วิชาภูมิศาสตร์การท่องเที่ยวไทย
- 5) วิชาภูมิศาสตร์เอเชียตะวันออกเฉียงใต้
- 6) วิชาการจัดการสิ่งแวดล้อม
- 7) วิชาความรู้เบื้องต้นเกี่ยวกับรัฐศาสตร์
- 8) วิชาสัมมนาสังคมศึกษา
- 9) วิชาการฝึกทักษะวิชาชีพครู 1
- 10) วิชาการฝึกทักษะวิชาชีพครู 2
- 11) วิชาการปฏิบัติการสอนในสถานศึกษา 1
- 12) วิชาการปฏิบัติการสอนในสถานศึกษา 2

ภาระงานสอนที่จะมีในหลักสูตรนี้

- 1) วิชาภูมิศาสตร์มนุษย์
- 2) วิชาภูมิศาสตร์กายภาพ
- 3) วิชาภูมิศาสตร์ประเทศไทย
- 4) วิชาภูมิศาสตร์เอเชีย ออสเตรเลียและโอเชียเนีย
- 5) วิชาภูมิศาสตร์เอเชียตะวันออกเฉียงใต้
- 6) วิชาภูมิศาสตร์ยุโรปและแอฟริกา
- 7) วิชาภูมิศาสตร์อเมริกาเหนือและอเมริกาใต้
- 8) ทรัพยากรธรรมชาติและสิ่งแวดล้อม

- 9) วิชาการฝึกปฏิบัติวิชาชีพครูในสถานศึกษา 1
- 10) วิชาการฝึกปฏิบัติวิชาชีพครูในสถานศึกษา 2
- 11) วิชาการปฏิบัติการสอนในสถานศึกษา 1
- 12) วิชาการปฏิบัติการสอนในสถานศึกษา 2

ชื่อ-สกุล	นายกุลชาติ ทักษไพบูลย์
ตำแหน่งทางวิชาการ	อาจารย์
สังกัด	สาขาวิชาสังคมศึกษา คณะมนุษยศาสตร์และสังคมศาสตร์ มหาวิทยาลัยราชภัฏบ้านสมเด็จเจ้าพระยา
ประวัติการศึกษา	
2556	รัฐศาสตรมหาบัณฑิต (การปกครอง) คณะรัฐศาสตร์ มหาวิทยาลัยธรรมศาสตร์
2553	ศิลปศาสตรบัณฑิต (เอเชียตะวันออกเฉียงใต้ศึกษา) มหาวิทยาลัยธรรมศาสตร์
สาขาที่เชี่ยวชาญ	ทฤษฎีการเมือง ประวัติความคิดทางการเมือง การเมืองไทยร่วมสมัย

ผลงานวิชาการ

งานวิจัย

- กุลชาติ ทักษไพบูลย์. (2561). การเมืองของถ้อยความเกลียดชัง: ภาษากับการสร้างความเกลียดชัง
ในความขัดแย้งการเมืองไทย. (รายงานวิจัยของโครงการวิจัยย่อย) ภายใต้ชุดโครงการ “การ
สร้างการรับรู้ในสังคมไทย.” สำนักงานกองทุนสนับสนุนการวิจัย (สกว.), 1-37.
- กุลชาติ ทักษไพบูลย์. (2560). ม็อบต้านโกง: สำนักทางการเมืองเรื่องคอร์รัปชันของขบวนการ
เคลื่อนไหวทางการเมืองอนุรักษ์นิยมร่วมสมัย. (รายงานวิจัยของโครงการวิจัยย่อย) ภายใต้
ชุดโครงการ “การสร้างการรับรู้ในสังคมไทย.” สำนักงานกองทุนสนับสนุนการวิจัย (สกว.), 1-
45.
- กุลชาติ ทักษไพบูลย์. (2560). การสำรวจความคิดว่าด้วยความเป็นพลเมืองภายใต้ความขัดแย้ง
ทางการเมืองไทยในรอบทศวรรษ. (รายงานวิจัย) สนับสนุนโดย กองทุนวิจัย คณะรัฐศาสตร์
มหาวิทยาลัยธรรมศาสตร์, 1-83.
- กุลชาติ ทักษไพบูลย์. (2560). การรับรู้ของชุมชนท้องถิ่นต่อปัญหา โอกาส และความท้าทายในการ
เข้าสู่ประชาคมอาเซียน: กรณีศึกษาเทศบาลเมืองท่าโขลงและชุมชนท่าโขลง จังหวัด
ปทุมธานี. (รายงานวิจัย) สนับสนุนโดย กองทุนวิจัย คณะรัฐศาสตร์
มหาวิทยาลัยธรรมศาสตร์, 1-83.

บทความวิชาการ

กุลชาติ ทักษไพบูลย์. (2561). การเมืองของถ้อยความเกลียดชัง: ภาษากับการสร้างความเกลียดชังในความขัดแย้งการเมืองไทย.” วารสารรัฐศาสตร์นิเทศ มหาวิทยาลัยธรรมศาสตร์. ปีที่ 4 ฉบับพิเศษ (กรกฎาคม - ธันวาคม 2561), 141-204.

อรรถสิทธิ์ พานแก้ว ภัทรวุฒิ เฉยศิริ และ กุลชาติ ทักษไพบูลย์. (2561). การพัฒนาบทบาทคณะกรรมการหมู่บ้าน (กม.): กลไกขับเคลื่อนประชารัฐตามหลักปรัชญาของเศรษฐกิจพอเพียง. วารสารการเมืองการปกครอง. ปีที่ 8 ฉบับที่ 2 (พฤษภาคม - สิงหาคม 2561), 1-15.

กุลชาติ ทักษไพบูลย์. (2561). คอร์รัปชันกับสังคมไทย: วาทกรรมโลกเสรีนิยมใหม่กับหนทางแก้ไขที่ขวางด้านประชาธิปไตย. รัฐศาสตร์สาร. ปีที่ 39 ฉบับที่ 1 (มกราคม - เมษายน 2561), 89-118.

ประสบการณ์ด้านปฏิบัติการ

- | | |
|-----------|-------------------------------------------------------------------------------------------------------------------------------------------------------------------------------------------------------------------------------------------------------------------------------------------------------------------------------------------------------------------------------------------|
| พ.ศ. 2561 | อาจารย์พิเศษ วิชาวิถีชีวิตและวัฒนธรรมในอาเซียน ภาคต้น ปีการศึกษา 2561 คณะมนุษยศาสตร์ มหาวิทยาลัยเกษตรศาสตร์ |
| พ.ศ. 2560 | อาจารย์ประจำ สาขาวิชาสังคมศึกษา คณะมนุษยศาสตร์และสังคมศาสตร์ มหาวิทยาลัยราชภัฏบ้านสมเด็จเจ้าพระยา |
| พ.ศ. 2560 | นำเสนอบทความ เรื่อง “มีอบต้านโกง: การขับเคลื่อนสำนึกทางการเมือง เรื่องคอร์รัปชันของขบวนการเคลื่อนไหวทางการเมืองอนุรักษ์นิยมร่วมสมัย.” (Anti - Corruption Demonstration: The Anti - Corruption Awareness Campaign of The Contemporary Conservative Political Movement) ในงานประชุมวิชาการ 13 th International Conference on Thai Studies, 15-18 July 2017, Chiang Mai, Thailand |
| พ.ศ. 2558 | ผู้บรรยายรับเชิญ ในรายวิชา ร.312 การเมืองกับกฎหมายมหาชน ในหัวข้อ “animal farm กับหลักนิติรัฐ” คณะรัฐศาสตร์ มหาวิทยาลัยธรรมศาสตร์ วันที่ 18 พฤศจิกายน 2558 |
| พ.ศ. 2558 | เข้าร่วมการประชุมเชิงปฏิบัติการ เรื่อง “Workshop for reshaping academic landscape on political science and setting new research agenda” จัดโดย คณะรัฐศาสตร์ มหาวิทยาลัยธรรมศาสตร์ โดยความร่วมมือของสาขารัฐศาสตร์ และรัฐประศาสนศาสตร์ สำนักงานคณะกรรมการวิจัยแห่งชาติ วันที่ 12-14 ธันวาคม 2558 |

- พ.ศ. 2558 นักวิจัยประจำ ศูนย์วิจัย ดิเรก ชัยนาม คณะรัฐศาสตร์มหาวิทยาลัยธรรมศาสตร์
- พ.ศ. 2557 วิทยากร บรรยายพิเศษในหัวข้อ “ประชาธิปไตยกับการต่อต้านระบอบสังคมนิยม:
แนวคิดทางการเมืองของฌาคส์ ฌ็องซีแยร์ และบทสะท้อนสังคมการเมืองไทย” ใน
รายวิชาปรัชญาการเมือง เศรษฐกิจ และสังคม ชั้นปีที่ 2 คณะครุศาสตร์
มหาวิทยาลัยราชภัฏบ้านสมเด็จเจ้าพระยา วันที่ 29 กันยายน 2557

ประสบการณ์การสอน

- 1) วิชาปรัชญาการเมืองเบื้องต้น
- 2) วิชาการเมืองการปกครองไทย
- 3) วิชาความรู้เบื้องต้นเกี่ยวกับรัฐศาสตร์
- 4) วิชาลัทธิการเมืองและลัทธิเศรษฐกิจ
- 5) วิชาปรัชญาการเมือง เศรษฐกิจ และสังคม

ภาระงานสอนที่จะมีในหลักสูตรนี้

- 1) วิชาปรัชญาการเมือง
- 2) การเมืองการปกครองไทย
- 3) วิชาการฝึกปฏิบัติวิชาชีพครูในสถานศึกษา 1
- 4) วิชาการฝึกปฏิบัติวิชาชีพครูในสถานศึกษา 2
- 5) วิชาการปฏิบัติการสอนในสถานศึกษา 1
- 6) วิชาการปฏิบัติการสอนในสถานศึกษา 2

ชื่อ - สกุล นายมงคล สมกิตติกานนท์
 ตำแหน่งทางวิชาการ ผู้ช่วยศาสตราจารย์
 สังกัด สาขาวิชาสังคมศึกษา คณะมนุษยศาสตร์และสังคมศาสตร์
 มหาวิทยาลัยราชภัฏบ้านสมเด็จเจ้าพระยา

ประวัติการศึกษา

พ.ศ. 2549 Ph.D. (Philosophy)
 Magadh University, India
 พ.ศ. 2550 M.A. (Linguistic)
 Nagpur University, India
 พ.ศ. 2537 M.A. (Philosophy)
 University of Madras, India
 พ.ศ. 2556 B.A. (English)
 Bundel Khand University, India
 พ.ศ. 2533 พุทธศาสตรบัณฑิต (การสอนสังคมศึกษา)
 มหาวิทยาลัยมหาจุฬาลงกรณราชวิทยาลัย
 พ.ศ. 2529 ปก.ศ.สูง (ภาษาอังกฤษ)
 มหาวิทยาลัยมหาจุฬาลงกรณราชวิทยาลัย

สาขาที่เชี่ยวชาญ ปรัชญา ศาสนา พุทธศาสนา จริยศาสตร์ ตรรกศาสตร์
 ภาษาอังกฤษ ภาษาศาสตร์

ผลงานทางวิชาการ

เอกสารประกอบการสอน

มงคล สมกิตติกานนท์. (2560). เอกสารประกอบการสอนรายวิชาพระพุทธศาสนาในสังคมไทย.
 คณะมนุษยศาสตร์และสังคมศาสตร์ มหาวิทยาลัยราชภัฏบ้านสมเด็จเจ้าพระยา, 1-280.

หนังสือ

มงคล สมกิตติกานนท์. (2560). สมานธิ: แนวทางแห่งความสุขที่แท้จริง Meditation: Way of
 Happiness. กรุงเทพฯ: สหธรรมิก, 1-158.

ประสบการณ์ด้านปฏิบัติการ

พ.ศ. 2559 อาจารย์ประจำสาขาวิชาสังคมศึกษา คณะมนุษยศาสตร์และ
 สังคมศาสตร์มหาวิทยาลัยราชภัฏบ้านสมเด็จเจ้าพระยา

พ.ศ. 2547	อาจารย์ประจำสาขาวิชาธุรกิจอิสลาม คณะมนุษยศาสตร์และสังคมศาสตร์มหาวิทยาลัยราชภัฏบ้านสมเด็จเจ้าพระยา
พ.ศ. 2542	อาจารย์ประจำตามสัญญาสถาบันราชภัฏฉะเชิงเทรา
พ.ศ. 2530	ครูประจำโรงเรียนวัดอินทาราม
พ.ศ. 2528	ครูประจำโรงเรียนวัดกันตทาราม

ประสบการณ์ในการสอน

- 1) วิชาการฝึกสมาธิเพื่อชีวิตที่ดี
- 2) วิชาการพัฒนาชีวิตมนุษย์
- 3) วิชาการพัฒนาพฤติกรรมมนุษย์
- 4) วิชาความจริงของชีวิต
- 5) วิชาศิลปะเพื่อพัฒนามนุษย์
- 6) วิชาพระพุทธศาสนาในสังคมไทย
- 7) วิชาการปฏิบัติการสอนในสถานศึกษา 1
- 8) วิชาการปฏิบัติการสอนในสถานศึกษา 2

ภาระงานสอนที่จะมีในหลักสูตรนี้

- 1) วิชาศาสนาเปรียบเทียบ
- 2) วิชาพุทธศาสนาในสังคมไทย
- 3) วิชาพุทธปรัชญา
- 4) วิชาศาสนาฮินดูในสังคมไทย
- 5) วิชาการฝึกปฏิบัติวิชาชีพรูในสถานศึกษา 1
- 6) วิชาการฝึกปฏิบัติวิชาชีพรูในสถานศึกษา 2
- 7) วิชาการปฏิบัติการสอนในสถานศึกษา 1
- 8) วิชาการปฏิบัติการสอนในสถานศึกษา 2

ชื่อ - สกุล	นายอุทัย เกสรวิบูลย์
ตำแหน่งทางวิชาการ	อาจารย์
สังกัด	สาขาวิชาสังคมศึกษา คณะมนุษยศาสตร์และสังคมศาสตร์ มหาวิทยาลัยราชภัฏบ้านสมเด็จเจ้าพระยา
ประวัติการศึกษา	
พ.ศ. 2554	อักษรศาสตรมหาบัณฑิต (ปรัชญา) จุฬาลงกรณ์มหาวิทยาลัย
พ.ศ. 2550	วิศวกรรมศาสตรบัณฑิต (เครื่องกล) จุฬาลงกรณ์มหาวิทยาลัย
สาขาที่เชี่ยวชาญ	ปรัชญาของจื้อ ประวัติปรัชญายุคสมัยแห่งความรู้แจ้ง ตรรกศาสตร์ วิทยาศาสตร์การรู้คิด ปรัชญาวิเคราะห์ และข้อพิจารณาทาง ปรัชญาว่าด้วยความหมายของชีวิต
ผลงานทางวิชาการ	
หนังสือ	
	อุทัย เกสรวิบูลย์. (2559). ถกเถียงกับขงจื้อ : วิญญาณและการต่อรองคุณค่าของขงจื้อ. ใน สุรเดช โชติ อุดมพันธ์. ถกเถียงเรื่องคุณค่า , กรุงเทพฯ: วิชาษา, (พฤษภาคม 2559): 567-636.
ประสบการณ์ด้านปฏิบัติการ	
พ.ศ. 2559	อาจารย์ประจำสาขาวิชาสังคมศึกษา คณะมนุษยศาสตร์และ สังคมศาสตร์มหาวิทยาลัยราชภัฏบ้านสมเด็จเจ้าพระยา
พ.ศ. 2556	อาจารย์ประจำ สาขาวิชาสังคมศึกษา คณะครุศาสตร์ มหาวิทยาลัย ราชภัฏบ้านสมเด็จเจ้าพระยา (โครงการเสริมสร้างศักยภาพการ จัดการเรียนการสอนเพื่อรับรองเกณฑ์มาตรฐานวิชาชีพของคุรุสภา)
พ.ศ. 2554	อาจารย์ประจำ ภาควิชามนุษยศาสตร์ คณะศิลปศาสตร์ มหาวิทยาลัยรังสิต

ประสบการณ์การสอน

- 1) วิชาอารยธรรมตะวันออก และตะวันตก
- 2) วิชาเหตุการณ์โลกปัจจุบัน
- 3) วิชาเศรษฐกิจพอเพียงกับการพัฒนา
- 4) วิชาท้องถิ่นศึกษา

- 5) วิชาประชากรกับการพัฒนา
- 6) วิชาจรรยาบรรณ
- 7) วิชาปรัชญาตะวันตกและตะวันออก
- 8) วิชาการฝึกทักษะวิชาชีพครู 1
- 9) วิชาการฝึกทักษะวิชาชีพครู 2
- 10) วิชาการปฏิบัติการสอนในสถานศึกษา 1
- 11) วิชาการปฏิบัติการสอนในสถานศึกษา 2

ภาระงานสอนที่จะมีในหลักสูตรนี้

- 1) วิชาการใช้เหตุผลสำหรับประเด็นทางสังคม และตรรกศาสตร์
- 2) วิชาประวัติปรัชญาตะวันออกและตะวันตก
- 3) วิชาญาณวิทยาและญาณวิทยาสังคมเบื้องต้น
- 4) วิชาปรัชญาการศึกษาเพื่อสังคมประชาธิปไตย
- 5) วิชาปรัชญาศาสนา
- 6) วิชาจรรยาบรรณ
- 7) วิชาการฝึกปฏิบัติวิชาชีพครูในสถานศึกษา 1
- 8) วิชาการฝึกปฏิบัติวิชาชีพครูในสถานศึกษา 2
- 9) วิชาการปฏิบัติการสอนในสถานศึกษา 1
- 10) วิชาการปฏิบัติการสอนในสถานศึกษา 2

ชื่อ - สกุล	นายศักดิ์ดา เชะวิเศษ
ตำแหน่งทางวิชาการ	อาจารย์
สังกัด	สาขาวิชาธุรกิจอิสลาม คณะมนุษยศาสตร์และสังคมศาสตร์ มหาวิทยาลัยราชภัฏบ้านสมเด็จเจ้าพระยา
ประวัติการศึกษา	
พ.ศ. 2546	อักษรศาสตรมหาบัณฑิต (ศาสนาเปรียบเทียบ) มหาวิทยาลัยมหิดล
พ.ศ. 2554	ประกาศนียบัตรบัณฑิต (การบริหารการศึกษา) มหาวิทยาลัยราชภัฏบ้านสมเด็จเจ้าพระยา
พ.ศ. 2545	ประกาศนียบัตรบัณฑิตวิชาชีพครู (การจัดการและประเมิน) สถาบันราชภัฏจันทรเกษม
พ.ศ. 2541	ศิลปศาสตรบัณฑิต (อิสลามศึกษา) มหาวิทยาลัยสงขลานครินทร์ วิทยาเขตปัตตานี
สาขาที่เชี่ยวชาญ	อิสลามศึกษา ศาสนาเปรียบเทียบ ธุรกิจอิสลาม ภาษาอาหรับ ภาษามลายู การบริหารการศึกษา การจัดการและการประเมิน โครงการ การวิจัยทางอิสลามศึกษา การสัมมนาในอิสลาม ศาสนา กับการพัฒนา และสังคมศึกษา
ผลงานทางวิชาการ	
ตำรา	ศักดิ์ดา เชะวิเศษ. (2559). พื้นฐานศาสนาอิสลาม . เอกสารอัดสำเนา. กรุงเทพฯ: มหาวิทยาลัยราชภัฏ บ้านสมเด็จเจ้าพระยา, (กรกฎาคม 2559): 1-120.
งานวิจัย	ฟาเดลล์ หะยีฮาระสะ และคณะ (ศักดิ์ดา เชะวิเศษ ร่วมวิจัย). (2559). ศึกษาภูมิปัญญาท้องถิ่นปัตตานี ในกิตาบายาวี . (รายงานวิจัย). สำนักงานกองทุนสนับสนุนการวิจัย (สกว.), (มิถุนายน 2559): 111-154.

ประสบการณ์ด้านปฏิบัติการ

- พ.ศ. 2559 อาจารย์ประจำสาขาวิชาธุรกิจอิสลาม ภาควิชาสังคมศาสตร์
คณะมนุษยศาสตร์และสังคมศาสตร์ มหาวิทยาลัยราชภัฏ
บ้านสมเด็จเจ้าพระยา
- พ.ศ. 2558 ประธานเครือข่ายผู้ปกครอง กรรมการสถานศึกษา โรงเรียน
สามแยกคลองหล่อแหล เขตสะพานสูง กรุงเทพมหานคร
- พ.ศ. 2557 กรรมการอิสลามประจำมัสยิดอิมบาติรเราะห์มาน เขตสะพานสูง
กรุงเทพมหานคร

ประสบการณ์ในการสอน

- 1) วิชาพื้นฐานศาสนาอิสลาม
- 2) วิชาประวัติศาสตร์อิสลาม
- 3) วิชาจริยธรรมอิสลามในการทำงาน
- 4) วิชาวัฒนธรรมอิสลาม
- 5) วิชาการสัมมนาในอิสลาม
- 6) วิชาการวิจัยเพื่อพัฒนาธุรกิจอิสลาม
- 7) วิชาการฝึกประสบการณ์วิชาชีพธุรกิจอิสลามศึกษา
- 8) วิชาภาษาและวัฒนธรรมเพื่อนบ้าน

ภาระงานสอนที่จะมีในหลักสูตรนี้

- 1) วิชาศาสนาเปรียบเทียบ
- 2) วิชาการฝึกปฏิบัติวิชาชีพครูในสถานศึกษา 1
- 3) วิชาการฝึกปฏิบัติวิชาชีพครูในสถานศึกษา 2
- 4) วิชาการปฏิบัติการสอนในสถานศึกษา 1
- 5) วิชาการปฏิบัติการสอนในสถานศึกษา 2

ชื่อ - สกุล นายสุรศักดิ์ โตประสี
 ตำแหน่งทางวิชาการ ผู้ช่วยศาสตราจารย์
 สังกัด สาขาวิชารัฐประศาสนศาสตร์ คณะมนุษยศาสตร์และสังคมศาสตร์
 มหาวิทยาลัยราชภัฏบ้านสมเด็จเจ้าพระยา

ประวัติการศึกษา

พ.ศ. 2553 ปรัชญาดุสิตบัณฑิต (รัฐประศาสนศาสตร์)
 มหาวิทยาลัยรามคำแหง
 พ.ศ. 2542 พัฒนบริหารศาสตรมหาบัณฑิต (รัฐประศาสนศาสตร์)
 สถาบันบัณฑิตพัฒนบริหารศาสตร์
 พ.ศ. 2539 ศิลปศาสตรบัณฑิต (ภูมิศาสตร์)
 มหาวิทยาลัยเกษตรศาสตร์

สาขาที่เชี่ยวชาญ รัฐประศาสนศาสตร์

ผลงานทางวิชาการ

บทความวิจัย

สุรศักดิ์ โตประสี. (2558). ความสัมพันธ์ของปัจจัยด้านการอบรมเลี้ยงดูที่มีต่อระดับคุณธรรม
 จริยธรรมของนิสิตมหาวิทยาลัยราชภัฏบ้านสมเด็จเจ้าพระยา. **สารสนเทศ มหาวิทยาลัย
 ราชภัฏบ้านสมเด็จเจ้าพระยา**. ปีที่ 14 ฉบับที่ 2 (กรกฎาคม-ธันวาคม 2558): 103-112.
 สุรศักดิ์ โตประสี และคณะ. (2559). การมีส่วนร่วมในการจัดการขยะของประชาชนในเขตเทศบาล
 ตำบลบางเสาธง จังหวัดสมุทรปราการ. **สารสนเทศ มหาวิทยาลัยราชภัฏ
 บ้านสมเด็จเจ้าพระยา**. ปีที่ 15 ฉบับที่ 2 (กรกฎาคม-ธันวาคม 2559): 92-102.

ประสบการณ์สอน

- 1) วิชาความรู้เบื้องต้นทางรัฐประศาสนศาสตร์
- 2) วิชาเทคนิคการบริหาร
- 3) วิชาวิธีวิจัยทางรัฐประศาสนศาสตร์
- 4) วิชาทฤษฎีองค์การและการบริหาร
- 5) วิชานโยบายสาธารณะและการวางแผน
- 6) วิชาการวิเคราะห์โครงการและการบริหารโครงการ
- 7) วิชาการฝึกประสบการณ์วิชาชีพทางรัฐประศาสนศาสตร์

ภาระงานสอนที่จะมีในหลักสูตรนี้

- 1) วิชากฎหมายเบื้องต้น
- 2) วิชาการเมืองการปกครองไทย

ชื่อ-สกุล	นางสาวชลลดา พงศ์พัฒน์โยธิน
ตำแหน่งทางวิชาการ	รองศาสตราจารย์
สังกัด	สาขาวิชาการจัดการสารสนเทศ ภาควิชาสังคมศาสตร์ คณะมนุษยศาสตร์และสังคมศาสตร์ มหาวิทยาลัยราชภัฏบ้านสมเด็จเจ้าพระยา
ประวัติการศึกษา	
พ.ศ. 2554	ปรัชญาดุษฎีบัณฑิต (การศึกษาเพื่อการพัฒนาท้องถิ่น) มหาวิทยาลัยราชภัฏบ้านสมเด็จเจ้าพระยา
พ.ศ. 2550	ประกาศนียบัตรบัณฑิตวิชาชีพครู มหาวิทยาลัยราชภัฏบ้านสมเด็จเจ้าพระยา
พ.ศ. 2536	อักษรศาสตรมหาบัณฑิต (บรรณารักษศาสตร์และสารนิเทศศาสตร์) จุฬาลงกรณ์มหาวิทยาลัย
พ.ศ. 2530	ศิลปศาสตรบัณฑิต (บรรณารักษศาสตร์) มหาวิทยาลัยขอนแก่น
สาขาที่เชี่ยวชาญ	บรรณารักษศาสตร์ สารสนเทศศาสตร์ การพัฒนาท้องถิ่น และการประกันคุณภาพ

ผลงานทางวิชาการ

งานวิจัย

ชลลดา พงศ์พัฒน์โยธิน. (2559). การพัฒนาตัวแบบพิพิธภัณฑสถานเสมือนตามบทบาทของ
มหาวิทยาลัยราชภัฏในฐานะสถาบันอุดมศึกษาเพื่อการพัฒนาท้องถิ่น. (รายงานการวิจัย)
สถาบันวิจัยและพัฒนา มหาวิทยาลัยราชภัฏบ้านสมเด็จเจ้าพระยา, (กุมภาพันธ์ 2559): 1-92.

บทความวิจัย

ชลลดา พงศ์พัฒน์โยธิน. (2559). การพัฒนาตัวแบบพิพิธภัณฑสถานเสมือนตามบทบาทของมหาวิทยาลัย
ราชภัฏในฐานะสถาบันอุดมศึกษาเพื่อการพัฒนาท้องถิ่น. วารสารวิจัย สมาคมห้องสมุดแห่ง
ประเทศไทย, ปีที่ 9 ฉบับที่ 2 (กรกฎาคม-ธันวาคม 2559): 1-16.

ประสบการณ์การสอน

- 1) วิชาการจัดการองค์การสารสนเทศ
- 2) วิชาการประกันคุณภาพการจัดการสารสนเทศ
- 3) วิชาจรรยาบรรณและกฎหมายในวิชาชีพสารสนเทศ
- 4) วิชาภาษาไทยเพื่อการสื่อสารและการสืบค้นสารสนเทศ
- 5) วิชาภาษาอังกฤษในวิชาชีพสารสนเทศ
- 6) วิชาสารสนเทศเพื่อการพัฒนาท้องถิ่น

ภาระงานสอนที่จะมีในหลักสูตรนี้

วิชาท้องถิ่นศึกษา

ชื่อ - สกุล	นางสาวศิวพร โพธิวิทย์
ตำแหน่งทางวิชาการ	อาจารย์
สังกัด	สาขาวิชารัฐประศาสนศาสตร์ คณะมนุษยศาสตร์และสังคมศาสตร์ มหาวิทยาลัยราชภัฏบ้านสมเด็จเจ้าพระยา
ประวัติการศึกษา	
พ.ศ. 2556	ศิลปศาสตรมหาบัณฑิต (รัฐประศาสนศาสตร์) มหาวิทยาลัยเกษตรศาสตร์
พ.ศ. 2547	นิติศาสตรบัณฑิต (นิติศาสตร์) มหาวิทยาลัยเชียงใหม่

สาขาที่เชี่ยวชาญ การปกครองส่วนท้องถิ่น การเมืองการปกครองของไทย กฎหมาย

ผลงานทางวิชาการ

งานวิจัย

ศิวพร โพธิวิทย์. (2559). **ความเป็นพลเมืองในระบอบประชาธิปไตยของนักศึกษามหาวิทยาลัยราชภัฏบ้านสมเด็จเจ้าพระยา**. (รายงานการวิจัย). สถาบันวิจัยและพัฒนา มหาวิทยาลัยราชภัฏบ้านสมเด็จเจ้าพระยา: 1-74.

ประสบการณ์สอน

- 1) 2203360 กฎหมายแรงงาน
- 2) 2203221 กฎหมายอาญา 1
- 3) 2203222 กฎหมายอาญา 2
- 4) 2203213 กฎหมายปกครอง
- 5) 2203103 ความรู้เบื้องต้นเกี่ยวกับกฎหมาย
- 6) 2203219 กฎหมายแพ่งและพาณิชย์

ภาระงานสอนที่จะมีในหลักสูตรนี้

วิชากฎหมายเบื้องต้น

ชื่อ - สกุล	นางสาวกัญยวรินทร์ กำเนิดสินธุ์
ตำแหน่งทางวิชาการ	ผู้ช่วยศาสตราจารย์
สังกัด	สาขาวิชารัฐประศาสนศาสตร์ คณะมนุษยศาสตร์และสังคมศาสตร์ มหาวิทยาลัยราชภัฏบ้านสมเด็จเจ้าพระยา
ประวัติการศึกษา	
พ.ศ. 2550	รัฐศาสตรมหาบัณฑิต (การเมืองการปกครอง) มหาวิทยาลัยสุโขทัยธรรมมาธิราช
พ.ศ. 2542	รัฐศาสตรบัณฑิต (ทฤษฎีและเทคนิคการบริหาร) มหาวิทยาลัยสุโขทัยธรรมมาธิราช
สาขาที่เชี่ยวชาญ	รัฐประศาสนศาสตร์ รัฐศาสตร์ การเมืองการปกครอง

ผลงานทางวิชาการ

ตำรา

กัญยวรินทร์ กำเนิดสินธุ์. (2558). **ทฤษฎีการเมือง**. กรุงเทพฯ: สาขาวิชารัฐประศาสนศาสตร์ คณะมนุษยศาสตร์และสังคมศาสตร์ มหาวิทยาลัยราชภัฏบ้านสมเด็จเจ้าพระยา, (มีนาคม 2558): 1-193.

ประสบการณ์สอน

- 1) วิชาความรู้เบื้องต้นเกี่ยวกับรัฐศาสตร์
- 2) วิชาความรู้เบื้องต้นเกี่ยวกับรัฐประศาสนศาสตร์
- 3) วิชาความรู้เบื้องต้นเกี่ยวกับความสัมพันธ์ระหว่างประเทศ
- 4) วิชานโยบายสาธารณะและการวางแผน
- 5) วิชาการวิเคราะห์โครงการและการบริหารโครงการ
- 6) วิชาองค์การและการจัดการ
- 7) วิชาเทคนิคการบริหาร
- 8) วิชาทฤษฎีการเมือง
- 9) วิชาการบริหารการพัฒนา
- 10) วิชาการบริหารทรัพยากรมนุษย์ภาครัฐ

ภาระงานสอนที่จะมีในหลักสูตรนี้

วิชาทฤษฎีการเมือง

ชื่อ - สกุล นายศรันย์ดิษฐ์ เบญจพงศ์
ตำแหน่งทางวิชาการ ผู้ช่วยศาสตราจารย์
สังกัด สาขาวิชารัฐประศาสนศาสตร์ คณะมนุษยศาสตร์และสังคมศาสตร์
 มหาวิทยาลัยราชภัฏบ้านสมเด็จเจ้าพระยา

ประวัติการศึกษา

พ.ศ. 2554 การจัดการภาครัฐและภาคเอกชนมหาบัณฑิต
 สถาบันบัณฑิตพัฒนบริหารศาสตร์
 พ.ศ. 2552 พัฒนาแรงงานและสวัสดิการมหาบัณฑิต
 มหาวิทยาลัยธรรมศาสตร์
 พ.ศ. 2554 รัฐประศาสนบัณฑิต (วิทยาการจัดการ)
 มหาวิทยาลัยสุโขทัยธรรมาธิราช
 พ.ศ. 2544 รัฐศาสตรบัณฑิต (สังคมวิทยาและมานุษยวิทยา)
 จุฬาลงกรณ์มหาวิทยาลัย

สาขาที่เชี่ยวชาญ

การบริหารภาครัฐ การบริหารทรัพยากรมนุษย์ภาครัฐ
 การบริหารงานคลังภาครัฐ

ผลงานทางวิชาการ

หนังสือ

ศรันย์ดิษฐ์ เบญจพงศ์. (2559). การจัดระเบียบบริหารราชการแผ่นดิน. กรุงเทพฯ: โอ.เอส. พรีนติ้ง
 เฮ้าส์, (มีนาคม 2559): 1-265.

ศรันย์ดิษฐ์ เบญจพงศ์. (2559). การบริหารงานคลังและงบประมาณ: แนวคิดและการปฏิบัติ.
 กรุงเทพฯ: โอ.เอส. พรีนติ้ง เฮ้าส์, (กันยายน 2559): 1-392.

งานวิจัย

ศรันย์ดิษฐ์ เบญจพงศ์. (2558). ระบบวินัยของหน่วยงานของรัฐที่มีใช้ส่วนราชการ: ศึกษาเฉพาะ
 กรณีองค์การมหาชนของไทย. (รายงานการวิจัย). คณะมนุษยศาสตร์และสังคมศาสตร์
 มหาวิทยาลัยราชภัฏบ้านสมเด็จเจ้าพระยา (ทุนมหาวิทยาลัยราชภัฏบ้านสมเด็จเจ้าพระยา),
 (มีนาคม 2558): 1-162.

บทความวิจัย

ศรัณย์ดิษฐ์ เบญจพงศ์. (2560) ระบบวินัยของหน่วยงานของรัฐที่มีใช้ส่วนราชการ: ศึกษาเฉพาะกรณี องค์การมหาชนของไทย. การประชุมวิชาการระดับชาติ ครั้งที่ 8 ทิศทางการพัฒนา งานวิจัยที่ยั่งยืน, 25 มีนาคม 2560: 212-220.

ประสบการณ์สอน

- 1) วิชาการวิเคราะห์นโยบาย
- 2) วิชานโยบายสาธารณะและการวางแผน
- 3) วิชาการประเมินโครงการ
- 4) วิชาความรู้เบื้องต้นทางรัฐประศาสนศาสตร์
- 5) วิชาการปกครองท้องถิ่นไทย
- 6) วิชาการฝึกประสบการณ์วิชาชีพทางรัฐประศาสนศาสตร์

ภาระงานสอนที่จะมีในหลักสูตรนี้

- 1) วิชากฎหมายเบื้องต้น
- 2) วิชาการเมืองการปกครองไทย

ชื่อ - สกุล นายวุทธิเมธท์ เกื้อกอบ
 ตำแหน่งทางวิชาการ ผู้ช่วยศาสตราจารย์
 สังกัด สาขาวิชารัฐประศาสนศาสตร์ คณะมนุษยศาสตร์และสังคมศาสตร์
 มหาวิทยาลัยราชภัฏบ้านสมเด็จเจ้าพระยา

ประวัติการศึกษา

พ.ศ. 2559 ปรัชญาดุสิตบัณฑิต (รัฐประศาสนศาสตร์)
 มหาวิทยาลัยรามคำแหง
 พ.ศ. 2550 รัฐประศาสนศาสตรมหาบัณฑิต (รัฐประศาสนศาสตร์)
 มหาวิทยาลัยรามคำแหง
 พ.ศ. 2548 นิติศาสตรบัณฑิต (นิติศาสตร์)
 มหาวิทยาลัยรังสิต

สาขาที่เชี่ยวชาญ รัฐประศาสนศาสตร์

ผลงานทางวิชาการ

หนังสือ

วุทธิเมธท์ เกื้อกอบ. (2559). นโยบายสาธารณะ (Public Policy) แนวคิด ทฤษฎี กระบวนการ
 นโยบายสาธารณะ และจริยธรรมเชิงนโยบายสาธารณะ. กรุงเทพฯ: สหธรรมิก, (เมษายน
 2559): 1-180.

เอกสารประกอบการสอน

วุทธิเมธท์ เกื้อกอบ. (2558). เอกสารประกอบการสอนวิชานโยบายสาธารณะและการวางแผน.
 สาขาวิชารัฐประศาสนศาสตร์ คณะมนุษยศาสตร์และสังคมศาสตร์ มหาวิทยาลัยราชภัฏ
 บ้านสมเด็จเจ้าพระยา, (2558): 1-285. (ได้รับการตรวจสอบการเผยแพร่โดยคณะกรรมการ
 ตามคำสั่งมหาวิทยาลัยราชภัฏบ้านสมเด็จเจ้าพระยา.

ประสบการณ์สอน

- 1) วิชาความรู้เบื้องต้นทางรัฐประศาสนศาสตร์
- 2) วิชาเทคนิคการบริหาร
- 3) วิชาทฤษฎีองค์การและการบริหาร
- 4) วิชานโยบายสาธารณะและการวางแผน
- 5) วิชาการวิเคราะห์โครงการและการบริหารโครงการ
- 6) วิชาการบริหารเชิงกลยุทธ์

ภาระงานสอนที่จะมีในหลักสูตรนี้

วิชาการเมืองการปกครองไทย

ชื่อ - สกุล	นางทชชยา วรณบวรเดชน์
ตำแหน่งทางวิชาการ	ผู้ช่วยศาสตราจารย์
สังกัด	สาขาวิชารัฐประศาสนศาสตร์ คณะมนุษยศาสตร์และสังคมศาสตร์ มหาวิทยาลัยราชภัฏบ้านสมเด็จเจ้าพระยา
ประวัติการศึกษา	
พ.ศ. 2546	Ph.D. (Development administration) International Program สถาบันบัณฑิตพัฒนบริหารศาสตร์
พ.ศ. 2535	นิเทศศาสตรมหาบัณฑิต (การสื่อสารมวลชน) จุฬาลงกรณ์มหาวิทยาลัย
พ.ศ. 2534	ศึกษาศาสตรบัณฑิต (ปฐมวัยศึกษา) มหาวิทยาลัยสุโขทัยธรรมมาธิราช
พ.ศ. 2531	ศิลปศาสตรบัณฑิต (เอกภาษาอังกฤษ โทบริหารบุคคล) มหาวิทยาลัยธรรมศาสตร์
สาขาที่เชี่ยวชาญ	รัฐประศาสนศาสตร์
ผลงานวิชาการ	
งานวิจัย	ทชชยา วรณบวรเดชน์. (2561). โครงการศึกษาวิจัยแนวทางการกำกับดูแลเนื้อหารายการยุค หลอมรวม . รายงานการวิจัย (สนับสนุนโดย กสทช.).
ประสบการณ์สอน	
	1) วิชาความรู้เบื้องต้นทางรัฐประศาสนศาสตร์
	2) วิชาเทคนิคการบริหาร
	3) วิชาการบริหารเชิงกลยุทธ์
	4) วิชาการฝึกประสบการณ์วิชาชีพทางรัฐประศาสนศาสตร์
ภาระงานสอนที่จะมีในหลักสูตรนี้	
	วิชาการเมืองการปกครองไทย

ภาคผนวก ค
ประวัติและผลงานทางวิชาการของอาจารย์ประจำ

- ชื่อ-สกุล** นางสาวเพ็ชรพิทย์ โรจนบุญญา
- ตำแหน่งทางวิชาการ** อาจารย์
- สังกัด** สาขาวิชาสังคมศึกษา คณะมนุษยศาสตร์และสังคมศาสตร์
มหาวิทยาลัยราชภัฏบ้านสมเด็จเจ้าพระยา
- ประวัติการศึกษา**
- พ.ศ. 2555 ปรัชญาดุสิตบัณฑิต (วัฒนธรรมศาสตร์)
มหาวิทยาลัยมหาสารคาม
- พ.ศ. 2542 ศิลปศาสตรมหาบัณฑิต (ประวัติศาสตร์เอเชีย)
มหาวิทยาลัยศรีนครินทรวิโรฒ ประสานมิตร
- พ.ศ. 2527 ครุศาสตรบัณฑิต (เอกภาษาอังกฤษ โทประวัติศาสตร์)
วิทยาลัยครูบ้านสมเด็จเจ้าพระยา
- สาขาที่เชี่ยวชาญ** ประวัติศาสตร์ไทย ประวัติศาสตร์เอเชียตะวันออกเฉียง
ประวัติศาสตร์เขมรโบราณ วัฒนธรรมศาสตร์ และอิสลามศึกษา
- ผลงานทางวิชาการ**
- งานวิจัย**
- วิทยา วิสูตรเรืองเดช เพ็ชรพิทย์ โรจนบุญญา นราธร สายเส็ง อาทิตย์ อินธาระ และตุลย์ จิรโชคโสภณ.
(2560). การศึกษาเส้นทางท่องเที่ยวเชิงประวัติศาสตร์ วัฒนธรรม และ
ทรัพยากรธรรมชาติ อำเภออุ้มทอง จังหวัดสุพรรณบุรี. รายงานการวิจัย ได้รับทุนจาก
สถาบันวิจัยและพัฒนา มหาวิทยาลัยราชภัฏบ้านสมเด็จเจ้าพระยา ปี พ.ศ. 2560, 1-350.
- หนังสือ**
- วิทยา วิสูตรเรืองเดช เพ็ชรพิทย์ โรจนบุญญา นราธร สายเส็ง อาทิตย์ อินธาระ และตุลย์ จิรโชคโสภณ.
(2561). การศึกษาเส้นทางท่องเที่ยวเชิงประวัติศาสตร์ วัฒนธรรม และ
ทรัพยากรธรรมชาติ อำเภออุ้มทอง จังหวัดสุพรรณบุรี. กรุงเทพฯ: กวินภัทร, 1-192.
- บทความวิชาการ**
- เพ็ชรพิทย์ โรจนบุญญา. (2560). การศึกษาปัจจัยที่ส่งผลต่อการจัดการเรียนการสอนของนิสิตสาขาวิชา
สังคมศึกษา รายวิชาอิสลามในสังคมไทย. *Veridian E-Journal Silpakorn University*
ฉบับภาษาไทย สาขามนุษยศาสตร์ สังคมศาสตร์ และศิลปะ, ปีที่ 11 ฉบับที่ 1 (มกราคม-
เมษายน 2561): 785-795.
- เพ็ชรพิทย์ โรจนบุญญา. (2560). ศาสนาพราหมณ์ในเขมรสมัยก่อนเมืองพระนคร. *Veridian E-
Journal Silpakorn University ฉบับภาษาไทย สาขามนุษยศาสตร์ สังคมศาสตร์ และ
ศิลปะ*, ปีที่ 10 ฉบับที่ 1 (มกราคม-เมษายน 2560): 1115-1123.

อาทิตย์ อินธาระ เพียรพิทย์ โรจนปยุตยา และนราธร สายเส็ง. (2560). พัฒนาการของรถไฟไทย กับ การพัฒนารถไฟความเร็วสูงในอนาคต. *มหาวิทยาลัยราชภัฏยะลา*, ปีที่ 12 ฉบับพิเศษ (กุมภาพันธ์ 2560): 151-167. [ISSN: 1905-2383]

ประสบการณ์ด้านการปฏิบัติการ

พ.ศ. 2559	อาจารย์ประจำ คณะมนุษยศาสตร์และสังคมศาสตร์ มหาวิทยาลัยราชภัฏบ้านสมเด็จเจ้าพระยา
พ.ศ. 2558	คณะกรรมการวิชาการและบริหาร สมาคมครูสังคมศึกษา แห่งประเทศไทย
พ.ศ. 2552	อาจารย์ประจำ คณะครุศาสตร์ มหาวิทยาลัยราชภัฏบ้านสมเด็จเจ้าพระยา
พ.ศ. 2547	อาจารย์ประจำ คณะมนุษยศาสตร์และสังคมศาสตร์ มหาวิทยาลัยราชภัฏธนบุรี
พ.ศ. 2542	อาจารย์พิเศษ โรงเรียนสารสาสน์เอกตรา
พ.ศ. 2540	อาจารย์พิเศษ โรงเรียนพณิชยการพระนคร
พ.ศ. 2531	ครูประจำโรงเรียนพระหฤทัยคอนแวนต์

ประสบการณ์การสอน

- 1) วิชาศาสนศึกษา
- 2) วิชาศาสนาอิสลามในสังคมไทย
- 3) วิชาหลักพุทธธรรม
- 4) วิชาประวัติศาสตร์ไทยเชิงวิเคราะห์
- 5) วิชาเหตุการณ์โลกปัจจุบัน
- 6) วิชาอารยธรรมตะวันตกและตะวันออก
- 7) วิชาพระพุทธศาสนาในสังคมไทย
- 8) วิชาธนบุรีศึกษา
- 9) วิชาท้องถิ่นศึกษา
- 10) วิชาสัมมนาสังคมศึกษา
- 11) วิชาการฝึกทักษะวิชาชีพครู 1
- 12) วิชาการฝึกทักษะวิชาชีพครู 2
- 13) วิชาการปฏิบัติการสอนในสถานศึกษา 1
- 14) วิชาการปฏิบัติการสอนในสถานศึกษา 2

ภาระงานสอนที่จะมีในหลักสูตรนี้

- 1) วิชาประวัติศาสตร์ไทยเชิงวิเคราะห์
- 2) วิชาธนบุรีศึกษา
- 3) วิชาท้องถิ่นศึกษา
- 4) วิชาสังคมวิทยาเบื้องต้น
- 5) วิชาพุทธศาสนาในสังคมไทย
- 6) วิชาศาสนาอิสลามในสังคมไทย
- 7) วิชาปัญหาสังคม
- 8) วิชาการฝึกปฏิบัติวิชาชีพรูในสถานศึกษา 1
- 9) วิชาการฝึกปฏิบัติวิชาชีพรูในสถานศึกษา 2
- 10) วิชาการปฏิบัติการสอนในสถานศึกษา 1
- 11) วิชาการปฏิบัติการสอนในสถานศึกษา 2

ชื่อ-สกุล	นายวิทยา วิสูตรเรืองเดช
ตำแหน่งทางวิชาการ	ผู้ช่วยศาสตราจารย์
สังกัด	สาขาวิชาสังคมศึกษา คณะมนุษยศาสตร์และสังคมศาสตร์ มหาวิทยาลัยราชภัฏบ้านสมเด็จเจ้าพระยา
ประวัติการศึกษา	
พ.ศ. 2557	ปรัชญาดุษฎีบัณฑิต (การศึกษาและการพัฒนาสังคม) มหาวิทยาลัยบูรพา
พ.ศ. 2545	เศรษฐศาสตรมหาบัณฑิต (เศรษฐศาสตร์การศึกษา) มหาวิทยาลัยศรีนครินทรวิโรฒ ประสานมิตร
พ.ศ. 2541	วิทยาศาสตร์บัณฑิต (วิทยาศาสตร์และเทคโนโลยีการอาหาร) สถาบันราชภัฏสวนสุนันทา
สาขาที่เชี่ยวชาญ	การศึกษา เศรษฐศาสตร์ และการพัฒนาสังคม

ผลงานทางวิชาการ

ตำรา

วิทยา วิสูตรเรืองเดช. (2558). **ประชากรกับการพัฒนา**. สาขาวิชาสังคมศึกษา คณะครุศาสตร์ มหาวิทยาลัยราชภัฏบ้านสมเด็จเจ้าพระยา, (เมษายน 2558): 1-285. (ได้รับการตรวจสอบการเผยแพร่โดยคณะกรรมการตามคำสั่งมหาวิทยาลัยราชภัฏบ้านสมเด็จเจ้าพระยาที่ 1197/2559 เรื่องแต่งตั้งคณะกรรมการตรวจสอบและรับรองการเผยแพร่ตำแหน่งทางวิชาการ).

หนังสือ

วิทยา วิสูตรเรืองเดช เพียรพิทย์ โรจนปุณยา นราธร สายเส็ง อาทิตย์ อินธาระ และตุลย์ จิระโชคโสภณ. (2561). **การศึกษาเส้นทางท่องเที่ยวเชิงประวัติศาสตร์ วัฒนธรรม และทรัพยากรธรรมชาติ อำเภอกู่ทอง จังหวัดสุพรรณบุรี**. กรุงเทพฯ: กวินภัทร, 1-192.

งานวิจัย

วิทยา วิสูตรเรืองเดช. (2558). **การศึกษาความพึงพอใจของครูที่เลี้ยงในสถานศึกษาที่มีต่อนิสิตฝึกประสบการณ์วิชาชีพครูสังคมศึกษา มหาวิทยาลัยราชภัฏบ้านสมเด็จเจ้าพระยา**. (รายงานการวิจัย). สถาบันวิจัยและพัฒนา มหาวิทยาลัยราชภัฏบ้านสมเด็จเจ้าพระยา, (พฤษภาคม 2558): 1-82.

วิทยา วิสูตรเรืองเดช เพียรพิทย์ โจรจนปุณยา นราธร สายเส็ง อาทิตย์ อินธาระ และตุลย์ จิรโชคโสภณ.

(2560). การศึกษาเส้นทางท่องเที่ยวเชิงประวัติศาสตร์ วัฒนธรรม และ

ทรัพยากรธรรมชาติ อำเภออุ้มทอง จังหวัดสุพรรณบุรี. รายงานการวิจัย ได้รับทุนจาก

สถาบันวิจัยและพัฒนา มหาวิทยาลัยราชภัฏบ้านสมเด็จเจ้าพระยา ปี พ.ศ. 2560, 1-350.

บทความวิจัย

วิทยา วิสูตรเรืองเดช. (2560). การศึกษาความพึงพอใจของครูที่เลี้ยงในสถานศึกษาที่มีต่อนิสิตฝึก

ประสบการณ์วิชาชีพครูสังคมศึกษา มหาวิทยาลัยราชภัฏบ้านสมเด็จเจ้าพระยา.

ครุศาสตร์สาร. ปีที่ 11 ฉบับที่ 1 (มกราคม-มิถุนายน 2560): 175-184.

ประสบการณ์ด้านปฏิบัติการ

พ.ศ. 2559 อาจารย์ประจำ คณะมนุษยศาสตร์และสังคมศาสตร์

มหาวิทยาลัยราชภัฏบ้านสมเด็จเจ้าพระยา

พ.ศ. 2555

อาจารย์ประจำ คณะครุศาสตร์

มหาวิทยาลัยราชภัฏบ้านสมเด็จเจ้าพระยา

พ.ศ. 2548

อาจารย์ประจำ โรงเรียนวิทยากรจัดการเพชรเกษม

พ.ศ. 2543

ครูประจำ โรงเรียนบัณฑิตวิทยา

ประสบการณ์การสอน

- 1) วิชาเศรษฐศาสตร์ทั่วไป
- 2) วิชาประชากรกับการพัฒนา
- 3) วิชาการเปรียบเทียบวิธีวิจัยทางสังคมศาสตร์
- 4) วิชาสัมมนาสังคมศึกษา
- 5) วิชาประวัติศาสตร์ไทยเชิงวิเคราะห์
- 6) วิชาการฝึกทักษะวิชาชีพรู 1
- 7) วิชาการฝึกทักษะวิชาชีพรู 2
- 8) วิชาการปฏิบัติการสอนในสถานศึกษา 1
- 9) วิชาการปฏิบัติการสอนในสถานศึกษา 2

ภาระงานสอนที่จะมีในหลักสูตรนี้

- 1) วิชาเศรษฐศาสตร์ทั่วไป
- 2) วิชาการพัฒนาเศรษฐกิจและสังคมไทย
- 3) วิชาวิจัยเชิงปฏิบัติการสำหรับครูสังคมศึกษา
- 4) วิชาการฝึกปฏิบัติวิชาชีพครูในสถานศึกษา 1
- 5) วิชาการฝึกปฏิบัติวิชาชีพครูในสถานศึกษา 2
- 6) วิชาการปฏิบัติการสอนในสถานศึกษา 1
- 7) วิชาการปฏิบัติการสอนในสถานศึกษา 2

ชื่อ-สกุล	นายนราธร สายเส็ง
ตำแหน่งทางวิชาการ	อาจารย์
สังกัด	สาขาวิชาสังคมศึกษา คณะมนุษยศาสตร์และสังคมศาสตร์ มหาวิทยาลัยราชภัฏบ้านสมเด็จเจ้าพระยา
ประวัติการศึกษา	
พ.ศ. 2556	วิทยาศาสตรมหาบัณฑิต (ภูมิศาสตร์) มหาวิทยาลัยเชียงใหม่
พ.ศ. 2562	ประกาศนียบัตรบัณฑิตวิชาชีพครู มหาวิทยาลัยราชภัฏบ้านสมเด็จเจ้าพระยา
พ.ศ. 2552	วิทยาศาสตรบัณฑิต (เอกภูมิศาสตร์ วิชาโทการสื่อสารมวลชน) มหาวิทยาลัยเชียงใหม่
สาขาที่เชี่ยวชาญ	ภูมิศาสตร์พฤติกรรม ภูมิศาสตร์ประชากร ภูมิศาสตร์กายภาพ และ ระบบสารสนเทศทางภูมิศาสตร์

ผลงานทางวิชาการ

งานวิจัย

นราธร สายเส็ง. (2559). การศึกษาปัจจัยที่มีอิทธิพลต่อพฤติกรรมการเรียนรู้ผ่านมุมมองเชิง
ภูมิศาสตร์ กรณีศึกษานิสิตสาขาวิชาสังคมศึกษา คณะครุศาสตร์ มหาวิทยาลัยราชภัฏ
บ้านสมเด็จเจ้าพระยา. (รายงานการวิจัย). สถาบันวิจัยและพัฒนา มหาวิทยาลัยราชภัฏบ้าน
สมเด็จเจ้าพระยา, 1-88.

วิทยา วิสูตรเรืองเดช เพียรพิทย์ โรจนบุญยา นราธร สายเส็ง อาทิตย์ อินธาระ และตุลย์ จิรโชคโสภณ.
(2560). การศึกษาเส้นทางท่องเที่ยวเชิงประวัติศาสตร์ วัฒนธรรม และ
ทรัพยากรธรรมชาติ อำเภออุ้มทอง จังหวัดสุพรรณบุรี. รายงานการวิจัย ได้รับทุนจาก
สถาบันวิจัยและพัฒนา มหาวิทยาลัยราชภัฏบ้านสมเด็จเจ้าพระยา ปี พ.ศ. 2560, 1-350.

หนังสือ

วิทยา วิสูตรเรืองเดช เพียรพิทย์ โรจนบุญยา นราธร สายเส็ง อาทิตย์ อินธาระ และตุลย์ จิรโชคโสภณ.
(2561). การศึกษาเส้นทางท่องเที่ยวเชิงประวัติศาสตร์ วัฒนธรรม และ
ทรัพยากรธรรมชาติ อำเภออุ้มทอง จังหวัดสุพรรณบุรี. กรุงเทพฯ: กวินภัทร, 1-192.

บทความวิจัย

นราธร สายเส็ง. (2560). การศึกษาปัจจัยที่มีอิทธิพลต่อพฤติกรรมการเรียนรู้ผ่านมุมมองเชิง
ภูมิศาสตร์ กรณีศึกษานิสิตสาขาวิชาสังคมศึกษา คณะครุศาสตร์ มหาวิทยาลัยราชภัฏบ้าน
สมเด็จเจ้าพระยา. *Veridian E-Journal Silpakorn University ฉบับภาษาไทย*
สาขามนุษยศาสตร์ สังคมศาสตร์ และศิลปะ, ปีที่ 10 ฉบับที่ 1 (มกราคม-เมษายน 2560):
620-634.

บทความวิชาการ

นราธร สายเส็ง. (2561). ภูมิศาสตร์การท่องเที่ยว กรณีศึกษาอุทยานธรณีเยหลิวประเทศไต้หวัน
(Tourism Geography: A case study of Yehliu Geopark, Taiwan). *Veridian E-
Journal Silpakorn University ฉบับภาษาไทย สาขามนุษยศาสตร์ สังคมศาสตร์ และ
ศิลปะ*, ปีที่ 11 ฉบับที่ 3 (กันยายน – ธันวาคม), 1557-1574. [ISSN: 1906-3431]

นราธร สายเส็ง. (2560). ความฝันกับมุมมองเชิงพื้นที่ (Dream and Spatial Perspective).
การประชุมวิชาการระดับชาติ ประจำปี 2560 เรื่อง มนุษยศาสตร์และสังคมศาสตร์เพื่อ
การพัฒนาที่ยั่งยืนในศตวรรษที่ 21 (Humanities and Social Sciences for
Sustainable Development in the 21st Century). 2 มิถุนายน 2560, 313-324.
นครปฐม: มหาวิทยาลัยมหิดล.

นราธร สายเส็ง. (2560). พื้นที่กับความทรงจำ (Spatial and Memory). *ทีทัศน์วัฒนธรรม* ปีที่
15, 21-41. [ISSN: 1513-7376]

อาทิตย์ อินธาระ เพียรพิทย์ โจรจนปุลญา และนราธร สายเส็ง. (2560). “พัฒนาการรถไฟไทย
กับการพัฒนารถไฟความเร็วสูงในอนาคต (Thailand’s Railroad Development
and Future High Speed Train Development).” *วารสารมหาวิทยาลัยราชภัฏยะลา*,
ปีที่ 12, ฉบับพิเศษ (กุมภาพันธ์ 2560), 151-167. [ISSN: 1905-2383]

ประสบการณ์ด้านปฏิบัติการ

พ.ศ. 2561	อาจารย์พิเศษ วิทยาลัยพยาบาลบรมราชชนนี สุพรรณบุรี
พ.ศ. 2559	อาจารย์ประจำ สาขาวิชาสังคมศึกษา คณะมนุษยศาสตร์และสังคมศาสตร์ มหาวิทยาลัยราชภัฏบ้านสมเด็จเจ้าพระยา
พ.ศ. 2559	วิทยากรอบรมครูผู้สอนสังคมศึกษาระดับมัธยมศึกษาในพื้นที่ จังหวัดฉะเชิงเทรา และจังหวัดใกล้เคียง
พ.ศ. 2556	อาจารย์ประจำ สาขาวิชาสังคมศึกษา คณะครุศาสตร์ มหาวิทยาลัยราชภัฏบ้านสมเด็จเจ้าพระยา (โครงการเสริมสร้างศักยภาพการจัดการเรียนการสอน เพื่อรับรองเกณฑ์มาตรฐานวิชาชีพของคุรุสภา)
พ.ศ. 2556	อาจารย์พิเศษ (วิชาระบบภูมิสารสนเทศ) สาขาคอมพิวเตอร์ คณะวิทยาศาสตร์และเทคโนโลยี มหาวิทยาลัยราชภัฏเชียงใหม่ (ศธ 0533.02 / 451)
พ.ศ. 2555	ผู้ช่วยนักวิจัย โครงการการศึกษาสถานการณ์สุขภาพและ สิ่งแวดล้อมในภาคเหนือ: การกระจายตัวของปัญหาสุขภาพในเชิง พื้นที่ แหล่งทุน สำนักงานวิจัยระบบสาธารณสุข
พ.ศ. 2551	ฝึกประสบการณ์ส่วนภูมิสารสนเทศการเกษตร ศูนย์สารสนเทศการเกษตร สำนักงานเศรษฐกิจการเกษตร กระทรวงเกษตรและสหกรณ์ มหาวิทยาลัยเกษตรศาสตร์

ประสบการณ์การสอน

- 1) วิชาภูมิศาสตร์กายภาพ
- 2) วิชาภูมิศาสตร์เอเชียตะวันออกเฉียงใต้
- 3) วิชาภูมิศาสตร์ประเทศไทยเชิงวิเคราะห์
- 4) วิชาประชากรกับการพัฒนา
- 5) วิชาเศรษฐกิจพอเพียงกับการพัฒนา
- 6) วิชาสัมมนาสังคมศึกษา
- 7) วิชาการจัดการสิ่งแวดล้อม

ภาระงานสอนที่จะมีในหลักสูตรนี้

- 1) วิชาภูมิศาสตร์กายภาพ
- 2) วิชาภูมิศาสตร์เทคนิค
- 3) วิชาภูมิศาสตร์เศรษฐกิจ
- 4) วิชาภูมิศาสตร์เมือง
- 5) วิชาภูมิศาสตร์การพัฒนา
- 6) วิชาการฝึกปฏิบัติวิชาชีพครูในสถานศึกษา 1
- 7) วิชาการฝึกปฏิบัติวิชาชีพครูในสถานศึกษา 2
- 8) วิชาการปฏิบัติการสอนในสถานศึกษา 1
- 9) วิชาการปฏิบัติการสอนในสถานศึกษา 2

ชื่อ-สกุล	นายตุลย์ จิรโชคโสภณ
ตำแหน่งทางวิชาการ	อาจารย์
สังกัด	สาขาวิชาสังคมศึกษา คณะมนุษยศาสตร์และสังคมศาสตร์ มหาวิทยาลัยราชภัฏบ้านสมเด็จเจ้าพระยา
ประวัติการศึกษา	
พ.ศ. 2555	Master of Art (History) (First Class) University of Pune, India
พ.ศ. 2562	ประกาศนียบัตรบัณฑิตวิชาชีพรู มหาวิทยาลัยราชภัฏบ้านสมเด็จเจ้าพระยา
พ.ศ. 2550	ศิลปศาสตรบัณฑิต (เอกประวัติศาสตร์ วิชาโทภาษาอังกฤษ) มหาวิทยาลัยบูรพา
สาขาที่เชี่ยวชาญ	ประวัติศาสตร์เอเชียใต้ ประวัติศาสตร์อินเดียยุคกลาง-ยุคสมัยใหม่ ประวัติศาสตร์มราฐา ประวัติศาสตร์เอเชียตะวันออกเฉียงใต้
ผลงานทางวิชาการ	
งานวิจัย	วิทยา วิสูตรเรืองเดช เพียรพิทย์ โรจนปยุณา นราธร สายเส็ง อาทิตย์ อินธาระ และตุลย์ จิรโชคโสภณ. (2560). การศึกษาเส้นทางท่องเที่ยวเชิงประวัติศาสตร์ วัฒนธรรม และ ทรัพยากรธรรมชาติ อำเภออุ้มทอง จังหวัดสุพรรณบุรี. รายงานการวิจัย ได้รับทุนจาก สถาบันวิจัยและพัฒนา มหาวิทยาลัยราชภัฏบ้านสมเด็จเจ้าพระยา ปี พ.ศ. 2560, 1-350.
หนังสือ	วิทยา วิสูตรเรืองเดช เพียรพิทย์ โรจนปยุณา นราธร สายเส็ง อาทิตย์ อินธาระ และตุลย์ จิรโชคโสภณ. (2561). การศึกษาเส้นทางท่องเที่ยวเชิงประวัติศาสตร์ วัฒนธรรม และ ทรัพยากรธรรมชาติ อำเภออุ้มทอง จังหวัดสุพรรณบุรี. กรุงเทพฯ: กวินภัทร, 1-192.
บทความวิชาการ	วิทยา วิสูตรเรืองเดช เพียรพิทย์ โรจนปยุณา นราธร สายเส็ง อาทิตย์ อินธาระ และตุลย์ จิรโชคโสภณ. (2561). การศึกษาเส้นทางท่องเที่ยวเชิงประวัติศาสตร์ วัฒนธรรม และ ทรัพยากรธรรมชาติ อำเภออุ้มทอง จังหวัดสุพรรณบุรี. กรุงเทพฯ: กวินภัทร, 1-192.
บทความวิชาการ	ตุลย์ จิรโชคโสภณ. (2559). การประกอบสร้างอัตลักษณ์เชื้อชาติ นำ วรรณกรรม และประวัติศาสตร์ อินเดียกระแส นำ ด้วยวาทกรรมความเป็นอารยันในอินเดียยุคอาณานิคม. การประชุม วิชาการระดับชาติเครือข่ายประวัติศาสตร์ มานุษยวิทยาและสังคมวิทยาภาคใต้ ครั้งที่ 2

เรื่องศาสตร์แห่งการจำ ศิลป์แห่งการลืม. 25-27 สิงหาคม 2559, คณะมนุษยศาสตร์และ
สังคมศาสตร์ มหาวิทยาลัยสงขลานครินทร์, 217-238.

_____. (2558). 70 ปี สงครามมหาเอเชียบูรพา: กับ 50 ปีแห่งความเจ็บของ
อาชญากรรมสงครามว่าด้วยผู้หญิงอ่อนคลาญชาวต่างชาติในอินโดนีเซีย. การ
ประชุมวิชาการระดับชาติเรื่องอินโดนีเซียศึกษาในไทย: การเมืองในวัฒนธรรม และ
ความรุนแรงในประวัติศาสตร์. 19 สิงหาคม 2558, ศูนย์อาเซียนศึกษา คณะสังคมศาสตร์
มหาวิทยาลัยเชียงใหม่, 1-14.

ประสบการณ์ด้านปฏิบัติการ

พ.ศ. 2560	คณะกรรมการตัดสินการแข่งขันตอบปัญหาทางวิชาการ วิชาประวัติศาสตร์ไทย ระดับชาติ วันที่ 8 กุมภาพันธ์ 2560 วิทยาลัยเทคนิคระยอง
พ.ศ. 2559	อาจารย์ประจำ สาขาวิชาสังคมศึกษา คณะมนุษยศาสตร์และสังคมศาสตร์ มหาวิทยาลัยราชภัฏบ้านสมเด็จเจ้าพระยา
พ.ศ. 2556	อาจารย์ประจำ สาขาวิชาสังคมศึกษา คณะครุศาสตร์ มหาวิทยาลัยราชภัฏบ้านสมเด็จเจ้าพระยา
พ.ศ. 2555	อาจารย์อัตราจ้าง สาขาวิชาสังคมศึกษา คณะครุศาสตร์ มหาวิทยาลัยราชภัฏบ้านสมเด็จเจ้าพระยา

ประสบการณ์การสอน

- 1) วิชาภาษาอังกฤษสำหรับครูสังคมศึกษา
- 2) วิชาประวัติศาสตร์เอเชียตะวันออกเฉียงใต้
- 3) วิชาประวัติศาสตร์ยุโรป
- 4) วิชาธนบุรีศึกษา
- 5) วิชาอารยธรรมตะวันออกและตะวันตก
- 6) วิชาเหตุการณ์โลกปัจจุบัน
- 7) วิชาการเมืองการปกครองไทย
- 8) วิชาการฝึกทักษะวิชาชีพรู 1
- 9) วิชาการฝึกทักษะวิชาชีพรู 2

10) วิชาการปฏิบัติการสอนในสถานศึกษา 1

11) วิชาการปฏิบัติการสอนในสถานศึกษา 2

ภาระงานสอนที่จะมีในหลักสูตรนี้

- 1) วิชาอารยธรรมโลก
- 2) วิชาประวัติศาสตร์ไทยเชิงวิเคราะห์
- 3) วิชาประวัติศาสตร์เอเชียตะวันออกเฉียงใต้
- 4) วิชาประวัติศาสตร์ยุโรป
- 5) วิชาเหตุการณ์โลกร่วมสมัย
- 6) วิชาการฝึกปฏิบัติวิชาชีพครูในสถานศึกษา 1
- 7) วิชาการฝึกปฏิบัติวิชาชีพครูในสถานศึกษา 2
- 8) วิชาการปฏิบัติการสอนในสถานศึกษา 1
- 9) วิชาการปฏิบัติการสอนในสถานศึกษา 1

ชื่อ-สกุล	นายอาทิตย์ อินธาระ
ตำแหน่งทางวิชาการ	อาจารย์
สังกัด	สาขาวิชาสังคมศึกษา คณะมนุษยศาสตร์และสังคมศาสตร์ มหาวิทยาลัยราชภัฏบ้านสมเด็จเจ้าพระยา
ประวัติการศึกษา	
พ.ศ. 2555	วิทยาศาสตรมหาบัณฑิต (ภูมิศาสตร์) มหาวิทยาลัยเชียงใหม่
พ.ศ. 2562	ประกาศนียบัตรบัณฑิตวิชาชีพครู มหาวิทยาลัยราชภัฏบ้านสมเด็จเจ้าพระยา
พ.ศ. 2551	วิทยาศาสตรบัณฑิต (ภูมิศาสตร์) เกียรตินิยมอันดับสอง มหาวิทยาลัยเกษตรศาสตร์
สาขาที่เชี่ยวชาญ	ภูมิศาสตร์ยุโรป การอ่านแผนที่ และภูมิศาสตร์การขนส่งระบบราง
ประสบการณ์ด้านปฏิบัติการ	
พ.ศ. 2559	อาจารย์ประจำ สาขาวิชาสังคมศึกษา คณะมนุษยศาสตร์และสังคมศาสตร์ มหาวิทยาลัยราชภัฏบ้านสมเด็จเจ้าพระยา
พ.ศ. 2556	อาจารย์ประจำ สาขาวิชาสังคมศึกษา คณะครุศาสตร์ มหาวิทยาลัยราชภัฏบ้านสมเด็จเจ้าพระยา (โครงการเสริมสร้างศักยภาพการจัดการเรียนการสอน เพื่อรับรองเกณฑ์มาตรฐานวิชาชีพของคุรุสภา)
พ.ศ. 2556	อาจารย์พิเศษ คณะวิทยาศาสตร์ มหาวิทยาลัยขอนแก่น

ผลงานทางวิชาการ

งานวิจัย

วิทยา วิสูตรเรืองเดช เพียรพิทย์ โรจนปยุตยา นราธร สายเส็ง อาทิตย์ อินธาระ และตุลย์ จิระโชคโสภณ.
(2560). การศึกษาเส้นทางท่องเที่ยวเชิงประวัติศาสตร์ วัฒนธรรม และ
ทรัพยากรธรรมชาติ อำเภออุ้มทอง จังหวัดสุพรรณบุรี. รายงานการวิจัย ได้รับทุนจาก
สถาบันวิจัยและพัฒนา มหาวิทยาลัยราชภัฏบ้านสมเด็จเจ้าพระยา ปี พ.ศ. 2560, 1-350.

หนังสือ

วิทยา วิสูตรเรืองเดช เพียรพิทย์ โรจนปยุณา นราธร สายเส็ง อาทิตย์ อินธาระ และตุลย์ จิรโชคโสภณ.

(2561). การศึกษาเส้นทางท่องเที่ยวเชิงประวัติศาสตร์ วัฒนธรรม และ

ทรัพยากรธรรมชาติ อำเภออุ้มทอง จังหวัดสุพรรณบุรี. กรุงเทพฯ: กวินภัทร, 1-192.

วิทยา วิสูตรเรืองเดช เพียรพิทย์ โรจนปยุณา นราธร สายเส็ง อาทิตย์ อินธาระ และตุลย์ จิรโชคโสภณ.

(2561). การศึกษาเส้นทางท่องเที่ยวเชิงประวัติศาสตร์ วัฒนธรรม และ

ทรัพยากรธรรมชาติ อำเภออุ้มทอง จังหวัดสุพรรณบุรี. กรุงเทพฯ: กวินภัทร, 1-192.

บทความวิชาการ

อาทิตย์ อินธาระ เพียรพิทย์ โรจนปยุณา และนราธร สายเส็ง. (2560). “พัฒนาการของรถไฟไทย กับ

การพัฒนารถไฟความเร็วสูงในอนาคต.” มหาวิทยาลัยราชภัฏยะลา. ปีที่ 12 ฉบับพิเศษ

(กุมภาพันธ์ 2560): 151-167. [ISSN: 1905-2383]

ประสบการณ์การสอน

- 1) วิชาภูมิศาสตร์มนุษย์
- 2) วิชาภูมิศาสตร์ยุโรปและแอฟริกา
- 3) วิชาภูมิศาสตร์ประเทศไทยเชิงวิเคราะห์
- 4) วิชาภูมิศาสตร์การท่องเที่ยวไทย
- 5) วิชาภูมิศาสตร์เอเชียตะวันออกเฉียงใต้
- 6) วิชาการจัดการสิ่งแวดล้อม
- 7) วิชาความรู้เบื้องต้นเกี่ยวกับรัฐศาสตร์
- 8) วิชาสัมมนาสังคมศึกษา
- 9) วิชาการฝึกทักษะวิชาชีพครู 1
- 10) วิชาการฝึกทักษะวิชาชีพครู 2
- 11) วิชาการปฏิบัติการสอนในสถานศึกษา 1
- 12) วิชาการปฏิบัติการสอนในสถานศึกษา 2

ภาระงานสอนที่จะมีในหลักสูตรนี้

- 1) วิชาภูมิศาสตร์มนุษย์
- 2) วิชาภูมิศาสตร์กายภาพ
- 3) วิชาภูมิศาสตร์ประเทศไทย
- 4) วิชาภูมิศาสตร์เอเชีย ออสเตรเลียและโอเชียเนีย
- 5) วิชาภูมิศาสตร์เอเชียตะวันออกเฉียงใต้
- 6) วิชาภูมิศาสตร์ยุโรปและแอฟริกา
- 7) วิชาภูมิศาสตร์อเมริกาเหนือและอเมริกาใต้
- 8) ทรัพยากรธรรมชาติและสิ่งแวดล้อม
- 9) วิชาการฝึกปฏิบัติวิชาชีพครูในสถานศึกษา 1
- 10) วิชาการฝึกปฏิบัติวิชาชีพครูในสถานศึกษา 2
- 11) วิชาการปฏิบัติการสอนในสถานศึกษา 1
- 12) วิชาการปฏิบัติการสอนในสถานศึกษา

ชื่อ-สกุล	นาย กุลชาติ ทักษะไพบุลย์
ตำแหน่งทางวิชาการ	อาจารย์
สังกัด	สาขาวิชาสังคมศึกษา คณะมนุษยศาสตร์และสังคมศาสตร์ มหาวิทยาลัยราชภัฏบ้านสมเด็จเจ้าพระยา
ประวัติการศึกษา	
2556	รัฐศาสตรมหาบัณฑิต (การปกครอง) คณะรัฐศาสตร์ มหาวิทยาลัยธรรมศาสตร์
2553	ศิลปศาสตรบัณฑิต (เอเชียตะวันออกเฉียงใต้ศึกษา) มหาวิทยาลัยธรรมศาสตร์
สาขาที่เชี่ยวชาญ	ทฤษฎีการเมือง ประวัติความคิดทางการเมือง การเมืองไทยร่วมสมัย

ผลงานวิชาการ

งานวิจัย

- กุลชาติ ทักษะไพบุลย์. (2561). การเมืองของถ้อยความเกลียดชัง: ภาษากับการสร้างความเกลียดชังในความขัดแย้งการเมืองไทย. (รายงานวิจัยของโครงการวิจัยย่อย) ภายใต้ชุดโครงการ “การสร้างการรับรู้ในสังคมไทย.” สำนักงานกองทุนสนับสนุนการวิจัย (สกว.), 1-37.
- กุลชาติ ทักษะไพบุลย์. (2560). ม็อบต้านโกง: สำนักทางการเมืองเรื่องคอร์รัปชันของขบวนการเคลื่อนไหวทางการเมืองอนุรักษ์นิยมร่วมสมัย. (รายงานวิจัยของโครงการวิจัยย่อย) ภายใต้ชุดโครงการ “การสร้างการรับรู้ในสังคมไทย.” สำนักงานกองทุนสนับสนุนการวิจัย (สกว.), 1-45.
- กุลชาติ ทักษะไพบุลย์. (2560). การสำรวจความคิดว่าด้วยความเป็นพลเมืองภายใต้ความขัดแย้งทางการเมืองไทยในรอบทศวรรษ. (รายงานวิจัย) สนับสนุนโดย กองทุนวิจัย คณะรัฐศาสตร์ มหาวิทยาลัยธรรมศาสตร์, 1-83.
- กุลชาติ ทักษะไพบุลย์. (2560). การรับรู้ของชุมชนท้องถิ่นต่อปัญหา โอกาส และความท้าทายในการเข้าสู่ประชาคมอาเซียน: กรณีศึกษาเทศบาลเมืองท่าโขลงและชุมชนท่าโขลง จังหวัดปทุมธานี. (รายงานวิจัย) สนับสนุนโดย กองทุนวิจัย คณะรัฐศาสตร์ มหาวิทยาลัยธรรมศาสตร์, 1-83.

บทความวิชาการ

- กุลชาติ ทักษไพบูลย์. (2561). การเมืองของถ้อยความเกลียดชัง: ภาษากับการสร้างความเกลียดชังในความขัดแย้งการเมืองไทย.” วารสารรัฐศาสตร์นิเทศ มหาวิทยาลัยธรรมศาสตร์. ปีที่ 4 ฉบับพิเศษ (กรกฎาคม - ธันวาคม 2561), 141-204.
- อรรถสิทธิ์ พานแก้ว ภัทรวุฒิ เฉยศิริ และ กุลชาติ ทักษไพบูลย์. (2561). การพัฒนาบทบาทคณะกรรมการหมู่บ้าน (กม.): กลไกขับเคลื่อนประชาธิปไตยตามหลักปรัชญาของเศรษฐกิจพอเพียง. วารสารการเมืองการปกครอง. ปีที่ 8 ฉบับที่ 2 (พฤษภาคม - สิงหาคม 2561), 1-15.
- กุลชาติ ทักษไพบูลย์. (2561). คอร์รัปชันกับสังคมไทย: วาทกรรมโลกเสรีนิยมใหม่กับหนทางแก้ไขที่ขวางด้านประชาธิปไตย. รัฐศาสตร์สาร. ปีที่ 39 ฉบับที่ 1 (มกราคม - เมษายน 2561), 89-118.

ประสบการณ์ด้านปฏิบัติการ

- | | |
|-----------|-------------------------------------------------------------------------------------------------------------------------------------------------------------------------------------------------------------------------------------------------------------------------------------------------------------------------------------------------------------------------------------------|
| พ.ศ. 2561 | อาจารย์พิเศษ วิชาวิถีชีวิตและวัฒนธรรมในอาเซียน ภาคต้น ปีการศึกษา 2561 คณะมนุษยศาสตร์ มหาวิทยาลัยเกษตรศาสตร์ |
| พ.ศ. 2560 | อาจารย์ประจำ สาขาวิชาสังคมศึกษา คณะมนุษยศาสตร์และสังคมศาสตร์ มหาวิทยาลัยราชภัฏบ้านสมเด็จเจ้าพระยา |
| พ.ศ. 2560 | นำเสนอบทความ เรื่อง “มีอบต่านโกง: การขับเคลื่อนสำนึกทางการเมือง เรื่องคอร์รัปชันของขบวนการเคลื่อนไหวทางการเมืองอนุรักษ์นิยมร่วมสมัย.” (Anti - Corruption Demonstration: The Anti - Corruption Awareness Campaign of The Contemporary Conservative Political Movement) ในงานประชุมวิชาการ 13 th International Conference on Thai Studies, 15-18 July 2017, Chiang Mai, Thailand |
| พ.ศ. 2558 | ผู้บรรยายรับเชิญ ในรายวิชา ร.312 การเมืองกับกฎหมายมหาชน ในหัวข้อ “animal farm กับหลักนิติรัฐ” คณะรัฐศาสตร์ มหาวิทยาลัยธรรมศาสตร์ วันที่ 18 พฤศจิกายน 2558 |
| พ.ศ. 2558 | เข้าร่วมการประชุมเชิงปฏิบัติการ เรื่อง “Workshop for reshaping academic landscape on political science and setting new research agenda” จัดโดย คณะรัฐศาสตร์ มหาวิทยาลัยธรรมศาสตร์ โดยความร่วมมือของสาขารัฐศาสตร์ และรัฐประศาสนศาสตร์ สำนักงานคณะกรรมการวิจัยแห่งชาติ วันที่ 12-14 ธันวาคม 2558 |

- พ.ศ. 2558 นักวิจัยประจำ ศูนย์วิจัย ดิเรก ชัยนาม คณะรัฐศาสตร์มหาวิทยาลัยธรรมศาสตร์
- พ.ศ. 2557 วิทยากร บรรยายพิเศษในหัวข้อ “ประชาธิปไตยกับการต่อต้านระบอบสังคมนิยม:
แนวคิดทางการเมืองของฌาคส์ ร็องซีแยร์ และบทสะท้อนสังคมการเมืองไทย” ใน
รายวิชาปรัชญาการเมือง เศรษฐกิจ และสังคม ชั้นปีที่ 2 คณะครุศาสตร์
มหาวิทยาลัยราชภัฏบ้านสมเด็จเจ้าพระยา วันที่ 29 กันยายน 2557

ประสบการณ์การสอน

- 1) วิชาปรัชญาการเมืองเบื้องต้น
- 2) วิชาการเมืองการปกครองไทย
- 3) วิชาความรู้เบื้องต้นเกี่ยวกับรัฐศาสตร์
- 4) วิชาลัทธิการเมืองและลัทธิเศรษฐกิจ
- 5) วิชาปรัชญาการเมือง เศรษฐกิจ และสังคม

ภาระงานสอนที่จะมีในหลักสูตรนี้

- 1) วิชาปรัชญาการเมือง
- 2) การเมืองการปกครองไทย
- 3) วิชาการฝึกปฏิบัติวิชาชีพรูทในสถานศึกษา 1
- 4) วิชาการฝึกปฏิบัติวิชาชีพรูทในสถานศึกษา 2
- 5) วิชาการปฏิบัติการสอนในสถานศึกษา 1
- 6) วิชาการปฏิบัติการสอนในสถานศึกษา 2

ชื่อ – สกุล นายมงคล สมกิตติกานนท์
ตำแหน่งทางวิชาการ ผู้ช่วยศาสตราจารย์
สังกัด สาขาวิชาสังคมศึกษา คณะมนุษยศาสตร์และสังคมศาสตร์
 มหาวิทยาลัยราชภัฏบ้านสมเด็จเจ้าพระยา

ประวัติการศึกษา

พ.ศ. 2549 Ph.D. (Philosophy)
 Magadh University, India

พ.ศ. 2550 M.A. (Linguistic)
 Nagpur University, India

พ.ศ. 2537 M.A. (Philosophy)
 University of Madras, India

พ.ศ. 2556 B.A. (English)
 Bundel Khand University, India

พ.ศ. 2533 พุทธศาสตรบัณฑิต (การสอนสังคมศึกษา)
 มหาวิทยาลัยมหาจุฬาลงกรณราชวิทยาลัย

พ.ศ. 2529 ปก.ศ.สูง (ภาษาอังกฤษ)
 มหาวิทยาลัยมหาจุฬาลงกรณราชวิทยาลัย

สาขาที่เชี่ยวชาญ ปรัชญา ศาสนา พุทธศาสนา จริยศาสตร์ ตรรกศาสตร์
 ภาษาอังกฤษ ภาษาศาสตร์

ผลงานทางวิชาการ

เอกสารประกอบการสอน

มงคล สมกิตติกานนท์. (2560). เอกสารประกอบการสอนรายวิชาพระพุทธศาสนาในสังคมไทย.

คณะมนุษยศาสตร์และสังคมศาสตร์ มหาวิทยาลัยราชภัฏบ้านสมเด็จเจ้าพระยา, 1-280.

หนังสือ

มงคล สมกิตติกานนท์. (2560). **สมาธิ: แนวทางแห่งความสุขที่แท้จริง Meditation: Way of Happiness.** กรุงเทพฯ: สหธรรมิก, 1-158.

ประสบการณ์ด้านปฏิบัติการ

พ.ศ. 2559	อาจารย์ประจำสาขาวิชาสังคมศึกษา คณะมนุษยศาสตร์และสังคมศาสตร์มหาวิทยาลัยราชภัฏบ้านสมเด็จเจ้าพระยา
พ.ศ. 2547	อาจารย์ประจำสาขาวิชาธุรกิจอิสลาม คณะมนุษยศาสตร์และสังคมศาสตร์มหาวิทยาลัยราชภัฏบ้านสมเด็จเจ้าพระยา
พ.ศ. 2542	อาจารย์ประจำตามสัญญาสถาบันราชภัฏฉะเชิงเทรา
พ.ศ. 2530	ครูประจำโรงเรียนวัดอินทาราม
พ.ศ. 2528	ครูประจำโรงเรียนวัดกันตทาราม

ประสบการณ์ในการสอน

- 1) วิชาการฝึกสมาธิเพื่อชีวิตที่ดี
- 2) วิชาการพัฒนาชีวิตมนุษย์
- 3) วิชาการพัฒนาพฤติกรรมมนุษย์
- 4) วิชาความจริงของชีวิต
- 5) วิชาศิลปะเพื่อพัฒนามนุษย์
- 6) วิชาพระพุทธศาสนาในสังคมไทย
- 7) วิชาการปฏิบัติการสอนในสถานศึกษา 1
- 8) วิชาการปฏิบัติการสอนในสถานศึกษา 2
- 9)

ภาระงานสอนที่จะมีในหลักสูตรนี้

- 1) วิชาศาสนาเปรียบเทียบ
- 2) วิชาพระพุทธศาสนาในสังคมไทย
- 3) วิชาพุทธปรัชญา
- 4) วิชาศาสนาฮินดูในสังคมไทย
- 5) วิชาการฝึกปฏิบัติวิชาชีพรูในสถานศึกษา 1
- 6) วิชาการฝึกปฏิบัติวิชาชีพรูในสถานศึกษา 2
- 7) วิชาการปฏิบัติการสอนในสถานศึกษา 1
- 8) วิชาการปฏิบัติการสอนในสถานศึกษา 2

ชื่อ – สกุล	นายอุทัย เกสรวิบูลย์
ตำแหน่งทางวิชาการ	อาจารย์
สังกัด	สาขาวิชาสังคมศึกษา คณะมนุษยศาสตร์และสังคมศาสตร์ มหาวิทยาลัยราชภัฏบ้านสมเด็จเจ้าพระยา
ประวัติการศึกษา	
พ.ศ. 2554	อักษรศาสตรมหาบัณฑิต (ปรัชญา) จุฬาลงกรณ์มหาวิทยาลัย
พ.ศ. 2550	วิศวกรรมศาสตรบัณฑิต (เครื่องกล) จุฬาลงกรณ์มหาวิทยาลัย
สาขาที่เชี่ยวชาญ	ปรัชญาเชิงจื้อ ประวัติปรัชญายุคสมัยแห่งความรู้แจ้ง ตรรกศาสตร์ วิทยาศาสตร์การรู้คิด ปรัชญาวิเคราะห์ และข้อพิจารณาทาง ปรัชญาว่าด้วยความหมายของชีวิต
ผลงานทางวิชาการ	
หนังสือ	
อุทัย เกสรวิบูลย์. (2559). ถกเถียงกับขงจื้อ : วิญญาณและการต่อรองคุณค่าของขงจื้อ. ใน สุรเดช โชติ อุดมพันธ์. ถกเถียงเรื่องคุณค่า , กรุงเทพฯ: วิชาษา, (พฤษภาคม 2559): 567-636.	
ประสบการณ์ด้านปฏิบัติการ	
พ.ศ. 2559	อาจารย์ประจำสาขาวิชาสังคมศึกษา คณะมนุษยศาสตร์และ สังคมศาสตร์มหาวิทยาลัยราชภัฏบ้านสมเด็จเจ้าพระยา
พ.ศ. 2556	อาจารย์ประจำ สาขาวิชาสังคมศึกษา คณะครุศาสตร์ มหาวิทยาลัย ราชภัฏบ้านสมเด็จเจ้าพระยา (โครงการเสริมสร้างศักยภาพการ จัดการเรียนการสอนเพื่อรับรองเกณฑ์มาตรฐานวิชาชีพของคุรุสภา)
พ.ศ. 2554	อาจารย์ประจำ ภาควิชามนุษยศาสตร์ คณะศิลปศาสตร์ มหาวิทยาลัยรังสิต

ประสบการณ์การสอน

- 1) วิชาอารยธรรมตะวันออก และตะวันตก
- 2) วิชาเหตุการณ์โลกปัจจุบัน
- 3) วิชาเศรษฐกิจพอเพียงกับการพัฒนา
- 4) วิชาท้องถิ่นศึกษา
- 5) วิชาประชากรกับการพัฒนา
- 6) วิชาจริยศาสตร์
- 7) วิชาปรัชญาตะวันตกและตะวันออก
- 8) วิชาการฝึกทักษะวิชาชีพครู 1
- 9) วิชาการฝึกทักษะวิชาชีพครู 2
- 10) วิชาการปฏิบัติการสอนในสถานศึกษา 1
- 11) วิชาการปฏิบัติการสอนในสถานศึกษา 2

ภาระงานสอนที่จะมีในหลักสูตรนี้

- 1) วิชาการใช้เหตุผลสำหรับประเด็นทางสังคม และตรรกศาสตร์
- 2) วิชาประวัติปรัชญาตะวันออกและตะวันตก
- 3) วิชาญาณวิทยาและญาณวิทยาสังคมเบื้องต้น
- 4) วิชาปรัชญาการศึกษาเพื่อสังคมประชาธิปไตย
- 5) วิชาปรัชญาศาสนา
- 6) วิชาจริยศาสตร์
- 7) วิชาการฝึกปฏิบัติวิชาชีพครูในสถานศึกษา 1
- 8) วิชาการฝึกปฏิบัติวิชาชีพครูในสถานศึกษา 2
- 9) วิชาการปฏิบัติการสอนในสถานศึกษา 1
- 10) วิชาการปฏิบัติการสอนในสถานศึกษา 2

ชื่อ - สกุล	นายศักดิ์ดา เชะวิเศษ
ตำแหน่งทางวิชาการ	อาจารย์
สังกัด	สาขาวิชาธุรกิจอิสลาม คณะมนุษยศาสตร์และสังคมศาสตร์ มหาวิทยาลัยราชภัฏบ้านสมเด็จเจ้าพระยา
ประวัติการศึกษา	
พ.ศ. 2546	อักษรศาสตรมหาบัณฑิต (ศาสนาเปรียบเทียบ) มหาวิทยาลัยมหิดล
พ.ศ. 2554	ประกาศนียบัตรบัณฑิต (การบริหารการศึกษา) มหาวิทยาลัยราชภัฏบ้านสมเด็จเจ้าพระยา
พ.ศ. 2545	ประกาศนียบัตรบัณฑิตวิชาชีพครู (การจัดการและประเมิน) สถาบันราชภัฏจันทรเกษม
พ.ศ. 2541	ศิลปศาสตรบัณฑิต (อิสลามศึกษา) มหาวิทยาลัยสงขลานครินทร์ วิทยาเขตปัตตานี
สาขาที่เชี่ยวชาญ	อิสลามศึกษา ศาสนาเปรียบเทียบ ธุรกิจอิสลาม ภาษาอาหรับ ภาษามลายู การบริหารการศึกษา การจัดการและการประเมิน โครงการ การวิจัยทางอิสลามศึกษา การสัมมนาในอิสลาม ศาสนา กับการพัฒนา และสังคมศึกษา
ผลงานทางวิชาการ	
ตำรา	ศักดิ์ดา เชะวิเศษ. (2559). พื้นฐานศาสนาอิสลาม . เอกสารอัดสำเนา. กรุงเทพฯ: มหาวิทยาลัยราชภัฏ บ้านสมเด็จเจ้าพระยา, (กรกฎาคม 2559): 1-120.
งานวิจัย	ฟาเดลล์ หะยีฮาระสะ และคณะ (ศักดิ์ดา เชะวิเศษ ร่วมวิจัย). (2559). ศึกษาภูมิปัญญาท้องถิ่นปัตตานี ในกิตาบายาวี . (รายงานวิจัย). สำนักงานกองทุนสนับสนุนการวิจัย (สกว.), (มิถุนายน 2559): 111-154.

ประสบการณ์ด้านปฏิบัติการ

- พ.ศ. 2559 อาจารย์ประจำสาขาวิชาธุรกิจอิสลาม ภาควิชาสังคมศาสตร์
คณะมนุษยศาสตร์และสังคมศาสตร์ มหาวิทยาลัยราชภัฏ
บ้านสมเด็จเจ้าพระยา
- พ.ศ. 2558 ประธานเครือข่ายผู้ปกครอง กรรมการสถานศึกษา โรงเรียน
สามแยกคลองหล่อแหล เขตสะพานสูง กรุงเทพมหานคร
- พ.ศ. 2557 กรรมการอิสลามประจำมัสยิดอิมบาติรเราะห์มาน เขตสะพานสูง
กรุงเทพมหานคร

ประสบการณ์ในการสอน

- 1) วิชาพื้นฐานศาสนาอิสลาม
- 2) วิชาประวัติศาสตร์อิสลาม
- 3) วิชาจริยธรรมอิสลามในการทำงาน
- 4) วิชาวัฒนธรรมอิสลาม
- 5) วิชาการสัมมนาในอิสลาม
- 6) วิชาการวิจัยเพื่อพัฒนาธุรกิจอิสลาม
- 7) วิชาการฝึกประสบการณ์วิชาชีพธุรกิจอิสลามศึกษา
- 8) วิชาภาษาและวัฒนธรรมเพื่อนบ้าน

ภาระงานสอนที่จะมีในหลักสูตรนี้

- 1) วิชาศาสนาเปรียบเทียบ
- 2) วิชาการฝึกปฏิบัติวิชาชีพครูในสถานศึกษา 1
- 3) วิชาการฝึกปฏิบัติวิชาชีพครูในสถานศึกษา 2
- 4) วิชาการปฏิบัติการสอนในสถานศึกษา 1
- 5) วิชาการปฏิบัติการสอนในสถานศึกษา 2

ชื่อ - สกุล นายสุรศักดิ์ โตประสี
 ตำแหน่งทางวิชาการ ผู้ช่วยศาสตราจารย์
 สังกัด สาขาวิชารัฐประศาสนศาสตร์ คณะมนุษยศาสตร์และสังคมศาสตร์
 มหาวิทยาลัยราชภัฏบ้านสมเด็จเจ้าพระยา

ประวัติการศึกษา

พ.ศ. 2553 ปรัชญาดุสิตบัณฑิต (รัฐประศาสนศาสตร์)
 มหาวิทยาลัยรามคำแหง
 พ.ศ. 2542 พัฒนบริหารศาสตรมหาบัณฑิต (รัฐประศาสนศาสตร์)
 สถาบันบัณฑิตพัฒนบริหารศาสตร์
 พ.ศ. 2539 ศิลปศาสตรบัณฑิต (ภูมิศาสตร์)
 มหาวิทยาลัยเกษตรศาสตร์

สาขาที่เชี่ยวชาญ รัฐประศาสนศาสตร์

ผลงานทางวิชาการ

บทความวิจัย

สุรศักดิ์ โตประสี. (2558). ความสัมพันธ์ของปัจจัยด้านการอบรมเลี้ยงดูที่มีต่อระดับคุณธรรม
 จริยธรรมของนิสิตมหาวิทยาลัยราชภัฏบ้านสมเด็จเจ้าพระยา. **สารสนเทศ มหาวิทยาลัย
 ราชภัฏบ้านสมเด็จเจ้าพระยา**. ปีที่ 14 ฉบับที่ 2 (กรกฎาคม-ธันวาคม 2558): 103-112.
 สุรศักดิ์ โตประสี และคณะ. (2559). การมีส่วนร่วมในการจัดการขยะของประชาชนในเขตเทศบาล
 ตำบลบางเสาธง จังหวัดสมุทรปราการ. **สารสนเทศ มหาวิทยาลัยราชภัฏ
 บ้านสมเด็จเจ้าพระยา**. ปีที่ 15 ฉบับที่ 2 (กรกฎาคม-ธันวาคม 2559): 92-102.

ประสบการณ์สอน

- 1) วิชาความรู้เบื้องต้นทางรัฐประศาสนศาสตร์
- 2) วิชาเทคนิคการบริหาร
- 3) วิชาวิธีวิจัยทางรัฐประศาสนศาสตร์
- 4) วิชาทฤษฎีองค์การและการบริหาร
- 5) วิชานโยบายสาธารณะและการวางแผน
- 6) วิชาการวิเคราะห์โครงการและการบริหารโครงการ
- 7) วิชาการฝึกประสบการณ์วิชาชีพทางรัฐประศาสนศาสตร์

ภาระงานสอนที่จะมีในหลักสูตรนี้

- 1) วิชากฎหมายเบื้องต้น
- 2) วิชาการเมืองการปกครองไทย

ชื่อ-สกุล	นางสาวชลลดา พงศ์พัฒน์โยธิน
ตำแหน่งทางวิชาการ	รองศาสตราจารย์
สังกัด	สาขาวิชาการจัดการสารสนเทศ ภาควิชาสังคมศาสตร์ คณะมนุษยศาสตร์และสังคมศาสตร์ มหาวิทยาลัยราชภัฏบ้านสมเด็จเจ้าพระยา
ประวัติการศึกษา	
พ.ศ. 2554	ปรัชญาดุษฎีบัณฑิต (การศึกษาเพื่อการพัฒนาท้องถิ่น) มหาวิทยาลัยราชภัฏบ้านสมเด็จเจ้าพระยา
พ.ศ. 2550	ประกาศนียบัตรบัณฑิตวิชาชีพครู มหาวิทยาลัยราชภัฏบ้านสมเด็จเจ้าพระยา
พ.ศ. 2536	อักษรศาสตรมหาบัณฑิต (บรรณารักษศาสตร์และสารนิเทศศาสตร์) จุฬาลงกรณ์มหาวิทยาลัย
พ.ศ. 2530	ศิลปศาสตรบัณฑิต (บรรณารักษศาสตร์) มหาวิทยาลัยขอนแก่น
สาขาที่เชี่ยวชาญ	บรรณารักษศาสตร์ สารสนเทศศาสตร์ การพัฒนาท้องถิ่น และการประกันคุณภาพ

ผลงานทางวิชาการ

งานวิจัย

ชลลดา พงศ์พัฒน์โยธิน. (2559). การพัฒนาตัวแบบพิพิธภัณฑสถานเสมือนตามบทบาทของมหาวิทยาลัยราชภัฏในฐานะสถาบันอุดมศึกษาเพื่อการพัฒนาท้องถิ่น. (รายงานการวิจัย) สถาบันวิจัยและพัฒนา มหาวิทยาลัยราชภัฏบ้านสมเด็จเจ้าพระยา, (กุมภาพันธ์ 2559): 1-92.

บทความวิจัย

ชลลดา พงศ์พัฒน์โยธิน. (2559). การพัฒนาตัวแบบพิพิธภัณฑสถานเสมือนตามบทบาทของมหาวิทยาลัยราชภัฏในฐานะสถาบันอุดมศึกษาเพื่อการพัฒนาท้องถิ่น. วารสารวิจัย สมาคมห้องสมุดแห่งประเทศไทย, ปีที่ 9 ฉบับที่ 2 (กรกฎาคม-ธันวาคม 2559): 1-16.

ประสบการณ์การสอน

- 1) วิชาการจัดการองค์กรสารสนเทศ
- 2) วิชาการประกันคุณภาพการจัดการสารสนเทศ
- 3) วิชาจรรยาบรรณและกฎหมายในวิชาชีพสารสนเทศ
- 4) วิชาภาษาไทยเพื่อการสื่อสารและการสืบค้นสารสนเทศ
- 5) วิชาภาษาอังกฤษในวิชาชีพสารสนเทศ
- 6) วิชาสารสนเทศทางมรดกไทย
- 7) วิชาสารสนเทศเพื่อการพัฒนาท้องถิ่น

ภาระงานสอนที่จะมีในหลักสูตรนี้

วิชาท้องถิ่นศึกษา

ชื่อ - สกุล	นางสาวศิวพร โพธิวิทย์
ตำแหน่งทางวิชาการ	อาจารย์
สังกัด	สาขาวิชารัฐประศาสนศาสตร์ คณะมนุษยศาสตร์และสังคมศาสตร์ มหาวิทยาลัยราชภัฏบ้านสมเด็จเจ้าพระยา
ประวัติการศึกษา	
พ.ศ. 2556	ศิลปศาสตรมหาบัณฑิต (รัฐประศาสนศาสตร์) มหาวิทยาลัยเกษตรศาสตร์
พ.ศ. 2547	นิติศาสตรบัณฑิต (นิติศาสตร์) มหาวิทยาลัยเชียงใหม่
สาขาที่เชี่ยวชาญ	การปกครองส่วนท้องถิ่น การเมืองการปกครองของไทย กฎหมาย
ผลงานทางวิชาการ	
งานวิจัย	ศิวพร โพธิวิทย์. (2559). ความเป็นพลเมืองในระบอบประชาธิปไตยของนักศึกษามหาวิทยาลัยราชภัฏบ้านสมเด็จเจ้าพระยา. (รายงานการวิจัย). สถาบันวิจัยและพัฒนา มหาวิทยาลัยราชภัฏบ้านสมเด็จเจ้าพระยา: 1-74.
ประสบการณ์สอน	
	1) 2203360 กฎหมายแรงงาน
	2) 2203221 กฎหมายอาญา 1
	3) 2203222 กฎหมายอาญา 2
	4) 2203213 กฎหมายปกครอง
	5) 2203103 ความรู้เบื้องต้นเกี่ยวกับกฎหมาย
	6) 2203219 กฎหมายแพ่งและพาณิชย์
ภาระงานสอนที่จะมีในหลักสูตรนี้	
	วิชากฎหมายเบื้องต้น

ชื่อ - สกุล	นางสาวกันยารวรรธ กำเนิดสินธุ์
ตำแหน่งทางวิชาการ	ผู้ช่วยศาสตราจารย์
สังกัด	สาขาวิชารัฐประศาสนศาสตร์ คณะมนุษยศาสตร์และสังคมศาสตร์ มหาวิทยาลัยราชภัฏบ้านสมเด็จเจ้าพระยา
ประวัติการศึกษา	
พ.ศ. 2550	รัฐศาสตรมหาบัณฑิต (การเมืองการปกครอง) มหาวิทยาลัยสุโขทัยธรรมมาธิราช
พ.ศ. 2542	รัฐศาสตรบัณฑิต (ทฤษฎีและเทคนิคการบริหาร) มหาวิทยาลัยสุโขทัยธรรมมาธิราช
สาขาที่เชี่ยวชาญ	รัฐประศาสนศาสตร์ รัฐศาสตร์ การเมืองการปกครอง

ผลงานทางวิชาการ

ตำรา

กันยารวรรธ กำเนิดสินธุ์. (2558). **ทฤษฎีการเมือง**. กรุงเทพฯ: สาขาวิชารัฐประศาสนศาสตร์ คณะมนุษยศาสตร์และสังคมศาสตร์ มหาวิทยาลัยราชภัฏบ้านสมเด็จเจ้าพระยา, (มีนาคม 2558): 1-193.

ประสบการณ์สอน

- 1) วิชาความรู้เบื้องต้นเกี่ยวกับรัฐศาสตร์
- 2) วิชาความรู้เบื้องต้นเกี่ยวกับรัฐประศาสนศาสตร์
- 3) วิชาความรู้เบื้องต้นเกี่ยวกับความสัมพันธ์ระหว่างประเทศ
- 4) วิชานโยบายสาธารณะและการวางแผน
- 5) วิชาการวิเคราะห์โครงการและการบริหารโครงการ
- 6) วิชาองค์การและการจัดการ
- 7) วิชาเทคนิคการบริหาร
- 8) วิชาทฤษฎีการเมือง
- 9) วิชาการบริหารการพัฒนา
- 10) วิชาการบริหารทรัพยากรมนุษย์ภาครัฐ

ภาระงานสอนที่จะมีในหลักสูตรนี้

วิชากฎหมายเบื้องต้น

ชื่อ - สกุล	นายศรันย์ดิษฐ์ เบญจพงศ์
ตำแหน่งทางวิชาการ	ผู้ช่วยศาสตราจารย์
สังกัด	สาขาวิชารัฐประศาสนศาสตร์ คณะมนุษยศาสตร์และสังคมศาสตร์ มหาวิทยาลัยราชภัฏบ้านสมเด็จเจ้าพระยา
ประวัติการศึกษา	
พ.ศ. 2554	การจัดการภาครัฐและภาคเอกชนมหาบัณฑิต สถาบันบัณฑิตพัฒนบริหารศาสตร์
พ.ศ. 2552	พัฒนาแรงงานและสวัสดิการมหาบัณฑิต มหาวิทยาลัยธรรมศาสตร์
พ.ศ. 2554	รัฐประศาสนบัณฑิต (วิทยาการจัดการ) มหาวิทยาลัยสุโขทัยธรรมาธิราช
พ.ศ. 2544	รัฐศาสตรบัณฑิต (สังคมวิทยาและมนุษยวิทยา) จุฬาลงกรณ์มหาวิทยาลัย
สาขาที่เชี่ยวชาญ	การบริหารภาครัฐ การบริหารทรัพยากรมนุษย์ภาครัฐ การบริหารงานคลังภาครัฐ

ผลงานทางวิชาการ

หนังสือ

ศรันย์ดิษฐ์ เบญจพงศ์. (2559). การจัดระเบียบบริหารราชการแผ่นดิน. กรุงเทพฯ: โอ.เอส. พรินต์ติ้ง
เฮ้าส์, (มีนาคม 2559): 1-265.

ศรันย์ดิษฐ์ เบญจพงศ์. (2559). การบริหารงานคลังและงบประมาณ: แนวคิดและการปฏิบัติ.
กรุงเทพฯ: โอ.เอส. พรินต์ติ้ง เฮ้าส์, (กันยายน 2559): 1-392.

งานวิจัย

ศรันย์ดิษฐ์ เบญจพงศ์. (2558). ระบบวินัยของหน่วยงานของรัฐที่มีใช้ส่วนราชการ: ศึกษาเฉพาะ
กรณีองค์การมหาชนของไทย. (รายงานการวิจัย). คณะมนุษยศาสตร์และสังคมศาสตร์
มหาวิทยาลัยราชภัฏบ้านสมเด็จเจ้าพระยา (ทุนมหาวิทยาลัยราชภัฏบ้านสมเด็จเจ้าพระยา),
(มีนาคม 2558): 1-162.

บทความวิจัย

ศรันย์ดิษฐ์ เบญจพงศ์. (2560) ระบบวินัยของหน่วยงานของรัฐที่มีใช้ส่วนราชการ: ศึกษาเฉพาะกรณี
องค์การมหาชนของไทย. การประชุมวิชาการระดับชาติ ครั้งที่ 8 ทิศทางการพัฒนา
งานวิจัยที่ยั่งยืน, 25 มีนาคม 2560: 212-220.

ประสบการณ์สอน

- 1) วิชาการวิเคราะห์นโยบาย
- 2) วิชานโยบายสาธารณะและการวางแผน
- 3) วิชาการประเมินโครงการ
- 4) วิชาความรู้เบื้องต้นทางรัฐประศาสนศาสตร์
- 5) วิชาการปกครองท้องถิ่นไทย
- 6) วิชาการฝึกประสบการณ์วิชาชีพทางรัฐประศาสนศาสตร์

ภาระงานสอนที่จะมีในหลักสูตรนี้

- 1) วิชากฎหมายเบื้องต้น
- 2) วิชาการเมืองการปกครองไทย

ชื่อ - สกุล นายวุทธิเมธท์ เกื้อกอบ
ตำแหน่งทางวิชาการ ผู้ช่วยศาสตราจารย์
สังกัด สาขาวิชารัฐประศาสนศาสตร์ คณะมนุษยศาสตร์และสังคมศาสตร์
มหาวิทยาลัยราชภัฏบ้านสมเด็จเจ้าพระยา

ประวัติการศึกษา

พ.ศ. 2559 ปริญญาตรีบัณฑิต (รัฐประศาสนศาสตร์)
มหาวิทยาลัยรามคำแหง
พ.ศ. 2550 รัฐประศาสนศาสตรมหาบัณฑิต (รัฐประศาสนศาสตร์)
มหาวิทยาลัยรามคำแหง
พ.ศ. 2548 นิติศาสตรบัณฑิต (นิติศาสตร์)
มหาวิทยาลัยรังสิต

สาขาที่เชี่ยวชาญ รัฐประศาสนศาสตร์

ผลงานทางวิชาการ

หนังสือ

วุทธิเมธท์ เกื้อกอบ. (2559). นโยบายสาธารณะ (Public Policy) แนวคิด ทฤษฎี กระบวนการนโยบาย
สาธารณะ และจริยธรรมเชิงนโยบายสาธารณะ. กรุงเทพฯ: สหธรรมิก, (เมษายน 2559): 1-180.

เอกสารประกอบการสอน

วุทธิเมธท์ เกื้อกอบ. (2558). เอกสารประกอบการสอนวิชานโยบายสาธารณะและการวางแผน.
สาขาวิชารัฐประศาสนศาสตร์ คณะมนุษยศาสตร์และสังคมศาสตร์ มหาวิทยาลัยราชภัฏบ้าน
สมเด็จเจ้าพระยา, (2558): 1-285. (ได้รับการตรวจสอบการเผยแพร่โดยคณะกรรมการตามคำสั่ง
มหาวิทยาลัยราชภัฏบ้านสมเด็จเจ้าพระยา.

ประสบการณ์สอน

- 1) วิชาความรู้เบื้องต้นทางรัฐประศาสนศาสตร์
- 2) วิชาเทคนิคการบริหาร
- 3) วิชาทฤษฎีองค์การและการบริหาร
- 4) วิชานโยบายสาธารณะและการวางแผน
- 5) วิชาการวิเคราะห์โครงการและการบริหารโครงการ
- 6) วิชาการบริหารเชิงกลยุทธ์
- 7) วิชาการฝึกประสบการณ์วิชาชีพทางรัฐประศาสนศาสตร์

ภาระงานสอนที่จะมีในหลักสูตรนี้

วิชาการเมืองการปกครองไทย

ชื่อ - สกุล	นางทชชยา วรรณบวรเดชน์
ตำแหน่งทางวิชาการ	ผู้ช่วยศาสตราจารย์
สังกัด	สาขาวิชารัฐประศาสนศาสตร์ คณะมนุษยศาสตร์และสังคมศาสตร์ มหาวิทยาลัยราชภัฏบ้านสมเด็จเจ้าพระยา
ประวัติการศึกษา	
พ.ศ. 2546	Ph.D. (Development administration) International Program สถาบันบัณฑิตพัฒนบริหารศาสตร์
พ.ศ. 2535	นิเทศศาสตรมหาบัณฑิต (การสื่อสารมวลชน) จุฬาลงกรณ์มหาวิทยาลัย
พ.ศ. 2534	ศึกษาศาสตรบัณฑิต (ปฐมวัยศึกษา) มหาวิทยาลัยสุโขทัยธรรมมาธิราช
พ.ศ. 2531	ศิลปศาสตรบัณฑิต (เอกภาษาอังกฤษ โทบริหารบุคคล) มหาวิทยาลัยธรรมศาสตร์
สาขาที่เชี่ยวชาญ	รัฐประศาสนศาสตร์

ผลงานวิชาการ

งานวิจัย

ทชชยา วรรณบวรเดชน์. (2561). **โครงการศึกษาวิจัยแนวทางการกำกับดูแลเนื้อหารายการยุค
หลอมรวม**. รายงานการวิจัย (สนับสนุนโดย กสทช.).

ประสบการณ์สอน

- 1) วิชาความรู้เบื้องต้นทางรัฐประศาสนศาสตร์
- 2) วิชาเทคนิคการบริหาร
- 3) วิชาการบริหารเชิงกลยุทธ์
- 4) วิชาการฝึกประสบการณ์วิชาชีพทางรัฐประศาสนศาสตร์

ภาระงานสอนที่จะมีในหลักสูตรนี้

วิชาการเมืองการปกครองไทย

ชื่อ-สกุล	นายปวินท์ มินทอง
ตำแหน่งทางวิชาการ	อาจารย์
สังกัด	สาขาวิชาสังคมศึกษา คณะมนุษยศาสตร์และสังคมศาสตร์ มหาวิทยาลัยราชภัฏบ้านสมเด็จเจ้าพระยา
ประวัติการศึกษา	
พ.ศ. 2553	Master of Art (History) University of Pune, India
พ.ศ.2549	อักษรศาสตรบัณฑิต (วิชาเอกภาษาอังกฤษ วิชาโทประวัติศาสตร์) มหาวิทยาลัยศิลปากร
สาขาที่เชี่ยวชาญ	ประวัติศาสตร์เอเชียใต้ วาทกรรมบูรพาคตินิยม ปัญหาความขัดแย้ง ทางศาสนาในเอเชียใต้ และการแบ่งชั้นทางสังคมในเอเชียใต้
ผลงานทางวิชาการ	
หนังสือ	
ปวินท์ มินทอง นาฏนภางค์ ดำรงสุนทรชัย (บรรณาธิการ). (2555). จากนี้ถึงทิมบักตู สีสันหลากหลายวัฒนธรรม : ภูมิภาคเอเชียใต้ เอเชียกลาง ตะวันออกกลาง และแอฟริกา . กรุงเทพฯ: กรมเอเชียใต้ ตะวันออกกลาง และแอฟริกา กระทรวงการต่างประเทศ, 1-289.	
บทความวิจัย	
นราธร สายเส็ง, กุลชาติ ทักษไพบูลย์, ปวินท์ มินทอง, วิทยา วิสูตรเรืองเดช, อาทิตย์ อินธาระ, ตุลย์ จิรโชคโสภณ, อุทัย เกสรวิบูลย์. (2563). “เงื่อนไขเชิงปฏิบัติของการศึกษาเพื่อความเป็นพลเมือง: การรับรู้และปัญหาการจัดการเรียนการสอนสาระหน้าที่พลเมืองในสถานศึกษาเขตกรุงเทพมหานคร.” วารสารศิลปศาสตร์ คณะศิลปศาสตร์ มหาวิทยาลัยรังสิต . ปีที่ 15 ฉบับที่ 2 (มกราคม-มิถุนายน), 9-28.	
ประสบการณ์ด้านปฏิบัติการ	
พ.ศ. 2559	อาจารย์ประจำสาขาวิชาสังคมศึกษา คณะมนุษยศาสตร์และสังคมศาสตร์มหาวิทยาลัยราชภัฏบ้านสมเด็จเจ้าพระยา
พ.ศ. 2556	อาจารย์ประจำ สาขาวิชาสังคมศึกษา คณะครุศาสตร์ มหาวิทยาลัยราชภัฏบ้านสมเด็จเจ้าพระยา (โครงการเสริมสร้างศักยภาพการจัดการเรียนการสอนเพื่อรับรองเกณฑ์มาตรฐานวิชาชีพของคุรุสภา)

พ.ศ. 2554	เจ้าหน้าที่คั่นคว่ำและบริหารจัดการข้อมูล กรมเอเชียใต้ ตะวันออกกลาง และแอฟริกา กระทรวงการต่างประเทศ
พ.ศ. 2551	กองบรรณาธิการหนังสือวิชาการภาษาอังกฤษ สำนักพิมพ์แพนสยาม จำกัด
พ.ศ. 2550	เจ้าหน้าที่การตลาดหลักทรัพย์ บริษัทหลักทรัพย์ธนาชาติ จำกัด (มหาชน)
พ.ศ. 2547	ฝึกปฏิบัติการในสำนักวิจัยและสนับสนุนการวิจัย ศูนย์มานุษยวิทยาสิรินธร (องค์การมหาชน)

ประสบการณ์การสอน

- 1) วิชาอารยธรรมตะวันออก - ตะวันตก
- 2) วิชาเหตุการณ์โลกปัจจุบัน
- 3) วิชาภาษาอังกฤษสำหรับครูสังคมศึกษา
- 4) วิชาการเมืองการปกครองไทย
- 5) วิชาประวัติศาสตร์ตะวันออกกลาง
- 6) วิชาประวัติศาสตร์ยุโรป
- 7) วิชาการฝึกทักษะวิชาชีพรู 1
- 8) วิชาการฝึกทักษะวิชาชีพรู 2
- 9) วิชาการปฏิบัติการสอนในสถานศึกษา 1
- 10) วิชาการปฏิบัติการสอนในสถานศึกษา 2

ภาระงานสอนที่จะมีในหลักสูตรนี้

- 1) วิชาภาษาอังกฤษสำหรับครูสังคมศึกษา
- 2) วิชาอารยธรรมโลก
- 3) วิชาประวัติศาสตร์เอเชียใต้
- 4) วิชาเหตุการณ์โลกร่วมสมัย
- 5) วิชาประวัติศาสตร์ยุโรป
- 6) วิชาการฝึกปฏิบัติวิชาชีพรูในสถานศึกษา 1
- 7) วิชาการฝึกปฏิบัติวิชาชีพรูในสถานศึกษา 2
- 8) วิชาการปฏิบัติการสอนในสถานศึกษา 1
- 9) วิชาการปฏิบัติการสอนในสถานศึกษา 2

ภาคผนวก ง

ประวัติและผลงานทางวิชาการของอาจารย์พิเศษ

ชื่อ-สกุล	นายจรัญ มะลูลีม
ตำแหน่งทางวิชาการ	ศาสตราจารย์
สังกัด	สาขาวิชารัฐศาสตร์ คณะรัฐศาสตร์ มหาวิทยาลัยธรรมศาสตร์
ประวัติการศึกษา	
พ.ศ. 2532	Ph.D. (West Asian Studies) Aligarh Muslim University, India
พ.ศ. 2529	M.Phil. (West Asian Studies) Aligarh Muslim University, India
พ.ศ. 2526	Diploma (Applied Arts) Aligarh Muslim University, India
พ.ศ. 2523	M.A. (Political Science) Aligarh Muslim University, India
พ.ศ. 2521	B.A. (Political Science) Aligarh Muslim University, India
สาขาที่เชี่ยวชาญ	ความสัมพันธ์ระหว่างประเทศ การเมืองตะวันออกกลาง การเมือง เอเชียใต้ และอิสลามการเมือง
ผลงานทางวิชาการ	
หนังสือ	
จรัญ มะลูลีม. (2558). ตะวันออกกลางและแอฟริกาเหนือร่วมสมัย . กรุงเทพฯ: โครงการความมั่นคง ศึกษา.	
_____. (2559). อินเดียศึกษา: การเมืองการปกครอง การต่างประเทศ ศาสนา สังคม และ วัฒนธรรม . กรุงเทพฯ: ศยาม.	
ประสบการณ์การสอน	
1) วิชาความรู้เบื้องต้นทางความสัมพันธ์ระหว่างประเทศ	
2) วิชาการเมืองระหว่างประเทศ: ทฤษฎีและกรณีศึกษา	
3) วิชาการเมืองการปกครองของกลุ่มประเทศตะวันออกกลาง	
4) วิชาการเมืองการปกครองของกลุ่มประเทศตะวันออกกลาง	
5) วิชาทฤษฎีการเมืองระหว่างประเทศระดับสูงและเหตุการณ์ปัจจุบัน	
ภาระงานสอนที่จะมีในหลักสูตรนี้	
วิชาปรัชญาการเมือง	

ชื่อ-สกุล นายวินัย พงศ์ศรีเพียร
 ตำแหน่งทางวิชาการ อาจารย์
 สังกัด เมธีวิจัยอาวุโส สกว. สาขาประวัติศาสตร์, ข้าราชการบำนาญ
 (อดีตอาจารย์ประจำภาควิชาประวัติศาสตร์ คณะอักษรศาสตร์
 มหาวิทยาลัยศิลปากร)

ประวัติการศึกษา

พ.ศ. 2525 Ph.D. (History)
 University of Bristol, UK.
 พ.ศ. 2521 M.A. (Southeast Asian Studies)
 Hull University, UK.
 พ.ศ. 2519 B.A. (Southeast Asian Studies)
 SOAS, University of London, UK.

สาขาที่เชี่ยวชาญ ประวัติศาสตร์และโบราณคดีเอเชียใต้ โบราณคดีภาคอีสานและ
 ลุ่มน้ำโขง

ผลงานทางวิชาการ

หนังสือ

วินัย พงศ์ศรีเพียร และตรงใจ หุตั้งกูร. (2558). **มรดกความทรงจำแห่งนพบุรีศรีลโวทัยปุระ : ว่าด้วย
 โคลงเฉลิมพระเกียรติสมเด็จพระนารายณ์ฯ และจารึกโบราณแห่งเมืองละโว้**. กรุงเทพฯ :
 ศูนย์มานุษยวิทยาสิรินธร.

ประสบการณ์การสอน

- 1) วิชาประวัติศาสตร์สุโขทัย
- 2) วิชาประวัติศาสตร์ล้านนา
- 3) วิชาประวัติศาสตร์อยุธยา

ภาระงานสอนที่จะมีในหลักสูตรนี้

วิชาประวัติศาสตร์ไทยเชิงวิเคราะห์

- ชื่อ-สกุล** นางวลัย อิศรางกูร ณ อยุธยา (พานิช)
- ตำแหน่งทางวิชาการ** ผู้ช่วยศาสตราจารย์
- สังกัด** มหาวิทยาลัยสุโขทัยธรรมาธิราช
นายกสมาคมครูสังคมศึกษาแห่งประเทศไทย
- ประวัติการศึกษา**
- พ.ศ. 2523 D.Ed. (Curriculum and Instruction: Social Studies)
Pennsylvania State University, USA
- พ.ศ. 2520 M.Ed. (Curriculum and Instruction: Social Studies)
Pennsylvania State University, USA
- พ.ศ. 2517 ครุศาสตรบัณฑิต (มัธยมศึกษา: สังคมศึกษา และภาษาอังกฤษ)
เกียรตินิยมอันดับสอง, จุฬาลงกรณ์มหาวิทยาลัย
- สาขาที่เชี่ยวชาญ** การสอนสังคมศึกษา
- ผลงานทางวิชาการ**
- บทความวิจัย**
- รุจน์ ภาขา และ วลัย อิศรางกูร ณ อยุธยา. (2560). การดำเนินงานสภานักเรียนเพื่อส่งเสริม
ประชาธิปไตย: กรณีศึกษาโรงเรียนปฏิบัติดีเลิศของไทย. *วารสารสุทธิปริทัศน์*. 31, (100): 45-
57.
- ภาสุตา ภาคาผล และวลัย อิศรางกูร ณ อยุธยา. (2558). ผลของการจัดการเรียนรู้แบบโครงการใน
วิชาสังคมศึกษาโดยใช้กิจกรรมการบริการสังคมที่มีต่อมโนทัศน์และพฤติกรรมจิตสาธารณะ
ของนักเรียนมัธยมศึกษาปีที่ 1. *วารสารครุศาสตร์ จุฬาลงกรณ์มหาวิทยาลัย*. 43, (1): 80-98.
- สุรไกร นันทบุรุษย์ และ วลัย อิศรางกูร ณ อยุธยา. (2558). ผลของการใช้กิจกรรมลดอคติตาม
แนวคิดพุทธวัฒนธรรมศึกษาที่มีผลต่อเจตคติความเข้าใจ ความหลากหลายทางเชื้อชาติ
ศาสนา และวัฒนธรรมในประชาคมอาเซียนของนักเรียนชั้นมัธยมศึกษาตอนปลาย. *วารสาร
ครุศาสตร์ จุฬาลงกรณ์มหาวิทยาลัย*. 43, (1): 139-154.
- ศรัณย์พร ยินดีสุข และ วลัย อิศรางกูร ณ อยุธยา. (2558). การพัฒนารูปแบบการเรียนการสอน
สังคมศึกษาตามแนวคิดอินเทอร์เน็ตแอกทีฟคอนสตรัคติวิสต์และการกำกับตนเองเพื่อส่งเสริมการ
คิดอย่างมีวิจารณญาณและความใฝ่รู้ของผู้เรียนชั้นมัธยมศึกษาตอนปลาย. *วารสารศิลปการ
ศึกษาศาสตร์วิจัย*. 7, (2): 275-287.
- ศิริเมศร์ ศิริศักดิ์ธนากุล และ วลัย อิศรางกูร ณ อยุธยา. (2558). ผลของการจัดการเรียนรู้โดยใช้
กระบวนการคิดอย่างมีวิจารณญาณที่มีต่อพฤติกรรมการบริโภคที่ยั่งยืนของนักเรียน
มัธยมศึกษา. *วารสารครุศาสตร์ จุฬาลงกรณ์มหาวิทยาลัย*. 43, (2): 98-111.

Walai Isarankura Na Ayudhaya. (2017). Preparing Future Citizens: the 21 Century Challenges for Thai Social Studies Teacher. **Korea: Joint International Conference Discoures and Reality of Diaspora in Transactional Age, College of Social Science Chonnam National University (CNU), 6-7 February (Peers Review): p. 15-23.**

ประสบการณ์การสอน

- 1) วิชาปฏิบัติการวิชาชีพครูสำหรับนิสิตบัณฑิตศึกษา 1
- 2) วิชาปฏิบัติการวิชาชีพครูสำหรับนิสิตบัณฑิตศึกษา 2
- 3) วิชาสัมมนาสังคมศึกษา
- 4) วิชาสัมมนาการเรียนการสอนสังคมศึกษา
- 5) วิชาระเบียบวิธีและวัสดุสารประกอบการสอนสังคมศึกษา
- 6) วิชาการพัฒนาหลักสูตรและการเรียนการสอนสังคมศึกษา

ภาระงานสอนที่จะมีในหลักสูตรนี้

- วิชาการสร้างนวัตกรรมและวิธีวิทยาการสอนสังคมศึกษา
- วิชาการพัฒนาหลักสูตร

ชื่อ-สกุล	นายฐิติกร สังข์แก้ว
ตำแหน่งทางวิชาการ	-
สังกัด	-
ประวัติการศึกษา	
พ.ศ. 2556	รัฐศาสตรมหาบัณฑิต (การปกครอง) มหาวิทยาลัยธรรมศาสตร์
พ.ศ. 2552	ศิลปศาสตรบัณฑิต (เอเชียตะวันออกเฉียงใต้ศึกษา) มหาวิทยาลัยธรรมศาสตร์
สาขาที่เชี่ยวชาญ	ทฤษฎีการเมือง สถาบันการเมืองและรัฐธรรมนูญ ไทยคดี ศึกษาประวัติความคิดทางการเมือง
ผลงานทางวิชาการ	
หนังสือ	ฐิติกร สังข์แก้ว, อรรถสิทธิ์ พานแก้ว และสรารุช ทับทอง. (2559). จุด (ไม่) จบ: ช่วงฉากการเมืองไทย '48-'59 . กรุงเทพฯ: สถาบันพระปกเกล้า, (กันยายน 2559): 1-578.
งานวิจัย	ฐิติกร สังข์แก้ว. (2559). พรมแดนความรู้: การขยับขยายบทวิพากษ์ “ความเป็นไทย” กระแสหลัก กับมโนทัศน์เรื่อง “อิสระเสรีและความเสมอภาค” ในสังคมไทยร่วมสมัย . กรุงเทพฯ: สำนักงานคณะกรรมการการอุดมศึกษา, 1-237.
บทความวิชาการ	ฐิติกร สังข์แก้ว. (2559). ปรัชญาปฏิบัติของการเลือกตั้งกับวิถีจริยธรรมการลงคะแนน: ปรัชญาหนังสือ Jason Brennan, The Ethics of Voting (New Jersey: Princeton University Press, 2011). รัฐศาสตร์สาร. ปีที่ 37 ฉบับที่ 1 (มกราคม-เมษายน 2559): 259-271.
ประสบการณ์ด้านปฏิบัติการ	
พ.ศ. 2559	อาจารย์ประจำสาขาวิชาสังคมศึกษา คณะมนุษยศาสตร์และสังคมศาสตร์มหาวิทยาลัยราชภัฏบ้านสมเด็จเจ้าพระยา
พ.ศ. 2558	คณะทำงาน จัดทำระบบฐานข้อมูลเสียงประชาชนเพื่อการปฏิรูปประเทศไทย และมีส่วนร่วมในการสังเคราะห์ข้อมูลประเด็นข้อเสนอแนะการปฏิรูปประเทศไทย คณะอนุกรรมการสิทธิการสังเคราะห์ประเด็นการปฏิรูป คณะกรรมาธิการวิสามัญ การมีส่วนร่วมและรับฟังความคิดเห็นของประชาชน สภาปฏิรูปแห่งชาติ

พ.ศ. 2558	คณะทำงาน ยกร่างแผนพัฒนาการเมือง ฉบับที่ 2 (พ.ศ. 255... - 25.....) เสนอ สภาพัฒนาการเมือง สถาบันพระปกเกล้า
พ.ศ. 2558	คณะทำงาน โครงการประเมินผลการดำเนินงานตาม แผนพัฒนาการเมือง ฉบับที่ 1 เสนอ สภาพัฒนาการเมือง สถาบันพระปกเกล้า
พ.ศ. 2557	คณะทำงาน จัดทำข้อเสนอแนวทางการปฏิรูปประเทศไทย ด้านการกระจายอำนาจและการปกครองท้องถิ่น เสนอคณะกรรมการ ความสงบแห่งชาติ (คสช.) โดยสภาพัฒนาการเมือง สถาบัน พระปกเกล้า
พ.ศ. 2556	อาจารย์ประจำ สาขาวิชาสังคมศึกษา คณะครุศาสตร์ มหาวิทยาลัย ราชภัฏบ้านสมเด็จเจ้าพระยา (โครงการเสริมสร้างศักยภาพการ จัดการเรียนการสอนเพื่อรับรองเกณฑ์มาตรฐานวิชาชีพของคุรุสภา)

ประสบการณ์การสอน

- | | |
|-------------------------------------------|--------------------------------------|
| 1) วิชาการเมืองการปกครองไทย | 5) วิชาการฝึกทักษะวิชาชีพครู 1 |
| 2) วิชาปรัชญาการเมือง เศรษฐกิจ และสังคม | 6) วิชาการฝึกทักษะวิชาชีพครู 2 |
| 3) วิชากฎหมายกับชีวิต | 7) วิชาการปฏิบัติการสอนในสถานศึกษา 1 |
| 4) วิชาความรู้เบื้องต้นเกี่ยวกับรัฐศาสตร์ | 8) วิชาการปฏิบัติการสอนในสถานศึกษา 2 |

ภาระงานสอนที่จะมีในหลักสูตรนี้

วิชาปรัชญาการเมือง

ชื่อ-สกุล นายพิชาติ แก้วพวง
 ตำแหน่งทางวิชาการ อาจารย์
 สังกัด สาขาวิชาสังคมศึกษา วิทยาลัยการฝึกหัดครู
 มหาวิทยาลัยราชภัฏพระนคร

ประวัติการศึกษา

พ.ศ. 2554 ครุศาสตรมหาบัณฑิต (การสอนสังคมศึกษา)
 จุฬาลงกรณ์มหาวิทยาลัย
 พ.ศ. 2551 ศึกษาศาสตรบัณฑิต (สังคมศึกษา) เกียรตินิยมอันดับ 1
 มหาวิทยาลัยศิลปากร

สาขาที่เชี่ยวชาญ การสอนสังคมศึกษา

ผลงานทางวิชาการ

หนังสือ

พิชาติ แก้วพวง. (2559). หนังสือเรียนกิจกรรมหน้าที่พลเมือง 5 ชั้นประถมศึกษาปีที่ 5. กรุงเทพฯ: แม็คเอ็ดดูเคชั่น.

_____ . (2558). หนังสือเรียนกิจกรรมหน้าที่พลเมือง 1-2. กรุงเทพฯ: แม็คเอ็ดดูเคชั่น.

_____ . (2558). หนังสือเรียนกิจกรรมหน้าที่พลเมือง 3-4. กรุงเทพฯ: แม็คเอ็ดดูเคชั่น.

_____ . (ม.ป.ป.). หนังสือเรียนอาเซียนศึกษา ม.4-6. กรุงเทพฯ: แม็คเอ็ดดูเคชั่น.

ประสบการณ์การสอน

- 1) วิชาระเบียบวิธีวิจัยทางสังคมศาสตร์เบื้องต้น
- 2) วิชาการจัดการเรียนรู้สังคมศึกษา
- 3) วิชาการพัฒนาหลักสูตรสังคมศึกษา
- 4) วิชาการพัฒนาทักษะวิชาสังคมศึกษา
- 5) วิชาการจัดการเรียนรู้เพื่อพัฒนาทักษะการคิดสังคมศึกษา

ภาระงานสอนที่จะมีในหลักสูตรนี้

วิชาการสร้างนวัตกรรมและวิธีวิทยาการสอนสังคมศึกษา

วิชาการพัฒนาหลักสูตร

ชื่อ-สกุล นายเจ็ด บรรดาศักดิ์
 ตำแหน่งทางวิชาการ อาจารย์
 สังกัด สาขาวิชาปรัชญาและศาสนา คณะมนุษยศาสตร์และสังคมศาสตร์
 มหาวิทยาลัยราชภัฏนครสวรรค์

ประวัติการศึกษา

พ.ศ. 2561 อักษรศาสตรดุษฎีบัณฑิต (ปรัชญา)
 จุฬาลงกรณ์มหาวิทยาลัย
 พ.ศ. 2552 อักษรศาสตรมหาบัณฑิต (ปรัชญา)
 จุฬาลงกรณ์มหาวิทยาลัย
 พ.ศ. 2548 ศิลปศาสตรบัณฑิต (ปรัชญาและศาสนา)
 มหาวิทยาลัยศรีนครินทรวิโรฒ

สาขาที่เชี่ยวชาญ ปรัชญาเทคโนโลยี ปรัชญาตะวันตก ปรัชญาสารสนเทศ
 และจริยศาสตร์สารสนเทศ

ผลงานทางวิชาการ

บทความวิชาการ

เจ็ด บรรดาศักดิ์. (2559). เทคโนโลยีสารสนเทศและการสื่อสารกับการแบ่งความรู้ระหว่าง Techne และ Episteme.
 การประชุมและเผยแพร่ผลงานการวิจัยระดับชาติ เรื่อง อาริสโตเติลกับสังคมไทยระหว่างวันที่ 20-21
 ตุลาคม พ.ศ. 2559 ณ คณะมนุษยศาสตร์ มหาวิทยาลัยศรีนครินทรวิโรฒประสานมิตร.

ประสบการณ์การสอน

- 1) วิชาบัณฑิตในอุดมคติ
- 2) วิชาอุดมการณ์ชีวิตและการพัฒนาตน
- 3) วิชามนุษย์กับการใช้เหตุผลและจริยธรรม
- 4) วิชาจริยศาสตร์กับเทคโนโลยี

ภาระงานสอนที่จะมีในหลักสูตรนี้

วิชาปรัชญาศาสนา

ชื่อ-สกุล	นางสาวณัฐิกา ครองยุทธ
ตำแหน่งทางวิชาการ	-
สังกัด	-
ประวัติการศึกษา	
พ.ศ. 2561	อักษรศาสตรดุษฎีบัณฑิต (ปรัชญา) จุฬาลงกรณ์มหาวิทยาลัย
พ.ศ. 2553	อักษรศาสตรมหาบัณฑิต (ปรัชญา) จุฬาลงกรณ์มหาวิทยาลัย
พ.ศ. 2549	ศิลปศาสตรบัณฑิต (ปรัชญา) มหาวิทยาลัยเชียงใหม่
สาขาที่เชี่ยวชาญ	ปรัชญา

ผลงานทางวิชาการ

บทความวิชาการ

ณัฐิกา ครองยุทธ. (2559). การแก้ปัญหาเจตจำนงเสรีกับการศึกษาในปรัชญาการศึกษาด้วยแนวคิดความเป็นผู้กระทำทางญาณวิทยาและญาณวิทยาคุณลักษณะของแซ็กเซ็บสกี. การนำเสนอในการประชุมและเผยแพร่ผลงานการประชุมวิชาการระดับชาติ 40 ปี คณะมนุษยศาสตร์และสังคมศาสตร์ มอ. ภาคใต้ในกระแสโลก กระแสโลกในภาคใต้" ระหว่างวันที่ 23-24 ตุลาคม 2559 ที่โรงแรมลี การ์เด้นท์ พลาซ่า หาดใหญ่ ถ.ประชาธิปไตย อ.หาดใหญ่ จ.สงขลา.

ประสบการณ์การสอน

- 1) วิชาจริยศาสตร์และเทคโนโลยี
- 2) วิชาปรัชญาภาษา
- 3) วิชาปรัชญาเบื้องต้น

ภาระงานสอนที่จะมีในหลักสูตรนี้

วิชาจริยศาสตร์

ชื่อ-สกุล	นายอดิศักดิ์ กันทะเมืองลี
ตำแหน่งทางวิชาการ	-
สังกัด	ศูนย์ออกแบบและพัฒนาเมือง, จุฬาลงกรณ์มหาวิทยาลัย
ประวัติการศึกษา	
พ.ศ. 2557	การวางแผนภาคและเมืองมหาบัณฑิต จุฬาลงกรณ์มหาวิทยาลัย
พ.ศ. 2554	วิทยาศาสตร์บัณฑิต (ภูมิศาสตร์) เกียรตินิยมอันดับหนึ่ง มหาวิทยาลัยเชียงใหม่
สาขาที่เชี่ยวชาญ	ภูมิศาสตร์เมือง การวางแผนภาคและเมือง และการวิเคราะห์เชิงพื้นที่

ผลงานทางวิชาการ

งานวิจัย

อดิศักดิ์ กันทะเมืองลี. (2558). โครงการศึกษา จัดทำฐานข้อมูลกายภาพ และแผนที่การใช้ประโยชน์ที่ดินด้าน
กายภาพที่ยึดสิ่งแวดล้อมเป็นหลัก ระดับตำบล จังหวัดน่าน. มูลนิธิสถาบันนโยบายสาธารณะ โดย
ได้รับทุนสนับสนุนจากสำนักงานกองทุนสนับสนุนการสร้างเสริมสุขภาพ.

อดิศักดิ์ กันทะเมืองลี. (2558). โครงการศึกษา จัดทำฐานข้อมูลกายภาพ และแผนที่การใช้ประโยชน์
ที่ดินด้านกายภาพที่ยึดสิ่งแวดล้อมเป็นหลัก ระดับตำบล จังหวัดแม่ฮ่องสอน. มูลนิธิสถาบัน
นโยบายสาธารณะ โดยได้รับทุนสนับสนุนจากสำนักงานกองทุนสนับสนุนการสร้างเสริมสุขภาพ.

บทความวิชาการ

Niramon Kulsrisombat, Ponnasan Wichienpradit, Nattapong Punnoi and Adisak Guntamueanglee.
(2016). Walking Accessibility to Urban Facilities in Bangkok Metropolitan Region. 6th ISPAH
Congress, The International Congress on Physical Activity and Public Health 16-19
November 2016, Bangkok Thailand.

ประสบการณ์การสอน

วิชาภูมิศาสตร์เมือง

ภาระงานสอนที่จะมีในหลักสูตรนี้

วิชาภูมิศาสตร์เมือง

ชื่อ-สกุล	นายบดินทร์ สายแสง
ตำแหน่งทางวิชาการ	นักปฏิบัติการวิจัย
สังกัด	สถาบันสิทธิมนุษยชนและสันติศึกษา มหาวิทยาลัยมหิดล
ประวัติการศึกษา	
พ.ศ. 2556	รัฐศาสตรมหาบัณฑิต (การปกครอง) มหาวิทยาลัยธรรมศาสตร์
พ.ศ. 2553	ศิลปศาสตรบัณฑิต (รัฐศาสตร์) เกียรตินิยมอันดับสอง มหาวิทยาลัยเกษตรศาสตร์
สาขาที่เชี่ยวชาญ	รัฐธรรมนูญและสถาบันการเมือง สันติศึกษา สิทธิเสรีภาพ และการมีส่วนร่วมทางการเมือง

ผลงานทางวิชาการ

หนังสือ

บดินทร์ สายแสง. (2559). **โครงการวิจัยเรื่อง “การสนองตอบต่อมโนทัศน์ “อิสระเสรีและความเสมอภาค” ของพระเจ้าน้องนางเธอ เจ้าฟ้าจุฬาภรณวลัยลักษณ์ อัครราชกุมารี กรมพระศรีสวางควัฒนวรราชวรางคุณมหาสนิทราชินี ในราชทินนามที่ เจ้าฟ้าจุฬาภรณวลัยลักษณ์ อัครราชกุมารี กรมพระศรีสวางควัฒนวรราชวรางคุณมหาสนิทราชินี”** ของพระเจ้าน้องนางเธอ เจ้าฟ้าจุฬาภรณวลัยลักษณ์ อัครราชกุมารี กรมพระศรีสวางควัฒนวรราชวรางคุณมหาสนิทราชินี. กรุงเทพฯ: สำนักงานคณะกรรมการการอุดมศึกษา.

ประสบการณ์การสอน

- 1) วิชาการมีส่วนร่วมของพลเมืองและความโปร่งใสในการตัดสินใจ
- 2) วิชาการเมืองกับกฎหมายมหาชน
- 3) วิชาปรัชญาการเมือง เศรษฐกิจ และสังคม

ภาระงานสอนที่จะมีในหลักสูตรนี้

วิชาปรัชญาการเมือง

ภาคผนวก จ

คำสั่งแต่งตั้งคณะกรรมการพัฒนาหลักสูตรและวิพากษ์หลักสูตรครุศาสตรบัณฑิต 4 ปี



คำสั่งมหาวิทยาลัยราชภัฏบ้านสมเด็จเจ้าพระยา

ที่ 425 /๒๕๖๒

เรื่อง แต่งตั้งคณะกรรมการพัฒนาหลักสูตรและวิพากษ์หลักสูตรครุศาสตรบัณฑิต ๔ ปี

ด้วยกระทรวงศึกษาธิการมีนโยบายส่งเสริมการพัฒนาหลักสูตรผลิตครู (หลักสูตร ๔ ปี) ให้มีคุณภาพสอดคล้องกับการเปลี่ยนแปลงในศตวรรษที่ ๒๑ โดยเน้นการปรับปรุงกระบวนการผลิตและกระบวนการสอนให้มีประสิทธิภาพและให้แล้วเสร็จสำหรับใช้ในการจัดการเรียนการสอนในปีการศึกษา ๒๕๖๒ เป็นต้นไป ในการนี้ เพื่อให้การดำเนินการในระดับสถาบันการศึกษาสอดคล้องกับช่วงระยะเวลาที่กระทรวงศึกษาธิการกำหนด มหาวิทยาลัยราชภัฏบ้านสมเด็จเจ้าพระยาจึงได้จัดทำโครงการปรับปรุงและพัฒนาหลักสูตรครุศาสตรบัณฑิต ๔ ปี ขึ้น เพื่อดำเนินการปรับปรุงและพัฒนาหลักสูตรครุศาสตรบัณฑิต ๕ ปี ที่มีอยู่เดิม และพัฒนาหลักสูตรครุศาสตรบัณฑิต ๔ ปี ขึ้นใหม่ตามความจำเป็น และให้มีความพร้อมในการจัดการเรียนการสอนตามนโยบายของกระทรวงศึกษาธิการต่อไป

ดังนั้น เพื่อให้กระบวนการพัฒนาหลักสูตรเป็นไปด้วยความเรียบร้อย จึงเห็นสมควรแต่งตั้งคณะกรรมการพัฒนาหลักสูตรและวิพากษ์หลักสูตรครุศาสตรบัณฑิต ๔ ปี ดังนี้

๑. คณะกรรมการอำนวยการ

๑) ผู้ช่วยศาสตราจารย์ ดร.ลินดา	เกษมธำมา	ประธานกรรมการ
๒) รองศาสตราจารย์ปริญานุช	กิจรุ่งโรจน์เจริญ	กรรมการ
๓) ผู้ช่วยศาสตราจารย์ลำวัลย์	ฟุ้งขจร	กรรมการ
๔) ผู้ช่วยศาสตราจารย์ ดร.ชลิต	วณิชยานันต์	กรรมการ
๕) ผู้ช่วยศาสตราจารย์ ดร.อารีวรรณ	เอี่ยมสะอาด	กรรมการ
๖) ผู้ช่วยศาสตราจารย์ ดร.พิชญ์	บางเขียว	กรรมการ
๗) ผู้ช่วยศาสตราจารย์ ดร.ณัฐณี	มีแก้วกฤษพร	กรรมการ
๘) ผู้ช่วยศาสตราจารย์สายัณ	พุทธลา	กรรมการ
๙) อาจารย์ ดร.เพ็ญพร	ทองคำสุก	กรรมการ
๑๐) อาจารย์มรกต	ภูทอง	กรรมการ
๑๑) รองศาสตราจารย์ ดร.บุญมี	กวินเสกสรรค์	กรรมการ
๑๒) ผู้ช่วยศาสตราจารย์ ดร.วิเชียร	อินทรสมพันธ์	กรรมการ
๑๓) ผู้ช่วยศาสตราจารย์ ดร.สุพัตรา	วิไลลักษณ์	กรรมการ
๑๔) อาจารย์ ดร.ไพฑูรย์	มากสุข	กรรมการ
๑๕) อาจารย์ ดร.ทชชยา	วนนະบวรเดชน	กรรมการ
๑๖) อาจารย์ ดร.สวัสดี	ทองสิน	กรรมการ
๑๗) ผู้ช่วยศาสตราจารย์ ดร.ชลลดา	พงศ์พัฒนโยธิน	กรรมการและเลขานุการ
๑๘) นางสาวอรุณี	คูวิมล	กรรมการและผู้ช่วยเลขานุการ

หน้าที่ จัดสรรงบประมาณ ให้คำปรึกษาแนะนำในการบริหารจัดการ และการดำเนินการพัฒนาหลักสูตรและวิพากษ์หลักสูตรเป็นไปอย่างมีประสิทธิภาพ

๒. คณะกรรมการดำเนินงาน

๑) รองศาสตราจารย์ ดร.วิโพธิ์	วัฒนานิมิตกุล	ที่ปรึกษา
๒) ผู้ช่วยศาสตราจารย์ ดร.ชลลดา	พงศ์พัฒนโยธิน	ประธานกรรมการ
๓) ผู้ช่วยศาสตราจารย์ ดร.วิเชียร	อินทสมพันธ์	รองประธานกรรมการ
๔) รองศาสตราจารย์ ดร.บุญมี	กวินเสกสรรค์	กรรมการ
๕) ผู้ช่วยศาสตราจารย์ ดร.สุพัตรา	วิไลลักษณ์	กรรมการ
๖) อาจารย์ ดร.ไพฑูรย์	มากสุข	กรรมการ
๗) อาจารย์ ดร.ทชชยา	วนนะบวรเดชนัน	กรรมการ
๘) อาจารย์ ดร.สวัสดิ์	ทองสิน	กรรมการ
๙) ผู้ช่วยศาสตราจารย์ ดร.เกษม	ตรีตระการ	กรรมการ
๑๐) อาจารย์ ดร.มนัสวี	ศรีราชเล่า	กรรมการ
๑๑) อาจารย์สุเมธ	ใจเย็น	กรรมการ
๑๒) อาจารย์วรินธร	สีเสียดงาม	กรรมการ
๑๓) อาจารย์ชุมพล	อินทร์มณี	กรรมการ
๑๔) นางสาวอรุณี	คูวิมล	กรรมการ
๑๕) ผู้ช่วยศาสตราจารย์ ดร.สุนทร	ทวีถาวรสวัสดิ์	กรรมการ
๑๖) นายกัมพล	จาดพรธรรม	กรรมการ
๑๗) นายณัฐพล	เจริญงามวงศ์วาน	กรรมการ
๑๘) นางสุรีย์พร	पालะพันธ์	กรรมการ
๑๙) นายธีระศักดิ์	ธีรวิจณนาภา	กรรมการ
๒๐) นายชิตพล	พงศ์พรสกุล	กรรมการ
๒๑) นายอนุชา	หมั่นเดช	กรรมการ
๒๒) นางสาวฐวิภาญจน์	ภูมิธิ	กรรมการ
๒๓) นางสาวสุพัตรา	ศรีจันทร์	กรรมการ
๒๔) อาจารย์ ดร.ณัฐมน	พันธุ์ชาติรี	กรรมการและเลขานุการ
๒๕) อาจารย์ ดร.ธนภัทร	จันทร์เจริญ	กรรมการและผู้ช่วยเลขานุการ
๒๖) นายประภฤษฎ์	เพชรแอง	กรรมการและผู้ช่วยเลขานุการ
๒๗) นางสาววิวรรณ	วังสมพร	กรรมการและผู้ช่วยเลขานุการ
๒๘) นางสาวปรัชญาภรณ์	นาคกรรอง	กรรมการและผู้ช่วยเลขานุการ

หน้าที่ จัดทำโครงการ วางแผนการดำเนินงาน บริหารจัดการงบประมาณ ให้คำปรึกษาแนะนำ
ในการดำเนินการพัฒนาหลักสูตรและวิพากษ์หลักสูตรเป็นไปอย่างมีประสิทธิภาพ

๓. คณะกรรมการผู้ทรงคุณวุฒิจากองค์กรวิชาชีพและผู้ทรงคุณวุฒิทางการศึกษา

๑) นางสาวกรรณิการ์	บารมี	กรรมการ
ผู้อำนวยการสำนักมาตรฐานวิชาชีพ (สมช.)	ครูสภา	
๒) ศาสตราจารย์ ดร.วัลลภา	เทพหัสติน ณ อยุธยา	กรรมการ
ผู้ทรงคุณวุฒิทางการศึกษา		
๓) ศาสตราจารย์ ดร.คณิต	เชี่ยวชาญ	กรรมการ
คณะศึกษาศาสตร์ มหาวิทยาลัยศิลปากร		

- ๔) ผู้ช่วยศาสตราจารย์ ว่าที่พันตรี ดร.นพดล เจนอักษร กรรมการ
คณะศึกษาศาสตร์ มหาวิทยาลัยศิลปากร
- ๕) ผู้ช่วยศาสตราจารย์ ดร.ไสว พิกขาว กรรมการ
คณะศึกษาศาสตร์ มหาวิทยาลัยราชภัฏจันทรเกษม
- หน้าที่ พิจารณา วิพากษ์ ให้ข้อเสนอแนะ รายวิชาหมวดวิชาศึกษาทั่วไป หมวดวิชาชีพครู และ
รายละเอียดของหลักสูตรโดยภาพรวมให้เป็นไปอย่างมีประสิทธิภาพ

๔. คณะกรรมการผู้ทรงคุณวุฒิกลั่นกรองหลักสูตร

- ๑) ศาสตราจารย์ ดร.วัลลภา เทพหัสดิน ณ อยุธยา กรรมการ
- ๒) ศาสตราจารย์ ดร.สุจิตร์ เพียรชอบ กรรมการ
- ๓) รองศาสตราจารย์ ดร.เรณูมาศ มาอุ่น กรรมการ
- ๔) รองศาสตราจารย์ ดร.สมบัติ ทิมทรัพย์ กรรมการ
- ๕) รองศาสตราจารย์ ดร.ณรงค์ชัย ปิฎกัรัชต์ กรรมการ
- ๖) รองศาสตราจารย์ ดร.วิโพธิ์ วัฒนานามิตกุล กรรมการ
- ๗) ผู้ช่วยศาสตราจารย์สมหมาย มหาบรรพต กรรมการ
- หน้าที่ พิจารณา กลั่นกรองความสมบูรณ์รายละเอียดของหลักสูตรโดยภาพรวมให้เป็นไปอย่างมี
ประสิทธิภาพก่อนนำเสนอสภาวิชาการ และสภามหาวิทยาลัย

๕. คณะกรรมการผู้ทรงคุณวุฒิภายนอก สาขาวิชาเฉพาะด้าน

๕.๑ คณะครุศาสตร์

- ๑) รองศาสตราจารย์ ดร.นันทิยา น้อยจันทร์ การศึกษาปฐมวัย
- ๒) รองศาสตราจารย์ ดร.สิริมา ภิญโญอนันตพงษ์ การศึกษาปฐมวัย
- ๓) รองศาสตราจารย์ ดร.วาสนา คุณาอภิสิทธิ์ พลศึกษา
- ๔) ผู้ช่วยศาสตราจารย์ ดร.พราม อินพรม พลศึกษา
- ๕) รองศาสตราจารย์ นพดล เนตรดี ศิลปศึกษา
- ๖) ผู้ช่วยศาสตราจารย์ ดร.อภิชาติ พลประเสริฐ ศิลปศึกษา
- ๗) รองศาสตราจารย์ ดร.สุภาคย์ ดุลสัมพันธ์ วิทยาศาสตร์ทั่วไป
- ๘) ผู้ช่วยศาสตราจารย์ ดร.สุชัย นพรัตน์แจ่มจรัส วิทยาศาสตร์ทั่วไป
- ๙) รองศาสตราจารย์ เวย์นี กรีทอง จิตวิทยาการศึกษาและการแนะแนว
- ๑๐) ผู้ช่วยศาสตราจารย์ ดร.พาสนา จุฬรัตน์ จิตวิทยาการศึกษาและการแนะแนว
- ๑๑) รองศาสตราจารย์ ดร.อรจรรย์ ณ ตะกั่วทุ่ง เทคโนโลยีดิจิทัลเพื่อการศึกษา
- ๑๒) รองศาสตราจารย์ ดร.ปรัชญนันท์ นิลสุข เทคโนโลยีดิจิทัลเพื่อการศึกษา
- ๑๓) ผู้ช่วยศาสตราจารย์ ดร.ปรณัฐ กิจรุ่งเรือง การประถมศึกษา
- ๑๔) ผู้ช่วยศาสตราจารย์ ดร.ยศวีร์ สายฟ้า การประถมศึกษา
- ๑๕) รองศาสตราจารย์ ดร.วรรณิ์ แกมเกตุ การประเมินผลและวิจัยทางการศึกษา
- ๑๖) รองศาสตราจารย์ สุภรณ์ ลิ้มบริบูรณ์ การประเมินผลและวิจัยทางการศึกษา

๕.๒ คณะมนุษยศาสตร์และสังคมศาสตร์

- ๑) รองศาสตราจารย์ ดร.ประเทือง ทินรัตน์ ภาษาไทย
- ๒) ผู้ช่วยศาสตราจารย์ ดร.สายวรุณ สุนทรโรทก ภาษาไทย
- ๓) ผู้ช่วยศาสตราจารย์ ดร.สมิตรา ด้านพานิชย์ ภาษาอังกฤษ

๔) ผู้ช่วยศาสตราจารย์ ดร.อธิปัติ บุญเหมาะ	ภาษาอังกฤษ
๕) รองศาสตราจารย์สุภาวดี โพธิเวชกุล	นาฏยศิลป์ศึกษา
๖) ผู้ช่วยศาสตราจารย์ ดร.ธรรชญา ภูมิจิโรจ	นาฏยศิลป์ศึกษา
๗) ผู้ช่วยศาสตราจารย์ ดร.วลัย อิศรางกูร ณ อยุธยา	สังคมศึกษา
๘) ผู้ช่วยศาสตราจารย์ ดร.กิตติศักดิ์ ลักษณะนา	สังคมศึกษา
๙) รองศาสตราจารย์ ดร.จุมพจน์ วณิชกุล	บรรณารักษศาสตร์และสารสนเทศศาสตร์
๑๐) รองศาสตราจารย์ชัยเลิศ ปริสุททกุล	บรรณารักษศาสตร์และสารสนเทศศาสตร์

๕.๓ คณะวิทยาศาสตร์และเทคโนโลยี

๑) ผู้ช่วยศาสตราจารย์ ดร.ศิริลักษณ์ เรืองรุ่งโรจน์	ฟิสิกส์
๒) ผู้ช่วยศาสตราจารย์ ดร.วันทนา สุขแก้ว	ฟิสิกส์
๓) รองศาสตราจารย์ ดร.วุฒิชัย พาราสุข	เคมี
๔) ผู้ช่วยศาสตราจารย์ ดร.ปิยรัตน์ ดร.บัณฑิต	เคมี
๕) รองศาสตราจารย์ ดร.สมาน แก้วไวยุทธ	ชีววิทยา
๖) ผู้ช่วยศาสตราจารย์ ดร.โองการ วณิชชาชีวะ	ชีววิทยา
๗) ศาสตราจารย์ ดร.ฉวีวรรณ รัตนประเสริฐ	คณิตศาสตร์
๘) รองศาสตราจารย์ ดร.สิริพร ทิพย์คง	คณิตศาสตร์
๙) ผู้ช่วยศาสตราจารย์ ดร.อลิสรา ทรงศรีวิทยา	คอมพิวเตอร์ศึกษา
๑๐) ผู้ช่วยศาสตราจารย์ ดร.วรสิทธิ์ ชูชัยวัฒนา	คอมพิวเตอร์ศึกษา

๕.๔ คณะวิศวกรรมศาสตร์และเทคโนโลยีอุตสาหกรรม

๑) ผู้ช่วยศาสตราจารย์ ดร.กิตติ กอบัวแก้ว	อุตสาหกรรมศิลป์
๒) รองศาสตราจารย์ ดร.วิชัย แหวนเพชร	อุตสาหกรรมศิลป์
๓) รองศาสตราจารย์ ดร.สมบัติ ทิมทรัพย์	วิศวกรรมการผลิตและอุตสาหกรรม
๔) รองศาสตราจารย์ ดร.วิชัย แหวนเพชร	วิศวกรรมการผลิตและอุตสาหกรรม

๕.๕ วิทยาลัยการดนตรี

๕) รองศาสตราจารย์ ดร.ณรงค์ชัย ปิฎกรัชต์	ดนตรีไทยศึกษา
๖) รองศาสตราจารย์ ดร.ยุทธนา ฉัพพรรณรัตน์	ดนตรีไทยศึกษา
๗) รองศาสตราจารย์ ดร.สุชาติ แสงทอง	ดนตรีตะวันตกศึกษา
๘) ผู้ช่วยศาสตราจารย์ ดร.ประพันธ์ศักดิ์ พุ่มอินทร์	ดนตรีตะวันตกศึกษา

หน้าที่ พิจารณา วิพากษ์ ให้ข้อเสนอแนะ รายวิชาหมวดวิชาเฉพาะด้านและรายละเอียด
ของหลักสูตรโดยภาพรวมให้เป็นอย่างดีและมีประสิทธิภาพ

๖. คณะกรรมการพัฒนารายวิชาหมวดวิชาศึกษาทั่วไป

รายวิชาทักษะการพูดและการฟังภาษาอังกฤษ รายวิชาทักษะภาษาอังกฤษเพื่อการสื่อสาร
รายวิชาการใช้ภาษาอังกฤษและการสื่อสาร และรายวิชาภาษาอังกฤษเพื่อวิชาชีพ

๑) ผู้ช่วยศาสตราจารย์สายฝน	ทรงเสียงไชย
๒) ผู้ช่วยศาสตราจารย์วาปี	คงอินทร์
๓) อาจารย์สายสุนีย์	อุทิศ
๔) อาจารย์ศิริกาญจนา	ใบคำ
๕) อาจารย์เฉลิมทรัพย์	ภรณ์ย์จักรวุฒิ
๖) อาจารย์กมลวรรณ	จรรยาศรี

- ๕ -

๗) อาจารย์พิพิธพร	อินทร์พานิช
๘) อาจารย์ปิยฉัตร	ปานเพชร
รายวิชาทักษะในศตวรรษที่ ๒๑ เพื่อชีวิตและอาชีพ	
๑) รองศาสตราจารย์ ดร.ปัญญาภ	วรวัฒน์ชัย
๒) ผู้ช่วยศาสตราจารย์ ดร.เปรมสุรีย์	เชื่อมทอง
๓) อาจารย์ฉัฐจุฑา	นกจันทร์
รายวิชาสุนทรียะ	
๑) ผู้ช่วยศาสตราจารย์ ดร.สุพัตรา	วิไลลักษณ์
๒) ผู้ช่วยศาสตราจารย์ถาวร	วัฒนบุญญา
๓) ผู้ช่วยศาสตราจารย์ธนาธิป	เผ่าพันธุ์
๔) ผู้ช่วยศาสตราจารย์ภัทรวิริ	เทียนชัยอนันต์
๕) อาจารย์วรินทร์	สีเสียดงาม
๖) อาจารย์ชาญฤทธิ์	เรจรรณอาษา
๗) อาจารย์ศุภปรัช	สันติธรรมรักษ์
๘) อาจารย์ตั้งปณิธาน	อารีย์
๙) อาจารย์วงศ์สันต์	วสันตสุรีย์
๑๐) อาจารย์สุรพงษ์	บ้านไกรทอง
๑๑) ผู้ช่วยศาสตราจารย์ ดร.ปัทมา	วัฒนบุญญา
๑๒) อาจารย์สุนารา	ม่วงพัฒน์
๑๓) อาจารย์เดชสิทธิ์	รัศมีวงศ์พร
๑๔) อาจารย์ธัญพิสิษฐ์	พันธ์ทองดี
๑๕) อาจารย์รณกฤต	เพชรเกลี้ยง
๑๖) อาจารย์สันติภาพ	สีเผือก
๑๗) อาจารย์สุเมธ	พัดเอี่ยม
๑๘) อาจารย์พริ้นท์	จันทมาศ
๑๙) อาจารย์สุริวัลย์	สุธรรม
๒๐) อาจารย์เนธิมา	สุวรรณวงศ์
รายวิชาศาสตร์พระราชารักษาเพื่อการพัฒนาท้องถิ่น	
๑) อาจารย์ ดร.ณัฐมน	พันธุ์ชาติรี
๒) อาจารย์ ดร.ธนภัทร	จันทร์เจริญ
๓) อาจารย์ ดร.อโนทัย	แทนสวัสดิ์
๔) อาจารย์ ดร.ศุณิสา	ทดลา
รายวิชาการรู้เท่าทันต่อการเปลี่ยนแปลงทางการศึกษา	
๑) รองศาสตราจารย์ ดร.วิโฆษฐ์	วัฒนานิมิตกุล
๒) อาจารย์ ดร.ณัฐมน	พันธุ์ชาติรี
๓) อาจารย์ ดร.ธนภัทร	จันทร์เจริญ
๔) อาจารย์ ดร.อโนทัย	แทนสวัสดิ์
๕) อาจารย์ ดร.ศุณิสา	ทดลา

รายวิชาการศึกษาเพื่อสร้างความเป็นพลเมือง

๑) อาจารย์ กุลชาติ	ทักษไพบูลย์
๒) อาจารย์ ดร.เพียรพิทย์	โรจนบุณยา
๓) ผู้ช่วยศาสตราจารย์ ดร.วิทยา	วิสูตรเรืองเดช
๔) อาจารย์นราธร	สายเส็ง
๕) อาจารย์ตุลย์	จิระโชคโสภณ
๖) อาจารย์อาทิตย์	อินธาระ
๗) อาจารย์ปวินท์	มินทอง
๘) อาจารย์อุทัย	เกสรวิบูลย์
๙) ผู้ช่วยศาสตราจารย์ ดร.มงคล	สมกิตติกานนท์

รายวิชาการสร้างเสริมและดูแลสุขภาพ

๑) อาจารย์ ดร.วิกรม	ศุขธณี
๒) อาจารย์อรพิมล	กิตติธรีโสภณ
๓) อาจารย์การะเกด	หัตถกิจวิไล
๔) อาจารย์วิเชียร	ทิวลา

รายวิชาการคิดและการตัดสินใจ

๑) ผู้ช่วยศาสตราจารย์ ดร.วรรณภร	ศิริพละ
๒) ผู้ช่วยศาสตราจารย์ ดร.พงศรัศมี	เฟื่องฟู
๓) อาจารย์นันทพร	ชั้นสุพันธ์รัตน์
๔) อาจารย์กฤษฎา	สังขมงคล
๕) อาจารย์สมภาพ	แช่ลี
๖) อาจารย์ปรวีณ์	โชติพิทยสุนนท์

หน้าที่ จัดทำรายรายวิชาหมวดวิชาศึกษาทั่วไปของหลักสูตร ให้มีความสมบูรณ์และมีประสิทธิภาพตามข้อเสนอแนะของคณะกรรมการผู้ทรงคุณวุฒิที่สอดคล้องกับมาตรฐานคุณวุฒิ ระดับปริญญาตรี สาขาครุศาสตร์และสาขาศึกษาศาสตร์ (หลักสูตรสี่ปี)

๗. คณะกรรมการพัฒนารายวิชากลุ่มวิชาชีพครู**รายวิชาคุณธรรม จริยธรรม จรรยาบรรณ และจิตวิญญาณความเป็นครู**

๑) รองศาสตราจารย์ ดร.วิโพธิ์	วัฒนานิมิตกุล
๒) อาจารย์ ดร.ณัฐมน	พันธุ์ชาติรี
๓) อาจารย์ ดร.พัชรา	เดชโฮม

รายวิชาการพัฒนาหลักสูตร รายวิชาวิทยาการจัดการเรียนรู้

๑) อาจารย์ ดร.กัญญาพัชญ์	ปลากัดทอง
๒) อาจารย์ว่าที่ร้อยตรีหญิงแฝงกมล	เพชรเกลี้ยง
๓) รองศาสตราจารย์ศรีมงคล	เทพเรณู
๔) อาจารย์ ดร.ธนภัทร	จันทร์เจริญ
๕) อาจารย์ ดร.พัชรีภรณ์	บางเขียว
๖) ผู้ช่วยศาสตราจารย์ ดร.จิตติวิสุทธิ์	วิมุตติปัญญา
๗) อาจารย์ ดร.ธิดารัตน์	ต้นนริทร์

- ๗ -

๘) ผู้ช่วยศาสตราจารย์ ดร.กาญจนา	สุทธิเนียม
๙) อาจารย์ ดร.ชลพร	ทองคำ
๑๐) ผู้ช่วยศาสตราจารย์ ดร.อารีวรรณ	เอี่ยมสะอาด
รายวิชาจิตวิทยาสำหรับครู	
๑) รองศาสตราจารย์ ดร.บังอร	เสวีรัตน์
๒) รองศาสตราจารย์ ดร.จตุมา	รัตนพลแสนย์
๓) ผู้ช่วยศาสตราจารย์ ดร.ชูวิทย์	รัตนพลแสนย์
รายวิชาการบริหารการศึกษาและการประกันคุณภาพการศึกษา	
๑) ผู้ช่วยศาสตราจารย์ ดร.กฤษดา	ผ่องพิทยา
๒) ผู้ช่วยศาสตราจารย์ ดร.นิรันดร์	สุธินีรันดร์
๓) อาจารย์ ดร.พัชรา	เดชโฮม
รายวิชานวัตกรรมและเทคโนโลยีสารสนเทศเพื่อการสื่อสารการศึกษาและการเรียนรู้	
๑) รองศาสตราจารย์ ดร.ศักดิ์เครศ	ประกอบผล
๒) ผู้ช่วยศาสตราจารย์ ดร.ธัชกร	สุวรรณจรัส
๓) ผู้ช่วยศาสตราจารย์ดิเรก	อัคชาติ
๔) ผู้ช่วยศาสตราจารย์ ดร.ศศิภัญญา	เย็นเอง
๕) อาจารย์รยวทรัพย์	เดชชัยศรี
๖) อาจารย์จริยา	วิชัยดิษฐ์
รายวิชาการวัดและประเมินผลการเรียนรู้ รายวิชาการวิจัยและพัฒนานวัตกรรมการเรียนรู้	
๑) ผู้ช่วยศาสตราจารย์ ดร.วิเชียร	อินทรมพันธ์
๒) ผู้ช่วยศาสตราจารย์ ดร.สุภาพร	ศรีหามี่
๓) ผู้ช่วยศาสตราจารย์เพชรชาติ	จงประดับเกียรติ
๔) อาจารย์ ดร.อัครเดช	เกตุน้ำ
๕) อาจารย์ ดร.สิริกร	โตสติ
๖) อาจารย์ ดร.เพ็ญพร	ทองคำสุก
๗) อาจารย์ทวีศักดิ์	จงประดับเกียรติ
๘) อาจารย์เกษมสันต์	รจพจน์
๙) อาจารย์กิตติยา	สิทธิโสภาสกุล
รายวิชาทักษะการพูดและการสื่อสารสำหรับครู	
๑) ผู้ช่วยศาสตราจารย์ ดร.ปราณีต	ม่วงนวล
๒) ผู้ช่วยศาสตราจารย์กิตติยา	รัศมีแจ่ม
๓) อาจารย์ ดร.ธนภัทร	จันทร์เจริญ
๔) อาจารย์ ดร.สาวิตรี	จิตบรรจง
๕) อาจารย์ฤดี	กมลสวัสดิ์
รายวิชาครุณิพนธ์ รายวิชาปฏิบัติการสอนในสถานศึกษา ๑ รายวิชาปฏิบัติการสอนในสถานศึกษา ๒ รายวิชาปฏิบัติการสอนในสถานศึกษา ๓ รายวิชาปฏิบัติการสอนในสถานศึกษา ๔	
๑) อาจารย์วิเชียร	ทิวลา
๒) ผู้ช่วยศาสตราจารย์ ดร.วรรณกร	ศิริพละ
๓) ผู้ช่วยศาสตราจารย์บุษกร	บันนุ่น
๔) อาจารย์วราภรณ์	ศรีอยู่ชัย

๕) อาจารย์วงศัวสันต์	วสันตสุรีย์
๖) อาจารย์สุนารา	ม่วงพัฒน์
๗) อาจารย์เนธิมา	สุวรรณวงศ์
๘) อาจารย์กุลกาญจน์	สุวรรณรักษ์
๙) อาจารย์สิรภพ	เทพพิทักษ์
๑๐) อาจารย์นัยทิพย์	ธีรภัก
๑๑) อาจารย์เด่นชัย	พันธุ์เกตุ

หน้าที่ จัดทำรายรายวิชากลุ่มวิชาชีพครูของหลักสูตร ให้มีความสมบูรณ์และมีประสิทธิภาพตามข้อเสนอแนะของคณะกรรมการผู้ทรงคุณวุฒิที่สอดคล้องกับมาตรฐานคุณวุฒิระดับปริญญาตรี สาขาครุศาสตร์และสาขาศึกษาศาสตร์ (หลักสูตรสี่ปี)

๘. คณะกรรมการประจำสาขาวิชา

๘.๑ คณะครุศาสตร์

สาขาวิชาการศึกษาปฐมวัย

๑) ผู้ช่วยศาสตราจารย์ ดร.รัศมี	ต้นเจริญ
๒) ผู้ช่วยศาสตราจารย์ยุวรัตน์	จงใจรักษ์
๓) ผู้ช่วยศาสตราจารย์วิมลลัก	สรรรพวงษ์
๔) ผู้ช่วยศาสตราจารย์จุฬารัตน์	รุณจักร
๕) อาจารย์พรรษา	ตระกูลบางคล้าย
๖) อาจารย์ปิยลักษณ์	ไตรรัตน์สุวรรณ
๗) อาจารย์ญาณิกา	สกุลกลจักร
๘) อาจารย์นัยทิพย์	ธีรภัก

สาขาวิชาการศึกษา

๑) อาจารย์กุลธิดา	หุงคำใน
๒) อาจารย์วราภรณ์	ศรีอยุธยา
๓) อาจารย์กุลกาญจน์	สุวรรณรักษ์
๔) อาจารย์ว่าที่ร้อยตรีหญิงแฝงกมล	เพชรเกลี้ยง
๕) อาจารย์ขวัญทิชา	เชื้อหอม
๖) อาจารย์ ดร.ภิญญาพัชญ์	ปลากัดทอง

สาขาวิชาพลศึกษา

๑) อาจารย์อรพิมล	กิตติธีรโสภณ
๒) อาจารย์การะเกด	หัตถกิจวิไล
๓) อาจารย์วิเชียร	หุวิลลา
๔) อาจารย์ณรงค์ณภัส	ป่าแก้ว

สาขาวิชาศิลปศึกษา

๑) อาจารย์สุเมธ	พัชเี่ยม
๒) อาจารย์พีรนนท์	จันทมาศ
๓) อาจารย์สุริวัลย์	สุธรรม
๔) อาจารย์เนธิมา	สุวรรณวงศ์

สาขาวิชาวิทยาศาสตร์ทั่วไป

- | | |
|----------------------------------------|-------------|
| ๑) ผู้ช่วยศาสตราจารย์ ดร.จิตติวิสุทธิ์ | วิมุติปัญญา |
| ๒) อาจารย์ ดร.ธนิดา | สุจริตธรรม |
| ๓) อาจารย์ ดร.อังทินี | กิตติโรโชติ |
| ๔) อาจารย์ศิริพร | ทิพย์สิงห์ |
| ๕) อาจารย์สิริภพ | เทพพิทักษ์ |

สาขาวิชาจิตวิทยาการศึกษาและการแนะแนว

- | | |
|-------------------------------------|-------------|
| ๑) ผู้ช่วยศาสตราจารย์ ดร.เปรมสุรีย์ | เชื่อมทอง |
| ๒) รองศาสตราจารย์ ดร.จตุมา | รัตนพลแสนย์ |
| ๓) รองศาสตราจารย์ ดร.ปัญจนานู | วรวิฒนชัย |
| ๔) อาจารย์ ดร.ภาวศุทธิ | อุ้นใจ |
| ๕) อาจารย์ฉัฐจุฑา | นกจันทร์ |

สาขาวิชาเทคโนโลยีดิจิทัลเพื่อการศึกษา

- | | |
|------------------------------------|------------|
| ๑) รองศาสตราจารย์ ดร.ศักดิ์เศศ | ประกอบผล |
| ๒) ผู้ช่วยศาสตราจารย์ ดร.ธัชกร | สุวรรณจรัส |
| ๓) ผู้ช่วยศาสตราจารย์ดิเรก | อัศฮาด |
| ๔) ผู้ช่วยศาสตราจารย์ ดร.ศศิภัฏชนา | เย็นเอง |
| ๕) อาจารย์รวยทรัพย์ | เดชชัยศรี |
| ๖) อาจารย์จริยา | วิชัยดิษฐ์ |

สาขาวิชาการประเมินผลและวิจัยทางการศึกษา

- | | |
|----------------------------------|-----------------|
| ๑) ผู้ช่วยศาสตราจารย์ ดร.วิเชียร | อินทรสมพันธ์ |
| ๒) ผู้ช่วยศาสตราจารย์ ดร.สุภาพร | ศรีหามี |
| ๓) ผู้ช่วยศาสตราจารย์เพชราวดี | จงประดับเกียรติ |
| ๔) อาจารย์ ดร.อัครเดช | เกตุฉ่ำ |
| ๕) อาจารย์ ดร.สิริกร | โตสติ |
| ๖) อาจารย์ ดร.เพ็ญพร | ทองคำสุก |
| ๗) อาจารย์ทวีศักดิ์ | จงประดับเกียรติ |
| ๘) อาจารย์เกษมสันต์ | รจพจน์ |
| ๙) อาจารย์พิทยา | สิทธิโสภาสกุล |

๘.๒ คณะมนุษยศาสตร์และสังคมศาสตร์

สาขาวิชาภาษาไทย

- | | |
|------------------------------|-------------|
| ๑) ผู้ช่วยศาสตราจารย์บุษกร | ปั้นหุ่น |
| ๒) ผู้ช่วยศาสตราจารย์กิตติยา | รัศมีแจ่ม |
| ๓) อาจารย์ ดร.สาวิตรี | จิตบรรจง |
| ๔) อาจารย์พรรณษา | พลอยงาม |
| ๕) อาจารย์จริญญาพร | สวณภานุสรณ์ |
| ๖) อาจารย์ฤดี | กมลสวัสดิ์ |

สาขาวิชาภาษาอังกฤษ

- | | |
|----------------------------|----------------|
| ๑) ผู้ช่วยศาสตราจารย์วาปี | คงอินทร์ |
| ๒) ผู้ช่วยศาสตราจารย์สายฝน | ทรงเสียงไชย |
| ๓) อาจารย์สายสุนีย์ | อุทิศ |
| ๔) อาจารย์ศิริกาญจนา | ใบคำ |
| ๕) อาจารย์กมลวรรณ | จรรยาศรี |
| ๖) อาจารย์เฉลิมทรัพย์ | กรัณย์จักรวุฒิ |
| ๗) อาจารย์ดวงเดือน | โรจนการวิจิตร |

สาขาวิชานาฏศิลป์ศึกษา

- | | |
|--------------------------------|-------------|
| ๑) ผู้ช่วยศาสตราจารย์ ดร.ปัทมา | วิวัฒนบุญญา |
| ๒) อาจารย์สุนารา | ม่วงพัฒน์ |
| ๓) อาจารย์เดชสิทธิ์ | รัศมีวงศ์พร |
| ๔) อาจารย์ธัญพิสิษฐ์ | พันธ์ทองดี |
| ๕) อาจารย์รณภฤต | เพชรเกลี้ยง |
| ๖) อาจารย์สันติภาพ | สีเผือก |

สาขาวิชาสังคมศึกษา

- | | |
|--------------------------------|----------------|
| ๑) ผู้ช่วยศาสตราจารย์ ดร.วิทยา | วิสูตรเรืองเดช |
| ๒) อาจารย์ ดร.เพียรพิทย์ | โรจนปุลยา |
| ๓) อาจารย์นราธร | สายเส็ง |
| ๔) อาจารย์ตุลย์ | จิระโชคโสภณ |
| ๕) อาจารย์อาทิตย์ | อินธาระ |
| ๖) อาจารย์ปวินท์ | มินทอง |
| ๗) อาจารย์อุทัย | เกสรวิบูลย์ |
| ๘) อาจารย์กุลชาติ | ทักษไพบุลย์ |
| ๙) ผู้ช่วยศาสตราจารย์ ดร.มงคล | สมกิตติกานนท์ |

สาขาวิชาบรรณารักษศาสตร์และสารสนเทศศาสตร์

- | | |
|-----------------------------------|----------------|
| ๑) ผู้ช่วยศาสตราจารย์ ดร.ชลลดา | พงศ์พัฒน์โยธิน |
| ๒) ผู้ช่วยศาสตราจารย์ ดร.จิราภรณ์ | หนูสวัสดิ์ |
| ๓) ผู้ช่วยศาสตราจารย์ประภาพรพรณ | หิรัญวัชรพุกษ์ |
| ๔) ผู้ช่วยศาสตราจารย์วรุณรัตน์ | คนชื่อ |
| ๕) อาจารย์ ดร.ศิริกาญจน์ | โพธิ์เขียว |
| ๖) อาจารย์อภิญญา | หนูมี |
| ๗) อาจารย์เนตร | โพธิ์เขียว |

๘.๓ คณะวิทยาศาสตร์และเทคโนโลยี**สาขาวิชาฟิสิกส์**

- | | |
|------------------------------|---------------|
| ๑) ผู้ช่วยศาสตราจารย์เกศริน | มีมล |
| ๒) ผู้ช่วยศาสตราจารย์นันทน์ช | วัฒนสุภิญญา |
| ๓) ผู้ช่วยศาสตราจารย์สายัณ | พุทธลา |
| ๔) อาจารย์ชัยวรรณ | สายเผ่าพันธุ์ |
| ๕) อาจารย์ทิพย์วรรณ | หงกะเชิญ |

สาขาวิชาเคมี

- | | |
|---------------------------------|---------------|
| ๑) ผู้ช่วยศาสตราจารย์ ดร.ธิดา | อมร |
| ๒) ผู้ช่วยศาสตราจารย์เย็นหทัย | แน่นหนา |
| ๓) ผู้ช่วยศาสตราจารย์ ดร.อุมาลี | นามดวง |
| ๔) อาจารย์ ดร.หทัยรัตน์ | สุขเพียบพร้อม |
| ๕) อาจารย์วาทีณี | จันมี |
| ๖) อาจารย์นฤวรรณ | ภัทรพงศ์ติลก |

สาขาวิชาชีววิทยา

- | | |
|-----------------------------|--------------|
| ๑) รองศาสตราจารย์ ดร.วันทนี | สว่างอารมณ์ |
| ๒) อาจารย์ ดร.ภาวณา | กั้งเตี้ย |
| ๓) อาจารย์จาริวัฒน์ | ศิริอินทร์ |
| ๔) อาจารย์สมศักดิ์ | อยู่บริบูรณ์ |
| ๕) อาจารย์หทัยรัก | ตุงคะเสน |
| ๖) อาจารย์วิลาวัลย์ | กุลเกษ |

สาขาวิชาคณิตศาสตร์

- | | |
|----------------------------------|------------------|
| ๑) ผู้ช่วยศาสตราจารย์ ดร.วรรณภร | ศิริพละ |
| ๒) ผู้ช่วยศาสตราจารย์ ดร.พงศ์ศรี | เพ็องฟู |
| ๓) อาจารย์นันทพร | ชื่นสุพันธ์รัตน์ |
| ๔) อาจารย์กฤษฎา | สังขมงคล |
| ๕) อาจารย์ปรวีณี | โชติพิทยสุนนท์ |
| ๖) อาจารย์สมภาพ | แช่ลี |

สาขาวิชาคอมพิวเตอร์ศึกษา

- | | |
|-----------------------------------|--------------|
| ๑) ผู้ช่วยศาสตราจารย์ ดร.ประเสริฐ | ลิ้มสุขวัฒน์ |
| ๒) ผู้ช่วยศาสตราจารย์วรุฒม์ | พลอยสวยงาม |
| ๓) ผู้ช่วยศาสตราจารย์เกียรติชร | โสภณาภรณ์ |
| ๔) อาจารย์ดุชฎี | เทิดบารมี |
| ๕) อาจารย์เด่นชัย | พันธุ์เกตุ |

๘.๔ คณะวิศวกรรมศาสตร์และเทคโนโลยีอุตสาหกรรม

สาขาวิชาอุตสาหกรรมศิลป์

- | | |
|--------------------------------|-----------|
| ๑) ผู้ช่วยศาสตราจารย์ ดร.กฤษดา | ผ่องพิทยา |
| ๒) อาจารย์ ดร.สวัสดี | ทองสิน |
| ๓) อาจารย์ณัฐพล | บุญรักษ์ |
| ๔) อาจารย์วรพันธ์ | ชีวรรณตรี |
| ๕) อาจารย์พีเชฐ | มีมะแม |

สาขาวิชาวิศวกรรมการผลิตและอุตสาหกรรม

- | | |
|----------------------|-----------|
| ๑) อาจารย์นทวีร์ | ไชยจำ |
| ๒) อาจารย์ชัชชนันท์ | อินเอี่ยม |
| ๓) อาจารย์ธวัชชัย | พงษ์สนาม |
| ๔) อาจารย์ดิษยลักษณ์ | อเดโช |
| ๕) อาจารย์รักเกียรติ | วงศ์กลาง |

๘.๕ วิทยาลัยการดนตรี

สาขาวิชาดนตรีไทยศึกษา

- | | |
|----------------------------------|-------------|
| ๑) ผู้ช่วยศาสตราจารย์ ดร.สุพัตรา | วิไลลักษณ์ |
| ๒) ผู้ช่วยศาสตราจารย์ธนาธิป | เผ่าพันธุ์ |
| ๓) อาจารย์สุรพงษ์ | บ้านไกรทอง |
| ๔) อาจารย์ตั้งปณิธาน | อารีย์ |
| ๕) อาจารย์วงศ์วสันต์ | วสันตสุรีย์ |

สาขาวิชาดนตรีตะวันตกศึกษา

- | | |
|-------------------------------|------------------|
| ๑) ผู้ช่วยศาสตราจารย์ถาวร | วัฒนบุญญา |
| ๒) ผู้ช่วยศาสตราจารย์ภัทรวีร์ | เทียนชัยอนันต์ |
| ๓) อาจารย์วรินธร | สีเสียดงาม |
| ๔) อาจารย์ชาญฤทธิ | เรีงรณอาษา |
| ๕) อาจารย์ศุภปรีช | สันติธรรมมาร์กซ์ |

หน้าที่ จัดทำรายละเอียดของหลักสูตร ให้มีความสมบูรณ์และมีประสิทธิภาพตาม
ข้อเสนอแนะของคณะกรรมการผู้ทรงคุณวุฒิ ที่สอดคล้องกับมาตรฐานคุณวุฒิ
ระดับปริญญาตรี สาขาครุศาสตร์และสาขาศึกษาศาสตร์ (หลักสูตรสี่ปี)

ทั้งนี้ ตั้งแต่วันที่ ๕ กุมภาพันธ์ พ.ศ. ๒๕๖๒ เป็นต้นไป

สั่ง ณ วันที่ ๕ กุมภาพันธ์ พ.ศ. ๒๕๖๒



(ผู้ช่วยศาสตราจารย์ ดร.ลินดา เกณฑ์มา)
อธิการบดี

ภาคผนวก ฉ

รายงานการวิพากษ์หลักสูตรครุศาสตรบัณฑิต 4 ปี

รายงานการวิพากษ์หลักสูตร

หลักสูตรครุศาสตรบัณฑิต (4 ปี) สาขาวิชาสังคมศึกษา

คณะมนุษยศาสตร์และสังคมศาสตร์ มหาวิทยาลัยราชภัฏบ้านสมเด็จเจ้าพระยา

วันศุกร์ที่ 15 เดือน กุมภาพันธ์ พ.ศ. 2562

ณ ห้องปฏิบัติการ สาขาวิชาสังคมศึกษา มหาวิทยาลัยราชภัฏบ้านสมเด็จเจ้าพระยา

สาขาวิชาสังคมศึกษา คณะมนุษยศาสตร์และสังคมศาสตร์ ได้จัดให้มีการวิพากษ์หลักสูตรหลักสูตรครุศาสตรบัณฑิต (4 ปี) สาขาวิชาสังคมศึกษา เมื่อวันที่ 5 เดือน กุมภาพันธ์ พ.ศ. 2562 ณ ห้องปฏิบัติการ สาขาวิชาสังคมศึกษา มหาวิทยาลัยราชภัฏบ้านสมเด็จเจ้าพระยา โดยมีผู้ทรงคุณวุฒิวิพากษ์หลักสูตร ประกอบด้วย

- | | |
|--------------------------------------------------|--------------------------------------------------------------------------------------------------------------------------------------------------------------------------------|
| 1. ผู้ช่วยศาสตราจารย์ ดร.วลัย อิศรางกูร ณ อยุธยา | ผู้ทรงคุณวุฒิ
นายกสมาคมครูสังคมศึกษาแห่งประเทศไทย,
ข้าราชการบำนาญ (อดีต
ผู้ช่วยศาสตราจารย์ประจำ
ภาควิชาหลักสูตรและการสอน
คณะครุศาสตร์
จุฬาลงกรณ์มหาวิทยาลัย) |
| 2. ผู้ช่วยศาสตราจารย์ ดร.กิตติศักดิ์ ลักษณะนา | ผู้ทรงคุณวุฒิ
อาจารย์ประจำภาควิชา
หลักสูตรและการสอน
คณะศึกษาศาสตร์
มหาวิทยาลัยรามคำแหง |

ผลการวิพากษ์หลักสูตรมีดังนี้

ประเด็น	ข้อเสนอแนะของผู้ทรงคุณวุฒิ
1. คุณสมบัติอาจารย์ประจำหลักสูตร	คุณวุฒิของคณาจารย์ผู้รับผิดชอบหลักสูตร ครุศาสตร์บัณฑิต (4 ปี) สอดคล้องกับรายวิชาเอกบังคับ วิชาเอกเลือก วิชาเลือกเสรี และมีคุณวุฒิด้านการศึกษา (ป.บัณฑิตวิชาชีพครู) ควรส่งเสริมให้คณาจารย์ผู้สอนท่านอื่นๆ ในรายวิชาเอกมีคุณวุฒิด้านการศึกษา
2. การแบ่งหมวดรายวิชาในโครงสร้างหลักสูตร	ไม่ควรระบุชื่อของรายวิชาเอกเลือกในโครงสร้างหลักสูตร ควรระบุแต่เพียงว่า วิชาเอกเลือก
3. จำนวนวิชาในกลุ่มวิชาชีพครู, วิชาศึกษาทั่วไป	รายวิชาและจำนวนหน่วยกิตของกลุ่มวิชาชีพครู และวิชาศึกษาทั่วไปมีจำนวนหน่วยกิตที่มากเกินไปเมื่อเปรียบเทียบกับรายวิชาเอก ทำให้บัณฑิต/นักศึกษาได้ศึกษาวิชาที่เป็นเนื้อหาหลักของสังคมศึกษาน้อยลงเมื่อเปรียบเทียบกับหลักสูตรครุศาสตร์บัณฑิต (5 ปี)
4. รายวิชาเอกบังคับที่ไม่ทันสมัยและคำอธิบายรายวิชาไม่สอดคล้องกับชื่อรายวิชา	วิชาความเป็นสากลทรศน์ เป็นรายวิชาที่ไม่ทันสมัยเนื่องด้วยเป็นชุดความคิดที่เคยใช้มาแล้วตั้งแต่เมื่อ 20 ปีที่แล้ว ประกอบกับคำอธิบายรายวิชาจากหลักสูตรส่วนกลางเข้าข่ายเน้นเนื้อหาที่เกี่ยวกับการศึกษาสถานการณ์ที่เกิดขึ้นทั่วโลกในยุคร่วมสมัยมากกว่าจึงควรปรับชื่อรายวิชาให้สอดคล้องกับเนื้อหา
5. สมรรถนะจาก มคอ.1	ให้เพิ่มตัวชี้วัดและสมรรถนะที่ระบุไว้ใน มคอ.1 ลงในคำอธิบายรายวิชาของวิชาเอกบังคับ
6. แผนการศึกษา	หลักสูตรจากส่วนกลางระบุให้นิสิต/นักศึกษา ออกปฏิบัติการสอนในสถานศึกษาขั้นเต็มรูปแบบเมื่อชั้นปีที่ 4 ภาคเรียนที่ 1 ในขณะที่ยังเรียนวิชาเอกบังคับซึ่งเป็นวิชาเนื้อหาไม่ครบ

ประเด็น	ข้อเสนอแนะของผู้ทรงคุณวุฒิ
	และยังไม่มากพอ อาจจะมีปัญหาต่อการจัดการเรียนรู้ของนิสิต/ นักศึกษาในสถานศึกษาได้ที่จำเป็นอย่างยิ่งในการใช้องค์ความรู้จากศาสตร์หลักในวิชาเอกเพื่อปฏิบัติการสอน

ภาคผนวก ช

เอกสารสรุปการปรับปรุงแก้ไขหลักสูตร และตารางเปรียบเทียบ

เนื้อหาสาระการปรับปรุงหลักสูตร

**เอกสารสรุปการปรับปรุงแก้ไขหลักสูตร
และตารางเปรียบเทียบเนื้อหาสาระการปรับปรุงหลักสูตร
หลักสูตรครุศาสตรบัณฑิต
สาขาวิชาสังคมศึกษา (4 ปี)
หลักสูตรปรับปรุง พ.ศ.2562
มหาวิทยาลัยราชภัฏบ้านสมเด็จเจ้าพระยา**

เหตุผลในการปรับปรุงแก้ไข

สืบเนื่องจากที่รัฐมนตรีว่าการกระทรวงศึกษาธิการได้ลงนามในประกาศกระทรวงศึกษาธิการ เรื่องกรอบมาตรฐานคุณวุฒิระดับอุดมศึกษาแห่งชาติ พ.ศ. 2552 เมื่อวันที่ 2 กรกฎาคม พ.ศ. 2552 และคณะกรรมการการอุดมศึกษาได้ออกประกาศเรื่อง แนวทางการปฏิบัติตามกรอบมาตรฐานคุณวุฒิระดับอุดมศึกษา พ.ศ. 2552 เมื่อวันที่ 16 กรกฎาคม พ.ศ. 2552 เพื่อเป็นการประกันคุณภาพของบัณฑิตในแต่ละระดับคุณวุฒิแต่ละสาขาวิชารวมทั้งเพื่อใช้เป็นหลักในการจัดทำมาตรฐานด้านต่างๆ รวมทั้งเพื่อให้สถาบันอุดมศึกษาใช้เป็นแนวทางในการพัฒนาหรือปรับปรุงหลักสูตร การจัดการเรียนการสอน และพัฒนาคุณภาพการจัดการศึกษาให้สามารถผลิตบัณฑิตที่มีคุณภาพ

มหาวิทยาลัยราชภัฏบ้านสมเด็จเจ้าพระยาซึ่งเป็นสถาบันอุดมศึกษาได้ดำเนินการจัดการเรียนการสอนตามนโยบายดังกล่าว โดยคำนึงถึงระบบการประกันคุณภาพการศึกษา เพื่อพัฒนาคุณภาพและมาตรฐานการศึกษา ดังนั้น การจัดทำหลักสูตรให้สอดคล้องกับกรอบมาตรฐานคุณวุฒิระดับอุดมศึกษาแห่งชาติ พ.ศ.2552 มาตรฐานคุณวุฒิระดับปริญญาตรี (หลักสูตร 5 ปี) สาขาครุศาสตร์/ศึกษาศาสตร์ และมาตรฐานครุสภา จึงเป็นภารกิจสำคัญยิ่งที่มหาวิทยาลัยจะต้องดำเนินการ

การพัฒนาหลักสูตรครุศาสตรบัณฑิต สาขาวิชาสังคมศึกษา เป็นการปรับปรุงจากหลักสูตรครุศาสตรบัณฑิต สาขาวิชาสังคมศึกษา (พ.ศ. 2555) ให้มีการจัดการเรียนการสอน การกำหนดรายวิชา ให้มีความเป็นปัจจุบันและมีความทันสมัย รวมถึงให้สอดคล้องกับมาตรฐานคุณวุฒิระดับปริญญาตรี (หลักสูตร 5 ปี) สาขาครุศาสตร์/ศึกษาศาสตร์ เพื่อผลสัมฤทธิ์ต่อตัวนิสิตที่เรียน เพื่อนำไปสู่การผลิตบัณฑิตวิชาชีพครู (สังคมศึกษา) ที่มีคุณภาพ

สาระในการปรับปรุงแก้ไข

1) การกำหนดมาตรฐานผลการเรียนรู้ของหลักสูตร

มาตรฐานผลการเรียนรู้หมวดศึกษาทั่วไป วิชาชีวเคมี และวิชาเฉพาะ สามารถ สรุปได้ดังนี้

1) ด้านคุณธรรมจริยธรรม

1) รัก ศรัทธาและภูมิใจในวิชาชีวเคมี มีจิตวิญญาณและอุดมการณ์ความเป็นครู และปฏิบัติตนตามจรรยาบรรณวิชาชีวเคมี

2) มีจิตอาสา จิตสาธารณะ อดทนอดกลั้น มีความเสียสละ รับผิดชอบและซื่อสัตย์ต่องานที่ได้รับมอบหมายทั้งด้านวิชาการและวิชาชีพ และสามารถพัฒนาตนเองอย่างต่อเนื่อง ประพฤติตนเป็นแบบอย่างที่ดีแก่ศิษย์ ครอบครัว สังคมและประเทศชาติ เสริมสร้างการพัฒนาที่ยั่งยืน

3) มีค่านิยมและคุณลักษณะเป็นประชาธิปไตย คือ การเคารพสิทธิ และให้เกียรติคนอื่น มีความสามัคคีและทำงานร่วมกับผู้อื่นได้ ใช้เหตุผลและปัญญาในการดำเนินชีวิตและการตัดสินใจ

4) มีความกล้าหาญและแสดงออกทางคุณธรรมจริยธรรม สามารถวินิจฉัย จัดการและคิดแก้ปัญหาทางคุณธรรมจริยธรรมด้วยความถูกต้องเหมาะสมกับสังคม การทำงานและสภาพแวดล้อม โดยอาศัยหลักการ เหตุผลและใช้ดุลยพินิจทางค่านิยม บรรทัดฐานทางสังคม ความรู้สึกของผู้อื่นและประโยชน์ของสังคมส่วนรวม มีจิตสำนึกในการธำรงความโปร่งใสของสังคมและประเทศชาติ ต่อต้านการทุจริตคอร์รัปชันและความไม่ถูกต้อง ไม่ใช่ข้อมูลบิดเบือน หรือลอกเลียนผลงาน

2) ด้านความรู้

1) มีความรอบรู้ในหลักการ แนวคิด ทฤษฎี เนื้อหาสาระด้านวิชาชีวเคมีของครู อาทิ ค่านิยมของครู คุณธรรม จริยธรรม จรรยาบรรณ จิตวิญญาณครู ปรัชญาความเป็นครู จิตวิทยาสำหรับครู จิตวิทยาพัฒนาการ จิตวิทยาการเรียนรู้เพื่อจัดการเรียนรู้และช่วยเหลือ แก้ไขปัญหา ส่งเสริมและพัฒนาผู้เรียน หลักสูตรและวิทยาการจัดการเรียนรู้ นวัตกรรมและเทคโนโลยีสารสนเทศและการสื่อสารการศึกษา การเรียนรู้ การวัดประเมินการศึกษาและการเรียนรู้ การวิจัยและการพัฒนานวัตกรรมเพื่อพัฒนาผู้เรียน และภาษาเพื่อการสื่อสารสำหรับครู ทักษะการนิเทศและการสอนงาน ทักษะเทคโนโลยีดิจิทัล ทักษะการทำงานวิจัยและวัดประเมิน ทักษะร่วมมือสร้างสรรค์ และทักษะศตวรรษที่ 21 มีความรู้ความเข้าใจในการบูรณาการความรู้กับการปฏิบัติจริงและการบูรณาการข้ามศาสตร์ อาทิ การบูรณาการการสอน (TPACK) การสอนแบบ STEM ชุมชนแห่งการเรียนรู้ (PLC) และมีความรู้ในการประยุกต์

2) มีความรอบรู้ในหลักการ แนวคิด ทฤษฎี เนื้อหาวิชาที่สอน สามารถวิเคราะห์ความรู้ และเนื้อหาวิชาที่สอนอย่างลึกซึ้ง สามารถติดตามความก้าวหน้าด้านวิทยาการและนำไปประยุกต์ใช้ในการพัฒนาผู้เรียน โดยมีผลลัพธ์การเรียนรู้และเนื้อหาสาระด้านมาตรฐานผลการเรียนรู้ด้านความรู้ของแต่ละสาขาวิชา

3) มีความรู้ เข้าใจชีวิต เข้าใจชุมชน เข้าใจโลกและการอยู่ร่วมกันบนพื้นฐานความแตกต่างทางวัฒนธรรม สามารถเผชิญและเท่าทันกับการเปลี่ยนแปลงของสังคม และสามารถนำแนวคิดปรัชญาของเศรษฐกิจพอเพียงไปประยุกต์ใช้ในการดำเนินชีวิตและพัฒนาตน พัฒนางานและพัฒนาผู้เรียน

4) ความรู้และความสามารถในการใช้ภาษาไทยและภาษาอังกฤษเพื่อการสื่อสารตามมาตรฐาน

3) ด้านทักษะทางปัญญา

1) คิด ค้นหา วิเคราะห์ข้อเท็จจริง และประเมินข้อมูล สื่อ สารสนเทศจากแหล่งข้อมูลที่หลากหลายอย่างรู้เท่าทัน เป็นพลเมืองตื่นรู้ มีสำนึกสากล สามารถเผชิญและก้าวทันกับการเปลี่ยนแปลงในโลกยุคดิจิทัล เทคโนโลยีข้ามแพลตฟอร์มและโลกอนาคต นำไปประยุกต์ใช้ในการปฏิบัติงาน และวินิจฉัยแก้ปัญหาและพัฒนางานได้อย่างสร้างสรรค์ โดยคำนึงถึงความรู้ หลักการทางทฤษฎี ประสบการณ์ภาคปฏิบัติ ค่านิยม แนวคิด นโยบายและยุทธศาสตร์ชาติ บรรทัดฐานทางสังคม และผลกระทบที่อาจเกิดขึ้น

2) เป็นผู้นำทางปัญญา สามารถคิดริเริ่มและพัฒนางานอย่างสร้างสรรค์ มีภาวะผู้นำทางวิชาการและวิชาชีพ สามารถชี้แนะและถ่ายทอดความรู้แก่สถานศึกษา ชุมชนและสังคมอย่างสร้างสรรค์

3) สามารถสร้างและประยุกต์ใช้ความรู้จากการทำวิจัยและสร้างนวัตกรรมเพื่อพัฒนาการเรียนรู้ของผู้เรียนและพัฒนาผู้เรียนให้เป็นนวัตกรรม รวมทั้งการถ่ายทอดความรู้แก่ชุมชนและสังคม

4) ตระหนักรู้ เห็นคุณค่าและความสำคัญของศาสตร์พระราชาเพื่อการพัฒนาที่ยั่งยืนและนำมาประยุกต์ใช้ในการพัฒนาตน พัฒนาผู้เรียน พัฒนางาน และพัฒนาชุมชน

4) ด้านทักษะความสัมพันธ์ระหว่างบุคคล และความรับผิดชอบ

1) รับรู้และเข้าใจความรู้สึกของผู้อื่น มีความคิดเชิงบวก มีวุฒิภาวะทางอารมณ์และทางสังคม

2) ทำงานร่วมกับผู้อื่น ทำงานเป็นทีม เป็นผู้นำและผู้ตามที่ดี มีสัมพันธภาพที่ดีกับผู้เรียน ผู้ร่วมงาน ผู้ปกครอง และคนในชุมชน มีความรับผิดชอบต่อส่วนรวมทั้งด้านเศรษฐกิจ สังคม และสิ่งแวดล้อม

3) มีความรับผิดชอบต่อหน้าที่ ต่อตนเอง ต่อผู้เรียน ต่อผู้ร่วมงาน และต่อส่วนรวม สามารถช่วยเหลือและแก้ปัญหาตนเอง กลุ่มและระหว่างกลุ่มได้อย่างสร้างสรรค์

5) ด้านทักษะการวิเคราะห์เชิงตัวเลข การสื่อสาร และการใช้เทคโนโลยีสารสนเทศ

1) วิเคราะห์เชิงตัวเลข สำหรับข้อมูลและสารสนเทศ (data and information) ทั้งที่เป็นตัวเลขเชิงสถิติ หรือคณิตศาสตร์ เพื่อเข้าใจองค์ความรู้ หรือประเด็นปัญหาได้อย่างรวดเร็วและถูกต้อง

2) สื่อสารกับผู้เรียน บุคคลและกลุ่มต่างๆ อย่างมีประสิทธิภาพด้วยวิธีการหลากหลายทั้งการพูด การเขียน และการนำเสนอด้วยรูปแบบต่างๆ โดยใช้เทคโนโลยีและนวัตกรรมที่เหมาะสม

3) ใช้เทคโนโลยีสารสนเทศ โปรแกรมสำเร็จรูปที่จำเป็นสำหรับการเรียนรู้ การจัดการเรียนรู้ การทำงาน การประชุม การจัดการและสืบค้นข้อมูลและสารสนเทศ รับและส่งข้อมูลและสารสนเทศ โดยใช้ดุลยพินิจที่ดีในการตรวจสอบความน่าเชื่อถือของข้อมูลและสารสนเทศ อีกทั้งตระหนักถึงการละเมิดลิขสิทธิ์และการลอกเลียนผลงาน

6) ด้านวิธีวิทยาการจัดการเรียนรู้

1) มีความเชี่ยวชาญในการจัดการเรียนรู้ด้วยรูปแบบ วิธีการที่หลากหลายโดยเน้นผู้เรียนเป็นสำคัญ สามารถออกแบบและสร้างหลักสูตรรายวิชาในชั้นเรียน วางแผนและออกแบบเนื้อหาสาระและกิจกรรมการจัดการเรียนรู้ บริหารจัดการชั้นเรียน ใช้สื่อและเทคโนโลยี วัดและประเมินผลเพื่อพัฒนาผู้เรียนอย่างเหมาะสมและสร้างสรรค์

2) มีความสามารถในการนำความรู้ทางจิตวิทยาไปใช้ในการวิเคราะห์ผู้เรียนเป็นรายบุคคล เพื่อนำไปออกแบบ จัดเนื้อหาสาระ การบริหารชั้นเรียน และจัดกิจกรรมต่างๆ เพื่อช่วยแก้ไขและส่งเสริมพัฒนาผู้เรียนตามความสนใจและความถนัดของผู้เรียนอย่างหลากหลายตามความแตกต่างระหว่างบุคคล ทั้งผู้เรียนปกติและผู้เรียนที่มีความต้องการจำเป็นพิเศษ

3) จัดกิจกรรมและออกแบบการจัดการเรียนรู้ให้ผู้เรียนได้เรียนรู้จากประสบการณ์ เรียนรู้ผ่านการลงมือปฏิบัติและการทำงานในสถานการณ์จริง ส่งเสริมการพัฒนาการคิด การทำงาน การจัดการ การเผชิญสถานการณ์ ฝึกการปฏิบัติให้ทำได้ คิดเป็น ทำ โดยบูรณาการการทำงานกับการเรียนรู้และคุณธรรม จริยธรรม สามารถประยุกต์ความรู้มาใช้เพื่อป้องกัน แก้ไขปัญหา และพัฒนาด้วยความซื่อสัตย์สุจริต มีวินัยและรับผิดชอบต่อผู้เรียนโดยยึดผู้เรียนสำคัญที่สุด

4) สร้างบรรยากาศ จัดสภาพแวดล้อม สื่อการเรียน แหล่งวิทยาการ เทคโนโลยี วัฒนธรรม และภูมิปัญญาทั้งในและนอกสถานศึกษาเพื่อการเรียนรู้มีความสามารถในการประสานความร่วมมือกับบิดามารดา ผู้ปกครอง และบุคคลในชุมชนทุกฝ่าย เพื่ออำนวยความสะดวกและร่วมมือกันพัฒนาผู้เรียนให้มีความรอบรู้ มีปัญญา รู้คิดและเกิดการใฝ่รู้อย่างต่อเนื่องให้เต็มตามศักยภาพ

5) นำทักษะศตวรรษ ที่ 21และเทคโนโลยีมาใช้ในการจัดการเรียนรู้เพื่อพัฒนาผู้เรียนและพัฒนาตนเอง เช่น ทักษะการเรียนรู้ (Learning Skills) ทักษะการรู้เรื่อง (Literacy Skills) และทักษะชีวิต (Life Skills) ทักษะการทำงานร่วมมือ และดำเนินชีวิตตามหลักปรัชญาเศรษฐกิจพอเพียง

2) ชื่อหลักสูตรและชื่อปริญญา

เปลี่ยนชื่อหลักสูตรในภาษาไทยจาก หลักสูตรครุศาสตรบัณฑิต สาขาวิชาสังคมศึกษา (5 ปี) เป็น หลักสูตรครุศาสตรบัณฑิต สาขาวิชาสังคมศึกษา

3) ปรัชญาของหลักสูตร

ปรับเปลี่ยนจาก มนุษย์สัมพันธ์ดี มีคุณธรรมความเป็นครู รักรู้วิชาการ บูรณาการการสอนอย่างต่อเนื่อง เป็น มนุษย์สัมพันธ์ดี มีคุณธรรมความเป็นครู รักรู้วิชาการ ชำนาญศาสตร์การสอน พร้อมเป็นครูสังคมมืออาชีพ เพื่อให้สอดคล้องกับวัตถุประสงค์และสะท้อนอัตลักษณ์ของหลักสูตร

4) จำนวนหน่วยกิตรวมตลอดหลักสูตร

ปรับลดจำนวนหน่วยกิตรวมตลอดหลักสูตรจากเดิมไม่น้อยกว่า 170 หน่วยกิตเป็นไม่น้อยกว่า 138 หน่วยกิต

5) โครงสร้างหลักสูตร

โครงสร้างหลักสูตรแบ่งเป็นหมวดวิชาที่สอดคล้องกับที่กำหนดไว้ในเกณฑ์มาตรฐานหลักสูตรของกระทรวงศึกษาธิการ และมาตรฐานคุณวุฒิระดับปริญญาตรี สาขาครุศาสตร์และสาขาศึกษาศาสตร์ (หลักสูตร 4 ปี) ดังนี้

1) หมวดวิชาศึกษาทั่วไป	ไม่น้อยกว่า	30 หน่วยกิต
1.1) กลุ่มวิชาศึกษาทั่วไปบังคับ		23 หน่วยกิต
1.1.1 กลุ่มวิชาภาษา		9 หน่วยกิต
1.1.2 กลุ่มวิชามนุษยศาสตร์และสังคมศาสตร์		7 หน่วยกิต
1.1.3 กลุ่มวิชาวิทยาศาสตร์และคณิตศาสตร์		6 หน่วยกิต
1.1.4 กลุ่มวิชาพลศึกษา		1 หน่วยกิต
1.2) กลุ่มวิชาศึกษาทั่วไปเลือก	ไม่น้อยกว่า	7 หน่วยกิต
1.2.1 กลุ่มวิชาภาษา	ไม่น้อยกว่า	2 หน่วยกิต
1.2.2 กลุ่มวิชามนุษยศาสตร์และสังคมศาสตร์	ไม่น้อยกว่า	5 หน่วยกิต
2) หมวดวิชาเฉพาะด้าน	ไม่น้อยกว่า	102 หน่วยกิต
2.1) กลุ่มวิชาชีพครู	ไม่น้อยกว่า	36 หน่วยกิต
2.1.1) วิชาวิชาชีพครู		24 หน่วยกิต
2.1.2) วิชาฝึกปฏิบัติการสอนในสถานศึกษา	ไม่น้อยกว่า	14 หน่วยกิต
2.2) กลุ่มวิชาเอก	ไม่น้อยกว่า	64 หน่วยกิต
2.2.1) วิชาเอกบังคับ	ไม่น้อยกว่า	42 หน่วยกิต
2.2.2) วิชาเอกเลือก	ไม่น้อยกว่า	22 หน่วยกิต
3) หมวดวิชาเลือกเสรี	ไม่น้อยกว่า	6 หน่วยกิต

ตารางเปรียบเทียบเนื้อหาสาระการปรับปรุงหลักสูตรครุศาสตรบัณฑิต
สาขาวิชาสังคมศึกษา (5 ปี) หลักสูตรปรับปรุง พ.ศ.2560
กับหลักสูตรครุศาสตรบัณฑิต สาขาวิชาสังคมศึกษา (4 ปี)
หลักสูตรปรับปรุง พ.ศ.2562

หลักสูตรเดิม พ.ศ.2560	หลักสูตรปรับปรุง พ.ศ.2562	สิ่งที่ปรับปรุง
ชื่อหลักสูตร ภาษาไทย : หลักสูตรครุศาสตรบัณฑิต สาขาวิชาสังคมศึกษา (5 ปี) ภาษาอังกฤษ : Bachelor of Education Program in Social Studies	ชื่อหลักสูตร ภาษาไทย : หลักสูตรครุศาสตรบัณฑิต สาขาวิชาสังคมศึกษา (4 ปี) ภาษาอังกฤษ : Bachelor of Education Program in Social Studies	-
ชื่อปริญญา ชื่อเต็มภาษาไทย : ครุศาสตรบัณฑิต (สังคมศึกษา) ชื่อย่อภาษาไทย : ค.บ. (สังคมศึกษา) ชื่อเต็มภาษาอังกฤษ : Bachelor of Education (Social Studies) ชื่อย่อภาษาอังกฤษ : B.Ed. (Social Studies)	ชื่อปริญญา ชื่อเต็มภาษาไทย : ครุศาสตรบัณฑิต (สังคมศึกษา) ชื่อย่อภาษาไทย : ค.บ. (สังคมศึกษา) ชื่อเต็มภาษาอังกฤษ : Bachelor of Education (Social Studies) ชื่อย่อภาษาอังกฤษ : B.Ed. (Social Studies)	-
ปรัชญา : มนุษย์สัมพันธ์ดี มีคุณธรรมความ เป็นครู รักรู้วิชาการ บูรณาการการสอน อย่างต่อเนื่อง	ปรัชญา : มนุษย์สัมพันธ์ดี มี คุณธรรมความเป็นครู รักรู้วิชาการ ชำนาญศาสตร์การสอน พร้อมเป็นครู สังคมมีอาชีพ	ปรับปรุงให้ สอดคล้องกับ วัตถุประสงค์และ สะท้อนอัตลักษณ์ ของหลักสูตร

หลักสูตรเดิม พ.ศ.2560	หลักสูตรปรับปรุง พ.ศ.2562	สิ่งที่ปรับปรุง
<p>วัตถุประสงค์</p> <p>1. เพื่อสร้างคุณธรรมจริยธรรมสำหรับครูสอนสังคมศึกษา</p> <p>2. เพื่อบูรณาการความรู้สังคมศึกษาที่ครอบคลุมทุกสาระประวัติศาสตร์ ภูมิศาสตร์ สิ่งแวดล้อม ประชากร รัฐศาสตร์ นิติศาสตร์ สังคมวิทยา เศรษฐศาสตร์ วัฒนธรรม ศาสนาและปรัชญา</p> <p>3. เพื่อส่งเสริมการคิดวิเคราะห์ สังเคราะห์ ประเมินค่า และนำความรู้เกี่ยวกับแนวคิด ทฤษฎีและหลักการที่เกี่ยวข้องในศาสตร์ สาขาสังคมศึกษาไปใช้ในการจัดการเรียนรู้ แก้ปัญหาการพัฒนาผู้เรียน และการวิจัย ต่อยอดองค์ความรู้ มีความเป็นผู้นำในการ ปฏิบัติงานอย่างมีวิสัยทัศน์ในการ พัฒนาการสอนสังคมศึกษา รวมถึงการใช้ เทคโนโลยีสารสนเทศและทักษะการ วิเคราะห์เชิงตัวเลข</p> <p>4. เพื่อพัฒนาทักษะการรับรู้ความรู้สึของผู้เรียนสังคมศึกษาระดับประถมศึกษาและมัธยมศึกษา และพัฒนาความสัมพันธ์ระหว่างบุคคลอย่างมีความรับผิดชอบ</p> <p>5. เพื่อสร้างความเชี่ยวชาญในการ วิเคราะห์สรุปความคิดรวบยอดข้อมูล ข่าวสารด้านสังคมศึกษาจากผู้เรียนระดับ ประถมศึกษาและมัธยมศึกษา สามารถ สื่อสารได้อย่างเหมาะสม</p>	<p>วัตถุประสงค์</p> <p>1.ผลิตบัณฑิตที่มีคุณธรรม จริยธรรม และจรรยาบรรณความเป็นครูสังคมศึกษา</p> <p>2.ผลิตบัณฑิตที่รอบรู้และสามารถ บูรณาการองค์ความรู้ในศาสตร์สังคมศึกษา ครอบคลุมสาระวิชา ประวัติศาสตร์ ภูมิศาสตร์ สิ่งแวดล้อม ประชากร รัฐศาสตร์ นิติศาสตร์ สังคม วิทยา เศรษฐศาสตร์ วัฒนธรรม ศาสนาและปรัชญา</p> <p>3.ผลิตบัณฑิตที่มีทักษะการคิด วิเคราะห์ สังเคราะห์ ประเมินค่า นำ องค์ความรู้ในศาสตร์สังคมศึกษามา ประยุกต์ใช้ในการจัดการเรียนรู้อย่าง สร้างสรรค์</p> <p>4.ผลิตบัณฑิตที่มีวุฒิภาวะทางอารมณ์ และทางสังคม มีความรับผิดชอบต่อ ตนเอง ส่วนรวม และสามารถทำงาน ร่วมกับผู้อื่นได้อย่างเหมาะสม</p> <p>5.ผลิตบัณฑิตที่มีความสามารถในการ สื่อสาร ใช้เทคโนโลยีสารสนเทศในการ สืบค้น วิจัย สร้างองค์ความรู้ เพื่อ จัดการเรียนรู้สังคมศึกษาอย่างมี ประสิทธิภาพ</p> <p>6. ผลิตบัณฑิตที่มีความสามารถในการ จัดการเรียนรู้สังคมศึกษาในรูปแบบ หลากหลาย</p>	<p>ปรับปรุงให้ สอดคล้องกับ มาตรฐานการจัด การศึกษา</p>

หลักสูตรเดิม พ.ศ.2560	หลักสูตรปรับปรุง พ.ศ.2562	สิ่งที่ปรับปรุง
6. เพื่อสร้างความเชี่ยวชาญในการจัดการเรียนรู้สังคมศึกษาที่มีรูปแบบหลากหลาย และสามารถจัดการเรียนรู้ในวิชาเอกอย่างบูรณาการและสร้างสรรค์ วิชาเอกอย่างบูรณาการและสร้างสรรค์		
จำนวนหน่วยกิตรวมตลอดหลักสูตร ไม่น้อยกว่า 170 หน่วยกิต	จำนวนหน่วยกิตรวมตลอดหลักสูตร ไม่น้อยกว่า 144 หน่วยกิต	ปรับโครงสร้างหลักสูตรให้ เหมาะสมกับ หลักสูตร 4 ปี
โครงสร้างหลักสูตร 1) หมวดวิชาศึกษาทั่วไป ไม่น้อยกว่า 32 หน่วยกิต 1.1) วิชาศึกษาทั่วไปบังคับ 23 หน่วยกิต (1) กลุ่มวิชาภาษา 9 หน่วยกิต (2) กลุ่มวิชามนุษยศาสตร์และสังคมศาสตร์ 7 หน่วยกิต (3) กลุ่มวิชาวิทยาศาสตร์และคณิตศาสตร์ 6 หน่วยกิต (4) กลุ่มวิชาพลศึกษา 1 หน่วยกิต 1.2) วิชาศึกษาทั่วไปเลือก ไม่น้อยกว่า 9 หน่วยกิต (1) กลุ่มวิชาภาษา ไม่น้อยกว่า 3 หน่วยกิต (2) กลุ่มวิชามนุษยศาสตร์และสังคมศาสตร์	โครงสร้างหลักสูตร 1) หมวดวิชาศึกษาทั่วไป ไม่น้อยกว่า 30 หน่วยกิต 1.1) กลุ่มวิชาศึกษาทั่วไปบังคับ 23 หน่วยกิต 1.1.1 กลุ่มวิชาภาษา 9 หน่วยกิต 1.1.2 กลุ่มวิชามนุษยศาสตร์ และสังคมศาสตร์ 7 หน่วยกิต 1.1.3 กลุ่มวิชาวิทยาศาสตร์ และคณิตศาสตร์ 6 หน่วยกิต 1.1.4 กลุ่มวิชาพลศึกษา 1 หน่วยกิต 1.2) กลุ่มวิชาศึกษาทั่วไปเลือก ไม่น้อยกว่า 7 หน่วยกิต 1.2.1 กลุ่มวิชาภาษา ไม่น้อยกว่า 2 หน่วยกิต	ปรับโครงสร้างหลักสูตรให้ เหมาะสมและ สอดคล้องกับ หลักสูตร 4 ปี

หลักสูตรเดิม พ.ศ.2560	หลักสูตรปรับปรุง พ.ศ.2562	สิ่งที่ปรับปรุง
<p>ไม่น้อยกว่า 3 หน่วยกิต</p> <p>(3) กลุ่มวิชาวิทยาศาสตร์และคณิตศาสตร์</p> <p>ไม่น้อยกว่า 3 หน่วยกิต</p> <p>2) หมวดวิชาเฉพาะ</p> <p>ไม่น้อยกว่า 132 หน่วยกิต</p> <p>2.1) วิชาแกน 3 หน่วยกิต</p> <p>2.2) วิชาชีพรู</p> <p>ไม่น้อยกว่า 48 หน่วยกิต</p> <p>2.3) วิชาเอก 81 หน่วยกิต</p> <p>(1) วิชาเอกบังคับ</p> <p>ไม่น้อยกว่า 69 หน่วยกิต</p> <p>(2) วิชาการสอนวิชาเอก</p> <p>ไม่น้อยกว่า 6 หน่วยกิต</p> <p>(3) วิชาเอกเลือก</p> <p>ไม่น้อยกว่า 6 หน่วยกิต</p> <p>3) หมวดวิชาเลือกเสรี</p> <p>ไม่น้อยกว่า 6 หน่วยกิต</p>	<p>1.2.2 กลุ่มวิชามนุษยศาสตร์ และสังคมศาสตร์</p> <p>ไม่น้อยกว่า 5 หน่วยกิต</p> <p>2) หมวดวิชาเฉพาะด้าน</p> <p>ไม่น้อยกว่า 102 หน่วยกิต</p> <p>2.1) กลุ่มวิชาชีพรู</p> <p>ไม่น้อยกว่า 36 หน่วยกิต</p> <p>2.1.1) วิชาชีพรู</p> <p>24 หน่วยกิต</p> <p>2.1.2) วิชาฝึกปฏิบัติการสอน ในสถานศึกษา</p> <p>ไม่น้อยกว่า 14 หน่วยกิต</p> <p>2.2) กลุ่มวิชาเอก</p> <p>ไม่น้อยกว่า 64 หน่วยกิต</p> <p>2.2.1) วิชาเอกบังคับ</p> <p>ไม่น้อยกว่า 42 หน่วยกิต</p> <p>2.2.2) วิชาเอกเลือก</p> <p>ไม่น้อยกว่า 22 หน่วยกิต</p> <p>3) หมวดวิชาเลือกเสรี</p> <p>ไม่น้อยกว่า 6 หน่วยกิต</p>	
<p>รายวิชาหมวดวิชาศึกษาทั่วไป</p> <p>9111101 ภาษาไทยเพื่อการสื่อสาร</p> <p>3(2-2-5)</p>	<p>รายวิชาหมวดวิชาศึกษาทั่วไป</p> <p>9111101 ภาษาไทยเพื่อการสื่อสาร</p> <p>3(2-2-5)</p>	
<p>9111102 ภาษาอังกฤษเพื่อการสื่อสาร</p> <p>3(2-2-5)</p>	<p>9111102 ภาษาอังกฤษเพื่อการ สื่อสาร 3(2-2-5)</p>	
<p>9111103 ภาษาอังกฤษในชีวิตประจำวัน</p> <p>3(2-2-5)</p>	<p>9111103 ภาษาอังกฤษใน ชีวิตประจำวัน 3(2-2-5)</p>	
<p>9112101 ภาษาและวัฒนธรรมลาว</p> <p>3(2-2-5)</p>	<p>9112101 ภาษาและวัฒนธรรมลาว</p> <p>3(2-2-5)</p>	

หลักสูตรเดิม พ.ศ.2560	หลักสูตรปรับปรุง พ.ศ.2562	สิ่งที่ปรับปรุง
9112102 ภาษาและวัฒนธรรมพม่า 3(2-2-5)	9112102 ภาษาและวัฒนธรรมพม่า 3(2-2-5)	
9112103 ภาษาและวัฒนธรรมเวียดนาม 3(2-2-5)	9112103 ภาษาและวัฒนธรรม เวียดนาม 3(2-2-5)	
9112104 ภาษาและวัฒนธรรมเขมร 3(2-2-5)	9112104 ภาษาและวัฒนธรรมเขมร 3(2-2-5)	
9112105 ภาษาและวัฒนธรรมมลายู 3(2-2-5)	9112105 ภาษาและวัฒนธรรมมลายู 3(2-2-5)	
9112106 ภาษาและวัฒนธรรมจีน 3(2-2-5)	9112106 ภาษาและวัฒนธรรมจีน 3(2-2-5)	
9112107 ภาษาและวัฒนธรรมญี่ปุ่น 3(2-2-5)	9112107 ภาษาและวัฒนธรรมญี่ปุ่น 3(2-2-5)	
9112108 ภาษาและวัฒนธรรมเกาหลี 3(2-2-5)	9112108 ภาษาและวัฒนธรรม เกาหลี 3(2-2-5)	
-	9192301 การใช้ภาษาอังกฤษและ การสื่อสาร 2(1-2-3)	ปรับเพิ่มรายวิชา ตามหลักสูตรกลาง
9121101 ทักษะชีวิต 3(3-0-6)	9121101 ทักษะชีวิต 3(3-0-6)	
9121102 สังคมไทยและสังคมโลก ในศตวรรษที่ 21 3(3-0-6)	9121102 สังคมไทยและสังคมโลก ในศตวรรษที่ 21 3(3-0-6)	
9121103 ความเป็นพลเมือง 1(1-0-2)	9121103 ความเป็นพลเมือง 1(1-0-2)	
9122201 การจัดการสมัยใหม่และ ภาวะผู้นำ 3(3-0-6)	9122201 การจัดการสมัยใหม่และ ภาวะผู้นำ 3(3-0-6)	
9122202 การสื่อสารในชีวิตประจำวัน 3(3-0-6)	9122202 การสื่อสารใน ชีวิตประจำวัน 3(3-0-6)	
9122203 สุนทรียะทางศิลปกรรม 3(3-0-6)	9122203 สุนทรียะทางศิลปกรรม 3(3-0-6)	

หลักสูตรเดิม พ.ศ.2560	หลักสูตรปรับปรุง พ.ศ.2562	สิ่งที่ปรับปรุง
9122204 ความสุขแห่งชีวิต 3(3-0-6)	9122204 ความสุขแห่งชีวิต 3(3-0-6)	
-	9192302 ศาสตร์พระราชาเพื่อการพัฒนาท้องถิ่น 2(2-0-4)	ปรับเพิ่มรายวิชา ตามหลักสูตรกลาง
9131101 วิทยาศาสตร์และเทคโนโลยีในชีวิตประจำวัน 3(2-2-5)	9131101 วิทยาศาสตร์และเทคโนโลยีในชีวิตประจำวัน 3(2-2-5)	
9131102 ทักษะการเรียนรู้และแก้ปัญหาเชิงคณิตศาสตร์ 3(2-2-5)	9131102 ทักษะการเรียนรู้และแก้ปัญหาเชิงคณิตศาสตร์ 3(2-2-5)	
9132201 เทคโนโลยีสารสนเทศและสื่อสังคมออนไลน์ 3(2-2-5)	-	ไม่ได้กำหนดให้ เลือกเรียนรายวิชา ในกลุ่มนี้
9132202 เทคโนโลยีสื่อดิจิทัลในชีวิตประจำวัน 3(2-2-5)	-	ไม่ได้กำหนดให้ เลือกเรียนรายวิชา ในกลุ่มนี้
9132203 เทคโนโลยีเพื่อการพัฒนาที่ยั่งยืน 3(3-0-6)	-	ไม่ได้กำหนดให้ เลือกเรียนรายวิชา ในกลุ่มนี้
9132204 สุขภาพและความงาม 3(3-0-6)	-	ไม่ได้กำหนดให้ เลือกเรียนรายวิชา ในกลุ่มนี้
9141101 กิจกรรมทางกายเพื่อชีวิต 1(0-2-1)	9141101 กิจกรรมทางกายเพื่อชีวิต 1(0-2-1)	
หมวดวิชาเฉพาะ 1) วิชาแกน (คณະมนุษยศาสตร์และสังคมศาสตร์) 3 หน่วยกิต 2100201 ภาษาอังกฤษเพื่อการทำงาน 3(2-2-5)	-	ปรับลดรายวิชา

หลักสูตรเดิม พ.ศ.2560	หลักสูตรปรับปรุง พ.ศ.2562	สิ่งที่ปรับปรุง
<p>รายวิชาหมวดวิชาเฉพาะด้าน กลุ่มวิชาชีพครู 1100101 ปรัชญาการศึกษา 3(3-0-6)</p>	<p>รายวิชาหมวดวิชาเฉพาะด้าน กลุ่มวิชาชีพครู 1190102 ปรัชญาการศึกษา 3(3-0-6)</p>	<p>1. ปรับรหัสวิชา 2. ปรับคำอธิบาย รายวิชาโดยเพิ่ม - การจัดการ คุณภาพการศึกษา - ระบบสารสนเทศ เพื่อการบริหาร จัดการคุณภาพของ สถานศึกษา - การเปลี่ยนแปลง การศึกษาตามบริบท ของสังคม เศรษฐกิจ นโยบาย ยุทธศาสตร์ และแผนงาน - บริบทการจัด การศึกษาของ โรงเรียนแต่ละ ระดับการศึกษา และประเภท การศึกษา - การออกแบบและ การดำเนินการ ประกันคุณภาพ การศึกษา การ สะท้อนคิด และ การประยุกต์ใช้</p>

หลักสูตรเดิม พ.ศ.2560	หลักสูตรปรับปรุง พ.ศ.2562	สิ่งที่ปรับปรุง
1100201 ภาษาและวัฒนธรรมสำหรับ ครู 3(2-2-5)	1190205 ทักษะการสื่อสารและ วัฒนธรรมสำหรับครู 2(2-0-4)	<ol style="list-style-type: none"> 1. ปรับรหัสวิชา 2. ปรับลด หน่วยกิต 3. ปรับชื่อวิชาจาก “ภาษาและ วัฒนธรรมสำหรับ ครู” เป็น “ทักษะ การสื่อสารและ วัฒนธรรมสำหรับ ครู” 4. ปรับคำอธิบาย รายวิชา
1100202 การพัฒนาหลักสูตร 3(2-2-5)	1190201 การพัฒนาหลักสูตร 3(3-0-6)	<ol style="list-style-type: none"> 1. ปรับรหัสวิชา 2. ปรับหน่วยกิต 3. ปรับคำอธิบาย รายวิชา โดยเพิ่ม - พื้นฐานทาง ปรัชญาการศึกษา จิตวิทยา สังคม วัฒนธรรม และ เทคโนโลยีในการ พัฒนาหลักสูตร - วิวัฒนาการของ หลักสูตรใน ประเทศไทย - ปัญหาและ แนวโน้มในการ พัฒนาหลักสูตร

หลักสูตรเดิม พ.ศ.2560	หลักสูตรปรับปรุง พ.ศ.2562	สิ่งที่ปรับปรุง
1100301 การจัดการเรียนรู้และการจัดการชั้นเรียน 3(2-2-5)	1190301 วิทยาการจัดการเรียนรู้ 3(3-0-6)	<ol style="list-style-type: none"> 1. ปรับรหัสวิชา 2. ปรับหน่วยกิต 3. ปรับชื่อวิชาจาก “การจัดการเรียนรู้ และการจัดการชั้นเรียน” เป็น “วิทยาการจัดการเรียนรู้” 4. ปรับคำอธิบายรายวิชา โดยเพิ่ม <ul style="list-style-type: none"> - การจัดการเรียนรู้เชิงรุก - การสอนแบบจุลภาค - การทดลองจัดการเรียนรู้ในสถานศึกษา - เน้นนวัตกรรมจัดการเรียนรู้ การใช้สื่อและเทคโนโลยีดิจิทัล
1100302 การศึกษาสำหรับผู้ที่มีความต้องการพิเศษ 3(2-0-4)	-	ปรับลดรายวิชา
1102207 จิตวิทยาสำหรับครู 3(2-2-5)	1190103 จิตวิทยาสำหรับครู 3(3-0-6)	<ol style="list-style-type: none"> 1. ปรับรหัสวิชา 2. ปรับหน่วยกิต 3. ปรับคำอธิบายรายวิชา โดยเพิ่ม

หลักสูตรเดิม พ.ศ.2560	หลักสูตรปรับปรุง พ.ศ.2562	สิ่งที่ปรับปรุง
		<ul style="list-style-type: none"> - ศาสตร์ทางสมอง เพื่อการจัดการ เรียนรู้ - การส่งเสริม พัฒนาการเรียนรู้ ตามศักยภาพและ ช่วงวัย - ผู้เรียนที่มีความ ต้องการพิเศษ - การพัฒนาผู้เรียน ด้วย จิต วิญญาณความเป็น ครู - การใช้การ สะท้อนคิด เพื่อการออกแบบ - การพัฒนาตนเอง ในการเป็นครูที่ดี มี ความรู้ ทันสมัย และทันต่อ การเปลี่ยนแปลง - การสร้างความ ร่วมมือในการ พัฒนาผู้เรียนและ รายงานผลการ พัฒนาคุณภาพ ผู้เรียนได้อย่างเป็น ระบบ

หลักสูตรเดิม พ.ศ.2560	หลักสูตรปรับปรุง พ.ศ.2562	สิ่งที่ปรับปรุง
1103301 การวัดและประเมินผลการศึกษา เรียนรู้ 3(2-2-5)	1190202 การวัดและประเมินผลการศึกษา เรียนรู้ 3(3-0-6)	1. ปรับรหัสวิชา 2. ปรับหน่วยกิต 3. ปรับคำอธิบายรายวิชา โดยเพิ่ม - รูปแบบการวัดและประเมินผลการศึกษา เรียนรู้ - พฤติกรรมทางการศึกษา - การประเมินภาคปฏิบัติ - การตรวจสอบคุณภาพเครื่องมือ - การตัดสินผลการศึกษา เรียนรู้
1103401 การวิจัยเพื่อพัฒนาการเรียนรู้ 3(2-2-5)	1190302 การวิจัยและพัฒนา นวัตกรรมการเรียนรู้ 3(3-0-6)	1. ปรับรหัสวิชา 2. ปรับหน่วยกิต 3. ปรับชื่อวิชา จาก “การวิจัยเพื่อพัฒนาการเรียนรู้” เป็น “การวิจัยและพัฒนานวัตกรรมการเรียนรู้” 4. ปรับคำอธิบายรายวิชา โดยเพิ่ม - การวิเคราะห์สภาพปัญหาและความต้องการในการพัฒนาผู้เรียน

หลักสูตรเดิม พ.ศ.2560	หลักสูตรปรับปรุง พ.ศ.2562	สิ่งที่ปรับปรุง
		<ul style="list-style-type: none"> - การประยุกต์ใช้เทคโนโลยีดิจิทัลเพื่อพัฒนาการเรียนรู้ของผู้เรียน - การสร้างนวัตกรรมเพื่อพัฒนาการเรียนรู้และแก้ปัญหาผู้เรียน - การสร้างและวิเคราะห์คุณภาพเครื่องมือวิจัย สถิติ และการวิเคราะห์ข้อมูล - การเขียนรายงานการวิจัย
1104201 นวัตกรรมและเทคโนโลยีสารสนเทศทางการศึกษา 3(2-2-5)	1190203 นวัตกรรมและเทคโนโลยีสารสนเทศเพื่อการสื่อสารการศึกษาและการเรียนรู้ 2(1-2-3)	<ol style="list-style-type: none"> 1. ปรับรหัสวิชา 2. ปรับหน่วยกิต 3. ปรับชื่อวิชาจาก “นวัตกรรมและเทคโนโลยีสารสนเทศทางการศึกษา” เป็น “นวัตกรรมและเทคโนโลยีสารสนเทศเพื่อการสื่อสารการศึกษา”

หลักสูตรเดิม พ.ศ.2560	หลักสูตรปรับปรุง พ.ศ.2562	สิ่งที่ปรับปรุง
		<p>และการเรียนรู้”</p> <p>4. ปรับคำอธิบายรายวิชา โดยเพิ่ม</p> <ul style="list-style-type: none"> - กฎหมายและจรรยาบรรณในการใช้เทคโนโลยีดิจิทัล - การใช้เทคโนโลยีดิจิทัล <p>ในการออกแบบการจัดการเรียนรู้ตามธรรมชาติของสาขาวิชาเอกเพื่อพัฒนาผู้เรียนให้มีปัญญา รู้คิด และมีความเป็นนวัตกร</p> <ul style="list-style-type: none"> - ผู้เรียนที่มีความต้องการพิเศษ - การไม่ละเมิดทรัพย์สินทางปัญญา - ใช้การสะท้อนคิดไปประยุกต์ใช้ในการพัฒนาตนเองให้เป็นครูที่ดี มีความรอบรู้และทันสมัย <p>ต่อความเปลี่ยนแปลง</p>

หลักสูตรเดิม พ.ศ.2560	หลักสูตรปรับปรุง พ.ศ.2562	สิ่งที่ปรับปรุง
1105101 ความเป็นครู 3(3-0-6)	1190101 คุณธรรม จริยธรรม จรรยาบรรณ และจิตวิญญาณความ เป็นครู 2(2-0-4)	<ol style="list-style-type: none"> 1. ปรับรหัสวิชา 2. ปรับหน่วยกิต 3. ปรับชื่อวิชาจาก “ความเป็นครู” เป็น “คุณธรรม จริยธรรม จรรยาบรรณ และ จิตวิญญาณความ เป็นครู” 4. ปรับคำอธิบาย รายวิชา โดยเพิ่ม <ul style="list-style-type: none"> - การวิเคราะห์ สังเคราะห์ และ บูรณาการองค์ ความรู้เกี่ยวกับ ค่านิยมของครู - การจัดการเรียนรู้ ที่เน้นประสบการณ์ กรณีศึกษา และ การฝึกปฏิบัติด้วย การสะท้อนคิด
1105401 การบริหารและการประกัน คุณภาพการศึกษา 3(2-2-5)	-	ปรับลดรายวิชา
1121301 ผู้กำกับลูกเสือ เนตรนารี ยุว กาชาต และผู้บำเพ็ญประโยชน์ 2(1-2-3)	-	ปรับลดรายวิชา

หลักสูตรเดิม พ.ศ.2560	หลักสูตรปรับปรุง พ.ศ.2562	สิ่งที่ปรับปรุง
<p>วิชาฝึกประสบการณ์วิชาชีพครู 1100401 การฝึกทักษะวิชาชีพครู 1 1(120)</p>	<p>วิชาฝึกปฏิบัติการสอนในสถานศึกษา 1190202 การฝึกปฏิบัติวิชาชีพครูใน สถานศึกษา 1 1(120)</p>	<ol style="list-style-type: none"> 1. ปรับรหัสวิชา 2. ปรับชื่อวิชาจาก “การฝึกทักษะ วิชาชีพครู 1” เป็น “การฝึกปฏิบัติ วิชาชีพครูใน สถานศึกษา 1” 3. ปรับคำอธิบาย รายวิชา
<p>1100402 การฝึกทักษะวิชาชีพครู 2 1(120) รายวิชาที่ต้องสอบผ่านก่อน : 1100401 การฝึกทักษะวิชาชีพครู 1</p>	<p>1190303 การฝึกปฏิบัติวิชาชีพครูใน สถานศึกษา 2 1(120) รายวิชาที่ลงทะเบียนเรียนมาก่อน : 1190205 วิชา การฝึกปฏิบัติวิชาชีพครูใน สถานศึกษา 1</p>	<ol style="list-style-type: none"> 1. ปรับรหัสวิชา 2. ปรับชื่อวิชาจาก “การฝึกทักษะ วิชาชีพครู 2” เป็น “การฝึกปฏิบัติ วิชาชีพครูใน สถานศึกษา 2” 3. ปรับคำอธิบาย รายวิชา
<p>1100501 การปฏิบัติการสอนใน สถานศึกษา 1 6(630) รายวิชาที่ต้องสอบผ่านก่อน : 1100402 การฝึกทักษะวิชาชีพครู 2</p>	<p>1190401 การปฏิบัติการสอนใน สถานศึกษา 1 5(600) รายวิชาที่ต้องสอบผ่านก่อน : 1190303 วิชา การฝึกปฏิบัติวิชาชีพครูใน สถานศึกษา 2</p>	<ol style="list-style-type: none"> 1. ปรับรหัสวิชา 2. ปรับหน่วยกิต 3. ปรับคำอธิบาย รายวิชา
<p>1100502 การปฏิบัติการสอนใน สถานศึกษา 2 6(630) รายวิชาที่ต้องสอบผ่านก่อน : 1100501 การปฏิบัติการสอนในสถานศึกษา 1</p>	<p>1190402 การปฏิบัติการสอนใน สถานศึกษา 2 5(600) รายวิชาที่ต้องสอบผ่านก่อน : 1190401 วิชา การปฏิบัติการสอนในสถานศึกษา 1</p>	<ol style="list-style-type: none"> 1. ปรับรหัสวิชา 2. ปรับหน่วยกิต 3. ปรับคำอธิบาย รายวิชา

หลักสูตรเดิม พ.ศ.2560	หลักสูตรปรับปรุง พ.ศ.2562	สิ่งที่ปรับปรุง
		4. เพิ่มเติม กรณีพิเศษ
2) หมวดวิชาเฉพาะด้าน 2.1) วิชาบังคับ 2154101 ศาสนาและลัทธิความเชื่อใน สังคมไทย 3(2-2-5)	2) หมวดวิชาเฉพาะด้าน 2194102 ศาสนาเปรียบเทียบ 3(2-2-5)	ปรับรหัสวิชา ชื่อวิชา และคำอธิบาย รายวิชา
2154102 มนุษย์กับเศรษฐกิจ 3(2-2-5)	-	ปรับลดรายวิชา
2154103 ปรัชญาการเมืองเบื้องต้น 3(2-2-5)	2154340 ปรัชญาการเมืองเบื้องต้น 3(2-2-5)	ปรับรหัสวิชา และคำอธิบาย รายวิชา
2154104 ประวัติศาสตร์ไทยเชิง วิเคราะห์ 3(2-2-5)	2194106 ประวัติศาสตร์ไทย 3(2-2-5)	ปรับรหัสวิชา ชื่อวิชา และคำอธิบาย รายวิชา
2154201 การเมืองการปกครองไทย 3(2-2-5)	2194105 การเมืองการปกครองไทย 3(2-2-5)	ปรับรหัสวิชา และคำอธิบาย รายวิชา
2154202 ภูมิศาสตร์กายภาพ 3(2-2-5)	2194107 ภูมิศาสตร์กายภาพ 3(2-2-5)	ปรับรหัสวิชา
2154203 ภาษาอังกฤษสำหรับครูสังคม ศึกษา 1 3(2-2-5)	2194209 ภาษาอังกฤษสำหรับครูสังคม ศึกษา 2(1-2-3)	ปรับรหัสวิชา ชื่อวิชา จำนวนหน่วยกิต (บรรยาย-ปฏิบัติ) และคำอธิบาย รายวิชา

หลักสูตรเดิม พ.ศ.2560	หลักสูตรปรับปรุง พ.ศ.2562	สิ่งที่ปรับปรุง
2154204 ประวัติศาสตร์อารยธรรมโลก ยุคเริ่มต้นและยุคกลาง 3(2-2-5)	2194104 อารยธรรมโลก 3(2-2-5)	ปรับรหัสวิชา ชื่อวิชา และคำอธิบาย รายวิชา
2154205 การใช้เหตุผลสำหรับประเด็น ทางสังคมและตรรกศาสตร์ 3(2-2-5)	2194103 การใช้เหตุผลสำหรับ ประเด็นทางสังคมและตรรกศาสตร์ 3(2-2-5)	ปรับรหัสวิชา
2154206 เศรษฐศาสตร์เบื้องต้นสำหรับ ครูสังคมศึกษา 3(2-2-5)	2194203 เศรษฐศาสตร์เบื้องต้น 3(2-2-5)	ปรับรหัสวิชา ชื่อวิชา และคำอธิบาย รายวิชา
2154301 สังคมและวัฒนธรรมไทย 3(2-2-5)	2194310 สังคมและวัฒนธรรมไทย 3(2-2-5)	ปรับรหัสวิชา
2154302 ประวัติศาสตร์เอเชีย ตะวันออกเฉียงใต้ 3(2-2-5)	2194201 ประวัติศาสตร์เอเชีย ตะวันออกเฉียงใต้ 3(2-2-5)	ปรับรหัสวิชา และคำอธิบาย รายวิชา
2154303 ภูมิศาสตร์มนุษย์ 3(2-2-5)	2154205 ภูมิศาสตร์มนุษย์ 3(2-2-5)	ปรับรหัสวิชา และคำอธิบาย รายวิชา
2154304 จริยศาสตร์ 3(3-0-6)	2194303 จริยศาสตร์ 3(2-2-5)	ปรับรหัสวิชา และจำนวน หน่วยกิต (บรรยาย-ปฏิบัติ)
2154305 ความรู้เบื้องต้นเกี่ยวกับ กฎหมาย 3(3-0-6)	2194204 กฎหมายเบื้องต้น 3(2-2-5)	ปรับรหัสวิชา ชื่อวิชา จำนวนหน่วยกิต (บรรยาย-ปฏิบัติ) และคำอธิบาย รายวิชา

หลักสูตรเดิม พ.ศ.2560	หลักสูตรปรับปรุง พ.ศ.2562	สิ่งที่ปรับปรุง
2154306 ภูมิศาสตร์เทคนิค 3(2-2-5)	2194202 ภูมิศาสตร์เทคนิค 3(2-2-5)	ปรับรหัสวิชา
2154307 ภาษาอังกฤษสำหรับครูสังคม ศึกษา 2 3(2-2-5)	-	ปรับลดรายวิชา
2154308 การเปลี่ยนแปลงทางสังคม และวัฒนธรรม 3(2-2-5)	-	ปรับลดรายวิชา
2154309 การพัฒนาเศรษฐกิจและสังคม ของไทย 3(2-2-5)	2194209 การพัฒนาเศรษฐกิจและ สังคมไทย 3(2-2-5)	ปรับรหัสวิชา ชื่อวิชา และคำอธิบาย รายวิชา
2154401 หลักการและวิธีการทางการวิจัย 3(2-2-5)	-	ปรับลดรายวิชา
2154402 ประวัติศาสตร์ยุโรปยุคเริ่มต้น และยุคกลาง 3(3-0-6)	-	ปรับลดรายวิชา
2154403 ประเด็นและเหตุการณ์โลก ร่วมสมัยในมุมมองประวัติศาสตร์ 3(2-2-5)	2194327 เหตุการณ์โลกร่วมสมัย 3(2-2-5)	ปรับรหัสวิชา ชื่อวิชา และคำอธิบาย รายวิชา
2154404 สัมมนาสังคมศึกษา 3(2-2-5)	-	ปรับลดรายวิชา
-	2194354 การพัฒนาหลักสูตรสังคม ศึกษา 3(2-2-5)	เพิ่มรายวิชา
-	2194301 การสร้างนวัตกรรมและวิธี วิทยาการสอนสังคมศึกษา 3(2-2-5)	เพิ่มรายวิชา
-	2194355 การวิจัยเชิงปฏิบัติการทาง สังคมศึกษา 3(2-2-5)	เพิ่มรายวิชา
วิชาการสอนวิชาเอก 2154405 การสอนสังคมศึกษา 1 3(2-2-5)	-	ปรับลดรายวิชา

หลักสูตรเดิม พ.ศ.2560	หลักสูตรปรับปรุง พ.ศ.2562	สิ่งที่ปรับปรุง
2154406 การสอนสังคมศึกษา 2 3(2-2-5)	-	ปรับลดรายวิชา
2.2) วิชาเอกเลือก ด้านปรัชญาและศาสนา 2154310 ประวัติปรัชญาตะวันออกและ ตะวันตก 3(3-0-6)	วิชาเอกเลือก ด้านปรัชญาและศาสนา 2194108 ประวัติปรัชญาตะวันออก และตะวันตก 3(3-0-6)	ปรับรหัสวิชา
2154311 ญาณวิทยาและญาณวิทยา สังคมเบื้องต้น 3(3-0-6)	2194207 ญาณวิทยาและญาณ วิทยาสังคมเบื้องต้น 3(3-0-6)	ปรับรหัสวิชา
2154312 ปรัชญาการศึกษาเพื่อสังคม ประชาธิปไตย 3(3-0-6)	2194302 ปรัชญาการศึกษาเพื่อ สังคมประชาธิปไตย 3(3-0-6)	ปรับรหัสวิชา
2154313 ปรัชญาศาสนา 3(3-0-6)	2194109 ปรัชญาศาสนา 3(3-0-6)	ปรับรหัสวิชา
2154407 ลัทธิความเชื่อดั้งเดิมในเอเชีย ตะวันออกเฉียงใต้ 3(3-0-6)	-	ปรับลดรายวิชา
2154408 พุทธศาสนาในสังคมไทย 3(2-2-5)	2194304 พุทธศาสนาในสังคมไทย 3(2-2-5)	ปรับรหัสวิชา และคำอธิบาย รายวิชา
2154409 ศาสนาอิสลามในสังคมไทย 3(2-2-5)	2194305 ศาสนาอิสลามใน สังคมไทย 3(2-2-5)	ปรับรหัสวิชา และคำอธิบาย รายวิชา
2154410 ศาสนาฮินดูในสังคมไทย 3(2-2-5)	2194306 ศาสนาฮินดูในสังคมไทย 3(2-2-5)	ปรับรหัสวิชา
2154411 ศาสนาคริสต์ในสังคมไทย 3(2-2-5)	2194307 ศาสนาคริสต์ในสังคมไทย 3(2-2-5)	ปรับรหัสวิชา
2154412 พุทธปรัชญา 3(3-0-6)	-	ปรับลดรายวิชา
2154413 สังคมวิทยาศาสนา 3(2-2-5)	-	ปรับลดรายวิชา

หลักสูตรเดิม พ.ศ.2560	หลักสูตรปรับปรุง พ.ศ.2562	สิ่งที่ปรับปรุง
ด้านสังคมวิทยาและมานุษยวิทยา 2154207 สังคมวิทยาและมานุษยวิทยา เบื้องต้น 3(3-0-6)	2194101 สังคมวิทยาเบื้องต้น 3(2-2-5)	ปรับรหัสวิชา ชื่อวิชา จำนวนหน่วยกิต (บรรยาย-ปฏิบัติ) และคำอธิบาย รายวิชา
2154314 ธนบุรีศึกษา 3(2-2-5)	2194206 ธนบุรีศึกษา 3(2-2-5)	ปรับรหัสวิชา ชื่อวิชา และคำอธิบาย รายวิชา
2154315 ปัญหาสังคม 3(2-2-5)	2194310 ปัญหาสังคม 3(2-2-5)	ปรับรหัสวิชา
2154316 การศึกษาชุมชน 3(2-2-5)	-	ปรับลดรายวิชา
2154414 ท้องถิ่นศึกษา 3(2-2-5)	2194309 ท้องถิ่นศึกษา 3(2-2-5)	ปรับรหัสวิชา และคำอธิบาย รายวิชา
2154415 วัฒนธรรมและบุคลิกภาพ 3(2-2-5)	-	ปรับลดรายวิชา
2154416 นิทานพื้นบ้านในเอเชีย ตะวันออกเฉียงใต้ 3(3-0-6)	-	ปรับลดรายวิชา
ด้านภูมิศาสตร์ 2154317 แนวความคิดทางภูมิศาสตร์ 3(3-0-6)	-	ปรับลดรายวิชา
2154318 ภูมิศาสตร์ประเทศไทย 3(2-2-5)	2194311 ภูมิศาสตร์ประเทศไทย 3(2-2-5)	ปรับรหัสวิชา
2154319 ภูมิศาสตร์ภูมิภาค 3(2-2-5)	-	ปรับลดรายวิชา

หลักสูตรเดิม พ.ศ.2560	หลักสูตรปรับปรุง พ.ศ.2562	สิ่งที่ปรับปรุง
2154320 ภูมิศาสตร์เอเชีย 3(3-0-6)	-	ควรรวมกับ รายวิชาภูมิศาสตร์ เอเชีย ออสเตรเลีย และโอเชียเนีย
2154321 ภูมิศาสตร์เอเชียตะวันออกเฉียงใต้ 3(2-2-5)	2194312 ภูมิศาสตร์เอเชียตะวันออกเฉียงใต้ 3(2-2-5)	ปรับรหัสวิชา และคำอธิบาย รายวิชา
2154322 เทคนิคและระเบียบวิธีการทาง ภูมิศาสตร์ 3(2-2-5)	-	ปรับลดรายวิชา
2154323 ภูมิศาสตร์การตั้งถิ่นฐาน 3(2-2-5)	2194316 ภูมิศาสตร์การตั้งถิ่นฐาน 3(2-2-5)	ปรับรหัสวิชา
2154417 ภูมิศาสตร์เมือง 3(2-2-5)	2194317 ภูมิศาสตร์เมือง 3(2-2-5)	ปรับรหัสวิชา
2154418 ภูมิศาสตร์เศรษฐกิจ 3(2-2-5)	2194318 ภูมิศาสตร์เศรษฐกิจ 3(2-2-5)	ปรับรหัสวิชา
2154419 ภัยพิบัติธรรมชาติ 3(2-2-5)	-	ปรับลดรายวิชา
2154420 การจัดการทรัพยากรธรรมชาติและสิ่งแวดล้อม 3(2-2-5)	2194321 การจัดการทรัพยากร ธรรมชาติและสิ่งแวดล้อม 3(2-2-5)	ปรับรหัสวิชา
2154421 ภูมิศาสตร์การพัฒนา 3(3-0-6)	2194319 ภูมิศาสตร์การพัฒนา 3(3-0-6)	ปรับรหัสวิชา
2154422 ภูมิศาสตร์การแพทย์ 3(2-2-5)	-	ปรับลดรายวิชา
2154423 ภูมิศาสตร์พฤติกรรม 3(2-2-5)	2194320 ภูมิศาสตร์พฤติกรรม 3(2-2-5)	ปรับรหัสวิชา
2154424 ภูมิศาสตร์ยุโรปและแอฟริกา 3(3-0-6)	2194313 ภูมิศาสตร์ยุโรปและ แอฟริกา 3(2-2-5)	ปรับรหัสวิชาและ จำนวนหน่วยกิต (บรรยาย-ปฏิบัติ)

หลักสูตรเดิม พ.ศ.2560	หลักสูตรปรับปรุง พ.ศ.2562	สิ่งที่ปรับปรุง
2154425 ภูมิศาสตร์ออสเตรเลียและ โอเชียเนีย 3(3-0-6)	2194314 ภูมิศาสตร์เอเชีย ออสเตรเลียและโอเชียเนีย 3(2-2-5)	ปรับรหัสวิชา ชื่อวิชา จำนวนหน่วยกิต (บรรยาย-ปฏิบัติ) และคำอธิบาย รายวิชา
2154426 ภูมิศาสตร์อเมริกาเหนือและ อเมริกาใต้ 3(3-0-6)	2194315 ภูมิศาสตร์อเมริกาเหนือ และอเมริกาใต้ 3(2-2-5)	ปรับรหัสวิชา และ จำนวนหน่วยกิต (บรรยาย-ปฏิบัติ)
2154427 การอ่านและตีความแผนที่ 3(2-2-5)	-	ปรับลดรายวิชา
2154428 ระบบสารสนเทศภูมิศาสตร์ 3(2-2-5)	-	ปรับลดรายวิชา
2154429 การสำรวจระยะไกลเบื้องต้น 3(2-2-5)	-	ปรับลดรายวิชา
ด้านประวัติศาสตร์ 2154430 ประวัติศาสตร์เอเชียใต้ 3(2-2-5)	2194324 ประวัติศาสตร์เอเชียใต้ 3(3-0-6)	ปรับรหัสวิชา และ จำนวนหน่วยกิต (บรรยาย-ปฏิบัติ)
2154431 ประวัติศาสตร์จีน 3(3-0-6)	2194325 ประวัติศาสตร์จีน 3(3-0-6)	ปรับรหัสวิชา
2154432 ประวัติศาสตร์ญี่ปุ่น - เกาหลี 3(3-0-6)	2194326 ประวัติศาสตร์ญี่ปุ่น - เกาหลี 3(3-0-6)	ปรับรหัสวิชา
2154433 ประวัติศาสตร์ยุโรปสมัยใหม่ 3(3-0-6)	2194322 ประวัติศาสตร์ยุโรป 3(2-2-5)	ปรับรหัสวิชา ชื่อวิชา จำนวนหน่วยกิต (บรรยาย-ปฏิบัติ) และคำอธิบาย รายวิชา

หลักสูตรเดิม พ.ศ.2560	หลักสูตรปรับปรุง พ.ศ.2562	สิ่งที่ปรับปรุง
2154434 ประวัติศาสตร์ตะวันออกกลาง 3(2-2-5)	2194327 ประวัติศาสตร์ตะวันออก กลาง 3(2-2-5)	ปรับรหัสวิชา และ คำอธิบายรายวิชา
2154435 ประวัติศาสตร์ทวีปแอฟริกา 3(3-0-6)	-	ปรับลดรายวิชา
2154436 ประวัติศาสตร์สหรัฐอเมริกา 3(3-0-6)	2194328 ประวัติศาสตร์สหรัฐอเมริกา 3(3-0-6)	ปรับรหัสวิชา
2154437 ประวัติศาสตร์รัสเซีย 3(3-0-6)	21943329 ประวัติศาสตร์รัสเซีย 3(3-0-6)	ปรับรหัสวิชา
2154438 ประวัติศาสตร์สงครามเย็น 3(2-2-5)	2194330 ประวัติศาสตร์สงครามเย็น 3(3-0-6)	ปรับรหัสวิชา และ จำนวนหน่วยกิต (บรรยาย-ปฏิบัติ)
2154439 ประวัติศาสตร์สังคมไทย 3(2-2-5)	2194331 ประวัติศาสตร์สังคมไทย 3(2-2-5)	ปรับรหัสวิชา และคำอธิบาย รายวิชา
2154440 โบราณคดีเบื้องต้น 3(2-2-5)	2194332 โบราณคดีเบื้องต้น 3(2-2-5)	ปรับรหัสวิชา และ คำอธิบายรายวิชา
2154441 วิธีการทางประวัติศาสตร์ 3(2-2-5)	2194333 วิธีการทางประวัติศาสตร์ 3(2-2-5)	ปรับรหัสวิชา และ คำอธิบายรายวิชา
ด้านนิติศาสตร์และรัฐศาสตร์ 2154324 ความรู้เบื้องต้นเกี่ยวกับ รัฐศาสตร์ 3(3-0-6)	-	ปรับลดรายวิชา
2154325 ความรู้เบื้องต้นเกี่ยวกับ ความสัมพันธ์ระหว่างประเทศ 3(3-0-6)	2194335 ความรู้เบื้องต้นเกี่ยวกับ ความสัมพันธ์ระหว่างประเทศ 3(3-0-6)	ปรับรหัสวิชา
2154326 กฎหมายกับสังคมไทย 3(3-0-6)	2194336 กฎหมายกับสังคมไทย 3(3-0-6)	ปรับรหัสวิชา
2154327 การปกครองส่วนท้องถิ่นของ ไทย 3(2-2-5)	2194337 การปกครองส่วนท้องถิ่น ของไทย 3(3-0-6)	ปรับรหัสวิชา

หลักสูตรเดิม พ.ศ.2560	หลักสูตรปรับปรุง พ.ศ.2562	สิ่งที่ปรับปรุง
		และจำนวนหน่วย กิต (บรรยาย- ปฏิบัติ)
2154328 การเมือง การทูต และความ มั่นคงระหว่างประเทศในอาเซียน 3(3-0-6)	-	ปรับลดรายวิชา
2154329 กฎหมายระหว่างประเทศและ วิธีปฏิบัติทางการทูต 3(3-0-6)	-	ปรับลดรายวิชา
2154330 นิติปรัชญา 3(3-0-6)	-	ปรับลดรายวิชา
2154442 สถาบันทางกฎหมายการเมือง และรัฐธรรมนูญ 3(3-0-6)	2194338 สถาบันทางกฎหมาย การเมืองและรัฐธรรมนูญ 3(3-0-6)	ปรับรหัสวิชา
2154443 สิทธิมนุษยชนและสันติศึกษา ร่วมสมัย 3(3-0-6)	2194339 สิทธิมนุษยชนและสันติ ศึกษาร่วมสมัย 3(3-0-6)	ปรับรหัสวิชา
2154444 การเมืองไทยกับกระบวนการ เคลื่อนไหวทางสังคม 3(3-0-6)	2194340 การเมืองไทยกับ กระบวนการเคลื่อนไหวทางสังคม 3(3-0-6)	ปรับรหัสวิชา
2154445 ทฤษฎีประชาธิปไตยและ กระบวนการประชาธิปไตย 3(3-0-6)	2194341 ทฤษฎีประชาธิปไตยและ กระบวนการเป็นประชาธิปไตย 3(3-0-6)	ปรับรหัสวิชา และชื่อวิชา
2154446 ความคิดทางการเมืองทวน กระแส 3(3-0-6)	2194342 ความคิดทางการเมืองทวน กระแส 3(3-0-6)	ปรับรหัสวิชา
2154447 การเมืองของความทรงจำใน สังคมไทย 3(3-0-6)	-	ปรับลดรายวิชา
ด้านเศรษฐศาสตร์		
2154331 เศรษฐศาสตร์สหกรณ์ 3(3-0-6)	2194209 เศรษฐศาสตร์สหกรณ์ 3(3-0-6)	ปรับรหัสวิชา
2154332 เศรษฐศาสตร์การเกษตร 3(3-0-6)	2194210 เศรษฐศาสตร์การเกษตร 3(3-0-6)	ปรับรหัสวิชา

หลักสูตรเดิม พ.ศ.2560	หลักสูตรปรับปรุง พ.ศ.2562	สิ่งที่ปรับปรุง
2154333 เศรษฐศาสตร์การเงินและการ คลัง 3(2-2-5)	2194211 เศรษฐศาสตร์การเงินและ การคลัง 3(2-2-5)	ปรับรหัสวิชา
2154334 เศรษฐศาสตร์ระหว่างประเทศ 3(2-2-5)	2194343 เศรษฐศาสตร์ระหว่าง ประเทศ 3(2-2-5)	ปรับรหัสวิชา

ภาคผนวก ซ
การกำหนดรหัสวิชาและข้อมูลเกี่ยวกับจำนวนชั่วโมง
ในการจัดกิจกรรมแต่ละรายวิชา



ประกาศมหาวิทยาลัยราชภัฏบ้านสมเด็จเจ้าพระยา
เรื่อง หลักเกณฑ์การกำหนดรหัสประจำวิชา พ.ศ.๒๕๖๒ (เพิ่มเติม)

โดยเป็นการสมควรกำหนดหลักเกณฑ์ การกำหนดรหัสประจำวิชาให้เหมาะสมกับสถานการณ์ การจัดการศึกษาในปัจจุบันและประกาศกระทรวงศึกษาธิการ เรื่อง กรอบมาตรฐานคุณวุฒิระดับอุดมศึกษา แห่งชาติ พ.ศ.๒๕๕๘ ประกอบกับกระทรวงศึกษาธิการมีนโยบายปรับลดการเรียนหลักสูตรครุศาสตร์/ศึกษาศาสตร์ ๕ ปี มาเป็น ๔ ปี โดยเริ่มดำเนินการในปีการศึกษา ๒๕๖๒ นั้น จึงอาศัยอำนาจตามความในมาตรา ๒๗ และ ๓๑ แห่งพระราชบัญญัติมหาวิทยาลัยราชภัฏ พ.ศ.๒๕๔๗ ประกอบกับมติของคณะกรรมการที่ประชุม คณะบดีและรองคณบดีฝ่ายวิชาการ ในการประชุมครั้งที่ ๒/๒๕๖๒ เมื่อวันที่ ๒๙ มกราคม พ.ศ.๒๕๖๒ และมติที่ประชุมคณะกรรมการอำนวยการมหาวิทยาลัย ครั้งที่ ๑/๒๕๖๒ เมื่อวันที่ ๑๖ กุมภาพันธ์ ๒๕๖๒ จึงออกประกาศหลักเกณฑ์การกำหนดรหัสประจำวิชา พ.ศ.๒๕๖๒ (เพิ่มเติม) ดังต่อไปนี้

รหัสวิชาของมหาวิทยาลัยราชภัฏบ้านสมเด็จเจ้าพระยา ประกอบด้วย

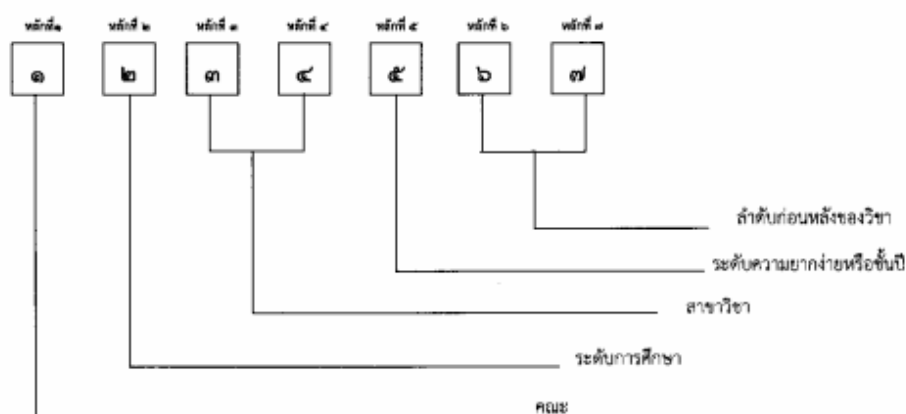

ความหมายของหลักวิชา

หลักที่ ๑ หมายถึง คณะ

โดยกำหนดให้

- ๑ = คณะครุศาสตร์
- ๒ = คณะมนุษยศาสตร์และสังคมศาสตร์
- ๓ = คณะวิทยาการจัดการ
- ๔ = คณะวิทยาศาสตร์และเทคโนโลยี
- ๕ = วิทยาลัยการดนตรี
- ๖ = บัณฑิตวิทยาลัย
- ๗ = คณะวิศวกรรมศาสตร์และเทคโนโลยีอุตสาหกรรม
- ๘ = สำนักส่งเสริมวิชาการและงานทะเบียน

๒

หลักที่ ๒ หมายถึง ระดับการศึกษา ได้แก่

- ๑ = ปริญญาตรี
 ๒ = ประกาศนียบัตรบัณฑิต
 ๓ = ปริญญาโท
 ๔ = ประกาศนียบัตรบัณฑิตชั้นสูง
 ๕ = ปริญญาเอก

หลักที่ ๓, ๔ หมายถึง สาขาวิชา

หลักที่ ๕ หมายถึง ระดับความยากง่ายหรือชั้นปี

หลักที่ ๖, ๗ หมายถึง ลำดับก่อนหลังของวิชา

คณะครุศาสตร์

คณะครุศาสตร์

หมายเลข

๑

๑		X	X			
หลักที่ ๑	หลักที่ ๒	หลักที่ ๓	หลักที่ ๔	หลักที่ ๕	หลักที่ ๖	หลักที่ ๗

หลักที่ ๓,๔ หมายถึงสาขาวิชาในคณะครุศาสตร์ ได้แก่

รหัสประจำสาขา	สาขาวิชา	ตัวอย่าง
๙๐	กลุ่มวิชาชีพครู	
หลักสูตรครุศาสตรบัณฑิต ระดับปริญญาตรี ๔ ปี		
๙๑	สาขาวิชาการศึกษาศาสตร์	๑ ๑ ๙ ๑ X X X
๙๒	สาขาวิชาการประถมศึกษา	๑ ๑ ๙ ๒ X X X
๙๓	สาขาวิชาพลศึกษา	๑ ๑ ๙ ๓ X X X
๙๔	สาขาวิชาศิลปศึกษา	๑ ๑ ๙ ๔ X X X
๙๕	สาขาวิชาวิทยาศาสตร์ทั่วไป	๑ ๑ ๙ ๕ X X X
๙๖	สาขาวิชาจิตวิทยา	๑ ๑ ๙ ๖ X X X
๙๗	สาขาวิชาเทคโนโลยีดิจิทัลเพื่อการศึกษา	๑ ๑ ๙ ๗ X X X
๙๘	สาขาวิชาการประเมินผลและวิจัยทางการศึกษา	๑ ๑ ๙ ๘ X X X

๓

คณะมนุษยศาสตร์และสังคมศาสตร์

คณะมนุษยศาสตร์และสังคมศาสตร์

หมายเลข ๒

๒		X	X			
หลักที่ ๑	หลักที่ ๒	หลักที่ ๓	หลักที่ ๔	หลักที่ ๕	หลักที่ ๖	หลักที่ ๗

หลักที่ ๓,๔ หมายถึงสาขาวิชาในคณะมนุษยศาสตร์และสังคมศาสตร์ ได้แก่

รหัสประจำสาขา	สาขาวิชา	ตัวอย่าง
หลักสูตรครุศาสตรบัณฑิต ระดับปริญญาตรี ๔ ปี		
๑๑	สาขาวิชาภาษาไทย	๒ ๑ ๑ ๑ X X X
๑๒	สาขาวิชาภาษาอังกฤษ	๒ ๑ ๑ ๒ X X X
๑๓	สาขาวิชานฤมิตรศึกษา	๒ ๑ ๑ ๓ X X X
๑๔	สาขาวิชาสังคมศึกษา	๒ ๑ ๑ ๔ X X X
๑๕	สาขาวิชาบรรณารักษศาสตร์และสารนิเทศศาสตร์	๒ ๑ ๑ ๕ X X X

คณะวิทยาศาสตร์และเทคโนโลยี

คณะวิทยาศาสตร์และเทคโนโลยี

หมายเลข ๔

๔		X	X			
หลักที่ ๑	หลักที่ ๒	หลักที่ ๓	หลักที่ ๔	หลักที่ ๕	หลักที่ ๖	หลักที่ ๗

หลักที่ ๓,๔ หมายถึงสาขาวิชาในคณะวิทยาศาสตร์และเทคโนโลยี ได้แก่

รหัสประจำสาขา	สาขาวิชา	ตัวอย่าง
หลักสูตรครุศาสตรบัณฑิต ระดับปริญญาตรี ๔ ปี		
๑๑	สาขาวิชาฟิสิกส์	๔ ๑ ๑ ๑ X X X
๑๒	สาขาวิชาเคมี	๔ ๑ ๑ ๒ X X X
๑๓	สาขาวิชาชีววิทยา	๔ ๑ ๑ ๓ X X X
๑๔	สาขาวิชาคณิตศาสตร์	๔ ๑ ๑ ๔ X X X
๑๕	สาขาวิชาคอมพิวเตอร์ศึกษา	๔ ๑ ๑ ๕ X X X

๔

วิทยาลัยการดนตรี

วิทยาลัยการดนตรี

หมายเลข

๕

๕		X	X			
หลักสูตรที่ ๑	หลักสูตรที่ ๒	หลักสูตรที่ ๓	หลักสูตรที่ ๔	หลักสูตรที่ ๕	หลักสูตรที่ ๖	หลักสูตรที่ ๗

หลักสูตรที่ ๓,๔ หมายถึงสาขาวิชาในวิทยาลัยการดนตรี ได้แก่

รหัสประจำสาขา	สาขาวิชา	ตัวอย่าง
หลักสูตรครุศาสตรบัณฑิต ระดับปริญญาตรี ๔ ปี		
๓๑	สาขาวิชาดนตรีไทยศึกษา	๕ ๑ ๙ ๑ X X X
๓๒	สาขาวิชาดนตรีตะวันตกศึกษา	๕ ๑ ๙ ๒ X X X

คณะวิศวกรรมศาสตร์และเทคโนโลยีอุตสาหกรรม

คณะวิศวกรรมศาสตร์และเทคโนโลยีอุตสาหกรรม

หมายเลข

๗

๗		X	X			
หลักสูตรที่ ๑	หลักสูตรที่ ๒	หลักสูตรที่ ๓	หลักสูตรที่ ๔	หลักสูตรที่ ๕	หลักสูตรที่ ๖	หลักสูตรที่ ๗

หลักสูตรที่ ๓,๔ หมายถึงสาขาวิชาในคณะวิศวกรรมศาสตร์และเทคโนโลยีอุตสาหกรรม ได้แก่

รหัสประจำสาขา	สาขาวิชา	ตัวอย่าง
หลักสูตรครุศาสตรอุตสาหกรรมบัณฑิต ระดับปริญญาตรี ๔ ปี		
๘๑	สาขาวิชาวิศวกรรมและการผลิต	๗ ๑ ๘ ๑ X X X
หลักสูตรครุศาสตรบัณฑิต ระดับปริญญาตรี ๔ ปี		
๗๑	สาขาวิชาอุตสาหกรรมศิลป์	๗ ๑ ๙ ๑ X X X

๕

หลักสูตรหมวดวิชาศึกษาทั่วไป

สำนักส่งเสริมวิชาการและงานทะเบียน

หมายเลข

๑

<input type="checkbox"/>	<input type="checkbox"/>	<input checked="" type="checkbox"/>	<input type="checkbox"/>	<input type="checkbox"/>	<input type="checkbox"/>	<input type="checkbox"/>
หลักที่ ๑	หลักที่ ๒	หลักที่ ๓	หลักที่ ๔	หลักที่ ๕	หลักที่ ๖	หลักที่ ๗

หลักที่ ๓ หมายถึงกลุ่มวิชา ได้แก่

เลขประจำกลุ่มวิชา	กลุ่มวิชา
๑	กลุ่มวิชาศึกษาทั่วไป หลักสูตรครุศาสตร์ ระดับปริญญาตรี ๔ ปี

<input type="checkbox"/>	<input type="checkbox"/>	<input type="checkbox"/>	<input checked="" type="checkbox"/>	<input type="checkbox"/>	<input type="checkbox"/>	<input type="checkbox"/>
หลักที่ ๑	หลักที่ ๒	หลักที่ ๓	หลักที่ ๔	หลักที่ ๕	หลักที่ ๖	หลักที่ ๗

หลักที่ ๔ หมายถึงลักษณะวิชา

เลขประจำลักษณะวิชา	กลุ่มวิชา
๑	วิชาบังคับ
๒	วิชาเลือก

หลักเกณฑ์นี้ใช้กับการพัฒนาหลักสูตรของมหาวิทยาลัย ตั้งแต่ ปีการศึกษา ๒๕๖๒ เป็นต้นไป

ประกาศ ณ วันที่ ๑ มีนาคม พ.ศ. ๒๕๖๒



(ผู้ช่วยศาสตราจารย์ ดร.ชุลลดา พงศ์พัฒน์ไกรสิน)

รองอธิการบดี ปฏิบัติราชการแทนอธิการบดี

ภาคผนวก ฅ

ข้อบังคับมหาวิทยาลัยราชภัฏบ้านสมเด็จเจ้าพระยาว่าด้วยการศึกษา
ระดับปริญญาตรี พ.ศ. 2560



ข้อบังคับมหาวิทยาลัยราชภัฏบ้านสมเด็จเจ้าพระยา

ว่าด้วย การศึกษาระดับปริญญาตรี

พ.ศ. ๒๕๖๐

โดยที่เป็นการสมควรให้มีข้อบังคับเกี่ยวกับการศึกษาระดับปริญญาตรีของมหาวิทยาลัยราชภัฏบ้านสมเด็จเจ้าพระยา เพื่อให้การจัดการศึกษาเป็นไปด้วยความเรียบร้อยสอดคล้องกับประกาศกระทรวงศึกษาธิการ เรื่อง เกณฑ์มาตรฐานหลักสูตรระดับปริญญาตรี พ.ศ. ๒๕๕๘ และการผลิตบัณฑิตให้มีคุณภาพตามกรอบมาตรฐานคุณวุฒิระดับอุดมศึกษาแห่งชาติ

อาศัยอำนาจตามความในมาตรา ๑๘ (๒) แห่งพระราชบัญญัติมหาวิทยาลัยราชภัฏ พ.ศ. ๒๕๔๗ ประกอบกับมติสภามหาวิทยาลัยราชภัฏบ้านสมเด็จเจ้าพระยา ในคราวประชุม ครั้งที่ ๙/๒๕๖๐ วันที่ ๒๑ กันยายน พ.ศ. ๒๕๖๐ จึงออกข้อบังคับไว้ ดังต่อไปนี้

ข้อ ๑ ข้อบังคับนี้เรียกว่า “ข้อบังคับมหาวิทยาลัยราชภัฏบ้านสมเด็จเจ้าพระยา ว่าด้วยการศึกษา ระดับปริญญาตรี พ.ศ. ๒๕๖๐”

ข้อ ๒ ข้อบังคับให้ใช้บังคับตั้งแต่วันถัดจากวันประกาศเป็นต้นไป

ข้อ ๓ ในข้อบังคับนี้

“มหาวิทยาลัย” หมายความว่า มหาวิทยาลัยราชภัฏบ้านสมเด็จเจ้าพระยา

“สภามหาวิทยาลัย” หมายความว่า สภามหาวิทยาลัยราชภัฏบ้านสมเด็จเจ้าพระยา

“สภาวิชาการ” หมายความว่า สภาวิชาการมหาวิทยาลัยราชภัฏบ้านสมเด็จเจ้าพระยา

“อธิการบดี” หมายความว่า อธิการบดีมหาวิทยาลัยราชภัฏบ้านสมเด็จเจ้าพระยา

“นักศึกษา” หมายความว่า นักศึกษาระดับปริญญาตรีของมหาวิทยาลัยราชภัฏบ้านสมเด็จเจ้าพระยา ทั้งประเภทการลงทะเบียนเรียนเต็มเวลา และการลงทะเบียนเรียนไม่เต็มเวลา

ข้อ ๔ ให้อธิการบดีรักษาการตามข้อบังคับนี้ และให้มีอำนาจในการออกประกาศ หรือคำสั่ง เพื่อปฏิบัติการให้เป็นไปตามข้อบังคับนี้ ในกรณีที่มีปัญหาอันเกิดจากการปฏิบัติตามข้อบังคับนี้ ให้อธิการบดี มีอำนาจวินิจฉัยชี้ขาด

หมวด ๑

บททั่วไป

ข้อ ๕ ข้อบังคับมหาวิทยาลัยราชภัฏบ้านสมเด็จเจ้าพระยา ว่าด้วยการศึกษาระดับปริญญาตรี พ.ศ. ๒๕๖๐ นี้ ให้ใช้กับนักศึกษาที่เข้าศึกษาตั้งแต่ปีการศึกษา ๒๕๖๐ เป็นต้นไป

ข้อ ๖ จำนวนคุณวุฒิและคุณสมบัติของอาจารย์ ให้เป็นไปตามประกาศกระทรวงศึกษาธิการ เรื่อง เกณฑ์มาตรฐานหลักสูตรระดับปริญญาตรี พ.ศ. ๒๕๕๘ และประกาศกระทรวงศึกษาธิการ เรื่อง แนวทางการบริหารเกณฑ์มาตรฐานหลักสูตรระดับอุดมศึกษา พ.ศ. ๒๕๕๘

หมวด ๒

การจัดการศึกษา

ข้อ ๗ ระบบการจัดการศึกษา ใช้ระบบทวิภาค โดยหนึ่งปีการศึกษาแบ่งออกเป็นสองภาค การศึกษาปกติ หนึ่งภาคการศึกษาปกติมีระยะเวลาศึกษาไม่น้อยกว่า ๑๕ สัปดาห์ มหาวิทยาลัยอาจเปิดการศึกษา ภาคฤดูร้อน ซึ่งกำหนดระยะเวลาและจำนวนหน่วยกิต ให้มีสัดส่วนเทียบเคียงกันได้กับการศึกษาภาคปกติ

การจัดการศึกษามีสามลักษณะ ดังนี้

(๑) การจัดการศึกษาภาคปกติ เป็นการจัดการศึกษาในเวลาราชการ หลักสูตรสาขาวิชาใด มีรายวิชาที่จำเป็นต้องเปิดสอนในภาคการศึกษาฤดูร้อน เพื่อการฝึกประสบการณ์วิชาชีพ การฝึกงานหรือ การฝึกภาคสนาม กรณีศึกษาหรือเป็นไปเพื่อประโยชน์ของนักศึกษา การบริหารจัดการรายวิชาให้ถือเสมือนว่าเป็นส่วนหนึ่งของภาคการศึกษาปกติ

(๒) การจัดการศึกษาภาคพิเศษ เป็นการจัดการศึกษานอกเวลาราชการ

(๓) การจัดการศึกษาลักษณะอื่นๆ เป็นการจัดการศึกษาที่มีความยืดหยุ่นในการกำหนด จุดมุ่งหมาย รูปแบบการจัดการศึกษา การวัดและประเมินผล ซึ่งเป็นเงื่อนไขสำคัญของการจัดการศึกษาและการสำเร็จการศึกษา โดยเนื้อหาหลักสูตรจะต้องมีความเหมาะสมสอดคล้องกับสภาพปัญหาและความต้องการของ บุคคลแต่ละกลุ่ม ทั้งนี้ โดยการอนุมัติของสภามหาวิทยาลัยตามคำแนะนำของสภาวิชาการ และให้ทำเป็นประกาศ มหาวิทยาลัย

ข้อ ๘ การคิดหน่วยกิต

(๑) รายวิชาภาคทฤษฎี ที่ใช้เวลาบรรยายหรืออภิปรายปัญหาไม่น้อยกว่า ๑๕ ชั่วโมง ต่อภาคการศึกษาปกติ ให้มีค่าเท่ากับ ๑ หน่วยกิต

(๒) รายวิชาภาคปฏิบัติ ที่ใช้เวลาฝึกหรือทดลองไม่น้อยกว่า ๓๐ ชั่วโมงต่อภาคการศึกษาปกติ ให้มีค่าเท่ากับ ๑ หน่วยกิต

(๓) การฝึกงานหรือการฝึกภาคสนาม ที่ใช้เวลาฝึกไม่น้อยกว่า ๔๕ ชั่วโมงต่อภาคการศึกษาปกติ ให้มีค่าเท่ากับ ๑ หน่วยกิต

(๔) การทำโครงการหรือกิจกรรมการเรียนรู้อื่นใดตามที่ได้รับมอบหมายที่ใช้เวลาทำโครงการหรือกิจกรรมนั้นๆ ไม่น้อยกว่า ๔๕ ชั่วโมงต่อภาคการศึกษาปกติ ให้มีค่าเท่ากับ ๑ หน่วยกิต

ข้อ ๙ จำนวนหน่วยกิตรวมและระยะเวลาการศึกษา

(๑) หลักสูตรปริญญาตรี (๔ ปี) ให้มีจำนวนหน่วยกิตรวมไม่น้อยกว่า ๑๒๐ หน่วยกิต ใช้เวลาศึกษาไม่เกินแปดปีการศึกษา สำหรับการลงทะเบียนเรียนเต็มเวลา และไม่เกินสิบสองปีการศึกษาสำหรับการลงทะเบียนเรียนไม่เต็มเวลา

(๒) หลักสูตรปริญญาตรี (๕ ปี) ให้มีจำนวนหน่วยกิตรวมไม่น้อยกว่า ๑๕๐ หน่วยกิต ใช้เวลาศึกษาไม่เกินสิบปีการศึกษา สำหรับการลงทะเบียนเรียนเต็มเวลา และไม่เกินสิบห้าปีการศึกษาสำหรับการลงทะเบียนเรียนไม่เต็มเวลา

(๓) หลักสูตรปริญญาตรี (ต่อเนื่อง) ให้มีจำนวนหน่วยกิตรวมไม่น้อยกว่า ๗๒ หน่วยกิต ใช้เวลาศึกษาไม่เกินสี่ปีการศึกษา สำหรับการลงทะเบียนเรียนเต็มเวลา และไม่เกินหกปีการศึกษาสำหรับการลงทะเบียนเรียนไม่เต็มเวลา

การนับระยะเวลาการศึกษาตามวรรคหนึ่ง ให้เริ่มนับตั้งแต่วันที่เปิดภาคการศึกษาแรกที่เข้าศึกษาในหลักสูตรนั้น

ข้อ ๑๐ โครงสร้างหลักสูตร ประกอบด้วยหมวดวิชาศึกษาทั่วไป หมวดวิชาเฉพาะ และหมวดวิชาเลือกเสรี โดยมีสัดส่วนจำนวนหน่วยกิตของแต่ละหมวดวิชา ดังนี้

(๑) หมวดวิชาศึกษาทั่วไป หมายถึง หมวดวิชาที่เสริมสร้างความเป็นมนุษย์ที่สมบูรณ์ ให้มีความรอบรู้อย่างกว้างขวาง เข้าใจ และเห็นคุณค่าของตนเอง ผู้อื่น สังคม ศิลปวัฒนธรรม และธรรมชาติ ใส่ใจต่อความเปลี่ยนแปลงของสรรพสิ่ง พัฒนาค้นคว้าอย่างต่อเนื่อง ดำเนินชีวิตอย่างมีคุณธรรม พร้อมให้ความช่วยเหลือเพื่อนมนุษย์ และเป็นพลเมืองที่มีคุณค่าของสังคมไทยและสังคมโลก มหาวิทยาลัยอาจจัดวิชาศึกษาทั่วไปในลักษณะจำแนกเป็นรายวิชาหรือลักษณะบูรณาการใดๆ ก็ได้ โดยผสมผสานเนื้อหาวิชาที่ครอบคลุมสาระของกลุ่มวิชาสังคมศาสตร์ มนุษยศาสตร์ ภาษา และกลุ่มวิชาวิทยาศาสตร์กับคณิตศาสตร์ ในสัดส่วนที่เหมาะสม เพื่อให้บรรลุวัตถุประสงค์ของหมวดวิชาศึกษาทั่วไป โดยให้มีจำนวนหน่วยกิตรวมไม่น้อยกว่า ๓๐ หน่วยกิต

การจัดวิชาศึกษาทั่วไปสำหรับหลักสูตรปริญญาตรี (ต่อเนื่อง) อาจได้รับการยกเว้น รายวิชาที่ได้ศึกษามาแล้วในระดับประกาศนียบัตรวิชาชีพชั้นสูงหรือระดับอนุปริญญา ทั้งนี้ จำนวนหน่วยกิตของรายวิชาที่ได้รับการยกเว้นดังกล่าว เมื่อนับรวมกับรายวิชาที่จะศึกษาเพิ่มเติมในหลักสูตรปริญญาตรี (ต่อเนื่อง) ต้องไม่น้อยกว่า ๓๐ หน่วยกิต

(๒) หมวดวิชาเฉพาะ หมายถึง วิชาแกน วิชาเฉพาะด้าน วิชาพื้นฐานวิชาชีพและวิชาชีพ ที่มุ่งหมายให้ผู้เรียนมีความรู้ ความเข้าใจ และปฏิบัติงานได้ โดยให้มีจำนวนหน่วยกิตรวม ดังนี้

(๒.๑) หลักสูตรปริญญาตรี (๔ ปี) ทางวิชาการ ให้มีจำนวนหน่วยกิตหมวดวิชาเฉพาะรวมไม่น้อยกว่า ๗๒ หน่วยกิต

(๒.๒) หลักสูตรปริญญาตรี (๔ ปี) ทางวิชาชีพหรือปฏิบัติการ ให้มีจำนวนหน่วยกิตหมวดวิชาเฉพาะรวมไม่น้อยกว่า ๗๒ หน่วยกิต โดยต้องเรียนวิชาทางปฏิบัติการตามที่มาตรฐานวิชาชีพกำหนด หากไม่มีมาตรฐานวิชาชีพกำหนดต้องเรียนวิชาทางปฏิบัติการไม่น้อยกว่า ๓๖ หน่วยกิต และทางทฤษฎี ไม่น้อยกว่า ๒๔ หน่วยกิต

(๒.๓) หลักสูตรปริญญาตรี (ต่อเนื่อง) ให้มีจำนวนหน่วยกิตหมวดวิชาเฉพาะรวมไม่น้อยกว่า ๔๒ หน่วยกิต ในจำนวนนั้นต้องเป็นวิชาทางทฤษฎีไม่น้อยกว่า ๑๘ หน่วยกิต

(๒.๔) หลักสูตรปริญญาตรี (๕ ปี) ให้มีจำนวนหน่วยกิตหมวดวิชาเฉพาะรวมไม่น้อยกว่า ๔๐ หน่วยกิต

มหาวิทยาลัยอาจจัดหมวดวิชาเฉพาะในลักษณะวิชาเอกเดี่ยว วิชาเอกคู่ หรือวิชาเอกและวิชาโทก็ได้ โดยวิชาเอกต้องมีจำนวนหน่วยกิตไม่น้อยกว่า ๓๐ หน่วยกิต และวิชาโทต้องมีจำนวนหน่วยกิตไม่น้อยกว่า ๑๕ หน่วยกิต ในกรณีการจัดหลักสูตรแบบวิชาเอกคู่ต้องเพิ่มจำนวนหน่วยกิตของวิชาเอกอีกไม่น้อยกว่า ๓๐ หน่วยกิต และให้มีจำนวนหน่วยกิตรวมไม่น้อยกว่า ๑๕๐ หน่วยกิต

(๓) หมวดวิชาเลือกเสรี หมายถึง วิชาที่มุ่งให้ผู้เรียนมีความรู้ความเข้าใจตามที่ตนเองถนัด หรือสนใจ โดยเปิดโอกาสให้ผู้เรียนเลือกเรียนรายวิชาใดๆ ในหลักสูตรระดับปริญญาตรี โดยให้มีจำนวนหน่วยกิตรวมไม่น้อยกว่า ๖ หน่วยกิต

มหาวิทยาลัยอาจยกเว้นหรือเทียบโอนหน่วยกิตรายวิชาในทุกหมวดวิชาให้กับนักศึกษาที่มีความรู้ความสามารถที่สามารถวัดมาตรฐานได้

หมวด ๓ การรับเข้าศึกษา

ข้อ ๑๑ คุณสมบัติของผู้สมัครเข้าเป็นนักศึกษา

(๑) เป็นผู้สำเร็จการศึกษาชั้นมัธยมศึกษาตอนปลายหรือเทียบเท่าขึ้นไป เว้นแต่หลักสูตรปริญญาตรี (ต่อเนื่อง) จะต้องสำเร็จการศึกษาระดับอนุปริญญา (๓ ปี) หรือเทียบเท่า ประกาศนียบัตรวิชาชีพชั้นสูงหรือเทียบเท่าในสาขาวิชาที่ตรงหรือสัมพันธ์กับสาขาวิชาที่จะเข้าศึกษา หรือประกาศนียบัตรอื่นๆ ที่เทียบเท่าขึ้นไป ที่สภามหาวิทยาลัยรับรอง สำหรับนักศึกษาต่างชาติต้องสำเร็จการศึกษาเทียบได้ในระดับเดียวกัน

(๒) ไม่เป็นโรคติดต่อร้ายแรง โรคที่สังคมรังเกียจ หรือโรคสำคัญที่เป็นอุปสรรคต่อการศึกษาร่างกายและจิตใจ

(๓) มีคุณสมบัติอื่นตามประกาศที่อธิการบดีกำหนดโดยความเห็นชอบของสภาวิชาการ

การรับเข้าศึกษาในกรณีนอกเหนือจากที่กำหนดเป็นคุณสมบัติไว้ตาม (๑) ให้เสนอ สภามหาวิทยาลัยอนุมัติเป็นการเฉพาะราย

ข้อ ๑๒ การสอบคัดเลือกและการคัดเลือกเป็นนักศึกษา

(๑) มหาวิทยาลัยอาจสอบคัดเลือกหรือคัดเลือกผู้สมัครเข้าเป็นนักศึกษาจากผู้สำเร็จการศึกษา ระดับมัธยมศึกษาตอนปลายหรือเทียบเท่าตามประกาศและรายละเอียดที่มหาวิทยาลัยกำหนด หรือให้เป็นไปตามระเบียบการคัดเลือกเพื่อเข้าศึกษาในสถาบันอุดมศึกษาของสำนักงานคณะกรรมการการอุดมศึกษา

(๒) มหาวิทยาลัยอาจสอบคัดเลือกหรือคัดเลือกผู้สำเร็จการศึกษาระดับอนุปริญญา หรือเทียบเท่า หรือผู้ที่ได้รับปริญญาตรีหรือเทียบเท่าเข้าเป็นนักศึกษาเพื่อศึกษาระดับปริญญาตรีตามประกาศหรือรายละเอียดที่มหาวิทยาลัยกำหนด

ข้อ ๑๓ นักศึกษา แบ่งออกเป็นสามประเภท ดังนี้

(๑) นักศึกษาภาคปกติ เป็นนักศึกษาที่มีคุณสมบัติตามข้อ ๑๑ ซึ่งมหาวิทยาลัยรับเข้าศึกษา ในหลักสูตรปริญญาตรีที่ลงทะเบียนเรียนในเวลาราชการ

(๒) นักศึกษาภาคพิเศษ เป็นนักศึกษาที่มีคุณสมบัติตามข้อ ๑๑ ซึ่งมหาวิทยาลัยรับเข้าศึกษา ในหลักสูตรปริญญาตรีที่ลงทะเบียนเรียนนอกเวลาราชการ

(๓) นักศึกษาสหบท เป็นนักศึกษาระดับปริญญาจากสถาบันอุดมศึกษาอื่นที่มหาวิทยาลัย รับให้ลงทะเบียนเรียนสหบท หรือการทำวิจัย รวมทั้งการแลกเปลี่ยนหรือความตกลงร่วมมือทางวิชาการ กับสถาบันอุดมศึกษาอื่น

ข้อ ๑๔ การรับย้ายนักศึกษาจากสถาบันอุดมศึกษาอื่น

(๑) มหาวิทยาลัยอาจพิจารณารับย้ายนักศึกษาระดับปริญญาจากสถาบันอุดมศึกษาอื่น ที่สภามหาวิทยาลัยรับรอง และ

(๒) มหาวิทยาลัยจะพิจารณารับย้าย โดยความเห็นชอบของคณะ และ

(๓) คุณสมบัติของนักศึกษาที่จะได้รับการพิจารณารับย้าย

(๓.๑) มีคุณสมบัติครบถ้วนตามข้อ ๑๑ และได้ศึกษาในสถาบันอุดมศึกษาเดิมมาก่อนแล้ว ไม่น้อยกว่าหนึ่งปีการศึกษา

(๓.๒) มีผลการเรียนจากสถาบันอุดมศึกษาเดิมโดยมีค่าระดับคะแนนเฉลี่ยสะสม ไม่น้อยกว่า ๒.๐๐

(๓.๓) มีระยะเวลาที่ต้องศึกษาอยู่ในมหาวิทยาลัยอีกไม่น้อยกว่า ๑ ปีการศึกษา สำหรับการนับระยะเวลาการศึกษาตลอดหลักสูตรให้รวมเวลาเรียนจากสถาบันอุดมศึกษาเดิมด้วย

ข้อ ๑๕ การย้ายสาขาวิชาของนักศึกษา ให้เป็นไปตามหลักเกณฑ์ ดังนี้

(๑) ต้องเป็นผู้เคยลงทะเบียนเรียนมาแล้วไม่น้อยกว่าสองภาคการศึกษาปกติ และไม่เกินสี่ภาคการศึกษาปกติ และต้องได้รับคะแนนเฉลี่ยสะสมไม่ต่ำกว่า ๒.๐๐ ในภาคการศึกษาที่ยื่นคำร้องขอย้าย สาขาวิชา

(๒) ยังมีสถานภาพการเป็นนักศึกษายู่ และต้องไม่ค้างชำระค่าธรรมเนียมการศึกษา

(๓) ต้องได้รับความเห็นชอบจากอาจารย์ที่ปรึกษา ประธานสาขาวิชา และคณบดีในคณะเดิม และต้องได้รับการอนุมัติจากประธาน สาขาวิชาและคณบดีในคณะใหม่ตามลำดับ

(๔) การขอย้ายสาขาวิชาในภาคเรียนใด เมื่อได้รับอนุมัติจะมีผลบังคับในภาคเรียนถัดไป

นักศึกษาสามารถขอย้ายสาขาวิชาได้ไม่เกินหนึ่งครั้ง และการขอย้ายสาขาวิชาไม่อาจใช้เป็นเหตุในการยื่นคำร้องขอลงทะเบียนเรียนเกินหน่วยกิตตามที่กำหนดในข้อ ๑๖

หมวด ๔

การลงทะเบียน

ข้อ ๑๖ การลงทะเบียนเรียนของนักศึกษา

(๑) นักศึกษาประเภทลงทะเบียนเรียนเต็มเวลา ให้ลงทะเบียนเรียนได้ไม่น้อยกว่า ๔ หน่วยกิต และไม่เกิน ๒๒ หน่วยกิต ในแต่ละภาคการศึกษาปกติ

(๒) นักศึกษาประเภทลงทะเบียนเรียนไม่เต็มเวลา ให้ลงทะเบียนเรียนได้ไม่เกิน ๔ หน่วยกิต ในแต่ละภาคการศึกษาปกติ

การลงทะเบียนเรียนในภาคฤดูร้อน ให้ลงทะเบียนเรียนได้ไม่เกิน ๔ หน่วยกิต

มหาวิทยาลัยอาจกำหนดการลงทะเบียนเรียนที่มีจำนวนหน่วยกิตแตกต่างไปจากเกณฑ์ข้างต้น ก็อาจทำได้ โดยต้องไม่กระทบกระเทือนต่อมาตรฐานและคุณภาพการศึกษา และต้องเรียนให้ครบตามจำนวนหน่วยกิตตามที่ระบุไว้ในหลักสูตร ทั้งนี้ ให้เป็นไปตามประกาศที่มหาวิทยาลัยกำหนด

ข้อ ๑๗ การลงทะเบียนเรียนรายวิชาในแต่ละภาคการศึกษา ให้มีอาจารย์ที่ปรึกษา เป็นผู้ให้คำปรึกษาแนะนำและแนะแนวการศึกษาตามแผนการศึกษา โดยถือข้อปฏิบัติในการลงทะเบียนเรียน ดังนี้

(๑) การลงทะเบียนเรียนรายวิชา ให้ดำเนินการตามประกาศของมหาวิทยาลัย การลงทะเบียนเรียนหลังวันที่มหาวิทยาลัยกำหนด จะต้องชำระค่าธรรมเนียมตามระเบียบของมหาวิทยาลัย

(๒) การถอนการลงทะเบียนเรียน ให้กระทำได้ภายในระยะเวลาเพิ่ม-ถอนรายวิชาเท่านั้น การถอนรายวิชาจะไม่บันทึกผลการลงทะเบียนในใบรายงานผลการศึกษา

(๓) การยกเลิกรายวิชา ให้กระทำภายหลังจากครบกำหนดระยะเวลาเพิ่ม-ถอน แต่ต้องดำเนินการให้เสร็จสิ้นก่อนสอบปลายภาคอย่างน้อยสองสัปดาห์

(๔) ในกรณีที่มีความจำเป็น มหาวิทยาลัยอาจประกาศงดการเรียนการสอน หรือจำกัดจำนวนนักศึกษาที่ลงทะเบียนในรายวิชาใดรายวิชาหนึ่งได้

(๕) การลงทะเบียนที่ผิดเงื่อนไข ให้ถือว่าการลงทะเบียนนั้นเป็นโมฆะ

(๖) การลงทะเบียนรายวิชาจะสมบูรณ์เมื่อได้ชำระค่าธรรมเนียมการศึกษาต่างๆ แล้ว

(๗) ในกรณีมีโครงการแลกเปลี่ยนนักศึกษาระหว่างสถาบันอุดมศึกษา หรือมีข้อตกลงเฉพาะรายมหาวิทยาลัยอาจพิจารณาอนุมัติให้นักศึกษาลงทะเบียนเรียนรายวิชาที่เปิดสอนในสถาบันอุดมศึกษาอื่นแทน

การลงทะเบียนเรียนในมหาวิทยาลัยทั้งหมดหรือบางส่วนได้ หรืออาจพิจารณาอนุมัติให้ลงทะเบียนรายวิชาที่เปิดสอนในมหาวิทยาลัย โดยชำระค่าธรรมเนียมการศึกษาตามที่กำหนดไว้ในประกาศมหาวิทยาลัยก็ได้

หมวด ๕ การวัดและประเมินผลการศึกษา

ข้อ ๑๘ ให้มีการประเมินผลการเรียนในรายวิชาต่างๆ ตามหลักสูตร ดังนี้

(๑) ระบบค่าระดับคะแนน แบ่งเป็นแปดระดับ

ระดับคะแนน	ความหมายของผลการเรียน	ค่าระดับคะแนน
A	ดีเยี่ยม (excellent)	๔.๐
B+	ดีมาก (very good)	๓.๕
B	ดี (good)	๓.๐
C+	ดีพอใช้ (fairly good)	๒.๕
C	พอใช้ (fair)	๒.๐
D+	อ่อน (poor)	๑.๕
D	อ่อนมาก (very poor)	๑.๐
F	ตก (fail)	๐.๐

ระบบนี้ใช้สำหรับการประเมินผลการเรียนในรายวิชาที่เรียนตามหลักสูตรและนับหน่วยกิตในการสำเร็จการศึกษา ค่าระดับคะแนนที่ถือว่าสอบได้ตามระบบนี้ ต้องไม่ต่ำกว่า “D” ถ้านักศึกษาได้ค่าระดับคะแนน “F” ต้องลงทะเบียนเรียนใหม่จนกว่าจะสอบได้ ยกเว้นวิชาเลือก หากได้ค่าระดับคะแนน “F” สามารถเปลี่ยนไปลงทะเบียนและเรียนรายวิชาอื่นแทนได้

ส่วนการประเมินรายวิชาการฝึกประสบการณ์วิชาชีพ ถ้าได้ค่าระดับคะแนนต่ำกว่า “C” ถือว่าสอบตก นักศึกษาจะต้องลงทะเบียนเรียนใหม่

(๒) ระบบไม่มีค่าระดับคะแนน กำหนดสัญลักษณ์การประเมิน ดังนี้

ระดับการประเมิน	ความหมายของผลการประเมิน
S (Satisfactory)	เป็นที่พอใจ
U (Unsatisfactory)	ไม่เป็นที่พอใจ

ระบบนี้ใช้สำหรับการประเมินผลรายวิชาที่หลักสูตรกำหนดให้เรียนเพิ่ม ตามข้อกำหนดเฉพาะและรายวิชาที่สภามหาวิทยาลัยกำหนดให้เรียนเพิ่ม รายวิชาที่ได้ผลการประเมินเป็น “U” นักศึกษาจะต้องลงทะเบียนและเรียนใหม่จนกว่าจะผ่านเกณฑ์การประเมิน

(๓) สัญลักษณ์อื่นๆ โดยไม่มีค่าระดับคะแนนและไม่ต้องนับหน่วยกิตเป็นตัวหารเฉลี่ย มีดังนี้

(๓.๑) Au (Audit) หมายถึง การร่วมฟัง ใช้สำหรับการบันทึกกรณี ดังนี้

(๓.๑.๑) สำหรับการลงทะเบียนเพื่อร่วมฟัง โดยไม่นับหน่วยกิต

(๓.๑.๒) การปรับผลการเรียนของรายวิชาที่ลงทะเบียนเรียนผิดเงื่อนไขตามหลักสูตร

เช่น การลงทะเบียนเรียนผิดลำดับวิชาในกลุ่มบุพวิชา

(๓.๒) W (Withdraw) หมายถึง การยกเลิกวิชาเรียน ใช้สำหรับการบันทึกกรณี ดังนี้

(๓.๒.๑) นักศึกษาได้รับอนุมัติให้ยกเลิกรายวิชาเรียนเมื่อพ้นกำหนดเพิ่ม-ถอน ก่อนกำหนดสอบปลายภาคไม่น้อยกว่าสองสัปดาห์

(๓.๒.๒) นักศึกษาถูกสั่งให้พักการเรียนหลังจากลงทะเบียนเรียนในภาคเรียนนั้นแล้ว

(๓.๒.๓) รายวิชาเลือกที่ได้รับการอนุมัติให้ไปเรียนวิชาอื่นแทน

(๓.๓) I (Incomplete) หมายถึง การรอผล ผู้สอนใช้สำหรับบันทึกการประเมินผลการเรียน ที่ไม่สมบูรณ์ในรายวิชาที่นักศึกษามีงานบางส่วนในรายวิชานั้นยังไม่สมบูรณ์เมื่อสิ้นภาคเรียน หรือขาดสอบ นักศึกษาที่ได้ “I” ต้องดำเนินการขอรับการประเมิน เพื่อเปลี่ยนระดับคะแนนให้เสร็จสิ้นภายในภาคเรียนถัดไป หากเกินกำหนดให้ผู้สอนประเมินค่าระดับคะแนนตามคะแนนที่มีอยู่เมื่อสิ้นภาคเรียนดังกล่าว และส่งไปยัง สาขาวิชาหรือภาควิชา แล้วแต่กรณี

(๓.๔) Re (Regrade) หมายถึง การเรียนซ้ำ ใช้สำหรับการลงทะเบียนเรียนซ้ำ นักศึกษาอาจลงทะเบียนเรียนซ้ำในรายวิชาที่มีผลการเรียนค่าระดับคะแนนที่ถือว่าสอบได้ เพื่อปรับค่าระดับคะแนนเฉลี่ยสะสม โดยให้นับหน่วยกิตและค่าระดับคะแนนเฉลี่ยในครั้งที่มีผลการเรียนดีที่สุด ส่วนผลการเรียนในครั้งอื่นให้ผลการเรียนเป็น “Re”

(๓.๕) P (Pass) หมายถึง ผ่าน ใช้สำหรับรายวิชาที่ได้รับการยกเว้นการเรียน

ข้อ ๑๙ การมีสิทธิสอบปลายภาคเรียน ต้องอยู่ในเกณฑ์ ดังนี้

(๑) มีเวลาเรียนในรายวิชานั้นๆ ไม่น้อยกว่าร้อยละ ๘๐ ของเวลาเรียนทั้งหมด

(๒) ในกรณีที่ มีเวลาเรียนในรายวิชาใดน้อยกว่าร้อยละ ๘๐ แต่ไม่ต่ำกว่าร้อยละ ๖๐ ให้อยู่ในดุลยพินิจของคณะกรรมการวิชาการ ประจำคณะที่จะอนุญาตให้มีสิทธิสอบ

(๓) ในกรณีที่ มีเวลาเรียนในรายวิชาใดน้อยกว่าร้อยละ ๖๐ จะไม่มีสิทธิสอบในรายวิชานั้น

(๔) ผู้ไม่มีสิทธิสอบปลายภาคจะได้รับผลการเรียนเป็น “F”

ข้อ ๒๐ การหาระดับคะแนนเฉลี่ย

(๑) ค่าระดับคะแนนเฉลี่ยประจำภาคเรียนและค่าระดับคะแนนเฉลี่ยสะสม ให้คิดเป็นเลขทศนิยมสองตำแหน่งโดยไม่ปิดเศษ สำหรับรายวิชาที่มีผลการเรียน “I” ยังไม่นำหน่วยกิตมารวมเป็นตัวหารเฉลี่ย

(๒) กรณีสอบตก ต้องลงทะเบียนเรียนซ้ำหรือเปลี่ยนไปเรียนวิชาอื่นในรายวิชาเลือก โดยให้นับหน่วยกิตที่สอบตกเป็นตัวหารเฉลี่ยด้วย

(๓) กรณีที่นักศึกษาลงทะเบียนเรียนซ้ำกับวิชาที่สอบได้แล้ว หรือเรียนรายวิชาที่ระบุไว้ในหลักสูตรเทียบเท่า ให้นับหน่วยกิตและค่าระดับคะแนนเฉลี่ยในครั้งที่มีผลการเรียนดีที่สุด ส่วนผลการเรียนในครั้งอื่นให้ผลการเรียนเป็น “Re” โดยไม่ต้องนับหน่วยกิตเป็นตัวหารเฉลี่ย

หมวด ๖
การเทียบโอนผลการเรียน

ข้อ ๒๑ การเทียบโอนผลการเรียนสามารถเทียบโอนผลการเรียนได้ทั้งจากการศึกษาในระบบ การศึกษานอกระบบ และการศึกษาตามอัธยาศัย

การขอเทียบโอนผลการเรียนรายวิชาระดับปริญญาตรี ต้องเป็นผู้สำเร็จการศึกษาระดับมัธยมศึกษาตอนปลาย หรือเทียบเท่าขึ้นไป

ข้อ ๒๒ การเทียบโอนผลการเรียนแบ่งออกเป็นสามลักษณะ ดังนี้

(๑) การโอนผลการเรียนเป็นการนำหน่วยกิตและค่าระดับคะแนนของรายวิชาที่เคยศึกษาจากหลักสูตรของมหาวิทยาลัยมาใช้ โดยไม่ต้องศึกษารายวิชานั้นอีก

(๒) การยกเว้นการเรียนเป็นการนำหน่วยกิตของรายวิชาจากหลักสูตรของสถาบันอุดมศึกษาอื่นที่เคยศึกษามาแล้วซึ่งมีเนื้อหาสาระความยากง่ายเทียบได้ไม่น้อยกว่าสามในสี่ของรายวิชาในหลักสูตรของมหาวิทยาลัยและอยู่ในระดับเดียวกันมาใช้ โดยไม่ต้องศึกษารายวิชานั้นอีก

(๓) การประเมินเทียบความรู้และประสบการณ์ เป็นการนำความรู้และประสบการณ์จากการศึกษานอกระบบ การศึกษาตามอัธยาศัย การฝึกอบรม หรือประสบการณ์การทำงาน มาขอประเมินเทียบกับรายวิชาในหลักสูตรของมหาวิทยาลัย เพื่อขอยกเว้นไม่ต้องเรียนรายวิชานั้นอีก

ข้อ ๒๓ รายวิชาที่จะนำมาโอนผลการเรียน หรือยกเว้นการเรียน ต้องสอบได้หรือเคยศึกษามาแล้วไม่เกินสิบปีนับถึงวันที่เข้าศึกษา โดยเริ่มนับจากวันที่สำเร็จการศึกษา หรือภาคเรียนสุดท้ายที่มีผลการเรียนถึงวันที่เข้าศึกษาในมหาวิทยาลัย แล้วแต่กรณี

ผู้สำเร็จการศึกษาในระดับปริญญาตรีมาแล้ว และเข้าศึกษาในระดับปริญญาตรีอีกให้ยกเว้นการเรียนรายวิชาในหมวดวิชาศึกษาทั่วไปทั้งหมด โดยไม่นำเงื่อนไขตามวรรคแรกมาพิจารณา ทั้งนี้ ให้นับหน่วยกิตหมวดวิชาศึกษาทั่วไปรวมในเกณฑ์การสำเร็จการศึกษา โดยไม่ต้องบันทึกผลการเรียนเป็นรายวิชา

ข้อ ๒๔ ผู้มีสิทธิได้รับโอนผลการเรียน ได้แก่ ผู้ที่ศึกษาหรือเคยศึกษาในมหาวิทยาลัย และมีคุณสมบัติข้อใดข้อหนึ่ง ดังนี้

(๑) เป็นผู้ที่ยังไม่สำเร็จการศึกษาและพ้นสภาพการเป็นนักศึกษาแล้วกลับเข้ามาศึกษาใหม่

(๒) เป็นผู้ที่เปลี่ยนสภาพจากการศึกษา จากนักศึกษาภาคปกติเป็นภาคพิเศษ หรือนักศึกษาภาคพิเศษเป็นภาคปกติ

(๓) เป็นผู้สำเร็จการศึกษาแล้วและกลับเข้ามาศึกษาใหม่ในระดับปริญญาตรี

(๔) คุณสมบัติอื่นๆ ตามที่มหาวิทยาลัยกำหนดโดยความเห็นชอบของสภามหาวิทยาลัย

ข้อ ๒๕ การโอนผลการเรียนตามข้อ ๒๒ มีเงื่อนไข ดังนี้

(๑) นักศึกษามีสิทธิโอนผลการเรียนได้ทั้งหมดหรือบางส่วน และจำนวนหน่วยกิตที่ได้รับการโอนรวมแล้วต้องไม่เกินสามในสี่ของหลักสูตร และเมื่อได้รับการโอนผลการเรียนแล้วต้องมีเวลาศึกษาอยู่ในมหาวิทยาลัยไม่น้อยกว่าหนึ่งปีการศึกษา

(๒) การโอนผลการเรียนให้ได้รับค่าระดับคะแนนเดิม

ข้อ ๒๖ ผู้มีสิทธิได้รับยกเว้นการเรียน ได้แก่

(๑) ผู้ที่สำเร็จการศึกษาหรือเคยศึกษาจากสถาบันอุดมศึกษาอื่นเข้ามาศึกษาในมหาวิทยาลัย

(๒) ผู้ที่ย้ายมาจากสถาบันอุดมศึกษาอื่น

ข้อ ๒๗ การยกเว้นการเรียนตามข้อ ๒๖ มีเงื่อนไข ดังนี้

(๑) เป็นรายวิชาในหลักสูตรระดับอุดมศึกษา หรือเทียบเท่าในหลักสูตรที่มหาวิทยาลัยรับรอง

(๒) เป็นรายวิชาที่มีเนื้อหาสาระครอบคลุมไม่น้อยกว่าสามในสี่ของรายวิชาที่ขอเทียบ

(๓) เป็นรายวิชาที่สอบได้ไม่ต่ำกว่าระดับคะแนน "C" หรือค่าระดับคะแนน ๒.๐๐

หรือเทียบเท่า

(๔) จำนวนหน่วยกิตที่ขอยกเว้น ต้องไม่เกินสามในสี่ของจำนวนหน่วยกิตรวมของหลักสูตรที่รับยกเว้น

(๕) รายวิชาที่ขอยกเว้นจากต่างสถาบันอุดมศึกษาจะไม่นำมาคำนวณค่าระดับคะแนนเฉลี่ยสะสม รายวิชาที่ได้รับการยกเว้นให้บันทึกไว้ในระเบียบการเรียนของนักศึกษา โดยใช้อักษรย่อ "P"

ข้อ ๒๘ นักศึกษาผู้ขอโอนผลการเรียนหรือยกเว้นการเรียนรายวิชา ต้องดำเนินการให้เสร็จสิ้นภายในปีการศึกษาแรกเมื่อเข้าศึกษาในมหาวิทยาลัย

ข้อ ๒๙ การนับจำนวนภาคการศึกษาของผู้ที่ได้รับการโอนผลการเรียน หรือยกเว้นการเรียนรายวิชา ให้เป็นไปตามหลักเกณฑ์ ดังนี้

(๑) นักศึกษาประเภทลงทะเบียนเต็มเวลา ให้นับจำนวนหน่วยกิต ๒๒ หน่วยกิต เป็นหนึ่งภาคการศึกษา หากหน่วยกิตที่เหลือเกิน ๑๑ หน่วยกิต ให้นับเป็นหนึ่งภาคการศึกษา

(๒) นักศึกษาประเภทลงทะเบียนไม่เต็มเวลา ให้นับจำนวนหน่วยกิต ๙ หน่วยกิต เป็นหนึ่งภาคการศึกษา หากหน่วยกิตที่เหลือเกิน ๔ หน่วยกิต ให้นับเป็นหนึ่งภาคการศึกษา

ข้อ ๓๐ การยกเว้นผลการเรียน โดยการเทียบโอนความรู้และประสบการณ์เข้าสู่การศึกษาในระบบ ให้เป็นไปตามหลักเกณฑ์ ดังนี้

(๑) นักศึกษาผู้มีสิทธิเทียบโอนความรู้และประสบการณ์เข้าสู่การศึกษาในระบบ ต้องมีความรู้พื้นฐานระดับมัธยมศึกษาตอนปลายหรือเทียบเท่าขึ้นไป สำหรับการขอยกเว้นการเรียนระดับปริญญาตรี

(๒) การเทียบโอนความรู้และประสบการณ์เข้าสู่การศึกษาในระบบมหาวิทยาลัย ต้องกำหนดวิธีการประเมินเพื่อการเทียบโอนความรู้ในแต่ละรายวิชาหรือกลุ่มรายวิชาและเกณฑ์การตัดสินของการประเมินในแต่ละวิธีให้เป็นไปตามที่มหาวิทยาลัยกำหนด โดยความเห็นชอบของสภามหาวิทยาลัย

(๓) ผลการประเมินจะต้องเทียบได้ไม่ต่ำกว่าระดับคะแนน "C" หรือค่าระดับคะแนน ๒.๐๐ หรือเทียบเท่าสำหรับรายวิชาหรือกลุ่มรายวิชาระดับปริญญาตรี จึงจะให้จำนวนหน่วยกิตของรายวิชา แต่จะไม่ให้ค่าระดับคะแนน และไม่มีการนำมาคิดคะแนนผลการเรียน หรือคำนวณค่าระดับคะแนนเฉลี่ยสะสม

(๔) การบันทึกผลการเรียนให้บันทึกตามวิธีการประเมิน เช่น การทดสอบมาตรฐาน (standardized tests) ให้บันทึก "CS" (credits from standardized tests) การทดสอบที่ไม่ใช่การทดสอบมาตรฐาน (non-standardized tests) ให้บันทึก "CE" (credits from exam) การประเมินการศึกษาหรืออบรมที่จัดโดยหน่วยงานอื่นที่ไม่ใช่สถาบันอุดมศึกษา (evaluation of non-sponsored training) ให้บันทึก "CT" (credits from training) และการเสนอแฟ้มสะสมผลงาน (portfolio) ให้บันทึก "CP" (credits from portfolio) เป็นต้น

(๕) การเทียบรายวิชาหรือกลุ่มรายวิชาจากการศึกษานอกระบบหรือการศึกษาตามอัธยาศัยให้เทียบหน่วยกิตรวมกันได้ไม่เกินสามในสี่ของจำนวนหน่วยกิตรวมของหลักสูตรระดับปริญญาตรีที่ขอเทียบ ทั้งนี้ ให้นับรวมจำนวนหน่วยกิตที่ขอเทียบโอนในลักษณะอื่นๆ ด้วย

(๖) นักศึกษาที่ขอเทียบโอนจะต้องใช้เวลาศึกษาอยู่ในมหาวิทยาลัยอย่างน้อยหนึ่งปีการศึกษา

(๗) นักศึกษาที่ได้รับการเทียบโอนความรู้และประสบการณ์เข้าสู่การศึกษาในระบบไม่มีสิทธิได้รับปริญญาเกียรตินิยม

ข้อ ๓๑ ในกรณีที่มีมหาวิทยาลัยเปิดสาขาวิชาใหม่ จะเทียบโอนหรือขอย้ายสาขาวิชาเข้าศึกษาได้ไม่เกินกว่าชั้นปีและภาคการศึกษาที่ได้รับอนุญาตให้นักศึกษาเรียนอยู่ตามหลักสูตรที่ได้รับความเห็นชอบแล้ว

ข้อ ๓๒ การเทียบโอนผลการเรียน ต้องชำระค่าธรรมเนียมตามระเบียบของมหาวิทยาลัย

ข้อ ๓๓ ผู้ได้รับการโอนผลการเรียนมีสิทธิที่จะได้รับปริญญาเกียรตินิยม ทั้งนี้ เป็นไปตามเงื่อนไขของมหาวิทยาลัยว่าด้วยคุณสมบัติผู้สำเร็จการศึกษาระดับปริญญาตรีที่ได้รับเกียรตินิยม แต่ผู้ที่ได้รับการยกเว้นการเรียนไม่มีสิทธิได้รับปริญญาเกียรตินิยม

หมวด ๗

การสำเร็จการศึกษา

ข้อ ๓๔ การขอสำเร็จการศึกษา ให้นักศึกษาที่คาดว่าจะสำเร็จการศึกษาตามที่หลักสูตรกำหนด ดำเนินการแจ้งขอสำเร็จการศึกษาตามขั้นตอนที่มหาวิทยาลัยประกาศกำหนด

ข้อ ๓๕ ระยะเวลาสำเร็จการศึกษา นักศึกษาจะสำเร็จการศึกษาได้ต้องมีระยะเวลาศึกษา ดังนี้

(๑) หลักสูตรปริญญาตรี (๔ ปี)

(๑.๑) การลงทะเบียนเรียนเต็มเวลา สำเร็จการศึกษาได้ไม่ก่อนหกภาคการศึกษาปกติ และใช้เวลาศึกษาไม่เกินแปดปีการศึกษา

(๑.๒) การลงทะเบียนเรียนไม่เต็มเวลา สำเร็จการศึกษาได้ไม่ก่อนสิบสี่ภาคการศึกษาปกติ และใช้เวลาศึกษาไม่เกินสิบสองปีการศึกษา

(๒) หลักสูตรปริญญาตรี (๕ ปี)

(๒.๑) การลงทะเบียนเรียนเต็มเวลา สำเร็จการศึกษาได้ไม่ก่อนแปดภาคการศึกษาปกติ และใช้เวลาศึกษาไม่เกินสิบปีการศึกษา

(๒.๒) การลงทะเบียนเรียนไม่เต็มเวลา สำเร็จการศึกษาได้ไม่ก่อนสิบเจ็ดภาคการศึกษาปกติ และใช้เวลาศึกษาไม่เกินสิบห้าปีการศึกษา

(๓) หลักสูตรปริญญาตรี (ต่อเนื่อง)

(๓.๑) การลงทะเบียนเรียนเต็มเวลา สำเร็จการศึกษาได้ไม่ก่อนสี่ภาคการศึกษาปกติ และใช้เวลาศึกษาไม่เกินสี่ปีการศึกษา

(๓.๒) การลงทะเบียนเรียนไม่เต็มเวลา สำเร็จการศึกษาได้ไม่ก่อนแปดภาคการศึกษาปกติ และใช้เวลาศึกษาไม่เกินหกปีการศึกษา

การนับเวลาการศึกษาตามวรรคหนึ่ง ให้นับจากภาคการศึกษาแรกที่รับเข้าศึกษาในหลักสูตรนั้น รวมภาคการศึกษาที่มีการพักการเรียนด้วย

ข้อ ๓๖ ผู้สำเร็จการศึกษาตามหลักสูตร ต้องมีคุณสมบัติครบถ้วน ดังนี้

(๑) เป็นผู้มีความประพฤติดี จริยธรรม วัฒนธรรม ความประพฤติดีอันเป็นเกียรติและศักดิ์ของนักศึกษา และไม่เคยได้รับโทษทางจริยธรรมที่ไม่ให้สำเร็จการศึกษาตามข้อบังคับของมหาวิทยาลัย

(๒) สอบได้รายวิชาต่างๆ และปฏิบัติตามเงื่อนไขครบตามหลักสูตร

(๓) ได้ระดับคะแนนเฉลี่ยสะสมตลอดหลักสูตร ไม่ต่ำกว่า ๒.๐๐

(๔) มีระยะเวลาเรียน และสภาพการเป็นนักศึกษาตามข้อ ๓๕

(๕) ไม่ค้างค่าธรรมเนียมการศึกษาหรือเงินอื่นๆ ตามที่มหาวิทยาลัยเรียกเก็บ

(๖) ต้องผ่านการทดสอบความรู้ภาษาอังกฤษตามแบบทดสอบมาตรฐานระดับอุดมศึกษาที่มหาวิทยาลัยกำหนดหรือผ่านการทดสอบวัดสมรรถภาพทางภาษาอังกฤษ (English Proficiency) หรือมาตรฐานอื่นที่มหาวิทยาลัยรับรอง

ข้อ ๓๗ ผู้สำเร็จการศึกษาระดับปริญญาตรีจะได้รับเกียรตินิยม ต้องมีคุณสมบัติดังนี้

(๑) เป็นผู้สำเร็จการศึกษาตามข้อบังคับนี้ สำหรับผู้ที่ได้รับปริญญาตรีเกียรตินิยมอันดับหนึ่ง ต้องได้ค่าระดับคะแนนเฉลี่ยสะสมตั้งแต่ ๓.๖๐ ขึ้นไป และสำหรับผู้ที่ได้รับปริญญาตรีเกียรตินิยมอันดับสอง ต้องได้ค่าระดับคะแนนเฉลี่ยสะสมตั้งแต่ ๓.๒๕ แต่ไม่ถึง ๓.๖๐

(๒) ระดับปริญญาตรี (ต่อเนื่อง) ต้องได้รับค่าคะแนนเฉลี่ยสะสมจากระดับอนุปริญญาหรือเทียบเท่าไม่น้อยกว่า ๓.๖๐ และเรียนครบหลักสูตรโดยได้รับค่าระดับคะแนนเฉลี่ยสะสมจากการศึกษา

ในมหาวิทยาลัยไม่น้อยกว่า ๓.๖๐ จะได้รับเกียรติคุณอันดับหนึ่ง ในกรณีที่สอบได้ค่าระดับคะแนนเฉลี่ยสะสม จากสถาบันเดิมและมหาวิทยาลัยไม่น้อยกว่า ๓.๒๕ แต่ไม่ถึง ๓.๖๐ จะได้รับเกียรติคุณอันดับสอง

(๓) สอบได้ในรายวิชาใดๆ ไม่ต่ำกว่า “C” เว้นแต่ในกรณีที่สอบได้ค่าระดับคะแนนเฉลี่ย ๓.๖๐ ขึ้นไป แต่มีบางรายวิชาได้ค่าระดับคะแนน “D+” หรือ “D” ให้ได้รับเกียรติคุณอันดับสอง

(๔) ไม่เคยลงทะเบียนเรียนซ้ำ (Re) หรือได้ผลการเรียนเป็น “U”

(๕) นักศึกษาที่มีการยกเว้นการเรียนจากสถาบันอุดมศึกษาอื่นและการเทียบโอนความรู้ และประสบการณ์เข้าสู่การศึกษาในระบบไม่มีสิทธิ์ได้รับเกียรติคุณ

(๖) นักศึกษาหลักสูตรปริญญาตรี (๔ ปี) ที่ลงทะเบียนเรียนเต็มเวลา ต้องใช้ระยะเวลาการศึกษาไม่เกินแปดภาคการศึกษาปกติ หรือกรณีลงทะเบียนเรียนไม่เต็มเวลา ต้องใช้ระยะเวลาการศึกษาไม่เกินสิบสี่ภาค การศึกษาปกติ

นักศึกษาหลักสูตรปริญญาตรี (๕ ปี) ที่ลงทะเบียนเรียนเต็มเวลา ต้องใช้ระยะเวลาการศึกษาไม่เกินสิบภาคการศึกษาปกติ หรือกรณีลงทะเบียนเรียนไม่เต็มเวลา ต้องใช้ระยะเวลาการศึกษาไม่เกินสิบเจ็ดภาค การศึกษาปกติ

นักศึกษาหลักสูตรปริญญาตรี (ต่อเนื่อง) ที่ลงทะเบียนเรียนเต็มเวลา ต้องใช้ระยะเวลา การศึกษาไม่เกินสี่ภาคการศึกษาปกติ หรือกรณีลงทะเบียนเรียนไม่เต็มเวลา ต้องใช้ระยะเวลาการศึกษาไม่เกินแปด ภาคการศึกษาปกติ

หมวด ๘

การพ้นสภาพ

ข้อ ๓๘ นักศึกษาจะพ้นสภาพนักศึกษาโดยเหตุ ดังนี้

(๑) ตาย

(๒) ลาออก และได้รับอนุมัติจากมหาวิทยาลัยแล้ว

(๓) ย้ายไปเป็นนักศึกษาสถาบันการศึกษาอื่น

(๔) ไม่มาลงทะเบียนให้เสร็จสิ้นภายในเวลาที่มหาวิทยาลัยกำหนด และมีได้ลาพักการศึกษา ภายใน ๙๐ วัน นับจากวันเปิดภาคการศึกษาปกติ เมื่อมีเหตุผลอันสมควร อธิการบดีอาจอนุมัติให้นักศึกษา ที่พ้นสภาพกลับเข้ามาเป็นนักศึกษาใหม่ได้ โดยชำระค่าธรรมเนียมการรักษาสภาพนักศึกษา แต่ต้องขอคืนสภาพ นักศึกษาภายใน ๒ ปี นับจากวันที่พ้นสภาพนักศึกษา ทั้งนี้ การอนุมัติดังกล่าวให้นักศึกษาต้องมีระยะเวลาการศึกษา ไม่เกินกำหนดตามข้อ ๓๕

(๕) ถูกให้ออกหรือถูกไล่ออกจากการเป็นนักศึกษาตามระเบียบมหาวิทยาลัย ว่าด้วยวินัย นักศึกษา

(๖) เนื่องมาจากการประเมินผลการศึกษามีค่าระดับคะแนนสะสมเฉลี่ยต่ำกว่าเกณฑ์ ที่กำหนด ดังนี้

(๖.๑) การลงทะเบียนเรียนแบบเต็มเวลา เมื่อมีค่าระดับคะแนนเฉลี่ยสะสมต่ำกว่า ๑.๕๐ เมื่อสิ้นภาคการศึกษาที่ ๒ ของปีการศึกษาแรก และมีค่าระดับคะแนนเฉลี่ยสะสมต่ำกว่า ๑.๘๐ เมื่อสิ้นภาคการศึกษาที่ ๒ ของทุกปีการศึกษาถัดไป

(๖.๒) การลงทะเบียนเรียนแบบไม่เต็มเวลา กรณีหลักสูตรปริญญาตรีต่อเนื่อง เมื่อมีค่าระดับคะแนนเฉลี่ยสะสมต่ำกว่า ๑.๘๐ เมื่อสิ้นภาคการศึกษาที่ ๔ กรณีหลักสูตรปริญญาตรี (๔ ปี) เมื่อมีค่าระดับคะแนนเฉลี่ยสะสมต่ำกว่า ๑.๘๐ เมื่อสิ้นภาคการศึกษาที่ ๗ กรณีหลักสูตรปริญญาตรี (๕ ปี) เมื่อมีค่าระดับคะแนนเฉลี่ยสะสมต่ำกว่า ๑.๘๐ เมื่อสิ้นภาคการศึกษาที่ ๙

(๖.๓) ใช้ระยะเวลาการศึกษาเกินกำหนดตามข้อ ๓๕

(๗) ใช้หลักฐานเท็จหรือปลอม หรือแจ้งความเท็จ หรือปกปิดความจริงที่ใช้ในการพิจารณารับเข้าเป็นนักศึกษา ซึ่งมหาวิทยาลัยจะดำเนินการถอนถอนรายวิชาและผลการเรียนที่เคยได้รับทั้งหมด

ประกาศ ณ วันที่ ๒๑ กันยายน พ.ศ. ๒๕๖๐

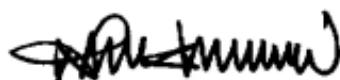

(รองศาสตราจารย์ ดร.ศิริโรจน์ ผลพันธ์)

นายกสภามหาวิทยาลัยราชภัฏบ้านสมเด็จเจ้าพระยา