



มคอ. 2

หลักสูตรปรัชญาดุษฎีบัณฑิต

สาขาวิชาการบริหารเทคโนโลยีและนวัตกรรม

Doctor of Philosophy

Program in Technology and Innovation Management

(หลักสูตรพหุวิทยาการ)

หลักสูตรใหม่ พ.ศ. 2562

บัณฑิตวิทยาลัย

มหาวิทยาลัยราชภัฏบ้านสมเด็จเจ้าพระยา

## คำนำ

หลักสูตรปรัชญาดุษฎีบัณฑิต สาขาวิชาการบริหารเทคโนโลยีและนวัตกรรม (หลักสูตรพหุวิทยาการ) หลักสูตรใหม่ พ.ศ. 2562 เป็นหลักสูตรใหม่ที่พัฒนาให้สอดคล้องกับเกณฑ์มาตรฐานคุณวุฒิระดับอุดมศึกษาแห่งชาติ พ.ศ. 2552 เกณฑ์มาตรฐานหลักสูตรระดับบัณฑิตศึกษา พ.ศ.2558 และแนวทางการบริหารเกณฑ์มาตรฐานหลักสูตรระดับอุดมศึกษา ภายในหลักสูตรประกอบด้วยสาระ 8 หมวด ได้แก่ หมวดที่ 1 ข้อมูลทั่วไป หมวดที่ 2 ข้อมูลเฉพาะของหลักสูตร หมวดที่ 3 ระบบการจัดการศึกษา การดำเนินการ และโครงสร้างของหลักสูตร หมวดที่ 4 ผลการเรียนรู้ กลยุทธ์การสอนและประเมินผล หมวดที่ 5 หลักเกณฑ์ในการประเมินผลนักศึกษา หมวดที่ 6 การพัฒนาคณาจารย์ หมวดที่ 7 การประกันคุณภาพหลักสูตร และหมวดที่ 8 การประเมินและปรับปรุงการดำเนินการของหลักสูตร

การพัฒนาหลักสูตรครั้งนี้ได้กำหนดชื่อหลักสูตร รายวิชา เนื้อหาในรายวิชา ให้มีความทันสมัย และสอดคล้องกับตามกรอบยุทธศาสตร์ชาติ 20 ปี (พ.ศ. 2561-2580) และแผนพัฒนาเศรษฐกิจและสังคมแห่งชาติ ฉบับที่ 12 (พ.ศ. 2560 – 2565) มุ่งเน้นให้เกิดการวิจัยและพัฒนาเทคโนโลยีและนวัตกรรม เพื่อใช้และต่อยอดภาคการผลิตและบริการ เพิ่มผลิตภาพและสร้างมูลค่าเพิ่มให้มีศักยภาพสอดคล้องกับการขับเคลื่อนประเทศไทยไปสู่ “ประเทศไทย 4.0” ซึ่งเป็นการปรับเปลี่ยนโครงสร้างเศรษฐกิจจากเดิมที่ขับเคลื่อนด้วยการพัฒนาประสิทธิภาพในการผลิตภาคอุตสาหกรรมไปสู่เศรษฐกิจที่ขับเคลื่อนด้วยนวัตกรรม (Innovation driven economy) โดยการใช้ความคิดสร้างสรรค์อันนำไปสู่การเพิ่มขีดความสามารถในการแข่งขันของประเทศนั้น จำเป็นต้องอาศัยบุคลากรที่มีความรู้ความสามารถขั้นสูงด้านเทคโนโลยี ด้านการบริหาร และด้านการวิจัย โดยเฉพาะมีความรู้ความสามารถหลากหลายเชิงพหุวิทยาการที่บูรณาการศาสตร์ทางด้านการบริหาร และศาสตร์ทางด้านเทคโนโลยีและนวัตกรรมเข้าด้วยกัน

สาขาวิชาการบริหารเทคโนโลยีและนวัตกรรม

บัณฑิตวิทยาลัย

มหาวิทยาลัยราชภัฏบ้านสมเด็จเจ้าพระยา

## สารบัญ

	หน้า
<b>หมวดที่ 1</b>	
<b>ข้อมูลทั่วไป</b>	1
1. รหัสและชื่อหลักสูตร	1
2. ชื่อปริญญาและสาขาวิชา	1
3. วิชาเอก	1
4. จำนวนหน่วยกิตที่เรียนตลอดหลักสูตร	1
5. รูปแบบของหลักสูตร	2
6. สถานภาพของหลักสูตรและการพิจารณาอนุมัติ/เห็นชอบหลักสูตร	2
7. ความพร้อมในการเผยแพร่หลักสูตรที่มีคุณภาพและมาตรฐาน	2
8. อาชีพที่สามารถประกอบได้หลังสำเร็จการศึกษา	3
9. ชื่อ นามสกุล เลขประจำตัวประชาชน ตำแหน่ง และคุณวุฒิการศึกษาของอาจารย์ ผู้รับผิดชอบหลักสูตร	3
10. สถานที่จัดการเรียนการสอน	4
11. สถานการณ์ภายนอกหรือการพัฒนาที่จำเป็นต้องนำมาพิจารณาในการวางแผน หลักสูตร	4
12. ผลกระทบจากข้อ 11.1 และ 11.2 ต่อการพัฒนาหลักสูตรและความเกี่ยวข้องกับ พันธกิจของสถาบัน	5
13. ความสัมพันธ์กับหลักสูตรอื่นที่เปิดสอนในคณะ/ภาควิชาอื่นของสถาบัน	5
<b>หมวดที่ 2</b>	
<b>ข้อมูลเฉพาะของหลักสูตร</b>	7
1. ปรัชญา ความสำคัญ และวัตถุประสงค์ของหลักสูตร	7
2. แผนพัฒนาปรับปรุง	8
<b>หมวดที่ 3</b>	
<b>ระบบการจัดการศึกษา การดำเนินการ และโครงสร้างของหลักสูตร</b>	10
1. ระบบการจัดการศึกษา	10
2. การดำเนินการหลักสูตร	10
3. หลักสูตรและอาจารย์ผู้สอน	13
4. องค์ประกอบเกี่ยวกับประสบการณ์ภาคสนาม	28
5. ข้อกำหนดเกี่ยวกับการทำโครงการหรืองานวิจัย	29

## สารบัญ

	หน้า
<b>หมวดที่ 4 ผลการเรียนรู้ กลยุทธ์การสอนและการประเมินผล</b>	31
1. การพัฒนาคุณลักษณะพิเศษของนิสิตนักศึกษา	31
2. การพัฒนาผลการเรียนรู้ในแต่ละด้าน	31
3. มาตรฐานการเรียนรู้และแผนที่แสดงการกระจายความรับผิดชอบมาตรฐาน ผลการเรียนรู้	37
<b>หมวดที่ 5 หลักเกณฑ์ในการประเมินผลนักศึกษา</b>	41
1. กฎระเบียบหรือหลักเกณฑ์ในการให้ระดับคะแนน (เกรด)	41
2. กระบวนการทวนสอบมาตรฐานผลสัมฤทธิ์ของนิสิตนักศึกษา	41
3. เกณฑ์การสำเร็จการศึกษาตามหลักสูตร	41
<b>หมวดที่ 6 การพัฒนาคณาจารย์</b>	43
1. การเตรียมการสำหรับอาจารย์ใหม่	43
2. การพัฒนาความรู้และทักษะให้แก่คณาจารย์	43
<b>หมวดที่ 7 การประกันคุณภาพหลักสูตร</b>	44
1. การกำกับมาตรฐาน	44
2. บัณฑิต	45
3. นักศึกษา	45
4. อาจารย์	46
5. หลักสูตร การเรียนการสอน การประเมินผู้เรียน	46
6. สิ่งสนับสนุนการเรียนรู้	47
7. ตัวบ่งชี้ผลการดำเนินงาน (Key Performance Indicators)	47
<b>หมวดที่ 8 การประเมินและปรับปรุงหลักสูตร</b>	49
1. การประเมินและประสิทธิผลของการสอน	49
2. การประเมินหลักสูตรในภาพรวม	49
3. การประเมินผลการดำเนินงานตามรายละเอียดหลักสูตร	50
4. การทบทวนผลการประเมินและวางแผนปรับปรุงหลักสูตร	50

## สารบัญ

	หน้า	
ภาคผนวก	51	
ภาคผนวก ก	ประวัติและผลงานทางวิชาการของอาจารย์ผู้รับผิดชอบหลักสูตร	52
ภาคผนวก ข	ประวัติและผลงานทางวิชาการของอาจารย์ประจำหลักสูตร	59
ภาคผนวก ค	ประวัติและผลงานทางวิชาการของอาจารย์ประจำ	80
ภาคผนวก ง	ประวัติและผลงานทางวิชาการของอาจารย์พิเศษ	101
ภาคผนวก จ	คำสั่งแต่งตั้งคณะกรรมการพัฒนาหลักสูตร	106
ภาคผนวก ฉ	รายงานการวิพากษ์หลักสูตร	109
ภาคผนวก ช	การกำหนดรหัสวิชาและข้อมูลเกี่ยวกับจำนวนชั่วโมงในการจัด กิจกรรมแต่ละวิชา	114
ภาคผนวก ซ	ระเบียบ ข้อบังคับ และประกาศของมหาวิทยาลัยราชภัฏบ้านสมเด็จ เจ้าพระยา	123

**หลักสูตรปรัชญาดุษฎีบัณฑิต**  
**สาขาวิชาการบริหารเทคโนโลยีและนวัตกรรม**  
**(หลักสูตรพหุวิทยาการ)**  
**หลักสูตรใหม่ พ.ศ. 2562**

ชื่อสถาบันอุดมศึกษา      มหาวิทยาลัยราชภัฏบ้านสมเด็จเจ้าพระยา

คณะ                              บัณฑิตวิทยาลัย

**หมวดที่ 1 ข้อมูลทั่วไป**

**1. รหัสและชื่อหลักสูตร**

รหัสหลักสูตร                      :  
ภาษาไทย                            : หลักสูตรปรัชญาดุษฎีบัณฑิต สาขาวิชาการบริหารเทคโนโลยีและนวัตกรรม  
ภาษาอังกฤษ                        : Doctor of Philosophy Program in Technology and Innovation  
Management

**2. ชื่อปริญญาและสาขา**

ชื่อเต็ม (ภาษาไทย)                : ปรัชญาดุษฎีบัณฑิต (การบริหารเทคโนโลยีและนวัตกรรม)  
ชื่อย่อ (ภาษาไทย)                 : ประ.ด. (การบริหารเทคโนโลยีและนวัตกรรม)  
ชื่อเต็ม (ภาษาอังกฤษ)            : Doctor of Philosophy (Technology and Innovation  
Management)  
ชื่อย่อ (ภาษาอังกฤษ)             : Ph.D. (Technology and Innovation Management)

**3. วิชาเอก**

-ไม่มี-

**4. จำนวนหน่วยกิตที่เรียนตลอดหลักสูตร**

จำนวนหน่วยกิตรวมตลอดหลักสูตร ไม่น้อยกว่า 51 หน่วยกิต

## 5. รูปแบบของหลักสูตร

### 5.1 รูปแบบ

หลักสูตรที่เปิดสอนเป็นหลักสูตรปริญญาเอก

แบบ 2.1 แผนการศึกษาที่เน้นการวิจัยโดยมีการทำวิทยานิพนธ์และศึกษารายวิชาอื่นๆ

(ผู้เข้าศึกษาสำเร็จปริญญาโท หรือเทียบเท่า)

### 5.2 ภาษาที่ใช้

จัดการเรียนการสอนโดยใช้ภาษาไทยเป็นหลัก และ/หรือภาษาอังกฤษ

### 5.3 การรับเข้าศึกษา

รับนักศึกษาไทยและนักศึกษาต่างชาติที่สามารถฟัง พูด อ่าน เขียนและเข้าใจในภาษาไทย และภาษาอังกฤษ

### 5.4 ความร่วมมือกับสถาบันอื่น

เป็นหลักสูตรเฉพาะของมหาวิทยาลัยราชภัฏบ้านสมเด็จเจ้าพระยา

### 5.5 การให้ปริญญาแก่ผู้สำเร็จการศึกษา

ผู้สำเร็จการศึกษาตามหลักสูตรจะได้รับปริญญาปรัชญาดุษฎีบัณฑิต สาขาวิชาการบริหารเทคโนโลยีและนวัตกรรม เพียงสาขาวิชาเดียว

## 6. สถานภาพของหลักสูตรและการพิจารณาอนุมัติ/เห็นชอบหลักสูตร

### 6.1 สถานภาพของหลักสูตร

6.1.1  หลักสูตรใหม่

6.1.2  หลักสูตรปรับปรุง

### 6.2 การพิจารณาอนุมัติ/เห็นชอบหลักสูตร

กำหนดเปิดสอนภาคการศึกษาที่ 2 ปีการศึกษา 2562

สภาวิชาการ มหาวิทยาลัยราชภัฏบ้านสมเด็จเจ้าพระยา เห็นชอบหลักสูตรในการนำเสนอหลักสูตรต่อสภามหาวิทยาลัยในการประชุมครั้งที่ 11/2562 วันที่ 14 เดือน พฤศจิกายน พ.ศ. 2562

สภามหาวิทยาลัยราชภัฏบ้านสมเด็จเจ้าพระยาอนุมัติหลักสูตรในการประชุมวิสามัญครั้งที่ 3/2562 วันที่ 25 เดือน พฤศจิกายน พ.ศ. 2562

## 7. ความพร้อมในการเผยแพร่หลักสูตรที่มีคุณภาพและมาตรฐาน

หลักสูตรมีความพร้อมในการเผยแพร่หลักสูตรที่มีคุณภาพและมาตรฐานตามกรอบมาตรฐานคุณวุฒิระดับอุดมศึกษาแห่งชาติ 2552 ในปีการศึกษา 2564

## 8. อาชีพที่สามารถประกอบได้หลังสำเร็จการศึกษา

- 8.1 นักวิจัยทางด้านการบริหารเทคโนโลยีและนวัตกรรมของหน่วยงานภาครัฐ หรือเอกชน
- 8.2 ผู้บริหารองค์กรภาครัฐและเอกชนในระดับสูง
- 8.3 อาจารย์ นักวิชาการ
- 8.4 เจ้าของกิจการและผู้ประกอบอาชีพอิสระทางธุรกิจทางด้านการบริหารเทคโนโลยีและนวัตกรรม
- 8.5 ที่ปรึกษาทางการบริหารเทคโนโลยีและนวัตกรรม ให้แก่หน่วยงานภาครัฐ หรือเอกชน

## 9. ชื่อ นามสกุล เลขประจำตัวบัตรประชาชน ตำแหน่ง และคุณวุฒิการศึกษาของอาจารย์ผู้รับผิดชอบหลักสูตร

ที่	ชื่อ - สกุล เลขประจำตัวประชาชน	ตำแหน่งทาง วิชาการ	คุณวุฒิการศึกษา	สถาบันและปีพ.ศ. ที่สำเร็จการศึกษา
1	นายพงศ์ ทรดาล 3-1005-XXXXX-XX-X	รองศาสตราจารย์ (บริหารธุรกิจ 6802 อนุสาขาวิชา การจัดการ 680201)	Ph.D. (Industrial Technology) M.A. Ed (Educational Administration) M.S. (Industrial Education) ค.บ. (อุตสาหกรรมศิลป์)	Kent State University U.S.A, 2530 The University of Akron U.S.A, 2530 Bemidji State University U.S.A, 2522 วิทยาลัยครูพระนคร, 2517
2	นางสาวกิตติรัตน์ ฐานสุวรรณศรี 3-1021-XXXXX-XX-X	ผู้ช่วยศาสตราจารย์ (คหกรรมศาสตร์ 9156)	ปร.ด. (การจัดการ เทคโนโลยี) ศษ.ม. (บริหาร การศึกษา) ค.บ. (คหกรรมศาสตร์)	มหาวิทยาลัยราชภัฏบ้าน สมเด็จพระเจ้าพระยา, 2554 มหาวิทยาลัยสุโขทัย ธรรมมาธิราช, 2542 วิทยาลัยครูธนบุรี, 2524
3	นางศิริกาญจน์ โพธิ์เขียว 3-5019-XXXXX-XX-X	อาจารย์	ปร.ด. (การจัดการ เทคโนโลยี) อ.ม. (บรรณารักษ ศาสตร์และสารนิเทศ ศาสตร์) ศศ.บ. (บรรณารักษ ศาสตร์)	มหาวิทยาลัยราชภัฏบ้าน สมเด็จพระเจ้าพระยา, 2555 จุฬาลงกรณ์มหาวิทยาลัย, 2539 มหาวิทยาลัยเชียงใหม่, 2528

หมายเหตุ รายละเอียดผลงานทางวิชาการรวมทั้งภาระงานการสอนปรากฏในภาคผนวก ก



## 10. สถานที่จัดการเรียนการสอน

มหาวิทยาลัยราชภัฏบ้านสมเด็จเจ้าพระยา

## 11. สถานการณ์ภายนอกหรือการพัฒนาที่จำเป็นต้องนำมาพิจารณาในการวางแผนหลักสูตร

### 11.1 สถานการณ์หรือการพัฒนาทางเศรษฐกิจ

ตามกรอบยุทธศาสตร์ชาติ 20 ปี (พ.ศ. 2561-2580) และแผนพัฒนาเศรษฐกิจและสังคมแห่งชาติ ฉบับที่ 12 (พ.ศ. 2560 – 2565) มุ่งเน้นให้เกิดการวิจัยและพัฒนาเทคโนโลยีและนวัตกรรม เพื่อใช้และต่อยอดภาคการผลิตและบริการ เพิ่มผลิตภาพและสร้างมูลค่าเพิ่มให้มีศักยภาพสอดคล้องกับการขับเคลื่อนประเทศไทยไปสู่ “ประเทศไทย 4.0” ซึ่งเป็นการปรับเปลี่ยนโครงสร้างเศรษฐกิจจากเดิมที่ขับเคลื่อนด้วยการพัฒนาประสิทธิภาพในการผลิตภาคอุตสาหกรรมไปสู่เศรษฐกิจที่ขับเคลื่อนด้วยนวัตกรรม (Innovation driven economy) โดยการใช้ความคิดสร้างสรรค์อันนำไปสู่การเพิ่มขีดความสามารถในการแข่งขันของประเทศ ทรัพยากรมนุษย์เป็นปัจจัยขับเคลื่อนสำคัญในการยกระดับการพัฒนาประเทศในทุกมิติไปสู่เป้าหมายการเป็นประเทศที่พัฒนาแล้ว ดังนั้นจึงต้องมีการวางรากฐานการพัฒนาทรัพยากรมนุษย์ของประเทศอย่างเป็นระบบโดยมุ่งเน้นการพัฒนาให้มีคุณภาพพร้อมขับเคลื่อนการพัฒนาประเทศไปข้างหน้าได้อย่างเต็มศักยภาพ

สถานการณ์โลกในปัจจุบันเปลี่ยนแปลงจากอดีตอย่างรวดเร็วในทุกมิติ และทุกมิติของการเปลี่ยนแปลงเกิดจากการเปลี่ยนแปลงทางเทคโนโลยีทั้งทางตรงและทางอ้อม จนทำให้เกิดปัญหาการดำรงชีวิตของบุคคลที่ไม่สามารถปรับตัวให้เข้ากับสถานการณ์ใหม่ได้ เช่น ระบบธุรกิจ อุตสาหกรรมการเงิน การขนส่งและห่วงโซ่อุปทาน เป็นต้น การเปลี่ยนแปลงทางเทคโนโลยีและนวัตกรรมส่วนใหญ่เกิดในต่างประเทศ ส่งผลให้ประเทศไทยนำเข้าเทคโนโลยีอย่างต่อเนื่องจึงขาดความมั่นคงทางเทคโนโลยี ประเทศไทยจึงสมควรสร้างเทคโนโลยีและนวัตกรรมด้วยตัวเองอย่างเป็นระบบและจริงจัง ในการสร้างและพัฒนาเทคโนโลยีและนวัตกรรมจำเป็นต้องใช้บุคลากรที่มีความสามารถในการบริหารและดำเนินโครงการระดับสูงอย่างเพียงพอ

### 11.2 สถานการณ์หรือการพัฒนาสังคมและวัฒนธรรม

การพัฒนาประเทศอย่างต่อเนื่องก่อให้เกิดการเปลี่ยนแปลงทางสังคม วัฒนธรรม และการเรียนรู้ ดังนั้นการพัฒนาค้นคว้าพัฒนาให้มีความรู้และทักษะความเชี่ยวชาญเฉพาะวิชาชีพแล้ว ยังต้องมีความเข้าใจอย่างลึกซึ้งถึงผลกระทบต่อสังคมและวัฒนธรรมที่เกิดจากการพัฒนาดังกล่าว นอกจากนี้ยังต้องมีจิตสำนึกที่ดีต่อจรรยาบรรณวิชาชีพ มีคุณธรรม จริยธรรม คำนึงถึงผลกระทบต่อวิถีการดำเนินชีวิตของชุมชนที่เกิดจากการพัฒนาเทคโนโลยี จึงมีความจำเป็นต้องใช้นักบริหารเทคโนโลยีและนวัตกรรมที่มีความเข้าใจในการปรับปรุง พัฒนาเทคโนโลยีและนวัตกรรม และความคิดสร้างสรรค์อย่างเข้มข้น ทั้งในภาคธุรกิจ ภาครัฐ และภาคประชาสังคม

## 12. ผลกระทบจากข้อ 11.1 และ 11.2 ต่อการพัฒนาหลักสูตรและความเกี่ยวข้องกับพันธกิจของสถาบัน

### 12.1 การพัฒนาหลักสูตร

การนำเทคโนโลยีที่มีความหลากหลายและทันสมัยมาใช้ในการเพิ่มประสิทธิภาพการดำเนินงาน เพื่อยกระดับขีดความสามารถในการแข่งขัน จำเป็นต้องอาศัยบุคลากรที่มีความรู้ความสามารถด้านเทคโนโลยี ด้านการบริหารขั้นสูง และด้านการวิจัย การผลิตบุคลากรที่มีความรู้ความสามารถหลากหลายเชิงพหุวิทยาการทางการบริหาร และศาสตร์ทางด้านเทคโนโลยีและนวัตกรรมเข้าด้วยกัน ถือเป็นสิ่งเร่งด่วนที่ต้องรีบดำเนินการเพื่อตอบสนองความต้องการขององค์กรหรือหน่วยงานต่างๆอย่างเป็นระบบ การผลิตบัณฑิตที่มีองค์ความรู้ขั้นสูงที่สอดคล้องกับการพัฒนาเทคโนโลยีของประเทศ จึงเป็นหน้าที่ที่สำคัญของสถาบันการศึกษา การพัฒนาหลักสูตรปรัชญาดุษฎีบัณฑิต สาขาวิชาการบริหารเทคโนโลยีและนวัตกรรม เป็นการดำเนินการเพื่อผลิตบัณฑิตที่มีคุณภาพ ตรงกับความต้องการของหน่วยงาน สังคม ท้องถิ่น และประเทศไทย

### 12.2 ความเกี่ยวข้องกับพันธกิจของสถาบัน

มหาวิทยาลัยราชภัฏบ้านสมเด็จเจ้าพระยา มีแผนยุทธศาสตร์ในการพัฒนาบัณฑิตให้มีทักษะแห่งศตวรรษที่ 21 และมีคุณภาพตามกรอบมาตรฐานคุณวุฒิระดับอุดมศึกษา เน้นให้มีคุณธรรม มีสุขภาพอนามัยดี มีทักษะวิชาการ มีทักษะทางภาษา และเทคโนโลยี มีจิตอาสา และมีทักษะการทำงาน มีความสามารถในการปรับตัว ให้เข้ากับสภาพงาน สังคมที่เปลี่ยนแปลง และบริบทของอาเซียนและนานาชาติ หลักสูตรปรัชญาดุษฎีบัณฑิต สาขาวิชาการบริหารเทคโนโลยีและนวัตกรรม จึงเป็นหลักสูตรที่ผลิตบัณฑิตให้มีคุณภาพตามอัตลักษณ์ของมหาวิทยาลัยราชภัฏบ้านสมเด็จเจ้าพระยา ที่ตอบสนองความต้องการประเทศ และมุ่งเน้นการเรียนการสอนที่พัฒนาบัณฑิตให้มีคุณภาพ มีความรอบรู้ มีทักษะการวิจัย พร้อมให้บริการทางวิชาการทางสังคม

## 13. ความสัมพันธ์กับหลักสูตรอื่นที่เปิดสอนในคณะ/ภาควิชาอื่นของมหาวิทยาลัย

### 13.1 กลุ่มวิชา/รายวิชาในหลักสูตรนี้ที่เปิดสอนโดยคณะ/ภาควิชา/หลักสูตรอื่น

- ไม่มี -

### 13.2 กลุ่มวิชา/รายวิชาในหลักสูตรที่เปิดสอนให้ภาควิชา/หลักสูตรอื่นต้องมาเรียน

- ไม่มี -

### 13.3 การบริหารจัดการ

คณะกรรมการบริหารหลักสูตรร่วมกันกำหนดขั้นตอนและแนวทางในการบริหารจัดการ ตลอดจนกระบวนการในการจัดการด้านหลักสูตร การจัดการเรียนรู้ การให้คำปรึกษา การเตรียมอาจารย์ผู้สอน ตลอดจนการแต่งตั้งที่ปรึกษาให้กับผู้เรียนในการดูแลและให้ความช่วยเหลือในเรื่องของการศึกษาจนจบหลักสูตร โดยคณะกรรมการใช้หลักการสร้างเครือข่ายและการประสานความร่วมมือในการทำงาน

แนวทางการจัดการเรียนการสอน เน้นการจัดการเรียนการสอนที่เน้นผู้เรียนเป็นสำคัญ ด้วยกิจกรรมเทคนิคการจัดการเรียนรู้ที่หลากหลายที่ส่งเสริมให้ผู้เรียนได้พัฒนาตามเป้าหมาย มีการวางแผนการเรียนการสอนโดยยึดตามเกณฑ์มาตรฐานผลการเรียนรู้ตามมาตรฐานคุณวุฒิระดับอุดมศึกษาแห่งชาติ โดยครอบคลุมการพัฒนาด้านคุณธรรมจริยธรรม ความรู้ทักษะทางปัญญา ทักษะความสัมพันธ์ระหว่างบุคคล และความรับผิดชอบ ทักษะการวิเคราะห์ตัวเลข การสื่อสารและการใช้เทคโนโลยี สารสนเทศ นอกจากนี้ยังรวมถึงคุณลักษณะที่เป็นจุดเน้นของหลักสูตร ได้แก่ ความเป็นผู้นำทางด้านสาขาวิชาการบริหารเทคโนโลยีและนวัตกรรม และนักวิจัยมืออาชีพสำหรับการพัฒนาสังคมและท้องถิ่น

## หมวดที่ 2 ข้อมูลเฉพาะของหลักสูตร

### 1. ปรัชญา ความสำคัญ และวัตถุประสงค์ของหลักสูตร

#### 1.1 ปรัชญา

หลักสูตรปรัชญาดุษฎีบัณฑิต สาขาวิชาการบริหารเทคโนโลยีและนวัตกรรม เป็นหลักสูตรพหุวิทยาการที่มุ่งผลิตบัณฑิตที่มีคุณภาพและคุณธรรม มีความรู้ความสามารถขั้นสูงที่ผสมผสานระหว่างความรู้ทางการบริหารจัดการ ด้านเทคโนโลยี และด้านนวัตกรรม เพื่อนำไปใช้ในการเลือกเทคโนโลยี การจัดหาเทคโนโลยี การใช้เทคโนโลยี การประเมินเทคโนโลยี และการพัฒนาเทคโนโลยี สำหรับการบริหารหน่วยงานให้เกิดประสิทธิภาพ

#### 1.2 ความสำคัญ

ปัจจุบันระบบเศรษฐกิจโลกได้เข้าสู่ยุคเศรษฐกิจภาคใหม่ (new economy) ที่มีการเปลี่ยนแปลงอย่างรวดเร็ว อันเป็นผลมาจากความก้าวหน้าทางเทคโนโลยีสมัยใหม่ที่มีการนำมาใช้ในภาคอุตสาหกรรมและบริการ ทำให้ศักยภาพการแข่งขันทั้งภาครัฐและเอกชนไทยต้องเผชิญกับความท้าทายในเวทีการค้าโลกมากขึ้น โดยจะเห็นได้จากสภาพของการแข่งขันแบบเดิมที่อาศัยความได้เปรียบทางด้านแรงงานหรือวัตถุดิบราคาถูกมาสู่การแข่งขันทางด้านความรู้และทักษะการจัดการที่ดีและมีคุณภาพเป็นหลัก ภาคอุตสาหกรรมและบริการไทยจำเป็นต้องพัฒนาองค์กรและบุคลากรอย่างสม่ำเสมอ ทั้งในด้านการพัฒนาทักษะด้านเทคโนโลยีและนวัตกรรม ด้านการบริหารขั้นสูง และด้านการวิจัย

การเปลี่ยนแปลงสภาพการแข่งขันดังกล่าวได้ส่งผลต่อการดำเนินงานของทั้งภาครัฐและเอกชน ผู้บริหารหน่วยงานจึงต้องเตรียมความพร้อมเพื่อรองรับสถานการณ์ที่เกิดขึ้นข้างต้น การยกระดับความสามารถในการบริหารเทคโนโลยีและนวัตกรรมเพื่อสร้างขีดความสามารถในการแข่งขัน จำเป็นต้องขับเคลื่อนด้วยบุคลากรที่มีศักยภาพ โดยบุคลากรต้องมีความรู้ความสามารถหลากหลายเชิงบูรณาการของศาสตร์ทางด้านการบริหาร เทคโนโลยี และนวัตกรรมเข้าด้วยกัน ดังนั้นการนำเทคโนโลยีและนวัตกรรมที่หลากหลายทันสมัยมาใช้ในการเพิ่มผลิตภาพของการดำเนินงานดังกล่าว จำเป็นต้องพัฒนาบุคลากรให้มีความรู้และทักษะในการบริหารงานขั้นสูง และแก้ปัญหาในการดำเนินงานได้อย่างถูกต้องเหมาะสม โดยเฉพาะความรู้และทักษะทางด้านการบริหารเทคโนโลยีและนวัตกรรม ที่ครอบคลุมการดำเนินงานอย่างเพียงพอ และสอดคล้องกับสภาพการณ์ดังกล่าว

การผลิตบุคลากรที่มีความรู้ ความสามารถหลากหลาย โดยการบูรณาการของศาสตร์ ด้านการพัฒนาเทคโนโลยีและนวัตกรรม และด้านการบริหารการจัดการเข้าด้วยกัน จะทำให้สามารถเข้าใจถึงภาพรวมของการจัดการด้านต่างๆของการดำเนินงานและลดปัญหาความสูญเสียที่เกิดขึ้นลงได้ การพัฒนาหลักสูตรปรัชญาดุษฎีบัณฑิต สาขาวิชาการบริหารเทคโนโลยีและนวัตกรรม จึงเป็นการวางแผนการผลิตบุคลากรที่มีความรู้ ทักษะ และความสามารถดังกล่าว เพื่อตอบสนองความต้องการขององค์กรหรือหน่วยงานต่างๆอย่างเป็นระบบ

### 1.3 วัตถุประสงค์

หลักสูตรปรัชญาดุษฎีบัณฑิต สาขาวิชาการบริหารเทคโนโลยีและนวัตกรรม มีวัตถุประสงค์เพื่อผลิตบัณฑิตที่มีคุณลักษณะดังต่อไปนี้

- 1) มีคุณธรรม จริยธรรม ทางวิชาการและวิชาชีพในด้านการบริหารเทคโนโลยีและนวัตกรรม
- 2) มีความรู้ ความเข้าใจ ในด้านการบริหารเทคโนโลยีและนวัตกรรมขั้นสูง และสามารถนำไปประยุกต์ใช้ในการดำเนินงานของหน่วยงานทั้งภาครัฐและเอกชนได้อย่างมีประสิทธิภาพ
- 3) มีทักษะการเรียนรู้ ทักษะทางปัญญา และทักษะการวิจัยขั้นสูง ในการพัฒนางานและการแก้ปัญหาทางด้านการบริหารเทคโนโลยีและนวัตกรรมอย่างเป็นระบบ
- 4) มีทักษะการทำงานร่วมกับผู้อื่น มีความรับผิดชอบ และภาวะผู้นำในการบริหารงานด้านเทคโนโลยีและนวัตกรรมของหน่วยงาน ท่ามกลางการเปลี่ยนแปลงทางสังคม เศรษฐกิจ วัฒนธรรม และเทคโนโลยีได้อย่างเหมาะสม
- 5) มีทักษะการประยุกต์ใช้เทคโนโลยีสารสนเทศ และการวิเคราะห์เชิงตัวเลข ในงานด้านการบริหารเทคโนโลยีและนวัตกรรมขั้นสูง

### 2. แผนพัฒนาปรับปรุง

แผนการพัฒนา/ เปลี่ยนแปลง	กลยุทธ์	หลักฐาน/ตัวบ่งชี้
1) แผนการพัฒนาหลักสูตรให้สอดคล้องกับมาตรฐานคุณวุฒิระดับอุดมศึกษาแห่งชาติ (Compliance to the Thai Qualification Framework)	1) ดำเนินการทบทวนข้อกำหนดเฉพาะของหลักสูตร เพื่อตรวจสอบความสอดคล้องกับมาตรฐานคุณวุฒิระดับอุดมศึกษาแห่งชาติ 2) ปรับปรุงเนื้อหาของหลักสูตรและรายวิชาให้สอดคล้องกับผลการเรียนรู้	<b>หลักฐาน</b> เอกสารหลักสูตรซึ่งสอดคล้องกับมาตรฐานคุณวุฒิระดับอุดมศึกษาแห่งชาติ (Compliance to the Thai Qualification Framework) <b>ตัวบ่งชี้</b> ตัวบ่งชี้ข้อที่ 1-3, 5 ในหมวดที่ 7
2) แผนการติดตามผลการนำหลักสูตรไปใช้ พร้อมทั้งสร้างช่องทางในการรับฟังความคิดเห็นต่างๆ จากทุกฝ่ายที่เกี่ยวข้อง เช่น คณาจารย์ นักศึกษา ผู้ใช้บัณฑิต เป็นต้น	1) จัดกิจกรรมประกันคุณภาพสำหรับข้อกำหนดเฉพาะของหลักสูตร 2) จัดกิจกรรมประกันคุณภาพสำหรับรายวิชาที่คัดเลือก 3) ดำเนินการทบทวนและปรับปรุงหลักสูตรเป็นระยะๆ ทุก 5 ปี	<b>หลักฐาน</b> 1) รายงานการวิจัยความพึงพอใจของผู้ใช้บัณฑิต 2) รายงานการวิจัยความพึงพอใจของนักศึกษาต่อคุณภาพการสอนและทรัพยากรสนับสนุนการเรียนการสอน <b>ตัวบ่งชี้</b> ตัวบ่งชี้ข้อที่ 11-12 ในหมวดที่ 7

แผนการพัฒนา/ เปลี่ยนแปลง	กลยุทธ์	หลักฐาน/ตัวบ่งชี้
3) แผนงานการพัฒนาและ ประเมินการจัดกิจกรรม การเรียนการสอน	1) จัดทำรายงานผลการดำเนินการ การจัดกิจกรรมการเรียนการสอน 2) จัดสอบวัดผลสัมฤทธิ์ทางการเรียน ของนักศึกษา 3) ปฐมนิเทศอาจารย์ใหม่ 4) จัดฝึกอบรมอาจารย์ผู้สอนให้มี ความรู้เรื่องนวัตกรรมใหม่ๆ	<b>หลักฐาน</b> 1) รายงานการดำเนินการจัด กิจกรรมการเรียนการสอน 2) รายงานผลการวัดผลสัมฤทธิ์ ทางการเรียนของนักศึกษา 3) รายงานผลการฝึกอบรม <b>ตัวบ่งชี้</b> ตัวบ่งชี้ข้อที่ 4, 6-10ในหมวดที่ 7

## หมวดที่ 3 ระบบการจัดการศึกษา การดำเนินการ และโครงสร้างของหลักสูตร

### 1. ระบบการจัดการศึกษา

#### 1.1 ระบบ

ระบบการจัดการศึกษา ใช้ระบบทวิภาค โดย 1 ปีการศึกษาแบ่งออกเป็น 2 ภาคการศึกษา ปกติ 1 ภาคการศึกษา มีระยะเวลาไม่น้อยกว่า 15 สัปดาห์

#### 1.2 การจัดการศึกษาภาคฤดูร้อน

มีการจัดการศึกษาภาคฤดูร้อน ระยะเวลาการจัดการเรียนการสอน จำนวน 8 สัปดาห์ หรือไม่ เกิน 9 สัปดาห์ต่อภาคการศึกษา

#### 1.3 การเทียบเคียงหน่วยกิตในระบบทวิภาค

การเทียบเคียงหน่วยกิตในระบบทวิภาคให้เป็นไปตามระเบียบมหาวิทยาลัยราชภัฏบ้านสมเด็จเจ้าพระยา

### 2. การดำเนินการหลักสูตร

#### 2.1 วัน-เวลาในการดำเนินการเรียนการสอน

ภาคเรียนที่ 1 เดือนสิงหาคม - เดือนธันวาคม

ภาคเรียนที่ 2 เดือนมกราคม - เดือนพฤษภาคม

#### 2.2 คุณสมบัติของผู้เข้าศึกษา

1) ต้องเป็นผู้สำเร็จการศึกษาระดับปริญญาโท ทางด้านวิทยาศาสตร์ ด้านวิศวกรรมศาสตร์ ด้านเทคโนโลยี ด้านบริหารธุรกิจ หรือสาขาวิชาอื่นๆ ที่เกี่ยวข้อง จากสถาบันการศึกษาที่สำนักงานคณะกรรมการข้าราชการพลเรือนรับรอง

2) มีประสบการณ์การทำงานที่เกี่ยวข้องกับเทคโนโลยี การเรียนการสอน หรือการฝึกอบรม หรือการทำงานอย่างอื่นที่เกี่ยวข้องอย่างน้อย 1 ปี ในกรณีที่ไม่มีประสบการณ์ให้อยู่ในดุลยวินิจฉัยของคณะกรรมการบริหารหลักสูตร

3) มีผลการเรียนในระดับปริญญาโทไม่ต่ำกว่า 3.50 ในกรณีที่ผลการเรียนต่ำกว่า 3.50 ให้อยู่ในดุลยวินิจฉัยของคณะกรรมการบริหารหลักสูตร

4) สอบผ่านการคัดเลือกโดยมหาวิทยาลัย ซึ่งจะประกาศให้ทราบในแต่ละภาคการศึกษา

5) มีผลการสอบภาษาอังกฤษก่อนเข้าเรียนตามเกณฑ์ที่มหาวิทยาลัยราชภัฏบ้านสมเด็จเจ้าพระยา กำหนด

6) คุณสมบัติอื่นๆ เป็นไปตามประกาศของมหาวิทยาลัยราชภัฏบ้านสมเด็จเจ้าพระยาซึ่งจะประกาศให้ทราบเป็นรายปี

### 2.3 ปัญหาของนักศึกษาแรกเข้า

- (1) ทักษะความรู้และกระบวนการทำวิจัยของนักศึกษา
- (2) ทักษะการใช้เทคโนโลยีในการสืบค้นข้อมูลงานวิจัยจากฐานข้อมูลระดับสากลและทักษะภาษาอังกฤษของนักศึกษา

### 2.4 กลยุทธ์ในการดำเนินการเพื่อแก้ไขปัญหา/ข้อจำกัดของนักศึกษาในข้อ 2.3

ปัญหาของนักศึกษาแรกเข้า	กลยุทธ์ในการดำเนินการแก้ไขปัญหา
1. ทักษะความรู้และกระบวนการทำวิจัยของนักศึกษา	1. อบรมเสริมความรู้ทักษะกระบวนการวิจัย 2. ทดสอบทั้งภาคทฤษฎีและภาคปฏิบัติ
2. ทักษะการใช้เทคโนโลยีในการสืบค้นข้อมูลงานวิจัยจากฐานข้อมูลระดับสากลและทักษะภาษาอังกฤษของนักศึกษา	1. อบรมการใช้เทคโนโลยีในการสืบค้นข้อมูลงานวิจัยจากฐานข้อมูลระดับสากลและพัฒนาทักษะภาษาอังกฤษ 2. ทดสอบทั้งภาคทฤษฎีและภาคปฏิบัติ

### 2.5 แผนการรับนิสิตนักศึกษาและผู้สำเร็จการศึกษาในระยะ 5 ปี

ปีการศึกษา	จำนวนนักศึกษา				จำนวนบัณฑิตที่คาดว่าจะสำเร็จการศึกษา
	ปีที่ 1	ปีที่ 2	ปีที่ 3	รวม	
2562	15	-	-	15	คาดว่าจะมีผู้จบการศึกษาตลอดหลักสูตร ปีละ 15 คน เริ่มสำเร็จการศึกษาปี 2564
2563	15	15	-	30	
2564	15	15	15	45	
2565	15	15	15	45	
2566	15	15	15	45	

หมายเหตุ จำนวนนักศึกษาอาจเปลี่ยนแปลงตามความต้องการของผู้เรียน สังคมและตลาดแรงงาน



## 2.6 งบประมาณตามแผน

## 2.6.1. งบประมาณรายรับ (หน่วย : บาท)

รายละเอียดรายรับ	ปีงบประมาณ				
	2562	2563	2564	2565	2566
งบประมาณแผ่นดิน - งบบุคลากร	-	-	-	-	-
งบลงทุน - ค่าครุภัณฑ์	-	-	-	-	-
เงินบำรุงการศึกษา	2,250,000	4,500,000	6,750,000	6,750,000	6,750,000
<b>รวมรายรับ</b>	<b>2,250,000</b>	<b>4,500,000</b>	<b>6,750,000</b>	<b>6,750,000</b>	<b>6,750,000</b>

## 2.6.2. งบประมาณรายจ่าย (หน่วย : บาท)

หมวดเงิน	ปีงบประมาณ				
	2562	2563	2564	2565	2566
<b>1. งบบุคลากร</b>	-	-	-	-	-
<b>2. งบดำเนินการ</b>					
- ค่าตอบแทน	800,000	1,600,000	2,400,000	2,400,000	2,400,000
- ค่าใช้สอย	500,000	1,000,000	1,500,000	1,500,000	1,500,000
- ค่าวัสดุ	500,000	1,000,000	1,500,000	1,500,000	1,500,000
- ค่าดำเนินการ ระดับมหาวิทยาลัย	450,000	900,000	1,350,000	1,350,000	1,350,000
<b>3. งบลงทุน</b>					
- ค่าครุภัณฑ์	-	-	-	-	-
<b>รวมรายจ่าย</b>	<b>2,250,000</b>	<b>4,500,000</b>	<b>6,750,000</b>	<b>6,750,000</b>	<b>6,750,000</b>
จำนวนนักศึกษา	15	30	45	45	45
ค่าใช้จ่ายต่อหัว ในการผลิตบัณฑิต	150,000	150,000	150,000	150,000	150,000

## 2.7 ระบบการศึกษา

- แบบชั้นเรียน
- อื่นๆ  การศึกษาด้วยตัวเองและกิจกรรมกลุ่ม
- แบบทางไกลทางอินเทอร์เน็ต
- แบบทางไกลผ่านสื่อแพร่ภาพและเสียงเป็นสื่อหลัก
- แบบทางไกลทางอิเล็กทรอนิกส์เป็นสื่อหลัก (E-learning)
- แบบทางไกลผ่านสื่อสิ่งพิมพ์เป็นหลัก

## 2.8 การเทียบโอนหน่วยกิต รายวิชา และการลงทะเบียนข้ามมหาวิทยาลัย

การเทียบโอนหน่วยกิต รายวิชา และการลงทะเบียนข้ามมหาวิทยาลัยได้ตามข้อบังคับมหาวิทยาลัยราชภัฏบ้านสมเด็จเจ้าพระยา ว่าด้วยการศึกษาระดับบัณฑิตศึกษา พ.ศ. 2561

## 3. หลักสูตรและอาจารย์ผู้สอน

### 3.1 หลักสูตร

#### 3.1.1 จำนวนหน่วยกิต

หลักสูตรปรัชญาดุษฎีบัณฑิต สาขาวิชาการบริหารเทคโนโลยีและนวัตกรรม จัดหลักสูตรเป็นแบบ 2.1 มีจำนวนหน่วยกิตรวมตลอดหลักสูตร ไม่น้อยกว่า 51 หน่วยกิต

#### 3.1.2 โครงสร้างหลักสูตร

โครงสร้างหลักสูตรแบ่งเป็นหมวดวิชาที่สอดคล้องกับที่กำหนดไว้ในเกณฑ์มาตรฐานหลักสูตรของกระทรวงศึกษาธิการ โดยหลักสูตรปรัชญาดุษฎีบัณฑิต สาขาวิชาการบริหารเทคโนโลยีและนวัตกรรม จัดหลักสูตรเป็น แบบ 2.1 จำนวนหน่วยกิตรวมตลอดหลักสูตร ไม่น้อยกว่า 51 หน่วยกิต ดังนี้

1) หมวดวิชาเฉพาะด้าน	ไม่น้อยกว่า	15	หน่วยกิต
1.1) กลุ่มวิชาบังคับ		12	หน่วยกิต
1.2) กลุ่มวิชาเลือก	ไม่น้อยกว่า	3	หน่วยกิต
2) หมวดวิชาวิทยานิพนธ์	จำนวน	36	หน่วยกิต
3) หมวดวิชาปรับพื้นฐาน			

## 3.1.3 รายวิชา

1) หมวดวิชาเฉพาะด้าน	ไม่น้อยกว่า	15	หน่วยกิต
1.1) กลุ่มวิชาบังคับ ให้เรียน 12 หน่วยกิต ตามรายวิชาต่อไปนี้			
6501101	การบริหารเทคโนโลยีและนวัตกรรมเชิงกลยุทธ์ขั้นสูง Advanced Strategic Technology and Innovation Management		3(3-0-6)
6501102	กระบวนการวิจัยทางการบริหารเทคโนโลยีและนวัตกรรมขั้นสูง Advanced Research Methodology for Technology and Innovation Management		3(2-2-5)
6501103	การพยากรณ์เทคโนโลยีและแผนที่นำทาง Technology Forecasting and Roadmap		3(3-0-6)
6501104	สัมมนาวิจัยทางการบริหารเทคโนโลยีและนวัตกรรม Research Seminar on Technology and Innovation Management		3(1-4-4)
1.2) กลุ่มวิชาเลือก ให้เลือกเรียน 3 หน่วยกิต ตามรายวิชาต่อไปนี้			
6501105	การจัดการความรู้เพื่อองค์กรนวัตกรรม Knowledge Management for Innovative Organization		3(3-0-6)
6501106	ภาวะผู้นำการบริหารการเปลี่ยนแปลงทางเทคโนโลยีและนวัตกรรมขั้นสูง Advanced Leadership of Management for Technology and Innovation Change		3(3-0-6)
6501107	เทคโนโลยีการบริหารคุณภาพและผลิตภาพขั้นสูง Advanced Quality and Productivity Management Technology		3(3-0-6)
6501108	การบริหารการถ่ายทอดเทคโนโลยี Technology Transfer Management		3(3-0-6)

6501109	หัวข้อศึกษาพิเศษทางด้านการบริหารเทคโนโลยีและนวัตกรรมขั้นสูง Special Topics on Advanced Technology and Innovation Management	3(3-0-6)
---------	--	----------

## 2) หมวดวิทยานิพนธ์

6501201	วิทยานิพนธ์ Dissertation	36 หน่วยกิต
---------	-----------------------------	-------------

## 3) หมวดวิชาปรับพื้นฐาน

ให้เลือกเรียนรายวิชาเลือกระดับปริญญาเอก หรือรายวิชาอื่นๆ เพิ่มเติมตามความเหมาะสม ไม่นับหน่วยกิต โดยอยู่ในดุลยพินิจของคณะกรรมการบริหารหลักสูตร

### 3.1.4 แผนการศึกษา

สาขาวิชาการบริหารเทคโนโลยีและนวัตกรรม จัดแผนการเรียนรายภาค ดังนี้

ปีที่ 1 ภาคการศึกษาที่ 1		
รหัสวิชา	ชื่อวิชา	หน่วยกิต
	หมวดวิชาปรับพื้นฐาน	ไม่นับหน่วยกิต
6501101	การบริหารเทคโนโลยีและนวัตกรรมเชิงกลยุทธ์ขั้นสูง	3(3-0-6)
6501102	กระบวนการวิจัยทางการบริหารเทคโนโลยีและนวัตกรรมขั้นสูง	3(2-2-5)
<b>รวม</b>		6 หน่วยกิต

ปีที่ 1 ภาคการศึกษาที่ 2		
รหัสวิชา	ชื่อวิชา	หน่วยกิต
6501103	การพยากรณ์เทคโนโลยีและแผนที่นำทาง	3(3-0-6)
6501104	สัมมนาวิจัยทางการบริหารเทคโนโลยีและนวัตกรรม	3(1-4-4)
	วิชาเลือก 1 รายวิชา	3(3-0-6)
<b>รวม</b>		9 หน่วยกิต

ปีที่ 2 ภาคการศึกษาที่ 1		
รหัสวิชา	ชื่อวิชา	หน่วยกิต
6501201	วิทยานิพนธ์	9 หน่วยกิต
	สอบวัดคุณสมบัติ (Qualifying Examination)	
รวม		9 หน่วยกิต

ปีที่ 2 ภาคการศึกษาที่ 2		
รหัสวิชา	ชื่อวิชา	หน่วยกิต
6501201	วิทยานิพนธ์	9 หน่วยกิต
รวม		9 หน่วยกิต

ปีที่ 3 ภาคการศึกษาที่ 1		
รหัสวิชา	ชื่อวิชา	หน่วยกิต
6501201	วิทยานิพนธ์	9 หน่วยกิต
รวม		9 หน่วยกิต

ปีที่ 3 ภาคการศึกษาที่ 2		
รหัสวิชา	ชื่อวิชา	หน่วยกิต
6501201	วิทยานิพนธ์	9 หน่วยกิต
รวม		9 หน่วยกิต

### 3.1.5 ความคาดหวังของผลลัพธ์การเรียนรู้เมื่อสิ้นปีการศึกษา

ชั้นปีที่	รายละเอียด
1	<ol style="list-style-type: none"> <li>1. เข้าใจหลักการการบริหารเทคโนโลยีและนวัตกรรมเชิงกลยุทธ์ขั้นสูง กระบวนวิธีวิจัยทางการบริหารเทคโนโลยีและนวัตกรรมขั้นสูง</li> <li>2. สามารถพยากรณ์และสร้างแผนที่นำทางด้านเทคโนโลยีและนวัตกรรมได้</li> <li>3. เข้าใจกระบวนการการบริหารโครงการเทคโนโลยีและนวัตกรรมทั้งในและต่างประเทศ</li> <li>4. สามารถวิจารณ์งานวิจัยทางการบริหารเทคโนโลยีและนวัตกรรมได้</li> <li>5. สามารถนำเสนอโครงร่างวิทยานิพนธ์ที่มีประสิทธิภาพ</li> </ol>
2	<ol style="list-style-type: none"> <li>1. สามารถคัดเลือกประเด็นปัญหาทางการบริหารเทคโนโลยีและนวัตกรรมที่น่าสนใจ เพื่อนำมาพัฒนาเป็นหัวข้อวิทยานิพนธ์ได้</li> <li>2. สามารถทำการทบทวนเอกสาร อันประกอบไปด้วยแนวคิด ทฤษฎีที่เกี่ยวข้อง ตลอดจนผลงานวิจัยที่เกี่ยวข้องกับหัวข้อวิทยานิพนธ์ได้</li> <li>3. สามารถเลือกใช้ระเบียบวิธีวิจัยที่เหมาะสมกับหัวข้อวิทยานิพนธ์</li> <li>4. สามารถเก็บรวบรวมข้อมูลในการวิจัยเพื่อให้ได้ผลลัพธ์หรือคำตอบในการวิจัยได้ถูกต้องตามระเบียบวิธีวิจัย</li> </ol>
3	<ol style="list-style-type: none"> <li>1. สามารถการสร้างเครื่องมือที่ใช้ในการวิจัยที่เหมาะสมกับหัวข้อวิทยานิพนธ์</li> <li>2. สามารถเก็บรวบรวมข้อมูล ที่มีความถูกต้อง เทียบตรง และเชื่อถือได้</li> <li>3. สามารถวิเคราะห์และสังเคราะห์ข้อมูลได้</li> <li>4. สามารถเขียนผลงานการวิจัยเพื่อรับการพิจารณาตีพิมพ์ในวารสารวิชาการที่ได้รับการยอมรับในสาขาวิชาการบริหารเทคโนโลยีและนวัตกรรม</li> <li>5. สามารถอภิปรายผลลัพธ์จากงานวิจัยที่ได้มาจากภาคสนาม โดยใช้แนวคิด และทฤษฎีที่ได้ศึกษา จากการทบทวนวรรณกรรม</li> <li>6. สามารถนำเสนอองค์ความรู้ใหม่ที่ได้จากงานวิจัย</li> <li>7. สามารถสอบปกป้องวิทยานิพนธ์ได้</li> </ol>

### 3.1.6 คำอธิบายรายวิชา

#### (1) หมวดวิชาเฉพาะด้าน

6501101 การบริหารเทคโนโลยีและนวัตกรรมเชิงกลยุทธ์ขั้นสูง 3(3-0-6)

#### Advanced Strategic Technology and Innovation Management

ความสำคัญและบทบาทของเทคโนโลยีและนวัตกรรมต่อการบริหารองค์กร วัฏจักรของเทคโนโลยีและนวัตกรรม กระบวนการสร้างนวัตกรรม กระบวนการบริหารเทคโนโลยีและนวัตกรรม การเลือก การจัดหา การใช้ การประเมิน การพัฒนาและการถ่ายทอดเทคโนโลยี กระบวนการสร้างสรรค์นวัตกรรมอย่างมีประสิทธิภาพ การบริหารความเสี่ยงทางเทคโนโลยีและนวัตกรรม การบูรณาการเทคโนโลยีและนวัตกรรมระหว่างศาสตร์ หลักการและเทคนิคการบริหารองค์กรเชิงกลยุทธ์ขั้นสูงด้านเทคโนโลยีและนวัตกรรมให้สามารถแข่งขันได้ในระดับนานาชาติ

Importance and roles of technology and innovation in organizational management; technology and innovation cycle; innovation building process; technology and innovation management process: technology selection, procurement, deployment, assessment, development, and technology transfer; processes of creating innovation effectively; risk management of technology and innovation; integration of technology and interdisciplinary innovations; principle and technique of advanced strategic organization management in terms of technology and innovation for international competition

6501102 กระบวนการวิจัยทางการบริหารเทคโนโลยีและนวัตกรรมขั้นสูง 3(2-2-5)

#### Advanced Research Methodology for Technology and Innovation Management

ปรัชญา แนวคิด และกระบวนการวิจัยเชิงปริมาณและเชิงคุณภาพขั้นสูง การกำหนดปัญหาและวัตถุประสงค์ของการวิจัย การทบทวนวรรณกรรม การสร้างกรอบแนวความคิด การออกแบบการวิจัย การสร้างมาตรวัด การพัฒนาเครื่องมือ การเก็บรวบรวมข้อมูล การวิเคราะห์และสังเคราะห์ข้อมูลโดยใช้สถิติขั้นสูง เช่น การประมาณค่าและการทดสอบสมมติฐาน การวิเคราะห์สหสัมพันธ์ การวิเคราะห์ความแปรปรวน การวิเคราะห์ถดถอยเชิงพหุ การวิเคราะห์เส้นทาง การวิเคราะห์องค์ประกอบ การวิเคราะห์แบบจำลองสมการโครงสร้าง เป็นต้น การใช้โปรแกรมคอมพิวเตอร์สำหรับการวิเคราะห์ข้อมูล การเขียนรายงานผลการวิจัยเชิงปริมาณและเชิงคุณภาพ และจริยธรรมของนักวิจัย

Philosophy, concepts and processes of advanced quantitative and qualitative research; defining problems and objectives of research; literature review; creating a

conceptual framework; research design; measuring tools development; data collection; analysis and synthesis of data by using advanced statistics, such as estimation and hypothesis testing, correlation analysis, analysis of variance, multiple regression analysis, path analysis, factor analysis, and analysis of structural equation models; use of computer program for data analysis; quantitative and qualitative research report writing; ethics of researchers

**6501103 การพยากรณ์เทคโนโลยีและแผนที่นำทาง 3(3-0-6)**

**Technology Forecasting and Roadmap**

หลักการ เทคนิคและเครื่องมือการพยากรณ์สถานการณ์อนาคต ผลกระทบของพลวัตระบบของเศรษฐกิจและสังคมที่มีต่อการพัฒนาเทคโนโลยีและนวัตกรรม การสร้างแผนที่นำทางเพื่อเพิ่มศักยภาพในการแข่งขันขององค์กร การใช้ระบบฐานข้อมูลขนาดใหญ่และปัญญาประดิษฐ์เพื่อการพยากรณ์อนาคตและสร้างแผนที่นำทาง การประเมินความถูกต้องของการพยากรณ์และแผนที่นำทาง

Principles, techniques and tools for future scenario forecasting; impact of economic and social system dynamic on technology and innovation development; road mapping for enhancing organizations' competitive potential; deployment of big data and artificial intelligence for forecasting and road mapping; forecasting and road mapping accuracy evaluation

**6501104 สัมมนาวิจัยทางการบริหารเทคโนโลยีและนวัตกรรม 3(1-4-4)**

**Research Seminar on Technology and Innovation Management**

การแลกเปลี่ยนเรียนรู้การบริหารโครงการเทคโนโลยีและนวัตกรรมทั้งในและต่างประเทศ การวิพากษ์วิจารณ์งานวิจัยทางการบริหารเทคโนโลยีและนวัตกรรม และการฝึกการนำเสนอโครงร่างวิทยานิพนธ์ที่มีประสิทธิภาพ

Learning and discussion on domestic and international technology and innovation projects management; criticism of research in technology and innovation management; training on effective presentation of dissertation proposal

**6501105 การจัดการความรู้เพื่อองค์กรนวัตกรรม 3(3-0-6)**

**Knowledge Management for Innovative Organization**

แนวคิดของการจัดการความรู้ กระบวนการจัดการความรู้ บทบาทของการจัดการความรู้ในองค์กร เทคโนโลยีสำหรับการจัดการความรู้ในองค์กร การวิเคราะห์และการสังเคราะห์ระบบการจัดการ



องค์ความรู้ การประยุกต์ใช้การจัดการองค์ความรู้ในกระบวนการบริหารองค์กร กลยุทธ์การพัฒนางค์กรให้เป็นองค์กรแห่งการเรียนรู้และนวัตกรรม

The concept of knowledge management; knowledge management process; role of knowledge management in the organization; technology for knowledge management in the organization; analysis and synthesis of knowledge management systems; application of knowledge management to the organization management process; strategies of developing organization for learning and innovation

**6501106 ภาวะผู้นำการบริหารการเปลี่ยนแปลงทางเทคโนโลยีและนวัตกรรมขั้นสูง 3(3-0-6)**  
**Advanced Leadership of Management for Technology and Innovation Change**

บทบาทของผู้นำต่อการเปลี่ยนแปลงองค์กรในยุคดิจิทัล การวิเคราะห์และสังเคราะห์การเปลี่ยนแปลงทางเทคโนโลยีและนวัตกรรมต่อสภาพแวดล้อมขององค์กรและสังคม ผลกระทบของวัฒนธรรมองค์กรต่อการจัดการการเปลี่ยนแปลงในองค์กรสมัยใหม่ กลยุทธ์และเทคนิคการสร้างการยอมรับการเปลี่ยนแปลง เพื่อพัฒนาสู่การเป็นองค์กรแห่งการเรียนรู้ที่ยั่งยืน

Role of leaders for organizational change in the digital transformation era; analysis and synthesis of changes in technology and innovation on organization and social environment; effects of organizational culture on modern organization change management; strategies and techniques of change acceptance for sustainable learning organization

**6501107 เทคโนโลยีการบริหารคุณภาพและผลิตภาพขั้นสูง 3(3-0-6)**  
**Advanced Quality and Productivity Management Technology**

แนวคิดและปรัชญาด้านคุณภาพและผลิตภาพ การวัดผลิตภาพ เครื่องมือและเทคนิคในการวางแผน ควบคุม และปรับปรุงคุณภาพ แนวทางการวิเคราะห์ สังเคราะห์ และปรับปรุงการเพิ่มผลิตภาพ การจัดการกระบวนการ การออกแบบทางคุณภาพ การประกันคุณภาพ การบริหารคุณภาพทั่วทั้งองค์กร และเทคโนโลยีการบริหารคุณภาพสมัยใหม่

Concepts and philosophy of quality and productivity; productivity measurement; tools and techniques for planning, controlling and improving quality; approach to the analysis, synthesis and improvement of productivity increase, process management, quality design; quality assurance; total quality management; modern quality management technology

**6501108 การบริหารการถ่ายทอดเทคโนโลยี 3(3-0-6)**

**Technology Transfer Management**

แนวคิดของการถ่ายทอดเทคโนโลยี กระบวนการถ่ายทอดเทคโนโลยี การจัดการทรัพย์สินทางปัญญา กฎหมายที่เกี่ยวข้อง การแสวงหาและถ่ายทอดเทคโนโลยีจากต่างประเทศ การถ่ายโอนนวัตกรรมเพื่อนำไปสู่การจัดการทรัพย์สินทางปัญญา การใช้ประโยชน์ทรัพย์สินทางปัญญาในเชิงพาณิชย์

Concepts of technology transfer; technology transfer process; intellectual property management; related laws; seeking and transferring technology from other countries; transferring innovation as leading to intellectual property management; commercial intellectual property utilization

**6501109 หัวข้อศึกษาพิเศษทางการบริหารเทคโนโลยีและนวัตกรรมขั้นสูง 3(3-0-6)**

**Special Topics on Advanced Technology and Innovation Management**

การศึกษาเฉพาะทาง ซึ่งเป็นกรณีศึกษาด้านการบริหารเทคโนโลยีและนวัตกรรมในองค์กร การนำเครื่องมือ ทฤษฎี เทคนิคที่ทันสมัย มาใช้ในการแก้ปัญหาทางการบริหารเทคโนโลยีและนวัตกรรมตามการเปลี่ยนแปลง โดยคณะกรรมการบริหารหลักสูตรเป็นผู้กำหนดและเห็นชอบ

Specialization which is a case study in the management of technology and innovation in the organization; applying tools, theories, modern techniques to solve problems in technology and innovation management according to changes on basis of program committee' approval

**(2) หมวดวิชาวิทยานิพนธ์**

**6501201 วิทยานิพนธ์ 36 หน่วยกิต**

**Dissertation**

ปฏิบัติการเลือกประเด็นทางการบริหารเทคโนโลยีและนวัตกรรมที่น่าสนใจ เพื่อนำมาพัฒนาเป็นหัวข้อวิทยานิพนธ์ การทบทวนเอกสารและงานวิจัยที่เกี่ยวข้อง การเลือกใช้ระเบียบวิธีวิจัย การสอบเค้าโครงวิทยานิพนธ์ การสร้างเครื่องมือที่ใช้ในการวิจัย การเก็บรวบรวมข้อมูล การวิเคราะห์ สังเคราะห์ข้อมูล การอภิปรายผลการวิจัย การเขียนบทความวิจัยเพื่อตีพิมพ์เผยแพร่ การเขียนวิทยานิพนธ์ฉบับสมบูรณ์ การสอบป้องกันวิทยานิพนธ์ การจัดพิมพ์เป็นรูปเล่มวิทยานิพนธ์

Practice in selection of interesting technology and innovation management issues to develop into a dissertation topic; review of related documents and research; selection of research methodologies; dissertation proposal examination; creating research

tools; data collection, analysis, synthesis of data; discussion of research results; writing research paper for publications; complete dissertation writing; dissertation defense examination; the publication of the dissertation

### 3.2 ชื่อ - สกุล เลขบัตรประจำตัวประชาชน ตำแหน่ง และคุณวุฒิของอาจารย์

#### 3.2.1. อาจารย์ประจำหลักสูตร

ที่	ชื่อ - สกุล เลขประจำตัวประชาชน	ตำแหน่ง ทาง วิชาการ	คุณวุฒิการศึกษา	สถาบันและปีพ.ศ. ที่สำเร็จการศึกษา
1	นายพงศ์ ทรดาล 3-1005-XXXXX-XX-X	รอง ศาสตราจารย์ (บริหารธุรกิจ 6802 อนุสาขาวิชา การจัดการ 680201)	Ph.D. (Industrial Technology) M.A. Ed (Education Administration) M.S. (Industrial Education) ค.บ. (อุตสาหกรรมศิลป์)	Kent State University U.S.A, 2530 The University of Akron U.S.A, 2530 Bemidji State University U.S.A, 2522 วิทยาลัยครูพระนคร, 2517
2	นางสาวกิตติรัตน์ ฐานสุวรรณศรี 3-1021-XXXXX-XX-X	ผู้ช่วย ศาสตราจารย์ (คหกรรม ศาสตร์ 9156)	ปร.ด. (การจัดการ เทคโนโลยี) ศษ.ม. (บริหาร การศึกษา) ค.บ. (คหกรรม ศาสตร์)	มหาวิทยาลัยราชภัฏบ้านสมเด็จ เจ้าพระยา, 2554 มหาวิทยาลัยสุโขทัยธรรมมาธิราช, 2542 วิทยาลัยครูธนบุรี, 2524
3	นางศิริกาญจน์ โพธิ์เขียว 3-5019-XXXXX-XX-X	อาจารย์	ปร.ด. (การจัดการ เทคโนโลยี) อ.ม. (บรรณารักษ ศาสตร์และสารนิเทศ ศาสตร์) ศศ.บ. (บรรณารักษ ศาสตร์)	มหาวิทยาลัยราชภัฏบ้านสมเด็จ เจ้าพระยา, 2555 จุฬาลงกรณ์มหาวิทยาลัย, 2539 มหาวิทยาลัยเชียงใหม่, 2528
4	นายอนุกุล สารวงค์ 3-2403-XXXXX-XX-X	ผู้ช่วย ศาสตราจารย์ (การศึกษา)	ปร.ด. (การจัดการ เทคโนโลยี) กศ.ม. (อุตสาหกรรม)	มหาวิทยาลัยราชภัฏบ้านสมเด็จ เจ้าพระยา, 2555 มหาวิทยาลัยศรีนครินทรวิโรฒ

ที่	ชื่อ - สกุล เลขประจำตัวประชาชน	ตำแหน่ง ทาง วิชาการ	คุณวุฒิการศึกษา	สถาบันและปีพ.ศ. ที่สำเร็จการศึกษา
		6501 อนุสาขาวิชา อุตสาหกรรม ศึกษา 650176)	ศึกษา) บธ.บ. (การจัดการ อุตสาหกรรม)	ประสานมิตร, 2541 มหาวิทยาลัยสยาม, 2538
5	นายณัฐดนัย สิงห์คสิวรรณ 3-1009-XXXXX-XX-X	ผู้ช่วย ศาสตราจารย์ (เทคโนโลยี การจัดการ 1807 อนุสาขาวิชา เทคโนโลยี การจัดการ นวัตกรรม 180703)	ปร.ด. (การจัดการ เทคโนโลยี) วท.ม.(วิทยาศาสตร์รังสี) อส.บ. (วิศวกรรม อิเล็กทรอนิกส์)	มหาวิทยาลัยราชภัฏบ้านสมเด็จ เจ้าพระยา, 2556 มหาวิทยาลัยมหิดล, 2544 มหาวิทยาลัยสยาม, 2539
6	นายคณกร สว่างเจริญ 3-5399-XXXXX-XX-X	อาจารย์	ปร.ด. (การจัดการ เทคโนโลยี) วท.ม. (เทคโนโลยี สารสนเทศ) วท.บ. (วิทยาการ คอมพิวเตอร์)	มหาวิทยาลัยราชภัฏบ้านสมเด็จ เจ้าพระยา, 2556 มหาวิทยาลัยนเรศวร, 2546 สถาบันราชภัฏอุตรดิตถ์, 2542
7	นายสวัสดิ์ ทองสิน 3-8012-XXXXX-XX-X	ผู้ช่วย ศาสตราจารย์ (การศึกษา 6501 อนุสาขาวิชา อุตสาหกรรม ศึกษา 650176)	ปร.ด. (การจัดการ เทคโนโลยี) ค.ม. (เทคโนโลยี อุตสาหกรรม) ค.บ.(อุตสาหกรรมศิลป์)	มหาวิทยาลัยราชภัฏพระนคร, 2554 มหาวิทยาลัยราชภัฏพระนคร, 2545 สถาบันราชภัฏสวนสุนันทา, 2537

ที่	ชื่อ - สกุล เลขประจำตัวประชาชน	ตำแหน่ง ทาง วิชาการ	คุณวุฒิการศึกษา	สถาบันและปีพ.ศ. ที่สำเร็จการศึกษา
8	นายทัศนัย กীরติรัตน์ 3-9304-XXXXX-XX-X	ผู้ช่วย ศาสตราจารย์ (การศึกษา 6501 อนุสาขาวิชา การสอน คณิตศาสตร์ 650121)	ปร.ด. (การจัดการ เทคโนโลยี) ศษ.ม. (จิตวิทยา การศึกษา) วท.บ. (ศึกษาศาสตร์ เอกคณิตศาสตร์)	มหาวิทยาลัยราชภัฏบ้านสมเด็จ เจ้าพระยา, 2553 มหาวิทยาลัยสงขลานครินทร์ วิทยาเขตปัตตานี, 2534 มหาวิทยาลัยสงขลานครินทร์ วิทยาเขตปัตตานี, 2526
9	นายนิธิศ ปุณณกรภัทร์ 3-1021-XXXXX-XX-X	ผู้ช่วย ศาสตราจารย์ (วิศวกรรม อุตสาหกรรม 1109 อนุสาขาวิชา วิศวกรรม อุตสาหกรรม และโลจิสติกส์ 110902)	วท.ด. (เทคโนโลยี อุตสาหกรรม) วท.ม. (การจัดการโซ่ อุปทานแบบบูรณาการ) ค.บ.(อุตสาหกรรมศิลป์)	มหาวิทยาลัยกรุงเทพธนบุรี, 2561 มหาวิทยาลัยธุรกิจบัณฑิต, 2551 สถาบันราชภัฏบ้านสมเด็จ เจ้าพระยา, 2545
10	นางอัจฉรา ผ่องพิทยา 3-6701-XXXXX-XX-X	อาจารย์	ศศ.ด. (อาชีวศึกษา) กศ.ม. (ธุรกิจศึกษา) บช.บ. (การบัญชี)	มหาวิทยาลัยเกษตรศาสตร์, 2554 มหาวิทยาลัยศรีนครินทรวิโรฒ ประสานมิตร, 2538 มหาวิทยาลัยเชียงใหม่, 2528

หมายเหตุ ประวัติ ผลงานทางวิชาการ และภาระงานสอน ดูที่ภาคผนวก ข

## 3.2.2 อาจารย์ประจำ

ที่	ชื่อ - สกุล เลขประจำตัวประชาชน	ตำแหน่ง ทาง วิชาการ	คุณวุฒิการศึกษา	สถาบันและปีพ.ศ. ที่สำเร็จการศึกษา
1	นายพงศ์ หรดาล 3-1005-XXXXX-XX-X	รอง ศาสตราจารย์ (บริหารธุรกิจ 6802 อนุสาขาวิชา การจัดการ 680201)	Ph.D. (Industrial Technology) M.A. Ed (Education Administration) M.S. (Industrial Education) ค.บ. (อุตสาหกรรมศิลป์)	Kent State University U.S.A, 2530 The University of Akron U.S.A, 2530 Bemidji State University U.S.A, 2522 วิทยาลัยครูพระนคร, 2517
2	นางสาวกิตติรัตน์ ฐานสุวรรณศรี 3-1021-XXXXX-XX-X	ผู้ช่วย ศาสตราจารย์ (คหกรรม ศาสตร์ 9156)	ปร.ด. (การจัดการ เทคโนโลยี) ศษ.ม. (บริหาร การศึกษา) ค.บ. (คหกรรม ศาสตร์)	มหาวิทยาลัยราชภัฏบ้านสมเด็จ เจ้าพระยา, 2554 มหาวิทยาลัยสุโขทัยธรรมมาธิราช, 2542 วิทยาลัยครูธนบุรี, 2524
3	นางศิริกาญจน์ โพธิ์เขียว 3-5019-XXXXX-XX-X	อาจารย์	ปร.ด. (การจัดการ เทคโนโลยี) อ.ม. (บรรณารักษ ศาสตร์และสารนิเทศ ศาสตร์) ศศ.บ. (บรรณารักษ ศาสตร์)	มหาวิทยาลัยราชภัฏบ้านสมเด็จ เจ้าพระยา, 2555 จุฬาลงกรณ์มหาวิทยาลัย, 2539 มหาวิทยาลัยเชียงใหม่, 2528
4	นายอนุกุล สารวงค์ 3-2403-XXXXX-XX-X	ผู้ช่วย ศาสตราจารย์ (การศึกษา 6501 อนุสาขาวิชา อุตสาหกรรม ศึกษา 650176)	ปร.ด. (การจัดการ เทคโนโลยี) กศ.ม. (อุตสาหกรรม ศึกษา) บธ.บ. (การจัดการ อุตสาหกรรม)	มหาวิทยาลัยราชภัฏบ้านสมเด็จ เจ้าพระยา, 2555 มหาวิทยาลัยศรีนครินทรวิโรฒ ประสานมิตร, 2541 มหาวิทยาลัยสยาม, 2538

ที่	ชื่อ - สกุล เลขประจำตัวประชาชน	ตำแหน่ง ทาง วิชาการ	คุณวุฒิการศึกษา	สถาบันและปีพ.ศ. ที่สำเร็จการศึกษา
5	นายณัฐดนัย สิงห์คลีวรรณ 3-1009-XXXXX-XX-X	ผู้ช่วย ศาสตราจารย์ (เทคโนโลยี การจัดการ 1807 อนุสาขาวิชา เทคโนโลยี การจัดการ นวัตกรรม 180703)	ปร.ด. (การจัดการ เทคโนโลยี) วท.ม.(วิทยาศาสตร์รังสี) อส.บ. (วิศวกรรม อิเล็กทรอนิกส์)	มหาวิทยาลัยราชภัฏบ้านสมเด็จ เจ้าพระยา, 2556 มหาวิทยาลัยมหิดล, 2544 มหาวิทยาลัยสยาม, 2539
6	นายคณกร สว่างเจริญ 3-5399-XXXXX-XX-X	อาจารย์	ปร.ด. (การจัดการ เทคโนโลยี) วท.ม. (เทคโนโลยี สารสนเทศ) วท.บ. (วิทยาการ คอมพิวเตอร์)	มหาวิทยาลัยราชภัฏบ้านสมเด็จ เจ้าพระยา, 2556 มหาวิทยาลัยนเรศวร, 2546 สถาบันราชภัฏอุตรดิตถ์, 2542
7	นายสวัสดิ์ ทองสิน 3-8012-XXXXX-XX-X	ผู้ช่วย ศาสตราจารย์ (การศึกษา 6501 อนุสาขาวิชา อุตสาหกรรม ศึกษา 650176)	ปร.ด. (การจัดการ เทคโนโลยี) ค.ม. (เทคโนโลยี อุตสาหกรรม) ค.บ.(อุตสาหกรรมศิลป์)	มหาวิทยาลัยราชภัฏพระนคร, 2554 มหาวิทยาลัยราชภัฏพระนคร, 2545 สถาบันราชภัฏสวนสุนันทา, 2537
8	นายทัศนัย กิรดิรัตน์นะ 3-9304-XXXXX-XX-X	ผู้ช่วย ศาสตราจารย์ (การศึกษา 6501)	ปร.ด. (การจัดการ เทคโนโลยี) ศษ.ม. (จิตวิทยา การศึกษา)	มหาวิทยาลัยราชภัฏบ้านสมเด็จ เจ้าพระยา, 2553 มหาวิทยาลัยสงขลานครินทร์ ปัตตานี, 2534

ที่	ชื่อ - สกุล เลขประจำตัวประชาชน	ตำแหน่ง ทาง วิชาการ	คุณวุฒิการศึกษา	สถาบันและปีพ.ศ. ที่สำเร็จการศึกษา
		อนุสาขาวิชา การสอน คณิตศาสตร์ 650121)	วท.บ. (ศึกษาศาสตร์ เอกคณิตศาสตร์)	มหาวิทยาลัยสงขลานครินทร์ ปัตตานี, 2526
9	นายนิธิศ ปุณธนกรภัทร์ 3-1021-XXXXX-XX-X	ผู้ช่วย ศาสตราจารย์ (วิศวกรรม อุตสาหกรรม 1109 อนุสาขาวิชา วิศวกรรม อุตสาหกรรม และโลจิสติกส์ 110902)	วท.ด. (เทคโนโลยี อุตสาหกรรม) วท.ม. (การจัดการโซ่ อุปทานแบบบูรณาการ) ค.บ. (อุตสาหกรรม ศิลป์)	มหาวิทยาลัยกรุงเทพธนบุรี, 2561 มหาวิทยาลัยธุรกิจบัณฑิต, 2551 สถาบันราชภัฏบ้านสมเด็จ เจ้าพระยา, 2545
10	นางอัจฉรา ผ่องพิทยา 3-6701-XXXXX-XX-X	อาจารย์	ศศ.ด. (อาชีวศึกษา) กศ.ม. (ธุรกิจศึกษา) บช.บ. (การบัญชี)	มหาวิทยาลัยเกษตรศาสตร์, 2554 มหาวิทยาลัยศรีนครินทรวิโรฒ ประสานมิตร, 2538 มหาวิทยาลัยเชียงใหม่, 2528

หมายเหตุ ประวัติ ผลงานทางวิชาการ และภาระงานสอน ดูที่ภาคผนวก ค



## 3.2.3 อาจารย์พิเศษ

ที่	ชื่อ - สกุล เลขประจำตัวประชาชน	ตำแหน่งทาง วิชาการ	คุณวุฒิการศึกษา	สถาบันและปีพ.ศ. ที่สำเร็จการศึกษา
1	นายสมบัติ ทีฆทรัพย์ 3-1005-XXXXX-XX-X	รอง ศาสตราจารย์ (วิศวกรรม เครื่องกล 1110)	Dr.Ing (Ginie d’Agricole)  MS.ME. (Mechanical Engineering) BS.ME. (Mechanical Engineering)	Institut National Polytechnique de Toulouse, France, 2526 University of the Philippines, 2518 Mapua Institute of Technology, Philippines, 2515
2	นายวิชัย แหวนเพชร 3-1206-XXXXX-XX-X	รอง ศาสตราจารย์ (การศึกษา 6501 อนุสาขาวิชา อุตสาหกรรม ศึกษา 650176)	Ed.D. (Industrial Education Management) M.A. (Industrial Education) กศ.บ. (อุตสาหกรรม ศิลป์)	Technological University of the Philippines, 2525 Technological University of the Philippines, 2522 วิทยาลัยวิชาการศึกษา พระนคร, 2516

หมายเหตุ ประวัติ ผลงานทางวิชาการ และภาระงานสอน ดูที่ภาคผนวก ง

## 4. องค์ประกอบเกี่ยวกับประสบการณ์ภาคสนาม(ถ้ามี)

## 4.1 มาตรฐานผลการเรียนรู้ของประสบการณ์ภาคสนาม

ไม่มี

## 4.2 ช่วงเวลา

ไม่มี

## 4.3 การจัดเวลาและตารางสอน

ไม่มี

## 5. ข้อกำหนดเกี่ยวกับการทำโครงการหรืองานวิจัย

### 5.1 รายวิชา หมวดวิชาวิทยานิพนธ์

#### 5.1.1 คำอธิบายโดยย่อ

การทำวิทยานิพนธ์ เป็นการทำวิจัยเพื่อความก้าวหน้าทางวิชาการในสาขาวิชาการบริหารเทคโนโลยีและนวัตกรรมภายใต้การดูแลของอาจารย์ที่ปรึกษาวิทยานิพนธ์ ซึ่งมีหน้าที่ให้คำปรึกษาและควบคุมการทำวิทยานิพนธ์เป็นรายบุคคลจนแล้วเสร็จ พร้อมการนำผลการวิจัยมาเรียบเรียงเป็นวิทยานิพนธ์ ตลอดจนการนำเสนอผลงานวิทยานิพนธ์ด้วยวิธีการสอบปากเปล่าในชั้นสุดท้ายโดยคณะกรรมการที่มหาวิทยาลัยแต่งตั้ง และผลงานวิทยานิพนธ์จะต้องได้รับการตีพิมพ์ หรืออย่างน้อยดำเนินการให้ผลงานหรือส่วนหนึ่งของผลงานได้รับการยอมรับให้ตีพิมพ์ในวารสารวิชาการระดับชาติ/นานาชาติที่ได้มาตรฐานและเป็นที่ยอมรับในวงวิชาการวิชาชีพ หรือสิ่งพิมพ์ทางวิชาการ

#### 5.1.2 มาตรฐานผลการเรียนรู้

นักศึกษามีศักยภาพในการเรียนรู้ด้วยตัวเอง สามารถคิดและวิเคราะห์ปัญหาอย่างเป็นระบบและมีหลักการ มีทักษะการวิจัย สามารถประยุกต์ใช้ศาสตร์ทางด้านการบริหารเทคโนโลยีและนวัตกรรมในการทำวิทยานิพนธ์ และมีผลการเรียนรู้ตามมาตรฐานผลการเรียนรู้ทั้ง 5 ด้าน

#### 5.1.3 ช่วงเวลา

การทำวิทยานิพนธ์ เริ่มลงทะเบียนตั้งแต่ภาคการศึกษาที่ 1 ของปีการศึกษาที่ 2 เป็นต้นไป

#### 5.1.4 จำนวนหน่วยกิต

การทำวิทยานิพนธ์ 36 หน่วยกิต

#### 5.1.5 การเตรียมการ

กำหนดให้มีระบบคณะกรรมการ และอาจารย์ที่ปรึกษาหลักและอาจารย์ที่ปรึกษาร่วม จัดคาบเวลาเข้าพบอาจารย์ที่ปรึกษา จัดทำบันทึกการให้คำปรึกษา และกำหนดให้มีการเตรียมความพร้อมก่อนการทำวิทยานิพนธ์ โดยการศึกษางานวิจัยที่เคยมีมาก่อน

#### 5.1.6 กระบวนการประเมินผล

การประเมิน มีการดำเนินการดังต่อไปนี้

1) ประเมินการสอบเค้าโครงวิทยานิพนธ์ โดยนักศึกษาต้องได้รับความเห็นชอบจากอาจารย์ที่ปรึกษาหลักและอาจารย์ที่ปรึกษาร่วม และยื่นสอบเมื่อลงทะเบียนรายวิชาวิทยานิพนธ์ และผ่านการสอบวัดคุณสมบัติแล้ว

2) ประเมินความก้าวหน้าการทำวิทยานิพนธ์ โดยอาจารย์ที่ปรึกษาหลักและอาจารย์ที่ปรึกษาร่วม จากการสังเกตพิจารณาผลงานและจากการรายงานด้วยวาจา

3) ประเมินการสอบวิทยานิพนธ์ โดยคณะกรรมการสอบวิทยานิพนธ์จำนวนไม่น้อยกว่า 5 คนที่มหาวิทยาลัยแต่งตั้ง ซึ่งนักศึกษาต้องได้รับความเห็นชอบจากอาจารย์ที่ปรึกษาหลักและอาจารย์ที่ปรึกษาร่วม และยื่นสอบวิทยานิพนธ์หลังการสอบเค้าโครงวิทยานิพนธ์อย่างน้อย 1 ภาคการศึกษา

4) ประเมินผลการทำงานของนักศึกษาในภาพรวม จากการติดตามการทำงาน ผลงานที่เกิดขึ้นในแต่ละขั้นตอน และรายงานโดยอาจารย์ที่ปรึกษาหลักและอาจารย์ที่ปรึกษาร่วม

## หมวดที่ 4 ผลการเรียนรู้ กลยุทธ์การสอนและการประเมินผล

### 1. การพัฒนาคุณลักษณะพิเศษของนักศึกษา

คุณลักษณะพิเศษ	กลยุทธ์หรือกิจกรรมของนักศึกษา
1. มีทักษะการเป็นผู้นำในการประยุกต์ใช้และสร้างสรรค์นวัตกรรม	1. ฝึกอบรมเชิงปฏิบัติการเรื่องการประยุกต์ใช้และสร้างสรรค์นวัตกรรม โดยเชิญวิทยากรให้การอบรมตามวัน เวลาที่เหมาะสม 2. ให้นักศึกษาจัดการจัดอบรมการประยุกต์ใช้และสร้างสรรค์นวัตกรรมโดยเป็นวิทยากรเองในหรือต่างประเทศ 3. พาไปศึกษาดูงาน อบรม เรียนรู้ ในประเทศหรือต่างประเทศตามวัน เวลาที่เหมาะสม
2. เรียนรู้วิจัยอย่างหลากหลาย พัฒนาทักษะวิจัย การแลกเปลี่ยนเรียนรู้ การคิดวิเคราะห์และนำเสนอ ผลงานวิจัยที่เกี่ยวข้อง	1. ฝึกอบรมเชิงปฏิบัติการเรื่องการทำวิจัยอย่างหลากหลาย การเขียนบทความวิจัยทั้งภาคภาษาไทยและภาษาอังกฤษโดยเชิญวิทยากรให้การอบรมตามวัน เวลาที่เหมาะสม 2. ให้นักศึกษาร่วมจัดเวทีการแลกเปลี่ยนเรียนรู้ งานวิจัยของตนเอง โดยนำเสนอในประเทศหรือต่างประเทศ

### 2. การพัฒนาผลการเรียนรู้ในแต่ละด้าน

#### 2.1 ด้านคุณธรรม จริยธรรม

ผลการเรียนรู้	กลยุทธ์การสอน	วิธีการวัดและประเมินผล
1) มีคุณธรรมจริยธรรม สามารถจัดการเกี่ยวกับปัญหาทางคุณธรรม จริยธรรมที่ซับซ้อนในบริบททางวิชาการหรือวิชาชีพ สามารถใช้ดุลยพินิจอย่างผู้รู้ เพื่อวินิจฉัยและแก้ไขปัญหาเชิงจริยธรรมได้อย่าง	1) สอดแทรกการให้คุณค่าทางคุณธรรมจริยธรรม ความซื่อสัตย์สุจริตในสถานการณ์ที่หลากหลายตามบริบทของรายวิชาในระหว่างการเรียนการสอนและการมอบหมายงาน	1) ประเมินจากการไม่ทุจริตในการสอบ และไม่คัดลอกผลงานจากผู้อื่น 2) ความตรงต่อเวลาในการเข้าชั้นเรียน และการส่งงานที่ได้รับมอบหมาย 3) ประเมินจากการปฏิบัติตาม

ผลการเรียนรู้	กลยุทธ์การสอน	วิธีการวัดและประเมินผล
<p>ถูกต้องและเหมาะสมกับบริบทสังคมด้วยหลักการที่มีเหตุผลและค่านิยมอันดีงาม</p> <p>2) มีความพากเพียร มานะ บากบั่นในการเรียนรู้ และการดำเนินชีวิตด้วยความซื่อสัตย์ สุจริต ยึดมั่นในจรรยาบรรณทางวิชาการและวิชาชีพ รวมถึงสามารถชี้ให้เห็นข้อบกพร่องของจรรยาบรรณที่ใช้อยู่ในปัจจุบันเพื่อทบทวนและแก้ไข</p> <p>3) มีวินัย ตรงต่อเวลา ตระหนักรู้ในการปฏิบัติตนให้มีระเบียบวินัย รับผิดชอบต่อตนเองและสังคม เคารพกฎระเบียบ และข้อบังคับต่างๆ ขององค์กรและสังคม</p> <p>4) มีภาวะความเป็นผู้นำ ในการส่งเสริมให้มีการประพฤติปฏิบัติตามหลักคุณธรรม จริยธรรม สามารถทำงานเป็นหมู่คณะ แก้ไขข้อขัดแย้งตามลำดับความสำคัญ เคารพสิทธิและรับฟังความคิดเห็นของผู้อื่น</p> <p>5) มีความสามารถในการวิเคราะห์ และประเมินผลกระทบจากการใช้ความรู้ในศาสตร์ทางวิชาชีพต่อบุคคล องค์กร สังคม และสิ่งแวดล้อม</p>	<p>2) จัดให้มีการปฐมนิเทศเพื่อแนะนำหลักสูตร สิทธิของการศึกษากฎระเบียบ และข้อบังคับ และแนวปฏิบัติต่าง ๆ ที่เกี่ยวข้อง</p> <p>3) จัดให้มีกิจกรรมกลุ่มในการเรียนการสอน</p> <p>4) ส่งเสริมนักศึกษาให้มีภาวะความเป็นผู้นำ การทำงานกลุ่มนั้น ต้องส่งเสริมให้รู้หน้าที่ของการเป็นผู้นำกลุ่ม และการเป็นสมาชิกกลุ่ม</p>	<p>กฎระเบียบวินัย และข้อบังคับต่างๆ</p> <p>4) ประเมินจากการเข้าร่วมกิจกรรมกลุ่ม</p> <p>5) สังเกตพฤติกรรมการแสดงออกในโอกาสต่างๆ</p>

## 2.2 ด้านความรู้

ผลการเรียนรู้	กลยุทธ์การสอน	วิธีการวัดและประเมินผล
<p>1) มีความรอบรู้ ความเข้าใจอย่างถ่องแท้ในองค์ความรู้ด้านเทคโนโลยีและนวัตกรรม และสามารถประยุกต์ใช้หลักการ แนวคิด ทฤษฎีที่เป็นรากฐาน และสาระในศาสตร์ทางวิชาชีพและศาสตร์ที่เกี่ยวข้อง ทั้งภาคทฤษฎีและปฏิบัติ</p> <p>2) มีความรู้ด้านเทคนิคการวิจัย และพัฒนาเพื่อสร้างองค์ความรู้ และนวัตกรรมต่าง ๆ ที่นำไปสู่การพัฒนาตนเอง สังคม และประเทศชาติ ที่สอดคล้องกับบริบทของความเปลี่ยนแปลงในศตวรรษที่ 21</p> <p>3) มีความสามารถบูรณาการความรู้ในศาสตร์ทางวิชาชีพกับความรู้ในศาสตร์อื่น ๆ ที่เกี่ยวข้องได้อย่างเหมาะสม</p> <p>4) มีความสามารถวิเคราะห์และแก้ไขปัญหาที่ซับซ้อนด้วยวิธีการที่เหมาะสม รวมถึงการประยุกต์ใช้กระบวนการวิจัย และเครื่องมือที่มีประสิทธิภาพได้อย่างเหมาะสม</p> <p>5) มีความสามารถใช้ความรู้และทักษะในศาสตร์ทางวิชาชีพในการประยุกต์แก้ไขปัญหาในงานจริงได้</p>	<p>1) จัดกระบวนการเรียนการสอนที่เน้นผู้เรียนเป็นสำคัญด้วยกระบวนการจัดการเรียนรู้ที่ผู้เรียนได้ลงมือกระทำ (active learning) ในแต่ละรายวิชาในรูปแบบต่าง ๆ เช่น วิธีสอนแบบกรณีศึกษา (case-based learning), การจัดการเรียนรู้โดยใช้ปัญหาเป็นฐาน (problem-based learning), การจัดการเรียนรู้แบบใช้โครงงานเป็นฐาน (project-based learning)</p> <p>2) จัดการเรียนการสอนที่เน้นให้ผู้เรียนได้ฝึกปฏิบัติจริงในสถานการณ์จำลองในชั้นเรียน สถานประกอบการและชุมชน</p> <p>3) จัดกิจกรรมเสริมหลักสูตรทางวิชาการและวิจัย</p>	<p>1) ประเมินความรู้โดยการสอบข้อเขียน สอบภาคปฏิบัติ การทำแบบฝึกหัด การทำรายงาน</p> <p>2) ประเมินกระบวนการ และการนำเสนอผลการศึกษาในรายวิชาที่มีการเรียนการสอนประกอบด้วย วิธีสอนแบบกรณีศึกษา (case-based learning), การจัดการเรียนรู้โดยใช้ปัญหาเป็นฐาน (problem-based learning), การจัดการเรียนรู้แบบใช้โครงงานเป็นฐาน (project-based learning)</p> <p>3) ประเมินการสอบความก้าวหน้าวิทยานิพนธ์ในแต่ละภาคการศึกษา</p> <p>4) ประเมินจากการอภิปรายแลกเปลี่ยนความรู้ในชั้นเรียน</p>

### 2.3 ด้านทักษะทางปัญญา

ผลการเรียนรู้	กลยุทธ์การสอน	วิธีการวัดและประเมินผล
<p>1) มีความสามารถในการคิดอย่างมีวิจักษณ์ญาณที่ดี สามารถวิเคราะห์และแก้ไขปัญหาได้อย่างสร้างสรรค์ท่ามกลางการเปลี่ยนแปลงทางด้านเทคโนโลยี เศรษฐกิจ และสังคม</p> <p>2) มีความคิดริเริ่มสร้างสรรค์ สามารถออกแบบและดำเนินโครงการวิจัยในเรื่องที่ซับซ้อน หรือเป็นผู้ร่วมสร้างสรรค์นวัตกรรมที่เกี่ยวข้องกับการพัฒนาองค์ความรู้ใหม่</p> <p>3) มีทักษะการปฏิบัติงานในวิชาชีพและการเป็นผู้ประกอบการ</p> <p>4) สามารถรวบรวมข้อมูลเพื่อการศึกษา วิเคราะห์ สังเคราะห์ และสรุปประเด็นปัญหาที่ซับซ้อนได้อย่างมีระบบ เพื่อการพัฒนาสร้างสรรค์ เรียนรู้ตลอดชีวิต และทันต่อการเปลี่ยนแปลงทางองค์ความรู้และเทคโนโลยีใหม่ๆ</p> <p>5) มีทักษะการสังเคราะห์ สามารถวิพากษ์ วิจักษณ์ผลงาน การวิจัย และเลือกใช้ทฤษฎีเพื่อพัฒนาความรู้ความเข้าใจที่สร้างสรรค์โดยบูรณาการแนวคิดต่างๆ พร้อมนำเสนอแนวทางการแก้ไขได้อย่างเป็นระบบ</p>	<p>1) จัดกระบวนการเรียนการสอนที่เน้นผู้เรียนเป็นสำคัญ เน้นให้นักศึกษาคิดวิเคราะห์ สังเคราะห์ แก้ไขปัญหา ส่งเสริมการอภิปรายกลุ่ม วิพากษ์วิจารณ์ แลกเปลี่ยนเรียนรู้ โดยมีข้อมูลเชิงประจักษ์ และมีเหตุผล ฝึกความคิดรวบยอด การสัมมนา การทำวิทยานิพนธ์</p> <p>2) จัดการเรียนการสอนที่เน้นให้ผู้เรียนได้ฝึกปฏิบัติจริงในชั้นเรียน สถานประกอบการและชุมชน</p> <p>3) จัดกิจกรรมเสริมหลักสูตรทางวิชาการและวิจัย</p> <p>4) จัดให้มีการวิเคราะห์กรณีศึกษาที่เกิดขึ้นจริงในสภาพแวดล้อมปัจจุบัน</p>	<p>1) การสอบข้อเขียน และคุณภาพผลงานที่ได้รับมอบหมาย</p> <p>2) ประเมินกระบวนการเรียนรู้ และการนำเสนอผลงานในรายวิชา</p> <p>3) ประเมินการสอบความก้าวหน้า และการสอบป้องกันวิทยานิพนธ์</p> <p>4) ความสามารถในการสรุปและการอภิปรายจากการเข้าร่วมกิจกรรมเสริมหลักสูตร</p>

## 2.4 ด้านทักษะความสัมพันธ์ระหว่างบุคคลและความรับผิดชอบ

ผลการเรียนรู้	กลยุทธ์การสอน	วิธีการวัดและประเมินผล
<p>1) มีภาวะผู้นำทางวิชาการหรือวิชาชีพ สามารถทำงานร่วมกับผู้อื่นได้ตามบทบาทที่ได้รับมอบหมาย สามารถปรับตัวให้เข้ากับสถานการณ์ ได้อย่างเหมาะสมตามวัฒนธรรมองค์กร</p> <p>2) มีความรับผิดชอบต่อตนเอง และสังคม สามารถวางแผนในการปรับปรุงตนเองและองค์กรได้อย่างมีประสิทธิภาพ ภายใต้การเปลี่ยนแปลงทางเทคโนโลยีและนวัตกรรม</p> <p>3) อารมณ์รักความเป็นไทย ภายใต้กระแสโลกาภิวัตน์ และการพัฒนาทางเทคโนโลยีและนวัตกรรม</p> <p>4) มีทักษะการสื่อสารกับกลุ่มคนที่หลากหลาย มีปฏิสัมพันธ์ในกิจกรรมกลุ่มอย่างสร้างสรรค์ และสามารถใช้ความรู้ในสาขาวิชาชีพมาสื่อสารต่อสังคมได้ในประเด็นที่เหมาะสม</p> <p>5) มีความกล้าและความเชื่อมั่นในการแสดงความคิดเห็น วิพากษ์วิจารณ์ทางวิชาการและวิชาชีพ รวมทั้งการยอมรับความเห็นต่างได้อย่างสร้างสรรค์</p>	<p>1) จัดกระบวนการเรียนการสอนที่เน้นการจัดกิจกรรมกลุ่มที่สามารถหมุนเวียนบทบาทในการทำงาน กลุ่มทั้งเป็นผู้นำและผู้ตาม</p> <p>2) ส่งเสริมให้นักศึกษาเรียนรู้ทักษะในการประสานงานตามบริบทของงานที่ได้รับมอบหมาย</p> <p>3) ส่งเสริมให้อาจารย์และนักศึกษาได้มีการพบปะพูดคุยและให้คำปรึกษาต่าง ๆ ในกระบวนการเรียนการสอนและงานต่าง ๆ</p> <p>4) บูรณาการการเรียนการสอน การวิจัย และการบริการวิชาการในชุมชนและสถานประกอบการ</p>	<p>1) ประเมินจากกระบวนการกลุ่มและความสำเร็จของงานที่ได้รับมอบหมายอย่างมีประสิทธิภาพ</p> <p>2) ประเมินการมีส่วนร่วมในการทำกิจกรรมกลุ่มอย่างสร้างสรรค์และความพึงพอใจของชุมชนและสถานประกอบการ</p> <p>3) ประเมินพฤติกรรมภาวการณ์เป็นผู้นำและผู้ตามที่ดี</p>



## 2.5. ด้านทักษะการวิเคราะห์สื่อสารและการใช้เทคโนโลยี

ผลการเรียนรู้	กลยุทธ์การสอน	วิธีการวัดและประเมินผล
<p>1) มีทักษะการคิดวิเคราะห์ สังเคราะห์ และเลือกใช้วิธีการ คณิตศาสตร์และสถิติประยุกต์ขั้นสูง ทั้งเชิงปริมาณและเชิงคุณภาพได้อย่างถูกต้องและเหมาะสม</p> <p>2) มีทักษะการสื่อสารด้านการฟัง การพูด การอ่าน และการเขียนทั้ง ภาษาไทยและภาษาอังกฤษได้อย่างมีประสิทธิภาพ สามารถนำเสนอ ผลงานทางวิชาการทั้งในรูปแบบที่เป็นทางการและไม่เป็นทางการผ่าน สื่อสิ่งพิมพ์ทางวิชาการและวิชาชีพ โดยประยุกต์ใช้เทคโนโลยีและ นวัตกรรมได้อย่างเหมาะสม</p> <p>3) มีทักษะการประยุกต์ใช้ เทคโนโลยีสารสนเทศในการเรียนรู้ และติดตามความก้าวหน้าทาง ศาสตร์เฉพาะทาง และสถานการณ์ ต่างๆที่เกี่ยวข้องได้อย่างเหมาะสม และมีประสิทธิภาพ</p> <p>4) มีทักษะในการใช้คอมพิวเตอร์ หรือโปรแกรมคอมพิวเตอร์ขั้นสูง หรือเครื่องมือที่จำเป็นที่มีอยู่ใน ปัจจุบันในการวิเคราะห์ประเด็น ต่างๆ ที่เกี่ยวกับศาสตร์ทางวิชาชีพ</p>	<p>1) จัดให้มีเนื้อหาการสอนที่เน้นให้ มีการวิเคราะห์ สังเคราะห์ข้อมูล สถิติเชิงปริมาณและเชิงคุณภาพ</p> <p>2) กำหนดรายวิชา และจัดการ กระบวนการเรียนให้นักศึกษามี การสืบค้นข้อมูลโดยใช้เทคโนโลยี สารสนเทศ และกำหนดให้มี การอ่านบทความวิจัยและตำรา ภาษาอังกฤษ</p> <p>3) กำหนดให้มีการนำเสนองานใน ชั้นเรียนและการเผยแพร่ผลงาน ทางวิชาการผ่านการประชุม สัมมนาทางวิชาการที่มีมาตรฐาน</p>	<p>1) ประเมินจากความสำเร็จของงาน และความถูกต้องทางวิชาการ</p> <p>2) ประเมินทักษะการใช้สารสนเทศ การคำนวณ การวิเคราะห์ข้อมูล อย่างถูกต้องและเหมาะสม</p> <p>3) ประเมินจากการสอบข้อเขียน และการนำเสนอผลงานทางวิชาการ</p>

### 3. มาตรฐานการเรียนรู้และแผนที่แสดงการกระจายความรับผิดชอบมาตรฐานผลการเรียนรู้

#### 1) ด้านคุณธรรม จริยธรรม

1.1) มีคุณธรรมจริยธรรม สามารถจัดการเกี่ยวกับปัญหาทางคุณธรรม จริยธรรมที่ซับซ้อนในบริบททางวิชาการหรือวิชาชีพ สามารถใช้ดุลยพินิจอย่างผู้รู้ เพื่อวินิจฉัยและแก้ไขปัญหาเชิงจริยธรรมได้อย่างถูกต้องและเหมาะสมกับบริบทสังคมด้วยหลักการที่มีเหตุผลและค่านิยมอันดีงาม

1.2) มีความ پاکเพียร มานะ บากบั่นในการเรียนรู้ และการดำเนินชีวิต ด้วยความซื่อสัตย์สุจริต ยึดมั่นในจรรยาบรรณทางวิชาการและวิชาชีพ รวมถึงสามารถชี้ให้เห็นข้อบกพร่องของจรรยาบรรณที่ใช้อยู่ในปัจจุบันเพื่อทบทวนและแก้ไข

1.3) มีวินัย ตรงต่อเวลา ตระหนักรู้ในการปฏิบัติตนให้มีระเบียบวินัย รับผิดชอบต่อตนเองและสังคม เคารพกฎระเบียบ และข้อบังคับต่างๆ ขององค์กรและสังคม

1.4) มีภาวะความเป็นผู้นำ ในการส่งเสริมให้มีการประพฤติปฏิบัติตามหลักคุณธรรม จริยธรรม สามารถทำงานเป็นหมู่คณะ แก้ไขข้อขัดแย้งตามลำดับความสำคัญ เคารพสิทธิและรับฟังความคิดเห็นของผู้อื่น

1.5) มีความสามารถในการวิเคราะห์ และประเมินผลกระทบจากการใช้ความรู้ในศาสตร์ทางวิชาชีพต่อบุคคล องค์กร สังคม และสิ่งแวดล้อม

#### 2) ด้านความรู้

2.1) มีความรอบรู้ ความเข้าใจอย่างถ่องแท้ในองค์ความรู้ด้านเทคโนโลยีและนวัตกรรม และสามารถประยุกต์ใช้หลักการ แนวคิด ทฤษฎีที่เป็นรากฐาน และสาระในศาสตร์ทางวิชาชีพและศาสตร์ที่เกี่ยวข้องทั้งภาคทฤษฎีและปฏิบัติ

2.2) มีความรู้ด้านเทคนิคการวิจัยและพัฒนาเพื่อสร้างองค์ความรู้ และนวัตกรรมต่าง ๆ ที่นำไปสู่การพัฒนาตนเอง สังคม และประเทศชาติ ที่สอดคล้องกับบริบทของความเปลี่ยนแปลงในศตวรรษที่ 21

2.3) มีความสามารถบูรณาการความรู้ในศาสตร์ทางวิชาชีพกับความรู้ในศาสตร์อื่น ๆ ที่เกี่ยวข้องได้อย่างเหมาะสม

2.4) มีความสามารถวิเคราะห์และแก้ไขปัญหาที่ซับซ้อนด้วยวิธีการที่เหมาะสม รวมถึงการประยุกต์ใช้กระบวนการวิจัย และเครื่องมือที่มีประสิทธิภาพได้อย่างเหมาะสม

2.5) มีความสามารถใช้ความรู้ และทักษะในศาสตร์ทางวิชาชีพในการประยุกต์แก้ไขปัญหาในงานจริงได้

#### 3) ด้านทักษะทางปัญญา

3.1) มีความสามารถในการคิดอย่างมีวิจารณญาณที่ดี สามารถวิเคราะห์ และแก้ไขปัญหาได้อย่างสร้างสรรค์ ท่ามกลางการเปลี่ยนแปลงทางด้านเทคโนโลยี เศรษฐกิจ และสังคม

3.2) มีความคิดริเริ่มสร้างสรรค์ สามารถออกแบบและดำเนินโครงการวิจัยในเรื่องที่ซับซ้อน หรือเป็นผู้ร่วมสร้างสรรค์นวัตกรรมที่เกี่ยวกับการพัฒนาองค์ความรู้ใหม่

3.3) มีทักษะการปฏิบัติงานในวิชาชีพและการเป็นผู้ประกอบการ

3.4) สามารถรวบรวมข้อมูลเพื่อการศึกษา วิเคราะห์ สังเคราะห์ และสรุปประเด็นปัญหาที่ซับซ้อนได้อย่างมีระบบ เพื่อการพัฒนาสร้างสรรค์ เรียนรู้ตลอดชีวิต และทันต่อการเปลี่ยนแปลงทางองค์ความรู้และเทคโนโลยีใหม่ๆ

3.5) มีทักษะการสังเคราะห์ สามารถวิพากษ์ วิจารณ์ผลงานการวิจัย และเลือกใช้ทฤษฎีเพื่อพัฒนาความรู้ความเข้าใจที่สร้างสรรค์โดยบูรณาการแนวคิดต่างๆ พร้อมนำเสนอแนวทางการแก้ไขได้อย่างเป็นระบบ

#### 4) ด้านทักษะความสัมพันธ์ระหว่างบุคคลและความรับผิดชอบ

4.1) มีภาวะผู้นำทางวิชาการหรือวิชาชีพ สามารถทำงานร่วมกับผู้อื่นได้ตามบทบาทที่ได้รับมอบหมาย สามารถปรับตัวให้เข้ากับสถานการณ์ ได้อย่างเหมาะสมตามวัฒนธรรมองค์กร

4.2) มีความรับผิดชอบต่อตนเอง และสังคม สามารถวางแผนในการปรับปรุงตนเองและองค์กร ได้อย่างมีประสิทธิภาพ ภายใต้การเปลี่ยนแปลงทางเทคโนโลยีและนวัตกรรม

4.3) อารมณ์รักความเป็นไทย ภายใต้กระแสโลกาภิวัตน์ และการพัฒนาทางเทคโนโลยีและนวัตกรรม

4.4) มีทักษะการสื่อสารกับกลุ่มคนที่หลากหลาย มีปฏิสัมพันธ์ในกิจกรรมกลุ่มอย่างสร้างสรรค์ และสามารถใช้ความรู้ในสาขาวิชาชีพมาสื่อสารต่อสังคมได้ในประเด็นที่เหมาะสม

4.5) มีความกล้าและความเชื่อมั่นในการแสดงความคิดเห็น วิพากษ์ วิจารณ์ทางวิชาการและวิชาชีพ รวมทั้งการยอมรับความเห็นต่างได้อย่างสร้างสรรค์

#### 5) ด้านทักษะในการวิเคราะห์เชิงตัวเลข การสื่อสาร และการใช้เทคโนโลยีสารสนเทศ

5.1) มีทักษะการคิดวิเคราะห์ สังเคราะห์ และเลือกใช้วิธีทางคณิตศาสตร์และสถิติประยุกต์ขั้นสูง ทั้งเชิงปริมาณและเชิงคุณภาพได้อย่างถูกต้องและเหมาะสม

5.2) มีทักษะการสื่อสารด้านการฟัง การพูด การอ่าน และการเขียนทั้งภาษาไทยและภาษาอังกฤษได้อย่างมีประสิทธิภาพ สามารถนำเสนอผลงานทางวิชาการทั้งในรูปแบบที่เป็นทางการและไม่เป็นทางการผ่านสื่อสิ่งพิมพ์ทางวิชาการและวิชาชีพ โดยประยุกต์ใช้เทคโนโลยีและนวัตกรรมได้อย่างเหมาะสม

5.3) มีทักษะการประยุกต์ใช้เทคโนโลยีสารสนเทศในการเรียนรู้และติดตามความก้าวหน้าทางศาสตร์เฉพาะทาง และสถานการณ์ต่างๆที่เกี่ยวข้องได้อย่างเหมาะสมและมีประสิทธิภาพ

5.4) มีทักษะในการใช้คอมพิวเตอร์หรือโปรแกรมคอมพิวเตอร์ขั้นสูง หรือเครื่องมือที่จำเป็นที่มีอยู่ในปัจจุบันในการวิเคราะห์ประเด็นต่างๆ ที่เกี่ยวกับศาสตร์ทางวิชาชีพ

แผนที่แสดงการกระจายความรับผิดชอบมาตรฐานผลการเรียนรู้จากหลักสูตรสู่รายวิชา (curriculum mapping)



ความรับผิดชอบหลักของรายวิชา



ความรับผิดชอบรองของรายวิชา

รายวิชา	1.ด้านคุณธรรมจริยธรรม					2.ด้านความรู้					3. ด้านทักษะทางปัญญา					4.ด้านทักษะความสัมพันธ์ระหว่างบุคคลและความรับผิดชอบ					5.ด้านทักษะการวิเคราะห์เชิงตัวเลข การสื่อสารและการใช้เทคโนโลยีสารสนเทศ			
	1	2	3	4	5	1	2	3	4	5	1	2	3	4	5	1	2	3	4	5	1	2	3	4
หมวดวิชาเฉพาะด้าน																								
กลุ่มวิชาบังคับ																								
6501101 การบริหารเทคโนโลยีและนวัตกรรมเชิงกลยุทธ์ขั้นสูง	●		●	●	○	●		●	○	●		●	●		●	●	●	○		●	○	●		●
6501102 กระบวนการวิจัยทางการบริหารเทคโนโลยีและนวัตกรรมขั้นสูง	○	●		○	●	○	●	●	●		●	●		●	○		○	○	●	●	●	●	○	○
6501103 การพยากรณ์เทคโนโลยีและแผนที่นำทาง	○	●		●	○		●	○	●	○		●		●	○		●	●	○		●	○	○	●
6501104 สัมมนาวิจัยทางการบริหารเทคโนโลยีและนวัตกรรม	●	●	○	●		●	●	○	●		●	○		●	●		○	●	●	●	○	●	●	

รายวิชา	1.ด้านคุณธรรมจริยธรรม					2.ด้านความรู้					3. ด้านทักษะทางปัญญา					4.ด้านทักษะ ความสัมพันธ์ ระหว่างบุคคลและ ความรับผิดชอบ					5.ด้านทักษะ การวิเคราะห์เชิง ตัวเลข การสื่อสาร และการใช้เทคโนโลยี สารสนเทศ			
	1	2	3	4	5	1	2	3	4	5	1	2	3	4	5	1	2	3	4	5	1	2	3	4
<b>กลุ่มวิชาเลือก</b>																								
6501105 การจัดการความรู้เพื่อองค์กร นวัตกรรม	●		○	●	●	○	●	●		●	●	●	○	●		○	●	○	●	●	○		●	●
6501106 ภาวะผู้นำการบริหารการเปลี่ยนแปลงทางเทคโนโลยีและ นวัตกรรมขั้นสูง	●	●	○	●	○	●	●	●		○	●	●		○	●	●	○	●	●	●		●	●	○
6501107 เทคโนโลยีการบริหารคุณภาพ และผลิตภาพขั้นสูง	●	○	●	○	●		●	○	●	○	●	○	●		●	○	●		●	●	●		○	
6501108 การบริหารการถ่ายทอด เทคโนโลยี	●	●	●	○	●	●	●	○		●	●	●		●	○	○	●	○	●	○		●	○	
6501109 หัวข้อศึกษาพิเศษทางด้าน การบริหารเทคโนโลยีและ นวัตกรรมขั้นสูง	●	○		●	○	●		●	○	●	○	●		●	●	○		●	○	●	●	○	●	
<b>หมวดวิชาวิทยานิพนธ์</b>																								
6501201 วิทยานิพนธ์	●	●	○	●	●	●	●	○	●	●	○	●	○	●	●	○	○	○	●	●	●	●	○	○

## หมวดที่ 5 หลักเกณฑ์ในการประเมินผลนักศึกษา

### 1. กฎระเบียบหรือหลักเกณฑ์ในการให้ระดับคะแนน(เกรด)

การประเมินผลการเรียนให้เป็นไปตามข้อบังคับมหาวิทยาลัยราชภัฏบ้านสมเด็จเจ้าพระยา ว่าด้วยการศึกษาระดับบัณฑิตศึกษา พ.ศ. 2561

### 2. กระบวนการทวนสอบมาตรฐานผลสัมฤทธิ์ของนักศึกษา

2.1 การทวนสอบมาตรฐานผลการเรียนรู้ระดับรายวิชาขณะนักศึกษายังไม่สำเร็จการศึกษา

1) การทวนสอบผลการเรียนรู้ในระดับรายวิชา มีการประเมินทั้งในภาคทฤษฎีและภาคปฏิบัติ และมีคณะกรรมการพิจารณาความเหมาะสมของข้อสอบให้เป็นไปตามแผนการสอน

2) การทวนสอบผลการเรียนรู้ในระดับหลักสูตร มีระบบประกันคุณภาพภายใน เพื่อใช้ในการทวนสอบมาตรฐานผลการเรียนรู้ของนักศึกษา

3) มีการประเมินการสอนของผู้สอนโดยนักศึกษา เพื่อเพิ่มประสิทธิภาพในการสอนของผู้สอน อันจะก่อให้เกิดการเพิ่มประสิทธิภาพการเรียนรู้ของนักศึกษา

2.2 การทวนสอบมาตรฐานผลการเรียนรู้ระดับหลักสูตร หลังจากนักศึกษาสำเร็จการศึกษา

1) สภาวะการปฏิบัติงานของบัณฑิต โดยประเมินจากบัณฑิตแต่ละรุ่นที่จบการศึกษาในด้านของระยะเวลาในการหางานทำ ความเห็นต่อความรู้ ความสามารถ ความมั่นใจของบัณฑิตในการประกอบ การงานอาชีพ

2) ตำแหน่งงานและความก้าวหน้าในสายงานของบัณฑิต

3) การประเมินจากบัณฑิตที่ไปประกอบอาชีพ ในแง่ของความรู้ความสามารถที่ได้รับจากการเรียนรายวิชาตามที่กำหนดไว้ในหลักสูตร เพื่อนำมาใช้ปรับหลักสูตรให้ดียิ่งขึ้นด้วย

4) ผลงานของบัณฑิตที่สามารถวัดเป็นรูปธรรม ได้แก่ จำนวนผลงานวิจัยที่ตีพิมพ์เผยแพร่ จำนวนการนำเสนอผลงานวิจัยในที่ประชุมทางวิชาการ และจำนวนสิทธิบัตร เป็นต้น

### 3. เกณฑ์การสำเร็จการศึกษาตามหลักสูตร

1) ศึกษารายวิชาครบถ้วนตามที่กำหนดในหลักสูตร โดยจะต้องได้ระดับคะแนนเฉลี่ยไม่ต่ำกว่า 3.00 จากระบบ 4 ระดับคะแนนหรือเทียบเท่า

2) สอบผ่านภาษาอังกฤษตามเกณฑ์ที่มหาวิทยาลัยราชภัฏบ้านสมเด็จเจ้าพระยา กำหนด

3) สอบผ่านการสอบวัดคุณสมบัติ (Qualifying Exam)

4) สอบเค้าโครงวิทยานิพนธ์

5) เสนอวิทยานิพนธ์ และสอบผ่านการสอบปากเปล่าขั้นสุดท้ายโดยคณะกรรมการที่มหาวิทยาลัยแต่งตั้ง ซึ่งจะต้องประกอบด้วยผู้ทรงคุณวุฒิจากภายในและภายนอกมหาวิทยาลัยและต้องเป็นระบบเปิดให้ผู้สนใจเข้ารับฟังได้

6) ผลงานวิทยานิพนธ์หรือส่วนหนึ่งของวิทยานิพนธ์ต้องได้รับการตีพิมพ์หรืออย่างน้อยได้รับการยอมรับให้ตีพิมพ์ในวารสารระดับชาติหรือระดับนานาชาติที่มีคุณภาพตามประกาศคณะกรรมการอุดมศึกษา เรื่อง หลักเกณฑ์การพิจารณาวารสารทางวิชาการสำหรับการเผยแพร่ผลงานทางวิชาการ

## หมวดที่ 6 การพัฒนาคณาจารย์

### 1. การเตรียมการสำหรับอาจารย์ใหม่

- 1) การปฐมนิเทศอาจารย์ใหม่ เกี่ยวกับบทบาทความรับผิดชอบ ต่อผลการเรียนรู้ของนักศึกษา ในรายวิชา
- 2) ชี้แจงปรัชญา วัตถุประสงค์ และเป้าหมายของหลักสูตร มอบเอกสารที่เกี่ยวข้อง อาทิ รายละเอียดหลักสูตร คู่มือการศึกษาและหลักสูตร กฎระเบียบต่าง ๆ
- 3) อบรมเทคนิควิธีการสอน การใช้สื่อ การวัดและประเมินผล การวิเคราะห์ผู้เรียน การวิจัยเพื่อพัฒนาการสอน การจัดทำรายละเอียดรายวิชาและแผนการสอน
- 4) กำหนดอาจารย์พี่เลี้ยงเพื่อช่วยเหลือและให้คำปรึกษาแนะนำ
- 5) ทดลองสอน ประเมินการสอน
- 6) ส่งเสริมอาจารย์ให้มีการเพิ่มพูนความรู้ สร้างเสริมประสบการณ์เพื่อส่งเสริมการสอนและการวิจัยอย่างต่อเนื่องโดยผ่านการทำวิจัยสายตรงในสาขาวิชา สนับสนุนการฝึกอบรม สัมมนา และนำเสนอ บทความวิจัยทั้งในและต่างประเทศ

### 2. การพัฒนาความรู้และทักษะให้แก่คณาจารย์

#### 2.1 การพัฒนาทักษะการจัดการเรียนการสอน การวัดและการประเมินผล

- 1) จัดอบรมพัฒนาทักษะการจัดการเรียนการสอน การวัดและประเมินผลให้ทันสมัย
- 2) จัดให้อาจารย์นำเสนอวิธีการสอนอย่างน้อยปีการศึกษาละ 1 ครั้ง เพื่อแลกเปลี่ยนเรียนรู้และพัฒนาการสอน
- 3) การศึกษาดูงาน การไปประชุม อบรมหรือสัมมนา เพื่อพัฒนาวิชาชีพอาจารย์

#### 2.2 การพัฒนาวิชาการและวิชาชีพ

- 1) การมีส่วนร่วมในกิจกรรมบริการวิชาการแก่ชุมชนที่เกี่ยวข้องกับการพัฒนาความรู้ และคุณธรรม
- 2) ส่งเสริมการทำวิจัยสร้างองค์ความรู้ใหม่เป็นหลักและเพื่อพัฒนาการเรียนการสอน และมีความเชี่ยวชาญในสาขาวิชาการบริหารเทคโนโลยีและนวัตกรรม
- 3) จัดให้อาจารย์ทุกคนเข้าร่วมกลุ่มวิจัยหรือกิจกรรมวิชาการต่าง ๆ
- 4) การพัฒนาวิชาการและวิชาชีพด้านอื่นๆ เช่น การทำวิจัย การทำผลงานทางวิชาการ การตีพิมพ์ เผยแพร่ผลงานวิจัย การนำเสนอผลงานทางวิชาการ การศึกษาต่อ การอบรมระยะสั้น เป็นต้น



## หมวดที่ 7 การประกันคุณภาพหลักสูตร

### 1. การกำกับมาตรฐาน

การบริหารจัดการหลักสูตรให้เป็นไปตามเกณฑ์มาตรฐานหลักสูตรที่ประกาศใช้และเป็นไปตามกรอบมาตรฐานคุณวุฒิระดับอุดมศึกษาแห่งชาติหรือมาตรฐานคุณวุฒิสาขาวิชาโดยมีกระบวนการดังต่อไปนี้

1) การแต่งตั้งอาจารย์ผู้รับผิดชอบหลักสูตร โดยแต่งตั้งจากอาจารย์ประจำหลักสูตร และมีภาระหน้าที่ในการบริหารและพัฒนาหลักสูตรและการเรียนการสอน อาจารย์ผู้รับผิดชอบจำนวน 3 คน ต้องมีคุณสมบัติดังต่อไปนี้คือ มีคุณวุฒิขั้นต่ำปริญญาเอกหรือเทียบเท่า หรือดำรงตำแหน่งรองศาสตราจารย์ขึ้นไปในสาขาวิชาที่ตรงหรือสัมพันธ์กับสาขาวิชาการบริหารเทคโนโลยีและนวัตกรรม และต้องมีผลงานทางวิชาการที่ไม่ใช่ส่วนหนึ่งของการศึกษาเพื่อรับปริญญา และเป็นผลงานทางวิชาการที่ได้รับการเผยแพร่ตามหลักเกณฑ์ที่กำหนดในการพิจารณาแต่งตั้งให้บุคคลดำรงตำแหน่งทางวิชาการอย่างน้อย 3 รายการในรอบ 5 ปีย้อนหลัง

2) การวางแผน การพัฒนา และการประเมินหลักสูตรตามรอบระยะเวลาที่กำหนด โดยมีการวางแผน มีการประเมินและรายงานผลการดำเนินงานของหลักสูตรทุกปีการศึกษา (มคอ.7) และนำข้อมูลที่ได้ไปปรับปรุงพัฒนาหลักสูตรเป็นระยะๆ อย่างน้อยๆในรอบ 5 ปี

3) การดำเนินงานตามตัวบ่งชี้ผลการดำเนินงานเพื่อการประกันคุณภาพหลักสูตรและการเรียนการสอนตามกรอบมาตรฐานคุณวุฒิระดับอุดมศึกษาข้อ 1-5 ดังนี้

3.1) กำหนดให้อาจารย์ผู้รับผิดชอบอย่างน้อยร้อยละ 80 มีส่วนร่วมในการประชุมเพื่อวางแผน ติดตามและทบทวนการดำเนินงานหลักสูตร

3.2) มีรายละเอียดของหลักสูตรตามแบบ มคอ.2 ที่สอดคล้องกับกรอบมาตรฐานคุณวุฒิระดับอุดมศึกษาแห่งชาติและ/หรือมาตรฐานคุณวุฒิสาขาวิชา

3.3) มีรายละเอียดของรายวิชาและ/หรือรายละเอียดของประสบการณ์ภาคสนาม ตามแบบ มคอ.3 และ/หรือ มคอ.4 อย่างน้อยก่อนการเปิดสอนในแต่ละภาคการศึกษาให้ครบทุกวิชา

3.4) มีรายงานผลการดำเนินการของรายวิชาและ/หรือรายงานผลการดำเนินการของประสบการณ์ภาคสนามตามแบบ มคอ.5 และ/หรือ มคอ.6 ภายใน 30 วันหลังจากสิ้นสุดภาคการศึกษาที่เปิดสอนให้ครบทุกรายวิชา

3.5) จัดทำรายงานผลการดำเนินการของหลักสูตรตามแบบ มคอ.7 ภายใน 60 วันหลังสิ้นสุดปีการศึกษา

## 2. บัณฑิต

- 1) มีการประเมินคุณภาพบัณฑิตตามกรอบมาตรฐานคุณวุฒิระดับอุดมศึกษาแห่งชาติ โดยผู้ใช้บัณฑิตหรือผู้มีส่วนได้ส่วนเสีย เพื่อนำข้อมูลมาใช้ในการพัฒนาการเรียนการสอนสำหรับผลิตบัณฑิตให้ตรงกับความต้องการของผู้ใช้บัณฑิต
- 2) บัณฑิตมีผลงานวิจัยที่ได้รับการตีพิมพ์ในวารสารระดับชาติหรือระดับนานาชาติที่มีคุณภาพ

## 3. นักศึกษา

### 3.1 การรับนักศึกษา

- 1) การรับนักศึกษา มีกระบวนการรับนักศึกษาเป็นไปตามที่มหาวิทยาลัยกำหนด คณะกรรมการบริหารหลักสูตรและอาจารย์ผู้รับผิดชอบหลักสูตรร่วมกันพิจารณาในการดำเนินการรับนักศึกษา โดยใช้ข้อมูลจากยอดการรับนักศึกษาในปีก่อนประกอบการตัดสินใจ และจากแผนการรับนักศึกษาจากเล่มหลักสูตรปรัชญาดุษฎีบัณฑิต สาขาวิชาการบริหารเทคโนโลยีและนวัตกรรม (หลักสูตรพหุวิทยาการ) หลักสูตรปรับปรุง พ.ศ. 2562 (มคอ.2)
- 2) คณะกรรมการบริหารหลักสูตรและอาจารย์ผู้รับผิดชอบหลักสูตร ร่วมกับบัณฑิตวิทยาลัยมีการจัดกิจกรรมสำหรับนักศึกษาใหม่ เพื่อเตรียมความพร้อมก่อนเข้าเรียน

### 3.2 การส่งเสริมและพัฒนานักศึกษา

- 1) มีระบบและกลไกการควบคุมดูแลให้คำปรึกษาวิชาการและแนะแนวแก่นักศึกษาในระดับบัณฑิตศึกษา โดยให้มีการประชุมคณะกรรมการบริหารหลักสูตรและอาจารย์ผู้รับผิดชอบหลักสูตร เพื่อกำหนดขั้นตอนในการแต่งตั้งอาจารย์ที่ปรึกษาและกระบวนการดำเนินการไว้อย่างชัดเจน
- 2) มีระบบและกลไกการพัฒนาศักยภาพนักศึกษา และการเสริมสร้างทักษะการเรียนรู้ในศตวรรษที่ 21 โดยให้มีการประชุมคณะกรรมการบริหารหลักสูตรและอาจารย์ผู้รับผิดชอบหลักสูตร เพื่อกำหนดขั้นตอนในการแต่งตั้งคณะกรรมการรับผิดชอบการพัฒนาศักยภาพนักศึกษา และกิจกรรมเพื่อพัฒนาทักษะการเรียนรู้ในศตวรรษที่ 21 ไว้อย่างชัดเจน

### 3.3 ผลที่เกิดกับนักศึกษา

- 1) สํารวจอัตราคงอยู่ของนักศึกษา เพื่อนำข้อมูลมาประกอบใช้ในการกำหนดมาตรการในการดูแลนักศึกษา
- 2) สํารวจอัตราความสำเร็จการศึกษาตามกำหนดเวลาของหลักสูตร เพื่อนำข้อมูลมาประกอบใช้ในการกำหนดมาตรการในการวางแผนและแก้ปัญหา เพื่อให้นักศึกษาได้จบตามกำหนดเวลาของหลักสูตร
- 3) สํารวจความพึงพอใจและผลการจัดการข้อร้องเรียนของนักศึกษาเพื่อนำข้อมูลมาประกอบใช้ในการวางแผนและแก้ปัญหาต่างๆในการเรียนของนักศึกษา

## 4. อาจารย์

### 4.1 การบริหารและพัฒนาอาจารย์

1) มีระบบและกลไกการการรับและแต่งตั้งอาจารย์ประจำหลักสูตร โดยการประชุม คณะกรรมการบริหารหลักสูตร อาจารย์ผู้รับผิดชอบหลักสูตร อาจารย์ประจำหลักสูตร และอาจารย์ผู้สอนของสาขาวิชาในการรับและแต่งตั้งอาจารย์ประจำหลักสูตรซึ่งพิจารณาจาก คุณวุฒิ ตำแหน่งทางวิชาการ และความเชี่ยวชาญ เป็นต้น

2) สาขาวิชา มีระบบและกลไกการบริหารอาจารย์ การวางแผนอัตรากำลังร่วมกับ ภาควิชา/คณะ/สถาบัน

3) สาขาวิชา มีระบบและกลไกในการส่งเสริมและพัฒนาอาจารย์ ให้เป็นไปตามเกณฑ์ที่มหาวิทยาลัยกำหนด

### 4.2 คุณภาพของอาจารย์

1) สาขาวิชา มีระบบและกลไกในการส่งเสริมให้อาจารย์ใหม่เพิ่มพูนความรู้ในด้านเทคนิคและวิธีการสอน การวัดผลและประเมินผล ตลอดจนจรรยาบรรณและระเบียบปฏิบัติที่เกี่ยวข้อง

2) สาขาวิชา มีระบบและกลไกในการส่งเสริมให้อาจารย์ที่ยังไม่ได้รับตำแหน่งทางวิชาการให้ได้รับตำแหน่งทางวิชาการ

3) สาขาวิชา มีระบบและกลไกในการส่งเสริมให้อาจารย์ทำผลงานวิชาการ

### 4.3 ผลที่เกิดกับอาจารย์

1) สำรองอัตรากำลังของอาจารย์ เพื่อนำข้อมูลมาประกอบใช้ในการกำหนดมาตรการในการบริหารอาจารย์ประจำหลักสูตร

2) สำรองความพึงพอใจของอาจารย์ เพื่อนำข้อมูลมาประกอบใช้ในการวางแผนและแก้ปัญหาการบริหารอาจารย์

## 5. หลักสูตร การเรียนการสอน การประเมินผู้เรียน

### 5.1 สารของรายวิชาในหลักสูตร

1) มีการกำหนดหลักคิดในการออกแบบหลักสูตร ให้สอดคล้องกับปรัชญาของมหาวิทยาลัยที่มุ่งเน้นความต้องการของท้องถิ่น และมีการแต่งตั้งคณะกรรมการปรับปรุง/พัฒนาหลักสูตรและคณะกรรมการวิพากษ์หลักสูตรซึ่งประกอบด้วยผู้ทรงคุณวุฒิ ผู้เชี่ยวชาญ และผู้มีประสบการณ์ในการจัดการเรียนการสอนเพื่อให้เป็นไปตามกรอบมาตรฐานคุณวุฒิระดับอุดมศึกษาแห่งชาติ

2) มีกระบวนการในการปรับปรุงหลักสูตรให้ทันสมัยตามความก้าวหน้าในศาสตร์สาขานั้นๆ

## 5.2 การวางระบบผู้สอนและกระบวนการจัดการเรียนการสอน

- 1) มีกระบวนการพิจารณากำหนดอาจารย์ผู้สอนตามแผนการเรียนรู้ที่ได้มีการกำหนดไว้ในหลักสูตร โดยคณะกรรมการบริหารหลักสูตร อาจารย์ผู้รับผิดชอบหลักสูตร และอาจารย์ประจำหลักสูตรร่วมกันพิจารณาในการกำหนดผู้สอน
- 2) คณะกรรมการบริหารหลักสูตรมีกระบวนการในการกำกับ ติดตาม และตรวจสอบการจัดทำ มคอ. 3 และ มคอ. 4
- 3) คณะกรรมการบริหารหลักสูตรมีกระบวนการในการกำกับกระบวนการเรียนการสอน
- 4) คณะกรรมการบริหารหลักสูตรมีการประชุม สัมมนา ร่วมกับผู้ทรงคุณวุฒิ ผู้เชี่ยวชาญ และผู้มีประสบการณ์ เพื่อพัฒนาการจัดการเรียนการสอน
- 5) มีการวางแผนการจัดการเรียนการสอนที่มีการฝึกปฏิบัติอย่างเป็นระบบ
- 6) มีกระบวนการบูรณาการพันธกิจต่างๆ กับการเรียนการสอนในระดับบัณฑิตศึกษา

## 5.3 การประเมินผู้เรียน

- 1) มีกระบวนการประเมินผลการเรียนรู้ตามกรอบมาตรฐานคุณวุฒิของแต่ละรายวิชาเพื่อให้ นักศึกษาได้รับความรู้และประสบการณ์ตรงตามวัตถุประสงค์ของหลักสูตร
- 2) มีกระบวนการตรวจสอบการประเมินผลการเรียนรู้ของนักศึกษา
- 3) มีการกำกับการประเมินการจัดการเรียนการสอนและประเมินหลักสูตร (มคอ.5 มคอ.6 และ มคอ.7)

## 6. สิ่งสนับสนุนการเรียนรู้

- 1) มีระบบการดำเนินงานของคณะ/สถาบัน โดยมีส่วนร่วมของคณะกรรมการบริหารหลักสูตร เพื่อให้มีสิ่งสนับสนุนการเรียนรู้
- 2) มีการสำรวจจำนวนสิ่งสนับสนุนการเรียนรู้ เพื่อนำมาใช้เป็นข้อมูลในการวางแผนจัดซื้อจัด จ้างให้เพียงพอและเหมาะสมต่อการจัดการเรียนการสอน
- 3) มีกระบวนการปรับปรุงตามผลการประเมินความพึงพอใจของนักศึกษาและอาจารย์ต่อสิ่ง สนับสนุนการเรียนรู้

## 7. ตัวบ่งชี้ผลการดำเนินงาน (Key Performance Indicators)

ตัวบ่งชี้ผลการดำเนินงาน	ปีที่ 1	ปีที่ 2	ปีที่ 3	ปีที่ 4	ปีที่ 5
(1) อาจารย์ผู้รับผิดชอบหลักสูตรอย่างน้อยร้อยละ 80 มีส่วนร่วม ในการประชุมเพื่อวางแผนติดตามและทบทวนการดำเนินงาน หลักสูตร	✓	✓	✓	✓	✓

ตัวบ่งชี้ผลการดำเนินงาน	ปีที่ 1	ปีที่ 2	ปีที่ 3	ปีที่ 4	ปีที่ 5
(2) มีรายละเอียดของหลักสูตรตามแบบ มคอ.2 สอดคล้องตามกรอบมาตรฐานคุณวุฒิแห่งชาติ	✓	✓	✓	✓	✓
(3) มีรายละเอียดของรายวิชาและรายละเอียดของประสบการณ์ภาคสนามตามแบบมคอ.3 และมคอ.4 อย่างน้อยก่อนการเปิดสอนในแต่ละภาคการศึกษาให้ครบทุกรายวิชา	✓	✓	✓	✓	✓
(4) จัดทำรายงานผลการดำเนินการของรายวิชาและรายงานผลการดำเนินการของประสบการณ์ภาคสนามตามแบบมคอ.5 และมคอ.6 ภายใน 30 วันหลังสิ้นสุดภาคการศึกษาที่เปิดสอนให้ครบทุกรายวิชา	✓	✓	✓	✓	✓
(5) จัดทำรายงานผลการดำเนินการของหลักสูตรตามแบบ มคอ.7 ภายใน 60 วันหลังสิ้นสุดปีการศึกษา	✓	✓	✓	✓	✓
(6) มีการทวนสอบผลสัมฤทธิ์ของนักศึกษาตามมาตรฐานผลการเรียนรู้ที่กำหนดใน มคอ.3 และ มคอ.4 อย่างน้อยร้อยละ 25 ของรายวิชาที่เปิดสอนในแต่ละปีการศึกษา	✓	✓	✓	✓	✓
(7) มีการพัฒนา/ปรับปรุงการจัดการเรียนการสอน กลยุทธ์การสอน หรือการประเมินผลการเรียนรู้จากผลการประเมินการดำเนินงานที่รายงานใน มคอ.7 ปีที่แล้ว		✓	✓	✓	✓
(8) คณาจารย์ใหม่(ถ้ามี)ทุกคนได้รับการปฐมนิเทศหรือคำแนะนำด้านการจัดการเรียนการสอน	✓	✓	✓	✓	✓
(9) คณาจารย์ประจำทุกคนได้รับการพัฒนาทางวิชาการและ/หรือวิชาชีพอย่างน้อยปีละหนึ่งครั้ง	✓	✓	✓	✓	✓
(10) จำนวนบุคลากรสนับสนุนการเรียนการสอน(ถ้ามี) ได้รับการพัฒนาวิชาการ และ/หรือวิชาชีพไม่น้อยกว่าร้อยละ 50 ต่อปี	✓	✓	✓	✓	✓
(11) ระดับความพึงพอใจของนักศึกษาปีสุดท้าย/บัณฑิตใหม่ที่มีต่อคุณภาพหลักสูตรเฉลี่ยไม่น้อยกว่า 3.5 จากคะแนนเต็ม 5.0			✓	✓	✓
(12) ระดับความพึงพอใจของผู้ใช้บัณฑิตที่มีต่อบัณฑิตใหม่เฉลี่ยไม่น้อยกว่า 3.5 จากคะแนนเต็ม 5.0				✓	✓

## หมวดที่ 8 การประเมินและปรับปรุงหลักสูตร

### 1. การประเมินและประสิทธิผลของการสอน

#### 1.1 การประเมินกลยุทธ์การสอน

- 1) การประชุมร่วมของอาจารย์ในสาขาวิชา เพื่อแลกเปลี่ยนความคิดเห็นและขอคำแนะนำ ข้อเสนอแนะของอาจารย์ที่มีความรู้ในการใช้กลยุทธ์การสอน
- 2) อาจารย์ผู้รับผิดชอบ อาจารย์ผู้สอนรายวิชา ขอความคิดเห็นและข้อเสนอแนะจากอาจารย์ท่านอื่น หลังการวางแผนกลยุทธ์การสอนสำหรับรายวิชา
- 3) การสอบถามจากนักศึกษา ถึงประสิทธิผลของการเรียนรู้จากวิธีการที่ใช้ โดยใช้แบบสอบถาม หรือการสนทนากับกลุ่มนักศึกษา ระหว่างภาคการศึกษา โดยอาจารย์ผู้สอน
- 4) ประเมินจากการเรียนรู้ของนักศึกษา จากพฤติกรรมการแสดงออก การทำกิจกรรม และผล การสอบ

#### 1.2 การประเมินทักษะของอาจารย์ในการใช้แผนกลยุทธ์การสอน

- 1) การประเมินการสอนโดยนักศึกษาทุกปลายภาคการศึกษา
- 2) การประเมินการสอนของอาจารย์จากการสังเกตในชั้นเรียนถึงวิธีการสอนกิจกรรมงานที่มอบหมายแก่นักศึกษา โดยคณะกรรมการประเมินการสอนของหลักสูตร
- 3) การประเมินการสอนโดยอาจารย์ผู้ร่วมสอนในรายวิชา จากการสังเกตการสอน

### 2. การประเมินหลักสูตรในภาพรวม

#### 2.1 โดยนักศึกษาปัจจุบัน และบัณฑิตผู้สำเร็จการศึกษาในหลักสูตร

การประเมินหลักสูตรในภาพรวม โดยนักศึกษาชั้นปีที่ 3 ในภาคปลายก่อนสำเร็จการศึกษา ในรูปแบบสอบถาม หรือการประชุมตัวแทนนักศึกษากับตัวแทนอาจารย์

#### 2.2 โดยผู้ทรงคุณวุฒิ และ/หรือจากกรรมการประเมินคุณภาพภายนอก

การประเมินจากการเยี่ยมชมและข้อมูลในรายงานผลการดำเนินการหลักสูตร

#### 2.3 โดยผู้ใช้บัณฑิต หรือผู้มีส่วนเกี่ยวข้องอื่นๆ

- 1) แบบประเมินความพึงพอใจต่อคุณภาพของบัณฑิต โดยผู้บังคับบัญชาในหน่วยงานที่บัณฑิตปฏิบัติงาน
- 2) การประชุมทบทวนหลักสูตรโดยผู้ทรงคุณวุฒิ ผู้บังคับบัญชาบัณฑิต บัณฑิตใหม่ นักการศึกษา

### 3. การประเมินผลการดำเนินงานตามรายละเอียดหลักสูตร

มีการประเมินผลการดำเนินงานตามหลักสูตร ตามดัชนีบ่งชี้ผลการดำเนินงานที่ระบุในหมวดที่ 7 ข้อ 7 โดยคณะกรรมการการประเมินที่ได้รับการแต่งตั้งจากมหาวิทยาลัย และจากหน่วยงานภายนอก

### 4. การทบทวนผลการประเมินและวางแผนปรับปรุงหลักสูตร

1) อาจารย์ประจำวิชาทบทวนผลการประเมินประสิทธิผลของการสอนในวิชาที่รับผิดชอบในระหว่างภาคการศึกษา ปรับปรุงทันทีหลังจากข้อมูลที่ได้รับ เมื่อสิ้นภาคการศึกษา จัดทำรายงานผลการดำเนินการรายวิชา (มคอ.3 และหรือ มคอ.5) เสนอคณะกรรมการบริหารหลักสูตร

2) คณะกรรมการบริหารหลักสูตรติดตามผลการดำเนินการตามตัวบ่งชี้ผลการดำเนินงาน จากการประเมินคุณภาพภายในสาขาวิชา

3) คณะกรรมการบริหารหลักสูตรสรุปผลการดำเนินการหลักสูตรประจำปี (มคอ.7) โดยรวบรวมข้อมูลการประเมินประสิทธิผลของการสอน รายงานรายวิชา รายงานผลการประเมินการสอน และสิ่งอำนวยความสะดวก รายงานผลการทวนสอบผลสัมฤทธิ์ของนักศึกษา รายงานผลการประเมินหลักสูตร รายงานผลการประเมินคุณภาพภายใน ความคิดเห็นของผู้ทรงคุณวุฒิ จัดทำรายงานผลการดำเนินการหลักสูตรประจำปี เสนอประธานหลักสูตร

4) ประชุมอาจารย์ประจำหลักสูตร พิจารณาทบทวนสรุปผลการดำเนินการหลักสูตร จากร่างรายงานผลการดำเนินการหลักสูตรและความคิดเห็นของผู้ทรงคุณวุฒิ ระดมความคิดเห็น วางแผนปรับปรุงการดำเนินการเพื่อใช้ในรอบการศึกษาต่อไป โดยจัดทำรายงานผลการดำเนินการของหลักสูตร เสนอคณบดีผ่านประธานคณะกรรมการบริหารหลักสูตร เพื่อรายงานคณะกรรมการประจำคณะ

ภาคผนวก



ภาคผนวก ก

ประวัติและผลงานทางวิชาการของอาจารย์ผู้รับผิดชอบหลักสูตร

ชื่อ-สกุล	นายพงศ์ หรดาล
ตำแหน่งทางวิชาการ	รองศาสตราจารย์
สังกัด	บัณฑิตวิทยาลัย มหาวิทยาลัยราชภัฏบ้านสมเด็จเจ้าพระยา

#### ประวัติการศึกษา

พ.ศ. 2530	Doctor of Philosophy (Industrial Technology) Kent State University, Ohio, U.S.A.
พ.ศ. 2530	Master of Education (Educational Administration) The University of Akron, Ohio, U.S.A.
พ.ศ. 2522	Master of Science (Industrial Education) Bemidji State University, Minnesota, U.S.A.
พ.ศ. 2517	ครุศาสตรบัณฑิต (อุตสาหกรรมศิลป์) วิทยาลัยครูพระนคร

#### สาขาที่เชี่ยวชาญ

การจัดการ  
การจัดการเทคโนโลยี

#### ผลงานทางวิชาการ

##### บทความวิจัย

ณัฐชัย เปลียนวิจารณ์, พงศ์ หรดาล, สร้อยสุดา เลาะหมุด, และวิภาวรรณ นิยมเวช. (2562). แนวทางการปรับปรุงการจัดการคลังสินค้าสำเร็จรูป กรณีศึกษา โรงงานผลิตข้าวสารบรรจุถุงแห่งหนึ่งในจังหวัดนครปฐม. ใน **การประชุมวิชาการนำเสนอผลงานวิจัยและงานสร้างสรรค์ระดับชาติ “งานวิจัย และงานสร้างสรรค์รับใช้สังคม” ประจำปี พ.ศ. 2562 วันที่ 12-13 กันยายน 2562** (น. 32-40). สมุทรปราการ: มหาวิทยาลัยราชภัฏธนบุรี สมุทรปราการ.

สร้อยสุดา เลาะหมุด, อัจฉรา ผ่องพิทยา, พงศ์ หรดาล และจาตุรงค์ สารวงค์. (2562). การลดปัญหาการส่งงานล่าช้าโดยการจัดการตารางการผลิต. ใน **การประชุมวิชาการนำเสนอผลงานวิจัยและงานสร้างสรรค์ระดับชาติ “งานวิจัย และงานสร้างสรรค์รับใช้สังคม” ประจำปี พ.ศ. 2562 วันที่ 12-13 กันยายน 2562** (น. 283-290). สมุทรปราการ: มหาวิทยาลัยราชภัฏธนบุรี สมุทรปราการ.

วิภาวรรณ นิยมเวช, จาตุรงค์ สารวงค์, นกุล สารวงค์ และพงศ์ หรดาล. (2562). แนวทางการปรับปรุงผังโรงงาน กรณีศึกษา โรงงานผลิตไส้ก่อกองกระดาษ. ใน **การประชุมวิชาการนำเสนอผลงานวิจัยและงานสร้างสรรค์ระดับชาติ “งานวิจัย และงานสร้างสรรค์รับใช้สังคม” ประจำปี พ.ศ. 2562 วันที่ 12-13 กันยายน 2562** (น. 230-238). สมุทรปราการ: มหาวิทยาลัยราชภัฏธนบุรี สมุทรปราการ.

อดิศักดิ์ ชูสุข, วัชรินทร์ อินทพรหม, พงศ์ ทรดาล และสิริกร ฉัตรภูติ. (มกราคม-มิถุนายน, 2560). รูปแบบการจัดการการผลิตไฟฟ้าด้วยกังหันลมของหน่วยงานราชการ. **วารสารวิจัยราชภัฏพระนคร สาขามนุษยศาสตร์และสังคมศาสตร์**, 12(1), 123 -137.

### ประสบการณ์การสอน

- 1) วิชาหลักของการจัดการเทคโนโลยี
- 2) วิชาทฤษฎีทางเศรษฐศาสตร์กับการจัดการเทคโนโลยี
- 3) วิชาการจัดการเทคโนโลยีอุตสาหกรรม
- 4) วิชาเทคโนโลยีระบบนวัตกรรมและพลวัตทางระบบ
- 5) วิชาจิตวิทยาอุตสาหกรรมและองค์กรเบื้องต้น
- 6) วิชาการวางแผนการฝึกอบรมและพัฒนาบุคลากร
- 7) วิชาการบริหารการผลิตและการดำเนินการ
- 8) วิชาการวางแผนและควบคุมการผลิต
- 9) วิชาการการควบคุมคุณภาพ
- 10) วิชาการบริหารคุณภาพในงานอุตสาหกรรม
- 11) วิชาสัมมนาการวิจัยในการจัดการเทคโนโลยี

### ภาระงานสอนที่จะมีในหลักสูตรนี้

- 1) วิชาการพยากรณ์เทคโนโลยีและแผนที่นำทาง
- 2) วิชาภาวะผู้นำการบริหารการเปลี่ยนแปลงทางเทคโนโลยีและนวัตกรรมขั้นสูง
- 3) วิชาสัมมนาวิจัยทางการบริหารเทคโนโลยีและนวัตกรรม



อัมพร อานุภาพแสนยากร, กิตติรัตน์ ฐานสุวรรณศรี, วัลลภา อารีรัตน์ และสมบัติ ทีฆทรัพย์. (2560, มกราคม-มิถุนายน). การพัฒนาตัวบ่งชี้ภาวะผู้นำการเปลี่ยนแปลงผู้บริหารสถานศึกษาขั้นพื้นฐาน จังหวัดชัยภูมิ. *วารสารบริหารการศึกษา*, 13(1), 104-112.

#### ประสบการณ์การสอน

- 1) วิชาการจัดการธุรกิจอาหาร
- 2) วิชาการออกแบบอาหาร
- 3) วิชากระบวนการแปรรูปอาหาร
- 4) วิชาการจัดการนวัตกรรมด้านอาหาร
- 5) วิชาเทคนิคการจัดอาหารสมัยใหม่

#### ภาระงานสอนที่จะมีในหลักสูตรนี้

- 1) วิชาการบริหารเทคโนโลยีและนวัตกรรมเชิงกลยุทธ์ขั้นสูง
- 2) วิชากระบวนการวิจัยทางการบริหารเทคโนโลยีและนวัตกรรมขั้นสูง
- 3) วิชาการบริหารการถ่ายทอดเทคโนโลยี



ศิริกาญจน์ โปธิ์เขียว, เนตร โปธิ์เขียว, และอภิญา หนูมี. (2560, มกราคม-มิถุนายน). คุณลักษณะที่พึงประสงค์ของบัณฑิตสาขาวิชาการจัดการสารสนเทศตามความคิดเห็นของสถาบันบริการสารสนเทศในเขตกรุงเทพมหานคร. **วารสารสารสนเทศ, 16(1), 199-214.**

สุวิทย์ ปิตตานัง, ปิยะนันต์ อีสสระวิทย์, คณกร สว่างเจริญ, ศิริกาญจน์ โปธิ์เขียว, และประไพ ศรีดามา. (2560). การพัฒนาโปรแกรมคำนวณหาวันฉีดวัคซีนจำเป็นพื้นฐานสำหรับเด็ก. ใน **การประชุมวิชาการระดับชาติ นวัตกรรมและเทคโนโลยีวิชาการ 2017 วิจัยจากองค์ความรู้สู่การพัฒนาอย่างยั่งยืน วันที่ 25 - 26 ธันวาคม 2560** (น. B-118-125). สุรินทร์: มหาวิทยาลัยเทคโนโลยีราชมงคลอีสาน วิทยาเขตสุรินทร์.

#### **บทความวิชาการ**

ศิริกาญจน์ โปธิ์เขียว. (2561, กรกฎาคม-ธันวาคม). เทคโนโลยีเว็บสู่ห้องสมุดมหาวิทยาลัย 4.0. **วารสารสารสนเทศ, 17(2), 9-22.**

#### **ประสบการณ์การสอน**

- 1) วิชาการจัดการสารสนเทศและความรู้
- 2) วิชาห้องสมุดดิจิทัล
- 3) วิชาการจัดการเทคโนโลยีสารสนเทศ
- 4) วิชาการจัดการสิ่งพิมพ์ต่อเนื่อง
- 5) วิชาการบริหารคุณภาพ TQM

#### **ภาระงานสอนที่จะมีในหลักสูตรนี้**

- 1) วิชาสัมมนาวิจัยทางด้านการบริหารเทคโนโลยีและนวัตกรรม
- 2) วิชาการจัดการความรู้เพื่อองค์กรนวัตกรรม
- 3) วิชาเทคโนโลยีการบริหารคุณภาพและผลิตภาพขั้นสูง

ภาคผนวก ข

ประวัติและผลงานทางวิชาการของอาจารย์ประจำหลักสูตร



ชื่อ-สกุล	นายพงศ์ หรดาล
ตำแหน่งทางวิชาการ	รองศาสตราจารย์
สังกัด	บัณฑิตวิทยาลัย มหาวิทยาลัยราชภัฏบ้านสมเด็จเจ้าพระยา

#### ประวัติการศึกษา

พ.ศ. 2530	Doctor of Philosophy (Industrial Technology) Kent State University, Ohio, U.S.A.
พ.ศ. 2530	Master of Education (Educational Administration) The University of Akron, Ohio, U.S.A.
พ.ศ. 2522	Master of Science (Industrial Education) Bemidji State University, Minnesota, U.S.A.
พ.ศ. 2517	ครุศาสตรบัณฑิต (อุตสาหกรรมศิลป์) วิทยาลัยครูพระนคร

#### สาขาที่เชี่ยวชาญ

การจัดการ  
การจัดการเทคโนโลยี

#### ผลงานทางวิชาการ

##### บทความวิจัย

ณัฐชัย เปลี้นนวิจารณ์, พงศ์ หรดาล, สร้อยสุดา เลาะหมุด, และวิภาวรรณ นิยมเวช. (2562). แนวทางการปรับปรุงการจัดการคลังสินค้าสำเร็จรูป กรณีศึกษา โรงงานผลิตข้าวสารบรรจุถุงแห่งหนึ่งในจังหวัดนครปฐม. ใน **การประชุมวิชาการนำเสนอผลงานวิจัยและงานสร้างสรรค์ระดับชาติ “งานวิจัย และงานสร้างสรรค์รับใช้สังคม” ประจำปี พ.ศ. 2562 วันที่ 12-13 กันยายน 2562** (น. 32-40). สมุทรปราการ: มหาวิทยาลัยราชภัฏธนบุรี สมุทรปราการ.

สร้อยสุดา เลาะหมุด, อัจฉรา ผ่องพิทยา, พงศ์ หรดาล และจาตุรงค์ สารวงค์. (2562). การลดปัญหาการส่งงานล่าช้าโดยการจัดตารางการผลิต. ใน **การประชุมวิชาการนำเสนอผลงานวิจัยและงานสร้างสรรค์ระดับชาติ “งานวิจัย และงานสร้างสรรค์รับใช้สังคม” ประจำปี พ.ศ. 2562 วันที่ 12-13 กันยายน 2562** (น. 283-290). สมุทรปราการ : มหาวิทยาลัยราชภัฏธนบุรี สมุทรปราการ.

วิภาวรรณ นิยมเวช, จาตุรงค์ สารวงค์, นกุล สารวงค์ และพงศ์ หรดาล. (2562). แนวทางการปรับปรุงผังโรงงาน กรณีศึกษา โรงงานผลิตไส้ก่อกองกระดาษ. ใน **การประชุมวิชาการนำเสนอผลงานวิจัยและงานสร้างสรรค์ระดับชาติ “งานวิจัย และงานสร้างสรรค์รับใช้สังคม” ประจำปี พ.ศ. 2562 วันที่ 12-13 กันยายน 2562** (น. 230-238). สมุทรปราการ : มหาวิทยาลัยราชภัฏธนบุรี สมุทรปราการ.

อดิศักดิ์ ชูสุข, วัชรินทร์ อินทพรหม, พงศ์ ทรดาล และสิริกร ฉัตรภูติ. (มกราคม-มิถุนายน, 2560). รูปแบบการจัดการการผลิตไฟฟ้าด้วยกังหันลมของหน่วยงานราชการ. **วารสารวิจัยราชภัฏพระนคร สาขามนุษยศาสตร์และสังคมศาสตร์**, 12(1), 123 -137.

### ประสบการณ์การสอน

- 1) วิชาหลักของการจัดการเทคโนโลยี
- 2) วิชาทฤษฎีทางเศรษฐศาสตร์กับการจัดการเทคโนโลยี
- 3) วิชาการจัดการเทคโนโลยีอุตสาหกรรม
- 4) วิชาเทคโนโลยีระบบนวัตกรรมและพลวัตทางระบบ
- 5) วิชาจิตวิทยาอุตสาหกรรมและองค์การเบื้องต้น
- 6) วิชาการวางแผนการฝึกอบรมและพัฒนาบุคลากร
- 7) วิชาการบริหารการผลิตและการดำเนินการ
- 8) วิชาการวางแผนและควบคุมการผลิต
- 9) วิชาการการควบคุมคุณภาพ
- 10) วิชาการบริหารคุณภาพในงานอุตสาหกรรม
- 11) วิชาสัมมนาการวิจัยในการจัดการเทคโนโลยี

### ภาระงานสอนที่จะมีในหลักสูตรนี้

- 1) วิชาการพยากรณ์เทคโนโลยีและแผนที่นำทาง
- 2) วิชาภาวะผู้นำการบริหารการเปลี่ยนแปลงทางเทคโนโลยีและนวัตกรรมขั้นสูง
- 3) วิชาสัมมนาวิจัยทางการบริหารเทคโนโลยีและนวัตกรรม



อัมพร อานุภาพแสนยากร, กิตติรัตน์ ฐานสุวรรณศรี, วัลลภา อารีรัตน์ และสมบัติ ทีฆทรัพย์. (2560, มกราคม-มิถุนายน). การพัฒนาตัวบ่งชี้ภาวะผู้นำการเปลี่ยนแปลงผู้บริหารสถานศึกษาขั้นพื้นฐาน จังหวัดชัยภูมิ. *วารสารบริหารการศึกษา*, 13(1), 104-112.

#### ประสบการณ์การสอน

- 1) วิชาการจัดการธุรกิจอาหาร
- 2) วิชาการออกแบบอาหาร
- 3) วิชากระบวนการแปรรูปอาหาร
- 4) วิชาการจัดการนวัตกรรมด้านอาหาร
- 5) วิชาเทคนิคการจัดอาหารสมัยใหม่

#### ภาระงานสอนที่จะมีในหลักสูตรนี้

- 1) วิชาการบริหารเทคโนโลยีและนวัตกรรมเชิงกลยุทธ์ขั้นสูง
- 2) วิชากระบวนการวิจัยทางการบริหารเทคโนโลยีและนวัตกรรมขั้นสูง
- 3) วิชาการบริหารการถ่ายทอดเทคโนโลยี



ศิริกาญจน์ โปธิ์เขียว, เนตร โปธิ์เขียว, และอภิญา หนูมี. (2560, มกราคม-มิถุนายน). คุณลักษณะที่พึงประสงค์ของบัณฑิตสาขาวิชาการจัดการสารสนเทศตามความคิดเห็นของสถาบันบริการสารสนเทศในเขตกรุงเทพมหานคร. **วารสารสารสนเทศ, 16(1), 199-214.**

สุวิทย์ ปิตตานัง, ปิยะนันต์ อีสสระวิทย์, คณกร สว่างเจริญ, ศิริกาญจน์ โปธิ์เขียว, และประไพ ศรีดามา. (2560). การพัฒนาโปรแกรมคำนวณหาวันฉีดวัคซีนจำเป็นพื้นฐานสำหรับเด็ก. ใน **การประชุมวิชาการระดับชาติ นวัตกรรมและเทคโนโลยีวิชาการ 2017 วิจัยจากองค์ความรู้สู่การพัฒนาอย่างยั่งยืน วันที่ 25 - 26 ธันวาคม 2560** (น. B-118-125). สุรินทร์: มหาวิทยาลัยเทคโนโลยีราชมงคลอีสาน วิทยาเขตสุรินทร์.

#### **บทความวิชาการ**

ศิริกาญจน์ โปธิ์เขียว. (2561, กรกฎาคม-ธันวาคม). เทคโนโลยีเว็บสู่ห้องสมุดมหาวิทยาลัย 4.0. **วารสารสารสนเทศ, 17(2), 9-22.**

#### **ประสบการณ์การสอน**

- 1) วิชาการจัดการสารสนเทศและความรู้
- 2) วิชาห้องสมุดดิจิทัล
- 3) วิชาการจัดการเทคโนโลยีสารสนเทศ
- 4) วิชาการจัดการสิ่งพิมพ์ต่อเนื่อง
- 5) วิชาการบริหารคุณภาพ TQM

#### **ภาระงานสอนที่จะมีในหลักสูตรนี้**

- 1) วิชาสัมมนาวิจัยทางด้านการบริหารเทคโนโลยีและนวัตกรรม
- 2) วิชาการจัดการความรู้เพื่อองค์กรนวัตกรรม
- 3) วิชาเทคโนโลยีการบริหารคุณภาพและผลิตภาพขั้นสูง

ชื่อ-สกุล	นายอนุกุล สาระวงศ์
ตำแหน่งทางวิชาการ	ผู้ช่วยศาสตราจารย์
สังกัด	คณะวิศวกรรมศาสตร์และเทคโนโลยีอุตสาหกรรม มหาวิทยาลัยราชภัฏบ้านสมเด็จเจ้าพระยา

#### ประวัติการศึกษา

พ.ศ. 2555	ปรัชญาดุษฎีบัณฑิต (การจัดการเทคโนโลยี) มหาวิทยาลัยราชภัฏบ้านสมเด็จเจ้าพระยา
พ.ศ. 2541	การศึกษามหาบัณฑิต (อุตสาหกรรมศึกษา) มหาวิทยาลัยศรีนครินทรวิโรฒ ประสานมิตร
พ.ศ. 2538	บริหารธุรกิจบัณฑิต (การจัดการอุตสาหกรรม) มหาวิทยาลัยสยาม

#### สาขาที่เชี่ยวชาญ

เทคโนโลยีอุตสาหกรรม  
การจัดการเทคโนโลยี

#### ผลงานทางวิชาการ

##### บทความงานวิจัย

ณรงฤทธิ์ สนใจธรรม, นพณ์ช พวงมาลี, อนุกุล สาระวงศ์, และสุรัตน์ วรรณศรี. (2560). อิทธิพลของธาตุเจือทองแดงและดีบุกที่มีต่อโครงสร้างจุลภาคและสมบัติทางกลของโลหะเงินเจือ 750. ใน การประชุมวิชาการช่างงานวิศวกรรมอุตสาหกรรม ประจำปี พ.ศ. 2560. วันที่ 12-15 กรกฎาคม 2560 (น.274-281). เชียงใหม่ : มหาวิทยาลัยเชียงใหม่.

นพพล น้อยแก้ว, กลวัชร ถนอมกลิ่น, ปารีชาติ กัลยา, รัฐพล แสงสว่าง, และอนุกุล สาระวงศ์. (2561). การประยุกต์ใช้โปรแกรมสำเร็จรูปเพื่อช่วยวางแผนกำลังคนในกระบวนการบรรจุสินค้า กรณีศึกษา บริษัท เอบ็อกซ์เฮ้าส์ จำกัด. ใน การประชุมวิชาการระดับชาติด้านวิทยาศาสตร์และเทคโนโลยี ประจำปี 2561. วันที่ 19-20 กรกฎาคม 2561 (น.364-375). กรุงเทพฯ: มหาวิทยาลัยราชภัฏบ้านสมเด็จเจ้าพระยา.

ปรียาภรณ์ ศรีอ่อนดี, วิชัยศรี น้อยดี, ชลทิศ ลวกโธสง, อนุกุล สาระวงศ์, และนพพล น้อยแก้ว. (2561). แนวทางการพัฒนาการจัดการประกันคุณภาพของชิ้นงานในกระบวนการชุบโลหะด้วยไฟฟ้าโดยใช้เครื่องมือควบคุมคุณภาพ. ใน การประชุมวิชาการระดับชาติด้านวิทยาศาสตร์และเทคโนโลยี ประจำปี 2561. วันที่ 19-20 กรกฎาคม 2561 (น.399-410). กรุงเทพฯ: มหาวิทยาลัยราชภัฏบ้านสมเด็จเจ้าพระยา.

ส่งสุข ศรีน้อยขาว, ณิชฎนนัย สิงห์คลีวรรณ, และอนุกุล สาระวงศ์. (2562). แนวทางการประหยัดพลังงานไฟฟ้าใน

โรงงานอุตสาหกรรมผลิตชิ้นส่วนรถยนต์. ใน การประชุมวิชาการระดับชาติ ครั้งที่ 7 ราชภัฏหมู่บ้านจอมบึงวิจัย ประจำปี 2562 วันที่ 1 มีนาคม 2562 (น.125-135). ราชบุรี: มหาวิทยาลัยราชภัฏหมู่บ้านจอมบึง.

Soisuda Lohmood, Nukul Sarawong, Sombat Teekasap, and Tassanai Keeratirattana. (2019). The Study of Components of Logistics Management Model for Small and Medium Industries of Halal Food. In **International Conference SMART 2019**. 30-31 July 2019 (p.52-55). Bangkok Rama Gardens Hotel.

### ประสบการณ์การสอน

- 1) วิชาการจัดการเทคโนโลยีและนวัตกรรม
- 2) วิชาสัมมนาการจัดการอุตสาหกรรมและเทคโนโลยี
- 3) วิชาการจัดการผลิตและดำเนินงานอุตสาหกรรม
- 4) วิชาเศรษฐศาสตร์วิศวกรรม
- 5) วิชาการวางแผนและควบคุมการผลิต
- 6) วิชาการจัดการผลิตภาพและคุณภาพ
- 7) วิชาการออกแบบผังโรงงานและสิ่งสนับสนุนการผลิต
- 8) วิชาวิธีวิจัยทางการจัดการอุตสาหกรรม
- 9) วิชาโครงการวิจัยการจัดการผลิต 1
- 10) วิชาโครงการวิจัยการจัดการผลิต 2
- 11) วิชาโครงการวิจัยการจัดการคุณภาพ 1
- 12) วิชาโครงการวิจัยการจัดการคุณภาพ 2

### ภาระงานสอนที่จะมีในหลักสูตรนี้

- 1) วิชาการบริหารเทคโนโลยีและนวัตกรรมเชิงกลยุทธ์ขั้นสูง
- 2) วิชาวิธีวิจัยทางการบริหารเทคโนโลยีและนวัตกรรมขั้นสูง
- 3) วิชาสัมมนาวิจัยทางการบริหารเทคโนโลยีและนวัตกรรม



ชื่อ-สกุล นายณัฐดนัย สิงห์คลีวรรณ  
 ตำแหน่งทางวิชาการ ผู้ช่วยศาสตราจารย์  
 สังกัด คณะวิทยาศาสตร์และเทคโนโลยี  
 มหาวิทยาลัยราชภัฏบ้านสมเด็จเจ้าพระยา

#### ประวัติการศึกษา

พ.ศ. 2556 ปรัชญาดุษฐ์บัณฑิต (การจัดการเทคโนโลยี)  
 มหาวิทยาลัยราชภัฏบ้านสมเด็จเจ้าพระยา  
 พ.ศ. 2544 วิทยาศาสตรมหาบัณฑิต (วิทยาศาสตร์รังสี) มหาวิทยาลัยมหิดล  
 พ.ศ. 2539 อุตสาหกรรมศาสตรบัณฑิต (วิศวกรรมอิเล็กทรอนิกส์) มหาวิทยาลัยสยาม

สาขาที่เชี่ยวชาญ เทคโนโลยีอุตสาหกรรม  
 การจัดการเทคโนโลยี

#### ผลงานทางวิชาการ

##### บทความวิจัย

กัลยา ธนาสินธ์, ณัฐดนัย สิงห์คลีวรรณ, และอมรรัตน์ คำบุญ. (2561, กรกฎาคม - ธันวาคม). การออกแบบและพัฒนาเครื่องต้นแบบให้อาหารปลาโดยใช้พลังงานแสงอาทิตย์. **วารสารก้าวทันโลกวิทยาศาสตร์**, 18(2), 47-61.

ณัฐดนัย สิงห์คลีวรรณ, กัลยา ธนาสินธ์, และอมรรัตน์ คำบุญ. (2560, กรกฎาคม - ธันวาคม). การพัฒนาอุปกรณ์ควบคุมการติดเครื่องรถจักรยานยนต์ด้วยการวัดระดับของแอลกอฮอล์ในลมหายใจ. **วารสารก้าวทันโลกวิทยาศาสตร์**, 17(2), 69-77.

\_\_\_\_\_. (2561, มกราคม - มิถุนายน). การพัฒนาโปรแกรมส่วนต่อขยายสำหรับส่งออกข้อมูลเครื่องมือแพทย์จากโปรแกรม RMC2012 และนำเข้าข้อมูลสู่ระบบสารสนเทศ WepMEt. **วารสารก้าวทันโลกวิทยาศาสตร์**, 18(1), 97-113.

ณัฐดนัย สิงห์คลีวรรณ, กัลยา ธนาสินธ์, อมรรัตน์ คำบุญ, และพรรณา พูนพิน. (2562, มกราคม - มิถุนายน). การพัฒนาต้นแบบ อุปกรณ์สำหรับบันทึกและแสดงผลแรงดันและ กระแสไฟฟ้าจากชุดผลิตกระแสไฟฟ้าด้วยเซลล์แสงอาทิตย์. **วารสารก้าวทันโลกวิทยาศาสตร์**, 19(1), 18-30

\_\_\_\_\_. (2561, กรกฎาคม - ธันวาคม). การพัฒนารูปแบบระบบสารสนเทศเพื่อการจัดการ ATM-PTL1. **วารสารก้าวทันโลกวิทยาศาสตร์**, 18(2), 91-108.

สุขสันต์ บุญเรือง, ณัฐดนัย สิงห์คลีวรรณ, ชัยวรรณ สายเผ่าพันธุ์, และจุรี ศรีชุมแสง. (2558, กรกฎาคม-ธันวาคม). การพัฒนาป้ายอิเล็กทรอนิกส์แสดงข้อมูลและราคาสินค้าผ่านช่องสัญญาณไร้สาย. *วารสารก้าวหน้าโลกวิทยาศาสตร์*, 15(2), 27-35.

Singhleeuwon, N., Liewtrakul, P., & Sanpanich, A. (2015). The development of medical equipment repairing management module for WepMEt program set. In **Biomedical Engineering International Conference (BMEiCON) 8th. 25-27 November 2015** (p.1-5). Bangkok: Thai Biomedical Engineering

### ประสบการณ์การสอน

- 1) วิชาวิเคราะห์วงจรไฟฟ้า
- 2) วิชาการเขียนแบบและออกแบบงานอิเล็กทรอนิกส์ด้วยคอมพิวเตอร์
- 3) วิชาเครื่องมือวัดและการวัดอิเล็กทรอนิกส์
- 4) วิชาการประยุกต์ใช้อุปกรณ์สารกึ่งตัวนำ
- 5) วิชาเทคโนโลยีไมโครคอมพิวเตอร์
- 6) วิชาเทคโนโลยีโทรศัพท์
- 7) วิชาเทคโนโลยีสารสนเทศบูรณาการ
- 8) วิชาเครื่องมือวัดโทรคมนาคม
- 9) วิชาหลักการสายอากาศ
- 10) วิชาระบบการสื่อสารเคลื่อนที่
- 11) วิชาองค์การและการจัดการ
- 12) วิชาการฝึกประสบการณ์วิชาชีพเทคโนโลยีอิเล็กทรอนิกส์
- 13) วิชางานตรวจซ่อมอุปกรณ์ไฟฟ้าและอิเล็กทรอนิกส์
- 14) วิชาอิเล็กทรอนิกส์ 2

### ภาระงานสอนที่จะมีในหลักสูตรนี้

- 1) วิชาการพยากรณ์เทคโนโลยีและแผนที่นำทาง
- 2) วิชาการบริหารการถ่ายทอดเทคโนโลยี
- 3) วิชาสัมมนาวิจัยทางการบริหารเทคโนโลยีและนวัตกรรม

ชื่อ-สกุล	นายคณกร สว่างเจริญ
ตำแหน่งทางวิชาการ	อาจารย์
สังกัด	คณะวิทยาศาสตร์และเทคโนโลยี มหาวิทยาลัยราชภัฏบ้านสมเด็จเจ้าพระยา

#### ประวัติการศึกษา

พ.ศ. 2556	ปรัชญาดุษฎีบัณฑิต (การจัดการเทคโนโลยี) มหาวิทยาลัยราชภัฏบ้านสมเด็จเจ้าพระยา
พ.ศ. 2546	วิทยาศาสตรมหาบัณฑิต (เทคโนโลยีสารสนเทศ) มหาวิทยาลัยนเรศวร
พ.ศ. 2542	วิทยาศาสตรบัณฑิต (วิทยาการคอมพิวเตอร์) สถาบันราชภัฏอุตรดิตถ์

สาขาที่เชี่ยวชาญ	เทคโนโลยีสารสนเทศ การจัดการเทคโนโลยี
------------------	---

#### ผลงานทางวิชาการ

##### บทความวิจัย

- นิพนธ์ ก้อนทอง, คณกร สว่างเจริญ, และประไพ ศรีดามา. (2560). การพัฒนาระบบสารสนเทศเพื่อการจัดการงานวัดผลและประเมินผล โรงเรียนนวมินทราชินูทิศสวนกุหลาบวิทยาลัย สมุทรปราการ . ใน **การประชุมวิชาการระดับชาติและนานาชาติ ครั้งที่ 1 การศึกษาเพื่อการพัฒนาท้องถิ่นอย่างยั่งยืน** วันที่ 29 กรกฎาคม 2560 (น. 64). กรุงเทพฯ: มหาวิทยาลัยราชภัฏบ้านสมเด็จเจ้าพระยา.
- วรรณุช ก้อนทอง, คณกร สว่างเจริญ, และประไพ ศรีดามา. (2560). ระบบสารสนเทศเพื่อการบริหารจัดการด้านบุคลากร โรงเรียนวัดบางนาใน. ใน **การประชุมวิชาการระดับชาติและนานาชาติ ครั้งที่ 1 การศึกษาเพื่อการพัฒนาท้องถิ่นอย่างยั่งยืน** วันที่ 29 กรกฎาคม 2560 (น. 56). กรุงเทพฯ: มหาวิทยาลัยราชภัฏบ้านสมเด็จเจ้าพระยา.
- สุวิทย์ ปิดตานัง, ปิยะนันต์ อีสสระวิทย์, คณกร สว่างเจริญ, ศิริกาญจน์ โพธิ์เขียว, และประไพ ศรีดามา. (2560). การพัฒนาโปรแกรมคำนวณหาวันฉีดวัคซีนจำเป็นพื้นฐานสำหรับเด็ก. ใน **การประชุมวิชาการระดับชาติ นวัตกรรมและเทคโนโลยีวิชาการ 2017 วิจัยจากองค์ความรู้สู่การพัฒนาอย่างยั่งยืน** วันที่ 25 - 26 ธันวาคม 2560 (น. B-118-125). สุรินทร์: มหาวิทยาลัยเทคโนโลยีราชมงคลอีสาน วิทยาเขตสุรินทร์.

Asavarutpokin, A., Chaijit, S., & Sawangcharoen, K. (2019). Study on the problems of molds used in production process of car seat holder's spare parts by using computer program for simulating 3D mold. In **The 6<sup>th</sup> National and International**

**Research Conference** 9 february 2019 (p. 565). Pathumthani: Pathumthani University.

\_\_\_\_\_. (2017). A study of problems in the car seat bracket manufacturing process by using 3-D model. In **The 1st National and International Conference on Education for Sustainable Locality Development 2017, 29 July 2017** (p. 565). Bangkok : Bansomdejchaopraya Rajabhat University.

### ประสบการณ์การสอน

- 1) วิชาการพัฒนาระบบสารสนเทศเพื่อการจัดการ
- 2) วิชาการสัมมนาาระบบสารสนเทศเพื่อการจัดการ
- 3) วิชาเทคโนโลยีอินเทอร์เน็ต
- 4) วิชาระบบสนับสนุนการตัดสินใจ
- 5) วิชาระบบสารสนเทศทางธุรกิจ
- 6) วิชาระบบการพาณิชย์อิเล็กทรอนิกส์
- 7) วิชาหัวข้อพิเศษทางระบบสารสนเทศเพื่อการจัดการ

### ภาระงานสอนที่จะมีในหลักสูตรนี้

- 1) วิชาการบริหารการถ่ายทอดเทคโนโลยี
- 2) วิชาหัวข้อศึกษาพิเศษทางด้านการบริหารเทคโนโลยีและนวัตกรรมขั้นสูง

ชื่อ-สกุล	นายสวัสดิ์ ทองสิน
ตำแหน่งทางวิชาการ	ผู้ช่วยศาสตราจารย์
สังกัด	คณะวิศวกรรมศาสตร์และเทคโนโลยีอุตสาหกรรม มหาวิทยาลัยราชภัฏบ้านสมเด็จเจ้าพระยา

#### ประวัติการศึกษา

พ.ศ. 2554	ปรัชญาดุษฎีบัณฑิต (การจัดการเทคโนโลยี) มหาวิทยาลัยราชภัฏพระนคร
พ.ศ. 2545	ครุศาสตรมหาบัณฑิต (เทคโนโลยีอุตสาหกรรม) มหาวิทยาลัยราชภัฏพระนคร
พ.ศ. 2537	ครุศาสตรบัณฑิต (อุตสาหกรรมศิลป์) สถาบันราชภัฏสวนสุนันทา

สาขาที่เชี่ยวชาญ	อุตสาหกรรมศึกษา การจัดการเทคโนโลยี
------------------	---------------------------------------

#### ผลงานทางวิชาการ

##### ตำรา

สวัสดิ์ ทองสิน. (2559). **การจัดการอุตสาหกรรม**. กรุงเทพฯ: ภาควิชาวิทยาศาสตร์ประยุกต์ มหาวิทยาลัยราชภัฏบ้านสมเด็จเจ้าพระยา. (297 หน้า)

##### บทความงานวิจัย

วรพนธ์ ชีววรรณตรี, ปิยะ รนต์ละออง, ณัฐพล บุญรักษ์ และสวัสดิ์ ทองสิน. (2561, กรกฎาคม-เดือนธันวาคม). การปรับปรุงประสิทธิภาพสมดุลกระบวนการตัดเสื้อยืดคอกกลมผ้าพื้น โรงงานกรณีศึกษา. **วารสารก้าวทันโลกวิทยาศาสตร์**, 18(2), 13-25.

สวัสดิ์ ทองสิน, ปัญญา สาราญพันธ์ และณภพ ชัยสุวรรณ. (2560, กรกฎาคม-เดือนธันวาคม). การพัฒนาทักษะเทคโนโลยีการขนถ่ายวัสดุอัตโนมัติ. **วารสารก้าวทันโลกวิทยาศาสตร์**, 17(2), 114-127.

#### ประสบการณ์การสอน

- 1) วิชาการจัดการอุตสาหกรรม
- 2) วิชาสัมมนาเทคโนโลยีอุตสาหกรรม
- 3) วิชามนุษยสัมพันธ์ในการบริหารงานอุตสาหกรรม
- 4) วิชาการจัดองค์การในการบริหารงานอุตสาหกรรม

- 5) วิชาสถิติเพื่อการจัดการอุตสาหกรรม
- 6) วิชาการวิจัยเพื่อการบริหารงานอุตสาหกรรม

**ภาระงานสอนที่จะมีในหลักสูตรนี้**

- 1) วิชาการบริหารการถ่ายทอดเทคโนโลยี
- 2) วิชาหัวข้อศึกษาพิเศษทางการบริหารเทคโนโลยีและนวัตกรรมขั้นสูง

ชื่อ-สกุล	นายทัศนัย กิรติรัตน์
ตำแหน่งทางวิชาการ	ผู้ช่วยศาสตราจารย์
สังกัด	คณะครุศาสตร์ มหาวิทยาลัยราชภัฏบ้านสมเด็จเจ้าพระยา

#### ประวัติการศึกษา

พ.ศ. 2553	ปรัชญาดุษฎีบัณฑิต (การจัดการเทคโนโลยี) มหาวิทยาลัยราชภัฏบ้านสมเด็จเจ้าพระยา
พ.ศ. 2534	ศึกษาศาสตรมหาบัณฑิต (จิตวิทยาการศึกษา) มหาวิทยาลัยสงขลานครินทร์ วิทยาเขตปัตตานี
พ.ศ. 2526	วิทยาศาสตร์บัณฑิต (ศึกษาศาสตร์) วิชาเอกคณิตศาสตร์ มหาวิทยาลัยสงขลานครินทร์ วิทยาเขตปัตตานี

สาขาที่เชี่ยวชาญ	การสอนคณิตศาสตร์ การจัดการเทคโนโลยี
------------------	--

#### ผลงานทางวิชาการ

##### บทความวิจัย

ทัศนัย กิรติรัตน์. (2558). อิทธิพลของครูที่มีต่อทักษะและกระบวนการทางคณิตศาสตร์ของนักเรียน.

ใน การประชุมวิชาการและนำเสนอผลงานวิจัยระดับชาติและนานาชาติ ราชภัฏวิจัย ครั้งที่ 3. วันที่ 20-22 พฤษภาคม 2558 (น.293-305). นครศรีธรรมราช : มหาวิทยาลัยราชภัฏ นครศรีธรรมราช.

ทัศนัย กิรติรัตน์, ดิษยลักษณ์ อเดโซ, และกฤษฎา สังขมงคล. (2561). การพัฒนาคู่มือการจัดการกิจกรรม เพื่อเสริมสร้างความสามารถด้านความรู้สึกรู้จักจำนวนของเด็กปฐมวัยในศูนย์พัฒนาเด็กก่อนวัยเรียน สังกัดแขวงหิรัญรุจี. **ครุศาสตร์สาร**, 12(2), 133-146.

Lohmood, S., Sarawong, N., Teekasap, S., & Keeratiratana, T. (2019). The study of components of logistics management model for small and medium industries of Halal food. In **International Conference SMART 2019, 30-31 July 2019** (p. 52-55). Bangkok : Rama Gardens Hotel.

##### บทความวิชาการ

ทัศนัย กิรติรัตน์. (2558, มกราคม-มิถุนายน). การพัฒนาทักษะการแก้ปัญหาทางคณิตศาสตร์ด้วยรูปแบบ การสอนแบบการสอนแนะให้รู้คิด (Cognitively Guided Instruction: CGI). **ครุศาสตร์สาร**, 9(1),

97-106.

### ประสบการณ์การสอน

- 1) วิชาคณิตศาสตร์สำหรับการวิจัย
- 2) วิชาทฤษฎีความน่าจะเป็นและสถิติ
- 3) วิชาวิชาสถิติธุรกิจ
- 4) วิชาชีวิตกับวิทยาศาสตร์และเทคโนโลยี
- 5) วิชาจิตวิทยาธุรกิจ
- 6) วิชามนุษยสัมพันธ์ในองค์การ
- 7) วิชาจิตวิทยาอุตสาหกรรม
- 8) วิชาการบริหารทรัพยากรมนุษย์
- 9) วิชาการคิดและการตัดสินใจ
- 10) วิชาการวัดผลและการประเมินผลการศึกษา

### ภาระงานสอนที่จะมีในหลักสูตรนี้

- 1) วิชากระบวนการวิจัยทางการบริหารเทคโนโลยีและนวัตกรรมขั้นสูง
- 2) วิชาการพยากรณ์เทคโนโลยีและแผนที่นำทาง



ชื่อ-สกุล	นายนิธิศ ปุณธนกรภักดิ์
ตำแหน่งทางวิชาการ	ผู้ช่วยศาสตราจารย์
สังกัด	คณะวิศวกรรมศาสตร์และเทคโนโลยีอุตสาหกรรม มหาวิทยาลัยราชภัฏบ้านสมเด็จเจ้าพระยา
<b>ประวัติการศึกษา</b>	
พ.ศ. 2561	วิทยาศาสตรดุษฎีบัณฑิต (เทคโนโลยีอุตสาหกรรม) มหาวิทยาลัยกรุงเทพธนบุรี
พ.ศ. 2551	วิทยาศาสตรมหาบัณฑิต (การจัดการโซ่อุปทานแบบบูรณาการ) มหาวิทยาลัยธุรกิจบัณฑิต
พ.ศ. 2545	ครุศาสตรบัณฑิต (อุตสาหกรรมศิลป์) สถาบันราชภัฏบ้านสมเด็จเจ้าพระยา
<b>สาขาที่เชี่ยวชาญ</b>	การจัดการโลจิสติกส์และโซ่อุปทาน
<b>ผลงานทางวิชาการ</b>	
<b>บทความวิจัย</b>	
ฉมาธร กุยศรีกุล, นิธิศ ปุณธนกรภักดิ์, และวุฒิกรณ จรรย์ตันติเวทย์. (2561, กรกฎาคม – ธันวาคม). การพยากรณ์การสั่งซื้อสินค้า กรณีศึกษา ร้านค้าปลีก AAA. <b>วารสารก้าวทันโลกวิทยาศาสตร์</b> , 18(2), 26-34.	
นิธิศ ปุณธนกรภักดิ์ และชัชพล มงคลิก. (2559, มกราคม – มิถุนายน). การปรับปรุงระบบการจัดการ คลังสินค้าสำหรับคลังกล่องบรรจุภัณฑ์แปรรูปทางการเกษตร. <b>วารสารวิชาการคณะเทคโนโลยี อุตสาหกรรม : มหาวิทยาลัยราชภัฏลำปาง</b> , 9(1), 22-33.	
นิธิศ ปุณธนกรภักดิ์, ณิชพล บุญรักษ์, วรพลธ์ ชีววรรณตรี และพลกฤต กลั่นแก้วดำรง. (2559, กรกฎาคม – ธันวาคม). การลดความสูญเสียที่เกิดขึ้นในกระบวนการบรรจุถุง กรณีศึกษา ข้าวบรรจุถุง. <b>วารสารก้าวทันโลกวิทยาศาสตร์</b> , 16(2), 1-3.	
นิธิศ ปุณธนกรภักดิ์, ปัญญา สำราญหันท, และณภพ ชัยสุวรรณ. (2561, กรกฎาคม – ธันวาคม). การเพิ่ม ประสิทธิภาพกระบวนการผลิตด้วยการศึกษางาน กรณีศึกษา โรงงานผลิตเครื่องเรือน. <b>วารสารก้าวทัน โลกวิทยาศาสตร์</b> , 18(2), 35-46.	

**ประสบการณ์การสอน**

- 1) วิชาการจัดการโลจิสติกส์และโซ่อุปทาน
- 2) วิชาการจัดการสินค้าคงคลังและคลังสินค้า
- 3) วิชาโลจิสติกส์และการกระจายสินค้า
- 4) วิชาการวางแผนและควบคุมการผลิต

**ภาระงานสอนที่จะมีในหลักสูตรนี้**

- 1) วิชาเทคโนโลยีการบริหารคุณภาพและผลิตภาพขั้นสูง
- 2) วิชาหัวข้อศึกษาพิเศษทางการบริหารเทคโนโลยีและนวัตกรรมขั้นสูง

ชื่อ-สกุล	นางอัจฉรา ผ่องพิทยา
ตำแหน่งทางวิชาการ	อาจารย์
สังกัด	คณะวิศวกรรมศาสตร์และเทคโนโลยีอุตสาหกรรม มหาวิทยาลัยราชภัฏบ้านสมเด็จเจ้าพระยา

#### ประวัติการศึกษา

พ.ศ. 2554	ศิลปศาสตรดุษฎีบัณฑิต (อาชีวศึกษา) มหาวิทยาลัยเกษตรศาสตร์
พ.ศ. 2538	การศึกษามหาบัณฑิต (ธุรกิจศึกษา) มหาวิทยาลัยศรีนครินทรวิโรฒ ประสานมิตร
พ.ศ. 2528	บัญชีบัณฑิต (การบัญชี) มหาวิทยาลัยเชียงใหม่

สาขาที่เชี่ยวชาญ	การบริหารธุรกิจ การจัดการผลิตและคุณภาพ
------------------	---

#### ผลงานทางวิชาการ

##### บทความวิจัย

อัจฉรา ผ่องพิทยา, จันทร์จิรา สิงห์พันธ์, ปราณีย์ อามาตมนตรี, และโอภาส พรหมมี. (2559, มกราคม – มิถุนายน). แนวทางการปรับปรุงการจัดการความปลอดภัยในการปฏิบัติงานบนที่สูง กรณีศึกษา บริษัท เอสซี ซีเอสเต็ม เน็ตเวิร์ค จำกัด. **วารสารวิชาการเทคโนโลยีอุตสาหกรรม**, 4(1), 45-56.

อดิศักดิ์ เผื่อนสัจจา, จิตรมงคล ชื่นตา, ธันวา สมดี, อัจฉรา ผ่องพิทยา และณัฐชัย เปลียนวิจารณ์. (2561). แนวทางการปรับปรุงคุณภาพการผลิตแกลลอนพลาสติกเพื่อลดของเสีย กรณีศึกษา บริษัทแห่งหนึ่ง ในย่านพระราม 2. ใน **การประชุมวิชาการระดับชาติด้านวิทยาศาสตร์และเทคโนโลยี ประจำปี 2561 วันที่ 19-20 กรกฎาคม 2561** (น.431-445), กรุงเทพฯ: มหาวิทยาลัยราชภัฏบ้านสมเด็จเจ้าพระยา.

อรอนงค์ กาโท, ขวัญจิรา เสาร์แก้ว, ธนากร กุฎี, ณัฐชัย เปลียนวิจารณ์, นพพลน้อยแก้ว และอัจฉรา ผ่องพิทยา. (2561). แนวทางการปรับปรุงขั้นตอนการปฏิบัติงานตรวจสอบสินค้าด้วย เทคโนโลยีคิวอาร์โค้ด กรณีศึกษา บริษัท เอฟ พี ฟู้ดเซอร์วิส จำกัด. ใน **การประชุมวิชาการระดับชาติด้านวิทยาศาสตร์และเทคโนโลยี ประจำปี 2561 วันที่ 19-20 กรกฎาคม 2561** (น.386-398), กรุงเทพฯ: มหาวิทยาลัยราชภัฏบ้านสมเด็จเจ้าพระยา.

**ประสบการณ์การสอน**

- 1) วิชาองค์การและการจัดการธุรกิจอุตสาหกรรม
- 2) วิชาการจัดการผลิตและดำเนินงานอุตสาหกรรม
- 3) วิชาการศึกษาและวิเคราะห์ความเป็นไปได้ของโครงการ
- 4) วิชาการจัดการเชิงกลยุทธ์ในงานอุตสาหกรรม
- 5) วิชาการจัดการอุตสาหกรรมขนาดย่อม
- 6) วิชาการจัดการประกันคุณภาพอุตสาหกรรม
- 7) วิชาโครงการวิจัยการจัดการผลิต 1
- 8) วิชาโครงการวิจัยการจัดการผลิต 2
- 9) วิชาโครงการวิจัยการจัดการคุณภาพ 1
- 10) วิชาโครงการวิจัยการจัดการคุณภาพ 2

**ภาระงานสอนที่จะมีในหลักสูตรนี้**

- 1) วิชาเทคโนโลยีการบริหารคุณภาพและผลิตภาพขั้นสูง
- 2) วิชาหัวข้อศึกษาพิเศษทางด้านการบริหารเทคโนโลยีและนวัตกรรมขั้นสูง

ภาคผนวก ค

ประวัติและผลงานทางวิชาการของอาจารย์ประจำ

ชื่อ-สกุล นายพงศ์ หรดาล  
 ตำแหน่งทางวิชาการ รองศาสตราจารย์  
 สังกัด บัณฑิตวิทยาลัย  
 มหาวิทยาลัยราชภัฏบ้านสมเด็จเจ้าพระยา

#### ประวัติการศึกษา

พ.ศ. 2530 Doctor of Philosophy (Industrial Technology)  
 Kent State University, Ohio, U.S.A.  
 พ.ศ. 2530 Master of Education (Educational Administration)  
 The University of Akron, Ohio, U.S.A.  
 พ.ศ. 2522 Master of Science (Industrial Education)  
 Bemidji State University, Minnesota, U.S.A.  
 พ.ศ. 2517 ครุศาสตรบัณฑิต (อุตสาหกรรมศิลป์) วิทยาลัยครูพระนคร

#### สาขาที่เชี่ยวชาญ

การจัดการ  
 การจัดการเทคโนโลยี

#### ผลงานทางวิชาการ

##### บทความวิจัย

ณัฐชัย เปลียนวิจารณ์, พงศ์ หรดาล, สร้อยสุดา เลาะหมุด, และวิภาวรรณ นิยมเวช. (2562). แนวทางการปรับปรุงการจัดการคลังสินค้าสำเร็จรูป กรณีศึกษา โรงงานผลิตข้าวสารบรรจุถุงแห่งหนึ่งในจังหวัดนครปฐม. ใน การประชุมวิชาการนำเสนอผลงานวิจัยและงานสร้างสรรค์ระดับชาติ “งานวิจัย และงานสร้างสรรค์รับใช้สังคม” ประจำปี พ.ศ. 2562 วันที่ 12-13 กันยายน 2562 (น. 32-40). สมุทรปราการ : มหาวิทยาลัยราชภัฏธนบุรี สมุทรปราการ.

สร้อยสุดา เลาะหมุด, อัจฉรา ผ่องพิทยา, พงศ์ หรดาล และจาตุรงค์ สารวงค์. (2562). การลดปัญหาการส่งงานล่าช้าโดยการจัดการตารางการผลิต. ใน การประชุมวิชาการนำเสนอผลงานวิจัยและงานสร้างสรรค์ระดับชาติ “งานวิจัย และงานสร้างสรรค์รับใช้สังคม” ประจำปี พ.ศ. 2562 วันที่ 12-13 กันยายน 2562 (น. 283-290). สมุทรปราการ : มหาวิทยาลัยราชภัฏธนบุรี สมุทรปราการ.

วิภาวรรณ นิยมเวช, จาตุรงค์ สารวงค์, นกุล สารวงค์ และพงศ์ หรดาล. (2562). แนวทางการปรับปรุงผังโรงงาน กรณีศึกษา โรงงานผลิตไส้ก๋วยเตี๋ยวกระดาศ. ใน การประชุมวิชาการนำเสนอผลงานวิจัยและงานสร้างสรรค์ระดับชาติ “งานวิจัย และงานสร้างสรรค์รับใช้สังคม” ประจำปี พ.ศ. 2562 วันที่ 12-13 กันยายน 2562 (น. 230-238). สมุทรปราการ: มหาวิทยาลัยราชภัฏธนบุรี สมุทรปราการ.

อดิศักดิ์ ชูสุข, วัชรินทร์ อินทพรหม, พงศ์ ทรดาล และสิริกร ฉัตรภูติ. (มกราคม-มิถุนายน, 2560). รูปแบบการจัดการการผลิตไฟฟ้าด้วยกังหันลมของหน่วยงานราชการ. **วารสารวิจัยราชภัฏพระนคร สาขามนุษยศาสตร์และสังคมศาสตร์**, 12(1), 123 -137.

### ประสบการณ์การสอน

- 1) วิชาหลักของการจัดการเทคโนโลยี
- 2) วิชาทฤษฎีทางเศรษฐศาสตร์กับการจัดการเทคโนโลยี
- 3) วิชาการจัดการเทคโนโลยีอุตสาหกรรม
- 4) วิชาเทคโนโลยีระบบนวัตกรรมและพลวัตทางระบบ
- 5) วิชาจิตวิทยาอุตสาหกรรมและองค์กรเบื้องต้น
- 6) วิชาการวางแผนการฝึกอบรมและพัฒนาบุคลากร
- 7) วิชาการบริหารการผลิตและการดำเนินการ
- 8) วิชาการวางแผนและควบคุมการผลิต
- 9) วิชาการการควบคุมคุณภาพ
- 10) วิชาการบริหารคุณภาพในงานอุตสาหกรรม
- 11) วิชาสัมมนาการวิจัยในการจัดการเทคโนโลยี

### ภาระงานสอนที่จะมีในหลักสูตรนี้

- 1) วิชาการพยากรณ์เทคโนโลยีและแผนที่นำทาง
- 2) วิชาภาวะผู้นำการบริหารการเปลี่ยนแปลงทางเทคโนโลยีและนวัตกรรมขั้นสูง
- 3) วิชาสัมมนาวิจัยทางการบริหารเทคโนโลยีและนวัตกรรม





อัมพร อานุภาพแสนยากร, กิตติรัตน์ ฐานสุวรรณศรี, วลัยภา อารีรัตน์ และสมบัติ ทีฆทรัพย์. (2560, มกราคม-มิถุนายน). การพัฒนาตัวบ่งชี้ภาวะผู้นำการเปลี่ยนแปลงผู้บริหารสถานศึกษาขั้นพื้นฐาน จังหวัดชัยภูมิ. *วารสารบริหารการศึกษา*, 13(1), 104-112.

#### ประสบการณ์การสอน

- 1) วิชาการจัดการธุรกิจอาหาร
- 2) วิชาการออกแบบอาหาร
- 3) วิชากระบวนการแปรรูปอาหาร
- 4) วิชาการจัดการนวัตกรรมด้านอาหาร
- 5) วิชาเทคนิคการจัดอาหารสมัยใหม่

#### ภาระงานสอนที่จะมีในหลักสูตรนี้

- 1) วิชาการบริหารเทคโนโลยีและนวัตกรรมเชิงกลยุทธ์ขั้นสูง
- 2) วิชากระบวนการวิจัยทางการบริหารเทคโนโลยีและนวัตกรรมขั้นสูง
- 3) วิชาการบริหารการถ่ายทอดเทคโนโลยี



ศิริกาญจน์ โปธีเชียว, เนตร โปธีเชียว, และอภิญา หนูมี. (2560, มกราคม-มิถุนายน). คุณลักษณะที่พึงประสงค์ของบัณฑิตสาขาวิชาการจัดการสารสนเทศตามความคิดเห็นของสถาบันบริการสารสนเทศในเขตกรุงเทพมหานคร. **วารสารสารสนเทศ, 16(1), 199-214.**

สุวิทย์ ปิตตานัง, ปิยะนันต์ อีสสระวิทย์, คณกร สว่างเจริญ, ศิริกาญจน์ โปธีเชียว, และประไพ ศรีดามา. (2560). การพัฒนาโปรแกรมคำนวณหาวันฉีควัคซีนจำเป็นพื้นฐานสำหรับเด็ก. ใน **การประชุมวิชาการระดับชาติ นวัตกรรมและเทคโนโลยีวิชาการ 2017 วิจัยจากองค์ความรู้สู่การพัฒนาอย่างยั่งยืน วันที่ 25 - 26 ธันวาคม 2560** (น. B-118-125). สุรินทร์: มหาวิทยาลัยเทคโนโลยีราชมงคลอีสาน วิทยาเขตสุรินทร์.

#### **บทความวิชาการ**

ศิริกาญจน์ โปธีเชียว. (2561, กรกฎาคม-ธันวาคม). เทคโนโลยีเว็บสู่ห้องสมุดมหาวิทยาลัย 4.0. **วารสารสารสนเทศ, 17(2), 9-22.**

#### **ประสบการณ์การสอน**

- 1) วิชาการจัดการสารสนเทศและความรู้
- 2) วิชาห้องสมุดดิจิทัล
- 3) วิชาการจัดการเทคโนโลยีสารสนเทศ
- 4) วิชาการจัดการสิ่งพิมพ์ต่อเนื่อง
- 5) วิชาการบริหารคุณภาพ TQM

#### **ภาระงานสอนที่จะมีในหลักสูตรนี้**

- 1) วิชาสัมมนาวิจัยทางด้านการบริหารเทคโนโลยีและนวัตกรรม
- 2) วิชาการจัดการความรู้เพื่อองค์กรนวัตกรรม
- 3) วิชาเทคโนโลยีการบริหารคุณภาพและผลิตภาพขั้นสูง

ชื่อ-สกุล	นายอนุกุล สาระวงศ์
ตำแหน่งทางวิชาการ	ผู้ช่วยศาสตราจารย์
สังกัด	คณะวิศวกรรมศาสตร์และเทคโนโลยีอุตสาหกรรม มหาวิทยาลัยราชภัฏบ้านสมเด็จเจ้าพระยา

#### ประวัติการศึกษา

พ.ศ. 2555	ปรัชญาดุษฎีบัณฑิต (การจัดการเทคโนโลยี) มหาวิทยาลัยราชภัฏบ้านสมเด็จเจ้าพระยา
พ.ศ. 2541	การศึกษามหาบัณฑิต (อุตสาหกรรมศึกษา) มหาวิทยาลัยศรีนครินทรวิโรฒ ประสานมิตร
พ.ศ. 2538	บริหารธุรกิจบัณฑิต (การจัดการอุตสาหกรรม) มหาวิทยาลัยสยาม

#### สาขาที่เชี่ยวชาญ

เทคโนโลยีอุตสาหกรรม  
การจัดการเทคโนโลยี

#### ผลงานทางวิชาการ

##### บทความงานวิจัย

ณรงฤทธิ์ สนใจธรรม, นพณ์ช พวงมาลี, อนุกุล สาระวงศ์, และสุรัตน์ วรรณศรี. (2560). อิทธิพลของ  
ธาตุเจือทองแดงและดีบุกที่มีต่อโครงสร้างจุลภาคและสมบัติทางกลของโลหะเงินเจือ 750. ใน  
การประชุมวิชาการรายงานวิศวกรรมอุตสาหกรรม ประจำปี พ.ศ. 2560. วันที่ 12-15 กรกฎาคม  
2560 (น.274-281). เชียงใหม่: มหาวิทยาลัยเชียงใหม่.

นพพล น้อยแก้ว, กลวัชร ถนอมกลิ่น, ปารีชาติ กัลยา, รัฐพล แสงสว่าง, และอนุกุล สาระวงศ์. (2561).  
การประยุกต์ใช้โปรแกรมสำเร็จรูปเพื่อช่วยวางแผนกำลังคนในกระบวนการบรรจุสินค้า กรณีศึกษา  
บริษัท เอบ็อกซ์เฮ้าส์ จำกัด. ใน การประชุมวิชาการระดับชาติด้านวิทยาศาสตร์และเทคโนโลยี  
ประจำปี 2561. วันที่ 19-20 กรกฎาคม 2561 (น.364-375). กรุงเทพฯ: มหาวิทยาลัยราชภัฏ  
บ้านสมเด็จเจ้าพระยา.

ปรียาภรณ์ ศรีอ่อนดี, วิชัยศรี น้อยดี, ชลทิศ ลวกโธสง, อนุกุล สาระวงศ์, และนพพล น้อยแก้ว. (2561).  
แนวทางการพัฒนาการจัดการประกันคุณภาพของชิ้นงานในกระบวนการชุบโลหะด้วยไฟฟ้าโดย  
ใช้เครื่องมือควบคุมคุณภาพ. ใน การประชุมวิชาการระดับชาติด้านวิทยาศาสตร์และเทคโนโลยี  
ประจำปี 2561. วันที่ 19-20 กรกฎาคม 2561 (น.399-410). กรุงเทพฯ: มหาวิทยาลัยราชภัฏบ้าน  
สมเด็จเจ้าพระยา.

ส่งสุข ศรีน้อยขาว, ณิชฎนนัย สิงห์คลีวรรณ, และอนุกุล สาระวงศ์. (2562). แนวทางการประหยัดพลังงานไฟฟ้าใน

โรงงานอุตสาหกรรมผลิตชิ้นส่วนรถยนต์. ใน การประชุมวิชาการระดับชาติ ครั้งที่ 7 ราชภัฏหมู่บ้านจอมบึงวิจัย ประจำปี 2562 วันที่ 1 มีนาคม 2562 (น.125-135). ราชบุรี: มหาวิทยาลัยราชภัฏหมู่บ้านจอมบึง.

Soisuda Lohmood, Nukul Sarawong, Sombat Teekasap, and Tassanai Keeratirattana. (2019). The Study of Components of Logistics Management Model for Small and Medium Industries of Halal Food. In **International Conference SMART 2019**. 30-31 July 2019 (p.52-55). Bangkok Rama Gardens Hotel.

### ประสบการณ์การสอน

- 1) วิชาการจัดการเทคโนโลยีและนวัตกรรม
- 2) วิชาสัมมนาการจัดการอุตสาหกรรมและเทคโนโลยี
- 3) วิชาการจัดการผลิตและดำเนินงานอุตสาหกรรม
- 4) วิชาเศรษฐศาสตร์วิศวกรรม
- 5) วิชาการวางแผนและควบคุมการผลิต
- 6) วิชาการจัดการผลิตภาพและคุณภาพ
- 7) วิชาการออกแบบผังโรงงานและสิ่งสนับสนุนการผลิต
- 8) วิชาวิธีวิจัยทางการจัดการอุตสาหกรรม
- 9) วิชาโครงการวิจัยการจัดการผลิต 1
- 10) วิชาโครงการวิจัยการจัดการผลิต 2
- 11) วิชาโครงการวิจัยการจัดการคุณภาพ 1
- 12) วิชาโครงการวิจัยการจัดการคุณภาพ 2

### ภาระงานสอนที่จะมีในหลักสูตรนี้

- 1) วิชาการบริหารเทคโนโลยีและนวัตกรรมเชิงกลยุทธ์ขั้นสูง
- 2) วิชาวิธีวิจัยทางการบริหารเทคโนโลยีและนวัตกรรมขั้นสูง
- 3) วิชาสัมมนาวิจัยทางการบริหารเทคโนโลยีและนวัตกรรม

ชื่อ-สกุล	นายณัฐดนัย สิงห์คลีวรรณ
ตำแหน่งทางวิชาการ	ผู้ช่วยศาสตราจารย์
สังกัด	คณะวิทยาศาสตร์และเทคโนโลยี มหาวิทยาลัยราชภัฏบ้านสมเด็จเจ้าพระยา

#### ประวัติการศึกษา

พ.ศ. 2556	ปรัชญาดุษฎีบัณฑิต (การจัดการเทคโนโลยี) มหาวิทยาลัยราชภัฏบ้านสมเด็จเจ้าพระยา
พ.ศ. 2544	วิทยาศาสตรมหาบัณฑิต (วิทยาศาสตร์รังสี) มหาวิทยาลัยมหิดล
พ.ศ. 2539	อุตสาหกรรมศาสตรบัณฑิต (วิศวกรรมอิเล็กทรอนิกส์) มหาวิทยาลัยสยาม

สาขาที่เชี่ยวชาญ	เทคโนโลยีอุตสาหกรรม การจัดการเทคโนโลยี
------------------	---

#### ผลงานทางวิชาการ

##### บทความวิจัย

กัลยา ธนาสินธ์, ณัฐดนัย สิงห์คลีวรรณ, และอมรรัตน์ คำบุญ. (2561, กรกฎาคม - ธันวาคม). การออกแบบและพัฒนาเครื่องต้นแบบให้อาหารปลาโดยใช้พลังงานแสงอาทิตย์. **วารสารก้าวทันโลกวิทยาศาสตร์**, 18(2), 47-61.

ณัฐดนัย สิงห์คลีวรรณ, กัลยา ธนาสินธ์, และอมรรัตน์ คำบุญ. (2560, กรกฎาคม - ธันวาคม). การพัฒนาอุปกรณ์ควบคุมการติดเครื่องรถจักรยานยนต์ด้วยการวัดระดับของแอลกอฮอล์ในลมหายใจ. **วารสารก้าวทันโลกวิทยาศาสตร์**, 17(2), 69-77.

\_\_\_\_\_. (2561, มกราคม - มิถุนายน). การพัฒนาโปรแกรมส่วนต่อขยายสำหรับส่งออกข้อมูลเครื่องมือแพทย์จากโปรแกรม RMC2012 และนำเข้าข้อมูลสู่ระบบสารสนเทศ WepMEt. **วารสารก้าวทันโลกวิทยาศาสตร์**, 18(1), 97-113.

ณัฐดนัย สิงห์คลีวรรณ, กัลยา ธนาสินธ์, อมรรัตน์ คำบุญ, และพรรณา พูนพิน. (2562, มกราคม - มิถุนายน). การพัฒนาต้นแบบ อุปกรณ์สำหรับบันทึกและแสดงผลแรงดันและ กระแสไฟฟ้าจากชุดผลิตกระแสไฟฟ้าด้วยเซลล์แสงอาทิตย์. **วารสารก้าวทันโลกวิทยาศาสตร์**, 19(1), 18-30

\_\_\_\_\_. (2561, กรกฎาคม - ธันวาคม). การพัฒนารูปแบบระบบสารสนเทศเพื่อการจัดการ ATM-PTL1. **วารสารก้าวทันโลกวิทยาศาสตร์**, 18(2), 91-108.

สุขสันต์ บุญเรือง, ญัฐดนัย สิงห์คลีวรรณ, ชัยวรรณ สายเผ่าพันธุ์, และจุรี ศรีชุมแสง. (2558, กรกฎาคม-ธันวาคม). การพัฒนาป้ายอิเล็กทรอนิกส์แสดงข้อมูลและราคาสินค้าผ่านช่องสัญญาณไร้สาย. *วารสารก้าวหน้าทางโลกวิทยาศาสตร์*, 15(2), 27-35.

Singhleewon, N., Liewtrakul, P., & Sanpanich, A. (2015). The development of medical equipment repairing management module for WepMEt program set. In **Biomedical Engineering International Conference (BMEiCON) 8th. 25-27 November 2015** (p.1-5). Bangkok: Thai Biomedical Engineering

### ประสบการณ์การสอน

- 1) วิชาวิเคราะห์วงจรไฟฟ้า
- 2) วิชาการเขียนแบบและออกแบบงานอิเล็กทรอนิกส์ด้วยคอมพิวเตอร์
- 3) วิชาเครื่องมือวัดและการวัดอิเล็กทรอนิกส์
- 4) วิชาการประยุกต์ใช้อุปกรณ์สารกึ่งตัวนำ
- 5) วิชาเทคโนโลยีไมโครคอมพิวเตอร์
- 6) วิชาเทคโนโลยีโทรศัพท์
- 7) วิชาเทคโนโลยีสารสนเทศบูรณาการ
- 8) วิชาเครื่องมือวัดโทรคมนาคม
- 9) วิชาหลักการสายอากาศ
- 10) วิชาระบบการสื่อสารเคลื่อนที่
- 11) วิชาองค์การและการจัดการ
- 12) วิชาการฝึกประสบการณ์วิชาชีพเทคโนโลยีอิเล็กทรอนิกส์
- 13) วิชางานตรวจซ่อมอุปกรณ์ไฟฟ้าและอิเล็กทรอนิกส์
- 14) วิชาอิเล็กทรอนิกส์ 2

### ภาระงานสอนที่จะมีในหลักสูตรนี้

- 1) วิชาการพยากรณ์เทคโนโลยีและแผนที่นำทาง
- 2) วิชาการบริหารการถ่ายทอดเทคโนโลยี
- 3) วิชาสัมมนาวิจัยทางการบริหารเทคโนโลยีและนวัตกรรม

ชื่อ-สกุล	นายคณกร สว่างเจริญ
ตำแหน่งทางวิชาการ	อาจารย์
สังกัด	คณะวิทยาศาสตร์และเทคโนโลยี มหาวิทยาลัยราชภัฏบ้านสมเด็จเจ้าพระยา

#### ประวัติการศึกษา

พ.ศ. 2556	ปรัชญาดุษฎีบัณฑิต (การจัดการเทคโนโลยี) มหาวิทยาลัยราชภัฏบ้านสมเด็จเจ้าพระยา
พ.ศ. 2546	วิทยาศาสตรมหาบัณฑิต (เทคโนโลยีสารสนเทศ) มหาวิทยาลัยนเรศวร
พ.ศ. 2542	วิทยาศาสตรบัณฑิต (วิทยาการคอมพิวเตอร์) สถาบันราชภัฏอุตรดิตถ์

สาขาที่เชี่ยวชาญ	เทคโนโลยีสารสนเทศ การจัดการเทคโนโลยี
------------------	---

#### ผลงานทางวิชาการ

##### บทความวิจัย

- นิพนธ์ ก้อนทอง, คณกร สว่างเจริญ, และประไพ ศรีดามา. (2560). การพัฒนาระบบสารสนเทศเพื่อการจัดการงานวัดผลและประเมินผล โรงเรียนนวมินทราชินูทิศสวนกุหลาบวิทยาลัย สมุทรปราการ . ใน **การประชุมวิชาการระดับชาติและนานาชาติ ครั้งที่ 1 การศึกษาเพื่อการพัฒนาท้องถิ่นอย่างยั่งยืน** วันที่ 29 กรกฎาคม 2560 (น. 64). กรุงเทพฯ: มหาวิทยาลัยราชภัฏบ้านสมเด็จเจ้าพระยา.
- วรรณุช ก้อนทอง, คณกร สว่างเจริญ, และประไพ ศรีดามา. (2560). ระบบสารสนเทศเพื่อการบริหารจัดการด้านบุคลากร โรงเรียนวัดบางนาใน. ใน **การประชุมวิชาการระดับชาติและนานาชาติ ครั้งที่ 1 การศึกษาเพื่อการพัฒนาท้องถิ่นอย่างยั่งยืน** วันที่ 29 กรกฎาคม 2560 (น. 56). กรุงเทพฯ: มหาวิทยาลัยราชภัฏบ้านสมเด็จเจ้าพระยา.
- สุวิทย์ ปิดตานัง, ปิยะนันต์ อีสสระวิทย์, คณกร สว่างเจริญ, ศิริกาญจน์ โพธิ์เขียว, และประไพ ศรีดามา. (2560). การพัฒนาโปรแกรมคำนวณหาวันฉีดวัคซีนจำเป็นพื้นฐานสำหรับเด็ก. ใน **การประชุมวิชาการระดับชาติ นวัตกรรมและเทคโนโลยีวิชาการ 2017 วิจัยจากองค์ความรู้สู่การพัฒนาอย่างยั่งยืน** วันที่ 25 - 26 ธันวาคม 2560 (น. B-118-125). สุรินทร์: มหาวิทยาลัยเทคโนโลยีราชมงคลอีสาน วิทยาเขตสุรินทร์.

Asavarutpokin, A., Chaijit, S., & Sawangcharoen, K. (2019). Study on the problems of molds used in production process of car seat holder's spare parts by using computer program for simulating 3D mold. In **The 6<sup>th</sup> National and International**



**Research Conference** 9 february 2019 (p. 565). Pathumthani: Pathumthani University.

\_\_\_\_\_. (2017). A study of problems in the car seat bracket manufacturing process by using 3-D model. In **The 1st National and International Conference on Education for Sustainable Locality Development 2017, 29 July 2017** (p. 565). Bangkok : Bansomdejchaopraya Rajabhat University.

### ประสบการณ์การสอน

- 1) วิชาการพัฒนาระบบสารสนเทศเพื่อการจัดการ
- 2) วิชาการสัมมนาาระบบสารสนเทศเพื่อการจัดการ
- 3) วิชาเทคโนโลยีอินเทอร์เน็ต
- 4) วิชาระบบสนับสนุนการตัดสินใจ
- 5) วิชาระบบสารสนเทศทางธุรกิจ
- 6) วิชาระบบการพาณิชย์อิเล็กทรอนิกส์
- 7) วิชาหัวข้อพิเศษทางระบบสารสนเทศเพื่อการจัดการ

### ภาระงานสอนที่จะมีในหลักสูตรนี้

- 1) วิชาการบริหารการถ่ายทอดเทคโนโลยี
- 2) วิชาหัวข้อศึกษาพิเศษทางด้านการบริหารเทคโนโลยีและนวัตกรรมขั้นสูง

ชื่อ-สกุล	นายสวัสดิ์ ทองสิน
ตำแหน่งทางวิชาการ	ผู้ช่วยศาสตราจารย์
สังกัด	คณะวิศวกรรมศาสตร์และเทคโนโลยีอุตสาหกรรม มหาวิทยาลัยราชภัฏบ้านสมเด็จเจ้าพระยา

#### ประวัติการศึกษา

พ.ศ. 2554	ปรัชญาดุษฎีบัณฑิต (การจัดการเทคโนโลยี) มหาวิทยาลัยราชภัฏพระนคร
พ.ศ. 2545	ครุศาสตรมหาบัณฑิต (เทคโนโลยีอุตสาหกรรม) มหาวิทยาลัยราชภัฏพระนคร
พ.ศ. 2537	ครุศาสตรบัณฑิต (อุตสาหกรรมศิลป์) สถาบันราชภัฏสวนสุนันทา

สาขาที่เชี่ยวชาญ	อุตสาหกรรมศึกษา การจัดการเทคโนโลยี
------------------	---------------------------------------

#### ผลงานทางวิชาการ

##### ตำรา

สวัสดิ์ ทองสิน. (2559). **การจัดการอุตสาหกรรม**. กรุงเทพฯ: ภาควิชาวิทยาศาสตร์ประยุกต์ มหาวิทยาลัยราชภัฏบ้านสมเด็จเจ้าพระยา. (297 หน้า)

##### บทความงานวิจัย

วรพนธ์ ชีววรรณตรี, ปิยะ รนต์ละออง, ณัฐพล บุญรักษ์ และสวัสดิ์ ทองสิน. (2561, กรกฎาคม-เดือนธันวาคม). การปรับปรุงประสิทธิภาพสมดุลกระบวนการตัดเสื้อยืดคอกกลมผ้าพื้น โรงงานกรณีศึกษา. **วารสารก้าวทันโลกวิทยาศาสตร์**, 18(2), 13-25.

สวัสดิ์ ทองสิน, ปัญญา สำราญหันต์ และณภพ ชัยสุวรรณ. (2560, กรกฎาคม-เดือนธันวาคม). การพัฒนาทักษะเทคโนโลยีการขนถ่ายวัสดุอัตโนมัติ. **วารสารก้าวทันโลกวิทยาศาสตร์**, 17(2), 114-127.

#### ประสบการณ์การสอน

- 1) วิชาการจัดการอุตสาหกรรม
- 2) วิชาสัมมนาเทคโนโลยีอุตสาหกรรม
- 3) วิชามนุษยสัมพันธ์ในการบริหารงานอุตสาหกรรม
- 4) วิชาการจัดองค์การในการบริหารงานอุตสาหกรรม

- 5) วิชาสถิติเพื่อการจัดการอุตสาหกรรม
- 6) วิชาการวิจัยเพื่อการบริหารงานอุตสาหกรรม

**ภาระงานสอนที่จะมีในหลักสูตรนี้**

- 1) วิชาการบริหารการถ่ายทอดเทคโนโลยี
- 2) วิชาหัวข้อศึกษาพิเศษทางการบริหารเทคโนโลยีและนวัตกรรมขั้นสูง

ชื่อ-สกุล	นายทัศนัย กิรติรัตน์
ตำแหน่งทางวิชาการ	ผู้ช่วยศาสตราจารย์
สังกัด	คณะครุศาสตร์ มหาวิทยาลัยราชภัฏบ้านสมเด็จเจ้าพระยา

#### ประวัติการศึกษา

พ.ศ. 2553	ปรัชญาดุษฎีบัณฑิต (การจัดการเทคโนโลยี) มหาวิทยาลัยราชภัฏบ้านสมเด็จเจ้าพระยา
พ.ศ. 2534	ศึกษาศาสตรมหาบัณฑิต (จิตวิทยาการศึกษา) มหาวิทยาลัยสงขลานครินทร์ วิทยาเขตปัตตานี
พ.ศ. 2526	วิทยาศาสตร์บัณฑิต (ศึกษาศาสตร์) วิชาเอกคณิตศาสตร์ มหาวิทยาลัยสงขลานครินทร์ วิทยาเขตปัตตานี

สาขาที่เชี่ยวชาญ	การสอนคณิตศาสตร์ การจัดการเทคโนโลยี
------------------	--

#### ผลงานทางวิชาการ

##### บทความวิจัย

ทัศนัย กิรติรัตน์. (2558). อิทธิพลของครูที่มีต่อทักษะและกระบวนการทางคณิตศาสตร์ของนักเรียน.

ใน การประชุมวิชาการและนำเสนอผลงานวิจัยระดับชาติและนานาชาติ ราชภัฏวิจัย ครั้งที่ 3. วันที่ 20-22 พฤษภาคม 2558 (น.293-305). นครศรีธรรมราช: มหาวิทยาลัยราชภัฏ นครศรีธรรมราช.

ทัศนัย กิรติรัตน์, ดิษยลักษณ์ อเดโซ, และกฤษฎา สังขมงคล. (2561). การพัฒนาคู่มือการจัดการกิจกรรม เพื่อเสริมสร้างความสามารถด้านความรู้เชิงจำนวนของเด็กปฐมวัยในศูนย์พัฒนาเด็กก่อนวัยเรียน สังกัดแขวงหิรัญรุจี. *ครุศาสตร์สาร*, 12(2), 133-146.

Lohmood, S., Sarawong, N., Teekasap, S., & Keeratiratana, T. (2019). The study of components of logistics management model for small and medium industries of Halal food. In *International Conference SMART 2019, 30-31 July 2019* (p. 52-55). Bangkok : Rama Gardens Hotel.

##### บทความวิชาการ

ทัศนัย กิรติรัตน์. (2558, มกราคม-มิถุนายน). การพัฒนาทักษะการแก้ปัญหาทางคณิตศาสตร์ด้วยรูปแบบ การสอนแบบการสอนแนะให้รู้คิด (Cognitively Guided Instruction: CGI). *ครุศาสตร์สาร*, 9(1),

97-106.

### ประสบการณ์การสอน

- 1) วิชาคณิตศาสตร์สำหรับการวิจัย
- 2) วิชาทฤษฎีความน่าจะเป็นและสถิติ
- 3) วิชาวิชาสถิติธุรกิจ
- 4) วิชาชีวิตกับวิทยาศาสตร์และเทคโนโลยี
- 5) วิชาจิตวิทยาธุรกิจ
- 6) วิชามนุษยสัมพันธ์ในองค์การ
- 7) วิชาจิตวิทยาอุตสาหกรรม
- 8) วิชาการบริหารทรัพยากรมนุษย์
- 9) วิชาการคิดและการตัดสินใจ
- 10) วิชาการวัดผลและการประเมินผลการศึกษา

### ภาระงานสอนที่จะมีในหลักสูตรนี้

- 1) วิชากระบวนการวิจัยทางการบริหารเทคโนโลยีและนวัตกรรมขั้นสูง
- 2) วิชาการพยากรณ์เทคโนโลยีและแผนที่นำทาง

ชื่อ-สกุล	นายนิธิศ ปุณธนกรภักดิ์
ตำแหน่งทางวิชาการ	ผู้ช่วยศาสตราจารย์
สังกัด	คณะวิศวกรรมศาสตร์และเทคโนโลยีอุตสาหกรรม มหาวิทยาลัยราชภัฏบ้านสมเด็จเจ้าพระยา
<b>ประวัติการศึกษา</b>	
พ.ศ. 2561	วิทยาศาสตรดุษฎีบัณฑิต (เทคโนโลยีอุตสาหกรรม) มหาวิทยาลัยกรุงเทพธนบุรี
พ.ศ. 2551	วิทยาศาสตรมหาบัณฑิต (การจัดการโซ่อุปทานแบบบูรณาการ) มหาวิทยาลัยธุรกิจบัณฑิต
พ.ศ. 2545	ครุศาสตรบัณฑิต (อุตสาหกรรมศิลป์) สถาบันราชภัฏบ้านสมเด็จเจ้าพระยา
สาขาที่เชี่ยวชาญ	การจัดการโลจิสติกส์และโซ่อุปทาน
<b>ผลงานทางวิชาการ</b>	
<b>บทความวิจัย</b>	
ฉมาธร กุยศรีกุล, นิธิศ ปุณธนกรภักดิ์, และวุฒิกรรณ์ จรรย์ตันติเวทย์. (2561, กรกฎาคม – ธันวาคม). การพยากรณ์การสั่งซื้อสินค้า กรณีศึกษา ร้านค้าปลีก AAA. <b>วารสารก้าวทันโลกวิทยาศาสตร์</b> , 18(2), 26-34.	
นิธิศ ปุณธนกรภักดิ์ และชัชพล มงคลิก. (2559, มกราคม – มิถุนายน). การปรับปรุงระบบการจัดการ คลังสินค้าสำหรับคลังกล่องบรรจุภัณฑ์แปรรูปทางการเกษตร. <b>วารสารวิชาการคณะเทคโนโลยี อุตสาหกรรม : มหาวิทยาลัยราชภัฏลำปาง</b> , 9(1), 22-33.	
นิธิศ ปุณธนกรภักดิ์, ณิชพล บุญรักษ์, วรพลธ์ ชีววรรณนท์ตรี และพลกฤต กลั่นแก้วดำรง. (2559, กรกฎาคม – ธันวาคม). การลดความสูญเสียที่เกิดขึ้นในกระบวนการบรรจุถุง กรณีศึกษา ข้าวบรรจุถุง. <b>วารสารก้าวทันโลกวิทยาศาสตร์</b> , 16(2), 1-3.	
นิธิศ ปุณธนกรภักดิ์, ปัญญา สำราญหันท, และณภพ ชัยสุวรรณ. (2561, กรกฎาคม – ธันวาคม). การเพิ่ม ประสิทธิภาพกระบวนการผลิตด้วยการศึกษางาน กรณีศึกษา โรงงานผลิตเครื่องเรือน. <b>วารสารก้าวทัน โลกวิทยาศาสตร์</b> , 18(2), 35-46.	

**ประสบการณ์การสอน**

- 1) วิชาการจัดการโลจิสติกส์และโซ่อุปทาน
- 2) วิชาการจัดการสินค้าคงคลังและคลังสินค้า
- 3) วิชาโลจิสติกส์และการกระจายสินค้า
- 4) วิชาการวางแผนและควบคุมการผลิต

**ภาระงานสอนที่จะมีในหลักสูตรนี้**

- 1) วิชาเทคโนโลยีการบริหารคุณภาพและผลิตภาพขั้นสูง
- 2) วิชาหัวข้อศึกษาพิเศษทางการบริหารเทคโนโลยีและนวัตกรรมขั้นสูง

ชื่อ-สกุล	นางอัจฉรา ผ่องพิทยา
ตำแหน่งทางวิชาการ	อาจารย์
สังกัด	คณะวิศวกรรมศาสตร์และเทคโนโลยีอุตสาหกรรม มหาวิทยาลัยราชภัฏบ้านสมเด็จเจ้าพระยา

#### ประวัติการศึกษา

พ.ศ. 2554	ศิลปศาสตรดุษฎีบัณฑิต (อาชีวศึกษา) มหาวิทยาลัยเกษตรศาสตร์
พ.ศ. 2538	การศึกษามหาบัณฑิต (ธุรกิจศึกษา) มหาวิทยาลัยศรีนครินทรวิโรฒ ประสานมิตร
พ.ศ. 2528	บัญชีบัณฑิต (การบัญชี) มหาวิทยาลัยเชียงใหม่

#### สาขาที่เชี่ยวชาญ

การบริหารธุรกิจ  
การจัดการผลิตและคุณภาพ

#### ผลงานทางวิชาการ

##### บทความวิจัย

อัจฉรา ผ่องพิทยา, จันทร์จิรา สิงห์พันธ์, ปราณีย์ อามาตมนตรี, และโอภาส พรหมมี. (2559, มกราคม – มิถุนายน). แนวทางการปรับปรุงการจัดการความปลอดภัยในการปฏิบัติงานบนที่สูง กรณีศึกษา บริษัท เอสซี ซีเอสเต็ม เน็ตเวิร์ค จำกัด. **วารสารวิชาการเทคโนโลยีอุตสาหกรรม**, 4(1), 45-56.

อดิศักดิ์ เผื่อนสัจจา, จิตรมงคล ชื่นตา, ธันวา สมดี, อัจฉรา ผ่องพิทยา และณัฐชัย เปลียนวิจารณ์. (2561). แนวทางการปรับปรุงคุณภาพการผลิตแกลลอนพลาสติกเพื่อลดของเสีย กรณีศึกษา บริษัทแห่งหนึ่ง ในย่านพระราม 2. ใน **การประชุมวิชาการระดับชาติด้านวิทยาศาสตร์และเทคโนโลยี ประจำปี 2561 วันที่ 19-20 กรกฎาคม 2561** (น.431-445), กรุงเทพฯ: มหาวิทยาลัยราชภัฏบ้านสมเด็จเจ้าพระยา.

อรอนงค์ กาโท, ขวัญจิรา เสาร์แก้ว, ธนากร กุฎี, ณัฐชัย เปลียนวิจารณ์, นพพลน้อยแก้ว และอัจฉรา ผ่องพิทยา. (2561). แนวทางการปรับปรุงขั้นตอนการปฏิบัติงานตรวจสอบสินค้าด้วย เทคโนโลยีคิวอาร์โค้ด กรณีศึกษา บริษัท เอฟ พี ฟู้ดเซอร์วิส จำกัด. ใน **การประชุมวิชาการระดับชาติด้านวิทยาศาสตร์และเทคโนโลยี ประจำปี 2561 วันที่ 19-20 กรกฎาคม 2561** (น.386-398), กรุงเทพฯ: มหาวิทยาลัยราชภัฏบ้านสมเด็จเจ้าพระยา.



**ประสบการณ์การสอน**

- 1) วิชาองค์การและการจัดการธุรกิจอุตสาหกรรม
- 2) วิชาการจัดการผลิตและดำเนินงานอุตสาหกรรม
- 3) วิชาการศึกษาและวิเคราะห์ความเป็นไปได้ของโครงการ
- 4) วิชาการจัดการเชิงกลยุทธ์ในงานอุตสาหกรรม
- 5) วิชาการจัดการอุตสาหกรรมขนาดย่อม
- 6) วิชาการจัดการประกันคุณภาพอุตสาหกรรม
- 7) วิชาโครงการวิจัยการจัดการผลิต 1
- 8) วิชาโครงการวิจัยการจัดการผลิต 2
- 9) วิชาโครงการวิจัยการจัดการคุณภาพ 1
- 10) วิชาโครงการวิจัยการจัดการคุณภาพ 2

**ภาระงานสอนที่จะมีในหลักสูตรนี้**

- 1) วิชาเทคโนโลยีการบริหารคุณภาพและผลิตภาพขั้นสูง
- 2) วิชาหัวข้อศึกษาพิเศษทางด้านการบริหารเทคโนโลยีและนวัตกรรมขั้นสูง

ภาคผนวก ง

ประวัติและผลงานทางวิชาการของอาจารย์พิเศษ

ชื่อ-สกุล นายสมบัติ ทีฆทรัพย์  
 ตำแหน่งทางวิชาการ รองศาสตราจารย์  
 สังกัด คณะวิทยาศาสตร์และเทคโนโลยี มหาวิทยาลัยธนบุรี

#### ประวัติการศึกษา

พ.ศ. 2526 Docteur d'Ingenieur (Ginie d'Agricole) Institut National Polytechnique de Toulouse, France  
 พ.ศ. 2518 Master of Science (Mechanical Engineering) University of the Philippines, Philippines  
 พ.ศ. 2515 Bachelor of Science (Mechanical Engineering) Mapua Institute of Technology, Philippines

สาขาที่เชี่ยวชาญ วิศวกรรมเครื่องกล  
 การจัดการเทคโนโลยี

#### ผลงานทางวิชาการ

##### หนังสือ

วนิดา วาดีเจริญ, รังสรรค์ เลิศในสัตย์, และสมบัติ ทีฆทรัพย์. (2560). **ระเบียบวิธีวิจัย จากแนวคิด ทฤษฎีสู่ภาคปฏิบัติ**. กรุงเทพฯ : ซีเอ็ดดูเคชั่น. (452 หน้า)

##### บทความวิจัย

วนิดา วาดีเจริญ, รังสรรค์ เลิศในสัตย์, และสมบัติ ทีฆทรัพย์. (2562). คนเก่งสร้างได้: การพัฒนาทรัพยากรมนุษย์ตามวิถีโคเซ็นของญี่ปุ่น. ใน **การประชุมวิชาการระดับชาติและระดับนานาชาติเบญจมิตรวิชาการ ครั้งที่ 9 วันที่ 28 พฤษภาคม 2562** (หน้า 314-325). กรุงเทพฯ: มหาวิทยาลัยนอร์ทกรุงเทพ.

Hussaro, K., Intanin J., Teekasap S., & Saengaran N. (2018). Impacts of a very small scale biomass gasification and small scale solar PV power plant on power systems. In **GMSARN Int. Conf. on Energy, Environment, and Development in GMS. 28-30 November 2018** (p.1-9). Pathumthani: Asian Institute of Technology \_\_\_\_\_ . (2018). Biogas production of animal manure with wastewater from toddy palm process with circulate system for the community: case study Phechaburi province. **GMSARN International Journal**, 12, 1-10.

Intanin, J., Hussaro, K., & Teekasap, S. (2018). Lab-scale anaerobic co-digestion of manure with wastewater from toddy palm process for increased biogas production. **GMSARN International Journal**, 12, 56-64.

Wadeechoen, W., & Teekasap, S. (2019). Incredible India' via the perception of Thai tourists and factors affecting their destination satisfaction. In **The 9<sup>th</sup> Benjamitra Network National & International Conference Economics and Social Development for entering Digital Economy. 28 May 2019** (p.331-350). Bangkok: North Bangkok University.

### ประสบการณ์การสอน

- 1) วิชาการจัดการเทคโนโลยีนวัตกรรม
- 2) วิชาทฤษฎีทางเศรษฐศาสตร์กับการจัดการเทคโนโลยี
- 3) วิชาเทคโนโลยีระบบนวัตกรรมและพลวัตทางระบบ

### ภาระงานสอนที่จะมีในหลักสูตรนี้

- 1) วิชาการบริหารเทคโนโลยีและนวัตกรรมเชิงกลยุทธ์ขั้นสูง
- 2) วิชากระบวนการวิจัยทางการบริหารเทคโนโลยีและนวัตกรรมขั้นสูง
- 3) วิชาการพยากรณ์เทคโนโลยีและแผนที่นำทาง
- 4) วิชาภาวะผู้นำการบริหารการเปลี่ยนแปลงทางเทคโนโลยีและนวัตกรรมขั้นสูง

ชื่อ-สกุล นายวิชัย แหวนเพชร  
ตำแหน่งทางวิชาการ รองศาสตราจารย์  
สังกัด นักวิชาการอิสระ

#### ประวัติการศึกษา

พ.ศ. 2525 Doctor of Education (Industrial Education Management)  
Technological University of the Philippines, Philippines  
พ.ศ. 2522 Master of Arts (Industrial Education) Technological University  
of the Philippines, Philippines  
พ.ศ. 2516 การศึกษาระดับบัณฑิต (อุตสาหกรรมศิลป์) วิทยาลัยวิชาการศึกษาพระนคร

สาขาที่เชี่ยวชาญ เทคโนโลยีอุตสาหกรรม  
การจัดการเทคโนโลยี

#### ผลงานทางวิชาการ

##### บทความวิจัย

ชนากานต์ อินทสร, ปาณิสรา แก้วสวัสดิ์, สมสุข แชมคำ, และวิชัย แหวนเพชร. (2561, พฤษภาคม-สิงหาคม). การสร้างรูปแบบเทคโนโลยีการจัดการพลังงานที่เหมาะสมสำหรับภาคอุตสาหกรรมอิเล็กทรอนิกส์. *วารสารวิชาการมหาวิทยาลัยธนบุรี*, 12(28), 98-107.

ภัทรพล สุวรรณโณม, ขวัญหญิง ศรีประเสริฐภาพ, วิชัย แหวนเพชร, ไพรัช วงศ์ยุทธไกร และโอภาส สุขหวาน. (2560, กรกฎาคม-ธันวาคม). รูปแบบการส่งเสริมอาชีพจากอัตลักษณ์ชุมชน พื้นที่ชายแดนไทย-เมียนมา ตำบลบ้านพุน้ำร้อน กาญจนบุรี. *วารสารวิชาการอุตสาหกรรมศึกษา*, 11(2), 108-125.

ชนากานต์ อินทสร , ปาณิสรา แก้วสวัสดิ์, สมสุข แชมคำ และวิชัย แหวนเพชร. (2561, พฤษภาคม-สิงหาคม). การสร้างรูปแบบเทคโนโลยีการจัดการพลังงานที่เหมาะสมสำหรับภาคอุตสาหกรรมอิเล็กทรอนิกส์. *วารสารวิชาการมหาวิทยาลัยธนบุรี*, 12(28), 98-107.

วิชัย แหวนเพชร. (2559, กรกฎาคม-ธันวาคม). มาตรฐานและตัวชี้วัดคุณภาพ คณะเทคโนโลยีอุตสาหกรรม มหาวิทยาลัยราชภัฏ. *วารสารวิจัยและพัฒนา มหาวิทยาลัยราชภัฏสวนสุนันทา*, 8(3), 212-224.

สมเกียรติ สุขุมพันธ์, กิตติ สถาพรประสาธน์ และวิชัย แหวนเพชร. (2560, กรกฎาคม-ธันวาคม). การพัฒนาระบบการจัดการความรู้ภูมิปัญญาท้องถิ่นเพื่อการส่งเสริมอาชีพชุมชน. *วารสารวิชาการอุตสาหกรรมศึกษา*, 11(2), 163-180.

**ประสบการณ์การสอน**

- 1) วิชาการจัดการเทคโนโลยี
- 2) วิชามนุษยสัมพันธ์ในการบริหารอุตสาหกรรม
- 3) วิชาเทคโนโลยีระบบนวัตกรรมและพลวัตทางระบบ
- 4) วิชาการวางแผนและควบคุมการผลิต
- 5) วิชาแนวโน้มการพัฒนาเทคโนโลยี

**ภาระงานสอนที่จะมีในหลักสูตรนี้**

- 1) วิชาการบริหารเทคโนโลยีและนวัตกรรมเชิงกลยุทธ์ขั้นสูง
- 2) วิชาการพยากรณ์เทคโนโลยีและแผนที่นำทาง
- 3) วิชาภาวะผู้นำการบริหารการเปลี่ยนแปลงทางเทคโนโลยีและนวัตกรรมขั้นสูง

ภาคผนวก จ

คำสั่งแต่งตั้งคณะกรรมการพัฒนาหลักสูตร



คำสั่งมหาวิทยาลัยราชภัฏบ้านสมเด็จเจ้าพระยา  
ที่ 1200 / ๒๕๖๒  
เรื่อง แต่งตั้งคณะกรรมการพัฒนา/ปรับปรุงหลักสูตร  
หลักสูตรปรัชญาดุษฎีบัณฑิต สาขาวิชาการบริหารเทคโนโลยีและนวัตกรรม  
(หลักสูตรใหม่ พ.ศ.๒๕๖๒)

ตามประกาศกระทรวงศึกษาธิการ เรื่อง กรอบมาตรฐานคุณวุฒิระดับอุดมศึกษาแห่งชาติ พ.ศ.๒๕๕๒ และประกาศคณะกรรมการการอุดมศึกษา เรื่อง แนวทางการปฏิบัติตามกรอบมาตรฐานคุณวุฒิระดับอุดมศึกษาแห่งชาติ พ.ศ.๒๕๕๒ เพื่อให้การพัฒนาหลักสูตรเป็นไปด้วยความเรียบร้อย จึงขอแต่งตั้งคณะกรรมการพัฒนา/ปรับปรุงหลักสูตร หลักสูตรปรัชญาดุษฎีบัณฑิต สาขาวิชาการบริหารเทคโนโลยีและนวัตกรรม ในวันที่ ๒๕ เมษายน ๒๕๖๒ ดังรายนามต่อไปนี้

๑. อาจารย์ ดร.ศิริกาญจน์ โพธิ์เขียว	ประธานกรรมการ	ผู้รับผิดชอบหลักสูตร
๒. รองศาสตราจารย์ ดร.สมบัติ ทิมทรัพย์	กรรมการ	ผู้ทรงคุณวุฒิ
๓. รองศาสตราจารย์ ดร.วิชัย แหวนเพชร	กรรมการ	ผู้ทรงคุณวุฒิ
๔. อาจารย์ ดร.เดชา จาคุดานันท์	กรรมการ	ผู้ทรงคุณวุฒิ
๕. อาจารย์ ดร.คนกร สว่างเจริญ	กรรมการ	คณบดีบัณฑิตวิทยาลัย
๖. ผู้ช่วยศาสตราจารย์ ดร.นฤกุล สารวงษ์	กรรมการ	ผู้รับผิดชอบหลักสูตร
๗. อาจารย์ ดร.พรรณมา พูนพิน	กรรมการและเลขานุการ	ผู้รับผิดชอบหลักสูตร

หน้าที่ ศึกษา และกำหนดคุณลักษณะ ผลการเรียนรู้ และดำเนินการพัฒนา/ปรับปรุงหลักสูตร หลักสูตรปรัชญาดุษฎีบัณฑิต สาขาวิชาการบริหารเทคโนโลยีและนวัตกรรม ให้สอดคล้องกับกรอบมาตรฐานคุณวุฒิแห่งชาติ พ.ศ.๒๕๕๒ โดยให้มีหัวข้อของหลักสูตรอย่างน้อยตามที่กำหนดไว้ในแบบ มคอ.๒ (รายละเอียดของหลักสูตร) รวมทั้งให้ข้อคิดเห็น ข้อเสนอแนะในการพัฒนา/ปรับปรุงหลักสูตรเพื่อให้หลักสูตรมีความสมบูรณ์ และสามารถผลิตบัณฑิตให้บรรลุผลการเรียนรู้ตามที่กำหนด

ทั้งนี้ ตั้งแต่วันที่ ๕ เดือนเมษายน พ.ศ. ๒๕๖๒ เป็นต้นไป

สั่ง ณ วันที่ ๕ เดือนเมษายน พ.ศ. ๒๕๖๒

(รองศาสตราจารย์ ดร.อารีวรรณ เอี่ยมสะอาด)  
รองอธิการบดี ปฏิบัติราชการแทน  
อธิการบดีมหาวิทยาลัยราชภัฏบ้านสมเด็จเจ้าพระยา





คำสั่งมหาวิทยาลัยราชภัฏบ้านสมเด็จเจ้าพระยา  
ที่ 1772/๒๕๖๒  
เรื่อง แต่งตั้งคณะกรรมการวิพากษ์หลักสูตร  
หลักสูตรปรัชญาดุษฎีบัณฑิต สาขาวิชาการบริหารเทคโนโลยีและนวัตกรรม  
หลักสูตรพหุวิทยาการ  
(หลักสูตรใหม่ พ.ศ.๒๕๖๒)

ตามประกาศกระทรวงศึกษาธิการ เรื่อง กรอบมาตรฐานคุณวุฒิระดับอุดมศึกษาแห่งชาติ พ.ศ.๒๕๕๒ และประกาศคณะกรรมการการอุดมศึกษา เรื่อง แนวทางการปฏิบัติตามกรอบมาตรฐานคุณวุฒิระดับอุดมศึกษาแห่งชาติ พ.ศ.๒๕๕๒ เพื่อให้การพัฒนาหลักสูตรเป็นไปด้วยความเรียบร้อย จึงขอแต่งตั้งคณะกรรมการวิพากษ์หลักสูตร หลักสูตรปรัชญาดุษฎีบัณฑิต สาขาวิชาการบริหารเทคโนโลยีและนวัตกรรม ในวันที่ ๑๓ มิถุนายน ๒๕๖๒ ดังรายนามต่อไปนี้

๑. รองศาสตราจารย์ ดร.วันที สว่างอารมณ์	ประธานกรรมการ	ผู้รับผิดชอบหลักสูตร
๒. รองศาสตราจารย์ ดร.ปิยะบุตร วานิชพงษ์พันธ์	กรรมการ	ผู้ทรงคุณวุฒิ
๓. รองศาสตราจารย์ ดร.สมเกียรติ กอบัวแก้ว	กรรมการ	ผู้ทรงคุณวุฒิ
๔. อาจารย์ ดร.ทวีวัฒน์ มหาศิริอภิรักษ์	กรรมการ	ผู้ทรงคุณวุฒิ
๕. อาจารย์ ดร.คณกร สว่างเจริญ	กรรมการ	คณบดีบัณฑิตวิทยาลัย
๖. รองศาสตราจารย์ ดร.พงศ์ หรดาล	กรรมการ	ผู้รับผิดชอบหลักสูตร
๗. ผู้ช่วยศาสตราจารย์ ดร.นุกุล สารวงค์	กรรมการและเลขานุการ	ผู้รับผิดชอบหลักสูตร

หน้าที่ ศึกษา และกำหนดคุณลักษณะ ผลการเรียนรู้ และดำเนินการพัฒนา/ปรับปรุงหลักสูตร หลักสูตรปรัชญาดุษฎีบัณฑิต สาขาวิชาการบริหารเทคโนโลยีและนวัตกรรม ให้สอดคล้องกับกรอบมาตรฐานคุณวุฒิแห่งชาติ พ.ศ.๒๕๕๒ โดยให้มีหัวข้อของหลักสูตรอย่างน้อยตามที่กำหนดไว้ในแบบ มคอ.๒ (รายละเอียดของหลักสูตร) รวมทั้งให้ข้อคิดเห็น ข้อเสนอแนะในการวิพากษ์หลักสูตรเพื่อให้หลักสูตรมีความสมบูรณ์ และสามารถผลิตบัณฑิตให้บรรลุผลการเรียนรู้ตามที่กำหนด

ทั้งนี้ ตั้งแต่วันที่ ๓๐ เดือนพฤษภาคม พ.ศ. ๒๕๖๒ เป็นต้นไป

สั่ง ณ วันที่ ๓๐ เดือนพฤษภาคม พ.ศ. ๒๕๖๒

(รองศาสตราจารย์ ดร.อาวีวรรณ เอี่ยมสะอาด)  
รองอธิการบดี ปฏิบัติราชการแทน  
อธิการบดีมหาวิทยาลัยราชภัฏบ้านสมเด็จเจ้าพระยา

ภาคผนวก ฉ  
รายงานการวิพากษ์หลักสูตร

**รายงานการประชุมพัฒนาหลักสูตร**  
**หลักสูตรปรัชญาดุษฎีบัณฑิต สาขาวิชาการบริหารเทคโนโลยีและนวัตกรรม (หลักสูตรพหุวิทยาการ)**  
**หลักสูตรใหม่ พ.ศ. 2562**  
**บัณฑิตวิทยาลัย มหาวิทยาลัยราชภัฏบ้านสมเด็จเจ้าพระยา**  
**วันพฤหัสบดีที่ 25 เดือน เมษายน พ.ศ. 2562**  
**ณ ห้องประชุมชั้น 2 อาคาร 11 มหาวิทยาลัยราชภัฏบ้านสมเด็จเจ้าพระยา**

---

บัณฑิตวิทยาลัย ได้จัดให้มีการประชุมพัฒนาหลักสูตรปรัชญาดุษฎีบัณฑิต สาขาวิชาการบริหารเทคโนโลยีและนวัตกรรม (หลักสูตรพหุวิทยาการ) หลักสูตรใหม่ พ.ศ. 2562 เมื่อวันที่ 25 เดือน เมษายน พ.ศ. 2562 ณ ห้องประชุมชั้น 2 อาคาร 11 มหาวิทยาลัยราชภัฏบ้านสมเด็จเจ้าพระยา โดยมีผู้ทรงคุณวุฒิประชุมพัฒนาหลักสูตร ประกอบด้วย

1. รองศาสตราจารย์ ดร.สมบัติ ทีฆทรัพย์  
ตำแหน่ง ผู้ทรงคุณวุฒิ ที่ปรึกษามหาวิทยาลัยธนบุรี
2. รองศาสตราจารย์ ดร.วิชัย แหวนเพชร  
ตำแหน่ง ผู้ทรงคุณวุฒิ นายกสภามหาวิทยาลัยราชภัฏนครศรีธรรมราช
3. ดร.เดชา จาตุธนานันท์  
ตำแหน่ง รองอธิบดี กรมส่งเสริมอุตสาหกรรม กระทรวงอุตสาหกรรม

## ผลการวิพากษ์หลักสูตรมีดังนี้

ประเด็น	ข้อเสนอแนะของผู้ทรงคุณวุฒิ
1. ชื่อหลักสูตร	ควรพัฒนาหลักสูตรปรัชญาดุษฎีบัณฑิต สาขาวิชาการบริหารเทคโนโลยีและนวัตกรรม หลักสูตรใหม่ พ.ศ. 2562 เป็นหลักสูตรพหุวิทยาการ ที่บูรณาการศาสตร์หลายด้านเข้าด้วยกัน เพื่อให้ผลิตบุคลากรให้สอดคล้องกับกรอบยุทธศาสตร์ชาติระยะ 20 ปี (พ.ศ. 2561-2580)
2. การยุบรวมรายวิชา กลุ่มวิชาบังคับ	ควรยุบรวมรายวิชาระเบียบวิธีวิจัยทางการบริหารเทคโนโลยีและนวัตกรรมขั้นสูง 1 กับรายวิชาระเบียบวิธีวิจัยทางการบริหารเทคโนโลยีและนวัตกรรมขั้นสูง 2 ให้เหลือรายวิชาเดียว เพื่อลดหน่วยกิตการเรียน
3. การกำหนดรายวิชาให้สะท้อนเห็นถึงความโดดเด่นของหลักสูตร	ควรมีการกำหนดรายวิชาเพิ่มในกลุ่มวิชาบังคับ ได้แก่ 1. การบริหารนวัตกรรมแบบเปิดของสถานประกอบการ 2(0-4-2) 2. การบริหารเทคโนโลยีและนวัตกรรมนานาชาติ 1(0-2-1) ทั้งสองรายวิชาเป็นวิชาปฏิบัติ เพื่อให้นักศึกษาได้เรียนรู้และพัฒนาองค์ความรู้ไปสู่การทำวิทยานิพนธ์
4. การกำหนดคำอธิบายรายวิชา	การกำหนดคำอธิบายรายวิชาแต่ละรายวิชาให้มีเนื้อหาสอดคล้องและเหมาะสมกับจำนวนหน่วยกิตและจำนวนชั่วโมงการเรียน

**รายงานการประชุมวิพากษ์หลักสูตร**  
**หลักสูตรปรัชญาดุษฎีบัณฑิต สาขาวิชาการบริหารเทคโนโลยีและนวัตกรรม (หลักสูตรพหุวิทยาการ)**  
**หลักสูตรใหม่ พ.ศ. 2562**  
**บัณฑิตวิทยาลัย มหาวิทยาลัยราชภัฏบ้านสมเด็จเจ้าพระยา**  
**วันพฤหัสบดีที่ 13 เดือน มิถุนายน พ.ศ. 2562**  
**ณ ห้องประชุมชั้น 2 อาคาร 11 มหาวิทยาลัยราชภัฏบ้านสมเด็จเจ้าพระยา**

---

บัณฑิตวิทยาลัย ได้จัดให้มีการประชุมพัฒนาหลักสูตรปรัชญาดุษฎีบัณฑิต สาขาวิชาการบริหารเทคโนโลยีและนวัตกรรม (หลักสูตรพหุวิทยาการ) หลักสูตรใหม่ พ.ศ. 2562 เมื่อวันที่ 13 เดือน มิถุนายน พ.ศ. 2562 ณ ห้องประชุมชั้น 2 อาคาร 11 มหาวิทยาลัยราชภัฏบ้านสมเด็จเจ้าพระยา โดยมีผู้ทรงคุณวุฒิประชุมพัฒนาหลักสูตร ประกอบด้วย

1. รองศาสตราจารย์ ดร.ปิยบุตร วานิชพงษ์พันธุ์  
ตำแหน่ง อาจารย์ประจำคณะวิศวกรรมศาสตร์ มหาวิทยาลัยเทคโนโลยีพระจอมเกล้าธนบุรี
2. รองศาสตราจารย์ ดร.สมเกียรติ กอบัวแก้ว  
ตำแหน่ง อาจารย์ประจำคณะเทคโนโลยีอุตสาหกรรม มหาวิทยาลัยราชภัฏสวนสุนันทา
3. ดร.ทวีวัฒน์ มหาศิริอภิรักษ์  
ตำแหน่ง ผู้ช่วยรองกรรมการผู้จัดการ บริษัท คาลโซนิค คันเซ (ไทยแลนด์) จำกัด

## ผลการวิพากษ์หลักสูตรมีดังนี้

ประเด็น	ข้อเสนอแนะของผู้ทรงคุณวุฒิ
1. อาจารย์ผู้รับผิดชอบหลักสูตร	ควรเปลี่ยนแปลงอาจารย์ผู้รับผิดชอบหลักสูตร ให้มีคุณวุฒิและความเชี่ยวชาญตรงกับหลักสูตร
2. การกำหนดคำอธิบายรายวิชา	ควรเพิ่มเติมแก้ไขคำอธิบายรายวิชาบางรายวิชาให้มีเนื้อหาทันสมัยสอดคล้องกับสภาพปัจจุบันและอนาคต
3. การพัฒนาคุณลักษณะพิเศษของนักศึกษา	ควรมีการเพิ่มหัวข้อการเพิ่มทักษะการประยุกต์ใช้และสร้างสรรค์นวัตกรรม
4. การแบ่งเนื้อหาวิทยานิพนธ์	ควรกำหนดรายวิชาสัมมนาวิทยานิพนธ์ ให้เรียนควบคู่กับวิทยานิพนธ์ ประกอบด้วย สัมมนาวิทยานิพนธ์ 1 สัมมนาวิทยานิพนธ์ 2 สัมมนาวิทยานิพนธ์ 3 และสัมมนาวิทยานิพนธ์ 4 เพื่อควบคุมและติดตามให้นักศึกษาทำวิทยานิพนธ์เสร็จภายในเวลาที่กำหนด

ภาคผนวก ข  
การกำหนดรหัสวิชาและข้อมูลเกี่ยวกับจำนวนชั่วโมง  
ในการจัดกิจกรรมแต่ละวิชา



ประกาศมหาวิทยาลัยราชภัฏบ้านสมเด็จเจ้าพระยา  
เรื่อง หลักเกณฑ์การกำหนดรหัสประจำวิชา พ.ศ.๒๕๖๒ ฉบับปรับปรุง

โดยเป็นการสมควรกำหนดหลักเกณฑ์ การกำหนดรหัสประจำวิชาให้เหมาะสมกับสถานการณ์ การจัดการศึกษาในปัจจุบันและประกาศกระทรวงศึกษาธิการ เรื่อง กรอบมาตรฐานคุณวุฒิระดับอุดมศึกษา แห่งชาติ พ.ศ.๒๕๕๘ ประกอบกับกระทรวงศึกษาธิการมีนโยบายปรับลดการเรียนหลักสูตรครุศาสตร์/ ศึกษาศาสตร์ ๕ ปี มาเป็น ๔ ปี โดยเริ่มดำเนินการในปีการศึกษา ๒๕๖๒ นั้น จึงอาศัยอำนาจตามความในมาตรา ๒๗ และ ๓๑ แห่งพระราชบัญญัติมหาวิทยาลัยราชภัฏ พ.ศ.๒๕๔๗ ประกอบกับมติของคณะกรรมการที่ประชุม คณะบดีและรองคณบดีฝ่ายวิชาการ ในการประชุมครั้งที่ ๑๐/๒๕๖๒ เมื่อวันที่ ๑๖ ตุลาคม พ.ศ.๒๕๖๒ จึงออกประกาศหลักเกณฑ์การกำหนดรหัสประจำวิชา พ.ศ.๒๕๖๒ ฉบับปรับปรุง ดังต่อไปนี้

รหัสวิชาของมหาวิทยาลัยราชภัฏบ้านสมเด็จเจ้าพระยา ประกอบด้วย

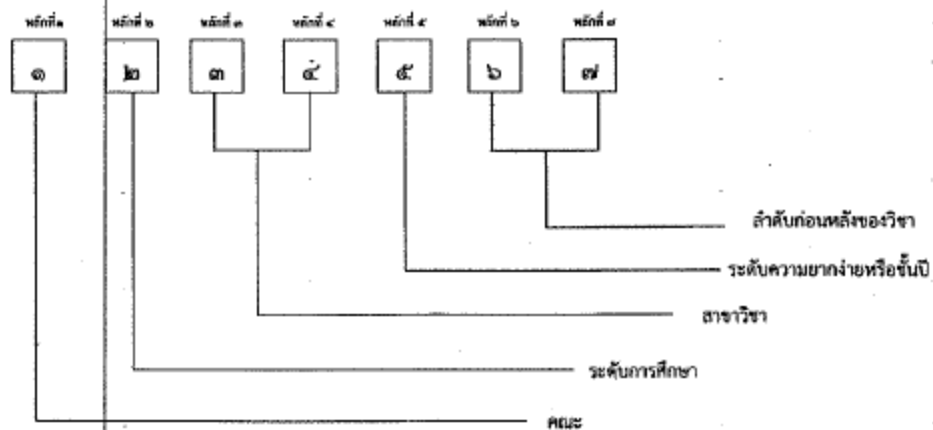

ความหมายของหลักวิชา

หลักที่ ๑ หมายถึง คณะ

โดยกำหนดให้

- ๑ = คณะครุศาสตร์
- ๒ = คณะมนุษยศาสตร์และสังคมศาสตร์
- ๓ = คณะวิทยาการจัดการ
- ๔ = คณะวิทยาศาสตร์และเทคโนโลยี
- ๕ = วิทยาลัยการดนตรี
- ๖ = บัณฑิตวิทยาลัย
- ๗ = คณะวิศวกรรมศาสตร์และเทคโนโลยีอุตสาหกรรม
- ๘ = สำนักส่งเสริมวิชาการและงานทะเบียน



หลักที่ ๒ หมายถึง ระดับการศึกษา ได้แก่

๑ = ปริญญาตรี

๒ = ประกาศนียบัตรบัณฑิต

๓ = ปริญญาโท

๔ = ประกาศนียบัตรบัณฑิตชั้นสูง

๕ = ปริญญาเอก

หลักที่ ๓, ๔ หมายถึง สาขาวิชา

หลักที่ ๕ หมายถึง ระดับความยากง่ายหรือชั้นปี

หลักที่ ๖, ๗ หมายถึง ลำดับก่อนหลังของวิชา

### คณะครุศาสตร์

คณะครุศาสตร์

หมายเลข

๑

<input type="checkbox"/>	<input type="checkbox"/>	<input checked="" type="checkbox"/>	<input checked="" type="checkbox"/>	<input type="checkbox"/>	<input type="checkbox"/>	<input type="checkbox"/>
หลักที่ ๑	หลักที่ ๒	หลักที่ ๓	หลักที่ ๔	หลักที่ ๕	หลักที่ ๖	หลักที่ ๗

รหัสประจำสาขา	สาขาวิชา	ตัวอย่าง
๐๐	วิชาแกนคณะ / กลุ่มวิชาพื้นฐาน	
๙๐	กลุ่มวิชาชีพครู	
<b>หลักสูตรครุศาสตรบัณฑิต ระดับปริญญาตรี ๔ ปี และระดับบัณฑิตศึกษา</b>		
๙๑	สาขาวิชาการศึกษามัธยมศึกษา	๑ ๑ ๙ ๑ X X X
๙๒	สาขาวิชาการประถมศึกษา	๑ ๑ ๙ ๒ X X X
๙๓	สาขาวิชาพลศึกษา	๑ ๑ ๙ ๓ X X X
๙๔	สาขาวิชาศิลปศึกษา	๑ ๑ ๙ ๔ X X X
๙๕	สาขาวิชาวิทยาศาสตร์ทั่วไป	๑ ๑ ๙ ๕ X X X
๙๖	สาขาวิชาจิตวิทยา	๑ ๑ ๙ ๖ X X X
๙๗	สาขาวิชาเทคโนโลยีดิจิทัลเพื่อการศึกษา	๑ ๑ ๙ ๗ X X X
๙๘	สาขาวิชาการวัดประเมินและวิจัยทางการศึกษา	๑ ๑ ๙ ๘ X X X
๐๖	สาขาวิชาการบริหารการศึกษา	๑ ๓ ๐ ๖ X X X
๐๗	สาขาวิชาหลักสูตรและการสอน	๑ ๓ ๐ ๗ X X X
<b>หลักสูตรประกาศนียบัตรบัณฑิต</b>		
๓๑	ประกาศนียบัตรบัณฑิต (วิชาชีพครู)	๑ ๒ ๓ ๑ X X X

## คณะมนุษยศาสตร์และสังคมศาสตร์

คณะมนุษยศาสตร์และสังคมศาสตร์

หมายเลข ๒

๒		X	X			
หลักสูตร ๑	หลักสูตร ๒	หลักสูตร ๓	หลักสูตร ๔	หลักสูตร ๕	หลักสูตร ๖	หลักสูตร ๗

หลักสูตรที่ ๓,๔ หมายถึงสาขาวิชาในคณะมนุษยศาสตร์และสังคมศาสตร์ ได้แก่

รหัสประจำสาขา	สาขาวิชา	ตัวอย่าง
๐๐	วิชาแกนคณะ / กลุ่มวิชาพื้นฐาน	
<b>หลักสูตรครุศาสตรบัณฑิต ระดับปริญญาตรี ๔ ปี</b>		
๑๑	สาขาวิชาภาษาไทย	๒ ๓ ๔ ๕ X X X
๑๒	สาขาวิชาภาษาอังกฤษ	๒ ๓ ๔ ๕ X X X
๑๓	สาขาวิชานาฏศิลป์ศึกษา	๒ ๓ ๔ ๕ X X X
๑๔	สาขาวิชาสังคมศึกษา	๒ ๓ ๔ ๕ X X X
๑๕	สาขาวิชาบรรณารักษศาสตร์และสารนิเทศศาสตร์	๒ ๓ ๔ ๕ X X X
<b>หลักสูตรศิลปศาสตรบัณฑิต</b>		
๐๑	สาขาวิชาบรรณารักษศาสตร์และสารนิเทศศาสตร์	๒ ๓ ๔ ๕ X X X
๐๒	สาขาวิชาภาษาจีน	๒ ๓ ๔ ๕ X X X
๐๓	สาขาวิชาภาษาอังกฤษ	๒ ๓ ๔ ๕ X X X
๐๔	สาขาวิชาภาษาไทย	๒ ๓ ๔ ๕ X X X
๐๕	สาขาวิชาภาษาและวัฒนธรรมเอเชียตะวันออก	๒ ๓ ๔ ๕ X X X
๐๖	สาขาวิชาสังคมศาสตร์เพื่อการพัฒนา	๒ ๓ ๔ ๕ X X X
๐๗	สาขาวิชาอาเซียนศึกษา	๒ ๓ ๔ ๕ X X X
<b>หลักสูตรศิลปกรรมศาสตรบัณฑิต</b>		
๒๑	สาขาวิชานาฏศิลป์	๒ ๓ ๔ ๕ X X X
๒๒	สาขาวิชาออกแบบกราฟิกและอินโฟร์	๒ ๓ ๔ ๕ X X X
๒๓	สาขาวิชาศิลปกรรม	ป.โท ๒ ๓ ๔ ๕ X X X
<b>หลักสูตรรัฐประศาสนศาสตรบัณฑิต</b>		
๓๑	สาขาวิชารัฐประศาสนศาสตร์	ป.ตรี ๒ ๓ ๔ ๕ X X X ป.โท ๒ ๓ ๔ ๕ X X X

รหัสประจำสาขา	สาขาวิชา	ตัวอย่าง
หลักสูตรนิติศาสตรบัณฑิต		
๔๑	สาขาวิชานิติศาสตร์	๒ ๑ ๔ ๑ X X X

## คณะวิทยาการจัดการ

คณะวิทยาการจัดการ

หมายเลข ๓

<input type="checkbox"/>	<input type="checkbox"/>	<input checked="" type="checkbox"/>	<input checked="" type="checkbox"/>	<input type="checkbox"/>	<input type="checkbox"/>	<input type="checkbox"/>
หลักสูตร ๓	หลักสูตร ๒	หลักสูตร ๑	หลักสูตร ๔	หลักสูตร ๕	หลักสูตร ๖	หลักสูตร ๗

หลักสูตรที่ ๓,๔ หมายถึงสาขาวิชาในคณะวิทยาการจัดการ ได้แก่

รหัสประจำสาขา	สาขาวิชา	ตัวอย่าง
๐๐	วิชาแกนคณะ / กลุ่มวิชาพื้นฐาน	
หลักสูตรบริหารธุรกิจบัณฑิต		
๐๑	สาขาวิชาการตลาด	๓ ๑ ๐ ๑ X X X
๐๒	สาขาวิชาการบริหารทรัพยากรมนุษย์	๓ ๑ ๐ ๒ X X X
๐๓	สาขาวิชาการประกอบการธุรกิจ	๓ ๑ ๐ ๓ X X X
๐๔	สาขาวิชาการจัดการโลจิสติกส์	๓ ๑ ๐ ๔ X X X
๐๕	สาขาวิชาคอมพิวเตอร์ธุรกิจ	๓ ๑ ๐ ๕ X X X
๐๖	สาขาวิชาการจัดการธุรกิจระหว่างประเทศ (นานาชาติ)	๓ ๑ ๐ ๖ X X X
๐๗	สาขาวิชาการบริหารธุรกิจ	ป.โท ๓ ๓ ๐ ๗ X X X
หลักสูตรนิเทศศาสตรบัณฑิต		
๑๑	สาขาวิชาการโฆษณาและธุรกิจบันเทิง	๓ ๑ ๐ ๖ X X X
๑๒	สาขาวิชาการประชาสัมพันธ์และการสื่อสารองค์กร	๓ ๑ ๑ ๒ X X X
๑๓	สาขาวิชาการสื่อสารมวลชน	๓ ๑ ๑ ๓ X X X
๑๔	สาขาวิชาภาพยนตร์และสื่อดิจิทัล	๓ ๑ ๑ ๔ X X X
หลักสูตรศิลปศาสตรบัณฑิต		
๒๓	สาขาวิชาการท่องเที่ยว	๓ ๑ ๒ ๑ X X X
หลักสูตรเศรษฐศาสตรบัณฑิต		
๓๑	สาขาวิชาเศรษฐศาสตร์	๓ ๑ ๓ ๑ X X X
หลักสูตรบัญชีบัณฑิต		
๔๓	สาขาวิชาการบัญชี	๓ ๑ ๔ ๑ X X X

## คณะวิทยาศาสตร์และเทคโนโลยี

คณะวิทยาศาสตร์และเทคโนโลยี

หมายเลข

๔

๔		X	X			
หลักสูตร ๑	หลักสูตร ๒	หลักสูตร ๓	หลักสูตร ๔	หลักสูตร ๕	หลักสูตร ๖	หลักสูตร ๗

หลักสูตรที่ ๓,๔ หมายถึงสาขาวิชาในคณะวิทยาศาสตร์และเทคโนโลยี ได้แก่

รหัสประจำสาขา	สาขาวิชา	ตัวอย่าง
๐๐	วิชาแกนคณะ / กลุ่มวิชาพื้นฐาน	
<b>หลักสูตรครุศาสตรบัณฑิต ระดับปริญญาตรี ๔ ปี</b>		
๔๑	สาขาวิชาฟิสิกส์	๔ ๑ ๔ ๑ X X X
๔๒	สาขาวิชาเคมี	๔ ๑ ๔ ๒ X X X
๔๓	สาขาวิชาชีววิทยา	๔ ๑ ๔ ๓ X X X
๔๔	สาขาวิชาคณิตศาสตร์	๔ ๑ ๔ ๔ X X X
๔๕	สาขาวิชาคอมพิวเตอร์ศึกษา	๔ ๑ ๔ ๕ X X X
<b>หลักสูตรครุศาสตรบัณฑิต</b>		
๐๐	วิชาแกนคณะ / กลุ่มวิชาพื้นฐาน	
๐๑	สาขาวิชาคณิตศาสตร์	๔ ๑ ๐ ๑ X X X
๐๒	สาขาวิชาเคมี	๔ ๑ ๐ ๒ X X X
๐๓	สาขาวิชาวิศวกรรมและเทคโนโลยีพอลิเมอร์	๔ ๑ ๐ ๓ X X X
๐๔	สาขาวิชาจุลชีววิทยา	๔ ๑ ๐ ๔ X X X
๐๕	สาขาวิชาชีววิทยา	๔ ๑ ๐ ๕ X X X
๐๖	สาขาวิชาฟิสิกส์	๔ ๑ ๐ ๖ X X X
๐๗	สาขาวิชาเกษตรและเทคโนโลยีการเกษตร	๔ ๑ ๐ ๗ X X X
๐๘	สาขาวิชาแอนิเมชันและดิจิทัลมีเดีย	๔ ๑ ๐ ๘ X X X
๐๙	สาขาวิชาวิทยาการคอมพิวเตอร์	๔ ๑ ๐ ๙ X X X
๑๐	สาขาวิชาวิทยาศาสตร์และเทคโนโลยีการอาหาร	๔ ๑ ๑ ๐ X X X
๑๑	สาขาวิชาวิทยาศาสตร์และเทคโนโลยีสิ่งแวดล้อม	๔ ๑ ๑ ๑ X X X
๑๒	สาขาวิชาเทคโนโลยีสารสนเทศและการสื่อสาร	๔ ๑ ๑ ๒ X X X
๑๓	สาขาวิชาเทคโนโลยีคอมพิวเตอร์อิเล็กทรอนิกส์	๔ ๑ ๑ ๓ X X X
๑๔	สาขาวิชาเทคนิคการแพทย์	๔ ๑ ๑ ๔ X X X

รหัสประจำสาขา	สาขาวิชา	ตัวอย่าง
๓๕	สาขาวิชาอาชีวอนามัยและความปลอดภัย	๕ ๐ ๑ ๕ X X X
๒๐	สาขาวิชาระบบสารสนเทศเพื่อการจัดการ	ป.โท ๕ ๓ ๒ ๐ X X X
<b>หลักสูตรการแพทย์แผนไทยบัณฑิต</b>		
๓๓	สาขาวิชาการแพทย์แผนไทย	๕ ๑ ๓ ๑ X X X
<b>หลักสูตรสาธารณสุขศาสตรบัณฑิต</b>		
๔๑	สาขาวิชาสาธารณสุขศาสตร์	๕ ๑ ๕ ๑ X X X
<b>หลักสูตรเภสัชกรรมไทยมหาบัณฑิต</b>		
๕๑	สาขาวิชาเภสัชกรรมไทย	ป.โท ๕ ๓ ๕ ๑ X X X

### วิทยาลัยการดนตรี

วิทยาลัยการดนตรี

หมายเลข ๕

๕		X	X			
หลักสูตร ๑	หลักสูตร ๒	หลักสูตร ๓	หลักสูตร ๔	หลักสูตร ๕	หลักสูตร ๖	หลักสูตร ๗

หลักสูตรที่ ๓,๔ หมายถึงสาขาวิชาในวิทยาลัยการดนตรี ได้แก่

รหัสประจำสาขา	สาขาวิชา	ตัวอย่าง
๐๐	วิชาแกนคณะ / กลุ่มวิชาพื้นฐาน	
<b>หลักสูตรวิทยาศาสตรบัณฑิต ระดับปริญญาตรี ๔ ปี</b>		
๑๑	สาขาวิชาดนตรีไทยศึกษา	๕ ๑ ๑ ๑ X X X
๑๒	สาขาวิชาดนตรีตะวันตกศึกษา	๕ ๑ ๑ ๒ X X X
<b>หลักสูตรดุริยางคศาสตรบัณฑิต</b>		
๐๑	สาขาวิชาดนตรีตะวันตก	๕ ๑ ๐ ๑ X X X
๐๒	สาขาวิชาดนตรีไทย	๕ ๑ ๐ ๒ X X X
<b>หลักสูตรระดับบัณฑิตศึกษา</b>		
๕๓	สาขาวิชาดนตรีศึกษา	ป.โท ๕ ๓ ๐ ๑ X X X ป.เอก ๕ ๕ ๐ ๑ X X X

## คณะวิศวกรรมศาสตร์และเทคโนโลยีอุตสาหกรรม

คณะวิศวกรรมศาสตร์และเทคโนโลยีอุตสาหกรรม

หมายเลข

๗

๗		X	X			
หลักสูตร ๑	หลักสูตร ๒	หลักสูตร ๓	หลักสูตร ๔	หลักสูตร ๕	หลักสูตร ๖	หลักสูตร ๗

หลักสูตรที่ ๓,๔ หมายถึงสาขาวิชาในคณะวิศวกรรมศาสตร์และเทคโนโลยีอุตสาหกรรม ได้แก่

รหัสประจำสาขา	สาขาวิชา	ตัวอย่าง
๐๐	วิชาแกนคณะ / กลุ่มวิชาพื้นฐาน	
<b>หลักสูตรครุศาสตร์อุตสาหกรรมบัณฑิต ระดับปริญญาตรี ๔ ปี</b>		
๘๑	สาขาวิชาวิศวกรรมอุตสาหการและการผลิต	๗ ๑ ๘ ๑ X X X
<b>หลักสูตรครุศาสตร์บัณฑิต ระดับปริญญาตรี ๔ ปี</b>		
๙๑	สาขาวิชาอุตสาหกรรมศิลป์	๗ ๑ ๙ ๑ X X X
<b>หลักสูตรเทคโนโลยีบัณฑิต</b>		
๐๓	สาขาวิชาเทคโนโลยีการจัดการอุตสาหกรรม	๗ ๑ ๐ ๑ X X X
๐๒	สาขาวิชาเทคโนโลยีอุตสาหกรรม	๗ ๑ ๐ ๒ X X X
<b>หลักสูตรวิทยาศาสตร์บัณฑิต</b>		
๒๑	สาขาวิชาเทคโนโลยีโลจิสติกส์	๗ ๑ ๒ ๑ X X X
๒๒	สาขาวิชาออกแบบผลิตภัณฑ์อุตสาหกรรม	๗ ๑ ๒ ๒ X X X
<b>หลักสูตรอุตสาหกรรมศาสตรบัณฑิต</b>		
๓๓	สาขาวิชาการจัดการวิศวกรรมการผลิตและโลจิสติกส์	๗ ๑ ๓ ๑ X X X
<b>หลักสูตรวิศวกรรมศาสตรบัณฑิต</b>		
๔๓	สาขาวิชาวิศวกรรมไฟฟ้าเครื่องกลการผลิต	๗ ๑ ๔ ๑ X X X
๔๒	สาขาวิชาวิศวกรรมพลังงาน	๗ ๑ ๔ ๒ X X X
<b>หลักสูตรบริหารธุรกิจบัณฑิต</b>		
๕๑	สาขาวิชาผู้ประกอบการอาหาร	๗ ๑ ๕ ๑ X X X

## หลักสูตรหมวดวิชาศึกษาทั่วไป

สำนักส่งเสริมวิชาการและงานทะเบียน

หมายเลข ๙

<input checked="" type="checkbox"/>	<input type="checkbox"/>	<input checked="" type="checkbox"/>	<input type="checkbox"/>	<input type="checkbox"/>	<input type="checkbox"/>	<input type="checkbox"/>
หลักสูตรที่ ๑	หลักสูตรที่ ๒	หลักสูตรที่ ๓	หลักสูตรที่ ๔	หลักสูตรที่ ๕	หลักสูตรที่ ๖	หลักสูตรที่ ๗

หลักสูตรที่ ๓ หมายถึงกลุ่มวิชา ได้แก่

เลขประจำกลุ่มวิชา	กลุ่มวิชา
๑	กลุ่มวิชาภาษาและการสื่อสาร
๒	กลุ่มวิชามนุษยศาสตร์
๓	กลุ่มวิชาสังคมศาสตร์
๔	กลุ่มวิชาคณิตศาสตร์วิทยาศาสตร์และเทคโนโลยี
๕	กลุ่มวิชาศึกษาทั่วไป หลักสูตรครุศาสตร์ ระดับปริญญาตรี ๔ ปี

<input checked="" type="checkbox"/>	<input type="checkbox"/>	<input type="checkbox"/>	<input checked="" type="checkbox"/>	<input type="checkbox"/>	<input type="checkbox"/>	<input type="checkbox"/>
หลักสูตรที่ ๑	หลักสูตรที่ ๒	หลักสูตรที่ ๓	หลักสูตรที่ ๔	หลักสูตรที่ ๕	หลักสูตรที่ ๖	หลักสูตรที่ ๗

หลักสูตรที่ ๔ หมายถึงลักษณะวิชา

เลขประจำลักษณะวิชา	กลุ่มวิชา
๑	วิชาบังคับ
๒	วิชาเลือก

หลักเกณฑ์นี้ให้ใช้กับการพัฒนาหลักสูตรของมหาวิทยาลัย ตั้งแต่ ปีการศึกษา ๒๕๖๒ เป็นต้นไป

ประกาศ ณ วันที่ ๑๔ พฤศจิกายน พ.ศ. ๒๕๖๒

(ผู้ช่วยศาสตราจารย์ ดร.เมตต์ คำคำ)

รองอธิการบดี ปฏิบัติราชการแทนอธิการบดี

ภาคผนวก ซ

ระเบียบ ข้อบังคับ และประกาศของมหาวิทยาลัยราชภัฏบ้านสมเด็จเจ้าพระยา





ข้อบังคับมหาวิทยาลัยราชภัฏบ้านสมเด็จเจ้าพระยา  
ว่าด้วยการศึกษาระดับบัณฑิตศึกษา  
พ.ศ. ๒๕๖๑

โดยที่เป็นการสมควรปรับปรุงข้อบังคับเกี่ยวกับการจัดการศึกษาระดับบัณฑิตศึกษาของมหาวิทยาลัยราชภัฏบ้านสมเด็จเจ้าพระยา เพื่อให้สอดคล้องกับประกาศกระทรวงศึกษาธิการ เรื่อง เกณฑ์มาตรฐานหลักสูตรระดับบัณฑิตศึกษา พ.ศ. ๒๕๕๘ และประกาศกระทรวงศึกษาธิการ เรื่อง แนวทางการบริหารเกณฑ์มาตรฐานหลักสูตรระดับอุดมศึกษา พ.ศ. ๒๕๕๘

อาศัยอำนาจตามความในมาตรา ๑๘ (๒) แห่งพระราชบัญญัติมหาวิทยาลัยราชภัฏ พ.ศ. ๒๕๔๗ ประกอบกับมติสภามหาวิทยาลัยราชภัฏบ้านสมเด็จเจ้าพระยาในคราวประชุมครั้งที่ ๑๑/๒๕๖๑ เมื่อวันที่ ๑๕ พฤศจิกายน พ.ศ. ๒๕๖๑ จึงออกข้อบังคับไว้ ดังนี้

ข้อ ๑ ข้อบังคับนี้เรียกว่า “ข้อบังคับมหาวิทยาลัยราชภัฏบ้านสมเด็จเจ้าพระยาว่าด้วยการศึกษาระดับบัณฑิตศึกษา พ.ศ. ๒๕๖๑”

ข้อ ๒ ข้อบังคับนี้ให้ใช้บังคับกับนักศึกษาที่เข้าศึกษาตั้งแต่ภาคเรียนที่ ๑ ปีการศึกษา ๒๕๖๒ เป็นต้นไป

ข้อ ๓ ในข้อบังคับนี้

“มหาวิทยาลัย” หมายความว่า มหาวิทยาลัยราชภัฏบ้านสมเด็จเจ้าพระยา

“สภามหาวิทยาลัย” หมายความว่า สภามหาวิทยาลัยราชภัฏบ้านสมเด็จเจ้าพระยา

“บัณฑิตวิทยาลัย” หมายความว่า บัณฑิตวิทยาลัย มหาวิทยาลัยราชภัฏบ้านสมเด็จเจ้าพระยา

“อธิการบดี” หมายความว่า อธิการบดีมหาวิทยาลัยราชภัฏบ้านสมเด็จเจ้าพระยา

“นักศึกษา” หมายความว่า นักศึกษาระดับบัณฑิตศึกษาของมหาวิทยาลัยราชภัฏบ้านสมเด็จเจ้าพระยา

“บัณฑิตศึกษา” หมายความว่า การจัดการศึกษาในระดับประกาศนียบัตรบัณฑิต ระดับปริญญาโท ประกาศนียบัตรบัณฑิตชั้นสูง และระดับปริญญาเอก

“หลักสูตร” หมายความว่า หลักสูตรสาขาวิชาต่างๆ ในระดับบัณฑิตศึกษาที่สภามหาวิทยาลัยราชภัฏบ้านสมเด็จเจ้าพระยาให้ความเห็นชอบ

“คณะกรรมการประจำบัณฑิตวิทยาลัย” หมายความว่า คณะกรรมการประจำบัณฑิตวิทยาลัย ตามข้อบังคับมหาวิทยาลัยราชภัฏบ้านสมเด็จเจ้าพระยาว่าด้วยการบริหารและการดำเนินงานของบัณฑิตวิทยาลัย

“คณะกรรมการบริหารหลักสูตร” หมายความว่า คณะกรรมการซึ่งประกอบด้วยอาจารย์ผู้รับผิดชอบหลักสูตรทั้งหมดของแต่ละหลักสูตร

“อาจารย์ประจำ” หมายความว่า บุคคลที่ดำรงตำแหน่งอาจารย์ ผู้ช่วยศาสตราจารย์ รองศาสตราจารย์ และศาสตราจารย์ ที่เปิดสอนหลักสูตรนั้น ที่มีหน้าที่รับผิดชอบตามพันธกิจและปฏิบัติหน้าที่เต็มเวลา

“อาจารย์ประจำหลักสูตร” หมายความว่า อาจารย์ประจำที่มีคุณวุฒิตรงหรือสัมพันธ์กับสาขาวิชาของหลักสูตรที่เปิดสอน ซึ่งมีหน้าที่สอนและค้นคว้าวิจัยในสาขาวิชาดังกล่าว ทั้งนี้ สามารถเป็นอาจารย์ประจำหลักสูตรหลายหลักสูตรได้ในเวลาเดียวกัน แต่ต้องเป็นหลักสูตรที่อาจารย์ผู้นั้นมีคุณวุฒิตรงหรือสัมพันธ์กับสาขาวิชาของหลักสูตร

“อาจารย์ผู้รับผิดชอบหลักสูตร” หมายความว่า อาจารย์ประจำหลักสูตรที่มีภาระหน้าที่ในการบริหารและพัฒนาหลักสูตรและการเรียนการสอน ตั้งแต่การวางแผน การควบคุมคุณภาพ การติดตามประเมินผล และการพัฒนาหลักสูตร อาจารย์ผู้รับผิดชอบหลักสูตรต้องอยู่ประจำหลักสูตรนั้นตลอดระยะเวลาที่จัดการศึกษาโดยจะเป็นอาจารย์ผู้รับผิดชอบหลักสูตรเกินกว่า ๑ หลักสูตรในเวลาเดียวกันไม่ได้ เว้นแต่มหาวิทยาลัยหรือสภามหาวิทยาลัย ให้เป็นอาจารย์ผู้รับผิดชอบหลักสูตรได้อีกหนึ่งหลักสูตรและอาจารย์ผู้รับผิดชอบหลักสูตรสามารถซ้ำกันได้ไม่เกินสองคน

“อาจารย์พิเศษ” หมายความว่า ผู้สอนที่ไม่ใช่อาจารย์ประจำ

ข้อ ๔ ให้อธิการบดีรักษาการตามข้อบังคับนี้ และให้มีอำนาจในการออกประกาศ หรือคำสั่ง เพื่อปฏิบัติการให้เป็นไปตามข้อบังคับนี้

ในกรณีที่มีปัญหาอันเกิดจากการปฏิบัติตามข้อบังคับนี้ ให้อธิการบดีมีอำนาจวินิจฉัยชี้ขาด

#### หมวด ๑

#### การจัดการศึกษา

ข้อ ๕ ระบบการจัดการศึกษาระดับบัณฑิตศึกษา ใช้ระบบทวิภาคและอาจมีภาคการศึกษาฤดูร้อนอีกภาคหนึ่งก็ได้ ในแต่ละภาคการศึกษาจะต้องมีระยะเวลาศึกษาไม่น้อยกว่า ๑๕ สัปดาห์ และกรณีเปิดการศึกษาภาคฤดูร้อน ให้กำหนดระยะเวลาศึกษาและจำนวนหน่วยกิตโดยมีสัดส่วนเทียบเคียงกันได้กับภาคการศึกษาปกติ

ข้อ ๖ การคิดหน่วยกิต ให้คิดหน่วยกิตสำหรับรายวิชาต่างๆ ดังนี้

(๑) รายวิชาภาคทฤษฎีที่ใช้เวลาบรรยายหรืออภิปรายปัญหา ๑ ชั่วโมงต่อสัปดาห์ หรือไม่น้อยกว่า ๑๕ ชั่วโมงตลอดภาคการศึกษาปกติให้มีค่าเท่ากับ ๑ หน่วยกิต

(๒) รายวิชาภาคปฏิบัติที่ใช้เวลาไม่น้อยกว่า ๓๐ ชั่วโมงต่อภาคการศึกษาปกติให้มีค่าเท่ากับ ๑ หน่วยกิต

(๓) การฝึกงานหรือฝึกภาคสนามที่ใช้เวลาฝึกไม่น้อยกว่า ๔๕ ชั่วโมงต่อภาคการศึกษาปกติให้มีค่าเท่ากับ ๑ หน่วยกิต

(๔) การทำโครงการหรือกิจกรรมการศึกษาอื่นใดตามที่ได้รับมอบหมายที่ใช้เวลาทำโครงการหรือกิจกรรมนั้นไม่น้อยกว่า ๔๕ ชั่วโมงต่อภาคการศึกษาปกติให้มีค่าเท่ากับ ๑ หน่วยกิต

(๕) การค้นคว้าอิสระหรือสารนิพนธ์ และวิทยานิพนธ์ที่ใช้เวลาการศึกษาไม่น้อยกว่า ๔๕ ชั่วโมงต่อภาคการศึกษาปกติให้มีค่าเท่ากับ ๑ หน่วยกิต

ข้อ ๗ โครงสร้างของหลักสูตร

(๑) หลักสูตรประกาศนียบัตรบัณฑิตและประกาศนียบัตรบัณฑิตชั้นสูง มีจำนวนหน่วยกิตรวมตลอดหลักสูตรไม่น้อยกว่า ๒๔ หน่วยกิต

(๒) หลักสูตรปริญญาโท ให้มีหน่วยกิตรวมตลอดหลักสูตรไม่น้อยกว่า ๓๖ หน่วยกิต โดยแบ่งการศึกษาเป็น ๒ แผน คือ

แผน ก เป็นแผนการศึกษาที่เน้นการวิจัย โดยมีการทำวิทยานิพนธ์ ดังนี้

แบบ ก ๑ ทำเฉพาะวิทยานิพนธ์ซึ่งมีค่าเทียบได้ไม่น้อยกว่า ๓๖ หน่วยกิต โดยคณะกรรมการประจำบัณฑิตวิทยาลัยอาจกำหนดให้เรียนรายวิชาเพิ่มเติม หรือทำกิจกรรมทางวิชาการอื่นเพิ่มขึ้นก็ได้ โดยไม่นับหน่วยกิต แต่จะต้องมีผลสัมฤทธิ์ตามที่คณะกรรมการประจำบัณฑิตวิทยาลัยกำหนด

แบบ ก ๒ ทำวิทยานิพนธ์ซึ่งมีค่าเทียบได้ไม่น้อยกว่า ๑๒ หน่วยกิต และศึกษารายวิชาอีกไม่น้อยกว่า ๑๒ หน่วยกิต

แผน ข เป็นแผนการศึกษาที่เน้นการศึกษารายวิชา โดยไม่ต้องทำวิทยานิพนธ์ แต่ต้องมีการค้นคว้าอิสระหรือสารนิพนธ์ไม่น้อยกว่า ๓ หน่วยกิต และไม่เกิน ๖ หน่วยกิต

(๓) หลักสูตรปริญญาเอก เป็นหลักสูตรที่เน้นการวิจัยเพื่อพัฒนานักวิชาการและนักวิชาชีพชั้นสูง เพื่อพัฒนาท้องถิ่น ซึ่งแบ่งออกเป็น ๒ แบบ คือ

แบบ ๑ เป็นแผนการศึกษาที่เน้นการวิจัย โดยมีการทำวิทยานิพนธ์ที่ก่อให้เกิดความรู้ใหม่ คณะกรรมการประจำบัณฑิตวิทยาลัยอาจกำหนดให้เรียนรายวิชาเพิ่มเติม หรือทำกิจกรรมทางวิชาการอื่นเพิ่มขึ้นก็ได้ โดยไม่นับหน่วยกิต แต่จะต้องมีผลสัมฤทธิ์ตามที่คณะกรรมการประจำบัณฑิตวิทยาลัยกำหนด ดังนี้

แบบ ๑.๑ ผู้เข้าศึกษาที่สำเร็จปริญญาโท จะต้องทำวิทยานิพนธ์ไม่น้อยกว่า ๔๘ หน่วยกิต

แบบ ๑.๒ ผู้เข้าศึกษาที่สำเร็จปริญญาตรี จะต้องทำวิทยานิพนธ์ไม่น้อยกว่า ๗๒ หน่วยกิต

ทั้งนี้ วิทยานิพนธ์แบบ ๑.๑ และแบบ ๑.๒ จะต้องมีมาตรฐานและคุณภาพเดียวกัน

แบบ ๒ เป็นแผนการศึกษาที่เน้นการวิจัย โดยมีการทำวิทยานิพนธ์ที่มีคุณภาพสูง และก่อให้เกิดความก้าวหน้าทางวิชาการและวิชาชีพ และศึกษางานรายวิชาเพิ่มเติม ดังนี้

แบบ ๒.๑ ผู้เข้าศึกษาที่สำเร็จปริญญาโท จะต้องทำวิทยานิพนธ์ไม่น้อยกว่า ๓๖ หน่วยกิต และศึกษารายวิชาอีกไม่น้อยกว่า ๑๒ หน่วยกิต

แบบ ๒.๒ ผู้เข้าศึกษาที่สำเร็จปริญญาตรี จะต้องทำวิทยานิพนธ์ไม่น้อยกว่า ๔๘ หน่วยกิต และศึกษารายวิชาอีกไม่น้อยกว่า ๒๔ หน่วยกิต

ทั้งนี้ วิทยานิพนธ์แบบ ๒.๑ และแบบ ๒.๒ จะต้องมีมาตรฐานและคุณภาพเดียวกัน

ข้อ ๘ ระยะเวลาการศึกษา

(๑) หลักสูตรประกาศนียบัตรบัณฑิต ให้ใช้เวลาศึกษาไม่เกิน ๓ ปีการศึกษา

(๒) หลักสูตรปริญญาโท ให้ใช้เวลาศึกษาไม่เกิน ๕ ปีการศึกษา

(๓) หลักสูตรประกาศนียบัตรบัณฑิตชั้นสูง ให้ใช้เวลาศึกษาไม่เกิน ๓ ปีการศึกษา

(๔) หลักสูตรปริญญาเอก ผู้ที่สำเร็จการศึกษาปริญญาตรีแล้วเข้าศึกษาต่อในระดับปริญญาเอก ให้ใช้เวลาศึกษาไม่เกิน ๘ ปีการศึกษา ส่วนผู้ที่สำเร็จการศึกษาระดับปริญญาโทแล้วเข้าศึกษาต่อในระดับปริญญาเอก ให้ใช้ระยะเวลาศึกษาไม่เกิน ๖ ปีการศึกษา



## หมวด ๒

## อาจารย์

ข้อ ๙ จำนวน คุณวุฒิ และคุณสมบัติของอาจารย์ ในแต่ละระดับการศึกษาให้เป็นไปตามประกาศกระทรวงศึกษาธิการ เรื่อง เกณฑ์มาตรฐานหลักสูตรระดับบัณฑิตศึกษา พ.ศ. ๒๕๕๘ และประกาศกระทรวงศึกษาธิการ เรื่อง แนวทางการบริหารเกณฑ์มาตรฐานหลักสูตรระดับอุดมศึกษา พ.ศ. ๒๕๕๘

ข้อ ๑๐ ภาระงานที่ปรึกษาวิทยานิพนธ์ และการค้นคว้าอิสระหรือสารนิพนธ์ ในแต่ละระดับการศึกษาให้เป็นไปตามประกาศกระทรวงศึกษาธิการ เรื่อง เกณฑ์มาตรฐานหลักสูตรระดับบัณฑิตศึกษา พ.ศ. ๒๕๕๘ และประกาศกระทรวงศึกษาธิการ เรื่อง แนวทางการบริหารเกณฑ์มาตรฐานหลักสูตรระดับอุดมศึกษา พ.ศ. ๒๕๕๘

## หมวด ๓

## การรับเข้าเป็นนักศึกษา และสภาพนักศึกษา

ข้อ ๑๑ คุณสมบัติของผู้เข้าศึกษาระดับบัณฑิตศึกษา

- (๑) ระดับประกาศนียบัตรบัณฑิต รับผู้สำเร็จการศึกษาระดับปริญญาตรีหรือเทียบเท่า
- (๒) ระดับปริญญาโท รับผู้สำเร็จการศึกษาระดับปริญญาตรีหรือเทียบเท่า
- (๓) ระดับประกาศนียบัตรบัณฑิตชั้นสูง รับผู้สำเร็จการศึกษาระดับปริญญาโทหรือเทียบเท่า
- (๔) ระดับปริญญาเอก รับผู้สำเร็จการศึกษาระดับปริญญาตรี หรือเทียบเท่าที่มีผลการเรียนดีมาก หรือระดับปริญญาโทหรือเทียบเท่า จากสถาบันอุดมศึกษาที่สภามหาวิทยาลัยรับรองและคณะกรรมการบริหารหลักสูตรประจำสาขาวิชาพิจารณาแล้วเห็นสมควรรับเข้าศึกษา และมีผลการสอบภาษาอังกฤษได้ตามเกณฑ์ที่มหาวิทยาลัยกำหนด ทั้งนี้ ต้องไม่ต่ำกว่าเกณฑ์ที่คณะกรรมการการอุดมศึกษากำหนด

ข้อ ๑๒ การรับเข้าศึกษา

- (๑) ให้คณะกรรมการบริหารหลักสูตรแต่ละสาขาวิชากำหนดเงื่อนไข วิธีการ และจำนวนนักศึกษาที่จะรับเข้าศึกษาเสนอต่อคณะกรรมการประจำบัณฑิตวิทยาลัยเพื่อประกาศรับสมัครเข้าศึกษา
  - (๒) มหาวิทยาลัยอาจพิจารณารับบุคคลที่มีคุณสมบัติตามข้อ ๑๑ แห่งข้อบังคับนี้เข้าศึกษาในระดับบัณฑิตศึกษาเป็นกรณีพิเศษได้ต่อเมื่อบุคคลนั้นเป็นผู้ที่คณะกรรมการบริหารหลักสูตรพิจารณาเห็นชอบที่จะรับเข้าศึกษาโดยได้รับอนุมัติจากคณะกรรมการประจำบัณฑิตวิทยาลัย
  - (๓) รายละเอียดในการดำเนินการรับสมัครนักศึกษาเข้าศึกษาระดับบัณฑิตศึกษา ให้เป็นไปตามประกาศมหาวิทยาลัย โดยคำแนะนำของคณะกรรมการประจำบัณฑิตวิทยาลัย
  - (๔) ผู้ที่ได้รับการพิจารณาให้เข้าศึกษาตามประกาศของมหาวิทยาลัยจะต้องนำหลักฐานมารายงานตัวเพื่อขึ้นทะเบียนเป็นนักศึกษาตามวันและเวลาที่กำหนดไว้ มิฉะนั้นจะถือว่าสละสิทธิ์การเข้าศึกษา
- ผู้เข้าศึกษาระดับบัณฑิตศึกษาจะศึกษาเกินกว่า ๑ สาขาวิชาในเวลาเดียวกันไม่ได้

ข้อ ๑๓ สถานักศึกษาระดับบัณฑิตศึกษา มี ๒ ประเภท ดังนี้

(๑) นักศึกษาสามัญ ได้แก่ ผู้ที่ผ่านการคัดเลือกเข้าศึกษาและขึ้นทะเบียนเป็นนักศึกษาของมหาวิทยาลัย  
ในหลักสูตรใดหลักสูตรหนึ่ง

(๒) นักศึกษาทดลองศึกษา ได้แก่ นักศึกษาที่คณะกรรมการประจำบัณฑิตวิทยาลัยเห็นสมควร  
ให้รับเข้าทดลองศึกษาก่อน โดยนักศึกษาทดลองศึกษาจะเปลี่ยนสภาพเป็นนักศึกษาสามัญได้โดยความเห็นชอบ  
ของคณะกรรมการประจำบัณฑิตวิทยาลัย เมื่อเรียนครบหนึ่งภาคการศึกษาปกติแล้ว มีหน่วยกิตสะสมไม่น้อยกว่า  
๙ หน่วยกิต และได้ค่าระดับคะแนนเฉลี่ยไม่น้อยกว่า ๓.๐๐

ข้อ ๑๔ การเทียบโอนความรู้จากการศึกษาในระบบ การศึกษานอกระบบ หรือการศึกษา  
ตามอัธยาศัย ให้เป็นไปตามหลักเกณฑ์การเทียบโอนผลการเรียนระดับปริญญาเข้าสู่การศึกษาในระบบ และแนวปฏิบัติ  
ที่ดีเกี่ยวกับการเทียบโอนของสำนักงานคณะกรรมการการอุดมศึกษา โดยจัดทำเป็นประกาศของมหาวิทยาลัย

ข้อ ๑๕ การรับโอนนักศึกษาจากสถาบันอุดมศึกษาอื่น มหาวิทยาลัยอาจพิจารณารับโอนนักศึกษาจาก  
สถาบันอุดมศึกษาอื่นที่มีฐานะเทียบเท่า และกำลังศึกษาในหลักสูตรที่มีระดับและมาตรฐานเทียบเคียงกับหลักสูตรของ  
มหาวิทยาลัยได้ตามข้อบังคับนี้

#### หมวด ๔

#### การลงทะเบียนรายวิชา การค้นคว้าอิสระหรือสารนิพนธ์ และวิทยานิพนธ์

ข้อ ๑๖ การลงทะเบียนวิชาเรียน

(๑) นักศึกษาจะลงทะเบียนวิชาเรียนใดต้องได้รับความเห็นชอบจากอาจารย์ที่ปรึกษา

(๒) การลงทะเบียนวิชาเรียนแบ่งออกเป็น ๓ ประเภท คือ การลงทะเบียนเพื่อได้หน่วยกิต  
และคิดค่าคะแนน (Credit) การลงทะเบียนเพื่อได้หน่วยกิตแต่ไม่คิดค่าคะแนน (Non-Credit) และการลงทะเบียน  
เพื่อร่วมฟัง (Audit)

(๓) ในแต่ละภาคการศึกษา นักศึกษาจะต้องลงทะเบียนเรียนอย่างน้อย ๖ หน่วยกิตและไม่เกิน  
๑๕ หน่วยกิต การลงทะเบียนเรียนที่มีจำนวนหน่วยกิตแตกต่างไปจากเกณฑ์ที่กำหนด อาจทำได้โดยความเห็นชอบ  
ของคณะกรรมการบริหารหลักสูตรประจำสาขาวิชา

(๔) นักศึกษาจะลงทะเบียนวิชาเรียนซ้ำเพื่อคิดคะแนนในวิชาที่เคยลงทะเบียนและได้ผลการเรียน  
ตั้งแต่ระดับคะแนน B ขึ้นไปแล้วมิได้ เว้นแต่ในกรณีที่นักศึกษาเรียนครบตามหลักสูตรแล้วแต่ได้คะแนนเฉลี่ยสะสม  
ต่ำกว่า ๓.๐๐

(๕) นักศึกษาที่ลาพักการศึกษาจะต้องชำระเงินค่ารักษาสภาพตามประกาศของมหาวิทยาลัย

(๖) นักศึกษาสามารถลงทะเบียนวิชาที่บรรจุอยู่ในแผนการเรียนหรือเทียบเท่าในสถาบันอื่นๆ  
เพื่อนับเป็นวิชาตามแผนการเรียนได้ เมื่อได้รับความเห็นชอบจากอาจารย์ที่ปรึกษาและคณะกรรมการบริหารหลักสูตร  
ประจำสาขาวิชา โดยการอนุมัติของคณะกรรมการประจำบัณฑิตวิทยาลัย

(๗) นักศึกษาจะสามารถลงทะเบียนเข้าร่วมฟังในรายวิชาใดต้องได้รับความเห็นชอบจากอาจารย์  
ที่ปรึกษาและอาจารย์ผู้สอนโดยจะลงทะเบียนได้ไม่เกิน ๖ หน่วยกิต ทั้งนี้ ถ้ารายวิชาใดจำกัดจำนวนผู้เข้าศึกษา  
จะพิจารณารับลงทะเบียนผู้เข้าร่วมฟังเป็นลำดับหลัง

(๘) การลงทะเบียนที่ผิดเงื่อนไขที่มหาวิทยาลัยกำหนด ให้ถือว่าการลงทะเบียนนั้นเป็นโมฆะ  
และรายวิชาที่ลงทะเบียนผิดเงื่อนไขนั้นให้บันทึกเป็นตัวอักษร W

อัตราค่าลงทะเบียน ค่าธรรมเนียม และค่าใช้จ่ายต่างๆ ที่เกี่ยวข้องกับการลงทะเบียนเรียนรายวิชา การค้นคว้าอิสระหรือสารนิพนธ์ และวิทยานิพนธ์ให้เป็นไปตามประกาศของมหาวิทยาลัยโดยความเห็นชอบของสภามหาวิทยาลัย

ข้อ ๑๗ การขอเพิ่มและการถอนวิชาเรียน

(๑) การขอเพิ่มวิชาเรียนจะกระทำได้ภายใน ๒ สัปดาห์แรกของภาคการศึกษา

(๒) การขอถอนวิชาเรียน จะกระทำได้ใน ๒ กรณี คือ

(ก) กรณีการถอนวิชาเรียนภายใน ๓ สัปดาห์แรกของภาคการศึกษา เมื่อได้รับอนุมัติการเพิกถอนแล้ว นักศึกษาจะได้รับเงินค่าลงทะเบียนเรียนคืนและรายวิชานั้นจะไม่มีการบันทึกลงในใบแสดงผลการศึกษา

(ข) กรณีการถอนวิชาเรียนเมื่อพ้นกำหนด ๓ สัปดาห์แรกของภาคการศึกษา แต่ยังไม่พ้นกำหนดสอบปลายภาคไม่น้อยกว่า ๑ สัปดาห์ เมื่อได้รับการอนุมัติการเพิกถอนแล้วนักศึกษาจะไม่สามารถเรียกเงินค่าลงทะเบียนคืนได้ และรายวิชานั้นจะปรากฏในใบแสดงผลการศึกษา โดยมีบันทึกอักษร “W” ในช่องผลการศึกษา

(๓) การเพิ่มและการถอนรายวิชาแต่ละครั้งต้องได้รับอนุมัติจากอาจารย์ที่ปรึกษา

ข้อ ๑๘ ในกรณีที่มิมีนักศึกษาลงทะเบียนเรียนในรายวิชาใดน้อยกว่าสิบคน และยังไม่ได้ชำระค่าธรรมเนียมการศึกษา มหาวิทยาลัยอาจงดการเรียนการสอนในรายวิชานั้นได้ โดยทำเป็นประกาศของมหาวิทยาลัย

ข้อ ๑๙ การลงทะเบียนเพื่อรักษาสภาพนักศึกษาและการคืนสภาพนักศึกษา

(๑) นักศึกษาที่ลงทะเบียนเรียนรายวิชาครบตามที่กำหนดในหลักสูตร แต่ยังไม่สำเร็จการศึกษา ต้องชำระค่ารักษาสภาพนักศึกษาตามที่มหาวิทยาลัยกำหนดทุกภาคเรียนเพื่อรักษาสภาพนักศึกษาจนกว่าจะสำเร็จการศึกษา

(๒) การลงทะเบียนเพื่อรักษาสภาพนักศึกษา ให้ดำเนินการให้แล้วเสร็จก่อนสอบปลายภาค ๑ สัปดาห์

(๓) นักศึกษาสามารถคืนสภาพนักศึกษาได้ โดยยื่นคำร้องขอคืนสภาพนักศึกษาภายในสัปดาห์แรกของภาคเรียนที่ประสงค์จะคืนสภาพนักศึกษา ทั้งนี้ ต้องอยู่ในระยะเวลาการศึกษาตามข้อ ๘

ข้อ ๒๐ การลงทะเบียนเรียนรายวิชาการค้นคว้าอิสระหรือสารนิพนธ์ และวิทยานิพนธ์

(๑) นักศึกษาระดับปริญญาโทที่เรียนในแผน ก

แบบ ก ๑ ต้องลงทะเบียนเรียนรายวิชาวิทยานิพนธ์ ซึ่งมีค่าเทียบได้ไม่น้อยกว่า ๓๖ หน่วยกิต ในภาคเรียนแรก มหาวิทยาลัยอาจกำหนดให้เรียนรายวิชาเพิ่มเติมหรือทำกิจกรรมทางวิชาการอื่นเพิ่มขึ้นก็ได้โดยไม่นับหน่วยกิต แต่จะต้องมีผลสัมฤทธิ์ตามที่มหาวิทยาลัยกำหนด

แบบ ก ๒ ต้องลงทะเบียนเรียนรายวิชามาแล้วมีหน่วยกิตสะสมไม่น้อยกว่า ๑๒ หน่วยกิต จึงจะสามารถลงทะเบียนเรียนรายวิชาวิทยานิพนธ์ได้ ซึ่งมีค่าเทียบได้ไม่น้อยกว่า ๑๒ หน่วยกิต

(๒) นักศึกษาระดับปริญญาโทที่เรียนในแผน ข ซึ่งลงทะเบียนเรียนรายวิชามาแล้ว และมีหน่วยกิตสะสมไม่น้อยกว่า ๑๒ หน่วยกิต จะสามารถลงทะเบียนเรียนรายวิชาการค้นคว้าอิสระหรือสารนิพนธ์ได้ ซึ่งมีค่าเทียบได้ไม่น้อยกว่า ๖ หน่วยกิต

(๓) นักศึกษาระดับปริญญาเอก ที่ผ่านการสอบวัดคุณสมบัติแล้ว จะสามารถลงทะเบียนเรียนรายวิชาวิทยานิพนธ์ได้ตามเงื่อนไข ดังต่อไปนี้

แบบ ๑.๑ จะต้องลงทะเบียนเรียนรายวิชาวิทยานิพนธ์ซึ่งมีค่าน้อยกว่า ๔๘ หน่วยกิต

แบบ ๑.๒ จะต้องลงทะเบียนเรียนรายวิชาวิทยานิพนธ์ซึ่งมีค่าน้อยกว่า ๗๒ หน่วยกิต

แบบ ๒.๑ จะต้องลงทะเบียนเรียนรายวิชาวิทยานิพนธ์ซึ่งมีค่าน้อยกว่า ๓๖ หน่วยกิต

แบบ ๒.๒ จะต้องลงทะเบียนเรียนรายวิชาวิทยานิพนธ์ซึ่งมีค่าน้อยกว่า ๔๘ หน่วยกิต

(๔) หลักเกณฑ์ แนวปฏิบัติ และวิธีการอื่นใดที่จะนำไปใช้ในการลงทะเบียนเรียนรายวิชาการค้นคว้าอิสระหรือสารนิพนธ์ และวิทยานิพนธ์ของนักศึกษาระดับบัณฑิตศึกษา ให้เป็นไปตามประกาศของมหาวิทยาลัย โดยความเห็นชอบของคณะกรรมการประจำบัณฑิตวิทยาลัย

#### หมวด ๕

#### การวัดและประเมินผลการศึกษา

ข้อ ๒๑ ให้มีการประเมินผลการเรียนโดยใช้ระบบการให้คะแนนการเรียนรายวิชา ดังนี้

(๑) ระบบค่าระดับคะแนนแบ่งเป็น ๘ ระดับ

ระดับคะแนน	ความหมายของผลการเรียน	ค่าระดับคะแนน
A	ดีเยี่ยม (Excellent)	๔.๐๐
B+	ดีมาก (Very Good)	๓.๕๐
B	ดี (Good)	๓.๐๐
C+	ค่อนข้างดี (Fairly Good)	๒.๕๐
C	พอใช้ (Fair)	๒.๐๐
D+	อ่อน (Poor)	๑.๕๐
D	อ่อนมาก (Very Poor)	๑.๐๐
F	ตก (Fail)	๐.๐๐

ระบบนี้ใช้สำหรับการประเมินรายวิชาที่เรียนตามหลักสูตร ค่าระดับคะแนนที่ถือว่าสอบได้ต้องไม่ต่ำกว่า C แต่ถ้าเป็นรายวิชาใดในหมวดวิชาเฉพาะด้าน ค่าระดับคะแนนที่ถือว่าสอบได้ต้องไม่ต่ำกว่า B

(๒) ระบบไม่มีค่าระดับคะแนน

(ก) การประเมินรายวิชาเสริมพื้นฐานและรายวิชาที่เรียนไม่นับหน่วยกิต มีระดับการประเมิน ดังนี้

ผ่านดีเยี่ยม	PD (Pass with Distinction)
ผ่าน	P (Pass)
ไม่ผ่าน	F (Fail)

(ข) การประเมินการค้นคว้าอิสระหรือสารนิพนธ์และวิทยานิพนธ์ ประกอบด้วย การประเมินเนื้อหาของการค้นคว้าอิสระหรือสารนิพนธ์และวิทยานิพนธ์ การสอบปากเปล่า และการประเมินคุณภาพการค้นคว้าอิสระหรือสารนิพนธ์และวิทยานิพนธ์ทั้งฉบับ มีระดับการประเมิน ดังนี้

ดีเยี่ยม	Excellent
ดี	Good



ผ่าน	Pass
------	------

ไม่ผ่าน	Fail
---------	------

(ค) การประเมินการสอบประมวลความรู้ สำหรับระดับปริญญาโทและการสอบภาษาต่างประเทศ และการสอบวัดคุณสมบัติสำหรับระดับปริญญาเอก มีระดับการประเมินดังนี้

ผ่าน	S (Satisfactory)
------	------------------

ไม่ผ่าน	U (Unsatisfactory)
---------	--------------------

ข้อ ๒๒ สัญลักษณ์อื่นๆ ที่ใช้ในการประเมินผล ดังนี้

Au (Audit) ใช้สำหรับการลงทะเบียนเพื่อร่วมฟัง โดยไม่นับหน่วยกิต

W (Withdraw) ใช้สำหรับการบันทึกหลังจากได้รับอนุมัติให้ถอนรายวิชานั้น ก่อนกำหนดสอบ ปลายภาคไม่น้อยกว่า ๒ สัปดาห์ ซึ่งจะได้รับอนุมัติให้ถอนวิชาเรียนในกรณีที่นักศึกษาลาพักการศึกษา หรือถูกสั่งให้พัก การศึกษา หลังจากลงทะเบียนเรียนในภาคเรียนนั้นแล้ว

I (Incomplete) ใช้สำหรับบันทึกการประเมินผลที่ไม่สมบูรณ์ในรายวิชาที่นักศึกษายังทำงานไม่เสร็จสิ้น เมื่อสิ้นภาคเรียนหรือขาดสอบ นักศึกษาที่ได้ “I” ต้องดำเนินการขอรับการประเมินผลเพื่อเปลี่ยนระดับคะแนน ให้เสร็จสิ้นในภาคเรียนถัดไป หากพ้นกำหนดจะเปลี่ยนค่าระดับคะแนนเป็น “F”

ข้อ ๒๓ ในรายวิชาที่กำหนดให้เรียนเสริม ให้มีการประเมินผล ดังนี้

(๑) ผ่านการประเมินโดยการสอบวัดความรู้ หรือ

(๒) ลงทะเบียนเรียน และผ่านการประเมินผล

นักศึกษาจะได้รับการยกเว้นตามวรรคหนึ่งในกรณีเป็นรายวิชาที่ตรงกับวิชาเอกหรือสาขาวิชาที่กำลัง ศึกษา หรือมีเอกสารรับรองจากสถาบันหรือหน่วยงานที่คณะกรรมการประจำบัณฑิตวิทยาลัยรับรองว่าผ่านการสอบได้ ในรายวิชาที่กำหนดให้เรียนเสริม

ข้อ ๒๔ การควบคุมและการสอบวิทยานิพนธ์

(๑) ระดับปริญญาโท

(ก) ให้มีคณะกรรมการที่ปรึกษาวิทยานิพนธ์ซึ่งได้รับการแต่งตั้งจากอธิการบดีตามข้อเสนอของคณะกรรมการบริหารหลักสูตร โดยความเห็นชอบของคณบดีบัณฑิตวิทยาลัย ประกอบด้วยอาจารย์ที่ปรึกษาวิทยานิพนธ์หลัก ๑ คน และอาจารย์ที่ปรึกษาวิทยานิพนธ์ร่วม ๑ คน ทั้งนี้ อาจารย์ที่ปรึกษาวิทยานิพนธ์หลักอาจเสนอแต่งตั้งอาจารย์ที่ปรึกษาวิทยานิพนธ์ร่วมเพิ่มได้อีก ๑ คน

(ข) การสอบวิทยานิพนธ์แต่ละครั้งให้อธิการบดีแต่งตั้งคณะกรรมการสอบวิทยานิพนธ์ตามข้อเสนอของคณะกรรมการบริหารหลักสูตรโดยความเห็นชอบของคณบดีบัณฑิตวิทยาลัย จำนวนไม่น้อยกว่าสามคน ประกอบด้วยอาจารย์ที่ปรึกษาวิทยานิพนธ์ อาจารย์ประจำหลักสูตร ผู้ทรงคุณวุฒิภายนอกอย่างน้อยหนึ่งคน เป็นกรรมการ และผู้แทนบัณฑิตวิทยาลัยเป็นเลขานุการ ทั้งนี้ ประธานกรรมการสอบวิทยานิพนธ์ต้องมีชื่ออาจารย์ที่ปรึกษาวิทยานิพนธ์ของผู้สอบวิทยานิพนธ์

(ค) การสอบวิทยานิพนธ์จะต้องมีกรรมการผู้ทรงคุณวุฒิภายนอกเข้าร่วมการสอบด้วยทุกครั้ง ถ้ากรรมการผู้ทรงคุณวุฒิภายนอกไม่สามารถเข้าร่วมการสอบได้ ให้เลื่อนการสอบออกไป ในกรณีที่จำเป็นอย่างยิ่ง



อาจเปลี่ยนแปลงกรรมการได้โดยคณะกรรมการบริหารหลักสูตรเสนอชื่อให้คณบดีบัณฑิตวิทยาลัยเพื่อเสนออธิการบดีแต่งตั้งเป็นกรรมการแทนได้ ทั้งนี้ จะต้องกำหนดวันสอบครั้งใหม่ให้มีระยะเวลาพอสมควรเพื่อให้กรรมการที่แต่งตั้งแทนจะมีเวลาอ่านวิทยานิพนธ์ได้

(ง) การดำเนินการสอบวิทยานิพนธ์ ต้องประกอบด้วย การอ่านวิทยานิพนธ์ การประชุมปรึกษา ระหว่างกรรมการในวันสอบ การทดสอบความรู้นักศึกษาด้วยการซักถามหรือด้วยวิธีการใดๆ จึงจะถือว่าการสอบนั้นมีผลสมบูรณ์ โดยการสอบผ่านวิทยานิพนธ์ต้องได้รับมติให้ผ่านจากกรรมการไม่น้อยกว่าสองในสามและให้ประธานกรรมการสอบวิทยานิพนธ์รายงานผลการสอบไปยังสำนักส่งเสริมวิชาการและงานทะเบียนภายใน ๑๕ วันนับจากการสอบเสร็จสิ้น

(จ) นักศึกษาสามารถใช้ภาษาไทยหรือภาษาต่างประเทศในการเขียนวิทยานิพนธ์ได้

(๒) ระดับปริญญาเอก

(ก) ให้มีคณะกรรมการที่ปรึกษาวิทยานิพนธ์ซึ่งได้รับการแต่งตั้งจากอธิการบดีตามข้อเสนอของคณะกรรมการบริหารหลักสูตร โดยความเห็นชอบของคณบดีบัณฑิตวิทยาลัย ประกอบด้วยอาจารย์ที่ปรึกษาวิทยานิพนธ์หลัก ๑ คน และอาจารย์ที่ปรึกษาวิทยานิพนธ์ร่วม ๑ คน ทั้งนี้ อาจารย์ที่ปรึกษาวิทยานิพนธ์หลักอาจเสนอแต่งตั้งอาจารย์ที่ปรึกษาวิทยานิพนธ์ร่วมเพิ่มได้อีก ๑ คน

(ข) นักศึกษาที่ได้รับอนุมัติให้ทำวิทยานิพนธ์ต้องจัดทำแผนการดำเนินงาน และรายงานความก้าวหน้าภาคเรียนละสองครั้งเสนอต่ออาจารย์ที่ปรึกษาวิทยานิพนธ์และคณะกรรมการบริหารหลักสูตร

(ค) การสอบวิทยานิพนธ์แต่ละครั้งให้เสนออธิการบดีแต่งตั้งคณะกรรมการสอบวิทยานิพนธ์ตามข้อเสนอของคณะกรรมการบริหารหลักสูตร โดยความเห็นชอบของคณบดีบัณฑิตวิทยาลัย จำนวนไม่น้อยกว่าห้าคน ประกอบด้วยผู้ทรงคุณวุฒิภายนอกจำนวนสามคนซึ่งมิใช่อาจารย์ที่ปรึกษาวิทยานิพนธ์ โดยให้ผู้ทรงคุณวุฒิคนหนึ่งเป็นประธานกรรมการสอบวิทยานิพนธ์ อาจารย์ประจำหลักสูตรอย่างน้อยสองคนเป็นกรรมการ และผู้แทนบัณฑิตวิทยาลัยเป็นเลขานุการ

(ง) การสอบวิทยานิพนธ์จะต้องมีกรรมการผู้ทรงคุณวุฒิภายนอกเข้าร่วมการสอบด้วยทุกครั้ง ถ้ากรรมการผู้ทรงคุณวุฒิภายนอกไม่สามารถเข้าร่วมการสอบได้ให้เลื่อนการสอบออกไป ในกรณีที่จำเป็นอย่างยิ่งอาจเปลี่ยนแปลงกรรมการได้ โดยคณะกรรมการบริหารหลักสูตรเสนอชื่อให้คณบดีบัณฑิตวิทยาลัยเพื่อเสนออธิการบดีแต่งตั้งเป็นกรรมการแทนได้ ทั้งนี้ จะต้องกำหนดวันสอบครั้งใหม่ให้มีระยะเวลาพอสมควรเพื่อให้กรรมการที่แต่งตั้งแทนมีเวลาอ่านวิทยานิพนธ์ได้

(จ) การดำเนินการสอบวิทยานิพนธ์ ต้องประกอบด้วย การอ่านวิทยานิพนธ์ การประชุมปรึกษา ระหว่างกรรมการในวันสอบ การทดสอบความรู้นักศึกษาด้วยการซักถามหรือด้วยวิธีการใดๆ จึงจะถือว่าการสอบนั้นมีผลสมบูรณ์ โดยการสอบผ่านวิทยานิพนธ์ต้องได้รับมติให้ผ่านจากกรรมการไม่น้อยกว่าสองในสามและให้ประธานกรรมการสอบวิทยานิพนธ์รายงานผลการสอบไปยังสำนักส่งเสริมวิชาการและงานทะเบียนภายใน ๑๕ วันนับจากการสอบเสร็จสิ้น

(ฉ) นักศึกษาสามารถใช้ภาษาไทยหรือภาษาต่างประเทศในการเขียนวิทยานิพนธ์ได้

ข้อ ๒๕ การควบคุมและการสอบการค้นคว้าอิสระหรือสารนิพนธ์

(๑) ต้องมีอาจารย์ที่ปรึกษาหลักที่อธิการบดีแต่งตั้งจากอาจารย์ประจำหลักสูตรตามข้อเสนอของคณะกรรมการบริหารหลักสูตร โดยความเห็นชอบของคณบดีบัณฑิตวิทยาลัย จำนวนหนึ่งคน โดยอาจแต่งตั้งอาจารย์ที่ปรึกษาร่วมเพิ่มอีกจำนวนหนึ่งคนด้วยก็ได้ โดยมีหน้าที่พิจารณาเค้าโครงการค้นคว้าอิสระหรือสารนิพนธ์ และให้คำปรึกษาแนะนำเกี่ยวกับการค้นคว้าวิจัยของนักศึกษา

(๒) ให้อธิการบดีเป็นผู้แต่งตั้งคณะกรรมการสอบการค้นคว้าอิสระหรือสารนิพนธ์ตามข้อเสนอของคณะกรรมการบริหารหลักสูตร โดยความเห็นชอบของคณบดีบัณฑิตวิทยาลัย ประกอบด้วยประธานกรรมการ อาจารย์ที่ปรึกษาการค้นคว้าอิสระหรือสารนิพนธ์ อาจารย์ประจำหลักสูตร เป็นกรรมการ และผู้แทนบัณฑิตวิทยาลัย เป็นเลขานุการ

ในกรณีที่มีความจำเป็นอย่างยั้งอาจเปลี่ยนแปลงกรรมการได้ โดยคณะกรรมการบริหารหลักสูตรเสนอชื่อให้คณบดีบัณฑิตวิทยาลัยเพื่อเสนออธิการบดีแต่งตั้งเป็นกรรมการแทนได้ ทั้งนี้ จะต้องกำหนดวันสอบครั้งใหม่ให้มีระยะเวลาพอสมควรเพื่อให้กรรมการที่แต่งตั้งใหม่เวลาอ่านรายงานการค้นคว้าอิสระหรือสารนิพนธ์ได้

(๓) การสอบการค้นคว้าอิสระหรือสารนิพนธ์ ต้องประกอบด้วย การอ่านรายงานการค้นคว้าอิสระหรือสารนิพนธ์ การประชุมปรึกษาระหว่างกรรมการในวันสอบ การทดสอบความรู้นักศึกษาด้วยการซักถามหรือด้วยวิธีการใดๆ โดยเป็นระบบเปิดให้ผู้สนใจเข้ารับฟังได้ และรายงานการค้นคว้าอิสระหรือสารนิพนธ์ต้องได้รับการเผยแพร่ในลักษณะใดลักษณะหนึ่งที่สืบค้นได้ จึงจะถือว่าการสอบนั้นมีผลสมบูรณ์

(๔) นักศึกษาสามารถใช้ภาษาไทยหรือภาษาต่างประเทศในการเขียนรายงานการค้นคว้าอิสระหรือสารนิพนธ์ได้

#### หมวด ๖

##### การลาพัก การรักษาสภาพ การลาออก และการพ้นสภาพของนักศึกษา

ข้อ ๒๖ การลาพักการศึกษา การรักษาสภาพ และการลาออกของนักศึกษา

(๑) นักศึกษาผู้ประสงค์จะลาพักการศึกษา ต้องยื่นคำร้องแสดงเหตุผลความจำเป็นผ่านอาจารย์ที่ปรึกษา เพื่อเสนอให้ประธานกรรมการบริหารหลักสูตรพิจารณาอนุมัติ แล้วแจ้งต่อสำนักส่งเสริมวิชาการและงานทะเบียนผ่านสำนักงานบัณฑิตวิทยาลัยเพื่อทราบการลาพักการศึกษา

(๒) การลาพักการศึกษาให้ลาพักได้ไม่เกิน ๒ ภาคการศึกษาติดต่อกัน

(๓) นักศึกษาผู้ได้รับอนุมัติให้ลาพักการศึกษา ต้องชำระค่าธรรมเนียมสำหรับรักษาสภาพเป็นนักศึกษาทุกภาคการศึกษาที่ลาพักการศึกษาภายในเวลาที่กำหนดไว้ในระเบียบมหาวิทยาลัยราชภัฏบ้านสมเด็จเจ้าพระยา ว่าด้วยการรับจ่ายเงินเพื่อจัดการศึกษาสำหรับนักศึกษาศึกษา

(๔) นักศึกษาที่ไม่มีหน่วยกิตของรายวิชาตามหลักสูตรที่ต้องลงทะเบียนเหลืออยู่ แต่ยังไม่เป็นผู้สำเร็จการศึกษาตามข้อ ๒๙ ต้องรักษาสภาพการเป็นนักศึกษาทุกภาคการศึกษาจนกว่าจะสำเร็จการศึกษา

(๕) นักศึกษาผู้ประสงค์จะลาออกจากการศึกษา ให้ยื่นใบลาออกต่อสำนักงานบัณฑิตวิทยาลัย เมื่อได้รับอนุมัติแล้วให้สำนักงานบัณฑิตวิทยาลัยแจ้งต่อสำนักส่งเสริมวิชาการและงานทะเบียน



ข้อ ๒๗ นอกจากเป็นผู้สำเร็จการศึกษาตามข้อ ๒๙ แล้ว นักศึกษาอาจพ้นสภาพนักศึกษาด้วยเหตุดังต่อไปนี้

- (๑) ตาย
- (๒) ลาออก
- (๓) มหาวิทยาลัยมีคำสั่งลงโทษทางวินัยให้ออกจากการเป็นนักศึกษาตามระเบียบมหาวิทยาลัยราชภัฏบ้านสมเด็จเจ้าพระยา ว่าด้วยวินัยและการดำเนินการทางวินัยนักศึกษา
- (๔) ได้รับคะแนนเฉลี่ยสะสมต่ำกว่า ๒.๐๐ ในการประเมินทุกสิ้นภาคการศึกษาในช่วงที่ลงทะเบียนเรียนยังไม่เกินกึ่งหนึ่งของจำนวนหน่วยกิตทั้งหมดของหลักสูตร
- (๕) ได้รับคะแนนเฉลี่ยสะสมต่ำกว่า ๒.๕๐ เมื่อลงทะเบียนเรียนได้จำนวนหน่วยกิตตั้งแต่สองในสามของจำนวนหน่วยกิตทั้งหมดขึ้นไป โดยไม่นับหน่วยกิตของการค้นคว้าอิสระหรือสารนิพนธ์และวิทยานิพนธ์
- (๖) ใช้เวลาศึกษาครบตามที่กำหนดไว้ในข้อ ๘
- (๗) สอบวัดคุณสมบัติ หรือสอบประมวลความรู้ หรือสอบการค้นคว้าอิสระหรือสารนิพนธ์ หรือสอบวิทยานิพนธ์ หรือฝึกประสบการณ์วิชาชีพ ไม่ผ่านตามเกณฑ์ที่คณะกรรมการประจำบัณฑิตวิทยาลัยกำหนด
- (๘) ต้องโทษโดยคำพิพากษาถึงที่สุดให้จำคุก เว้นแต่ความผิดที่เป็นลหุโทษหรือความผิดอันได้กระทำโดยประมาท

ข้อ ๒๘ นักศึกษาที่พ้นสภาพการเป็นนักศึกษาตามข้อ ๒๗ (๒) และ (๓) อาจขอคืนสภาพเพื่อกลับเข้าเป็นนักศึกษาได้ ทั้งนี้ ให้เป็นไปตามเงื่อนไขที่คณะกรรมการประจำบัณฑิตวิทยาลัยกำหนด

#### หมวด ๗

#### การสำเร็จการศึกษา

ข้อ ๒๙ นักศึกษาจะสำเร็จการศึกษาได้ต้องเป็นผู้ที่มีความประพฤติดี และมีคุณสมบัติ ดังต่อไปนี้

- (๑) นักศึกษาระดับประกาศนียบัตรบัณฑิตและประกาศนียบัตรบัณฑิตชั้นสูงต้องเรียนครบตามจำนวนหน่วยกิตที่กำหนดไว้ในหลักสูตรและต้องได้ระดับคะแนนเฉลี่ยไม่ต่ำกว่า ๓.๐๐ จากระบบ ๔ ระดับคะแนน
- (๒) นักศึกษาระดับปริญญาโท แผน ก แบบ ก ๑ ต้องเสนอวิทยานิพนธ์และสอบผ่านการสอบปากเปล่าขั้นสุดท้ายโดยคณะกรรมการที่มหาวิทยาลัยแต่งตั้ง และผลงานวิทยานิพนธ์จะต้องได้รับการตีพิมพ์ หรืออย่างน้อยดำเนินการให้ผลงานหรือส่วนหนึ่งของผลงานได้รับการยอมรับให้ตีพิมพ์ในวารสารหรือสิ่งพิมพ์ทางวิชาการหรือเสนอต่อที่ประชุมวิชาการที่มีรายงานการประชุม (Proceeding)
- (๓) นักศึกษาระดับปริญญาโท แผน ก แบบ ก ๒ ต้องศึกษารายวิชาครบถ้วนตามที่กำหนดในหลักสูตร โดยจะต้องได้ระดับคะแนนเฉลี่ยไม่ต่ำกว่า ๓.๐๐ จากระบบ ๔ ระดับคะแนน และสอบผ่านการสอบประมวลความรู้ (Comprehensive Examination) ด้วยข้อเขียนหรือปากเปล่าในสาขาวิชานั้น พร้อมทั้งเสนอวิทยานิพนธ์และสอบผ่านการสอบปากเปล่าขั้นสุดท้ายโดยคณะกรรมการที่มหาวิทยาลัยแต่งตั้ง และผลงานวิทยานิพนธ์จะต้องได้รับการตีพิมพ์ หรืออย่างน้อยดำเนินการให้ผลงานหรือส่วนหนึ่งของผลงานได้รับการยอมรับให้ตีพิมพ์ในวารสารหรือสิ่งพิมพ์ทางวิชาการหรือเสนอต่อที่ประชุมวิชาการที่มีรายงานการประชุม (Proceeding)

(๔) นักศึกษาระดับปริญญาโท แผน ข ต้องศึกษารายวิชาครบถ้วนตามที่กำหนดในหลักสูตร โดยจะต้องได้รับคะแนนเฉลี่ยไม่ต่ำกว่า ๓.๐๐ จากระบบ ๔ ระดับคะแนน และสอบผ่านการสอบประมวลความรู้ (Comprehensive Examination) ด้วยข้อเขียนหรือปากเปล่าในสาขาวิชานั้น พร้อมทั้งเสนอรายงานการค้นคว้าอิสระหรือสารนิพนธ์และผ่านการสอบปากเปล่าขั้นสุดท้ายโดยคณะกรรมการที่มหาวิทยาลัยแต่งตั้ง โดยเป็นระบบเปิดให้ผู้สนใจเข้ารับฟังได้ และรายงานการค้นคว้าอิสระหรือสารนิพนธ์ต้องได้รับการเผยแพร่ในลักษณะใดลักษณะหนึ่งที่สืบค้นได้

(๕) นักศึกษาระดับปริญญาเอกแบบ ๑ ต้องสอบผ่านการสอบวัดคุณสมบัติ (Qualifying Examination) เพื่อเป็นผู้มีสิทธิ์ขอทำวิทยานิพนธ์ เสนอวิทยานิพนธ์และสอบผ่านการสอบปากเปล่าขั้นสุดท้าย โดยคณะกรรมการซึ่งประกอบด้วยผู้ทรงคุณวุฒิจากภายในและภายนอกมหาวิทยาลัยตามหลักเกณฑ์และวิธีการที่มหาวิทยาลัยกำหนด และผลงานวิทยานิพนธ์ต้องได้รับการตีพิมพ์ หรืออย่างน้อยดำเนินการให้ผลงานหรือส่วนหนึ่งของผลงานได้รับการยอมรับให้ตีพิมพ์ในวารสารหรือสิ่งพิมพ์ทางวิชาการ TCI ฐาน ๒ ขึ้นไป

(๖) นักศึกษาระดับปริญญาเอกแบบ ๒ ต้องศึกษารายวิชาครบถ้วนตามที่กำหนดในหลักสูตร โดยจะต้องได้รับคะแนนเฉลี่ยไม่ต่ำกว่า ๓.๐๐ จากระบบ ๔ ระดับคะแนน สอบผ่านการสอบวัดคุณสมบัติ (Qualifying Examination) เพื่อเป็นผู้มีสิทธิ์ขอทำวิทยานิพนธ์ เสนอวิทยานิพนธ์ และสอบผ่านการสอบปากเปล่าขั้นสุดท้าย โดยคณะกรรมการซึ่งประกอบด้วยผู้ทรงคุณวุฒิจากภายในและภายนอกมหาวิทยาลัยตามหลักเกณฑ์และวิธีการที่มหาวิทยาลัยกำหนด และผลงานวิทยานิพนธ์ต้องได้รับการตีพิมพ์หรืออย่างน้อยดำเนินการให้ผลงานหรือส่วนหนึ่งของผลงานได้รับการยอมรับให้ตีพิมพ์ในวารสารหรือสิ่งพิมพ์ทางวิชาการ TCI ฐาน ๒ ขึ้นไป

(๗) นักศึกษาทุกระดับการศึกษาของบัณฑิตศึกษา ต้องผ่านเกณฑ์การสอบภาษาอังกฤษตามประกาศมหาวิทยาลัยก่อนสำเร็จการศึกษา

(๘) ไม่ค้างค่าธรรมเนียมการศึกษาหรือเงินอื่นๆ ตามที่มหาวิทยาลัยเรียกเก็บ

ข้อ ๓๐ นักศึกษาระดับปริญญาโท แผน ข ที่ส่งรายงานการค้นคว้าอิสระหรือสารนิพนธ์ นักศึกษาระดับปริญญาโท แผน ก และนักศึกษาระดับปริญญาเอกที่ส่งวิทยานิพนธ์ฉบับสมบูรณ์พร้อมหลักฐานการนำเสนอผลงานแล้ว ให้ถือวันที่สภาวิชาการเห็นชอบเป็นวันสำเร็จการศึกษา

#### หมวด ๘ ค่าธรรมเนียมการศึกษา

ข้อ ๓๑ ค่าธรรมเนียมการศึกษาและการชำระค่าธรรมเนียมการศึกษา

(๑) อัตราค่าธรรมเนียมการศึกษา ให้เป็นไปตามประกาศของมหาวิทยาลัย โดยความเห็นชอบของสภามหาวิทยาลัย

(๒) นักศึกษาต้องชำระค่าธรรมเนียมการศึกษาตามวิธีการ ขั้นตอน และระยะเวลาที่มหาวิทยาลัยกำหนด

ข้อ ๓๒ การยกเว้นค่าธรรมเนียมการศึกษาประเภทต่างๆ ให้เป็นอำนาจของอธิการบดี โดยจัดทำเป็นประกาศของมหาวิทยาลัยในแต่ละประเภทที่ได้รับการยกเว้น

หมวด ๙  
การขอรับปริญญา

ข้อ ๓๓ นักศึกษาที่คาดว่าจะสำเร็จการศึกษาในแต่ละภาคการศึกษา ให้ยื่นคำร้องขอสำเร็จการศึกษา ต่อสำนักส่งเสริมวิชาการและงานทะเบียนล่วงหน้าอย่างน้อย ๑ เดือนก่อนสิ้นภาคการศึกษาสุดท้ายของหลักสูตร เพื่อขอรับปริญญา

ข้อ ๓๔ มหาวิทยาลัยโดยสภาวิชาการจะพิจารณาการให้ปริญญาแก่นักศึกษาที่ได้ยื่นความจำนงขอรับปริญญาที่มีคุณสมบัติตามข้อ ๒๙ และมีความประพฤติดี โดยไม่อยู่ในระหว่างถูกลงโทษทางวินัยนักศึกษา เพื่อเสนอขออนุมัติปริญญาจากสภามหาวิทยาลัย

บทเฉพาะกาล

ข้อ ๓๕ นักศึกษาที่เข้าศึกษาระดับบัณฑิตศึกษาก่อนวันที่ข้อบังคับนี้มีผลใช้บังคับ ให้ดำเนินการตามข้อบังคับเดิมต่อไป จนสำเร็จการศึกษาหรือพ้นสภาพการเป็นนักศึกษา แล้วแต่กรณี

ข้อ ๓๖ บรรดาประกาศหรือคำสั่งที่มีผลบังคับใช้ก่อนหรือในวันที่ข้อบังคับนี้ใช้บังคับ ให้มีผลบังคับใช้ต่อไป จนกว่าจะได้มีการกำหนดขึ้นใหม่ตามข้อบังคับนี้

ประกาศ ณ วันที่ ๑๕ พฤศจิกายน พ.ศ. ๒๕๖๑



(รองศาสตราจารย์ ดร.ศิริโรจน์ ผลพันธ์)

ปฏิบัติหน้าที่นายกสภามหาวิทยาลัยราชภัฏบ้านสมเด็จเจ้าพระยา