



มคอ.2

หลักสูตรครุศาสตรมหาบัณฑิต

สาขาวิชาการจัดการศึกษาและนวัตกรรมการจัดการเรียนรู้

Master of Education

Program in Educational Management  
and Learning Management Innovation

หลักสูตรใหม่ พ.ศ. 2562

บัณฑิตวิทยาลัย

มหาวิทยาลัยราชภัฏบ้านสมเด็จเจ้าพระยา

## คำนำ

หลักสูตรครุศาสตรมหาบัณฑิต สาขาวิชาการจัดการศึกษาและนวัตกรรมการจัดการเรียนรู้ หลักสูตรใหม่ พ.ศ.2562 เป็นหลักสูตรที่พัฒนาขึ้นมาโดยมีความสอดคล้องกับกรอบมาตรฐานคุณวุฒิ ระดับอุดมศึกษาแห่งชาติ 2552 และเกณฑ์มาตรฐานหลักสูตรระดับบัณฑิตศึกษา พ.ศ.2558 เนื้อหาของหลักสูตร ประกอบด้วยสาระ 8 หมวด ได้แก่ หมวดที่ 1 ข้อมูลทั่วไป หมวดที่ 2 ข้อมูลเฉพาะของหลักสูตร หมวดที่ 3 ระบบการจัดการศึกษา การดำเนินการ และโครงสร้างของหลักสูตร หมวดที่ 4 ผลการเรียนรู้กลยุทธ์การสอนและประเมินผล หมวดที่ 5 หลักเกณฑ์ในการประเมินผลนักศึกษา หมวดที่ 6 การพัฒนาคณาจารย์ หมวดที่ 7 การประกันคุณภาพหลักสูตร และหมวดที่ 8 การประเมินและปรับปรุงการดำเนินการของหลักสูตร

การพัฒนาหลักสูตรในครั้งนี้ ได้ดำเนินการตามขั้นตอนมาตรฐานของการพัฒนาหลักสูตร ตลอดจนผ่านการพิจารณา ตรวจสอบ วิพากษ์ และประเมินจากผู้ทรงคุณวุฒิที่มีความรู้ ประสบการณ์ และเชี่ยวชาญในสาขาวิชา มาให้คำแนะนำและปรับปรุงแก้ไขเพื่อให้ได้หลักสูตรที่สมบูรณ์ตามกรอบมาตรฐานคุณวุฒิระดับอุดมศึกษาแห่งชาติ พ.ศ. 2552 ทุกประการ

สาขาวิชาการจัดการศึกษาและนวัตกรรมการจัดการเรียนรู้

บัณฑิตวิทยาลัย

มหาวิทยาลัยราชภัฏบ้านสมเด็จเจ้าพระยา

## สารบัญ

		หน้า
<b>หมวดที่ 1</b>	<b>ข้อมูลทั่วไป</b>	1
	1. รหัสและชื่อหลักสูตร	1
	2. ชื่อปริญญาและสาขาวิชา	1
	3. วิชาเอก	1
	4. จำนวนหน่วยกิตที่เรียนตลอดหลักสูตร	1
	5. รูปแบบของหลักสูตร	1
	6. สถานภาพของหลักสูตรและการพิจารณาอนุมัติ/เห็นชอบหลักสูตร	2
	7. ความพร้อมในการเผยแพร่หลักสูตรที่มีคุณภาพและมาตรฐาน	2
	8. อาชีพที่สามารถประกอบได้หลังสำเร็จการศึกษา	2
	9. ชื่อ นามสกุล เลขประจำตัวประชาชน ตำแหน่ง และคุณวุฒิการศึกษาของอาจารย์ ผู้รับผิดชอบหลักสูตร	2
	10. สถานที่จัดการเรียนการสอน	3
	11. สถานการณ์ภายนอกหรือการพัฒนาที่จำเป็นต้องนำมาพิจารณาในการวางแผน หลักสูตร	3
	12. ผลกระทบจากข้อ 11.1 และ 11.2 ต่อการพัฒนาหลักสูตรและความเกี่ยวข้องกับ พันธกิจของสถาบัน	4
	13. ความสัมพันธ์กับหลักสูตรอื่นที่เปิดสอนในคณะ/ภาควิชาอื่นของสถาบัน	5
<b>หมวดที่ 2</b>	<b>ข้อมูลเฉพาะของหลักสูตร</b>	6
	1. ปรัชญา ความสำคัญ และวัตถุประสงค์	6
	2. แผนพัฒนาปรับปรุง	7
<b>หมวดที่ 3</b>	<b>ระบบการจัดการศึกษา การดำเนินการ และโครงสร้างของหลักสูตร</b>	8
	1. ระบบการจัดการศึกษา	8
	2. การดำเนินการหลักสูตร	8
	3. หลักสูตรและอาจารย์ผู้สอน	11
	4. องค์ประกอบเกี่ยวกับประสบการณ์ภาคสนาม	25
	5. ข้อกำหนดเกี่ยวกับการทำโครงการหรืองานวิจัย	25

## สารบัญ (ต่อ)

		หน้า
หมวดที่ 4	ผลการเรียนรู้ กลยุทธ์การสอนและการประเมินผล	27
	1. การพัฒนาคุณลักษณะพิเศษของนักศึกษา	27
	2. การพัฒนาผลการเรียนรู้ในแต่ละด้าน	27
	3. มาตรฐานผลการเรียนรู้และแผนที่แสดงการกระจายความรับผิดชอบ ต่อมาตรฐานผลการเรียนรู้	30
หมวดที่ 5	หลักเกณฑ์ในการประเมินผลนิสิตนักศึกษา	34
	1. เกณฑ์การให้ระดับคะแนน	34
	2. กระบวนการทวนสอบมาตรฐานผลสัมฤทธิ์ของนักศึกษา	34
	3. เกณฑ์การสำเร็จการศึกษาตามหลักสูตร	34
หมวดที่ 6	การพัฒนาคณาจารย์	35
	1. การเตรียมการสำหรับอาจารย์ใหม่	35
	2. การพัฒนาความรู้และทักษะให้แก่คณาจารย์	35
หมวดที่ 7	การประกันคุณภาพหลักสูตร	36
	1. การกำกับมาตรฐาน	36
	2. บัณฑิต	36
	3. นักศึกษา	36
	4. อาจารย์	37
	5. หลักสูตร การเรียนการสอน การประเมินผู้เรียน	38
	6. สิ่งสนับสนุนการเรียนรู้	38
	7. ตัวบ่งชี้ผลการดำเนินงาน (Key Performance Indicators)	40
หมวดที่ 8	การประเมินและปรับปรุงการดำเนินการของหลักสูตร	41
	1. การประเมินและประสิทธิผลของการสอน	41
	2. การประเมินหลักสูตรในภาพรวม	41
	3. การประเมินผลการดำเนินงานตามรายละเอียดหลักสูตร	41
	4. การทบทวนผลการประเมินและวางแผนปรับปรุงหลักสูตร	42

## สารบัญ (ต่อ)

ภาคผนวก	ภาคผนวก ก ประวัติและผลงานทางวิชาการของอาจารย์ผู้รับผิดชอบหลักสูตร	45
	ภาคผนวก ข ประวัติและผลงานทางวิชาการของอาจารย์ประจำหลักสูตร	53
	ภาคผนวก ค คำสั่งแต่งตั้งคณะกรรมการพัฒนาหลักสูตร	80
	ภาคผนวก ง คำสั่งแต่งตั้งคณะกรรมการวิพากษ์หลักสูตร	82
	ภาคผนวก จ รายงานการวิพากษ์หลักสูตร	84
	ภาคผนวก ฉ กำหนดรหัสวิชาและข้อมูลเกี่ยวกับจำนวนชั่วโมงในการจัดกิจกรรม แต่ละวิชา	86
	ภาคผนวก ช ระเบียบ ข้อบังคับ และประกาศของมหาวิทยาลัยราชภัฏบ้านสมเด็จ เจ้าพระยา	92

หลักสูตรครุศาสตรมหาบัณฑิต  
สาขาวิชาการจัดการศึกษาและนวัตกรรมการจัดการเรียนรู้  
หลักสูตรใหม่ พ.ศ. 2562

ชื่อสถาบันอุดมศึกษา คณะ  
คณะ มหาวิทยาลัยราชภัฏบ้านสมเด็จเจ้าพระยา  
บัณฑิตวิทยาลัย

หมวดที่ 1 ข้อมูลทั่วไป

1. รหัสและชื่อหลักสูตร

รหัสหลักสูตร XXXXXXXXXX

ชื่อหลักสูตรภาษาไทย หลักสูตรครุศาสตรมหาบัณฑิต สาขาวิชาการจัดการศึกษาและนวัตกรรมการจัดการเรียนรู้

ชื่อหลักสูตรภาษาอังกฤษ Master of Education Program in Educational Management and Learning  
Management Innovation

2. ชื่อปริญญาและสาขาวิชา

ชื่อเต็มภาษาไทย ครุศาสตรมหาบัณฑิต (การจัดการศึกษาและนวัตกรรมการจัดการเรียนรู้)

ชื่อย่อภาษาไทย ค.ม. (การจัดการศึกษาและนวัตกรรมการจัดการเรียนรู้)

ชื่อเต็มภาษาอังกฤษ Master of Education (Educational Management and Learning  
Management Innovation)

ชื่อย่อภาษาอังกฤษ M.Ed. (Educational Management and Learning Management Innovation)

3. วิชาเอก ไม่มี

4. จำนวนหน่วยกิตที่เรียนตลอดหลักสูตร

จำนวนหน่วยกิตรวมตลอดหลักสูตร ไม่น้อยกว่า 36 หน่วยกิต

5. รูปแบบของหลักสูตร

5.1 รูปแบบ

หลักสูตรที่เปิดสอนเป็นหลักสูตรปริญญาโท แผน ก (แบบ ก2) และแผน ข

5.2 ภาษาที่ใช้

จัดการเรียนการสอนเป็นภาษาไทย และภาษาอังกฤษ

5.3 การรับเข้าศึกษา

รับนักศึกษาไทยและนักศึกษาต่างชาติที่สามารถฟัง พูด อ่าน เขียนภาษาไทยและภาษาอังกฤษได้

5.4 ความร่วมมือกับสถาบันอื่น

เป็นหลักสูตรเฉพาะของมหาวิทยาลัยราชภัฏบ้านสมเด็จเจ้าพระยา

5.5 การให้ปริญญาแก่ผู้สำเร็จการศึกษา

ผู้สำเร็จการศึกษาจะได้รับปริญญาครุศาสตรมหาบัณฑิต การจัดการศึกษาและนวัตกรรมการจัดการ  
เรียนรู้เพียงสาขาวิชาเดียว

## 6. สถานภาพของหลักสูตรและการพิจารณาอนุมัติ/เห็นชอบหลักสูตร

กำหนดเปิดสอนภาคการศึกษาที่ 2 ปีการศึกษา 2562

สภาวิชาการมหาวิทยาลัยราชภัฏบ้านสมเด็จเจ้าพระยาเห็นชอบหลักสูตรในการนำเสนอหลักสูตรต่อสภามหาวิทยาลัย ในการประชุมครั้งที่ 11/2562 วันที่ 14 เดือนพฤศจิกายน พ.ศ. 2562

สภามหาวิทยาลัยราชภัฏบ้านสมเด็จเจ้าพระยาอนุมัติ/เห็นชอบหลักสูตร ในการประชุมวิสามัญครั้งที่ 3/2562 วันที่ 25 เดือนพฤศจิกายน พ.ศ. 2562

## 7. ความพร้อมในการเผยแพร่หลักสูตรที่มีคุณภาพและมาตรฐาน

หลักสูตรมีความพร้อมเผยแพร่หลักสูตรที่มีคุณภาพและมาตรฐานตามกรอบมาตรฐานคุณวุฒิระดับอุดมศึกษาแห่งชาติ พ.ศ. 2562 ในปีการศึกษา 2563

## 8. อาชีพที่สามารถประกอบได้หลังสำเร็จการศึกษา

8.1 ครู / อาจารย์ ในสถานศึกษาทั้งภาครัฐและเอกชน

8.2 ผู้จัดการศึกษาทั้งภาครัฐและเอกชน

8.3 นักการศึกษา นักวิชาการ นักวิจัย และบุคลากรทางการศึกษาทั้งภาครัฐและเอกชน

8.4 บุคลากรฝ่ายจัดอบรมด้านการจัดการศึกษาทั้งภาครัฐและเอกชน

## 9. ชื่อ-นามสกุล เลขประจำตัวบัตรประชาชน ตำแหน่ง และคุณวุฒิการศึกษาของอาจารย์ผู้รับผิดชอบหลักสูตร

ที่	ชื่อ - นามสกุล	ตำแหน่งทางวิชาการ	คุณวุฒิการศึกษา	สถาบันและปี พ.ศ.ที่สำเร็จการศึกษา
1	นางณัฐมน พันธุ์ชาติรี 37006XXXXXXXX	ผู้ช่วยศาสตราจารย์ (การศึกษา 6501 อนุสาขาวิชา การบริหารการศึกษา 650165)	ปร.ต. (การบริหารการศึกษา) กศ.ม. (การบริหารการศึกษา) กศ.ม. (จิตวิทยาการแนะแนว) ค.บ. (พลศึกษา-นันทนาการ)	มหาวิทยาลัยศิลปากร, 2560 มหาวิทยาลัยนเรศวร, 2553 มหาวิทยาลัยศรีนครินทรวิโรฒ, 2547 วิทยาลัยครุนครปฐม, 2535
2	นายธนภัทร จันทร์เจริญ 37006XXXXXXXX	ผู้ช่วยศาสตราจารย์ (การศึกษา 6501 อนุสาขาวิชา หลักสูตรและการ สอน 650107)	ศษ.ด. (หลักสูตรและการสอน) บธ.ม. (การบริหารและการ พัฒนาองค์กร) ศษ.บ. (การสอนภาษาไทย)	มหาวิทยาลัยธุรกิจบัณฑิตย์, 2559 มหาวิทยาลัยอัสสัมชัญ, 2552 มหาวิทยาลัยรามคำแหง, 2546
3	นางสาวศุณิสา ทดลา 31201XXXXXXXX	ผู้ช่วยศาสตราจารย์ (การศึกษา 6501 อนุสาขาวิชา การบริหารการศึกษา 650165)	ค.ด. (อุดมศึกษา) นศ.ม. (การสื่อสารมวลชน) วท.บ. (ศึกษาศาสตร์-เกษตร)	จุฬาลงกรณ์มหาวิทยาลัย, 2551 จุฬาลงกรณ์มหาวิทยาลัย, 2543 มหาวิทยาลัยเกษตรศาสตร์, 2534

หมายเหตุ รายละเอียดผลงานทางวิชาการรวมทั้งภาระงานการสอนปรากฏในภาคผนวก ก

## 10. สถานที่จัดการเรียนการสอน

มหาวิทยาลัยราชภัฏบ้านสมเด็จเจ้าพระยา

## 11. สถานการณ์ภายนอกหรือการพัฒนาที่จำเป็นต้องนำมาพิจารณาในการวางแผนหลักสูตร

### 11.1 สถานการณ์หรือการพัฒนาทางเศรษฐกิจ สังคมและวัฒนธรรม

จากแผนพัฒนาเศรษฐกิจและสังคมแห่งชาติฉบับที่ 12 (พ.ศ. 2560-2564) สะท้อนให้เห็นว่าประเทศไทยยังคงต้องเผชิญกับการเปลี่ยนแปลงที่สำคัญในหลายบริบท เช่น การเปลี่ยนแปลงทางเศรษฐกิจ การส่งเสริมให้มีการเคลื่อนย้ายแรงงานไปทำงานในต่างประเทศ ปัญหาด้านเทคโนโลยีและข่าวสารไร้พรมแดน ตลอดจนปัญหาสิ่งแวดล้อมโลก ทั้งนี้ ในแผนพัฒนาเศรษฐกิจฉบับนี้ ยังคงเน้นกระบวนการพัฒนาโดยนำหลักปรัชญาของเศรษฐกิจพอเพียงไปประยุกต์ใช้ในการดำเนินชีวิตเป็นการพัฒนาโดยยึดคนเป็นศูนย์กลางของการพัฒนาอย่างมีส่วนร่วม เพื่อให้มีความเหมาะสมที่จะดำเนินชีวิตในศตวรรษที่ 21 อย่างมีความสุข และพร้อมรับมือกับความเปลี่ยนแปลงด้านต่าง ๆ ที่จะเกิดขึ้น การจัดการศึกษาจึงเป็นเครื่องมือสำคัญต่อการพัฒนาในทุกภาคส่วน เพราะสังคมต้องการองค์ความรู้ใหม่ จึงจำเป็นที่จะต้องมีการสร้าง/พัฒนาหลักสูตรเพื่อการจัดการเรียนการสอนให้มีความสอดคล้องกับเป้าหมายของการพัฒนาประเทศและการเปลี่ยนแปลงดังกล่าว การศึกษาจึงเป็นภารกิจสำคัญในการเพิ่มขีดความสามารถของมนุษย์ในการแก้ไขปัญหาต่าง ๆ ที่เกิดขึ้น อีกทั้งสังคมไทยกำลังเผชิญกับวิกฤติเศรษฐกิจที่มีนโยบายยกระดับความสามารถที่สูงขึ้น ดังนั้น ประชาชนจึงควรได้รับการศึกษาที่ดีและมีคุณภาพสอดคล้องกับความต้องการของสังคม ขณะเดียวกันทุกภาคส่วนของสังคมต้องทุ่มเทและให้ความสำคัญกับการศึกษาเพื่อให้ระบบการศึกษาให้สามารถเรียนรู้ได้ตลอดชีวิตตามเจตนารมณ์ของนโยบายการจัดการศึกษาของประเทศ เพื่อให้ประชาชนของประเทศเป็นประชากรที่มีคุณภาพแรงงานและมีความเป็นผู้นำทางการจัดการศึกษาภายใต้กระบวนการสร้างนวัตกรรมได้อย่างชาญฉลาด ทั้งนี้ ในการจัดการศึกษาให้มีความสอดคล้องกับความเปลี่ยนแปลงและความต้องการการพัฒนาเพื่อให้สามารถนำความรู้มาประยุกต์ใช้ในการแก้ไขปัญหาต่าง ๆ ได้อย่างมีประสิทธิภาพ การจัดการศึกษาจึงเป็นกระบวนการสำคัญในการสร้างและผลิตผู้นำทางการศึกษา รวมถึงนักการศึกษาที่มีวิสัยทัศน์ในการจัดการศึกษาสู่การพัฒนาและสร้างศักยภาพการจัดการศึกษาให้มีความเป็นผู้นำทางการจัดการศึกษาและนวัตกรรมจัดการเรียนรู้เพื่อพัฒนาการศึกษาสู่การพัฒนาประเทศต่อไป

### 11.2 สถานการณ์หรือการพัฒนาทางสังคมและวัฒนธรรม

จากสถานการณ์ดังกล่าวในข้อ 11.1 กอรปกับสถานการณ์ที่โดดเด่นทางวัฒนธรรมของสังคมไทยที่เน้นคุณลักษณะของประชากรที่มีความเป็นสุภาพชน ฉลาดหลักแหลม มีไหวพริบ มีความรอบรู้เท่าทันเหตุการณ์ต่าง ๆ บนพื้นฐานของความมีคุณธรรมมีจริยธรรมสูงซึ่งต้องดำรงชีวิตอยู่ ซึ่งในศตวรรษที่ 21 เป็นโลกของดิจิทัลที่มีการเปลี่ยนแปลงอย่างมาก เป็นผลมาจากความก้าวหน้าของวิทยาศาสตร์และเทคโนโลยี และเครือข่ายการติดต่อสื่อสารทำให้เกิดการเปลี่ยนแปลงด้านการสร้างองค์ความรู้และการติดต่อสื่อสารอย่างรวดเร็วเพื่อให้ประชาชนดำเนินชีวิตอยู่ในสังคมได้อย่างมีความสุข ดังนั้น การจัดการศึกษาจึงต้องมีการเปลี่ยนแปลงให้สอดคล้องกับบริบทความเปลี่ยนแปลงของสังคมโลก การจัดการศึกษาในศตวรรษที่ 21 จึงมีความจำเป็นต้องเน้นการพัฒนาบุคคลให้มีทักษะในศตวรรษที่ 21 ทั้งด้านทักษะการคิด ทักษะการเรียนรู้และนวัตกรรม รวมถึงแนวคิดการศึกษาไทยแลนด์ 4.0 เป็นการจัดการศึกษาเพื่อพัฒนาที่ยั่งยืน โดยต้องตระหนัก



ในการบริหารจัดการด้านการศึกษารูปแบบใหม่ที่เน้นสถาบันการศึกษา โรงเรียนและพื้นที่เป็นฐานและมุ่งเน้นให้ผู้เรียนได้พัฒนาทักษะกระบวนการคิด สามารถเรียนรู้ได้ด้วยตนเองและมีความคิดสร้างสรรค์สามารถสร้างนวัตกรรมการจัดการศึกษาในรูปแบบต่าง ๆ เพื่อยกระดับคุณภาพชีวิตของคนในสังคมให้เหมาะสมกับบริบทและวิถีชีวิต ควบคู่กับการส่งเสริมด้านคุณธรรมจริยธรรมความเป็นคนดี และเป็นผู้ที่สามารถใช้ชีวิตได้อย่างมีความสุขบนพื้นฐานของหลักปรัชญาของเศรษฐกิจพอเพียง ตลอดจนมีความเป็นผู้นำทางการจัดการศึกษาและนวัตกรรมการจัดการเรียนรู้ได้อย่างเหมาะสม

## 12. ผลกระทบจาก ข้อ 11.1 และ 11.2 ต่อการพัฒนาหลักสูตรและความเกี่ยวข้องกับพันธกิจของสถาบัน

### 12.1 การพัฒนาหลักสูตร

จากสถานการณ์และบริบทของสังคมไทยดังกล่าวในข้อ 11 ซึ่งส่งผลกระทบต่อการพัฒนาทรัพยากรมนุษย์ในทุก ๆ ด้าน และในมิติของแนวคิดของนักการศึกษาที่กล่าวว่า “การศึกษา” เป็นกลไกที่สำคัญที่สุดในการพัฒนาทรัพยากรมนุษย์ และ “การจัดการศึกษา” คือ หัวใจที่สำคัญของการพัฒนาประเทศ สถานการณ์และบริบททางสังคมดังกล่าวส่งผลกระทบต่อการพัฒนาประเทศ จึงจำเป็นที่จะต้องใช้การศึกษาเป็นเครื่องมือในการพัฒนาประเทศ ทั้งนี้ กระบวนการจัดการศึกษาต้องมีการวางแผนตั้งแต่การพัฒนาหลักสูตรให้สอดคล้องกับบริบทของการจัดการศึกษาเพื่อพัฒนาประเทศ จึงจำเป็นที่จะต้องมีการจัดหลักสูตรที่เป็นหลักสูตรพหุวิทยาการ จึงได้พัฒนาหลักสูตรนวัตกรรมการจัดการศึกษาขึ้น มีแนวคิดพื้นฐานสำคัญ คือ 1) การจัดการศึกษา (Educational Management) หมายถึง กระบวนการดำเนินงานอย่างเป็นระบบที่มีองค์ประกอบหลายประการ เพื่อนำไปสู่เป้าหมายในการพัฒนาคุณภาพมนุษย์ในทุก ๆ ด้าน ทั้งด้านร่างกาย จิตใจ สติปัญญา คุณธรรม ค่านิยม ความคิด การประพฤติปฏิบัติ ฯลฯ เพื่อให้สังคมมีความมั่นคง สงบสุข เจริญก้าวหน้า สามารถประกอบอาชีพการงานอย่างมีประสิทธิภาพ อยู่ร่วมกันได้อย่างสมานฉันท์ และสามารถแข่งขันกับสังคมอื่นในเวทีระหว่างประเทศได้ และ 2) นวัตกรรมการจัดการเรียนรู้ (Learning Management Innovation) ซึ่งหมายถึง การปฏิบัติหรือนำสิ่งประดิษฐ์ใหม่ ๆ ที่ยังไม่เคยมีใช้มาก่อนหรือเคยทำมาแล้วในอดีตแต่ได้มีการรื้อฟื้นขึ้นมาใหม่ หรือเป็นการพัฒนาดัดแปลงมาจากของเดิมที่มีอยู่แล้วให้ทันสมัยเพื่อใช้เป็นเครื่องมือในการจัดการเรียนรู้ให้ได้ผลดียิ่งขึ้น ซึ่งอาจจะเป็นเทคโนโลยี ความคิด การกระทำ วิธีการ กระบวนการ เป็นต้น การนำนวัตกรรมมาใช้จะช่วยให้การจัดการเรียนรู้นั้นได้ผลดี มีประสิทธิภาพและเกิดประสิทธิผลสูงชันกว่าเดิม อีกทั้งยังจะช่วยให้สามารถประหยัดเวลาและแรงงานได้อีกด้วย โดยจะมีการบูรณาการความรู้ในศาสตร์ต่าง ๆ เพื่อให้สอดคล้องกับบริบทการเปลี่ยนแปลงที่เกิดขึ้นในการจัดการศึกษาสู่การสร้างผู้นำทางการศึกษาในยุคศตวรรษที่ 21 ในการพัฒนาหลักสูตรจึงต้องพัฒนารายวิชาที่มีเนื้อหาสาระเกี่ยวกับหลักการจัดการศึกษาที่สอดคล้องกับบริบทการเปลี่ยนแปลงของโลก มุ่งเน้นด้านการจัดการศึกษาสู่ความเป็นผู้นำทางนวัตกรรมการศึกษา ที่มีความรู้ความสามารถเกี่ยวกับการพัฒนานวัตกรรมการจัดการคุณภาพในสถานศึกษา หลักสูตรและนวัตกรรมการจัดการเรียนรู้ รวมถึงกลยุทธ์การจัดการศึกษาและการจัดการเรียนรู้ในศตวรรษที่ 21 เป็นกระบวนการจัดการศึกษาอย่างยั่งยืนสู่การเป็นผู้นำทางการศึกษา สามารถนำความรู้ไปประยุกต์ใช้ในการปฏิบัติงานได้อย่างเหมาะสมและมีประสิทธิภาพ ทั้งนี้ ในการจัดการศึกษาจำเป็นต้องเป็นจัดการเรียนการสอนเชิงรุกที่เน้นสมรรถนะผู้เรียน การสร้างนวัตกรรมการจัดการศึกษาที่เหมาะสม การเรียนรู้จากสภาพจริงของสถานศึกษาเพื่อเพิ่มพูนประสิทธิภาพการจัดการศึกษา ตลอดจนจัดกิจกรรมการเรียนการสอนที่หลากหลาย

ให้ผู้เรียนเกิดประสบการณ์ที่หล่อหลอมให้มีความเป็นผู้นำทางการศึกษา สามารถนำความรู้ไปประยุกต์ใช้ในการจัดการศึกษาและการประกอบวิชาชีพทางการศึกษาได้อย่างมีประสิทธิภาพ หลักสูตรการจัดการศึกษาและนวัตกรรมจัดการการเรียนรู้ จึงมีแนวทางในการมุ่งพัฒนาผู้เรียนให้เป็นผู้ที่มีความสามารถในการนำการปฏิบัติหรือสิ่งประดิษฐ์ใหม่ ๆ หรือที่เรียกว่า “นวัตกรรม” มาใช้เป็นเครื่องมือในกระบวนการพัฒนาคุณภาพมนุษย์อย่างเป็นระบบ ซึ่งเป็นกระบวนการจัดการศึกษา ทั้งในด้านการเรียนการสอน การจัดกิจกรรมการเรียนรู้ การจัดการทรัพยากรและสิ่งแวดล้อมทางการศึกษา เป็นหลักสูตรการจัดการศึกษาที่สร้างองค์ความรู้ในการนำนวัตกรรมมาช่วยในการจัดการศึกษาให้มีประสิทธิภาพ ซึ่งหลักสูตรนี้จะมีความแตกต่างจากหลักสูตรการบริหารการศึกษา (Educational Administration) ที่มุ่งพัฒนาผู้เรียนให้สามารถใช้กระบวนการทางการบริหารและการจัดการของสถานศึกษาที่เกี่ยวข้องให้บรรลุวัตถุประสงค์ของหลักสูตรครุศาสตรมหาบัณฑิต สาขาวิชาการจัดการศึกษา และนวัตกรรมจัดการเรียนรู้ จึงเป็นหลักสูตรที่มุ่งทิศทางการควบคุมและการจัดการภารกิจทางการศึกษา โดยมุ่งเน้นไปที่การดำเนินงานของกลุ่มบุคคลเพื่อพัฒนาคนให้มีคุณภาพ ทั้งความรู้ ความคิด ความสามารถ และความเป็นคนดี

## 12.2 ความเกี่ยวข้องกับพันธกิจของสถาบัน

ในการจัดการศึกษาของมหาวิทยาลัยราชภัฏบ้านสมเด็จเจ้าพระยา ซึ่งได้น้อมนำพระราชโบายด้านการศึกษาของพระบาทสมเด็จพระเจ้าอยู่หัวรัชกาลที่ 10 ไปสู่การปฏิบัติ โดยมีพันธกิจสำคัญคือ การพัฒนาองค์ความรู้บนพื้นฐานการวิจัยสู่การสร้างนวัตกรรม ส่งเสริมกระบวนการผลิตบัณฑิตให้เป็นศูนย์กลางการบริการวิชาการและนำความรู้สู่ชุมชนและสังคมเพื่อยกระดับคุณภาพชีวิตของชุมชนและสังคม ซึ่งในการพัฒนาหลักสูตรครุศาสตรมหาบัณฑิต สาขาวิชาการจัดการศึกษาและนวัตกรรมจัดการเรียนรู้นี้ ได้ให้ความสำคัญกับพันธกิจของมหาวิทยาลัยร่วมด้วย การจัดทำหลักสูตรจึงมีจุดเน้นด้านความเป็นผู้นำทางการจัดการศึกษาและนวัตกรรมจัดการเรียนรู้ เพื่อสร้างผู้จัดการศึกษา นักการศึกษา นักวิชาการ ครู อาจารย์ ตลอดจนบุคลากรทางการศึกษาที่เกี่ยวข้องในทุกภาคส่วน เพื่อการพัฒนาและการยกระดับคุณภาพการจัดการศึกษา ให้สามารถรับมือกับบริบทการเปลี่ยนแปลงทางสังคมที่เกิดขึ้น และจัดการศึกษาเพื่อเตรียมพร้อมรับมือกับการเปลี่ยนแปลงของสังคมโลกยุคศตวรรษที่ 21 ได้อย่างเหมาะสมและมีประสิทธิภาพ

## 13. ความสัมพันธ์กับหลักสูตรอื่นที่เปิดสอนในคณะ/ภาควิชาอื่นของมหาวิทยาลัย

### 13.1 กลุ่มวิชา/รายวิชาในหลักสูตรนี้ที่เปิดสอนโดยคณะ/ภาควิชา/หลักสูตรอื่น

-ไม่มี-

### 13.2 กลุ่มวิชา/รายวิชาในหลักสูตรที่เปิดสอนให้ภาควิชา/หลักสูตรอื่นต้องมาเรียน

-ไม่มี-

### 13.3 การบริหารจัดการ

การบริหารจัดการเรียนการสอน จะมีกระบวนการจัดการเรียนการสอนภายใต้ความร่วมมือระหว่างคณะกรรมการหลักสูตรกับผู้บริหารระดับมหาวิทยาลัย ผู้บริหารของบัณฑิตวิทยาลัย และผู้บริหารคณะครุศาสตร์ โดยมีการแต่งตั้งคณะกรรมการพัฒนา/ปรับปรุงหลักสูตร ประสานงานกับอาจารย์ผู้สอนเพื่อกำหนดเนื้อหาและกลยุทธ์การสอน ตลอดจนการวัดและการประเมินผล เพื่อให้นักศึกษาที่เข้ามาศึกษาในหลักสูตรนี้ได้บรรลุผลการเรียนตามวัตถุประสงค์ของหลักสูตรที่กำหนดไว้

## หมวดที่ 2 ข้อมูลเฉพาะของหลักสูตร

### 1. ปรัชญา ความสำคัญ และวัตถุประสงค์ของหลักสูตร

#### 1.1 ปรัชญา

มุ่งผลิตบัณฑิตให้เป็นผู้นำทางการศึกษาในยุคการเปลี่ยนแปลง สามารถบูรณาการศาสตร์ต่างๆ เพื่อพัฒนานวัตกรรมการจัดการเรียนรู้ที่มีประสิทธิภาพอย่างยั่งยืน

#### 1.2 ความสำคัญ

การพัฒนาระบบการศึกษาตามพระบรมราโชบายในสมเด็จพระเจ้าอยู่หัวฯ รัชกาลที่ 10 คือ การยกระดับคุณภาพการศึกษาและพัฒนาท้องถิ่นอย่างมีคุณภาพ ดังคำกล่าวที่ว่า การศึกษา คือความมั่นคงของประเทศ ผู้บริหารและผู้จัดการการศึกษา นักวิชาการ นักการศึกษา ครู อาจารย์ บุคลากรทางการศึกษา ตลอดจนผู้ที่มีส่วนเกี่ยวข้องกับการจัดการศึกษา จึงเป็นผู้ที่มีความสำคัญอย่างยิ่งที่จะสร้างสรรค์องค์ความรู้ให้เหมาะสมกับการแก้ปัญหาและพัฒนาการศึกษา รวมทั้งเสริมสร้างศักยภาพบุคลากรทางการศึกษาให้มีพื้นฐานชีวิตที่มั่นคงเข้มแข็งและเป็นพลเมืองดีมีระเบียบวินัย กล่าวคือ มีทักษะการคิด ทักษะการทำงาน ทักษะการใช้เทคโนโลยีสารสนเทศ และทักษะการใช้องค์ประกอบการจัดการศึกษา และการพัฒนาให้เป็นบุคคลที่มีภาวะผู้นำ เพื่อให้การพัฒนาคนให้สอดคล้องกับความต้องการของประเทศและบริบทของสังคมในปัจจุบัน

มหาวิทยาลัยราชภัฏบ้านสมเด็จเจ้าพระยา ได้วิเคราะห์ปัญหาและความต้องการของประชาชน ในด้านการจัดการศึกษาทั้งในและต่างประเทศ จึงได้จัดทำหลักสูตรครุศาสตรมหาบัณฑิต สาขาวิชาการจัดการศึกษาและนวัตกรรมการจัดการเรียนรู้ขึ้น เป็นการจัดการศึกษา/หลักสูตรให้สอดคล้องกับบริบทการเปลี่ยนแปลงของสังคมและความต้องการของผู้บริหาร นักวิชาการ นักจัดการการศึกษาเพื่อให้ความรู้ความสามารถด้านการพัฒนานวัตกรรมการจัดการศึกษาในบริบทของศตวรรษที่ 21 ในการสร้างองค์ความรู้ใหม่ โดยสามารถประยุกต์ความรู้สู่การปฏิบัติ มีวิสัยทัศน์ในการสร้างนวัตกรรมการจัดการเรียนรู้ ตลอดจนมีความสามารถพัฒนาองค์ความรู้นำไปสู่การพัฒนาบุคลากรให้มีคุณภาพสู่การพัฒนาประเทศอย่างมีความมั่นคงเข้มแข็ง และยั่งยืน

#### 1.3 วัตถุประสงค์

หลักสูตรครุศาสตรมหาบัณฑิต สาขาวิชาการจัดการศึกษาและนวัตกรรมการจัดการเรียนรู้ เป็นหลักสูตรพหุวิทยาการ ที่มุ่งผลิตบัณฑิตให้มีความเป็นผู้นำทางการศึกษา โดยจัดกิจกรรมการเรียนการสอน เพื่อให้ผู้เรียนมีคุณลักษณะตามมาตรฐานผลการเรียนรู้แต่ละด้าน ดังนี้

- 1) มีความรับผิดชอบและซื่อสัตย์ต่องานที่ได้รับมอบหมาย มีความสามัคคีและทำงานร่วมกับผู้อื่นได้ และแสดงออกทางคุณธรรมจริยธรรมโดยไม่ใช้ข้อมูลบิดเบือน หรือการคัดลอกผลงานของผู้อื่น
- 2) มีความรอบรู้ในหลักการ แนวคิด ทฤษฎี เนื้อหาสาระของหลักสูตร มีทักษะเทคโนโลยีและดิจิทัล ทักษะการทวิวิจัย ทักษะการร่วมมือสร้างสรรค์ และทักษะในศตวรรษที่ 21 มีความรู้ ความเข้าใจในการบูรณาการความรู้กับการปฏิบัติจริงและการบูรณาการข้ามศาสตร์ และมีความรู้ในการประยุกต์ใช้

3) มีความสามารถในการคิด ค้นหา วิเคราะห์ข้อเท็จจริง และประเมินข้อมูล สื่อ สารสนเทศ จากแหล่งข้อมูลที่หลากหลายอย่างรู้เท่าทัน มีความสามารถคิดริเริ่ม พัฒนางานอย่างสร้างสรรค์และประยุกต์ใช้ ความรู้จากการทำวิจัยและหรือร่วมสร้างนวัตกรรมเพื่อพัฒนาการเรียนรู้

4) มีความสามารถในการทำงานร่วมกับผู้อื่น ทำงานเป็นทีม เป็นผู้นำและผู้ตามที่มีภาวะผู้นำ ทางวิชาการและวิชาชีพ

5) มีทักษะการวิเคราะห์ข้อมูลสถิติได้อย่างมีประสิทธิภาพ โดยสามารถเลือกใช้การสื่อสาร หรือการนำเสนอด้วยรูปแบบต่าง ๆ โดยใช้เทคโนโลยีการสื่อสารหรือนวัตกรรมต่าง ๆ ได้อย่างเหมาะสม

## 2. แผนพัฒนาปรับปรุง

แผนการพัฒนา/เปลี่ยนแปลง	กลยุทธ์	หลักฐาน/ตัวบ่งชี้
1.แผนการพัฒนาหลักสูตรให้ สอดคล้องกับมาตรฐานของ ประเทศ (Compliance to the Thai Qualification Framework)	1. ดำเนินการทบทวนข้อกำหนด เฉพาะของหลักสูตร เพื่อตรวจสอบ ความสอดคล้องกับมาตรฐานของ ประเทศ 2. ปรับปรุงเนื้อหาของหลักสูตรและ รายวิชาให้สอดคล้องกับผลการเรียนรู้	<b>หลักฐาน</b> เล่มหลักสูตร (มคอ.2) ซึ่งมีความ สอดคล้องกับมาตรฐานของ ประเทศ(Compliance to the Thai Qualification Framework) <b>ตัวบ่งชี้</b> ตัวบ่งชี้ข้อที่ 1-3, 5 ในหมวดที่ 7
2.แผนการติดตามผลการนำ หลักสูตรไปใช้ พร้อมทั้งสร้าง ช่องทางในการรับฟังความคิดเห็น ต่างๆ จากทุกฝ่ายที่เกี่ยวข้อง เช่น คณาจารย์ นักศึกษา ผู้ประกอบการ เป็นต้น	1. จัดกิจกรรมประกันคุณภาพสำหรับ ข้อกำหนดเฉพาะของหลักสูตร 2. จัดกิจกรรมประกันคุณภาพ สำหรับรายวิชาที่คัดเลือก 3. ดำเนินการทบทวนและปรับปรุง หลักสูตรเป็นระยะๆ ทุก 5 ปี	<b>หลักฐาน</b> 1.รายงานการวิจัยความพึงพอใจ ของผู้ใช้บัณฑิต 2.ผลการประเมินความพึงพอใจ ของนักศึกษาต่อคุณภาพการสอน และทรัพยากรสนับสนุนการเรียน การสอน <b>ตัวบ่งชี้</b> ตัวบ่งชี้ข้อที่ 11-12 ในหมวดที่ 7
3.แผนงานการพัฒนาและประเมิน การจัดกิจกรรมการเรียนการสอน	1. ประเมินผลการจัดกิจกรรมการ เรียนการสอน 2. ประเมินผลสัมฤทธิ์ทางการเรียน ของนักศึกษา 3. ปฐมนิเทศอาจารย์ใหม่ 4. จัดฝึกอบรมอาจารย์ผู้สอนให้มี ความรู้เรื่องนวัตกรรมใหม่ๆ/ใช้ กระบวนการ PLC ในการพัฒนา อาจารย์ร่วมกัน	<b>หลักฐาน</b> 1. รายงานการดำเนินการการจัด กิจกรรมการเรียนการสอน 2.รายงานผลการวัดผลสัมฤทธิ์ ทางการเรียนของนักศึกษา 3. รายงานผลการฝึกอบรม/ การนำไปใช้ <b>ตัวบ่งชี้</b> ตัวบ่งชี้ข้อที่ 4, 6-10 ในหมวดที่ 7

### หมวดที่ 3 ระบบการจัดการศึกษา การดำเนินการ และโครงสร้างของหลักสูตร

#### 1. ระบบการจัดการศึกษา

##### 1.1 ระบบการจัดการศึกษาในหลักสูตร

ระบบการจัดการศึกษาใช้ระบบทวิภาค โดย 1 ปีการศึกษาแบ่งเป็น 2 ภาคการศึกษาปกติ  
1 ภาคการศึกษาปกติมีระยะเวลาไม่น้อยกว่า 15 สัปดาห์

##### 1.2 การจัดการศึกษาภาคฤดูร้อน

ระยะการจัดการเรียนการสอน จำนวน 8 สัปดาห์ หรือไม่เกิน 9 สัปดาห์ต่อภาคการศึกษา

##### 1.3 การเทียบเคียงหน่วยกิตในระบบทวิภาค

การเทียบเคียงหน่วยกิตในระบบทวิภาคต้องได้รับการเห็นชอบจากคณะกรรมการหลักสูตร และต้องเป็นไปตามข้อบังคับว่าด้วยการศึกษาระดับบัณฑิตศึกษา ประกาศหลักเกณฑ์การเทียบโอนผลการเรียนรู้ของกระทรวงการอุดมศึกษา วิทยาศาสตร์ วิจัยและนวัตกรรม และตามประกาศหรือข้อกำหนดที่เกี่ยวข้อง

#### 2. การดำเนินการหลักสูตร

##### 2.1 วันเวลาในการดำเนินการเรียนการสอน

ภาคเรียนที่ 1 ระหว่างเดือนสิงหาคม-ธันวาคม

ภาคเรียนที่ 2 ระหว่างเดือนมกราคม-เมษายน

ภาคเรียนฤดูร้อน ระหว่างเดือนพฤษภาคม-กรกฎาคม

##### 2.2 คุณสมบัติของผู้เข้าศึกษา

- 1) เป็นผู้สำเร็จการศึกษาไม่ต่ำกว่าระดับปริญญาตรีหรือเทียบเท่า จากสถาบันการศึกษาที่สำนักงานคณะกรรมการการอุดมศึกษารับรอง และมีผลการเรียนเฉลี่ย (GPA) ไม่น้อยกว่า 2.50
- 2) ผ่านกระบวนการคัดเลือกนักศึกษาเพื่อเข้าศึกษาต่อในระดับบัณฑิตศึกษาของมหาวิทยาลัย
- 3) หลักเกณฑ์และคุณสมบัติให้เป็นไปตามประกาศมหาวิทยาลัย
- 4) หลักเกณฑ์และคุณสมบัติอื่นๆ ให้เป็นไปตามดุลยพินิจของคณะกรรมการหลักสูตรฯ

##### 2.3 ปัญหาของนักศึกษาแรกเข้า ประกอบด้วย

- 1) ทักษะทางการใช้เทคโนโลยีสารสนเทศ
- 2) ทักษะความรู้ด้านกระบวนการวิจัย
- 3) ทักษะทางภาษาอังกฤษ
- 4) ทักษะทางภาษาไทย (กรณีนักศึกษาชาวต่างชาติ)

##### 2.4 กลยุทธ์ในการดำเนินการเพื่อแก้ไขปัญหา/ข้อจำกัดของนักศึกษาในข้อ 2.3

ปัญหาของนักศึกษาแรกเข้า	กลยุทธ์ในการดำเนินการแก้ไขปัญหา
1) ทักษะทางการใช้เทคโนโลยีสารสนเทศ	- นักศึกษาที่ไม่มีพื้นฐานความรู้ทางด้านคอมพิวเตอร์หรือเทคโนโลยีสารสนเทศ ทางหลักสูตรจัดให้มีรายวิชาเสริมพื้นฐาน คือ วิชาเทคโนโลยีสารสนเทศสำหรับบัณฑิตศึกษา ซึ่งเป็นวิชาเสริมพื้นฐานโดยไม่นับหน่วยกิตร่วมด้วย

ปัญหาของนักศึกษาแรกเข้า	กลยุทธ์ในการดำเนินการแก้ไขปัญหา
	<ul style="list-style-type: none"> <li>- จัดกิจกรรมการเรียนรู้ให้มีการใช้เทคโนโลยีสารสนเทศ และการสืบค้นข้อมูลโดยใช้เทคโนโลยีเพื่อให้นักศึกษามีความชำนาญมากขึ้น</li> <li>- จัดให้มีห้องสำหรับสืบค้นข้อมูลทางคอมพิวเตอร์และมีเจ้าหน้าที่ให้คำแนะนำ เป็นต้น</li> </ul>
2) ทักษะทางกระบวนการวิจัย	<ul style="list-style-type: none"> <li>- หลักสูตรร่วมกับบัณฑิตวิทยาลัยจัดโครงการอบรมเกี่ยวกับกระบวนการวิจัย</li> <li>- จัดอาจารย์ที่ปรึกษาให้กับนักศึกษาเพื่อให้คำแนะนำปรึกษาเกี่ยวกับการวิจัย</li> <li>- นำนักศึกษาเข้าร่วมการประชุมทางวิชาการและการนำเสนอผลงานวิจัย เป็นต้น</li> </ul>
3) ทักษะทางภาษาอังกฤษ	<ul style="list-style-type: none"> <li>- นักศึกษาที่มีทักษะทางภาษาอังกฤษไม่ถึงเกณฑ์ที่บัณฑิตวิทยาลัยกำหนด จะต้องลงทะเบียนเรียนวิชาภาษาอังกฤษสำหรับบัณฑิตศึกษา ซึ่งเป็นวิชาเสริมพื้นฐานโดยไม่นับหน่วยกิตร่วมด้วย</li> <li>- จัดนักศึกษาเข้าร่วมการอบรมทักษะภาษาอังกฤษที่ทางมหาวิทยาลัยจัดขึ้น เป็นต้น</li> </ul>
4) ทักษะทางภาษาไทย (กรณีนักศึกษาชาวต่างชาติ)	กรณีนักศึกษาชาวต่างชาติที่ไม่ได้สำเร็จการศึกษาระดับปริญญาตรีในหลักสูตรที่ใช้ภาษาไทยเป็นสื่อการเรียนการสอน และสอบไม่ผ่านเกณฑ์ตามที่สาขาวิชากำหนด ต้องลงทะเบียนเรียนรายวิชาภาษาไทยเพื่อการสื่อสารเชิงวิชาการ ซึ่งเป็นวิชาเสริมพื้นฐานโดยไม่นับหน่วยกิตร่วมด้วย เป็นต้น

## 2.5 แผนการรับนักศึกษาและผู้สำเร็จการศึกษาในระยะ 5 ปี

### แผน ก (แบบ ก2)

ชั้นปีที่	ปีการศึกษา					จำนวนบัณฑิตที่คาดว่าจะสำเร็จการศึกษา
	2562	2563	2564	2565	2566	
ชั้นปีที่ 1	5	5	5	5	5	คาดว่าจะมีผู้สำเร็จการศึกษา ตลอดหลักสูตรปีละ 5 คน เริ่มสำเร็จการศึกษา ปี พ.ศ. 2564
ชั้นปีที่ 2	-	5	5	5	5	
รวม	5	10	10	10	10	

## แผน ข

ชั้นปีที่	ปีการศึกษา					จำนวนบัณฑิตที่คาดว่าจะสำเร็จการศึกษา
	2562	2563	2564	2565	2566	
ชั้นปีที่ 1	50	50	50	50	50	คาดว่าจะมีผู้สำเร็จการศึกษา ตลอดหลักสูตรปีละ 50 คน เริ่มสำเร็จการศึกษา ปี พ.ศ. 2564
ชั้นปีที่ 2	-	50	50	50	50	
รวม	50	100	100	100	100	

หมายเหตุ จำนวนบัณฑิตอาจเปลี่ยนแปลงตามความต้องการของผู้เรียน สังคมและตลาดแรงงาน

## 2.6 งบประมาณตามแผน

## 2.6.1 งบประมาณรายรับ (หน่วย : บาท) แผน ก (แบบ ก2)

รายละเอียดรายรับ	ปีงบประมาณ				
	2563	2564	2565	2566	2567
ค่าบำรุงการศึกษา	270,500	541,000	541,000	541,000	541,000
รวมรายรับ	270,500	541,000	541,000	541,000	541,000

## 2.6.2 งบประมาณรายจ่าย (หน่วย : บาท) แผน ก (แบบ ก2)

หมวดเงิน	ปีงบประมาณ				
	2563	2564	2565	2566	2567
งบดำเนินการ					
- ค่าตอบแทน	108,000	216,000	216,000	216,000	216,000
- ค่าใช้สอย	54,200	108,400	108,400	108,400	108,400
- ค่าวัสดุ	54,200	108,400	108,400	108,400	108,400
- ค่าดำเนินการ ระดับมหาวิทยาลัย	54,100	108,200	108,200	108,200	108,200
รวมรายจ่าย	270,500	541,000	541,000	541,000	541,000
จำนวนนักศึกษา	5	10	10	10	10
ค่าใช้จ่ายต่อหัวในการผลิตบัณฑิต	54,100	54,100	54,100	54,100	54,100

## 2.6.3 งบประมาณรายรับ (หน่วย บาท) แผน ข

รายละเอียดรายรับ	ปีงบประมาณ				
	2563	2564	2565	2566	2567
ค่าบำรุงการศึกษา	2,735,000	5,470,000	5,470,000	5,470,000	5,470,000
รวมรายรับ	2,735,000	5,470,000	5,470,000	5,470,000	5,470,000

## 2.6.4 งบประมาณรายจ่าย (หน่วย : บาท) แผน ข

หมวดเงิน	ปีงบประมาณ				
	2563	2564	2565	2566	2567
<b>งบดำเนินการ</b>					
- ค่าตอบแทน	1,378,000	2,756,000	2,756,000	2,756,000	2,756,000
- ค่าใช้สอย	405,000	810,000	810,000	810,000	810,000
- ค่าวัสดุ	405,000	810,000	810,000	810,000	810,000
- ค่าดำเนินการระดับมหาวิทยาลัย	547,000	1,094,000	1,094,000	1,094,000	1,094,000
<b>รวมรายจ่าย</b>	<b>2,735,000</b>	<b>5,470,000</b>	<b>5,470,000</b>	<b>5,470,000</b>	<b>5,470,000</b>
<b>จำนวนนักศึกษา</b>	<b>50</b>	<b>100</b>	<b>100</b>	<b>100</b>	<b>100</b>
<b>ค่าใช้จ่ายต่อหัวในการผลิตบัณฑิต</b>	<b>54,700</b>	<b>54,700</b>	<b>54,700</b>	<b>54,700</b>	<b>54,700</b>

## 2.7 ระบบการศึกษา

แบบชั้นเรียน

แบบอื่น ๆ (ระบุ) แหล่งเรียนรู้นอกสถานที่ ระบบออนไลน์

## 2.8 การเทียบโอนหน่วยกิต รายวิชาและการลงทะเบียนเรียนข้ามมหาวิทยาลัย (ถ้ามี)

การเทียบโอนหน่วยกิต และรายวิชา ต้องได้รับการเห็นชอบจากคณะกรรมการประจำหลักสูตร และต้องเป็นไปตามข้อบังคับว่าด้วยการศึกษาระดับบัณฑิตศึกษา และประกาศหลักเกณฑ์การเทียบโอนผลการเรียนรู้ของกระทรวงการอุดมศึกษา วิทยาศาสตร์ วิจัยและนวัตกรรม

## 3. หลักสูตรและอาจารย์ผู้สอน

3.1 หลักสูตรครุศาสตรมหาบัณฑิต สาขาวิชาการจัดการศึกษาและนวัตกรรมการจัดการเรียนรู้ ใช้ระยะเวลาในการศึกษา 2 ปีการศึกษาและไม่เกิน 5 ปีการศึกษา ทั้งแผน ก (แบบ ก2) และแผน ข

### 3.1.1 จำนวนหน่วยกิต

แผน ก (แบบ ก2) และ แผน ข หน่วยกิตรวมตลอดหลักสูตรไม่น้อยกว่า 36 หน่วยกิต

### 3.1.2 โครงสร้างหลักสูตร

หลักสูตรครุศาสตรมหาบัณฑิต สาขาวิชาการจัดการศึกษาและนวัตกรรมการจัดการเรียนรู้ โดยจัดการเรียนการสอนจำนวนสองแผนการเรียน คือ แผน ก (แบบ ก2) และแผน ข และแต่ละแผนการศึกษามีหน่วยกิตรวมตลอดหลักสูตร ไม่น้อยกว่า 36 หน่วยกิต ดังนี้

หลักสูตรแผน ก (แบบ ก2) สำหรับนักศึกษาที่เลือกทำวิทยานิพนธ์

หลักสูตรแผน ข สำหรับนักศึกษาที่เลือกทำสารนิพนธ์

ทั้งนี้ หลักสูตรทั้ง 2 แบบ ประกอบด้วยหมวดวิชาที่ต้องเรียน 4 หมวด คือ หมวดวิชาบังคับ หมวดวิชาเลือก วิทยานิพนธ์/สารนิพนธ์ หมวดรายวิชาเสริมพื้นฐาน และสอบประมวลความรู้ โดยมีโครงสร้างหลักสูตร ดังตาราง



หมวดวิชา	แผน ก (แบบ ก2)			แผน ข		
	จำนวนหน่วยกิต			จำนวนหน่วยกิต		
	รวม	บังคับ	เลือก	รวม	บังคับ	เลือก
1. บังคับ	18	18	-	18	18	-
2. เลือก	6	-	6	12	-	12
3. วิทยานิพนธ์	12	12	-	-	-	-
4. สารนิพนธ์	-	-	-	6	6	-
5. สอบประมวลความรู้	สอบ			สอบ		
6. เสริมพื้นฐาน (ไม่นับหน่วยกิต)*	(9)			(9)		
<b>จำนวนหน่วยกิตรวมตลอดหลักสูตร</b>	<b>36</b>	<b>30</b>	<b>6</b>	<b>36</b>	<b>24</b>	<b>12</b>

### 3.1.3 รายวิชาในหลักสูตร

- 1) หมวดวิชาบังคับ สำหรับแผน ก (แบบ ก2) และแผน ข 18 หน่วยกิต
- 6308101 ปรัชญาและหลักการจัดการศึกษายุคใหม่ 3 (3-0-6)  
Philosophy and Principles of Modern Educational Management
- 6308102 ภาวะผู้นำการเปลี่ยนแปลงทางการศึกษา 3 (3-0-6)  
Leadership in Educational Change
- 6308103 เทคโนโลยีดิจิทัลและนวัตกรรมจัดการศึกษา 3 (2-2-5)  
Digital Technology and Innovation of Educational Management
- 6308104 หลักสูตรและนวัตกรรมจัดการเรียนรู้ 3 (3-0-6)  
Curriculum and Innovation of Learning Management
- 6308105 วิทยวิธีการวิจัยทางการจัดการศึกษาและนวัตกรรมจัดการเรียนรู้ 3 (2-2-5)  
Methodologies of Educational Management Research and Learning Management Innovation
- 6308201 สัมมนาการจัดการศึกษาและนวัตกรรมจัดการเรียนรู้ 3 (2-2-5)  
Seminar in Educational Management and Learning Management Innovation
- 2) หมวดวิชาเลือก
- แผน ก (แบบ ก2) ไม่น้อยกว่า 6 หน่วยกิต
- แผน ข ไม่น้อยกว่า 12 หน่วยกิต
- 6308211 กระบวนทัศน์ใหม่ทางการวัดและประเมินผลการศึกษา 3 (2-2-5)  
New Paradigm in Educational Measurement and Evaluation
- 6308212 การจัดการการเปลี่ยนแปลงทางการศึกษาในยุคดิจิทัล 3 (3-0-6)  
Management of Educational Change in Digital Era

6308213	กลยุทธ์การจัดการศึกษาและการจัดการเรียนรู้ในศตวรรษที่ 21 Educational Management Strategy and Learning Management in the 21 <sup>st</sup> Century	3 (3-0-6)
6308214	การจัดการศึกษาแบบเครือข่ายการมีส่วนร่วมของชุมชน Educational Management through a Network of Community Participation	3 (3-0-6)
6308215	การพัฒนานวัตกรรมจัดการคุณภาพในสถานศึกษา Development of Quality Management Innovation in Education Institution	3 (3-0-6)
6308216	นวัตกรรมจัดการความรู้ทางการศึกษาเพื่อการพัฒนา Innovation of Educational Knowledge Management for Development	3 (3-0-6)
6308217	การจัดการความคิดเพื่อการจัดการศึกษาอย่างยั่งยืน Management of Ideas for Sustainable Educational Management	3 (3-0-6)
6308218	การจัดการศึกษาเชิงเปรียบเทียบ Comparative Educational Management	3 (2-2-5)
6308219	นวัตกรรมจัดการทรัพยากรและสิ่งแวดล้อมทางการศึกษา Innovations of Educational Resources and Environmental Management	3 (3-0-6)

**(3) หมวดวิชาวิทยานิพนธ์/สารนิพนธ์**

**แผน ก (แบบ ก2)**

**12 หน่วยกิต**

6308202 วิทยานิพนธ์  
Thesis

12 หน่วยกิต

**แผน ข**

**6 หน่วยกิต**

6308203 สารนิพนธ์  
Minor Thesis

6 หน่วยกิต

**(4) หมวดวิชาเสริมพื้นฐาน (ไม่นับหน่วยกิต) ตามเงื่อนไข ดังนี้**

1. นักศึกษาที่มีทักษะภาษาอังกฤษและเทคโนโลยีสารสนเทศไม่ผ่านตามเกณฑ์ที่บัณฑิต-  
วิทยาลัยกำหนด ต้องเรียนรายวิชา

6310101 เทคโนโลยีสารสนเทศสำหรับบัณฑิตศึกษา  
Information Technology for Graduate Studies

3(2-2-5)

6310202 ภาษาอังกฤษสำหรับบัณฑิตศึกษา  
English for Graduate Studies

3(2-2-5)

2. นักศึกษาชาวต่างชาติที่ไม่ได้สำเร็จการศึกษาระดับปริญญาตรีในหลักสูตรที่ใช้ภาษาไทย  
เป็นสื่อการเรียนการสอน ต้องเรียนรายวิชา

6308001 ภาษาไทยเพื่อการสื่อสารเชิงวิชาการ  
Thai for Academic Communication

3(2-2-5)

## 3.1.4 แผนการศึกษา

## 1) แผน ก (แบบ ก2)

ปีที่ 1 ภาคการศึกษาที่ 1		
รหัสวิชา	ชื่อวิชา	หน่วยกิต
6308101	ปรัชญาและหลักการจัดการศึกษายุคใหม่	3 (3-0-6)
6308102	ภาวะผู้นำการเปลี่ยนแปลงทางการศึกษา	3 (3-0-6)
6308103	เทคโนโลยีดิจิทัลและนวัตกรรมจัดการศึกษา	3 (2-2-5)
*6310202	ภาษาอังกฤษสำหรับบัณฑิตศึกษา	3 (2-2-5) *
*6308001	ภาษาไทยเพื่อการสื่อสารเชิงวิชาการ	3 (2-2-5) *
รวม (ไม่นับรวมรายวิชา *)		9 หน่วยกิต

ปีที่ 1 ภาคการศึกษาที่ 2		
รหัสวิชา	ชื่อวิชา	หน่วยกิต
6308104	หลักสูตรและนวัตกรรมจัดการเรียนรู้	3 (3-0-6)
6308105	วิทยวิธีวิจัยทางการจัดการศึกษาและนวัตกรรมจัดการเรียนรู้	3 (2-2-5)
6308xxx	วิชาเลือก (1)	3 หน่วยกิต
*6310101	เทคโนโลยีสารสนเทศสำหรับบัณฑิตศึกษา	3 (2-2-5) *
รวม (ไม่นับรวมรายวิชา *)		9 หน่วยกิต

ปีที่ 2 ภาคการศึกษาที่ 1		
รหัสวิชา	ชื่อวิชา	หน่วยกิต
6308201	สัมมนาการจัดการศึกษาและนวัตกรรมจัดการเรียนรู้	3 (2-2-5)
6308xxx	วิชาเลือก (2)	3 หน่วยกิต
6308202	วิทยานิพนธ์	6 หน่วยกิต
รวม		12 หน่วยกิต

ปีที่ 2 ภาคการศึกษาที่ 2		
รหัสวิชา	ชื่อวิชา	หน่วยกิต
6308202	วิทยานิพนธ์	6 หน่วยกิต
รวม		6 หน่วยกิต

หมายเหตุ ผู้เรียนสามารถลงทะเบียนรายวิชาเลือกได้ตามความสนใจ

## 2) แผน ข

ปีที่ 1 ภาคการศึกษาที่ 1		
รหัสวิชา	ชื่อวิชา	หน่วยกิต
6308101	ปรัชญาและหลักการจัดการศึกษายุคใหม่	3 (3-0-6)
6308102	ภาวะผู้นำการเปลี่ยนแปลงทางการศึกษา	3 (3-0-6)
6308103	เทคโนโลยีดิจิทัลและนวัตกรรมจัดการศึกษา	3 (2-2-5)
*6310202	ภาษาอังกฤษสำหรับบัณฑิตศึกษา	3 (2-2-5) *
*6308001	ภาษาไทยเพื่อการสื่อสารเชิงวิชาการ	3 (2-2-5) *
รวม (ไม่นับรวมรายวิชา *)		9 หน่วยกิต

ปีที่ 1 ภาคการศึกษาที่ 2		
รหัสวิชา	ชื่อวิชา	หน่วยกิต
6308104	หลักสูตรและนวัตกรรมจัดการการเรียนรู้	3 (3-0-6)
6308105	วิทยวิธีการวิจัยทางการศึกษาและนวัตกรรมจัดการเรียนรู้	3 (2-2-5)
6308xxx	วิชาเลือก (1)	3 หน่วยกิต
*6310101	เทคโนโลยีสารสนเทศสำหรับบัณฑิตศึกษา	3 (2-2-5) *
รวม (ไม่นับรวมรายวิชา *)		9 หน่วยกิต

ปีที่ 2 ภาคการศึกษาที่ 1		
รหัสวิชา	ชื่อวิชา	หน่วยกิต
6308201	สัมมนาการจัดการศึกษาและนวัตกรรมจัดการเรียนรู้	3 (2-2-5)
6308xxx	วิชาเลือก (2)	3 หน่วยกิต
6308xxx	วิชาเลือก (3)	3 หน่วยกิต
รวม		9 หน่วยกิต

ปีที่ 2 ภาคการศึกษาที่ 2		
รหัสวิชา	ชื่อวิชา	หน่วยกิต
6308xxx	วิชาเลือก (4)	3 หน่วยกิต
6308203	สารนิพนธ์	6 หน่วยกิต
รวม		9 หน่วยกิต

หมายเหตุ ผู้เรียนสามารถลงทะเบียนรายวิชาเลือกได้ตามความสนใจ

### 3.1.5 ความคาดหวังของผลลัพธ์การเรียนรู้เมื่อสิ้นปีการศึกษา

หลักสูตรครุศาสตรมหาบัณฑิต สาขาวิชาการจัดการศึกษาและนวัตกรรมการจัดการเรียนรู้ ได้กำหนดความคาดหวังของผลลัพธ์การเรียนรู้เมื่อสิ้นปีการศึกษาให้มีความสอดคล้องกับวัตถุประสงค์ของหลักสูตรฯ เพื่อให้ผู้เรียนมีคุณลักษณะตามมาตรฐานผลการเรียนรู้แต่ละด้าน ดังนี้

ชั้นปีที่	รายละเอียด
1	<ul style="list-style-type: none"> <li>- มีความรับผิดชอบและซื่อสัตย์ต่องานที่ได้รับมอบหมาย มีความสามัคคีและทำงานร่วมกับผู้อื่นได้ และแสดงออกทางคุณธรรมจริยธรรมโดยไม่ใช้ข้อมูลบิดเบือน หรือการคัดลอกผลงานของผู้อื่น</li> <li>- มีความรอบรู้ในหลักการ แนวคิด ทฤษฎี เนื้อหาสาระของหลักสูตร มีทักษะเทคโนโลยีและดิจิทัล ทักษะการทําวิจัย ทักษะการร่วมมือสร้างสรรค์ และทักษะในศตวรรษที่ 21 มีความรู้ ความเข้าใจ ในการบูรณาการความรู้กับการปฏิบัติจริงและการบูรณาการข้ามศาสตร์ และมีความรู้ในการประยุกต์ใช้</li> </ul>
2	<ul style="list-style-type: none"> <li>- มีความสามารถในการทำงานร่วมกับผู้อื่น ทำงานเป็นทีม เป็นผู้นำและผู้ตามที่มีภาวะผู้นำทางวิชาการและวิชาชีพ</li> <li>- มีความสามารถในการคิด ค้นหา วิเคราะห์ข้อเท็จจริง และประเมินข้อมูล สื่อ สารสนเทศ จากแหล่งข้อมูลที่หลากหลายอย่างรู้เท่าทัน มีความสามารถคิดริเริ่ม พัฒนางานอย่างสร้างสรรค์ และประยุกต์ใช้ความรู้จากการทําวิจัยและหรือร่วมสร้างนวัตกรรมเพื่อพัฒนาการเรียนรู้</li> <li>- มีทักษะการวิเคราะห์ข้อมูลสถิติได้อย่างมีประสิทธิภาพ โดยสามารถเลือกใช้การสื่อสารหรือการนำเสนอด้วยรูปแบบต่าง ๆ โดยใช้เทคโนโลยีการสื่อสารหรือนวัตกรรมต่าง ๆ ได้อย่างเหมาะสม</li> </ul>

### 3.1.6 คำอธิบายรายวิชา

6308101

ปรัชญาและหลักการจัดการศึกษายุคใหม่

3(3-0-6)

#### Philosophy and Principles of Modern Educational Management

วิวัฒนาการของการศึกษา นโยบายการศึกษา แผนการศึกษาแห่งชาติ หลักการจัดการศึกษายุคดิจิทัล วิฤติและโอกาสทางการศึกษาในยุคการเปลี่ยนแปลง ระบบการจัดการศึกษา จุดมุ่งหมายและรูปแบบของการจัดการศึกษาในอนาคต จริยธรรมในการจัดการศึกษา ปรัชญาของเศรษฐกิจพอเพียงกับการจัดการศึกษาอย่างยั่งยืน การประยุกต์แนวคิดการจัดการศึกษายุคใหม่และปรัชญาการศึกษา ร่วมสมัย ในการพัฒนาคุณภาพการศึกษา

Evolution of education; educational policy; national education plan; principles of educational management in digital era; educational crisis and opportunities in changing era; educational management system; aims and models of educational management in the future; ethics in educational management; sufficiency economy philosophy and sustainable educational management; applying of modern educational management concepts and contemporary educational philosophy to improving the quality of education

- 6308102**      **ภาวะผู้นำการเปลี่ยนแปลงทางการศึกษา**      **3(3-0-6)**  
**Leadership in Educational Change**  
 ทฤษฎีภาวะผู้นำ ผู้นำทางการจัดการศึกษาและนวัตกรรมการจัดการเรียนรู้ บทบาทของผู้นำทางการศึกษาในยุคการเปลี่ยนแปลง กลยุทธ์การจัดการสภาพแวดล้อมที่ส่งผลต่อการจัดการศึกษายุคใหม่ การแสวงหาความเป็นเลิศทางวิชาการ การพัฒนาตนเองสู่ความเป็นผู้นำทางวิชาการ การเสริมสร้างภาวะผู้นำทางการศึกษาและนวัตกรรมการจัดการเรียนรู้ในยุคดิจิทัลสู่การจัดการศึกษาคุณภาพ
- Leadership theory; leaders in educational management and learning management innovation; roles of educational leaders in the changing age; environmental management strategies affecting modern educational management; the pursuit of academic excellence; self-development to academic leadership; strengthening educational leadership and innovations of learning management in the digital era towards quality educational management
- 6308103**      **เทคโนโลยีดิจิทัลและนวัตกรรมจัดการศึกษา**      **3(2-2-5)**  
**Digital Technology and Innovation of Educational Management**  
 แนวคิดเกี่ยวกับเทคโนโลยีดิจิทัลและนวัตกรรมจัดการศึกษา การออกแบบ การพัฒนา และการใช้โมบายแอปพลิเคชัน ปัญญาประดิษฐ์ และเทคโนโลยีดิจิทัลในการส่งเสริมและพัฒนาคุณภาพการจัดการศึกษา การใช้นวัตกรรมในการสื่อสาร การปฏิบัติงาน การประเมินผล และการนำผลการประเมินมาใช้พัฒนาการจัดการศึกษาเชิงสร้างสรรค์
- Concepts of digital technology and innovation of educational management; design, development and use of mobile applications, artificial intelligence and digital technology for promotion and development of educational management quality; using innovation in communication; operation, evaluation, use of the results to develop creative educational management
- 6308104**      **หลักสูตรและนวัตกรรมจัดการเรียนรู้**      **3(3-0-6)**  
**Curriculum and Innovation of Learning Management**  
 การพัฒนาหลักสูตร แนวโน้มหลักสูตรในยุคการเปลี่ยนแปลง การพัฒนานวัตกรรมการบริหารจัดการหลักสูตร ทฤษฎีการเรียนรู้สมัยใหม่ การจัดการผู้เรียนที่มีความต้องการพิเศษ การออกแบบการจัดการเรียนรู้เชิงสมรรถนะ การใช้และพัฒนาโมบายแอปพลิเคชัน ปัญญาประดิษฐ์ และเทคโนโลยีดิจิทัลในการจัดการเรียนรู้ การออกแบบและพัฒนาบทเรียนออนไลน์ การสร้างสื่อและการจัดการแหล่งเรียนรู้ การวัดและประเมินผลการเรียนรู้ในยุคดิจิทัล
- Curriculum development; curriculum trends in the changing era; development of innovation for curriculum management; modern learning theory; learning management for students with special needs; design of competency-based learning management; using and developing mobile applications; artificial intelligence and digital technology for learning

management; designing and developing online lessons; media creation and learning resource management; measurement and evaluation of learning in digital era

**6308105      วิทยวิธีกรวิจัยทางการจัดการศึกษาและนวัตกรรมการจัดการเรียนรู้      3(2-2-5)**

**Methodologies of Educational Management Research and Learning  
Management Innovation**

ระเบียบวิธีวิจัย เทคนิคการวิจัย เครื่องมือที่ใช้ในการวิจัย การวิเคราะห์ข้อมูล การออกแบบ การวิจัยทางการจัดการศึกษาและนวัตกรรมการจัดการเรียนรู้ จรรยาบรรณของนักวิจัยและกฎหมายที่เกี่ยวข้อง การจัดทำโครงการวิจัย การเขียนรายงานการวิจัย การประเมินงานวิจัย การวิพากษ์งานวิจัย การนำผลการวิจัย ไปใช้ในการพัฒนาการจัดการศึกษาและการจัดการเรียนรู้

Research methodology; research techniques; research tools; data analysis; research design in educational management and learning management innovation; ethics of researchers and related laws; research project preparation; research report writing; research evaluation; research criticism; use of research results in developing educational and learning management

**6308201      สัมมนาการจัดการศึกษาและนวัตกรรมการจัดการเรียนรู้      3(2-2-5)**

**Seminar in Educational Management and Learning Management Innovation**

การสัมมนาทางวิชาการในการระดมความคิดและประมวลผลงานเกี่ยวกับการจัดการศึกษา และนวัตกรรมการจัดการเรียนรู้ตามบริบทการเปลี่ยนแปลงในศตวรรษที่ 21 จากประสบการณ์การศึกษา การค้นคว้าความรู้ และการศึกษาดูงาน การนำความรู้ที่ได้มาสู่การทำวิทยานิพนธ์/สารนิพนธ์เกี่ยวกับการพัฒนาการจัดการศึกษาและนวัตกรรมการจัดการเรียนรู้

Academic seminars by brainstorming and processing of educational management innovation and learning management innovation based on the context of change in the 21<sup>st</sup> century from educational experiences; research and study trips; applying the knowledge gained to conducting thesis/minor thesis about the development of educational management and learning management innovation

**6308202      วิทยานิพนธ์      12 หน่วยกิต**

**Thesis**

การศึกษาค้นคว้าและวิจัยขั้นสูงในหัวข้อทางด้านเกี่ยวกับนวัตกรรมการจัดการศึกษาและภาวะผู้นำตามรูปแบบ และวิธีการวิจัย ภายใต้การควบคุมและการให้คำปรึกษาของคณะกรรมการควบคุม วิทยานิพนธ์ในระหว่างทำการวิจัย การสอบหัวข้อวิจัยและสอบวัดความก้าวหน้าผ่านคณะกรรมการที่ปรึกษา วิทยานิพนธ์ การทำรายงานวิทยานิพนธ์ และการสอบป้องกันวิทยานิพนธ์ผ่านคณะกรรมการสอบวิทยานิพนธ์

Advanced Study and research in educational management innovation and leadership on basis of research design and methods under the supervision of the thesis

advisory committees during the research process, examination of topics and progression by advisory committee, after finishing the research, preparing thesis report and thesis defense examination by thesis examination committees

**6308203**      **สารนิพนธ์**

**6 หน่วยกิต**

**Minor Thesis**

การศึกษาค้นคว้า การพัฒนาโครงการเป็นรายบุคคลเกี่ยวกับนวัตกรรมการจัดการศึกษา และภาวะผู้นำโดยเรื่องที่ศึกษาค้นคว้าจะอยู่ภายใต้การดูแลและควบคุมโดยคณาจารย์ประจำวิชาการส่งรายงานและสอบป้องกันผ่านคณาจารย์ประจำหลักสูตร

Study and development of individual project regarding educational management innovation and leadership, under the supervision of the course lectures; submitting report and taking defense examination by curriculum committees

**6308211**      **กระบวนทัศน์ใหม่ทางการวัดและประเมินผลการศึกษา**

**3(2-2-5)**

**New Paradigm in Educational Measurement and Evaluation**

จุดมุ่งหมาย ขอบข่าย และเทคนิคการวัดและประเมินผลการศึกษา การใช้และการพัฒนาเครื่องมือการวัดและประเมินผลการศึกษาในยุคดิจิทัล การประเมินผลตามสภาพจริง สถิติที่ใช้ในการวัดผลและประเมินผลทางการศึกษา การนำผลการประเมินไปใช้ในการพัฒนาผู้เรียน ปัญหาและแนวทางการพัฒนาคุณภาพการวัดผลและประเมินผลการศึกษา การออกแบบและการพัฒนานวัตกรรมการวัดและประเมินผลการศึกษาตามกระบวนทัศน์ใหม่ทางการศึกษา

Aims, scope and techniques of educational measurement and evaluation; using and developing tools of educational measurement and evaluation in digital era; authentic assessment; statistics used for educational measurement and evaluation

**6308212**      **การจัดการการเปลี่ยนแปลงทางการศึกษาในยุคดิจิทัล**

**3(3-0-6)**

**Management of Educational Change in Digital Era**

ทฤษฎีการเปลี่ยนแปลง ปัจจัยที่ส่งผลต่อการเปลี่ยนแปลงทางสังคมและสภาพแวดล้อม สถานะการเปลี่ยนแปลงทางการศึกษา เทคโนโลยีกับการเปลี่ยนแปลงบริบททางการศึกษา การยอมรับเทคโนโลยี นวัตกรรมและการเปลี่ยนแปลงในระดับบุคคลและระดับองค์กร การเปลี่ยนแปลงวัฒนธรรมขององค์กร การจัดการการเปลี่ยนแปลงในยุคดิจิทัล ปัจจัยที่ส่งผลต่อความล้มเหลวในการจัดการการเปลี่ยนแปลง แนวทางการจัดการการเปลี่ยนแปลงทางการศึกษาในยุคดิจิทัล

Theory of change; factors affecting social and environmental changes; state of educational change; technology and changing educational context; technology acceptance; innovation and change at the individual and organizational levels; changing organizational culture; change management in the digital era; factors resulting in failure of change management; guidelines of managing educational change in digital era



- 6308213**      **กลยุทธ์การจัดการศึกษาและการจัดการเรียนรู้ในศตวรรษที่ 21**      **3(3-0-6)**  
**Educational Management Strategy and Learning Management in the 21<sup>st</sup> century**  
 สภาพและบริบทการจัดการศึกษาในยุคปัจจุบัน รูปแบบการจัดการศึกษาและการจัดการเรียนรู้สู่ความยั่งยืนผ่านชุมชนการเรียนรู้ทางวิชาชีพ กลยุทธ์การจัดการเรียนรู้ในชั้นเรียน กลยุทธ์การจัดการศึกษาเชิงสร้างสรรค์และผลิตภาพ การพัฒนากลยุทธ์การจัดการศึกษาและการจัดการเรียนรู้ในศตวรรษที่ 21 การวางแผนและออกแบบการใช้วิธีการ ทรัพยากรและเครื่องมือในการยกระดับคุณภาพการศึกษา การศึกษาดูงานการจัดการศึกษาและการจัดการเรียนรู้ในสถานศึกษาต้นแบบเชิงก้าวหน้า
- Current state and context of educational management; model of educational management and learning management to sustainability through professional learning community; classroom management strategies; creative educational management strategies and productivity; developing educational management strategies and learning management in the 21<sup>st</sup> century; planning and designing using methods; resources and tools to upgrade the quality of education; study technical visit on educational management and learning management in advanced educational institutions
- 6308214**      **การจัดการศึกษาแบบเครือข่ายการมีส่วนร่วมของชุมชน**      **3(3-0-6)**  
**Educational Management trough a Network of Community Participation**  
 การทำงานแบบเครือข่าย กระบวนการและการดำเนินงานแบบมีส่วนร่วม บทบาทและหน้าที่ของชุมชนในการจัดการศึกษา รูปแบบ กลไกและการส่งเสริมการจัดการศึกษาแบบเครือข่ายการมีส่วนร่วมของชุมชน การจัดการเรียนรู้โดยใช้ชุมชนเป็นฐาน การพัฒนาและการใช้นวัตกรรมส่งเสริมการจัดการศึกษาแบบเครือข่ายการมีส่วนร่วมของชุมชนในการพัฒนาสถานศึกษาและคุณภาพการศึกษา
- Network operation; participatory processes and operations; roles and responsibilities of community in educational management; model, mechanism and promotion of educational management through the network of community participation; using community-based learning management; development and use of innovations to promote educational management through network of community participation in order to develop educational institutions and educational quality
- 6308215**      **การพัฒนานวัตกรรมการจัดการคุณภาพในสถานศึกษา**      **3(3-0-6)**  
**Development of Quality Management Innovation in Instutuition**  
 แนวคิดการจัดระบบและการจัดการองค์กร การจัดการองค์กรคุณภาพ การใช้เทคโนโลยีสารสนเทศในการจัดการองค์กร นวัตกรรมจัดการคุณภาพในยุคดิจิทัล การจัดการความเสี่ยง การจัดการสถานศึกษา การจัดการความรู้ การจัดการแหล่งเรียนรู้ในสถานศึกษา การสร้างองค์กรแห่งการเรียนรู้ การจัดการคุณภาพการศึกษา การพัฒนาศักยภาพบุคลากรทางการศึกษา และการพัฒนานวัตกรรมการจัดการคุณภาพในสถานศึกษาสู่ความเป็นเลิศ

Concepts of organization and organization management; quality organization management; the use of information technology in organization management; innovation of quality management in the digital era; risk management; institution management; Knowledge management; management of learning source in educational institution; development of learning organization; educational quality management; developing the potential of education personnel; and development of institutional quality management innovation in pursuit of excellence

**6308216      นวัตกรรมจัดการความรู้ทางการศึกษาเพื่อการพัฒนา      3(3-0-6)**

**Innovation of Educational Knowledge Management for Development**

แนวคิดการจัดการความรู้ทางการศึกษา รูปแบบ ประเภท และแนวทางการใช้นวัตกรรมการจัดการความรู้ทางการศึกษาในยุคดิจิทัล การใช้และการพัฒนานวัตกรรมการจัดการความรู้ทางการศึกษาในยุคการเปลี่ยนแปลง การกำกับติดตามและการประเมินผลการใช้วัตกรรมการจัดการความรู้ในสถานศึกษา การบูรณาการนวัตกรรมในการจัดการความรู้ทางการศึกษาเพื่อการพัฒนา

Concepts of educational knowledge management; models, type; and guidelines of using educational knowledge management innovations in digital era; the use and development of educational knowledge management innovation in the changing era; monitoring and evaluating of the use of knowledge management innovation in institutes; integration of educational knowledge management innovations for development

**6308217      การจัดการความคิดเพื่อการจัดการศึกษาอย่างยั่งยืน      3(3-0-6)**

**Management of Ideas in Sustainable Educational Management**

สมองกับการคิดของมนุษย์ ทฤษฎีและหลักการเกี่ยวกับการคิด กระบวนการจัดการความคิด การพัฒนาและเสริมสร้างการจัดการความคิด การจัดการความคิดทางการจัดการศึกษาเชิงสร้างสรรค์และผลิตภาพ จริยธรรมและความรับผิดชอบทางความคิดในการจัดการศึกษา การจัดการความคิดในการจัดการศึกษาอย่างยั่งยืน

Brain and human thinking; theories and principles of thinking; thinking management processes; development and enhancement of thought management; idea management for creative education management and productivity; ethics and thought responsibility in educational management; managing ideas in sustainable educational management

**6308218      การจัดการศึกษาเชิงเปรียบเทียบ      3(2-2-5)**

**Comparative Educational Management**

การศึกษาเชิงเปรียบเทียบด้านการบริหารสถานศึกษา บริบทการจัดการศึกษา หลักสูตรและการจัดการเรียนรู้ การจัดการเรียนรู้ตลอดชีวิต การจัดการศึกษาเชิงก้าวหน้า บทบาทของสถานศึกษาต่อชุมชน

และสังคม ความร่วมมือระหว่างสถานศึกษากับองค์กรภายในและภายนอกโดยการค้นคว้าเอกสารทางวิชาการ และการศึกษาดูงานทั้งในประเทศและต่างประเทศ

Comparative study of institute administration; context of educational management, curriculum, and learning management; lifelong learning management; advanced educational management; the role of educational institutions in the community and society; cooperation between institutes and internal and external organizations by researching academic documents and study trips both domestically and internationally

**6308219      นวัตกรรมจัดการทรัพยากรและสิ่งแวดล้อมทางการศึกษา      3(3-0-6)**

**Innovations of Educational Resources and Environmental Management**

ทฤษฎีการบริหารและการจัดการองค์กร การใช้นวัตกรรม โมบายแอปพลิเคชัน และ ปัญญาประดิษฐ์ในการจัดการทรัพยากรและสิ่งแวดล้อม การจัดสรรงบประมาณและวัสดุอุปกรณ์ การจัดการงานบุคคล งานอาคารสถานที่และสิ่งแวดล้อม งานทรัพยากรเทคโนโลยีและสารสนเทศ การระดมทรัพยากรในท้องถิ่นมาใช้ในการจัดการศึกษาตามบริบทชุมชนและสังคม และการส่งเสริมการจัดการศึกษาในแต่ละระดับการศึกษา

Theories of administration and organization management; using innovations, mobile application and artificial intelligence for resource and environmental management; budget and equipment allocation; personnel management, building and environment section, technology and information resources section; mobilizing local resources for educational management based on community and social contexts and promoting educational management at each level of education

**6308001      ภาษาไทยเพื่อการสื่อสารเชิงวิชาการ      3(2-2-5)**

**Thai for Academic Communication**

การใช้ภาษาไทยเพื่อการสื่อสารตามหลักภาษาและการใช้ในชีวิตประจำวัน การสื่อสารอย่างมีศิลปะ การรับฟัง การดู และการอ่านอย่างรู้เท่าทัน การใช้ภาษาสื่อสารทางวิชาการ การอ้างอิง การสืบค้นสารสนเทศและการนำเสนอข้อมูลหรือผลงานผ่านสื่อและฐานข้อมูล การพูดและการเขียนเพื่อการสื่อสารที่จำเป็นต่องานอาชีพทางการศึกษา

Use of Thai for communication according to language principles and use in daily life; artistic communication; listening, watching, and reading literacy; using language for academic communication; referencing, information retrieval, and presentations of information or works through media and databases; speaking and writing for communication necessary for educational profession

6310101 เทคโนโลยีสารสนเทศสำหรับบัณฑิตศึกษา 3 (2-2-5)

Information Technology for Graduate Studies

โปรแกรมคอมพิวเตอร์พื้นฐาน การนำเสนองานเพาเวอร์พ้อยท์และรูปแบบอื่น ๆ การจัดเก็บข้อมูลในรูปแบบต่าง ๆ การรวบรวมและวิเคราะห์ข้อมูลทางสถิติ การสืบค้นข้อมูลทางอินเทอร์เน็ตในสาขาวิชาต่าง ๆ

Fundamental computer program; Power-Point presentation and other forms; data storage in various forms; data collection and statistical analysis; information retrieval in each field of studies through the Internet

6310202 ภาษาอังกฤษสำหรับบัณฑิตศึกษา 3 (2-2-5)

English for Graduate Studies

โครงสร้างประโยคภาษาอังกฤษ การฟัง การพูด การสนทนา การโต้ตอบตามสถานการณ์ การอ่านบทความและงานวิจัยที่เกี่ยวข้องในแต่ละสาขาวิชา การเขียนบทความ บทความย่อและการนำเสนอผลงานวิจัย

English sentence structures; listening, speaking, situational conversations, reading articles and research in each field of study; writing article abstract, and research result presentation

3.2 ชื่อ สกุล เลขประจำตัวบัตรประชาชน ตำแหน่งและคุณวุฒิของอาจารย์

3.2.1 อาจารย์ประจำหลักสูตรและอาจารย์ประจำ

ที่	ชื่อ - นามสกุล	ตำแหน่งทางวิชาการ	คุณวุฒิการศึกษา	สถาบันและปี พ.ศ. ที่สำเร็จการศึกษา
1	นางณัฐมน พันธุ์ชาติตรี 37006XXXXXXXX	ผู้ช่วยศาสตราจารย์ (การศึกษา 6501 อนุสาขาวิชา การบริหารการศึกษา 650165)	ปร.ด. (การบริหารการศึกษา) กศ.ม. (การบริหารการศึกษา) กศ.ม. (จิตวิทยาการแนะแนว) ค.บ. (พลศึกษา-นันทนาการ)	มหาวิทยาลัยศิลปากร, 2560 มหาวิทยาลัยนเรศวร, 2553 มหาวิทยาลัยศรีนครินทรวิโรฒ, 2547 วิทยาลัยครูนครปฐม, 2535
2	นายธนภัทร จันทร์เจริญ 37006XXXXXXXX	ผู้ช่วยศาสตราจารย์ (การศึกษา 6501 อนุสาขาวิชา หลักสูตรและการ สอน 650107)	ศษ.ด. (หลักสูตรและการสอน) บธ.ม. (การบริหารและการ พัฒนาองค์กร) ศษ.บ. (การสอนภาษาไทย)	มหาวิทยาลัยธุรกิจบัณฑิต, 2559 มหาวิทยาลัยอัสสัมชัญ, 2552 มหาวิทยาลัยรามคำแหง, 2546
3	นางสาวศุภนิสา ทดลา 31201XXXXXXXX	ผู้ช่วยศาสตราจารย์ (การศึกษา 6501 อนุสาขาวิชา การบริหารการศึกษา 650165)	ค.ด. (อุดมศึกษา) นศ.ม. (การสื่อสารมวลชน) วท.บ. (ศึกษาศาสตร์-เกษตร)	จุฬาลงกรณ์มหาวิทยาลัย, 2551 จุฬาลงกรณ์มหาวิทยาลัย, 2543 มหาวิทยาลัยเกษตรศาสตร์, 2534

ที่	ชื่อ - นามสกุล	ตำแหน่ง ทางวิชาการ	คุณวุฒิการศึกษา	สถาบันและปี พ.ศ. ที่สำเร็จการศึกษา
4	นางสาวอารีวรรณ เอี่ยมสะอาด 36599XXXXXXXX	รองศาสตราจารย์ (การศึกษา 6501 อนุสาขาวิชา หลักสูตรและ การสอน 650107)	ศษ.ด. (หลักสูตรและการสอน) ศษ.ม. (การประถมศึกษา) ศศ.บ. (ภาษาอังกฤษ)	มหาวิทยาลัยเกษตรศาสตร์, 2545 มหาวิทยาลัยขอนแก่น, 2537 มหาวิทยาลัยศรีนครินทรวิโรฒ บางแสน, 2524
5	นางสาวชลลดา พงศ์พัฒนโยธิน 34099XXXXXXXX	รองศาสตราจารย์ (สารสนเทศศาสตร์ 6301)	ปร.ด.(การศึกษาเพื่อการพัฒนา ท้องถิ่น) อ.ม. (บรรณารักษศาสตร์และ สารนิเทศศาสตร์) ป.บัณฑิต (วิชาชีพครู) ศศ.บ. (บรรณารักษศาสตร์)	มหาวิทยาลัยราชภัฏบ้านสมเด็จเจ้าพระยา, 2554 จุฬาลงกรณ์มหาวิทยาลัย, 2536 มหาวิทยาลัยราชภัฏบ้านสมเด็จเจ้าพระยา, 2550 มหาวิทยาลัยขอนแก่น, 2530
6	นางสาวประไพ ศรีดามา 31104XXXXXXXX	ผู้ช่วยศาสตราจารย์ (วิทยาการ คอมพิวเตอร์ 0107)	ปร.ด. (เทคโนโลยีสารสนเทศ (นานาชาติ)) วท.ม. (วิทยาการคอมพิวเตอร์) วท.บ. (วิทยาการคอมพิวเตอร์)	มหาวิทยาลัยเทคโนโลยีพระจอมเกล้าพระนครเหนือ, 2558 มหาวิทยาลัยสงขลานครินทร์, 2549 สถาบันราชภัฏธนบุรี, 2541
7	นายคณกร สว่างเจริญ 35399XXXXXXXX	อาจารย์	ปร.ด. (การจัดการเทคโนโลยี) วท.ม. (เทคโนโลยีสารสนเทศ) วท.บ. (วิทยาการคอมพิวเตอร์)	มหาวิทยาลัยราชภัฏบ้านสมเด็จเจ้าพระยา, 2556 มหาวิทยาลัยนเรศวร, 2546 สถาบันราชภัฏอุดรดิตต์, 2542
8	นางสาวสิริกร โตสติ 32301XXXXXXXX	อาจารย์	ค.ด. (การวัดและประเมินผล การศึกษา) ค.ม. (วิจัยการศึกษา) ค.บ. (มัธยม-คณิตศาสตร์)	จุฬาลงกรณ์มหาวิทยาลัย, 2558 จุฬาลงกรณ์มหาวิทยาลัย, 2547 จุฬาลงกรณ์มหาวิทยาลัย, 2545
9	นางสาวโนทัย แทนสวัสดิ์ 31009XXXXXXXX	อาจารย์	ค.ด. (อุดมศึกษา) กศ.ม. (การวัดผลการศึกษา) บธ.บ. (การเงินและการ ธนาคาร)	จุฬาลงกรณ์มหาวิทยาลัย, 2554 มหาวิทยาลัยศรีนครินทรวิโรฒ, 2546 มหาวิทยาลัยรามคำแหง, 2539

ที่	ชื่อ - นามสกุล	ตำแหน่ง ทางวิชาการ	คุณวุฒิการศึกษา	สถาบันและปี พ.ศ. ที่สำเร็จการศึกษา
10	นางกนกกาญจน์ กาญจนรัตน์ 37799XXXXXXXX	อาจารย์	ปร.ด. (การจัดการเทคโนโลยี) วท.ม.(วิทยาศาสตร์สิ่งแวดล้อม) ป.บัณฑิต (วิชาชีพครู) วท.บ. (ชีววิทยา)	มหาวิทยาลัยราชภัฏบ้านสมเด็จเจ้าพระยา, 2562 มหาวิทยาลัยเกษตรศาสตร์, 2544 มหาวิทยาลัยสุโขทัยธรรมมาธิราช, 2547 มหาวิทยาลัยมหิดล, 2540
11	นายสรายุทธ คาน 31014XXXXXXXX	อาจารย์	ปร.ด.(การศึกษาเพื่อการพัฒนา ท้องถิ่น) วท.ม.(วิทยาศาสตร์สิ่งแวดล้อม) ป.บัณฑิต (วิชาชีพครู) ศศ.บ. (ภูมิศาสตร์)	มหาวิทยาลัยราชภัฏบ้านสมเด็จเจ้าพระยา, 2561 มหาวิทยาลัยเกษตรศาสตร์, 2545 มหาวิทยาลัยราชภัฏบ้านสมเด็จเจ้าพระยา, 2548 มหาวิทยาลัยเกษตรศาสตร์, 2534

หมายเหตุ รายละเอียดผลงานทางวิชาการรวมทั้งภาระงานการสอนปรากฏในภาคผนวก ข

#### 4. องค์ประกอบเกี่ยวกับประสบการณ์ภาคสนาม

-ไม่มี-

#### 5. ข้อกำหนดเกี่ยวกับการทำโครงการหรืองานวิจัย

##### 5.1 รายวิชา

หลักสูตรการจัดการศึกษาและนวัตกรรมจัดการเรียนรู้ ได้กำหนดแผนการศึกษาให้มีการเรียนรายวิชา 6308105 วิทยวิธีการวิจัยทางการจัดการศึกษาและนวัตกรรมจัดการเรียนรู้ ทั้งนี้ ในแผน ก (แบบ ก 2) จะต้องเรียนรายวิชา 6308202 วิทยานิพนธ์ และ แผน ข จะต้องเรียนรายวิชา 6308203 สารนิพนธ์ โดยมีข้อกำหนดเกี่ยวกับการทำโครงการหรืองานวิจัย ดังนี้

- 1) มีการเรียนรู้ในสาระวิชาต่าง ๆ เพื่อค้นหาหัวข้อวิจัยที่สนใจ
- 2) จัดทำโครงร่างงานวิจัยภายใต้การดูแลของอาจารย์ที่ปรึกษาหลักและที่ปรึกษาร่วม
- 3) เก็บข้อมูลวิจัยตามโครงร่างวิจัย ภายใต้การดูแลของอาจารย์ที่ปรึกษาหลักและที่ปรึกษาร่วม
- 4) จัดทำรายงานการวิจัย (ฉบับสมบูรณ์) สอบปากเปล่าโดยคณะกรรมการชุดเดิมและผู้ทรงคุณวุฒิ

ภายนอกอีก 1 คนโดยมีผลการเรียนเป็น 4 ระดับ คือ ดีเยี่ยม (Excellent) ดี (Good) ผ่าน (Pass) ไม่ผ่าน (Fail)

##### 5.2 มาตรฐานผลการเรียนรู้ มีความสอดคล้องกับมาตรฐานผลการเรียนรู้แต่ละด้าน ดังนี้

**ด้านคุณธรรมจริยธรรม :** ไม่ใช่ข้อมูลบิดเบือน หรือการคัดลอกผลงานของผู้อื่น

**ด้านความรู้ :** มีความรอบรู้ในหลักการ แนวคิด ทฤษฎี เนื้อหาสาระด้านวิชาชีพของหลักสูตร มีทักษะการทำวิจัย และมีความรู้ในการประยุกต์ใช้

**ด้านทักษะทางปัญญา :** มีความสามารถในการคิด ค้นหา วิเคราะห์ข้อเท็จจริงและประเมินข้อมูล สื่อสารสนเทศ จากแหล่งข้อมูลที่หลากหลายอย่างรู้เท่าทัน

**ด้านทักษะความสัมพันธ์ระหว่างบุคคลและความรับผิดชอบ :** มีภาวะผู้นำทางวิชาการ สามารถถ่ายทอดความรู้ได้อย่างสร้างสรรค์

**ด้านทักษะในการวิเคราะห์เชิงตัวเลข การสื่อสารและเทคโนโลยี :** มีทักษะการวิเคราะห์ข้อมูล สถิติ การสังเคราะห์ข้อมูลเชิงปริมาณและเชิงคุณภาพ

### 5.3 ช่วงเวลา

ภาคเรียนที่ 1 และภาคเรียนที่ 2 ของชั้นปีที่ 2

### 5.4 จำนวนหน่วยกิต

แผน ก (แบบ ก 2)      จำนวน 12 หน่วยกิต

แผน ข                      จำนวน 6 หน่วยกิต

### 5.5 การเตรียมการ

- 1) อาจารย์ที่ปรึกษาให้คำแนะนำนักศึกษาโดยให้นักศึกษาเป็นผู้เลือกอาจารย์ที่ปรึกษาและหัวข้องานวิจัยที่นักศึกษาสนใจ
- 2) อาจารย์ที่ปรึกษาจัดตารางเวลาการให้คำปรึกษาและการติดตามการทำงานวิจัยของนักศึกษา
- 3) จัดเตรียมวัสดุอุปกรณ์สิ่งอำนวยความสะดวกในการทำงานวิจัย เช่น คอมพิวเตอร์ แหล่งค้นคว้า ฐานข้อมูลงานวิจัย เป็นต้น

### 5.6 กระบวนการประเมินผล

- 1) ประเมินคุณภาพงานวิจัย โดยอาจารย์ที่ปรึกษา
- 2) ประเมินความก้าวหน้าในระหว่างการทำวิจัยโดยอาจารย์ที่ปรึกษาและอาจารย์ที่เกี่ยวข้อง จากการสังเกต พิจารณาผลงาน และจากการรายงานด้วยวาจา
- 3) ประเมินผลการทำงานของนักศึกษาในภาพรวม จากการติดตามการทำงาน ผลงานที่เกิดขึ้นในแต่ละขั้นตอน และรายงานโดยอาจารย์ที่ปรึกษา

## หมวดที่ 4 ผลการเรียนรู้ กลยุทธ์การสอนและการประเมินผล

### 1. การพัฒนาคุณลักษณะพิเศษของบัณฑิต

คุณลักษณะพิเศษ	กลยุทธ์การสอนหรือกิจกรรมนักศึกษา
มีความเป็นผู้นำทางการจัดการศึกษาและ นวัตกรรมการจัดการเรียนรู้	<ul style="list-style-type: none"> <li>- จัดกิจกรรมการศึกษาดูงานด้านการจัดการศึกษาและนวัตกรรมการจัดการเรียนรู้ทั้งในประเทศและ/หรือต่างประเทศ</li> <li>- จัดกิจกรรมต่าง ๆ เพื่อส่งเสริมให้นักศึกษาได้ปฏิบัติงานร่วมกัน เปิดโอกาสให้ทุกคนมีส่วนร่วมแสดงความคิดเห็นและสร้างผลงานร่วมกัน</li> <li>- จัดกิจกรรมเพื่อให้นักศึกษาได้แสดงออกถึงการมีความเป็นผู้นำโดยสามารถนำความรู้มาประยุกต์ใช้ในการปฏิบัติงานร่วมกันได้</li> <li>- จัดกิจกรรมให้นักศึกษาได้นำเสนอผลงานด้านการจัดการศึกษาและนวัตกรรมการจัดการเรียนรู้ เป็นต้น</li> </ul>

### 2. การพัฒนาผลการเรียนรู้ในแต่ละด้าน

#### 2.1 ด้านคุณธรรม จริยธรรม

ผลการเรียนรู้	กลยุทธ์การสอน	วิธีการวัดและประเมินผล
<p>1) มีจิตอาสา จิตสาธารณะ อดทน อดกลั้น มีความเสียสละ รับผิดชอบและซื่อสัตย์ต่องานที่ได้รับมอบหมาย ทั้งด้านวิชาการและวิชาชีพ และสามารถพัฒนาตนเองอย่างต่อเนื่อง ประพฤติตนเป็นแบบอย่างที่ดีต่อครอบครัว สังคมและประเทศชาติและเสริมสร้างการพัฒนาอย่างยั่งยืน</p> <p>2) มีค่านิยมและคุณลักษณะเป็นประชาธิปไตย คือการเคารพสิทธิ ให้เกียรติคนอื่น มีความสามัคคีและทำงานร่วมกับผู้อื่นได้ ใช้เหตุผลและปัญญาในการดำเนินชีวิตและการตัดสินใจ</p> <p>3) มีความกล้าหาญและแสดงออกทางคุณธรรมจริยธรรม สามารถวินิจฉัย จัดการและคิดแก้ปัญหาทางคุณธรรมจริยธรรมด้วยความถูกต้องเหมาะสมกับสังคม การทำงานและสภาพแวดล้อม โดยอาศัยหลักการ เหตุผลและใช้ดุลยพินิจทางค่านิยม บรรทัดฐานทางสังคม ความรู้สึกของผู้อื่น และประโยชน์ของสังคมส่วนรวม มีจิตสำนึกในการธำรงความโปร่งใสของสังคมและประเทศชาติต่อต้านการทุจริตคอร์รัปชันและความไม่ถูกต้อง ไม่ใช่ข้อมูลบิดเบือน หรือการคัดลอกผลงานของผู้อื่น</p>	<p>1) การเรียนรู้จากกรณีศึกษา</p> <p>2) การเรียนรู้จากกระบวนการกระจ่ายค่านิยม</p> <p>3) การเรียนรู้โดยบูรณาการ การปฏิบัติงานจริง</p> <p>4) การบรรยายเชิงปฏิสัมพันธ์</p> <p>5) การเรียนรู้แบบร่วมมือ</p> <p>6) การเรียนรู้ตามแนวทฤษฎีสร้างสรรค์นิยม</p>	<p>1) การสังเกต เช่น พฤติกรรม การเรียน การทำงานตามสภาพจริง การปฏิบัติตามสภาพจริง หรือในห้องปฏิบัติการ และการเข้าร่วมกิจกรรม</p> <p>2) การใช้แบบวัดทางจิตวิทยา เช่น แบบวัดคุณธรรมจริยธรรม ค่านิยม อุดมการณ์</p>



## 2.2 ด้านความรู้

ผลการเรียนรู้	กลยุทธ์การสอน	วิธีการวัดและประเมินผล
<p>1) มีความรอบรู้ในหลักการ แนวคิด ทฤษฎี เนื้อหาสาระด้านวิชาชีพของหลักสูตร มีทักษะเทคโนโลยีและดิจิทัล ทักษะการทำวิจัย ทักษะการร่วมมือสร้างสรรค์ และทักษะศตวรรษที่ 21 มีความรู้ ความเข้าใจในการบูรณาการความรู้กับการปฏิบัติจริงและการบูรณาการข้ามศาสตร์ และมีความรู้ในการประยุกต์ใช้</p> <p>2) มีความรอบรู้ในหลักการ แนวคิด ทฤษฎีเนื้อหาวิชาที่สอน สามารถวิเคราะห์ความรู้แลเนื้อหาวิชาที่สอนอย่างลึกซึ้ง สามารถติดตามความก้าวหน้าด้านวิทยาการและนำไปประยุกต์ใช้ในการพัฒนาผู้เรียน โดยมีผลลัพธ์การเรียนรู้และเนื้อหาสาระด้านมาตรฐานผลการเรียนรู้ด้านความรู้ของหลักสูตร</p> <p>3) ตระหนักถึง เห็นคุณค่าและความสำคัญของศาสตร์พระราชาเพื่อการพัฒนาที่ยั่งยืนและสามารถประยุกต์ใช้ในการพัฒนาคน พัฒนางานและพัฒนาชุมชน</p>	<p>1) การเรียนรู้จากกรณีศึกษา</p> <p>2) การเรียนรู้จากกระบวนการกระจำง่าค่านิยม</p> <p>3) การเรียนรู้โดยบูรณาการการปฏิบัติงานจริง</p> <p>4) การบรรยายเชิงปฏิสัมพันธ์</p> <p>5) การเรียนรู้แบบร่วมมือ</p> <p>6) การเรียนรู้โดยใช้โครงงานเป็นฐาน</p> <p>7) การเรียนรู้โดยใช้การวิจัยเป็นฐาน</p> <p>8) การเรียนรู้โดยใช้ปัญหาเป็นฐาน</p> <p>9) การเรียนรู้แบบผสมผสาน โดยบูรณาการเทคโนโลยีดิจิทัล</p>	<p>1) การสังเกต เช่น พฤติกรรม การเรียน การทำงานตามสภาพจริง การปฏิบัติตามสภาพจริง หรือในห้องปฏิบัติการ และการเข้าร่วมกิจกรรม</p> <p>2) การประเมินกรณีศึกษา</p> <p>3) การทดสอบความรู้ เช่น การทดสอบความรู้ในเนื้อหา รายวิชาที่เน้นทฤษฎี</p> <p>4) การวัดผลภาคปฏิบัติ ทักษะการปฏิบัติ เช่น การนำเสนอองาน โครงงาน รายงานการศึกษา ค้นคว้า การวิจัย</p>

## 2.3 ด้านทักษะทางปัญญา

ผลการเรียนรู้	กลยุทธ์การสอน	วิธีการวัดและประเมินผล
<p>1) คิด ค้นหา วิเคราะห์ข้อเท็จจริง และประเมินข้อมูล สื่อสารสนเทศจากแหล่งข้อมูลที่หลากหลายอย่างรู้เท่าทัน สามารถเผชิญและก้าวทันกับการเปลี่ยนแปลงในโลกยุคดิจิทัล เทคโนโลยีข้ามแพลตฟอร์ม และโลกอนาคต นำไปประยุกต์ใช้ในการปฏิบัติงานและวินิจฉัยแก้ปัญหา และพัฒนางานได้อย่างสร้างสรรค์ โดยคำนึงถึงความรู้ หลักการทางทฤษฎี ประสบการณ์ ภาคปฏิบัติ ค่านิยม แนวคิด นโยบายและยุทธศาสตร์ชาติ บรรทัดฐานทางสังคมและผลกระทบที่อาจเกิดขึ้น</p> <p>2) สามารถคิดริเริ่ม พัฒนางานอย่างสร้างสรรค์ และประยุกต์ใช้ความรู้จากการทำวิจัยและหรือร่วมสร้างนวัตกรรมเพื่อพัฒนาการเรียนรู้ และพัฒนาผู้เรียนให้เป็นผู้สร้างหรือร่วมสร้างนวัตกรรม ตลอดจนการถ่ายทอดความรู้แก่ชุมชนหรือสังคม</p>	<p>1) การเรียนรู้จากกรณีศึกษา</p> <p>2) การเรียนรู้จากกระบวนการกระจำง่าค่านิยม</p> <p>3) การเรียนรู้โดยบูรณาการการปฏิบัติงานจริง</p> <p>4) การบรรยายเชิงปฏิสัมพันธ์</p> <p>5) การเรียนรู้แบบร่วมมือ</p> <p>6) การเรียนรู้โดยใช้โครงงานเป็นฐาน</p> <p>7) การเรียนรู้โดยใช้การวิจัยเป็นฐาน</p> <p>8) การเรียนรู้โดยใช้ปัญหาเป็นฐาน</p> <p>9) การเรียนรู้แบบผสมผสาน โดยบูรณาการเทคโนโลยีดิจิทัล</p>	<p>1) การสังเกต เช่น พฤติกรรม การเรียน การทำงานตามสภาพจริง การปฏิบัติตามสภาพจริง หรือในห้องปฏิบัติการ และการเข้าร่วมกิจกรรม</p> <p>2) การประเมินกรณีศึกษา</p> <p>3) การทดสอบความรู้ เช่น การทดสอบความรู้ในเนื้อหา รายวิชาที่เน้นทฤษฎี</p> <p>4) การวัดผลภาคปฏิบัติ ทักษะการปฏิบัติ เช่น การนำเสนอองาน โครงงาน รายงาน การศึกษาค้นคว้า การวิจัย</p>

## 2.4 ด้านทักษะความสัมพันธ์ระหว่างบุคคลและความรับผิดชอบ

ผลการเรียนรู้	กลยุทธ์การสอน	วิธีการวัดและประเมินผล
<p>1) ทำงานร่วมกับผู้อื่น ทำงานเป็นทีม เป็นผู้นำและผู้ตามที่ดี มีสัมพันธภาพที่ดีกับผู้เรียน ผู้ร่วมงาน คนในชุมชน มีความรับผิดชอบต่อส่วนรวมทั้งด้านเศรษฐกิจ สังคมและสิ่งแวดล้อม</p> <p>2) มีความรับผิดชอบต่อหน้าที่ ต่อตนเอง ต่อผู้เรียน ต่อผู้ร่วมงาน และต่อส่วนรวม มีภาวะผู้นำทางวิชาการและวิชาชีพ มีความเข้มแข็งและกล้าหาญทางจริยธรรม สามารถชี้แนะและถ่ายทอดความรู้แก่ผู้เรียน สถานศึกษา ชุมชนและสังคมอย่างสร้างสรรค์</p>	<p>1) การเรียนรู้จากกรณีศึกษา</p> <p>2) การเรียนรู้โดยบูรณาการ การปฏิบัติงานจริง</p> <p>3) การบรรยายเชิงปฏิสัมพันธ์</p> <p>4) การเรียนรู้ด้วยการนำตนเอง</p> <p>5) การเรียนรู้แบบร่วมมือ</p>	<p>1) การสังเกต เช่น พฤติกรรมการเรียน การทำงานตามสภาพจริง การปฏิบัติตามสภาพจริง หรือในห้องปฏิบัติการ และการเข้าร่วมกิจกรรม</p> <p>2) การประเมินกรณีศึกษา</p> <p>3) การทดสอบความรู้ เช่น การทดสอบความรู้ในเนื้อหา รายวิชาที่เน้นทฤษฎี</p> <p>4) การวัดผลภาคปฏิบัติทักษะการปฏิบัติ เช่น การนำเสนอ งาน โครงการ รายงาน การศึกษาค้นคว้า การวิจัย</p>

## 2.5 ด้านทักษะการวิเคราะห์เชิงตัวเลข การสื่อสารและการใช้เทคโนโลยีสารสนเทศ

ผลการเรียนรู้	กลยุทธ์การสอน	วิธีการวัดและประเมินผล
<p>1) มีทักษะการวิเคราะห์ข้อมูลสถิติ การสังเคราะห์ข้อมูลเชิงปริมาณและเชิงคุณภาพ เพื่อเข้าใจองค์ความรู้ หรือประเด็นปัญหาต่าง ๆ ได้อย่างรวดเร็วและถูกต้อง</p> <p>2) สื่อสารกับผู้เรียน บุคคลในชุมชนและสังคม และผู้เกี่ยวข้องกลุ่มต่าง ๆ ได้อย่างมีประสิทธิภาพ โดยสามารถเลือกใช้การสื่อสารทางวาจา การเขียน หรือการนำเสนอด้วยรูปแบบต่าง ๆ โดยใช้เทคโนโลยีการสื่อสารหรือนวัตกรรมต่าง ๆ ได้อย่างเหมาะสม</p>	<p>1) การเรียนรู้จากกรณีศึกษา</p> <p>2) การเรียนรู้โดยบูรณาการการปฏิบัติงานจริง</p> <p>3) การบรรยายเชิงปฏิสัมพันธ์</p> <p>4) การเรียนรู้โดยใช้การวิจัยเป็นฐาน</p> <p>5) การเรียนรู้แบบผสมผสาน โดยบูรณาการเทคโนโลยีดิจิทัล</p>	<p>1) การสังเกต เช่น พฤติกรรมการเรียน การทำงานตามสภาพจริง การปฏิบัติตามสภาพจริง/ในห้องปฏิบัติการ และการเข้าร่วมกิจกรรม</p> <p>2) การประเมินกรณีศึกษา</p> <p>3) การทดสอบความรู้ เช่น การทดสอบความรู้ในเนื้อหา รายวิชาที่เน้นทฤษฎี</p> <p>4) การวัดผลภาคปฏิบัติทักษะการปฏิบัติ เช่น การนำเสนอ งาน โครงการ รายงาน การศึกษาค้นคว้า การวิจัย</p>

### 3. มาตรฐานผลการเรียนรู้และแผนที่แสดงการกระจายความรับผิดชอบมาตรฐานผลการเรียนรู้

#### 3.1 ผลการเรียนรู้ในตารางมีความหมายดังนี้

##### 3.1.1 คุณธรรม จริยธรรม

1) มีจิตอาสา จิตสาธารณะ อดทนอดกลั้น มีความเสียสละ รับผิดชอบและซื่อสัตย์ต่องานที่ได้รับมอบหมายทั้งด้านวิชาการและวิชาชีพ และสามารถพัฒนาตนเองอย่างต่อเนื่อง ประพฤติตนเป็นแบบอย่างที่ดีต่อครอบครัว สังคมและประเทศชาติ และเสริมสร้างการพัฒนาอย่างยั่งยืน

2) มีค่านิยมและคุณลักษณะเป็นประชาธิปไตย คือการเคารพสิทธิ ให้เกียรติคนอื่น มีความสามัคคีและทำงานร่วมกับผู้อื่นได้ ใช้เหตุผลและปัญญาในการดำเนินชีวิตและการตัดสินใจ

3) มีความกล้าหาญและแสดงออกทางคุณธรรมจริยธรรม สามารถวินิจฉัย จัดการและคิดแก้ปัญหาทางคุณธรรมจริยธรรมด้วยความถูกต้องเหมาะสมกับสังคม การทำงานและสภาพแวดล้อม โดยอาศัยหลักการ เหตุผลและใช้ดุลยพินิจทางค่านิยม บรรทัดฐานทางสังคม ความรู้สึกของผู้อื่นและประโยชน์ของสังคมส่วนรวม มีจิตสำนึกในการธำรงความโปร่งใสของสังคมและประเทศชาติ ต่อต้านการทุจริตคอร์ปชั่น และความไม่ถูกต้อง ไม่ใช่ข้อมูลบิดเบือน หรือการคัดลอกผลงานของผู้อื่น

##### 3.1.2 ความรู้

1) มีความรอบรู้ในหลักการ แนวคิด ทฤษฎี เนื้อหาสาระด้านวิชาชีพของหลักสูตร มีทักษะเทคโนโลยีและดิจิทัล ทักษะการทำวิจัย ทักษะการร่วมมือสร้างสรรค์ และทักษะศตวรรษที่ 21 มีความรู้ความเข้าใจในการบูรณาการความรู้กับการปฏิบัติจริงและการบูรณาการข้ามศาสตร์ และมีความรู้ในการประยุกต์ใช้

2) มีความรอบรู้ในหลักการ แนวคิด ทฤษฎี เนื้อหาวิชาที่สอน สามารถวิเคราะห์ความรู้และเนื้อหาวิชาที่สอนอย่างลึกซึ้ง สามารถติดตามความก้าวหน้าด้านวิทยาการและนำไปประยุกต์ใช้ในการพัฒนาผู้เรียน โดยมีผลลัพธ์การเรียนรู้และเนื้อหาสาระด้านมาตรฐานผลการเรียนรู้ด้านความรู้ของหลักสูตร

3) ตระหนักรู้ เห็นคุณค่าและความสำคัญของศาสตร์พระราชาเพื่อการพัฒนาที่ยั่งยืน และสามารถประยุกต์ใช้ในการพัฒนาคน พัฒนางานและพัฒนาชุมชน

##### 3.1.3 ทักษะทางปัญญา

1) คิด ค้นหา วิเคราะห์ข้อเท็จจริง และประเมินข้อมูล สื่อ สารสนเทศจากแหล่งข้อมูลที่หลากหลายอย่างรู้เท่าทัน สามารถเผชิญและก้าวทันกับการเปลี่ยนแปลงในโลกยุคดิจิทัล เทคโนโลยีข้ามแพลตฟอร์ม และโลกอนาคต นำไปประยุกต์ใช้ในการปฏิบัติงานและวินิจฉัยแก้ปัญหา และพัฒนางานได้อย่างสร้างสรรค์ โดยคำนึงถึงความรู้ หลักการทางทฤษฎี ประสบการณ์ ภาวะปฏิบัติ ค่านิยม แนวคิด นโยบายและยุทธศาสตร์ชาติ บรรทัดฐานทางสังคมและผลกระทบที่อาจเกิดขึ้น

2) สามารถคิดริเริ่ม พัฒนางานอย่างสร้างสรรค์และประยุกต์ใช้ความรู้จากการทำวิจัยและหรือร่วมสร้างนวัตกรรมเพื่อพัฒนาการเรียนรู้ และพัฒนาผู้เรียนให้เป็นผู้สร้างหรือร่วมสร้างนวัตกรรมตลอดจนการถ่ายทอดความรู้แก่ชุมชนหรือสังคม

### 3.1.4 ทักษะความสัมพันธ์ระหว่างบุคคลและความรับผิดชอบ

- 1) ทำงานร่วมกับผู้อื่น ทำงานเป็นทีม เป็นผู้นำและผู้ตามที่ดี มีสัมพันธภาพที่ดีกับผู้เรียน ผู้ร่วมงาน คนในชุมชน มีความรับผิดชอบต่อส่วนรวมทั้งด้านเศรษฐกิจ สังคมและสิ่งแวดล้อม
- 2) มีความรับผิดชอบต่อหน้าที่ ต่อตนเอง ต่อผู้เรียน ต่อผู้ร่วมงาน และต่อส่วนรวม มีภาวะผู้นำทางวิชาการและวิชาชีพ มีความเข้มแข็งและกล้าหาญทางจริยธรรม สามารถชี้แนะและถ่ายทอดความรู้แก่ผู้เรียน สถานศึกษา ชุมชนและสังคมอย่างสร้างสรรค์

### 3.1.5 ทักษะในการวิเคราะห์เชิงตัวเลขการสื่อสารและเทคโนโลยีสารสนเทศ

- 1) มีทักษะการวิเคราะห์ข้อมูลสถิติ การสังเคราะห์ข้อมูลเชิงปริมาณและเชิงคุณภาพ เพื่อเข้าใจองค์ความรู้ หรือประเด็นปัญหาต่าง ๆ ได้อย่างรวดเร็วและถูกต้อง
- 2) สื่อสารกับผู้เรียน บุคคลในชุมชนและสังคม และผู้เกี่ยวข้องกลุ่มต่าง ๆ ได้อย่างมีประสิทธิภาพ โดยสามารถเลือกใช้การสื่อสารทางวาจา การเขียน หรือการนำเสนอด้วยรูปแบบต่าง ๆ โดยใช้เทคโนโลยีการสื่อสารหรือนวัตกรรมต่าง ๆ ได้อย่างเหมาะสม

แผนที่แสดงการกระจายความรับผิดชอบมาตรฐานผลการเรียนรู้จากหลักสูตรสู่รายวิชา (Curriculum mapping)

● ความรับผิดชอบหลัก

○ ความรับผิดชอบรอง

รายวิชา	ด้านคุณธรรม จริยธรรม			ด้านความรู้			ด้านทักษะทางปัญญา		ด้านทักษะความสัมพันธ์ระหว่างบุคคลและความรับผิดชอบ		ด้านทักษะในการวิเคราะห์เชิงตัวเลข การสื่อสารและเทคโนโลยีสารสนเทศ	
	1	2	3	1	2	3	1	2	1	2	1	2
<b>หมวดวิชาบังคับ</b>												
6308101 ปรัชญาและหลักการจัดการศึกษายุคใหม่	●	●	○	●	○	●	●			○	○	
6308102 ภาวะผู้นำการเปลี่ยนแปลงทางการศึกษา	●	○	●	○		●	●	○	●	●		○
6308103 เทคโนโลยีดิจิทัลและนวัตกรรมจัดการศึกษา	○		●	●	○		●	○		●		●
6308104 หลักสูตรและนวัตกรรมจัดการการเรียนรู้	○	●		●	●		●	●	●	●		○
6308105 วิทยวิธีการวิจัยทางการจัดการศึกษาและนวัตกรรมจัดการเรียนรู้	○		●	●		○	●	●		○	●	
6308201 สัมมนาการจัดการศึกษาและนวัตกรรมจัดการเรียนรู้	●	○		●	○		●	○		●	○	●
<b>หมวดวิชาเลือก</b>												
6308211 กระบวนทัศน์ใหม่ทางการวัดและประเมินผลการศึกษา	●		○	○	●		○	●		○	●	●
6308212 การจัดการการเปลี่ยนแปลงทางการศึกษาในยุคดิจิทัล	●		○	●	○		●			●	●	
6308213 กลยุทธ์การจัดการศึกษาและการจัดการเรียนรู้ในศตวรรษที่ 21	●	○		●	●		●	○		○	●	

รายวิชา	ด้านคุณธรรม จริยธรรม			ด้านความรู้			ด้านทักษะทางปัญญา		ด้านทักษะความสัมพันธ์ระหว่างบุคคลและความรับผิดชอบ		ด้านทักษะในการวิเคราะห์เชิงตัวเลข การสื่อสารและเทคโนโลยีสารสนเทศ	
	1	2	3	1	2	3	1	2	1	2	1	2
<b>หมวดวิชาเลือก (ต่อ)</b>												
6308214 การจัดการศึกษาแบบเครือข่ายการมีส่วนร่วมของชุมชน		●	○	●		○		●	●	●	○	●
6308215 การพัฒนานวัตกรรมการจัดการคุณภาพในสถานศึกษา	●	●	●	○	○	●	●		○			○
6308216 นวัตกรรมจัดการความรู้ทางการศึกษาเพื่อการพัฒนา		○	●	●	●	○	●	○	●	●	○	
6308217 การจัดการความคิดเพื่อจัดการศึกษาอย่างยั่งยืน	●	○	●	●		○	●	●		○	●	
6308218 การจัดการศึกษาเชิงเปรียบเทียบ	○		●	○	●		●	●	○	●	●	
6308219 นวัตกรรมจัดการทรัพยากรและสิ่งแวดล้อมทางการศึกษา	○	●		●		●	○	●	●			○
<b>หมวดวิชาวิทยานิพนธ์/สารนิพนธ์</b>												
6308202 วิทยานิพนธ์	●	○	●	●	●		○	●	○	●	●	●
6308203 สารนิพนธ์	●	○	●	●	●		○	●	○	●	●	●
<b>หมวดวิชาเสริมพื้นฐาน</b>												
6310101 เทคโนโลยีสารสนเทศสำหรับบัณฑิตศึกษา	●	○		●	●		●	○		○	●	
6310202 ภาษาอังกฤษสำหรับบัณฑิตศึกษา	●		○	●	○		●	○		○		●
6308001 ภาษาไทยเพื่อการสื่อสารเชิงวิชาการ		○	●	●		○	●	○	●		●	●

## หมวดที่ 5 หลักเกณฑ์ในการประเมินผลบัณฑิต

### 1. เกณฑ์การให้ระดับคะแนน

การวัดผลและการสำเร็จการศึกษาเป็นไปตามระเบียบมหาวิทยาลัยราชภัฏบ้านสมเด็จเจ้าพระยา ว่าด้วยการศึกษาระดับบัณฑิตศึกษา

### 2. กระบวนการทวนสอบมาตรฐานผลสัมฤทธิ์ของบัณฑิต

การทวนสอบในระดับรายวิชาอาจมีกระบวนการที่แตกต่างกันไปตามแผนการสอนและวัตถุประสงค์ที่กำหนดไว้ซึ่งอาจประกอบด้วย การสอบข้อเขียน งานรายบุคคล หรืองานกลุ่มที่มอบหมาย เป็นต้น โดยกำหนดให้ระบบการทวนสอบผลสัมฤทธิ์การเรียนรู้ของบัณฑิตเป็นส่วนหนึ่งของระบบการประกันคุณภาพภายในของสถาบันอุดมศึกษาที่ต้องทำความเข้าใจตรงกันทั้งสถาบัน และนำไปดำเนินการจนบรรลุผลสัมฤทธิ์ ซึ่งผู้ประเมินภายนอกจะต้องสามารถตรวจสอบได้

### 3. เกณฑ์การสำเร็จการศึกษาตามหลักสูตร

ศึกษารายวิชาครบถ้วนตามที่กำหนดในหลักสูตร โดยจะต้องได้ระดับแต้มคะแนนเฉลี่ยสะสมไม่ต่ำกว่า 3 (จากระบบ 4 ระดับคะแนน) หรือเทียบเท่า พร้อมทั้งเสนอวิทยานิพนธ์ และผ่านการสอบปากเปล่าขั้นสุดท้ายโดยคณะกรรมการที่มหาวิทยาลัยแต่งตั้ง และต้องเป็นระบบเปิดให้ผู้สนใจเข้ารับฟังได้

ผลงานวิทยานิพนธ์ หรือส่วนหนึ่งของวิทยานิพนธ์/สารนิพนธ์ต้องได้รับการตีพิมพ์เผยแพร่วิทยานิพนธ์ในวารสารวิชาการที่ได้รับการยอมรับจาก สกอ./สมศ. หรืออย่างน้อยได้รับการยอมรับให้ตีพิมพ์ในวารสารระดับชาติ หรือระดับนานาชาติที่มีคุณภาพตามประกาศคณะกรรมการอุดมศึกษา เรื่อง หลักเกณฑ์การพิจารณาวารสารทางวิชาการสำหรับการเผยแพร่ผลงานทางวิชาการ หรือนำเสนอต่อที่ประชุมวิชาการ โดยบทความที่นำเสนอฉบับสมบูรณ์ (Full Paper) ได้รับการตีพิมพ์ในรายงานสืบเนื่องจากการประชุมวิชาการ (Proceedings)

## หมวดที่ 6 การพัฒนาคณาจารย์

### 1. การเตรียมการสำหรับอาจารย์ใหม่

1.1 มีการจัดปฐมนิเทศให้อาจารย์ที่เข้ามาใหม่ให้มีความรู้ ความเข้าใจเกี่ยวกับนโยบายของมหาวิทยาลัย หลักสูตร การเรียนการสอน การวัดและประเมินผล

1.2 ส่งเสริมอาจารย์ให้มีการเพิ่มพูนความรู้ สร้างเสริมประสบการณ์ เพื่อส่งเสริมการสอนและการวิจัยในสาขาวิชาระบบสารสนเทศเพื่อการจัดการ และสนับสนุนการศึกษาต่อ ฝึกอบรม สัมมนา ศึกษาดูงาน นำเสนอ บทความทั้งในและต่างประเทศ

### 2. การพัฒนาความรู้และทักษะให้แก่คณาจารย์

#### 2.1 การพัฒนาทักษะการจัดการเรียนการสอน การวัดและการประเมินผล

1) ส่งเสริมอาจารย์ให้มีการเพิ่มพูนความรู้ สร้างเสริมประสบการณ์เพื่อส่งเสริมการสอนและการวิจัยอย่างต่อเนื่องโดยผ่านการทำวิจัยสายตรงในสาขา สนับสนุนการศึกษาต่อ ฝึกอบรม สัมมนา นำเสนอ บทความทั้งในและต่างประเทศ หรือการลาเพื่อเพิ่มพูนประสบการณ์

2) การเพิ่มพูนทักษะการจัดการเรียนการสอนและประเมินผลให้ทันสมัย

#### 2.2 การพัฒนาศักยภาพทางวิชาการและวิชาชีพด้านอื่นๆ

1) การมีส่วนร่วมในกิจกรรมบริการวิชาการแก่ชุมชนที่เกี่ยวข้องกับการพัฒนาความรู้และคุณธรรม

2) มีการกระตุ้นอาจารย์ทำผลงานทางวิชาการ

3) ส่งเสริมการทำวิจัยสร้างองค์ความรู้ใหม่เป็นหลักและเพื่อพัฒนาการเรียนการสอน และมีความเชี่ยวชาญในสาขาวิชา

4) จัดสรรงบประมาณสำหรับการทำวิจัย

5) จัดให้อาจารย์ทุกคนเข้าร่วมกลุ่มวิจัยต่างๆ ของคณะ/บัณฑิตวิทยาลัย/สถาบัน

6) จัดให้อาจารย์เข้าร่วมกิจกรรมบริการวิชาการต่างๆ ของคณะ/บัณฑิตวิทยาลัย/สถาบัน



## หมวดที่ 7 การประกันคุณภาพหลักสูตร

หลักสูตรได้กำหนดระบบและวิธีการประกันคุณภาพหลักสูตรตามเกณฑ์การประกันคุณภาพการศึกษา ภายในระดับอุดมศึกษามหาวิทยาลัยราชภัฏ พ.ศ. 2562 ในแต่ละประเด็นดังนี้

### 1. การกำกับมาตรฐาน

มีการบริหารจัดการหลักสูตรให้เป็นไปตามเกณฑ์มาตรฐานหลักสูตรระดับบัณฑิตศึกษา พ.ศ.2558 และ ตามกรอบมาตรฐานคุณวุฒิระดับอุดมศึกษาแห่งชาติ พ.ศ.2552 โดยมีคณะกรรมการบริหารหลักสูตรทำหน้าที่ กำกับดูแลการบริหารจัดการหลักสูตรในภาพรวม ตลอดระยะเวลาที่มีการจัดการเรียนการสอนในหลักสูตรดังนี้

1.1 มีอาจารย์ประจำหลักสูตร อาจารย์ผู้รับผิดชอบหลักสูตร อาจารย์ผู้สอน และอาจารย์ที่ปรึกษา วิทยานิพนธ์ที่มีคุณสมบัติ และจำนวนครบตามเกณฑ์

1.2 อาจารย์ที่ปรึกษาและอาจารย์ผู้สอนวิทยานิพนธ์/สารนิพนธ์ มีภาระงานตามเกณฑ์และมีผลงาน ทางวิชาการ

1.3 การตีพิมพ์เผยแพร่ผลงานของผู้สำเร็จการศึกษา

1.4 มีการปรับปรุงหลักสูตรตามรอบระยะเวลาที่กำหนด

### 2. บัณฑิต

2.1 หลักสูตรมีการติดตามคุณภาพบัณฑิตเป็นไปตามกรอบมาตรฐานคุณวุฒิระดับอุดมศึกษาแห่งชาติ โดยพิจารณาจากผลการประเมินความพึงพอใจผู้ใช้บัณฑิต

2.2 ผลงานวิจัยของนักศึกษาและผู้สำเร็จการศึกษาได้รับการตีพิมพ์เผยแพร่

### 3. นักศึกษา

หลักสูตรให้ความสำคัญกับการรับนักศึกษาเข้าศึกษาในหลักสูตร ตลอดจนส่งเสริมพัฒนานักศึกษา โดยดำเนินการ ดังนี้

#### 3.1 การรับนักศึกษาและการเตรียมความพร้อม

3.1.1 มีการจัดระบบการรับนักศึกษาเพื่อให้ได้นักศึกษาที่มีความพร้อม โดยการทดสอบทั้งความรู้ ทักษะ และบุคลิกภาพ

3.1.2 มีการเตรียมความพร้อมนักศึกษา โดยพิจารณาปัญหาของนักศึกษาแรกเข้าและจัดกิจกรรม เสริมความรู้ให้กับนักศึกษา ประกอบด้วย ด้านภาษาอังกฤษ ด้านการใช้เทคโนโลยีคอมพิวเตอร์ ด้านทักษะ กระบวนการวิจัย ตลอดจนการใช้ภาษาไทยเพื่อการสื่อสารในกรณีนักศึกษาต่างชาติ

#### 3.2 การควบคุมดูแล การให้คำปรึกษาวิชาการและแนะแนวแก่นักศึกษา และการควบคุมดูแลการให้ คำปรึกษาวิทยานิพนธ์/สารนิพนธ์

3.2.1 จัดระบบการดูแลให้คำปรึกษาแก่นักศึกษา โดยจัดอาจารย์ที่ปรึกษาประจำกลุ่มเรียนเพื่อให้ คำปรึกษาทั้งด้านแผนการเรียน ทักษะการเรียน ทักษะการทำงาน และการใช้ชีวิตและให้อาจารย์ที่ปรึกษา ประจำกลุ่มเรียนจัดช่องทางการสื่อสาร และจัดเวลาในการพบปะนักศึกษอย่างสม่ำเสมอ

3.2.2 จัดระบบการดูแลให้คำปรึกษาวิทยานิพนธ์ ทั้งการจัดอาจารย์ที่ปรึกษาวิทยานิพนธ์ การจัดกิจกรรมเสริมหลักสูตรฯ การจัดคลินิกให้คำปรึกษาและจัดกิจกรรมแลกเปลี่ยนเรียนรู้ระหว่างนักวิจัย นักวิชาการ และผู้ทรงคุณวุฒิอย่างสม่ำเสมอ

3.2.3 จัดกิจกรรมเสริมศักยภาพและทักษะการเรียนรู้ในศตวรรษที่ 21

3.2.4 จัดให้มีการสำรวจความพึงพอใจในการรับนักศึกษา การส่งเสริมและพัฒนา นักศึกษา รวมถึงการจัดให้มีช่องทางรับข้อร้องเรียนของนักศึกษาเพื่อรักษาอัตราการคงอยู่และสำเร็จการศึกษา

#### 4. อาจารย์

หลักสูตรมีการบริหารและพัฒนาอาจารย์เกี่ยวกับรับอาจารย์ใหม่ มีกลไกการคัดเลือกอาจารย์ที่เหมาะสม โปร่งใส มีคุณสมบัติ ความรู้ ความเชี่ยวชาญทางสาขาวิชา และมีการเพิ่มทักษะความรู้เพื่อการปฏิบัติงาน และพัฒนาความก้าวหน้าในการผลิตผลงานทางวิชาการของอาจารย์ ดังนี้

##### 4.1 การรับอาจารย์ใหม่

4.1.1 กำหนดคุณสมบัติอาจารย์ให้ได้มาตรฐานตามเกณฑ์ที่มหาวิทยาลัยกำหนด นอกจากนั้นยังกำหนดให้ต้องมีคะแนนทดสอบความสามารถภาษาอังกฤษได้ตามเกณฑ์ที่กำหนดไว้ในประกาศคณะกรรมการการอุดมศึกษา เรื่อง มาตรฐานความสามารถภาษาอังกฤษของอาจารย์ประจำ และมีความสามารถใช้สารสนเทศเพื่อการสื่อสาร เช่น คอมพิวเตอร์และโปรแกรมที่เกี่ยวข้องกับการจัดการศึกษาและนวัตกรรมจัดการเรียนรู้

4.1.2 ประกาศรับสมัครและประชาสัมพันธ์

4.1.3 สืบค้นประวัติและคุณสมบัติของผู้สมัครจากแหล่งข้อมูลที่เชื่อถือได้อย่างเป็นระบบและมีการตรวจสอบข้อมูลอย่างเป็นธรรม

4.1.4 ทดสอบความสามารถเกี่ยวกับระบบสารสนเทศเพื่อการจัดการ

4.1.5 ทดสอบความสามารถในการสอนและการใช้สื่อการเรียนการสอน

4.1.6 เสนอแต่งตั้งและประเมินการปฏิบัติงานตามระเบียบของมหาวิทยาลัย

##### 4.2 การคัดเลือกอาจารย์ คุณสมบัติ ความรู้ ความเชี่ยวชาญทางสาขาวิชา

หลักสูตรมีการกำหนดคุณสมบัติเฉพาะสำหรับตำแหน่ง ให้มีคุณสมบัติและความเชี่ยวชาญ/ประสบการณ์ด้านการบริหารการศึกษา หลักสูตรการสอน การวิจัย และวิทยาการคอมพิวเตอร์ เทคโนโลยีสารสนเทศ ตลอดจนการวัดและประเมินผลทางการศึกษา

##### 4.3 การเพิ่มทักษะความรู้เพื่อการปฏิบัติงานและพัฒนาความก้าวหน้าในการผลิตผลงานทางวิชาการของอาจารย์

4.3.1 อาจารย์ร่วมกับผู้เรียนประเมินการจัดการเรียนการสอนเมื่อสิ้นสุดรายวิชาทุกรายวิชา และนำผลการประเมินมาใช้ในการปรับปรุงการสอน

4.3.2 เมื่อสิ้นสุดปีการศึกษามีการประชุมอาจารย์ให้มีส่วนร่วมในการประเมินผลการปฏิบัติงาน

4.3.3 ให้อาจารย์ได้มีการวางแผนความต้องการในการพัฒนาตนเองโดยรวบรวมเป็นแผนประจำปี เพื่อให้การสนับสนุนงบประมาณได้เหมาะสม

## 5. หลักสูตร การเรียนการสอน การประเมินผู้เรียน

หลักสูตรมีการบริหารจัดการหลักสูตรให้มีประสิทธิภาพและประสิทธิผลอย่างต่อเนื่อง ดังนี้

5.1 มีการออกแบบหลักสูตร ควบคุม กำกับกับการจัดทำรายวิชาต่างๆ ให้มีเนื้อหาที่ทันสมัย

5.2 มีการวางระบบผู้สอนและกระบวนการจัดการเรียนการสอนในแต่ละรายวิชา

5.3 มีการประเมินผู้เรียน กำกับให้มีการประเมินตามสภาพจริง มีวิธีการประเมินที่หลากหลาย

5.4 กำหนดให้ผู้สอนมีการออกแบบการจัดการเรียนการสอนที่เน้นผู้เรียนเป็นสำคัญ ใช้วิธีสอน เทคนิค การสอน และรูปแบบการสอนใหม่ๆ และเชื่อมโยงสาระจากการเรียนรู้สู่การทำวิจัย

5.5 จัดระบบการดูแลวิทยานิพนธ์/สารนิพนธ์ ทั้งการพิจารณาอนุมัติหัวข้อวิทยานิพนธ์/สารนิพนธ์ การแต่งตั้งอาจารย์ที่ปรึกษาวิทยานิพนธ์/สารนิพนธ์ การช่วยเหลือ กำกับ ติดตามและการประเมินในการทำวิทยานิพนธ์/สารนิพนธ์ นอกจากนี้ยังมีการจัดรายวิชาที่สอดคล้องบูรณาการสู่การวิจัย จัดคลินิกเสริมทักษะการทำวิทยานิพนธ์ และจัดกิจกรรมแลกเปลี่ยนเรียนรู้ระหว่างนักวิชาการ ผู้ทรงคุณวุฒิและนักศึกษา ส่งเสริมให้อาจารย์และนักศึกษาทำแผนการทำวิทยานิพนธ์/สารนิพนธ์

5.6 กำหนดให้ผู้สอนมีการประเมินผลการเรียนรู้ของผู้เรียนให้ครบถ้วนตามเกณฑ์มาตรฐานคุณวุฒิ ระดับอุดมศึกษาแห่งชาติ โดยมีการใช้วิธีการประเมินผลที่หลากหลาย และมีการทวนสอบ ทบทวนแนวทางการประเมินเพื่อปรับปรุงให้เหมาะสม

5.7 ประเมินผลการใช้หลักสูตรเป็นระยะๆ และนำผลการประเมินมาใช้ในการปรับปรุงหลักสูตรทั้งแผนการจัดรายวิชาที่เอื้อต่อการทำวิจัย การปรับ/เพิ่มเนื้อหา/คำอธิบายรายวิชาให้มีความทันสมัย

5.8 มีผลการดำเนินงานหลักสูตรตามกรอบมาตรฐานคุณวุฒิระดับอุดมศึกษาแห่งชาติ

## 6. สิ่งสนับสนุนการเรียนรู้

หลักสูตรมีการดำเนินงานเพื่อความพร้อมของสิ่งสนับสนุนการเรียนรู้ ความพร้อมทางกายภาพและความพร้อมของอุปกรณ์เทคโนโลยี ตลอดจนสิ่งอำนวยความสะดวกหรือทรัพยากรที่เอื้อต่อการเรียนรู้ โดยการมีส่วนร่วมของอาจารย์ผู้รับผิดชอบหลักสูตร/อาจารย์ประจำหลักสูตร ดังนี้

### 6.1 การบริหารทรัพยากรการเรียนการสอน

#### 6.1.1 การบริหารงบประมาณ

มีระบบและกลไกในการบริหารงบประมาณการแสวงหารายได้ การจัดหาครุภัณฑ์

#### 6.1.2 ทรัพยากรการเรียนการสอนที่มีอยู่เดิม

หลักสูตรมีความพร้อมด้านทรัพยากรการเรียนการสอนที่จำเป็น ซึ่งเป็นทรัพยากรการเรียนการสอนที่มีอยู่เดิม ดังนี้

ลำดับ	รายการและลักษณะเฉพาะ	จำนวนที่มี	จำนวนที่ต้องการเพิ่มในอนาคต	หมายเหตุ
1	ห้องเรียนแบบบรรยาย	1	1	บัณฑิตวิทยาลัย
2	ห้องปฏิบัติการคอมพิวเตอร์	2	1	สำนักคอมพิวเตอร์

รายการ	จำนวน	หน่วย
1. หนังสือภาษาอังกฤษ	3,000	เล่ม
2. หนังสือภาษาไทย	200	เล่ม
3. วารสารภาษาอังกฤษ	14	รายการ
4. หนังสือพิมพ์ภาษาอังกฤษ	2	รายการ
5. โสตทัศนวัสดุ ประเภทต่าง ๆ	500	ชิ้น
6. ฐานข้อมูลออนไลน์	17	ฐานข้อมูล

## 6.2 การจัดหาทรัพยากรการเรียนการสอนเพิ่มเติม

คณะกรรมการหลักสูตรครุศาสตรมหาบัณฑิต สาขาวิชาการจัดการศึกษาและนวัตกรรมการจัดการเรียนรู้ มีการสำรวจ ติดตามและประเมินความต้องการและการใช้ทรัพยากรการเรียนการสอน เพื่อจัดสรรงบประมาณตลอดจนจัดหาจัดซื้อเพื่อให้ได้มาซึ่งทรัพยากรที่ทันสมัยและจำเป็นต่อการเรียนการสอน

## 6.3 การประเมินความเพียงพอของทรัพยากร

คณะกรรมการหลักสูตรครุศาสตรมหาบัณฑิต สาขาวิชาการจัดการศึกษาและนวัตกรรมการจัดการเรียนรู้ มีการสำรวจการใช้ทรัพยากรต่าง ๆ ทุกปี เพื่อให้แน่ใจว่าจะไม่มีการขาดแคลนทรัพยากรที่จำเป็นสำหรับการเรียนการสอนในหลักสูตร

## 7. ตัวบ่งชี้ผลการดำเนินงาน (Key Performance Indicators)

ตัวบ่งชี้และเป้าหมาย	ปีการศึกษา				
	ปีที่ 1	ปีที่ 2	ปีที่ 3	ปีที่ 4	ปีที่ 5
1. อาจารย์ผู้รับผิดชอบหลักสูตรอย่างน้อยร้อยละ 80 มีส่วนร่วมในการประชุมเพื่อวางแผน ติดตาม และทบทวนการดำเนินงานหลักสูตร	✓	✓	✓	✓	✓
2. มีรายละเอียดของหลักสูตร ตามแบบ มคอ.2 ที่สอดคล้องกับกรอบ มาตรฐานคุณวุฒิแห่งชาติ	✓	✓	✓	✓	✓
3. มีรายละเอียดของรายวิชาและรายละเอียดของประสบการณ์ภาคสนาม (ถ้ามี) ตามแบบ มคอ.3 และ มคอ.4 อย่างน้อยก่อนการเปิดสอนในแต่ละภาคการศึกษาให้ครบทุกรายวิชา	✓	✓	✓	✓	✓
4. จัดทำรายงานผลการดำเนินการของรายวิชา และรายงานผลการดำเนินการของประสบการณ์ภาคสนาม (ถ้ามี) ตามแบบ มคอ.5 และ มคอ.6 ภายใน 30 วัน หลังสิ้นสุดภาคการศึกษาที่เปิดสอนให้ครบทุกรายวิชา	✓	✓	✓	✓	✓
5. จัดทำรายงานผลการดำเนินการของหลักสูตร ตามแบบ มคอ.7 ภายใน 60 วัน หลังสิ้นสุดปีการศึกษา	✓	✓	✓	✓	✓
6. มีการทวนสอบผลสัมฤทธิ์ของนิสิตตามมาตรฐานผลการเรียนรู้ที่กำหนดในมคอ.3 และมคอ.4 อย่างน้อยร้อยละ 25 ของรายวิชาที่เปิดสอนในแต่ละปีการศึกษา	✓	✓	✓	✓	✓
7. มีการพัฒนา/ปรับปรุงการจัดการเรียนการสอน กลยุทธ์การสอน หรือ การประเมินผลการเรียนรู้ จากผลการประเมินการดำเนินงานที่รายงานใน มคอ.7 ปีที่แล้ว		✓	✓	✓	✓
8. อาจารย์ใหม่ ทุกคน ได้รับการปฐมนิเทศหรือคำแนะนำด้านการจัดการเรียนการสอน	✓	✓	✓	✓	✓
9. อาจารย์ประจำทุกคนได้รับการพัฒนาทางวิชาการ และ/หรือวิชาชีพ อย่างน้อยปีละหนึ่งครั้ง	✓	✓	✓	✓	✓
10. จำนวนบุคลากรสนับสนุนการเรียนการสอน (ถ้ามี)ได้รับการพัฒนาวิชาการ และ/หรือวิชาชีพไม่น้อยกว่าร้อยละ 50 ต่อปี	✓	✓	✓	✓	✓
11. ระดับความพึงพอใจของนิสิต/นักศึกษาปีสุดท้าย/บัณฑิตใหม่ที่มีต่อคุณภาพหลักสูตร เฉลี่ยไม่น้อยกว่า 3.51 จากคะแนนเต็ม 5.0		✓	✓	✓	✓

## หมวดที่ 8 การประเมินและปรับปรุงการดำเนินการของหลักสูตร

### 1. การประเมินประสิทธิผลของการสอน

#### 1.1 การประเมินกลยุทธ์การสอน

การประเมินกลยุทธ์การสอนจะแบ่งการดำเนินการเป็น 2 ช่วง ดังนี้

1) ช่วงก่อนการสอน ให้มีการประเมินกลยุทธ์การสอนโดยทีมผู้สอนหรือระดับภาควิชา และ/หรือ การปรึกษาหารือกับผู้เชี่ยวชาญด้านหลักสูตรหรือวิธีการสอน

2) ส่วนช่วงหลังการสอน ให้มีการวิเคราะห์ผลการประเมินการสอนโดยบัณฑิต และการวิเคราะห์ผลการเรียนของบัณฑิต ด้านกระบวนการนำผลการประเมินไปปรับปรุง ทำโดยรวบรวมปัญหา/ข้อเสนอแนะเพื่อปรับปรุง และกำหนดประธานหลักสูตรและทีมผู้สอนนำไปปรับปรุงและรายงานผลต่อไป

#### 1.2 การประเมินทักษะของอาจารย์ในการใช้แผนกลยุทธ์การสอน

ประเมินจากกลวิธีการสอน ผลการสอน การวิจัย และการผลิต เอกสารการสอน การตรงต่อเวลา และคู่มือที่ใช้ในการเรียนการสอน ในทุกรายวิชา โดยใช้การประเมินจากนักศึกษา ประเมินโดยตัวอาจารย์เองและเพื่อนร่วมงาน

### 2. การประเมินหลักสูตรในภาพรวม

การประเมินหลักสูตรในภาพรวม จะดำเนินการทุกๆ ปี เพื่อนำผลการประเมินไปพัฒนาหลักสูตร และการเรียนการสอน โดยมีวิธีการประเมินดังนี้

1) การทบทวนหลักสูตร การเรียนการสอน เกณฑ์มาตรฐานหลักสูตร และเนื้อหาหลักสูตรที่ใกล้เคียงทั้งในประเทศและต่างประเทศ รวมทั้งการติดตามการเปลี่ยนแปลงอย่างต่อเนื่องในด้านสังคมอาจมีผลกระทบต่อหลักสูตร

2) จัดประชุมสัมมนา/กิจกรรมเพื่อพัฒนาหลักสูตรและการเรียนการสอน และการประกันคุณภาพหลักสูตร เพื่อรับฟังความคิดเห็นจากคณาจารย์ นักศึกษา ผู้ใช้บัณฑิต และผู้ทรงคุณวุฒิภายนอก รวมทั้งสร้างช่องทางในการรับฟังความคิดเห็นจากทุกฝ่ายที่เกี่ยวข้อง

3) ประเมินความพึงพอใจของหน่วยงานผู้ใช้บัณฑิตต่อคุณภาพของมหาบัณฑิต และประสิทธิภาพของมหาบัณฑิตในการปฏิบัติงานชุมชน เพื่อนำผลการประเมินมาประกอบการพัฒนาหลักสูตร และพัฒนาการเรียนการสอนต่อไป

### 3. การประเมินผลการดำเนินงานตามรายละเอียดหลักสูตร

การประเมินคุณภาพการศึกษาประจำปี ตามดัชนีบ่งชี้ผลการดำเนินงานในหมวดที่ 7 ข้อ 7 โดยคณะกรรมการประเมินอย่างน้อย 3 คน ประกอบด้วย ผู้ทรงคุณวุฒิในสาขาอย่างน้อย 1 คน ที่ได้รับการแต่งตั้งจากมหาวิทยาลัย

#### 4. การทบทวนผลการประเมินและวางแผนปรับปรุง

- 1) อาจารย์ผู้สอนจัดทำรายงานผลการเรียนการสอนในรายวิชาที่รับผิดชอบ (มคอ.5) โดยนำผลการประเมินและข้อเสนอแนะมาวางแผนปรับปรุงกลยุทธ์การสอน
- 2) อาจารย์ผู้รับผิดชอบหลักสูตร รวบรวมรายงานผลการดำเนินการสอน (มคอ.5) แล้วสรุปผลการดำเนินงานของหลักสูตรตลอดปีการศึกษา (มคอ.7)
- 3) พิจารณาทบทวนผลการดำเนินงานของหลักสูตร โดยนำสัมฤทธิ์ผลของนิสิตรายงานผลการประเมินคุณภาพภายใน ความเห็นของผู้ใช้บัณฑิตและผู้ทรงคุณวุฒิ มาใช้ในการวางแผนปรับปรุงและดำเนินงาน เพื่อใช้ในรอบปีการศึกษาต่อไป

ภาคผนวก



ภาคผนวก ก

ประวัติและผลงานทางวิชาการของอาจารย์ผู้รับผิดชอบหลักสูตร

ชื่อ - สกุล นางณัฐมน พันธุ์ชาติตรี  
ตำแหน่งทางวิชาการ ผู้ช่วยศาสตราจารย์  
สังกัด คณะครุศาสตร์  
มหาวิทยาลัยราชภัฏบ้านสมเด็จเจ้าพระยา

#### ประวัติการศึกษา

พ.ศ. 2560 ปรัชญาดุษฎีบัณฑิต (การบริหารการศึกษา)  
คณะศึกษาศาสตร์ มหาวิทยาลัยศิลปากร  
พ.ศ. 2553 การศึกษามหาบัณฑิต (การบริหารการศึกษา)  
คณะศึกษาศาสตร์ มหาวิทยาลัยนเรศวร  
พ.ศ. 2547 การศึกษามหาบัณฑิต (จิตวิทยาการแนะแนว)  
คณะศึกษาศาสตร์ มหาวิทยาลัยศรีนครินทรวิโรฒ  
พ.ศ. 2535 ครุศาสตรบัณฑิต (พลศึกษา-นันทนาการ)  
คณะครุศาสตร์ วิทยาลัยครูนครปฐม

#### สาขาที่เชี่ยวชาญ

การบริหารการศึกษา , การจัดการศึกษา, การจัดการเรียนรู้, วิชาชีพครู

#### ผลงานทางวิชาการ

##### หนังสือ

ณัฐมน พันธุ์ชาติตรี. (2562). วิวัฒนาการของการศึกษาไทยและการศึกษาโลก. ใน **ปรัชญาการศึกษา**. พิมพ์ครั้งที่ 2, กรุงเทพฯ : โรงพิมพ์ บริษัทสหธรรมิก จำกัด. หน้า 79 – 106.  
ณัฐมน พันธุ์ชาติตรี. (2562). กฎหมายที่เกี่ยวข้องกับวิชาชีพครู. ใน **คุณธรรมจริยธรรม จรรยาบรรณ และ จิตวิญญาณความเป็นครู**. กรุงเทพฯ : โรงพิมพ์ บริษัทสหธรรมิก จำกัด. หน้า 149 – 167.  
ณัฐมน พันธุ์ชาติตรี. (2561). วิวัฒนาการของการศึกษาไทยและการศึกษาโลก. ใน **ปรัชญาการศึกษา**. กรุงเทพฯ : โรงพิมพ์ บริษัทสหธรรมิก จำกัด. หน้า 89 – 114.  
ณัฐมน พันธุ์ชาติตรี. (2561). มาตรฐานวิชาชีพครูและทักษะความเป็นครู. ใน **ความเป็นครู**. กรุงเทพฯ : โรงพิมพ์ บริษัทสหธรรมิก จำกัด. หน้า 67 – 87.  
ณัฐมน พันธุ์ชาติตรี. (2561). การพัฒนาศูนย์การเรียนรู้ในสถานศึกษา. ใน **การจัดการเรียนรู้และสิ่งแวดล้อมเพื่อการเรียนรู้**. กรุงเทพฯ : โรงพิมพ์ บริษัทสหธรรมิก จำกัด. หน้า 185 – 196.

##### งานวิจัย

ณัฐมน พันธุ์ชาติตรี ธนภัทร จันทร์เจริญ และจิตติวิสุทธิ์ วิมุตติปัญญา. (2560). การประเมินหลักสูตร ครุศาสตรบัณฑิต (หลักสูตรปรับปรุง พ.ศ. 2555) คณะครุศาสตร์ มหาวิทยาลัยราชภัฏบ้านสมเด็จเจ้าพระยา. ทูลสนับสนุนการวิจัยโดย สถาบันวิจัยและพัฒนา มหาวิทยาลัยราชภัฏบ้านสมเด็จเจ้าพระยา.

### บทความวิจัย

ณัฐมน พันธุ์ชาติตรี. (2562). การวิเคราะห์องค์ประกอบเชิงยืนยันของการประเมินหลักสูตรครุศาสตรบัณฑิต (หลักสูตรปรับปรุง พ.ศ. 2555) คณะครุศาสตร์ มหาวิทยาลัยราชภัฏบ้านสมเด็จเจ้าพระยา. **วารสารครุศาสตร์สาร**. ปีที่ 13 ฉบับที่ 1 (มกราคม-มิถุนายน). หน้า 63-74.

สิริภพ เทพพิทักษ์ กนกกาญจน์ กาญจนรัตน์ และณัฐมน พันธุ์ชาติตรี. (2562). การพัฒนาความคิดสร้างสรรค์ของนิสิตสาขาวิทยาศาสตร์ทั่วไป และสาขาคณิตศาสตร์ โดยใช้กิจกรรมอบรมเชิงปฏิบัติการ เรื่อง สะเต็มศึกษา. **เอกสารประกอบการประชุมนำเสนอผลงานวิจัยและวิทยานิพนธ์ระดับชาติ สาขาการศึกษาและสาขาที่เกี่ยวข้อง พ.ศ.2562 มหาวิทยาลัยศิลปากร วิทยาเขตพระราชวังสนามจันทร์**. หน้า 587-598.

Nuttamon Puchatree, Tanaput Chanchoen and Jittawisut Wimuttipanya. (2019). The Evaluation of Bachelor of Education Program (Revised Curriculum in 2012) of the Faculty of Education of Bansomdejchaopraya Rajabhat University. **Asian Administration and Management Review (AAMR)**. Political Science Association of Kasetsart University, Bangkok: Thailand, Vol.2 No 1, January – June 2019, pp. 214 – 225.

### ประสบการณ์การสอน

- 1) วิชาการบริหารและการประกันคุณภาพการศึกษา
- 2) วิชาการศึกษาเพื่อการพัฒนาที่ยั่งยืน
- 3) วิชาหลักการและปรัชญาการศึกษา
- 4) วิชาความเป็นครู
- 5) วิชาการจัดการเรียนรู้และการบริหารจัดการในชั้นเรียน
- 6) วิชาการจัดการเรียนรู้และสิ่งแวดล้อมเพื่อการเรียนรู้
- 7) วิชาจิตวิทยาสำหรับครู
- 8) วิชาจิตวิทยาการแนะแนว
- 9) วิชามนุษยสัมพันธ์ เป็นต้น

### ภาระงานสอนที่จะมีในหลักสูตรนี้

- 1) วิชาปรัชญาและหลักการจัดการศึกษายุคใหม่
- 2) วิชาภาวะผู้นำการเปลี่ยนแปลงทางการศึกษา
- 3) วิชานวัตกรรมการจัดการทรัพยากรและสิ่งแวดล้อมทางการศึกษา
- 4) วิชากลยุทธ์การจัดการศึกษาและการจัดการเรียนรู้ในศตวรรษที่ 21
- 5) วิชาการจัดการศึกษาแบบเครือข่ายการมีส่วนร่วมของชุมชน
- 6) วิชาการจัดการศึกษาเชิงเปรียบเทียบ
- 7) วิชาสัมมนาการจัดการศึกษาและนวัตกรรมจัดการเรียนรู้

ชื่อ – สกุล นายธนภัทร จันทร์เจริญ  
ตำแหน่งทางวิชาการ ผู้ช่วยศาสตราจารย์  
สังกัด คณะครุศาสตร์  
มหาวิทยาลัยราชภัฏบ้านสมเด็จเจ้าพระยา

#### ประวัติการศึกษา

พ.ศ. 2559 ศึกษาศาสตรดุษฎีบัณฑิต (หลักสูตรและการสอน)  
วิทยาลัยครุศาสตร์ มหาวิทยาลัยธุรกิจบัณฑิต  
พ.ศ. 2552 บริหารธุรกิจมหาบัณฑิต (การบริหารและการพัฒนาองค์กร)  
คณะบริหารธุรกิจ มหาวิทยาลัยอัสสัมชัญ  
พ.ศ. 2546 ศึกษาศาสตรบัณฑิต (การสอนภาษาไทย)  
คณะศึกษาศาสตร์ มหาวิทยาลัยรามคำแหง

สาขาที่เชี่ยวชาญ การสอนภาษาไทย, วิชาชีพรู, หลักสูตร, การจัดการเรียนรู้

#### ผลงานทางวิชาการ

##### หนังสือ

- ธนภัทร จันทร์เจริญ. (2562). มองตัวครู ดูอย่างศิษย์ วิเคราะห์แนวคิด ศาสตราจารย์กิตติคุณ ดร.ไพฑูรย์ สีนลาร์ตันใน **คมความคิดการศึกษา ของ ศาสตราจารย์ ดร.ไพฑูรย์ สีนลาร์ตัน**. ทวีศักดิ์ จินดาบุรุษ บรมณาธิการ. กรุงเทพฯ : จุฬาลงกรณ์มหาวิทยาลัย. หน้า 202-222.
- ธนภัทร จันทร์เจริญ. (2561). การประเมินผลการเรียนรู้ในชั้นเรียน. ใน **การจัดการเรียนรู้และสิ่งแวดล้อมเพื่อการเรียนรู้**. กรุงเทพฯ : โรงพิมพ์ บริษัทสหธรรมิก จำกัด. หน้า 185 – 196.
- ธนภัทร จันทร์เจริญ. (2561). การพัฒนาหลักสูตร. ใน **การพัฒนาหลักสูตร**. กรุงเทพฯ : โรงพิมพ์ บริษัทสหธรรมิก จำกัด. หน้า 39 – 53.
- ธนภัทร จันทร์เจริญ. (2561). EPALA Model รูปแบบการเรียนการสอนภาษาไทยเพื่อการเรียนรู้ **อย่างมีความหมายและการเรียนรู้อย่างมีความสุข**. กรุงเทพฯ : DPU COOL PRINT มหาวิทยาลัยธุรกิจ บัณฑิตย.
- ธนภัทร จันทร์เจริญ. (2560). ทำอย่างไรจึงส่งเสริมเด็กไทยก้าวสู่ที่ 1 ในอาเซียน. ใน **ความเป็นผู้นำทางการศึกษา**. ไพฑูรย์ สีนลาร์ตัน และนักรบ หมี่แสน บรมณาธิการ. กรุงเทพฯ : จุฬาลงกรณ์มหาวิทยาลัย. หน้า 328-340.
- ธนภัทร จันทร์เจริญ. (2558). ครูชอบธรรม. ใน **ครูเก่าใหม่ : ก้าวไกล ก้าวหน้า**. ไพฑูรย์ สีนลาร์ตัน บรมณาธิการ. กรุงเทพฯ : DPU COOL PRINTมหาวิทยาลัยธุรกิจบัณฑิตย. หน้า 83-92.

### งานวิจัย

วิเชียร อินทรสมพันธ์ ศศิกัญญา เย็นเอง ธนภัทร จันทร์เจริญ สิริกร โตสติ และชิตยา สิทธิโสภาสกุล. (2561). การพัฒนาयुวมัคคุเทศก์เพื่อการท่องเที่ยวเชิงอนุรักษ์วัฒนธรรมประเพณีท้องถิ่น อำเภออุ้มทอง จังหวัดสุพรรณบุรี. ได้รับทุนสนับสนุนการวิจัยจากสำนักงานกองทุนสนับสนุนการวิจัยปีงบประมาณ 2560.

ไพฑูรย์ สีนลารัตน์ ทวีศักดิ์ จินดานุรักษ์ อโนทัย แทนสวัสดิ์ ศุภนิสา ทดลา วาสนา วิสกฤตภาภา ธนภัทร จันทร์เจริญ และจินตนา ปรัสพันธ์. (2561). การศึกษาระบบการบริหารจัดการของครูสภาในยุคดิจิทัล. ได้รับทุนสนับสนุนการวิจัยจากสำนักงานเลขาธิการคุรุสภา ปีงบประมาณ 2560.

ณัฐมน พันธุ์ชาติรี ธนภัทร จันทร์เจริญ และจิตติวิสุทธิ วิมุตติปัญญา. (2560). การประเมินหลักสูตรครุศาสตรบัณฑิต (หลักสูตรปรับปรุง พ.ศ. 2555) คณะครุศาสตร์ มหาวิทยาลัยราชภัฏบ้านสมเด็จเจ้าพระยา. ทุนสนับสนุนการวิจัยโดย สถาบันวิจัยและพัฒนา มหาวิทยาลัยราชภัฏบ้านสมเด็จเจ้าพระยา.

### บทความวิจัย

วิเชียร อินทรสมพันธ์ ศศิกัญญา เย็นเอง ธนภัทร จันทร์เจริญ สิริกร โตสติ และชิตยา สิทธิโสภาสกุล. (2561). การพัฒนาयुวมัคคุเทศก์เพื่อการท่องเที่ยวเชิงอนุรักษ์วัฒนธรรมประเพณีท้องถิ่น อำเภออุ้มทอง จังหวัดสุพรรณบุรี. วารสารบัณฑิตศึกษา มหาวิทยาลัยราชภัฏวไลยอลงกรณ์ ในพระบรมราชูปถัมภ์. ปีที่ 13 ฉบับที่ 1 (มกราคม-เมษายน) หน้า 155-166.

ไพฑูรย์ สีนลารัตน์ ทวีศักดิ์ จินดานุรักษ์ อโนทัย แทนสวัสดิ์ ศุภนิสา ทดลา วาสนา วิสกฤตภาภา ธนภัทร จันทร์เจริญ และจินตนา ปรัสพันธ์. (2561). การศึกษาระบบบริหารจัดการของครูสภาในยุคดิจิทัล (A study on the Administrative Systems of Teachers Council in the Digital Age). วารสารการบริหารการศึกษา และภาวะผู้นำ มหาวิทยาลัยราชภัฏสกลนคร. ปีที่ 7 ฉบับที่ 25 (ตุลาคม-ธันวาคม).

Nuttamon Puchatree, Tanaput Chanchaoren and Jittawisut Wimuttipanya. (2019). The Evaluation of Bachelor of Education Program (Revised Curriculum in 2012) of the Faculty of Education of Bansomdejchaopraya Rajabhat University. *Asian Administration and Management Review (AAMR)*. Political Science Association of Kasetsart University, Bangkok: Thailand, Vol.2 No 1, January – June 2019, pp. 214 – 225.

### ประสบการณ์การสอน

- 1) วิชาภาษาไทย
- 2) วิชาภาษาไทยเพื่อการสื่อสาร
- 3) วิชาการใช้ภาษาไทยในเชิงธุรกิจ
- 4) วิชาการบันทึกและสรุปความทางธุรกิจ
- 5) วิชาภาษาไทยในบริบททางสังคม

### ประสบการณ์การสอน (ต่อ)

- 6) วิชาภาษาและวัฒนธรรมสำหรับครู
- 7) วิชาการจัดการเรียนรู้และสิ่งแวดล้อมเพื่อการเรียนรู้
- 8) วิชาการพัฒนาหลักสูตร
- 9) วิชาหลักการและปรัชญาการศึกษา
- 10) วิชาวิธีการวิจัยทางการศึกษา
- 11) วิชาการเรียนการสอนเพื่อพัฒนากระบวนการคิด

### ภาระงานสอนที่จะมีในหลักสูตรนี้

- 1) วิชาปรัชญาและหลักการจัดการศึกษายุคใหม่
- 2) วิชาหลักสูตรและนวัตกรรมการจัดการเรียนรู้
- 3) วิชาวิทยวิธีการวิจัยทางการจัดการศึกษาและนวัตกรรมการจัดการเรียนรู้
- 4) วิชากระบวนการทัศน์ใหม่ทางการวัดและประเมินผลการศึกษา
- 5) วิชากลยุทธ์การจัดการศึกษาและการจัดการเรียนรู้ในศตวรรษที่ 21
- 6) วิชา นวัตกรรมการจัดการความรู้ทางการศึกษาเพื่อการพัฒนา
- 7) วิชาการจัดการความคิดเพื่อการจัดการศึกษาอย่างยั่งยืน
- 8) วิชาการจัดการศึกษาเชิงเปรียบเทียบ
- 9) วิชาสัมมนาการจัดการศึกษาและนวัตกรรมการจัดการเรียนรู้
- 10) วิชาภาษาไทยเพื่อการสื่อสารเชิงวิชาการ

ชื่อ-สกุล	นางสาวศุณิสา ทดลา
ตำแหน่งทางวิชาการ	ผู้ช่วยศาสตราจารย์
สังกัด	คณะครุศาสตร์ มหาวิทยาลัยราชภัฏบ้านสมเด็จเจ้าพระยา

#### ประวัติการศึกษา

พ.ศ.2554	ครุศาสตรดุษฎีบัณฑิต (อุดมศึกษา) คณะครุศาสตร์ จุฬาลงกรณ์มหาวิทยาลัย
พ.ศ.2543	นิเทศศาสตรมหาบัณฑิต (การสื่อสารมวลชน) คณะนิเทศศาสตร์ จุฬาลงกรณ์มหาวิทยาลัย
พ.ศ.2534	วิทยาศาสตร์บัณฑิต (ศึกษาศาสตร์-เกษตร) คณะศึกษาศาสตร์ มหาวิทยาลัยเกษตรศาสตร์

สาขาที่เชี่ยวชาญ อุดมศึกษา, บริหารการศึกษา, การจัดการศึกษา

#### ผลงานทางวิชาการ

##### หนังสือ

- ศุณิสา ทดลา. (2562). หลักการ แนวคิด ทฤษฎีการศึกษา. ใน *ปรัชญาการศึกษา Philosophy of Education*. พิมพ์ครั้งที่ 2, กรุงเทพฯ: โรงพิมพ์ บริษัทสหธรรมิก จำกัด. หน้า 47-80.
- ศุณิสา ทดลา. (2561). เป็นครูและผู้นำอย่าลำเอียง. ใน ไพฑูริย์ สีนลารัตน์ และนักรบ หมี้แสน (บรรณาธิการ), *ความเป็นผู้นำทางการศึกษา*. (พิมพ์ครั้งที่ 3), กรุงเทพฯ: สำนักพิมพ์แห่งจุฬาลงกรณ์มหาวิทยาลัย. หน้า 391-398.
- ศุณิสา ทดลา. (2560). เป็นครูอยู่เฉยไม่ได้. ใน ไพฑูริย์ สีนลารัตน์ และนักรบ หมี้แสน (บรรณาธิการ), *ครุศึกษาและการพัฒนาวิชาชีพครู*. (พิมพ์ครั้งที่ 1), กรุงเทพฯ: สำนักพิมพ์แห่งจุฬาลงกรณ์มหาวิทยาลัย. หน้า 313-328.

##### งานวิจัย

- ทวีศักดิ์ จินดานุรักษ์ และคณะ. (2560). *การศึกษาระบบการบริหารจัดการของคุรุสภาในยุคดิจิทัล*.  
ทุนสนับสนุนการวิจัยโดย สำนักงานเลขาธิการคุรุสภา.

##### บทความวิจัย

- ไพฑูริย์ สีนลารัตน์ ทวีศักดิ์ จินดานุรักษ์ อโนทัย แทนสวัสดิ์ ศุณิสา ทดลา วาสนา วิสฤตภาภา ธนภัทร จันทร์เจริญ และจินตนา ปรีสพันธ์. (2561). การศึกษาระบบบริหารจัดการของคุรุสภาในยุคดิจิทัล (A study on the Administrative Systems of Teachers Council in the Digital Age). *วารสารการบริหารการศึกษาและภาวะผู้นำ มหาวิทยาลัยราชภัฏสกลนคร*. ปีที่ 7 ฉบับที่ 25 (ตุลาคม-ธันวาคม). หน้า 205-215.

**ประสบการณ์การสอน**

- 1) วิชาการบริหารและการประกันคุณภาพการศึกษา
- 2) วิชาปรัชญาการศึกษา
- 3) วิชาการจัดการเรียนรู้และสิ่งแวดล้อมเพื่อการเรียนรู้
- 4) วิชาการศึกษาเพื่อการพัฒนาที่ยั่งยืน

**ภาระงานสอนที่จะมีในหลักสูตรนี้**

- 1) วิชาปรัชญาและหลักการจัดการศึกษายุคใหม่
- 2) วิชากลยุทธ์การจัดการศึกษาและการจัดการเรียนรู้ในศตวรรษที่ 21
- 3) วิชากระบวนการทัศน์ใหม่ทางการวัดและประเมินผลการศึกษา
- 4) วิชาวิทยวิธีการวิจัยทางการศึกษาและนวัตกรรมจัดการเรียนรู้
- 5) วิชาวิชาหลักสูตรและนวัตกรรมจัดการเรียนรู้



ภาคผนวก ข

ประวัติและผลงานทางวิชาการของอาจารย์ประจำหลักสูตร



## บทความวิจัย

ณัฐมน พันธุ์ชาติตรี. (2562). การวิเคราะห์ห้องค์ประกอบเชิงยืนยันของการประเมินหลักสูตรครุศาสตรบัณฑิต (หลักสูตรปรับปรุง พ.ศ. 2555) คณะครุศาสตร์ มหาวิทยาลัยราชภัฏบ้านสมเด็จเจ้าพระยา. **วารสารครุศาสตร์สาร**. ปีที่ 13 ฉบับที่ 1 (มกราคม-มิถุนายน). หน้า 63-74.

สิริภพ เทพพิทักษ์ กนกกาญจน์ กาญจนรัตน์ และณัฐมน พันธุ์ชาติตรี. (2562). การพัฒนาความคิดสร้างสรรค์ของนิสิตสาขาวิทยาศาสตร์ทั่วไป และสาขาคณิตศาสตร์ โดยใช้กิจกรรมอบรมเชิงปฏิบัติการ เรื่อง สะเต็มศึกษา. **เอกสารประกอบการประชุมนำเสนอผลงานวิจัยและวิทยานิพนธ์ระดับชาติ สาขาการศึกษาและสาขาที่เกี่ยวข้อง พ.ศ.2562 มหาวิทยาลัยศิลปากร วิทยาเขตพระราชวังสนามจันทร์**. หน้า 587-598.

Nuttamon Puchatree, Tanaput Chanchoen and Jittawisut Wimuttipanya. (2019). The Evaluation of Bachelor of Education Program (Revised Curriculum in 2012) of the Faculty of Education of Bansomdejchaopraya Rajabhat University. **Asian Administration and Management Review (AAMR)**. Political Science Association of Kasetsart University, Bangkok: Thailand, Vol.2 No 1, January – June 2019, pp. 214 – 225.

## ประสบการณ์การสอน

- 1) วิชาการบริหารและการประกันคุณภาพการศึกษา
- 2) วิชาการศึกษาเพื่อการพัฒนาที่ยั่งยืน
- 3) วิชาหลักการและปรัชญาการศึกษา
- 4) วิชาความเป็นครู
- 5) วิชาการจัดการเรียนรู้และการบริหารจัดการในชั้นเรียน
- 6) วิชาการจัดการเรียนรู้และสิ่งแวดล้อมเพื่อการเรียนรู้
- 7) วิชาจิตวิทยาสำหรับครู
- 8) วิชาจิตวิทยาการแนะแนว
- 9) วิชามนุษยสัมพันธ์ เป็นต้น

## ภาระงานสอนที่จะมีในหลักสูตรนี้

- 1) วิชาปรัชญาและหลักการจัดการศึกษายุคใหม่
- 2) วิชาภาวะผู้นำการเปลี่ยนแปลงทางการศึกษา
- 3) วิชานวัตกรรมจัดการทรัพยากรและสิ่งแวดล้อมทางการศึกษา
- 4) วิชากลยุทธ์การจัดการศึกษาและการจัดการเรียนรู้ในศตวรรษที่ 21
- 5) วิชาการจัดการศึกษาแบบเครือข่ายการมีส่วนร่วมของชุมชน
- 6) วิชาการจัดการศึกษาเชิงเปรียบเทียบ
- 7) วิชาสัมมนาการจัดการศึกษาและนวัตกรรมจัดการเรียนรู้

ชื่อ – สกุล นายธนภัทร จันทร์เจริญ  
ตำแหน่งทางวิชาการ ผู้ช่วยศาสตราจารย์  
สังกัด คณะครุศาสตร์  
มหาวิทยาลัยราชภัฏบ้านสมเด็จเจ้าพระยา

#### ประวัติการศึกษา

พ.ศ. 2559 ศึกษาศาสตรดุษฎีบัณฑิต (หลักสูตรและการสอน)  
วิทยาลัยครุศาสตร์ มหาวิทยาลัยธุรกิจบัณฑิต  
พ.ศ. 2552 บริหารธุรกิจมหาบัณฑิต (การบริหารและการพัฒนาองค์กร)  
คณะบริหารธุรกิจ มหาวิทยาลัยอัสสัมชัญ  
พ.ศ. 2546 ศึกษาศาสตรบัณฑิต (การสอนภาษาไทย)  
คณะศึกษาศาสตร์ มหาวิทยาลัยรามคำแหง

สาขาที่เชี่ยวชาญ การสอนภาษาไทย, วิชาชีพรู, หลักสูตร, การจัดการเรียนรู้

#### ผลงานทางวิชาการ

##### หนังสือ

- ธนภัทร จันทร์เจริญ. (2562). มองตัวครู ดูอย่างศิษย์ วิเคราะห์แนวคิด ศาสตราจารย์กิตติคุณ ดร.ไพฑูริย์ สีนลรัตน์ใน **คมความคิดการศึกษา ของ ศาสตราจารย์ ดร.ไพฑูริย์ สีนลรัตน์**. ทวีศักดิ์ จินดานุรักษ์ บรรณาธิการ. กรุงเทพฯ : จุฬาลงกรณ์มหาวิทยาลัย. หน้า 202-222.
- ธนภัทร จันทร์เจริญ. (2561). การประเมินผลการเรียนรู้ในชั้นเรียน. ใน **การจัดการเรียนรู้และสิ่งแวดล้อมเพื่อการเรียนรู้**. กรุงเทพฯ : โรงพิมพ์ บริษัทสหธรรมิก จำกัด. หน้า 185 – 196.
- ธนภัทร จันทร์เจริญ. (2561). การพัฒนาหลักสูตร. ใน **การพัฒนาหลักสูตร**. กรุงเทพฯ : โรงพิมพ์ บริษัทสหธรรมิก จำกัด. หน้า 39 – 53.
- ธนภัทร จันทร์เจริญ. (2561). EPALA Model รูปแบบการเรียนการสอนภาษาไทยเพื่อการเรียนรู้ **อย่างมีความหมายและการเรียนรู้อย่างมีความสุข**. กรุงเทพฯ : DPU COOL PRINT มหาวิทยาลัยธุรกิจบัณฑิต.
- ธนภัทร จันทร์เจริญ. (2560). ทำอย่างไรจึงส่งเสริมเด็กไทยก้าวสู่ที่ 1 ในอาเซียน. ใน **ความเป็นผู้นำทางการศึกษา**. ไพฑูริย์ สีนลรัตน์ และนักรบ หมี่แสน บรรณาธิการ. กรุงเทพฯ : จุฬาลงกรณ์มหาวิทยาลัย. หน้า 328-340.
- ธนภัทร จันทร์เจริญ. (2558). ครูชอบธรรม. ใน **ครูเก่าใหม่ : ก้าวไกล ก้าวหน้า**. ไพฑูริย์ สีนลรัตน์ บรรณาธิการ. กรุงเทพฯ : DPU COOL PRINTมหาวิทยาลัยธุรกิจบัณฑิต. หน้า 83-92.

### งานวิจัย

วิเชียร อินทรสมพันธ์ ศศิกัญญา เย็นเอง ธนภัทร จันทร์เจริญ สิริกร โตสติ และชิตยา สิทธิโสภาสกุล. (2561). การพัฒนาयुวมัคคุเทศก์เพื่อการท่องเที่ยวเชิงอนุรักษ์วัฒนธรรมประเพณีท้องถิ่น อำเภออุ้มทอง จังหวัดสุพรรณบุรี. ได้รับทุนสนับสนุนการวิจัยจากสำนักงานกองทุนสนับสนุนการวิจัยปีงบประมาณ 2560.

ไพฑูริย์ สีนลารัตน์ ทวีศักดิ์ จินดานุรักษ์ อโนทัย แทนสวัสดิ์ ศุภนิสา ทดลา วาสนา วิสภฤตาภา ธนภัทร จันทร์เจริญ และจินตนา ปรัสพันธ์. (2561). การศึกษาระบบการบริหารจัดการของครูสภาในยุคดิจิทัล. ได้รับทุนสนับสนุนการวิจัยจากสำนักงานเลขาธิการคุรุสภา ปีงบประมาณ 2560.

ณัฐมน พันธุ์ชาติรี ธนภัทร จันทร์เจริญ และจิตติวิสุทธิ์ วิมุตติปัญญา. (2560). การประเมินหลักสูตรครุศาสตรบัณฑิต (หลักสูตรปรับปรุง พ.ศ. 2555) คณะครุศาสตร์ มหาวิทยาลัยราชภัฏบ้านสมเด็จเจ้าพระยา. ทุนสนับสนุนการวิจัยโดย สถาบันวิจัยและพัฒนา มหาวิทยาลัยราชภัฏบ้านสมเด็จเจ้าพระยา.

### บทความวิจัย

วิเชียร อินทรสมพันธ์ ศศิกัญญา เย็นเอง ธนภัทร จันทร์เจริญ สิริกร โตสติ และชิตยา สิทธิโสภาสกุล. (2561). การพัฒนาयुวมัคคุเทศก์เพื่อการท่องเที่ยวเชิงอนุรักษ์วัฒนธรรมประเพณีท้องถิ่น อำเภออุ้มทอง จังหวัดสุพรรณบุรี. วารสารบัณฑิตศึกษา มหาวิทยาลัยราชภัฏวไลยอลงกรณ์ ในพระบรมราชูปถัมภ์. ปีที่ 13 ฉบับที่ 1 (มกราคม-เมษายน) หน้า 155-166.

ไพฑูริย์ สีนลารัตน์ ทวีศักดิ์ จินดานุรักษ์ อโนทัย แทนสวัสดิ์ ศุภนิสา ทดลา วาสนา วิสภฤตาภา ธนภัทร จันทร์เจริญ และจินตนา ปรัสพันธ์. (2561). การศึกษาระบบบริหารจัดการของครูสภาในยุคดิจิทัล (A study on the Administrative Systems of Teachers Council in the Digital Age). วารสารการบริหารการศึกษา และภาวะผู้นำ มหาวิทยาลัยราชภัฏสกลนคร. ปีที่ 7 ฉบับที่ 25 (ตุลาคม-ธันวาคม).

Nuttamon Puchatree, Tanaput Chanchaoren and Jittawisut Wimuttipanya. (2019). The Evaluation of Bachelor of Education Program (Revised Curriculum in 2012) of the Faculty of Education of Bansomdejchaopraya Rajabhat University. *Asian Administration and Management Review (AAMR)*. Political Science Association of Kasetsart University, Bangkok: Thailand, Vol.2 No 1, January – June 2019, pp. 214 – 225.

### ประสบการณ์การสอน

- 1) วิชาภาษาไทย
- 2) วิชาภาษาไทยเพื่อการสื่อสาร
- 3) วิชาการใช้ภาษาไทยในเชิงธุรกิจ
- 4) วิชาการบันทึกและสรุปความทางธุรกิจ
- 5) วิชาภาษาไทยในบริบททางสังคม

### ประสบการณ์การสอน (ต่อ)

- 6) วิชาภาษาและวัฒนธรรมสำหรับครู
- 7) วิชาการจัดการเรียนรู้และสิ่งแวดล้อมเพื่อการเรียนรู้
- 8) วิชาการพัฒนาหลักสูตร
- 9) วิชาหลักการและปรัชญาการศึกษา
- 10) วิชาวิธีการวิจัยทางการศึกษา
- 11) วิชาการเรียนการสอนเพื่อพัฒนากระบวนการคิด

### ภาระงานสอนที่จะมีในหลักสูตรนี้

- 1) วิชาปรัชญาและหลักการจัดการศึกษายุคใหม่
- 2) วิชาหลักสูตรและนวัตกรรมการจัดการเรียนรู้
- 3) วิชาวิทยวิธีการวิจัยทางการจัดการศึกษาและนวัตกรรมการจัดการเรียนรู้
- 4) วิชากระบวนการทัศน์ใหม่ทางการวัดและประเมินผลการศึกษา
- 5) วิชากลยุทธ์การจัดการศึกษาและการจัดการเรียนรู้ในศตวรรษที่ 21
- 6) วิชา นวัตกรรมการจัดการความรู้ทางการศึกษาเพื่อการพัฒนา
- 7) วิชาการจัดการความคิดเพื่อการจัดการศึกษาอย่างยั่งยืน
- 8) วิชาการจัดการศึกษาเชิงเปรียบเทียบ
- 9) วิชาสัมมนาการจัดการศึกษาและนวัตกรรมการจัดการเรียนรู้
- 10) วิชาภาษาไทยเพื่อการสื่อสารเชิงวิชาการ

ชื่อ-สกุล	นางสาวศุณิสา ทดลา
ตำแหน่งทางวิชาการ	ผู้ช่วยศาสตราจารย์
สังกัด	คณะครุศาสตร์ มหาวิทยาลัยราชภัฏบ้านสมเด็จเจ้าพระยา

#### ประวัติการศึกษา

พ.ศ.2554	ครุศาสตรดุษฎีบัณฑิต (อุดมศึกษา) คณะครุศาสตร์ จุฬาลงกรณ์มหาวิทยาลัย
พ.ศ.2543	นิเทศศาสตรมหาบัณฑิต (การสื่อสารมวลชน) คณะนิเทศศาสตร์ จุฬาลงกรณ์มหาวิทยาลัย
พ.ศ.2534	วิทยาศาสตร์บัณฑิต (ศึกษาศาสตร์-เกษตร) คณะศึกษาศาสตร์ มหาวิทยาลัยเกษตรศาสตร์

สาขาที่เชี่ยวชาญ อุดมศึกษา, บริหารการศึกษา, การจัดการศึกษา

#### ผลงานทางวิชาการ

##### หนังสือ

- ศุณิสา ทดลา. (2562). หลักการ แนวคิด ทฤษฎีการศึกษา. ใน *ปรัชญาการศึกษา Philosophy of Education*. พิมพ์ครั้งที่ 2, กรุงเทพฯ: โรงพิมพ์ บริษัทสหธรรมิก จำกัด. หน้า 47-80.
- ศุณิสา ทดลา. (2561). เป็นครูและผู้นำอย่างไรบ้าง. ใน ไพฑูรย์ สินลารัตน์ และนักรบ หมี่แสน (บรรณาธิการ), *ความเป็นผู้นำทางการศึกษา*. (พิมพ์ครั้งที่ 3), กรุงเทพฯ: สำนักพิมพ์แห่งจุฬาลงกรณ์มหาวิทยาลัย. หน้า 391-398.
- ศุณิสา ทดลา. (2560). เป็นครูอยู่เฉยไม่ได้. ใน ไพฑูรย์ สินลารัตน์ และนักรบ หมี่แสน (บรรณาธิการ), *ครุศึกษาและการพัฒนาวิชาชีพครู*. (พิมพ์ครั้งที่ 1), กรุงเทพฯ: สำนักพิมพ์แห่งจุฬาลงกรณ์มหาวิทยาลัย. หน้า 313-328.

##### งานวิจัย

- ทวีศักดิ์ จินดานุรักษ์ และคณะ. (2560). *การศึกษาระบบการบริหารจัดการของคุรุสภาในยุคดิจิทัล*.  
ทุนสนับสนุนการวิจัยโดย สำนักงานเลขาธิการคุรุสภา.

##### บทความวิจัย

- ไพฑูรย์ สินลารัตน์ ทวีศักดิ์ จินดานุรักษ์ อโนทัย แทนสวัสดิ์ ศุณิสา ทดลา วาสนา วิสฤตภาภา ธนภัทร จันทร์เจริญ และจินตนา ปรีสพันธ์. (2561). การศึกษาระบบบริหารจัดการของคุรุสภาในยุคดิจิทัล (A study on the Administrative Systems of Teachers Council in the Digital Age). *วารสารการบริหารการศึกษาและภาวะผู้นำ มหาวิทยาลัยราชภัฏสกลนคร*. ปีที่ 7 ฉบับที่ 25 (ตุลาคม-ธันวาคม). หน้า 205-215.

### ประสบการณ์การสอน

- 1) วิชาการบริหารและการประกันคุณภาพการศึกษา
- 2) วิชาปรัชญาการศึกษา
- 3) วิชาการจัดการเรียนรู้และสิ่งแวดล้อมเพื่อการเรียนรู้
- 4) วิชาการศึกษาเพื่อการพัฒนาที่ยั่งยืน

### ภาระงานสอนที่จะมีในหลักสูตรนี้

- 1) วิชาปรัชญาและหลักการจัดการศึกษายุคใหม่
- 2) วิชากลยุทธ์การจัดการศึกษาและการจัดการเรียนรู้ในศตวรรษที่ 21
- 3) วิชากระบวนการทัศน์ใหม่ทางการวัดและประเมินผลการศึกษา
- 4) วิชาวิทยวิธีการวิจัยทางการศึกษาและนวัตกรรมจัดการการเรียนรู้
- 5) วิชาวิชาหลักสูตรและนวัตกรรมจัดการเรียนรู้



ชื่อ-สกุล นางสาวอารีวรรณ เอี่ยมสะอาด  
 ตำแหน่งทางวิชาการ รองศาสตราจารย์  
 สังกัด คณะครุศาสตร์  
 มหาวิทยาลัยราชภัฏบ้านสมเด็จเจ้าพระยา

#### ประวัติการศึกษา

พ.ศ. 2545 ศึกษาศาสตรดุษฎีบัณฑิต (หลักสูตรและการสอน)  
 คณะศึกษาศาสตร์ มหาวิทยาลัยเกษตรศาสตร์  
 พ.ศ. 2537 ศึกษาศาสตรมหาบัณฑิต (การประถมศึกษา)  
 คณะศึกษาศาสตร์ มหาวิทยาลัยขอนแก่น  
 พ.ศ. 2524 ศิลปศาสตรบัณฑิต (ภาษาอังกฤษ)  
 คณะมนุษยศาสตร์ มหาวิทยาลัยศรีนครินทรวิโรฒ บางแสน

สาขาที่เชี่ยวชาญ เทคนิคการสอนภาษาอังกฤษ, การพัฒนาหลักสูตร, ภาษาอังกฤษ,  
 การจัดการเรียนรู้, การฝึกอบรม, สถิติวิจัย, การวิจัยในชั้นเรียน

#### ผลงานทางวิชาการ

##### หนังสือ

อารีวรรณ เอี่ยมสะอาด. (2561). การพัฒนาบุคคลในองค์กรอย่างยั่งยืน: การฝึกอบรมและการพัฒนา.  
 กรุงเทพฯ : คณะครุศาสตร์ มหาวิทยาลัยราชภัฏบ้านสมเด็จเจ้าพระยา.  
 อารีวรรณ เอี่ยมสะอาด แผงกมล เพชรเกลี้ยง ธนภัทร จันทร์เจริญ ภิญญาพัชญ์ ปลายัดทอง จิตตวิสุทธิ์ วิมุตติ  
 ปัญญา และฐิติวารดา พลเยี่ยม. (2561). การพัฒนาหลักสูตร. พิมพ์ครั้งที่ 1. กรุงเทพฯ : โรงพิมพ์  
 บริษัทสหธรรมิก จำกัด. หน้า 39 – 53.

##### ตำรา

อารีวรรณ เอี่ยมสะอาด. (2559). การพัฒนาหลักสูตรกรุงเทพฯ : บริษัท แดเน็กซ์ อินเทอร์เน็ต  
 เปอเรชั่น.

##### งานวิจัย

ลินดา เกณฑ์มา อารีวรรณ เอี่ยมสะอาด สุรียา พันธโกศล และหนึ่งฤทัย เอกธรรมทัศน์. (2562).  
 การประเมินโครงการส่งเสริมความรักความสามัคคี ความมีระเบียบวินัยเข้าใจสิทธิหน้าที่ของ  
 ตนเองและผู้อื่น. กรุงเทพฯ : มหาวิทยาลัยราชภัฏบ้านสมเด็จเจ้าพระยา.  
 อารีวรรณ เอี่ยมสะอาด และศรัณย์ ฐิตารีย์. (2561). ประสิทธิภาพในการปฏิบัติงานเพื่อป้องกัน  
 ผลประโยชน์ทับซ้อนของมหาวิทยาลัยราชภัฏบ้านสมเด็จเจ้าพระยา. บัณฑิตวิทยาลัย.  
 กรุงเทพฯ: มหาวิทยาลัยราชภัฏบ้านสมเด็จเจ้าพระยา.

### งานวิจัย (ต่อ)

- อารีวรรณ เอี่ยมสะอาด ลินดา เกณฑ์มา สมชาย พรหมสุวรรณ ณรงค์วัฒน์ มิ่งมิตร พันธ์ จันทร์ศรีทอง  
 ลักษณะ เกยุราพันธ์ และวาปี คงอินทร์. (2561). **รูปแบบการจัดการศึกษาตามหลักปรัชญา  
 เศรษฐกิจพอเพียงของคณาจารย์ มหาวิทยาลัยราชภัฏบ้านสมเด็จเจ้าพระยา**. รายงานสืบเนื่อง  
 การประชุมวิชาการระดับชาติและนานาชาติ ครั้งที่ 1 หัวข้อ “การศึกษาเพื่อการพัฒนาท้องถิ่น  
 อย่างยั่งยืน”. วันที่ 29 กรกฎาคม 2561. กรุงเทพฯ :มหาวิทยาลัยราชภัฏบ้านสมเด็จเจ้าพระยา.
- อารีวรรณ เอี่ยมสะอาด พันธ์ จันทร์ศรีทอง มณี เหมทานนท์ มนัส วัฒนไชยศ สมชาย พรหมสุวรรณ  
 ประไพ วีระอมรกุล ประสิทธิ์ เวชบรรยงรัตน์ ศรัณย์ ฐิตารีย์ ไพรัช ถิตย์ผาด นราวัลย์ สุรังค์สุริยกุล  
 ลัดดา อ่ำสอาด และวาปี คงอินทร์. (2561). **การประเมินผลการใช้หลักสูตรระดับบัณฑิตศึกษา.  
 มหาวิทยาลัยราชภัฏบ้านสมเด็จเจ้าพระยา**. รายงานสืบเนื่องการประชุมวิชาการระดับชาติและ  
 นานาชาติ ครั้งที่ ๑ หัวข้อ “การศึกษาเพื่อการพัฒนาท้องถิ่นอย่างยั่งยืน”. วันที่ 29 กรกฎาคม  
 2561. กรุงเทพฯ.มหาวิทยาลัยราชภัฏบ้านสมเด็จเจ้าพระยา.
- อารีวรรณ เอี่ยมสะอาด และ ศรัณย์ ฐิตารีย์. (2561). **ประสิทธิผลในการปฏิบัติงานเพื่อป้องกัน  
 ผลประโยชน์ทับซ้อนของมหาวิทยาลัยราชภัฏบ้านสมเด็จเจ้าพระยา**. บัณฑิตวิทยาลัย.  
 กรุงเทพฯ: มหาวิทยาลัยราชภัฏบ้านสมเด็จเจ้าพระยา.
- อารีวรรณ เอี่ยมสะอาด และ พันธ์ จันทร์ศรีทอง. (2560). **การปฏิบัติงานตามหลักธรรมาภิบาลของ  
 บุคลากรมหาวิทยาลัยราชภัฏบ้านสมเด็จเจ้าพระยา**. บัณฑิตวิทยาลัย. กรุงเทพฯ :มหาวิทยาลัย  
 ราชภัฏบ้านสมเด็จเจ้าพระยา.
- อารีวรรณ เอี่ยมสะอาด อัครนันท์ อัครวิชัยโกสิน วาปี คงอินทร์ และ คณกร สว่างเจริญ. (2560). **การ  
 ปฏิบัติงานตามหลักธรรมาภิบาลของบุคลากรมหาวิทยาลัยราชภัฏบ้านสมเด็จเจ้าพระยา**.  
 บัณฑิตวิทยาลัย.กรุงเทพฯ :มหาวิทยาลัยราชภัฏบ้านสมเด็จเจ้าพระยา.
- อารีวรรณ เอี่ยมสะอาด ลินดา เกณฑ์มา ณรงค์วัฒน์ มิ่งมิตร สมชาย พรหมสุวรรณ พันธ์ จันทร์ศรีทอง  
 ลักษณะ เกยุราพันธ์ และวาปี คงอินทร์. (2560). **รูปแบบการจัดการศึกษาตามหลักปรัชญา  
 เศรษฐกิจพอเพียงของคณาจารย์มหาวิทยาลัยราชภัฏบ้านสมเด็จเจ้าพระยา**. กรุงเทพฯ:  
 มหาวิทยาลัยราชภัฏบ้านสมเด็จเจ้าพระยา.
- อารีวรรณ เอี่ยมสะอาด กิตติรัตน์ ฐานสุวรรณศรี ฤศณี มีแก้วกฤษกร พิระพงษ์ กุลพิศาล อัจฉรา แก้วน้อย  
 พันธ์ จันทร์ศรีทอง ไพรัช ถิตย์ผาด รัชณี ธรรมสโรช ณัฐมน พันธุ์ชาติรี ชัชศรีณย์ จิตคงคา วาปี  
 คงอินทร์ และ พัชรี แสงสุวรรณ. (2559). **แนวปฏิบัติการบริหารงานบุคคลเพื่อพัฒนาการศึกษา  
 ระดับบัณฑิตศึกษา มหาวิทยาลัยราชภัฏบ้านสมเด็จเจ้าพระยา**. งานวิจัยมหาวิทยาลัยราชภัฏ  
 บ้านสมเด็จเจ้าพระยา. (มกราคม – ธันวาคม 2558), หน้า 1 - 91.

### บทความวิชาการ

- อารีวรรณ เอี่ยมสะอาด กาญญา สุทธิเนียม ชลพร กองคำ วาปี คงอินทร์. (2562). ศาสตร์พระราชากับ การศึกษาแบบ Active Learning. วารสารศรีสมเด็จ สมาคมศิษย์เก่าบ้านสมเด็จเจ้าพระยาใน พระบรมราชูปถัมภ์: กรุงเทพฯ: มหาวิทยาลัยราชภัฏบ้านสมเด็จเจ้าพระยา. หน้า 71 – 80
- อารีวรรณ เอี่ยมสะอาด. (2562). การพัฒนาคุณลักษณะจิตอาสาและความรับผิดชอบในหน้าที่พร้อม ช่วยเหลือสังคม ตามอัตลักษณ์ของโรงเรียนช่างตากุ้งคอนแวนท์ด้วยระบบ PLC. การประชุมวิชาการมนุษยศาสตร์และสังคมศาสตร์ระดับชาติและนานาชาติ ครั้งที่ 2 ภายใต้หัวข้อ "ศาสตร์พระราช สำนึกนวัตกรรม นวัตกรรมพัฒนา ท้องถิ่นอย่างยั่งยืน" ระหว่างวันที่ 22-23 สิงหาคม 2562. หน้า 825.

### บทความวิจัย

- อารีวรรณ เอี่ยมสะอาด กิตติรัตน์ ฐานสุวรรณศรี ฤศณี มีแก้วกฤษกร พิระพงษ์ กุลพิศาล อัจฉรา แก้วน้อย พันธ์ จันทร์ศรีทอง ไพรัช ติดย์ผาด รัชณี ธรรมสโรช ญัฐมน พันธุ์ชาติรัชชศรีณย์ จิตคงคา วาปี คงอินทร์ และ พัชรี แสงสุวรรณ. (2559). แนวปฏิบัติการบริหารงานบุคคลเพื่อพัฒนา การศึกษาระดับบัณฑิตศึกษา มหาวิทยาลัยราชภัฏบ้านสมเด็จเจ้าพระยา. รายงานรวมบทความ วิจัย สืบเนื่องจากการประชุมวิชาการและนำเสนอผลงานวิจัยระดับชาติ ครั้งที่ 3 ประจำปี 2559 เล่มที่ 2 กลุ่มสาขามนุษยศาสตร์ สังคมศาสตร์ และศิลปศาสตร์ มหาวิทยาลัยปทุมธานี. (16 กรกฎาคม 2559). หน้า 330 – 335.
- อารีวรรณ เอี่ยมสะอาด และ ศรีณย์ ฐิตารีย์. (2561). ประสิทธิภาพในการปฏิบัติงานเพื่อป้องกันผลประโยชน์ ทับซ้อนของมหาวิทยาลัยราชภัฏบ้านสมเด็จเจ้าพระยา. วารสารสารสนเทศสำนักวิทยบริการและ เทคโนโลยีสารสนเทศ. กรุงเทพฯ : มหาวิทยาลัยราชภัฏบ้านสมเด็จเจ้าพระยา. 17(1) (มกราคม – มิถุนายน 2561), หน้า 199-212.
- ลินดา เกณฑ์มา อารีวรรณ เอี่ยมสะอาด พันธ์ จันทร์ศรีทอง. (2560). รูปแบบการจัดการศึกษาตามหลัก ปรัชญาเศรษฐกิจพอเพียงของคณาจารย์มหาวิทยาลัยราชภัฏบ้านสมเด็จเจ้าพระยา. วารสารศรี สมเด็จ สมาคมศิษย์เก่าบ้านสมเด็จเจ้าพระยาในพระบรมราชูปถัมภ์. กรุงเทพฯ : มหาวิทยาลัย ราชภัฏบ้านสมเด็จเจ้าพระยา. หน้า 40-49.

### ประสบการณ์การสอน

- 1) วิชาการสอนภาษาอังกฤษระดับประถมศึกษาและมัธยมศึกษา
- 2) วิชาการศึกษาเอกเทศ
- 3) วิชาโครงงานภาษาอังกฤษ
- 4) วิชาการวิจัยภาษาอังกฤษ
- 5) วิชาการพัฒนาหลักสูตร
- 6) วิชาการพัฒนาหลักสูตรและการสอน

**ประสบการณ์การสอน (ต่อ)**

- 7) วิชาภาษาอังกฤษสำหรับบัณฑิตศึกษา
- 8) วิชาการพัฒนาคุณธรรมจริยธรรม
- 9) วิชาสัมมนาวิจัยหลักสูตรและการสอน
- 10) วิชาการพัฒนาสังคมแห่งการเรียนรู้
- 11) วิชาการพัฒนาหลักสูตรและเทคนิคการฝึกอบรม
- 12) วิชาวิธีวิทยาการวิจัย

**ภาระงานสอนที่จะมีในหลักสูตรนี้**

- 1) วิชาหลักสูตรและนวัตกรรมการจัดการเรียนรู้
- 2) วิชาภาวะผู้นำการเปลี่ยนแปลงทางการศึกษา
- 3) วิชาสัมมนาการจัดการศึกษาและนวัตกรรมการจัดการเรียนรู้
- 4) วิชาภาษาอังกฤษสำหรับบัณฑิตศึกษา

ชื่อ-สกุล นางสาวชลลดา พงศ์พัฒน์โยธิน  
 ตำแหน่งทางวิชาการ รองศาสตราจารย์  
 สังกัด คณะมนุษยศาสตร์และสังคมศาสตร์  
 มหาวิทยาลัยราชภัฏบ้านสมเด็จเจ้าพระยา

#### ประวัติการศึกษา

พ.ศ. 2554 ปรัชญาคุชฎีบัณฑิต (การศึกษาเพื่อการพัฒนาท้องถิ่น)  
 คณะครุศาสตร์ มหาวิทยาลัยราชภัฏบ้านสมเด็จเจ้าพระยา  
 พ.ศ. 2536 อักษรศาสตรมหาบัณฑิต (บรรณารักษศาสตร์และสารนิเทศศาสตร์)  
 คณะอักษรศาสตร์ จุฬาลงกรณ์มหาวิทยาลัย  
 พ.ศ. 2550 ประกาศนียบัตรบัณฑิต (วิชาชีพครู)  
 คณะครุศาสตร์ มหาวิทยาลัยราชภัฏบ้านสมเด็จเจ้าพระยา  
 พ.ศ. 2530 ศิลปศาสตรบัณฑิต (บรรณารักษศาสตร์)  
 คณะมนุษยศาสตร์และสังคมศาสตร์ มหาวิทยาลัยขอนแก่น

#### สาขาที่เชี่ยวชาญ

บรรณารักษศาสตร์, สารสนเทศศาสตร์, การพัฒนาท้องถิ่น,  
 การประกันคุณภาพ

#### ผลงานทางวิชาการ

##### หนังสือ/ตำรา

ชลลดา พงศ์พัฒน์โยธิน. (2562). สารสนเทศเพื่อการพัฒนาท้องถิ่น. กรุงเทพฯ: สหธรรมิก.

##### งานวิจัย

ชลลดา พงศ์พัฒน์โยธิน. (2558). การพัฒนาตัวแบบพิพิธภัณฑสถานเสมือนตามบทบาทของมหาวิทยาลัยราชภัฏในฐานะสถาบันอุดมศึกษาเพื่อการพัฒนาท้องถิ่น. กรุงเทพฯ: มหาวิทยาลัยราชภัฏบ้านสมเด็จเจ้าพระยา. (ทุนสนับสนุนจากมหาวิทยาลัยราชภัฏบ้านสมเด็จเจ้าพระยา)

ชลลดา พงศ์พัฒน์โยธิน กุลสิรินทร์ อภิรัตน์วรเดช บุรณจิตร แก้วศรีมล ทชชยา วนนะบวรเดชน์ กัญยาวรรณธ์ กำเนิดสินธุ์ และวรัญญา กิตติวงศ์วัฒนชัย. (2561). การพัฒนาแหล่งการเรียนรู้สำหรับผู้นำชุมชนเพื่อรองรับการพัฒนาในศตวรรษที่ 21. กรุงเทพฯ: มหาวิทยาลัยราชภัฏบ้านสมเด็จเจ้าพระยา. (ทุนสนับสนุนจากมหาวิทยาลัยราชภัฏบ้านสมเด็จเจ้าพระยา)

### บทความวิจัย

จิราภรณ์ หนูสวัสดิ์ ชลลดา พงศ์พัฒน์โยธิน เนตร โพธิ์เขียว ประภาพรรณ หิรัญวัชรพฤกษ์ วรณรัตน์ คนชื่อศิริกาญจน์ โพธิ์เขียว และอภิญญา หนูมี. (2558). โครงการติดตามและประเมินผลการให้บริการทางวิชาการแก่สังคม :กรณีศึกษาโครงการห้องสมุดเพื่อการพัฒนาท้องถิ่น ณ โรงเรียนบ้านพุปลาไหล จังหวัดนครราชสีมา. **วารสารห้องสมุด (T.L.A.)**, 59(1) (มกราคม-มิถุนายน 2558), หน้า 35-46.

ชลลดา พงศ์พัฒน์โยธิน. (2559). การพัฒนาตัวแบบพิพิธภัณฑ์เสมือนตามบทบาทของมหาวิทยาลัยราชภัฏในฐานะสถาบันอุดมศึกษาเพื่อการพัฒนาท้องถิ่น. **วารสารวิจัย สมาคมห้องสมุดแห่งประเทศไทย**, 9(2) (กรกฎาคม-ธันวาคม 2559), หน้า 1-21.

ชลลดา พงศ์พัฒน์โยธิน กุลสิรินทร์ อภิรัตน์วรเดช บุรณจิตร แก้วศรีมล ทชชยา วนนะบวรเดชน์ กันยารวรรณ กำเนิดสินธุ์ และวรัญญา กิตติวงศ์วัฒนชัย. (2562). การพัฒนาแหล่งการเรียนรู้สำหรับผู้นำชุมชนเพื่อรองรับการพัฒนาในศตวรรษที่ 21. **วารสารวิจัย สมาคมห้องสมุดแห่งประเทศไทย**, 12(1) (มกราคม-มิถุนายน 2562), หน้า 29-43.

### บทความวิชาการ

ชลลดา พงศ์พัฒน์โยธิน. (2561). ถอดบทเรียนหลักการบริหารงานจากการเนรเทศสู่ป่า ในละครโทรทัศน์ สีดาราม ศีกรักมหาสงกา. **วารสารวิชาการ มนุษยศาสตร์และสังคมศาสตร์ มหาวิทยาลัยราชภัฏธนบุรี**, 1(1) (มกราคม-มิถุนายน 2561), หน้า 103-112.

### การประชุมวิชาการ

ชลลดา พงศ์พัฒน์โยธิน. (2561). **พิพิธภัณฑ์ท้องถิ่น: จากแหล่งสารสนเทศสู่แหล่งท่องเที่ยว**. รายงานสืบเนื่องจากการประชุมวิชาการระดับชาติ ราชภัฏหมู่บ้านจอมบึงวิจัย ครั้งที่ 6 “การเกษตรก้าวไกล สังคมไทยยั่งยืน.” มหาวิทยาลัยราชภัฏหมู่บ้านจอมบึง วันที่ 1 มีนาคม 2561.

### ประสบการณ์การสอน

- 1) วิชาสารสนเทศเพื่อการพัฒนาท้องถิ่น
- 2) วิชาจรรยาบรรณและกฎหมายสำหรับวิชาชีพสารสนเทศ
- 3) วิชาการประกันคุณภาพห้องสมุด
- 4) วิชาภาษาอังกฤษสำหรับวิชาชีพสารสนเทศ
- 5) วิชาพิพิธภัณฑ์และจดหมายเหตุ
- 6) วิชาทักษะการรู้สารสนเทศ
- 7) วิชาการประกันคุณภาพการศึกษา

### ภาระงานสอนที่จะมีในหลักสูตรนี้

- 1) วิชาการพัฒนาวัตกรรมการจัดการคุณภาพในสถานศึกษา
- 2) วิชาวัตกรรมการจัดการความรู้ทางการศึกษาเพื่อการพัฒนา
- 3) วิชาการจัดการศึกษาเชิงเปรียบเทียบ
- 4) วิชาสัมมนาการจัดการศึกษาและนวัตกรรมการจัดการเรียนรู้
- 5) วิชาภาษาอังกฤษสำหรับบัณฑิตศึกษา

ชื่อ-สกุล	นางสาวประไพ ศรีดามา
ตำแหน่งทางวิชาการ	ผู้ช่วยศาสตราจารย์
สังกัด	คณะวิทยาศาสตร์และเทคโนโลยี มหาวิทยาลัยราชภัฏบ้านสมเด็จเจ้าพระยา
<b>ประวัติการศึกษา</b>	
พ.ศ. 2558	ปรัชญาดุษฎีบัณฑิต (เทคโนโลยีสารสนเทศ) (นานาชาติ) คณะเทคโนโลยีสารสนเทศ มหาวิทยาลัยเทคโนโลยีพระจอมเกล้าพระนครเหนือ
พ.ศ. 2549	วิทยาศาสตรมหาบัณฑิต (วิทยาการคอมพิวเตอร์) คณะวิทยาศาสตร์และเทคโนโลยี มหาวิทยาลัยสงขลานครินทร์
พ.ศ. 2541	วิทยาศาสตรบัณฑิต (วิทยาการคอมพิวเตอร์) คณะวิทยาศาสตร์และเทคโนโลยี สถาบันราชภัฏธนบุรี
<b>สาขาที่เชี่ยวชาญ</b>	คลังข้อมูลและเหมืองข้อมูล ระบบชาญฉลาด ระบบสนับสนุนการตัดสินใจ

#### ผลงานทางวิชาการ

##### หนังสือ

ประไพ ศรีดามา. (2560). *Modern English Grammar and Usage for Collegiate Learners*. พิมพ์ครั้งที่ 2. กรุงเทพฯ : โรงพิมพ์ The Faro Press. (กุมภาพันธ์), หน้า 1-201.

##### งานวิจัย

ประไพ ศรีดามา. (2560). การพยากรณ์รูปแบบการใช้งานเว็บไซต์โดยการหาค่าที่เหมาะสมที่สุดและการวิเคราะห์เชิงพลวัต. งานวิจัย มหาวิทยาลัยราชภัฏบ้านสมเด็จเจ้าพระยา. (ตุลาคม 2560 – กันยายน 2561), หน้า 1 – 65.

##### บทความวิจัย

Sridama, P. (2019). Optimization of regressing analysis technique to estimate the number of tourists in popular provinces in tourism of Thailand. *International Conference on Computer Science, Electrical and Electronic Engineering (ICCEE 2019)*. Kuala Lumpur, Malaysia, pp. 32-39.

Sridama, P. (2018). Web cache optimization with Bayesian and maximum likelihood estimation. *JP Journal of Heat and Mass Transfer*. Special Volume. India, 2018 (2), pp. 151-156.



### บทความวิจัย (ต่อ)

Sridama, P. (2018). Developing decision support system for customer demand forecasting and inventory management of perishable goods. **International Conference RIIT2018**. Bangkok, Thailand, pp. 32-36.

Sridama, P. (2018). Developing model for customer demand forecasting and inventory management by the single exponential smoothing algorithm. **Academicsera international conference**. Hanoi, Vietnam, 56-61.

Sridama, P. (2017). The decision support system by optimization and dynamic analysis for transportation routing. **Journal of communication**. USA, 12 (2), 123 - 129.

### ประสบการณ์สอน

- 1) วิชาเทคโนโลยีสารสนเทศสำหรับบัณฑิตศึกษา
- 2) วิชาภาษาอังกฤษสำหรับบัณฑิตศึกษา
- 3) วิชาคลังข้อมูลและการทำเหมืองข้อมูล
- 4) วิชาระเบียบวิธีวิจัยทางระบบสารสนเทศเพื่อการจัดการ
- 5) วิชาระบบสนับสนุนการตัดสินใจ
- 6) วิชาระบบอัจฉริยะทางธุรกิจ
- 7) วิชานวัตกรรมและการประกอบธุรกิจด้านระบบสารสนเทศเพื่อการจัดการ
- 8) วิชาการจัดการระบบสารสนเทศขนาดใหญ่
- 9) วิชาการจัดการดิจิทัล

### ภาระงานสอนที่จะมีในหลักสูตรนี้

- 1) วิชาเทคโนโลยีดิจิทัลและนวัตกรรมการจัดการศึกษา
- 2) วิชาเทคโนโลยีสารสนเทศสำหรับบัณฑิตศึกษา
- 3) วิชาภาษาอังกฤษสำหรับบัณฑิตศึกษา

ชื่อ-สกุล นายคณกร สว่างเจริญ  
 ตำแหน่งทางวิชาการ อาจารย์  
 สังกัด คณะวิทยาศาสตร์และเทคโนโลยี  
 มหาวิทยาลัยราชภัฏบ้านสมเด็จเจ้าพระยา

#### ประวัติการศึกษา

พ.ศ. 2556 ปรัชญาคุชฎีบัณฑิต (การจัดการเทคโนโลยี)  
 คณะวิทยาศาสตร์และเทคโนโลยี  
 มหาวิทยาลัยราชภัฏบ้านสมเด็จเจ้าพระยา  
 พ.ศ. 2546 วิทยาศาสตรมหาบัณฑิต (เทคโนโลยีสารสนเทศ)  
 คณะวิทยาศาสตร์และเทคโนโลยี มหาวิทยาลัยนเรศวร  
 พ.ศ. 2542 วิทยาศาสตรบัณฑิต (วิทยาการคอมพิวเตอร์)  
 คณะวิทยาศาสตร์และเทคโนโลยี สถาบันราชภัฏอุดรดิตถ์

สาขาที่เชี่ยวชาญ เทคโนโลยีสารสนเทศ, คอมพิวเตอร์

#### ผลงานทางวิชาการ

##### บทความวิจัย

สุวิทย์ ปิดตานัง ปิยะนันต์ อิศสระวิทย์ คณกร สว่างเจริญ ศิริกาญจน์ โพธิ์เขียว และประไพ ศรีดามา.  
 (2560). การพัฒนาโปรแกรมคำนวณวัคซีนจำเป็นพื้นฐานสำหรับเด็ก. **การประชุมวิชาการ  
 ระดับชาติ นวัตกรรมและเทคโนโลยีวิชาการ 2017**, มหาวิทยาลัยเทคโนโลยีราชมงคลอีสาน  
 วิทยาเขตสุรินทร์. 25-26 ธันวาคม 2560. หน้า B-118 – B-125.

ชัยพิพัฒน์ ช้างเผือกโสภณ ชีรพัฒน์ จันทร ปิยะนันต์ อิศสระวิทย์ คณกร สว่างเจริญ และประไพ ศรีดามา.  
 (2560). การทำนายการเกิดโรคออฟฟิศซินโดรมด้วยเทคนิคต้นไม้การตัดสินใจ. **การประชุม  
 วิชาการระดับชาติ นวัตกรรมและเทคโนโลยีวิชาการ 2017**, มหาวิทยาลัยเทคโนโลยีราชมงคล  
 อีสาน วิทยาเขตสุรินทร์. 25-26 ธันวาคม 2560. หน้า B149 – B154.

Janson, T., Wimmittipanya, J., Hongkachern, T., Meemon, K. Issaravit, P., Sawangcharoen, K.  
 & Sridama, P. (2017). A Designment of Atomic Structure with Computer Graphic.  
**The 1 Nation and International Conference on Education for Sustainable  
 Locality Development 2017**, Bansomdejchaopraya Rajabhat University. pp. 543-  
 551.

**ประสบการณ์สอน**

- 1) วิชาการพัฒนาระบบสารสนเทศเพื่อการจัดการ
- 2) วิชาการสัมมนาทางระบบสารสนเทศเพื่อการจัดการ

**ภาระงานสอนที่จะมีในหลักสูตรนี้**

- 1) วิชาเทคโนโลยีดิจิทัลและนวัตกรรมการจัดการศึกษา
- 2) วิชาเทคโนโลยีสารสนเทศสำหรับบัณฑิตศึกษา

ชื่อ-สกุล นางสาวสิริกร โตสติ  
 ตำแหน่งทางวิชาการ อาจารย์  
 สังกัด คณะครุศาสตร์  
 มหาวิทยาลัยราชภัฏบ้านสมเด็จเจ้าพระยา

#### ประวัติการศึกษา

พ.ศ. 2558 ครุศาสตรดุษฎีบัณฑิต (การวัดและประเมินผลการศึกษา)  
 คณะครุศาสตร์ จุฬาลงกรณ์มหาวิทยาลัย  
 พ.ศ. 2547 ครุศาสตรมหาบัณฑิต (วิจัยการศึกษา)  
 คณะครุศาสตร์ จุฬาลงกรณ์มหาวิทยาลัย  
 พ.ศ. 2545 ครุศาสตรบัณฑิต (มัธยม-คณิตศาสตร์) เกียรตินิยมอันดับ 2  
 คณะครุศาสตร์ จุฬาลงกรณ์มหาวิทยาลัย

สาขาที่เชี่ยวชาญ การวัดผล การประเมินผล และการวิจัยทางการศึกษา

#### ผลงานทางวิชาการ

##### งานวิจัย

วิเชียร อินทรสมพันธ์, สิริกร โตสติ, ธนียา Yeada. (2561). การพัฒนากระบวนการทศน์ รูปแบบและกลไก  
 การพัฒนาครูตามแนวคิดเครือข่ายเชิงพื้นที่คณะครุศาสตร์ มหาวิทยาลัยราชภัฏบ้านสมเด็จ  
 เจ้าพระยา. (งานวิจัยนี้เป็นส่วนหนึ่งของโครงการพัฒนารูปแบบกลไกการพัฒนาครูในลักษณะ  
 เครือข่ายเชิงพื้นที่ 5 พื้นที่ ซึ่งได้รับทุนสนับสนุนจากสำนักงานเลขาธิการสภาการศึกษา)

##### บทความวิจัย

วิเชียร อินทรสมพันธ์, ศศิกัญญา เย็นเอง, ธนภัทร จันทร์เจริญ, สิริกร โตสติ และจิตยา สิทธิโสภาสกุล.  
 (2562). การพัฒนาหลักสูตรฝึกอบรมยุวมัคคุเทศก์เพื่อการท่องเที่ยวเชิงอนุรักษ์วัฒนธรรมประเพณี  
 ท้องถิ่น อำเภ่อู่ทอง จังหวัดสุพรรณบุรี. วารสารบัณฑิตศึกษา มหาวิทยาลัยราชภัฏวไลย  
 อลงกรณ์ ในพระบรมราชูปถัมภ์. 13(1): หน้า 155-166. (ได้รับทุนสนับสนุนจากสกว.และ  
 มหาวิทยาลัยราชภัฏบ้านสมเด็จเจ้าพระยา)

#### ประสบการณ์การสอน

- 1) วิชาการวัดและประเมินผลการเรียนรู้
- 2) วิชาการวิจัยเพื่อพัฒนาการเรียนรู้
- 3) วิชาการวิจัยในชั้นเรียน
- 4) วิชาการพัฒนาตัวบ่งชี้ทางการศึกษา
- 5) วิชาการประเมินในระดับการศึกษาขั้นพื้นฐาน

### ภาระงานสอนที่จะมีในหลักสูตรนี้

- 1) วิชากระบวนการทัศน์ใหม่ทางการวัดและประเมินผลการศึกษา
- 2) วิชาวิทยวิธีวิจัยทางการจัดการศึกษาและนวัตกรรมจัดการเรียนรู้
- 3) วิชากลยุทธ์การจัดการศึกษาและการจัดการเรียนรู้ในศตวรรษที่ 21
- 4) วิชาหลักสูตรและนวัตกรรมจัดการเรียนรู้

ชื่อ-สกุล	นางสาวอินทัย แทนสวัสดิ์
ตำแหน่งทางวิชาการ	อาจารย์
สังกัด	คณะครุศาสตร์ มหาวิทยาลัยราชภัฏบ้านสมเด็จเจ้าพระยา

#### ประวัติการศึกษา

พ.ศ.2554	ครุศาสตรดุษฎีบัณฑิต (อุดมศึกษา) คณะครุศาสตร์ จุฬาลงกรณ์มหาวิทยาลัย
พ.ศ.2546	การศึกษามหาบัณฑิต (การวัดผลการศึกษา) คณะศึกษาศาสตร์ มหาวิทยาลัยศรีนครินทรวิโรฒ
พ.ศ.2539	บริหารธุรกิจบัณฑิต (การเงินและการธนาคาร) คณะบริหารธุรกิจ มหาวิทยาลัยรามคำแหง

สาขาที่เชี่ยวชาญ อุดมศึกษา, บริหารการศึกษา, การจัดการศึกษา

#### ผลงานทางวิชาการ

##### หนังสือ

- อินทัย แทนสวัสดิ์. (2562). บริบทการจัดการศึกษาของสถานศึกษา. ใน *ปรัชญาการศึกษา Philosophy of Education*. พิมพ์ครั้งที่ 2, กรุงเทพฯ: โรงพิมพ์ บริษัทสหธรรมิก จำกัด. หน้า 113-135.
- อินทัย แทนสวัสดิ์. (2561). ผู้นำทางด้านหลักสูตรและการสอน. ใน ไพฑูรย์ สินลารัตน์ และนักรบ หมี้แสน (บรรณาธิการ), *ความเป็นผู้นำทางการศึกษา*. (พิมพ์ครั้งที่ 3), กรุงเทพฯ: สำนักพิมพ์แห่งจุฬาลงกรณ์มหาวิทยาลัย. หน้า 25-33.
- อินทัย แทนสวัสดิ์. (2560). การบริหารสถาบันครุศึกษาเพื่อความเป็นเลิศ. ใน ไพฑูรย์ สินลารัตน์ และนักรบ หมี้แสน (บรรณาธิการ), *ครุศึกษาและการพัฒนาวิชาชีพครู*. (พิมพ์ครั้งที่ 1), กรุงเทพฯ: สำนักพิมพ์แห่งจุฬาลงกรณ์มหาวิทยาลัย. หน้า 73-85.

##### งานวิจัย

- ทวีศักดิ์ จินดานุรักษ์ และคณะ. (2560). *การศึกษาระบบการบริหารจัดการของคุรุสภาในยุคดิจิทัล*.  
ทุนสนับสนุนการวิจัยโดย สำนักงานเลขาธิการคุรุสภา.

##### บทความวิจัย

- ไพฑูรย์ สินลารัตน์ ทวีศักดิ์ จินดานุรักษ์ อินทัย แทนสวัสดิ์ ศุภนิสา ทดลา วาสนา วิสฤตภาภา ธนภัทร จันทร์เจริญ และจินตนา ปรีสพันธ์. (2561). การศึกษาระบบบริหารจัดการของคุรุสภาในยุคดิจิทัล (A study on the Administrative Systems of Teachers Council in the Digital Age). *วารสารการบริหารการศึกษาและภาวะผู้นำ มหาวิทยาลัยราชภัฏสกลนคร*. ปีที่ 7 ฉบับที่ 25 (ตุลาคม-ธันวาคม). หน้า 205-215.

**ประสบการณ์การสอน**

- 1) วิชาการบริหารและการประกันคุณภาพการศึกษา
- 2) วิชาปรัชญาการศึกษา
- 3) วิชาการจัดการเรียนรู้และสิ่งแวดล้อมเพื่อการเรียนรู้
- 4) วิชาการศึกษาเพื่อการพัฒนาที่ยั่งยืน

**ภาระงานสอนที่จะมีในหลักสูตรนี้**

- 1) วิชาปรัชญาและหลักการจัดการศึกษายุคใหม่
- 2) วิชากลยุทธ์การจัดการศึกษาและการจัดการเรียนรู้ในศตวรรษที่ 21
- 3) วิชากระบวนการทัศน์ใหม่ทางการวัดและประเมินผลการศึกษา
- 4) วิชาวิทยวิธีการวิจัยทางการศึกษาและนวัตกรรมจัดการเรียนรู้
- 5) วิชาวิชาหลักสูตรและนวัตกรรมจัดการเรียนรู้

ชื่อ-สกุล นางกนกกาญจน์ กาญจนรัตน์  
 ตำแหน่งทางวิชาการ อาจารย์  
 สังกัด คณะครุศาสตร์  
 มหาวิทยาลัยราชภัฏบ้านสมเด็จเจ้าพระยา

#### ประวัติการศึกษา

พ.ศ.2562 ปรัชญาดุฎีบัณฑิต (การจัดการเทคโนโลยี)  
 มหาวิทยาลัยราชภัฏบ้านสมเด็จเจ้าพระยา  
 พ.ศ.2544 วิทยาศาสตรมหาบัณฑิต (วิทยาศาสตร์สิ่งแวดล้อม)  
 วิทยาลัยสิ่งแวดล้อม มหาวิทยาลัยเกษตรศาสตร์  
 พ.ศ.2547 ประกาศนียบัตรบัณฑิต (วิชาชีพครู)  
 มหาวิทยาลัยสุโขทัยธรรมาธิราช  
 พ.ศ.2540 วิทยาศาสตรบัณฑิต (ชีววิทยา)  
 คณะวิทยาศาสตร์ มหาวิทยาลัยมหิดล

สาขาที่เชี่ยวชาญ วิทยาศาสตร์สิ่งแวดล้อม, การพัฒนาชุมชน, การจัดการเทคโนโลยี

#### ผลงานทางวิชาการ

##### งานวิจัย

สิริภพ เทพพิทักษ์ กนกกาญจน์ กาญจนรัตน์ และณัฐมน พันธุ์ชาติรี. (2562). การพัฒนาความคิด  
 สร้างสรรค์ของนิสิตสาขาวิทยาศาสตร์ทั่วไป โดยใช้กิจกรรมอบรมเชิงปฏิบัติการ เรื่อง สะเต็ม  
 ศึกษา. รายงานการวิจัย (ทุนสนับสนุนการวิจัยภายใน). กรุงเทพฯ: มหาวิทยาลัยราชภัฏบ้าน  
 สมเด็จเจ้าพระยา.

##### บทความวิจัย

กนกกาญจน์ กาญจนรัตน์ บุญมี กวินเสกสรรค์ สมบัติ ทีฆทรัพย์ และอรุษา แทนข้า. (2562). นวัตกรรมกา  
 รจัดการฟาร์มกล้วยไม้สกุลหวายเพื่อพัฒนาผลผลิตให้เป็นไปตามมาตรฐานการส่งออก ใน วารสาร  
 ก้าวทันโลกวิทยาศาสตร์, ปีที่ 19 (ฉบับที่ 2) กรกฎาคม-ธันวาคม. หน้า 49-69.

กนกกาญจน์ กาญจนรัตน์. (2562). การพัฒนาทักษะการสื่อสารวิทยาศาสตร์แบบกลุ่มสัมพันธ์ผ่าน Line  
 Application. ใน การประชุมวิชาการมนุษยศาสตร์และสังคมศาสตร์ระดับชาติและนานาชาติ  
 ครั้งที่ 2 “ศาสตร์พระราชานำการพัฒนาท้องถิ่นอย่างยั่งยืน” วันที่ 22  
 สิงหาคม 2562 ณ อาคาร 38 ชั้น 2 มหาวิทยาลัยราชภัฏสุรินทร์. หน้า 1237-1247.



### ประสบการณ์การสอน

- 1) วิชาเทคโนโลยีสารสนเทศสำหรับครูวิทยาศาสตร์
- 2) วิชาวิทยาศาสตร์สิ่งแวดล้อมสำหรับครูวิทยาศาสตร์
- 3) วิชาวิธีวิจัยวิทยาศาสตร์
- 4) วิชาการสอนวิชาชีววิทยา
- 5) วิชาการวิจัยทางวิทยาศาสตร์
- 6) วิชาการจัดทัศนศึกษาเชิงวิทยาศาสตร์แบบบูรณาการ
- 7) วิชาการพัฒนาพฤติกรรมมนุษย์
- 8) วิชาทรัพยากรธรรมชาติและสิ่งแวดล้อม

### ภาระงานสอนที่จะมีในหลักสูตรนี้

- 1) วิชาการจัดการศึกษาแบบเครือข่ายการมีส่วนร่วมของชุมชน
- 2) วิชานวัตกรรมการจัดการทรัพยากรและสิ่งแวดล้อมทางการศึกษา

ชื่อ-สกุล นายสรายุทธ คาน  
 ตำแหน่งทางวิชาการ อาจารย์  
 สังกัด คณะวิทยาศาสตร์และเทคโนโลยี  
 มหาวิทยาลัยราชภัฏบ้านสมเด็จเจ้าพระยา

#### ประวัติการศึกษา

พ.ศ.2561 ปรัชญาคุณวุฒิบัณฑิต (การศึกษาเพื่อการพัฒนาท้องถิ่น)  
 มหาวิทยาลัยราชภัฏบ้านสมเด็จเจ้าพระยา  
 พ.ศ.2545 วิทยาศาสตรมหาบัณฑิต (วิทยาศาสตร์สิ่งแวดล้อม)  
 คณะสิ่งแวดล้อม มหาวิทยาลัยเกษตรศาสตร์  
 พ.ศ.2548 ประกาศนียบัตรบัณฑิต (วิชาชีพครู)  
 คณะครุศาสตร์ มหาวิทยาลัยราชภัฏบ้านสมเด็จเจ้าพระยา  
 พ.ศ.2534 ศิลปศาสตรบัณฑิต (ภูมิศาสตร์)  
 คณะสังคมศาสตร์ มหาวิทยาลัยเกษตรศาสตร์

สาขาที่เชี่ยวชาญ วิทยาศาสตร์สิ่งแวดล้อม, การพัฒนาชุมชน, การจัดการเทคโนโลยี

#### ผลงานทางวิชาการ

##### หนังสือ

คณะวิทยาศาสตร์และเทคโนโลยี มหาวิทยาลัยราชภัฏบ้านสมเด็จเจ้าพระยา. (2560). **วิทยาศาสตร์และเทคโนโลยีในชีวิตประจำวัน**. (พิมพ์ครั้งที่ 1). 21 เซ็นจูรี่. หน้า 211-301.

##### งานวิจัย

สุวภัทร ตั่งผลพูล สรายุทธ คาน และภาษิต ทินนาม. (2562). **การศึกษาการจัดการขยะมูลฝอยในพื้นที่ตำบลสระยายโสมเพื่อการพัฒนาที่ยั่งยืน**. มหาวิทยาลัยราชภัฏบ้านสมเด็จเจ้าพระยา.

##### บทความวิจัย

Suwapat Tungphonphoon, Sarayut Khan, Pasit Tinnam. (2019). The Study on Waste Management in Sar-Yay-some District for Sustainable Development. in **ICMS19 3<sup>rd</sup> International Conference on Media Studies 2019**. pp.315-323.

อรัญญา ชันสิงหา ชยรัตน์ ศรีสุนนท์ ตีรณรรถ ศรีสุนนท์ มาลี ลิขิตชัยกุล และสรายุทธ คาน. (2562). การศึกษาการเปลี่ยนแปลงปริมาณสารอินทรีย์ในดินตะกอนในแต่ละระดับชั้นดินบริเวณคลองโคกน อำเภอมือง จังหวัดสมุทรสงคราม. in **ICMS19 3<sup>rd</sup> International Conference on Media Studies 2019**. pp.846-854.

มาลี ลิขิตชัยกุล สรายุทธ คาน ขนิษฐา หทัยสมิทธิ์ ชยารัตน์ ศรีสุนนท์ ธัญญดา วาระสิทธิ์ สุภาพร จันทร์ทอง  
 นัฏฐา เจริญสม และรัชนี้ คำหนองไผ่. (2562). การศึกษาปัจจัยคุณภาพน้ำทางกายภาพ เคมี  
 และปริมาณธาตุอาหารในน้ำ บริเวณสวนกล้วยไม้สกุลหวาย จังหวัดนครปฐม และจังหวัด  
 สมุทรสาคร. in ICMS19 3<sup>rd</sup> International Conference on Media Studies 2019.  
 pp.855-873.

#### ประสบการณ์การสอน

- 1) วิชา วิทยาศาสตร์และเทคโนโลยีในชีวิตประจำวัน
- 2) วิชา วิทยาศาสตร์เพื่อคุณภาพชีวิต
- 3) วิชา การวิเคราะห์และประเมินผลกระทบสิ่งแวดล้อม
- 4) วิชา การใช้แผนที่เพื่อการจัดการทรัพยากร
- 5) วิชา การควบคุมมลพิษทางเสียงและความสั่นสะเทือน
- 6) วิชา เทคโนโลยีการจัดการมลพิษทางอากาศ
- 7) วิชา จริยธรรมสิ่งแวดล้อมและการจัดการความขัดแย้ง
- 8) วิชา การวิจัยวิทยาศาสตร์สิ่งแวดล้อม

#### ภาระงานสอนที่จะมีในหลักสูตรนี้

- 1) วิชาการจัดการศึกษาแบบเครือข่ายการมีส่วนร่วมของชุมชน
- 2) วิชานวัตกรรมจัดการทรัพยากรและสิ่งแวดล้อมทางการศึกษา

ภาคผนวก ค  
คำสั่งแต่งตั้งคณะกรรมการพัฒนาหลักสูตร



คำสั่งมหาวิทยาลัยราชภัฏบ้านสมเด็จเจ้าพระยา  
ที่ 3241 / ๒๕๖๒  
เรื่อง แต่งตั้งคณะกรรมการพัฒนา/ปรับปรุงหลักสูตร  
หลักสูตรครุศาสตรมหาบัณฑิต สาขาวิชานวัตกรรมการจัดการศึกษาและภาวะผู้นำ  
(หลักสูตรใหม่ พ.ศ.๒๕๖๒)

ตามประกาศกระทรวงศึกษาธิการ เรื่อง กรอบมาตรฐานคุณวุฒิระดับอุดมศึกษาแห่งชาติ พ.ศ.๒๕๖๒ และประกาศคณะกรรมการการอุดมศึกษา เรื่อง แนวทางการปฏิบัติตามกรอบมาตรฐานคุณวุฒิระดับอุดมศึกษาแห่งชาติ พ.ศ.๒๕๕๒ เพื่อให้การพัฒนาหลักสูตรเป็นไปด้วยความเรียบร้อย จึงขอแต่งตั้งคณะกรรมการพัฒนา/ปรับปรุงหลักสูตร หลักสูตรครุศาสตรมหาบัณฑิต สาขาวิชานวัตกรรมการจัดการศึกษาและภาวะผู้นำ ในวันที่ ๒๖ กันยายน ๒๕๖๒ ดังรายนามต่อไปนี้

๑. อาจารย์ ดร.คณกร	สว่างเจริญ	ประธานกรรมการ
๒. รองศาสตราจารย์ ดร.ธีรศักดิ์	อุปไมยอธชัย	กรรมการ (ผู้ทรงคุณวุฒิภายนอก)
๓. รองศาสตราจารย์ ดร.จิตพัฒน์	เอี่ยมนรินทร์	กรรมการ (ผู้ทรงคุณวุฒิภายนอก)
๔. ผู้ช่วยศาสตราจารย์ ดร.สรายุทธ์	เศรษฐขจร	กรรมการ (ผู้ทรงคุณวุฒิภายนอก)
๕. ผู้ช่วยศาสตราจารย์ ดร.ณัฐมน	พันธุ์ชาติรี	กรรมการ
๖. ผู้ช่วยศาสตราจารย์ ดร.กุลสิรินทร์	อภิรัตน์วรเดช	กรรมการ
๗. อาจารย์ ดร.ธนภัทร	จันทร์เจริญ	กรรมการ
๘. ผู้ช่วยศาสตราจารย์ ดร.ประไพ	ศรีดามา	กรรมการและเลขานุการ

หน้าที่ ศึกษา และกำหนดคุณลักษณะ ผลการเรียนรู้ และดำเนินการพัฒนาหลักสูตรให้สอดคล้องกับกรอบมาตรฐานคุณวุฒิระดับอุดมศึกษาแห่งชาติ พ.ศ.๒๕๕๒ และประกาศกระทรวงศึกษาธิการ เรื่อง เกณฑ์มาตรฐานหลักสูตรระดับบัณฑิตศึกษา พ.ศ.๒๕๕๘ โดยให้มีหัวข้อของหลักสูตรตามที่กำหนดในแบบ มคอ.๒ (รายละเอียดของหลักสูตร) ตลอดจนให้ข้อคิดเห็น ข้อเสนอแนะในการพัฒนาหลักสูตรเพื่อให้หลักสูตรมีความสมบูรณ์และสามารถผลิตบัณฑิตให้บรรลุผลการเรียนรู้ตามที่กำหนด

ทั้งนี้ ตั้งแต่วันที่ ๒๓ เดือนกันยายน พ.ศ.๒๕๖๒ เป็นต้นไป

สั่ง ณ วันที่ ๒๓ กันยายน พ.ศ. ๒๕๖๒

(รองศาสตราจารย์ ดร.อารีวรรณ เอี่ยมสะอาด)  
รองอธิการบดี ปฏิบัติราชการแทน  
อธิการบดีมหาวิทยาลัยราชภัฏบ้านสมเด็จเจ้าพระยา

ภาคผนวก ง  
คำสั่งแต่งตั้งคณะกรรมการวิพากษ์หลักสูตร



คำสั่งมหาวิทยาลัยราชภัฏบ้านสมเด็จเจ้าพระยา  
ที่ 3328 /๒๕๖๒  
เรื่อง แต่งตั้งคณะกรรมการวิพากษ์หลักสูตร  
หลักสูตรครุศาสตรมหาบัณฑิต สาขาวิชาวัตกรรมการจัดการศึกษา  
(หลักสูตรใหม่ พ.ศ. ๒๕๖๒)

ตามประกาศกระทรวงศึกษาธิการ เรื่อง กรอบมาตรฐานคุณวุฒิระดับอุดมศึกษาแห่งชาติ พ.ศ. ๒๕๖๒ และประกาศคณะกรรมการการอุดมศึกษา เรื่อง แนวทางการปฏิบัติตามกรอบมาตรฐานคุณวุฒิระดับอุดมศึกษาแห่งชาติ พ.ศ. ๒๕๕๒ เพื่อให้การวิพากษ์หลักสูตรเป็นไปด้วยความเรียบร้อย จึงขอแต่งตั้งคณะกรรมการวิพากษ์หลักสูตร หลักสูตรครุศาสตรมหาบัณฑิต สาขาวิชาวัตกรรมการจัดการศึกษา ในวันที่ ๒ ตุลาคม ๒๕๖๒ ดังรายนามต่อไปนี้

๑. อาจารย์ ดร.คณกร	สว่างเจริญ	ประธานกรรมการ
๒. ศาสตราจารย์ ดร.สุจิต	เพียรชอบ	กรรมการ (ผู้ทรงคุณวุฒิภายนอก)
๓. ศาสตราจารย์ ดร.คณิต	เชียววิชัย	กรรมการ (ผู้ทรงคุณวุฒิภายนอก)
๔. รองศาสตราจารย์ ดร.สมบัติ	ทิฆพัทธ์	กรรมการ (ผู้ทรงคุณวุฒิภายนอก)
๕. ผู้ช่วยศาสตราจารย์ ดร.ณัฐมน	พันธุ์ชาติรี	กรรมการ
๖. ผู้ช่วยศาสตราจารย์ ดร.กุลสิรินทร์	อภิรัตน์วณิช	กรรมการ
๗. อาจารย์ ดร.ธนภัทร	จันทร์เจริญ	กรรมการ
๘. ผู้ช่วยศาสตราจารย์ ดร.ประไพ	ศรีวัฒนา	กรรมการและเลขานุการ

หน้าที่ ศึกษา และกำหนดคุณลักษณะ ผลการเรียนรู้ และดำเนินการวิพากษ์หลักสูตรให้สอดคล้องกับกรอบมาตรฐานคุณวุฒิระดับอุดมศึกษาแห่งชาติ พ.ศ.๒๕๕๒ และประกาศกระทรวงศึกษาธิการ เรื่องเกณฑ์มาตรฐานหลักสูตรระดับบัณฑิตศึกษา พ.ศ.๒๕๕๘ โดยให้มีหัวข้อของหลักสูตรตามที่กำหนดในแบบ มคอ.๒ (รายละเอียดของหลักสูตร) ตลอดจนให้ข้อคิดเห็น ข้อเสนอแนะในการพัฒนาหลักสูตรเพื่อให้หลักสูตรมีความสมบูรณ์และสามารถผลิตบัณฑิตให้บรรลุผลการเรียนรู้ตามที่กำหนด

ทั้งนี้ ตั้งแต่วันที่ ๑๐ กันยายน พ.ศ. ๒๕๖๒ เป็นต้นไป

สั่ง ณ วันที่ ๑๐ กันยายน พ.ศ. ๒๕๖๒

(รองศาสตราจารย์ ดร.อารีวรรณ เอี่ยมสะอาด)  
รองอธิการบดี ปฏิบัติราชการแทน  
อธิการบดีมหาวิทยาลัยราชภัฏบ้านสมเด็จเจ้าพระยา

ภาคผนวก จ  
รายงานการวิพากษ์หลักสูตร



รายงานการวิพากษ์หลักสูตร  
หลักสูตรครุศาสตรมหาบัณฑิต สาขาวิชานวัตกรรมการจัดการศึกษา  
(หลักสูตรใหม่ พ.ศ.2562)  
วันที่ 2 ตุลาคม พ.ศ.2562  
ณ ห้องประชุมท่านผู้หญิงจันทร์ อาคาร 11 ชั้น 5  
บัณฑิตวิทยาลัย มหาวิทยาลัยราชภัฏบ้านสมเด็จเจ้าพระยา

หลักสูตรครุศาสตรมหาบัณฑิต สาขาวิชานวัตกรรมการจัดการศึกษา ได้จัดให้มีการวิพากษ์หลักสูตร ในวันที่ 2 ตุลาคม พ.ศ.2562 ณ ห้องประชุมท่านผู้หญิงจันทร์ อาคาร 11 ชั้น 5 บัณฑิตวิทยาลัย มหาวิทยาลัยราชภัฏบ้านสมเด็จเจ้าพระยา โดยมีคณะกรรมการวิพากษ์หลักสูตร ประกอบด้วย

- |  |                     |
|--|---------------------|
| 1. ศาสตราจารย์ ดร.สุจิต เพียรชอบ                   | ผู้ทรงคุณวุฒิ       |
| 2. ศาสตราจารย์ ดร.คณิต เขียววิชัย                  | ผู้ทรงคุณวุฒิ       |
| 3. รองศาสตราจารย์ ดร. สมบัติ ทิมทรัพย์             | ผู้ทรงคุณวุฒิ       |
| 4. อาจารย์ ดร.คณกร สว่างเจริญ                      | กรรมการ             |
| 5. ผู้ช่วยศาสตราจารย์ ดร.ณัฐมน พันธุ์ชาติรี        | กรรมการ             |
| 6. ผู้ช่วยศาสตราจารย์ ดร.กุลสิรินทร์ อภิรัตน์วรเดช | กรรมการ             |
| 7. อาจารย์ ดร.ธนภัทร จันทร์เจริญ                   | กรรมการ             |
| 8. ผู้ช่วยศาสตราจารย์ ดร.ประไพ ศรีตามมา            | กรรมการและเลขานุการ |

ผลการวิพากษ์หลักสูตร มีรายละเอียดดังนี้

ประเด็น	ข้อเสนอแนะจากผู้ทรงคุณวุฒิ
รูปแบบของหลักสูตร : การรับนักศึกษาเข้า	รับนักศึกษาไทยและนักศึกษาต่างชาติที่สามารถฟัง พูด อ่าน เขียน และเข้าใจในภาษาไทย และ/หรือ ภาษาต่างประเทศ
อาชีพที่สามารถประกอบได้หลังสำเร็จการศึกษา	แก้ไขจากผู้บริหารสถานศึกษา/ผู้บริหารการศึกษาเป็นผู้จัดการศึกษา
ปรัชญา	แก้ไขเป็น มุ่งสร้างบัณฑิตให้มีความเป็นผู้นำทางนวัตกรรมการจัดการศึกษา
วัตถุประสงค์	ปรับวัตถุประสงค์ให้สอดคล้องกับมาตรฐานผลการเรียนรู้
แผนการรับนักศึกษา	พิจารณาจำนวนรับให้สอดคล้องกับคณาจารย์ประจำหลักสูตร
โครงสร้างหลักสูตร	ปรับชื่อรายวิชาภาษาไทย ภาษาอังกฤษ คำอธิบายรายวิชา และจำนวนหน่วยกิต

### ภาคผนวก ฉ

การกำหนดรหัสวิชาและข้อมูลเกี่ยวกับจำนวนชั่วโมงในการจัดกิจกรรมแต่ละวิชา



ประกาศมหาวิทยาลัยราชภัฏบ้านสมเด็จเจ้าพระยา  
เรื่อง หลักเกณฑ์การกำหนดรหัสประจำวิชา พ.ศ.๒๕๖๒ (เพิ่มเติม)

โดยเป็นการสมควรกำหนดหลักเกณฑ์ การกำหนดรหัสประจำวิชาให้เหมาะสมกับสถานการณ์ การจัดการศึกษาในปัจจุบันและประกาศกระทรวงศึกษาธิการ เรื่อง กรอบมาตรฐานคุณวุฒิระดับอุดมศึกษา แห่งชาติ พ.ศ.๒๕๕๘ ประกอบกับกระทรวงศึกษาธิการมีนโยบายปรับลดการเรียนหลักสูตรครุศาสตร์/ศึกษาศาสตร์ ๕ ปี มาเป็น ๔ ปี โดยเริ่มดำเนินการในปีการศึกษา ๒๕๖๒ นั้น จึงอาศัยอำนาจตามความในมาตรา ๒๗ และ ๓๑ แห่งพระราชบัญญัติมหาวิทยาลัยราชภัฏ พ.ศ.๒๕๔๗ ประกอบกับมติของคณะกรรมการที่ประชุม คณะบดีและรองคณบดีฝ่ายวิชาการ ในการประชุมครั้งที่ ๒/๒๕๖๒ เมื่อวันที่ ๒๙ มกราคม พ.ศ.๒๕๖๒ และมติที่ประชุมคณะกรรมการอำนวยการมหาวิทยาลัย ครั้งที่ ๑/๒๕๖๒ เมื่อวันที่ ๑๖ กุมภาพันธ์ ๒๕๖๒ จึงออกประกาศหลักเกณฑ์การกำหนดรหัสประจำวิชา พ.ศ.๒๕๖๒ (เพิ่มเติม) ดังต่อไปนี้

รหัสวิชาของมหาวิทยาลัยราชภัฏบ้านสมเด็จเจ้าพระยา ประกอบด้วย

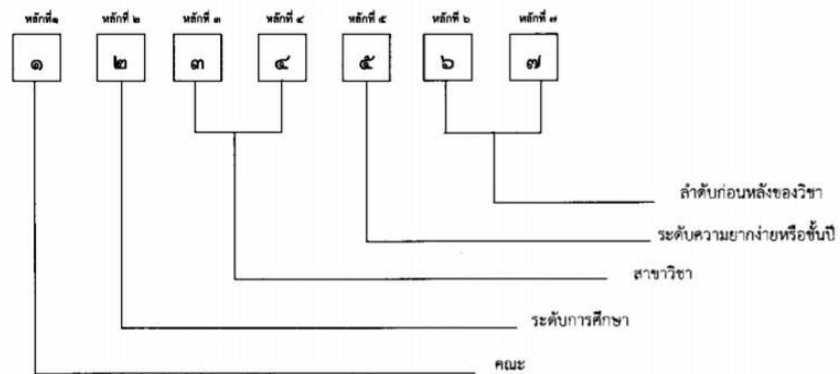

ความหมายของหลักวิชา

หลักที่ ๑ หมายถึง คณะ

โดยกำหนดให้

- ๑ = คณะครุศาสตร์
- ๒ = คณะมนุษยศาสตร์และสังคมศาสตร์
- ๓ = คณะวิทยาการจัดการ
- ๔ = คณะวิทยาศาสตร์และเทคโนโลยี
- ๕ = วิทยาลัยการดนตรี
- ๖ = บัณฑิตวิทยาลัย
- ๗ = คณะวิศวกรรมศาสตร์และเทคโนโลยีอุตสาหกรรม
- ๘ = สำนักส่งเสริมวิชาการและงานทะเบียน

๒

หลักที่ ๒ หมายถึง ระดับการศึกษา ได้แก่

- ๑ = ปริญญาตรี  
 ๒ = ประกาศนียบัตรบัณฑิต  
 ๓ = ปริญญาโท  
 ๔ = ประกาศนียบัตรบัณฑิตชั้นสูง  
 ๕ = ปริญญาเอก

หลักที่ ๓, ๔ หมายถึง สาขาวิชา

หลักที่ ๕ หมายถึง ระดับความยากง่ายหรือชั้นปี

หลักที่ ๖, ๗ หมายถึง ลำดับก่อนหลังของวิชา

### คณะครุศาสตร์

คณะครุศาสตร์

หมายเลข ๑

<input type="checkbox"/>	<input type="checkbox"/>	<input checked="" type="checkbox"/>	<input checked="" type="checkbox"/>	<input type="checkbox"/>	<input type="checkbox"/>	<input type="checkbox"/>
หลักที่ ๑	หลักที่ ๒	หลักที่ ๓	หลักที่ ๔	หลักที่ ๕	หลักที่ ๖	หลักที่ ๗

หลักที่ ๓, ๔ หมายถึง สาขาวิชาในคณะครุศาสตร์ ได้แก่

รหัสประจำสาขา	สาขาวิชา	ตัวอย่าง
๙๐	กลุ่มวิชาชีพครู	
หลักสูตรครุศาสตรบัณฑิต ระดับปริญญาตรี ๔ ปี		
๙๑	สาขาวิชาการศึกษามัธยมศึกษา	๑ ๑ ๔ ๑ X X X
๙๒	สาขาวิชาการประถมศึกษา	๑ ๑ ๔ ๒ X X X
๙๓	สาขาวิชาพลศึกษา	๑ ๑ ๔ ๓ X X X
๙๔	สาขาวิชาศิลปศึกษา	๑ ๑ ๔ ๔ X X X
๙๕	สาขาวิชาวิทยาศาสตร์ทั่วไป	๑ ๑ ๔ ๕ X X X
๙๖	สาขาวิชาจิตวิทยา	๑ ๑ ๔ ๖ X X X
๙๗	สาขาวิชาเทคโนโลยีดิจิทัลเพื่อการศึกษา	๑ ๑ ๔ ๗ X X X
๙๘	สาขาวิชาการประเมินผลและวิจัยทางการศึกษา	๑ ๑ ๔ ๘ X X X

๓

## คณะมนุษยศาสตร์และสังคมศาสตร์

คณะมนุษยศาสตร์และสังคมศาสตร์

หมายเลข

๒

<input type="checkbox"/>	<input type="checkbox"/>	<input checked="" type="checkbox"/>	<input checked="" type="checkbox"/>	<input type="checkbox"/>	<input type="checkbox"/>	<input type="checkbox"/>
หลักที่ ๑	หลักที่ ๒	หลักที่ ๓	หลักที่ ๔	หลักที่ ๕	หลักที่ ๖	หลักที่ ๗

หลักที่ ๓,๔ หมายถึงสาขาวิชาในคณะมนุษยศาสตร์และสังคมศาสตร์ ได้แก่

รหัสประจำสาขา	สาขาวิชา	ตัวอย่าง
หลักสูตรครุศาสตรบัณฑิต ระดับปริญญาตรี ๔ ปี		
๔๑	สาขาวิชาภาษาไทย	๒ ๑ ๙ ๑ X X X
๔๒	สาขาวิชาภาษาอังกฤษ	๒ ๑ ๙ ๒ X X X
๔๓	สาขาวิชานาฏยศิลป์ศึกษา	๒ ๑ ๙ ๓ X X X
๔๔	สาขาวิชาสังคมศึกษา	๒ ๑ ๙ ๔ X X X
๔๕	สาขาวิชาบรรณารักษศาสตร์และสารนิเทศศาสตร์	๒ ๑ ๙ ๕ X X X

## คณะวิทยาศาสตร์และเทคโนโลยี

คณะวิทยาศาสตร์และเทคโนโลยี

หมายเลข

๔

<input type="checkbox"/>	<input type="checkbox"/>	<input checked="" type="checkbox"/>	<input checked="" type="checkbox"/>	<input type="checkbox"/>	<input type="checkbox"/>	<input type="checkbox"/>
หลักที่ ๑	หลักที่ ๒	หลักที่ ๓	หลักที่ ๔	หลักที่ ๕	หลักที่ ๖	หลักที่ ๗

หลักที่ ๓,๔ หมายถึงสาขาวิชาในคณะวิทยาศาสตร์และเทคโนโลยี ได้แก่

รหัสประจำสาขา	สาขาวิชา	ตัวอย่าง
หลักสูตรครุศาสตรบัณฑิต ระดับปริญญาตรี ๔ ปี		
๔๑	สาขาวิชาฟิสิกส์	๔ ๑ ๙ ๑ X X X
๔๒	สาขาวิชาเคมี	๔ ๑ ๙ ๒ X X X
๔๓	สาขาวิชาชีววิทยา	๔ ๑ ๙ ๓ X X X
๔๔	สาขาวิชาคณิตศาสตร์	๔ ๑ ๙ ๔ X X X
๔๕	สาขาวิชาคอมพิวเตอร์ศึกษา	๔ ๑ ๙ ๕ X X X

๔

## วิทยาลัยการดนตรี

วิทยาลัยการดนตรี

หมายเลข ๕

๕		X	X			
หลักที่ ๑	หลักที่ ๒	หลักที่ ๓	หลักที่ ๔	หลักที่ ๕	หลักที่ ๖	หลักที่ ๗

หลักที่ ๓,๔ หมายถึงสาขาวิชาในวิทยาลัยการดนตรี ได้แก่

รหัสประจำสาขา	สาขาวิชา	ตัวอย่าง
หลักสูตรครุศาสตรบัณฑิต ระดับปริญญาตรี ๔ ปี		
๕๑	สาขาวิชาดนตรีไทยศึกษา	๕ ๑ ๔ ๑ X X X
๕๒	สาขาวิชาดนตรีตะวันตกศึกษา	๕ ๑ ๔ ๒ X X X

## คณะวิศวกรรมศาสตร์และเทคโนโลยีอุตสาหกรรม

คณะวิศวกรรมศาสตร์และเทคโนโลยีอุตสาหกรรม

หมายเลข ๗

๗		X	X			
หลักที่ ๑	หลักที่ ๒	หลักที่ ๓	หลักที่ ๔	หลักที่ ๕	หลักที่ ๖	หลักที่ ๗

หลักที่ ๓,๔ หมายถึงสาขาวิชาในคณะวิศวกรรมศาสตร์และเทคโนโลยีอุตสาหกรรม ได้แก่

รหัสประจำสาขา	สาขาวิชา	ตัวอย่าง
หลักสูตรครุศาสตรอุตสาหกรรมบัณฑิต ระดับปริญญาตรี ๔ ปี		
๗๑	สาขาวิชาวิศวกรรมอาหารและการผลิต	๗ ๑ ๔ ๑ X X X
หลักสูตรครุศาสตรบัณฑิต ระดับปริญญาตรี ๔ ปี		
๗๑	สาขาวิชาอุตสาหกรรมศิลป์	๗ ๑ ๔ ๑ X X X

๕

## หลักสูตรหมวดวิชาศึกษาทั่วไป

สำนักส่งเสริมวิชาการและงานทะเบียน

หมายเลข

๙

<input type="checkbox"/>	<input type="checkbox"/>	<input checked="" type="checkbox"/>	<input type="checkbox"/>	<input type="checkbox"/>	<input type="checkbox"/>	<input type="checkbox"/>
หลักที่ ๑	หลักที่ ๒	หลักที่ ๓	หลักที่ ๔	หลักที่ ๕	หลักที่ ๖	หลักที่ ๗

หลักที่ ๓ หมายถึงกลุ่มวิชา ได้แก่

เลขประจำกลุ่มวิชา	กลุ่มวิชา
๙	กลุ่มวิชาศึกษาทั่วไป หลักสูตรครุศาสตร์ ระดับปริญญาตรี ๔ ปี

<input type="checkbox"/>	<input type="checkbox"/>	<input type="checkbox"/>	<input checked="" type="checkbox"/>	<input type="checkbox"/>	<input type="checkbox"/>	<input type="checkbox"/>
หลักที่ ๑	หลักที่ ๒	หลักที่ ๓	หลักที่ ๔	หลักที่ ๕	หลักที่ ๖	หลักที่ ๗

หลักที่ ๔ หมายถึงลักษณะวิชา

เลขประจำลักษณะวิชา	กลุ่มวิชา
๑	วิชาบังคับ
๒	วิชาเลือก

หลักเกณฑ์นี้ให้ใช้กับการพัฒนาหลักสูตรของมหาวิทยาลัย ตั้งแต่ ปีการศึกษา ๒๕๖๒ เป็นต้นไป

ประกาศ ณ วันที่ ๒ มีนาคม พ.ศ. ๒๕๖๒



(ผู้ช่วยศาสตราจารย์ ดร.ชอลดา พงษ์พัฒนไกรสิน)

รองอธิการบดี ปฏิบัติราชการแทนอธิการบดี

ภาคผนวก ช

ระเบียบ ข้อบังคับ และประกาศของมหาวิทยาลัยราชภัฏบ้านสมเด็จเจ้าพระยา





**ข้อบังคับมหาวิทยาลัยราชภัฏบ้านสมเด็จเจ้าพระยา  
ว่าด้วยการศึกษาระดับบัณฑิตศึกษา  
พ.ศ. ๒๕๖๑**

โดยที่เป็นการสมควรปรับปรุงข้อบังคับเกี่ยวกับการจัดการศึกษาระดับบัณฑิตศึกษาของมหาวิทยาลัยราชภัฏบ้านสมเด็จเจ้าพระยา เพื่อให้สอดคล้องกับประกาศกระทรวงศึกษาธิการ เรื่อง เกณฑ์มาตรฐานหลักสูตรระดับบัณฑิตศึกษา พ.ศ. ๒๕๕๘ และประกาศกระทรวงศึกษาธิการ เรื่อง แนวทางการบริหารเกณฑ์มาตรฐานหลักสูตรระดับอุดมศึกษา พ.ศ. ๒๕๕๘

อาศัยอำนาจตามความในมาตรา ๑๘ (๒) แห่งพระราชบัญญัติมหาวิทยาลัยราชภัฏ พ.ศ. ๒๕๔๗ ประกอบกับมติสภามหาวิทยาลัยราชภัฏบ้านสมเด็จเจ้าพระยาในคราวประชุมครั้งที่ ๑๑/๒๕๖๑ เมื่อวันที่ ๑๕ พฤศจิกายน พ.ศ. ๒๕๖๑ จึงออกข้อบังคับไว้ ดังนี้

ข้อ ๑ ข้อบังคับนี้เรียกว่า “ข้อบังคับมหาวิทยาลัยราชภัฏบ้านสมเด็จเจ้าพระยาว่าด้วยการศึกษาระดับบัณฑิตศึกษา พ.ศ. ๒๕๖๑”

ข้อ ๒ ข้อบังคับนี้ให้ใช้บังคับกับนักศึกษาที่เข้าศึกษาตั้งแต่ภาคเรียนที่ ๑ ปีการศึกษา ๒๕๖๒ เป็นต้นไป

ข้อ ๓ ในข้อบังคับนี้

“มหาวิทยาลัย” หมายความว่า มหาวิทยาลัยราชภัฏบ้านสมเด็จเจ้าพระยา

“สภามหาวิทยาลัย” หมายความว่า สภามหาวิทยาลัยราชภัฏบ้านสมเด็จเจ้าพระยา

“บัณฑิตวิทยาลัย” หมายความว่า บัณฑิตวิทยาลัย มหาวิทยาลัยราชภัฏบ้านสมเด็จเจ้าพระยา

“อธิการบดี” หมายความว่า อธิการบดีมหาวิทยาลัยราชภัฏบ้านสมเด็จเจ้าพระยา

“นักศึกษา” หมายความว่า นักศึกษาระดับบัณฑิตศึกษาของมหาวิทยาลัยราชภัฏบ้านสมเด็จเจ้าพระยา

“บัณฑิตศึกษา” หมายความว่า การจัดการศึกษาในระดับประกาศนียบัตรบัณฑิต ระดับปริญญาโท ประกาศนียบัตรบัณฑิตชั้นสูง และระดับปริญญาเอก

“หลักสูตร” หมายความว่า หลักสูตรสาขาวิชาต่างๆ ในระดับบัณฑิตศึกษาที่สภามหาวิทยาลัยราชภัฏบ้านสมเด็จเจ้าพระยาให้ความเห็นชอบ

“คณะกรรมการประจำบัณฑิตวิทยาลัย” หมายความว่า คณะกรรมการประจำบัณฑิตวิทยาลัย ตามข้อบังคับมหาวิทยาลัยราชภัฏบ้านสมเด็จเจ้าพระยาว่าด้วยการบริหารและการดำเนินงานของบัณฑิตวิทยาลัย

“คณะกรรมการบริหารหลักสูตร” หมายความว่า คณะกรรมการซึ่งประกอบด้วยอาจารย์ผู้รับผิดชอบหลักสูตรทั้งหมดของแต่ละหลักสูตร

“อาจารย์ประจำ” หมายความว่า บุคคลที่ดำรงตำแหน่งอาจารย์ ผู้ช่วยศาสตราจารย์ รองศาสตราจารย์ และศาสตราจารย์ ที่เปิดสอนหลักสูตรนั้น ที่มีหน้าที่รับผิดชอบตามพันธกิจและปฏิบัติหน้าที่เต็มเวลา

“อาจารย์ประจำหลักสูตร” หมายความว่า อาจารย์ประจำที่มีคุณวุฒิตรงหรือสัมพันธ์กับสาขาวิชาของหลักสูตรที่เปิดสอน ซึ่งมีหน้าที่สอนและค้นคว้าวิจัยในสาขาวิชาดังกล่าว ทั้งนี้ สามารถเป็นอาจารย์ประจำหลักสูตรหลายหลักสูตรได้ในเวลาเดียวกัน แต่ต้องเป็นหลักสูตรที่อาจารย์ผู้นั้นมีคุณวุฒิตรงหรือสัมพันธ์กับสาขาวิชาของหลักสูตร

“อาจารย์ผู้รับผิดชอบหลักสูตร” หมายความว่า อาจารย์ประจำหลักสูตรที่มีภาระหน้าที่ในการบริหารและพัฒนาหลักสูตรและการเรียนการสอน ตั้งแต่การวางแผน การควบคุมคุณภาพ การติดตามประเมินผล และการพัฒนาหลักสูตร อาจารย์ผู้รับผิดชอบหลักสูตรต้องอยู่ประจำหลักสูตรนั้นตลอดระยะเวลาที่จัดการศึกษาโดยจะเป็นอาจารย์ผู้รับผิดชอบหลักสูตรเกินกว่า ๑ หลักสูตรในเวลาเดียวกันไม่ได้ เว้นแต่สหวิทยาการหรือสหวิทยาการ ให้เป็นอาจารย์ผู้รับผิดชอบหลักสูตรได้อีกหนึ่งหลักสูตรและอาจารย์ผู้รับผิดชอบหลักสูตรสามารถเข้ากันได้ไม่เกินสองคน

“อาจารย์พิเศษ” หมายความว่า ผู้สอนที่ไม่ใช่อาจารย์ประจำ

ข้อ ๔ ให้อธิการบดีรักษาการตามข้อบังคับนี้ และให้มีอำนาจในการออกประกาศ หรือคำสั่งเพื่อปฏิบัติการให้เป็นไปตามข้อบังคับนี้

ในกรณีที่มีปัญหาอันเกิดจากการปฏิบัติตามข้อบังคับนี้ ให้อธิการบดีมีอำนาจวินิจฉัยชี้ขาด

#### หมวด ๑

#### การจัดการศึกษา

ข้อ ๕ ระบบการจัดการศึกษาระดับบัณฑิตศึกษา ใช้ระบบทวิภาคและอาจมีภาคการศึกษาฤดูร้อนอีกภาคหนึ่งก็ได้ ในแต่ละภาคการศึกษาจะต้องมีระยะเวลาศึกษาไม่น้อยกว่า ๑๕ สัปดาห์ และกรณีเปิดการศึกษาภาคฤดูร้อน ให้กำหนดระยะเวลาศึกษาและจำนวนหน่วยกิตโดยมีสัดส่วนเทียบเคียงกันได้กับภาคการศึกษาปกติ

ข้อ ๖ การคิดหน่วยกิต ให้คิดหน่วยกิตสำหรับรายวิชาต่างๆ ดังนี้

(๑) รายวิชาภาคทฤษฎีที่ใช้เวลาบรรยายหรืออภิปรายปัญหา ๑ ชั่วโมงต่อสัปดาห์ หรือไม่น้อยกว่า ๑๕ ชั่วโมงตลอดภาคการศึกษาปกติให้มีค่าเท่ากับ ๑ หน่วยกิต

(๒) รายวิชาภาคปฏิบัติที่ใช้เวลาไม่น้อยกว่า ๓๐ ชั่วโมงต่อภาคการศึกษาปกติให้มีค่าเท่ากับ ๑ หน่วยกิต

(๓) การฝึกงานหรือฝึกภาคสนามที่ใช้เวลาฝึกไม่น้อยกว่า ๔๕ ชั่วโมงต่อภาคการศึกษาปกติให้มีค่าเท่ากับ ๑ หน่วยกิต

(๔) การทำโครงการหรือกิจกรรมการศึกษาอื่นใดตามที่ได้รับมอบหมายที่ใช้เวลาทำโครงการหรือกิจกรรมนั้นไม่น้อยกว่า ๔๕ ชั่วโมงต่อภาคการศึกษาปกติให้มีค่าเท่ากับ ๑ หน่วยกิต

(๕) การค้นคว้าอิสระหรือสารนิพนธ์ และวิทยานิพนธ์ที่ใช้เวลาการศึกษาไม่น้อยกว่า ๔๕ ชั่วโมงต่อภาคการศึกษาปกติให้มีค่าเท่ากับ ๑ หน่วยกิต

ข้อ ๗ โครงสร้างของหลักสูตร

(๑) หลักสูตรประกาศนียบัตรบัณฑิตและประกาศนียบัตรบัณฑิตชั้นสูง มีจำนวนหน่วยกิตรวมตลอดหลักสูตรไม่น้อยกว่า ๒๔ หน่วยกิต

(๒) หลักสูตรปริญญาโท ให้มีหน่วยกิตรวมตลอดหลักสูตรไม่น้อยกว่า ๓๖ หน่วยกิต โดยแบ่งการศึกษาเป็น ๒ แผน คือ

แผน ก เป็นแผนการศึกษาที่เน้นการวิจัย โดยมีการทำวิทยานิพนธ์ ดังนี้

แบบ ก ๑ ทำเฉพาะวิทยานิพนธ์ซึ่งมีค่าเทียบได้ไม่น้อยกว่า ๓๖ หน่วยกิต โดยคณะกรรมการประจำบัณฑิตวิทยาลัยอาจกำหนดให้เรียนรายวิชาเพิ่มเติม หรือทำกิจกรรมทางวิชาการอื่นเพิ่มขึ้นก็ได้ โดยไม่นับหน่วยกิต แต่จะต้องมีผลสัมฤทธิ์ตามที่คณะกรรมการประจำบัณฑิตวิทยาลัยกำหนด

แบบ ก ๒ ทำวิทยานิพนธ์ซึ่งมีค่าเทียบได้ไม่น้อยกว่า ๑๒ หน่วยกิต และศึกษารายวิชาอีกไม่น้อยกว่า ๑๒ หน่วยกิต

แผน ข เป็นแผนการศึกษาที่เน้นการศึกษารายวิชา โดยไม่ต้องทำวิทยานิพนธ์ แต่ต้องมีการค้นคว้าอิสระหรือสารนิพนธ์ไม่น้อยกว่า ๓ หน่วยกิต และไม่เกิน ๖ หน่วยกิต

(๓) หลักสูตรปริญญาเอก เป็นหลักสูตรที่เน้นการวิจัยเพื่อพัฒนานักวิชาการและนักวิชาชีพชั้นสูง เพื่อพัฒนาท้องถิ่น ซึ่งแบ่งออกเป็น ๒ แบบ คือ

แบบ ๑ เป็นแผนการศึกษาที่เน้นการวิจัย โดยมีการทำวิทยานิพนธ์ที่ก่อให้เกิดความรู้ใหม่ คณะกรรมการประจำบัณฑิตวิทยาลัยอาจกำหนดให้เรียนรายวิชาเพิ่มเติม หรือทำกิจกรรมทางวิชาการอื่นเพิ่มขึ้นก็ได้ โดยไม่นับหน่วยกิต แต่จะต้องมีผลสัมฤทธิ์ตามที่คณะกรรมการประจำบัณฑิตวิทยาลัยกำหนด ดังนี้

แบบ ๑.๑ ผู้เข้าศึกษาที่สำเร็จปริญญาโท จะต้องทำวิทยานิพนธ์ไม่น้อยกว่า ๔๘ หน่วยกิต

แบบ ๑.๒ ผู้เข้าศึกษาที่สำเร็จปริญญาตรี จะต้องทำวิทยานิพนธ์ไม่น้อยกว่า ๗๒ หน่วยกิต

ทั้งนี้ วิทยานิพนธ์แบบ ๑.๑ และแบบ ๑.๒ จะต้องมีมาตรฐานและคุณภาพเดียวกัน

แบบ ๒ เป็นแผนการศึกษาที่เน้นการวิจัย โดยมีการทำวิทยานิพนธ์ที่มีคุณภาพสูง และก่อให้เกิดความก้าวหน้าทางวิชาการและวิชาชีพ และศึกษางานรายวิชาเพิ่มเติม ดังนี้

แบบ ๒.๑ ผู้เข้าศึกษาที่สำเร็จปริญญาโท จะต้องทำวิทยานิพนธ์ไม่น้อยกว่า ๓๖ หน่วยกิต และศึกษารายวิชาอีกไม่น้อยกว่า ๑๒ หน่วยกิต

แบบ ๒.๒ ผู้เข้าศึกษาที่สำเร็จปริญญาตรี จะต้องทำวิทยานิพนธ์ไม่น้อยกว่า ๔๘ หน่วยกิต และศึกษารายวิชาอีกไม่น้อยกว่า ๒๔ หน่วยกิต

ทั้งนี้ วิทยานิพนธ์แบบ ๒.๑ และแบบ ๒.๒ จะต้องมีมาตรฐานและคุณภาพเดียวกัน

ข้อ ๘ ระยะเวลาการศึกษา

(๑) หลักสูตรประกาศนียบัตรบัณฑิต ให้ใช้เวลาศึกษาไม่เกิน ๓ ปีการศึกษา

(๒) หลักสูตรปริญญาโท ให้ใช้เวลาศึกษาไม่เกิน ๔ ปีการศึกษา

(๓) หลักสูตรประกาศนียบัตรบัณฑิตชั้นสูง ให้ใช้เวลาศึกษาไม่เกิน ๓ ปีการศึกษา

(๔) หลักสูตรปริญญาเอก ผู้ที่สำเร็จการศึกษาปริญญาตรีแล้วเข้าศึกษาต่อในระดับปริญญาเอก ให้ใช้เวลาศึกษาไม่เกิน ๘ ปีการศึกษา ส่วนผู้ที่สำเร็จการศึกษาระดับปริญญาโทแล้วเข้าศึกษาต่อในระดับปริญญาเอก ให้ใช้ระยะเวลาศึกษาไม่เกิน ๖ ปีการศึกษา

หมวด ๒

อาจารย์

ข้อ ๙ จำนวน คุณวุฒิ และคุณสมบัติของอาจารย์ ในแต่ละระดับการศึกษาให้เป็นไปตามประกาศกระทรวงศึกษาธิการ เรื่อง เกณฑ์มาตรฐานหลักสูตรระดับบัณฑิตศึกษา พ.ศ. ๒๕๕๘ และประกาศกระทรวงศึกษาธิการ เรื่อง แนวทางการบริหารเกณฑ์มาตรฐานหลักสูตรระดับอุดมศึกษา พ.ศ. ๒๕๕๘

ข้อ ๑๐ ภาระงานที่ปรึกษาวิทยานิพนธ์ และการค้นคว้าอิสระหรือสารนิพนธ์ ในแต่ละระดับการศึกษา ให้เป็นไปตามประกาศกระทรวงศึกษาธิการ เรื่อง เกณฑ์มาตรฐานหลักสูตรระดับบัณฑิตศึกษา พ.ศ. ๒๕๕๘ และประกาศกระทรวงศึกษาธิการ เรื่อง แนวทางการบริหารเกณฑ์มาตรฐานหลักสูตรระดับอุดมศึกษา พ.ศ. ๒๕๕๘

หมวด ๓

การรับเข้าเป็นนักศึกษา และสภาพนักศึกษา

ข้อ ๑๑ คุณสมบัติของผู้เข้าศึกษาระดับบัณฑิตศึกษา

(๑) ระดับประกาศนียบัตรบัณฑิต รับผู้สำเร็จการศึกษาระดับปริญญาตรีหรือเทียบเท่า

(๒) ระดับปริญญาโท รับผู้สำเร็จการศึกษาระดับปริญญาตรีหรือเทียบเท่า

(๓) ระดับประกาศนียบัตรบัณฑิตชั้นสูง รับผู้สำเร็จการศึกษาระดับปริญญาโทหรือเทียบเท่า

(๔) ระดับปริญญาเอก รับผู้สำเร็จการศึกษาระดับปริญญาตรี หรือเทียบเท่าที่มีผลการเรียนดีมาก หรือระดับปริญญาโทหรือเทียบเท่า จากสถาบันอุดมศึกษาที่สภามหาวิทยาลัยรับรองและคณะกรรมการบริหารหลักสูตรประจำสาขาวิชาพิจารณาแล้วเห็นสมควรรับเข้าศึกษา และมีผลการสอบภาษาอังกฤษได้ตามเกณฑ์ที่มหาวิทยาลัยกำหนด ทั้งนี้ ต้องไม่ต่ำกว่าเกณฑ์ที่คณะกรรมการการอุดมศึกษากำหนด

ข้อ ๑๒ การรับเข้าศึกษา

(๑) ให้คณะกรรมการบริหารหลักสูตรแต่ละสาขาวิชากำหนดเงื่อนไข วิธีการ และจำนวนนักศึกษาที่จะรับเข้าศึกษาเสนอต่อคณะกรรมการประจำบัณฑิตวิทยาลัยเพื่อประกาศรับสมัครเข้าศึกษา

(๒) มหาวิทยาลัยอาจพิจารณารับบุคคลที่มีคุณสมบัติตามข้อ ๑๑ แห่งข้อบังคับนี้เข้าศึกษาในระดับบัณฑิตศึกษาเป็นกรณีพิเศษได้ต่อเมื่อบุคคลนั้นเป็นผู้ที่คณะกรรมการบริหารหลักสูตรพิจารณาเห็นชอบที่จะรับเข้าศึกษาโดยได้รับอนุมัติจากคณะกรรมการประจำบัณฑิตวิทยาลัย

(๓) รายละเอียดในการดำเนินการรับสมัครนักศึกษาเข้าศึกษาระดับบัณฑิตศึกษา ให้เป็นไปตามประกาศมหาวิทยาลัย โดยคำแนะนำของคณะกรรมการประจำบัณฑิตวิทยาลัย

(๔) ผู้ที่ได้รับการพิจารณาให้เข้าศึกษาตามประกาศของมหาวิทยาลัยจะต้องนำหลักฐานมารายงานตัวเพื่อขึ้นทะเบียนเป็นนักศึกษาตามวันและเวลาที่กำหนดไว้ มิฉะนั้นจะถือว่าสละสิทธิ์การเข้าศึกษา

ผู้เข้าศึกษาระดับบัณฑิตศึกษาจะศึกษาเกินกว่า ๑ สาขาวิชาในเวลาเดียวกันไม่ได้

ข้อ ๑๓ สภาพนักศึกษาระดับบัณฑิตศึกษา มี ๒ ประเภท ดังนี้

(๑) นักศึกษาสามัญ ได้แก่ ผู้ที่ผ่านการคัดเลือกเข้าศึกษาและขึ้นทะเบียนเป็นนักศึกษาของมหาวิทยาลัย ในหลักสูตรใดหลักสูตรหนึ่ง

(๒) นักศึกษาทดลองศึกษา ได้แก่ นักศึกษาที่คณะกรรมการประจำบัณฑิตวิทยาลัยเห็นสมควร ให้รับเข้าทดลองศึกษาก่อน โดยนักศึกษาดลองศึกษาจะเปลี่ยนสภาพเป็นนักศึกษาสามัญได้โดยความเห็นชอบ ของคณะกรรมการประจำบัณฑิตวิทยาลัย เมื่อเรียนครบหนึ่งภาคการศึกษาปกติแล้ว มีหน่วยกิตสะสมไม่น้อยกว่า ๙ หน่วยกิต และได้ค่าระดับคะแนนเฉลี่ยไม่น้อยกว่า ๓.๐๐

ข้อ ๑๔ การเทียบโอนความรู้จากการศึกษาในระบบ การศึกษานอกระบบ หรือการศึกษา ตามอัธยาศัย ให้เป็นไปตามหลักเกณฑ์การเทียบโอนผลการเรียนระดับปริญญาเข้าสู่การศึกษาในระบบ และแนวปฏิบัติ ที่ดีเกี่ยวกับการเทียบโอนของสำนักงานคณะกรรมการการอุดมศึกษา โดยจัดทำเป็นประกาศของมหาวิทยาลัย

ข้อ ๑๕ การรับโอนนักศึกษาจากสถาบันอุดมศึกษาอื่น มหาวิทยาลัยอาจพิจารณารับโอนนักศึกษาจาก สถาบันอุดมศึกษาอื่นที่มีฐานะเทียบเท่า และกำลังศึกษาในหลักสูตรที่มีระดับและมาตรฐานเทียบเคียงกับหลักสูตรของ มหาวิทยาลัยได้ตามข้อบังคับนี้

#### หมวด ๔

#### การลงทะเบียนรายวิชา การค้นคว้าอิสระหรือสารนิพนธ์ และวิทยานิพนธ์

ข้อ ๑๖ การลงทะเบียนวิชาเรียน

(๑) นักศึกษาจะลงทะเบียนวิชาเรียนใดต้องได้รับความเห็นชอบจากอาจารย์ที่ปรึกษา

(๒) การลงทะเบียนวิชาเรียนแบ่งออกเป็น ๓ ประเภท คือ การลงทะเบียนเพื่อได้หน่วยกิต และคิดค่าคะแนน (Credit) การลงทะเบียนเพื่อได้หน่วยกิตแต่ไม่คิดค่าคะแนน (Non-Credit) และการลงทะเบียน เพื่อร่วมฟัง (Audit)

(๓) ในแต่ละภาคการศึกษา นักศึกษาจะต้องลงทะเบียนเรียนอย่างน้อย ๖ หน่วยกิตและไม่เกิน ๑๕ หน่วยกิต การลงทะเบียนเรียนที่มีจำนวนหน่วยกิตแตกต่างไปจากเกณฑ์ที่กำหนด อาจทำได้โดยความเห็นชอบ ของคณะกรรมการบริหารหลักสูตรประจำสาขาวิชา

(๔) นักศึกษาจะลงทะเบียนวิชาเรียนซ้ำเพื่อคิดคะแนนในวิชาที่เคยลงทะเบียนและได้ผลการเรียน ตั้งแต่ระดับคะแนน B ขึ้นไปแล้วมิได้ เว้นแต่ในกรณีที่นักศึกษาเรียนครบตามหลักสูตรแล้วแต่ได้คะแนนเฉลี่ยสะสม ต่ำกว่า ๓.๐๐

(๕) นักศึกษาที่ลาพักการศึกษาจะต้องชำระเงินค่ารักษาสภาพตามประกาศของมหาวิทยาลัย

(๖) นักศึกษาสามารถลงทะเบียนวิชาที่บรรจุอยู่ในแผนการเรียนหรือเทียบเท่าในสถาบันอื่นๆ เพื่อนับเป็นวิชาตามแผนการเรียนได้ เมื่อได้รับความเห็นชอบจากอาจารย์ที่ปรึกษาและคณะกรรมการบริหารหลักสูตร ประจำสาขาวิชา โดยการอนุมัติของคณะกรรมการประจำบัณฑิตวิทยาลัย

(๗) นักศึกษาจะสามารถลงทะเบียนเข้าร่วมฟังในรายวิชาใดต้องได้รับความเห็นชอบจากอาจารย์ ที่ปรึกษาและอาจารย์ผู้สอนโดยจะลงทะเบียนได้ไม่เกิน ๖ หน่วยกิต ทั้งนี้ ถักรายวิชาใดจำกัดจำนวนผู้เข้าศึกษา จะพิจารณารับลงทะเบียนผู้เข้าร่วมฟังเป็นลำดับหลัง

(๘) การลงทะเบียนที่ผิดเงื่อนไขที่มหาวิทยาลัยกำหนด ให้ถือว่าการลงทะเบียนนั้นเป็นโมฆะ และรายวิชาที่ลงทะเบียนผิดเงื่อนไขนั้นให้บันทึกเป็นตัวอักษร W

อัตราค่าลงทะเบียน ค่าธรรมเนียม และค่าใช้จ่ายต่างๆ ที่เกี่ยวข้องกับการลงทะเบียนเรียนรายวิชา การค้นคว้าอิสระหรือสารนิพนธ์ และวิทยานิพนธ์ให้เป็นไปตามประกาศของมหาวิทยาลัยโดยความเห็นชอบของสภามหาวิทยาลัย

ข้อ ๑๗ การขอเพิ่มและการถอนวิชาเรียน

(๑) การขอเพิ่มวิชาเรียนจะกระทำได้ภายใน ๒ สัปดาห์แรกของภาคการศึกษา

(๒) การขอถอนวิชาเรียน จะกระทำได้ใน ๒ กรณี คือ

(ก) กรณีการถอนวิชาเรียนภายใน ๓ สัปดาห์แรกของภาคการศึกษา เมื่อได้รับอนุมัติการเพิกถอนแล้ว นักศึกษาจะได้รับเงินค่าลงทะเบียนเรียนคืนและรายวิชานั้นจะไม่มีการบันทึกลงในใบแสดงผลการศึกษา

(ข) กรณีการถอนวิชาเรียนเมื่อพ้นกำหนด ๓ สัปดาห์แรกของภาคการศึกษา แต่ยังคงอยู่ก่อนกำหนด สอบปลายภาคไม่น้อยกว่า ๑ สัปดาห์ เมื่อได้รับการอนุมัติการเพิกถอนแล้วนักศึกษาจะไม่สามารถเรียกเก็บเงินค่าลงทะเบียนคืนได้ และรายวิชานั้นจะปรากฏในใบแสดงผลการศึกษา โดยมีบันทึกอักษร “W” ในช่องผลการศึกษา

(๓) การเพิ่มและการถอนรายวิชาแต่ละครั้งต้องได้รับอนุมัติจากอาจารย์ที่ปรึกษา

ข้อ ๑๘ ในกรณีที่มิมีนักศึกษาลงทะเบียนเรียนในรายวิชาใดน้อยกว่าสิบคน และยังไม่ได้ชำระค่าธรรมเนียมการศึกษา มหาวิทยาลัยอาจงดการเรียนการสอนในรายวิชานั้นได้ โดยทำเป็นประกาศของมหาวิทยาลัย

ข้อ ๑๙ การลงทะเบียนเพื่อรักษาสภาพนักศึกษาและการคืนสภาพนักศึกษา

(๑) นักศึกษาที่ลงทะเบียนเรียนรายวิชาครบตามที่กำหนดในหลักสูตร แต่ยังไม่สำเร็จการศึกษา ต้องชำระค่ารักษาสภาพนักศึกษาตามที่มหาวิทยาลัยกำหนดทุกภาคเรียนเพื่อรักษาสภาพนักศึกษาจนกว่าจะสำเร็จการศึกษา

(๒) การลงทะเบียนเพื่อรักษาสภาพนักศึกษา ให้ดำเนินการให้แล้วเสร็จก่อนสอบปลายภาค ๑ สัปดาห์

(๓) นักศึกษาสามารถคืนสภาพนักศึกษาได้ โดยยื่นคำร้องขอคืนสภาพนักศึกษาภายในสัปดาห์แรกของภาคเรียนที่ประสงค์จะคืนสภาพนักศึกษา ทั้งนี้ ต้องอยู่ในระยะเวลาการศึกษาตามข้อ ๘

ข้อ ๒๐ การลงทะเบียนเรียนรายวิชาการค้นคว้าอิสระหรือสารนิพนธ์ และวิทยานิพนธ์

(๑) นักศึกษาระดับปริญญาโทที่เรียนในแผน ก

แบบ ก ๑ ต้องลงทะเบียนเรียนรายวิชาวิทยานิพนธ์ ซึ่งมีค่าเทียบได้ไม่น้อยกว่า ๓๖ หน่วยกิต ในภาคเรียนแรก มหาวิทยาลัยอาจกำหนดให้เรียนรายวิชาเพิ่มเติมหรือทำกิจกรรมทางวิชาการอื่นเพิ่มขึ้นก็ได้โดยไม่นับหน่วยกิต แต่จะต้องมีผลสัมฤทธิ์ตามที่มหาวิทยาลัยกำหนด

แบบ ก ๒ ต้องลงทะเบียนเรียนรายวิชามาแล้วมีหน่วยกิตสะสมไม่น้อยกว่า ๑๒ หน่วยกิต จึงจะสามารถลงทะเบียนเรียนรายวิชาวิทยานิพนธ์ได้ ซึ่งมีค่าเทียบได้ไม่น้อยกว่า ๑๒ หน่วยกิต

(๒) นักศึกษาระดับปริญญาโทที่เรียนในแผน ข ซึ่งลงทะเบียนเรียนรายวิชามาแล้ว และมีหน่วยกิตสะสมไม่น้อยกว่า ๑๒ หน่วยกิต จะสามารถลงทะเบียนเรียนรายวิชาการค้นคว้าอิสระหรือสารนิพนธ์ได้ ซึ่งมีค่าเทียบได้ไม่น้อยกว่า ๖ หน่วยกิต

(๓) นักศึกษาระดับปริญญาเอก ที่ผ่านการสอบวัดคุณสมบัติแล้ว จะสามารถลงทะเบียนเรียนรายวิชาวิทยานิพนธ์ได้ตามเงื่อนไข ดังต่อไปนี้

แบบ ๑.๑ จะต้องลงทะเบียนเรียนรายวิชาวิทยานิพนธ์ซึ่งมีค่าน้อยกว่า ๔๘ หน่วยกิต

แบบ ๑.๒ จะต้องลงทะเบียนเรียนรายวิชาวิทยานิพนธ์ซึ่งมีค่าน้อยกว่า ๗๒ หน่วยกิต

แบบ ๒.๑ จะต้องลงทะเบียนเรียนรายวิชาวิทยานิพนธ์ซึ่งมีค่าน้อยกว่า ๓๖ หน่วยกิต

แบบ ๒.๒ จะต้องลงทะเบียนเรียนรายวิชาวิทยานิพนธ์ซึ่งมีค่าน้อยกว่า ๔๘ หน่วยกิต

(๔) หลักเกณฑ์ แนวปฏิบัติ และวิธีการอื่นใดที่จะนำไปใช้ในการลงทะเบียนเรียนรายวิชาการค้นคว้าอิสระหรือสารนิพนธ์ และวิทยานิพนธ์ของนักศึกษาระดับบัณฑิตศึกษา ให้เป็นไปตามประกาศของมหาวิทยาลัย โดยความเห็นชอบของคณะกรรมการประจำบัณฑิตวิทยาลัย

#### หมวด ๕

#### การวัดและประเมินผลการศึกษา

ข้อ ๒๑ ให้มีการประเมินผลการเรียนโดยใช้ระบบการให้คะแนนการเรียนรายวิชา ดังนี้

(๑) ระบบค่าระดับคะแนนแบ่งเป็น ๘ ระดับ

ระดับคะแนน	ความหมายของผลการเรียน	ค่าระดับคะแนน
A	ดีเยี่ยม (Excellent)	๔.๐๐
B+	ดีมาก (Very Good)	๓.๕๐
B	ดี (Good)	๓.๐๐
C+	ค่อนข้างดี (Fairly Good)	๒.๕๐
C	พอใช้ (Fair)	๒.๐๐
D+	อ่อน (Poor)	๑.๕๐
D	อ่อนมาก (Very Poor)	๑.๐๐
F	ตก (Fail)	๐.๐๐

ระบบนี้ใช้สำหรับการประเมินรายวิชาที่เรียนตามหลักสูตร ค่าระดับคะแนนที่ถือว่าสอบได้ต้องไม่ต่ำกว่า C แต่ถ้าเป็นรายวิชาใดในหมวดวิชาเฉพาะด้าน ค่าระดับคะแนนที่ถือว่าสอบได้ต้องไม่ต่ำกว่า B

(๒) ระบบไม่มีค่าระดับคะแนน

(ก) การประเมินรายวิชาเสริมพื้นฐานและรายวิชาที่เรียนไม่นับหน่วยกิต มีระดับการประเมิน ดังนี้

ผ่านดีเยี่ยม	PD (Pass with Distinction)
ผ่าน	P (Pass)
ไม่ผ่าน	F (Fail)

(ข) การประเมินการค้นคว้าอิสระหรือสารนิพนธ์และวิทยานิพนธ์ ประกอบด้วย การประเมินเนื้อหาของการค้นคว้าอิสระหรือสารนิพนธ์และวิทยานิพนธ์ การสอบปากเปล่า และการประเมินคุณภาพการค้นคว้าอิสระหรือสารนิพนธ์และวิทยานิพนธ์ทั้งฉบับ มีระดับการประเมิน ดังนี้

ดีเยี่ยม	Excellent
ดี	Good

ผ่าน	Pass
------	------

ไม่ผ่าน	Fail
---------	------

(ค) การประเมินการสอบประมวลความรู้ สำหรับระดับปริญญาโทและการสอบภาษาต่างประเทศ และการสอบวัดคุณสมบัติสำหรับระดับปริญญาเอก มีระดับการประเมินดังนี้

ผ่าน	S (Satisfactory)
------	------------------

ไม่ผ่าน	U (Unsatisfactory)
---------	--------------------

ข้อ ๒๒ สัญลักษณ์อื่นๆ ที่ใช้ในการประเมินผล ดังนี้

Au (Audit) ใช้สำหรับการลงทะเบียนเพื่อร่วมฟัง โดยไม่นับหน่วยกิต

W (Withdraw) ใช้สำหรับการบันทึกหลังจากได้รับอนุมัติให้ถอนรายวิชานั้น ก่อนกำหนดสอบปลายภาคไม่น้อยกว่า ๒ สัปดาห์ ซึ่งจะได้รับอนุมัติให้ถอนวิชาเรียนในกรณีที่นักศึกษาลาพักการศึกษา หรือถูกสั่งให้พักการศึกษา หลังจากลงทะเบียนเรียนในภาคเรียนนั้นแล้ว

I (Incomplete) ใช้สำหรับบันทึกการประเมินผลที่ไม่สมบูรณ์ในรายวิชาที่นักศึกษายังทำงานไม่เสร็จสิ้นเมื่อสิ้นภาคเรียนหรือขาดสอบ นักศึกษาที่ได้ “I” ต้องดำเนินการขอรับการประเมินผลเพื่อเปลี่ยนระดับคะแนนให้เสร็จสิ้นในภาคเรียนถัดไป หากพ้นกำหนดจะเปลี่ยนค่าระดับคะแนนเป็น “F”

ข้อ ๒๓ ในรายวิชาที่กำหนดให้เรียนเสริม ให้มีการประเมินผล ดังนี้

(๑) ผ่านการประเมินโดยการสอบวัดความรู้ หรือ

(๒) ลงทะเบียนเรียน และผ่านการประเมินผล

นักศึกษาจะได้รับการยกเว้นตามวรรคหนึ่งในกรณีเป็นรายวิชาที่ตรงกับวิชาเอกหรือสาขาวิชาที่กำลังศึกษา หรือมีเอกสารรับรองจากสถาบันหรือหน่วยงานที่คณะกรรมการประจำบัณฑิตวิทยาลัยรับรองว่าผ่านการสอบได้ในรายวิชาที่กำหนดให้เรียนเสริม

ข้อ ๒๔ การควบคุมและการสอบวิทยานิพนธ์

(๑) ระดับปริญญาโท

(ก) ให้มีคณะกรรมการที่ปรึกษาวิทยานิพนธ์ซึ่งได้รับการแต่งตั้งจากอธิการบดีตามข้อเสนอของคณะกรรมการบริหารหลักสูตร โดยความเห็นชอบของคณบดีบัณฑิตวิทยาลัย ประกอบด้วยอาจารย์ที่ปรึกษาวิทยานิพนธ์หลัก ๑ คน และอาจารย์ที่ปรึกษาวิทยานิพนธ์ร่วม ๑ คน ทั้งนี้ อาจารย์ที่ปรึกษาวิทยานิพนธ์หลักอาจเสนอแต่งตั้งอาจารย์ที่ปรึกษาวิทยานิพนธ์ร่วมเพิ่มได้อีก ๑ คน

(ข) การสอบวิทยานิพนธ์แต่ละครั้งให้อธิการบดีแต่งตั้งคณะกรรมการสอบวิทยานิพนธ์ตามข้อเสนอของคณะกรรมการบริหารหลักสูตรโดยความเห็นชอบของคณบดีบัณฑิตวิทยาลัย จำนวนไม่น้อยกว่าสามคน ประกอบด้วยอาจารย์ที่ปรึกษาวิทยานิพนธ์ อาจารย์ประจำหลักสูตร ผู้ทรงคุณวุฒิภายนอกอย่างน้อยหนึ่งคน เป็นกรรมการ และผู้แทนบัณฑิตวิทยาลัยเป็นเลขานุการ ทั้งนี้ ประธานกรรมการสอบวิทยานิพนธ์ต้องมีชื่ออาจารย์ที่ปรึกษาวิทยานิพนธ์ของผู้สอบวิทยานิพนธ์

(ค) การสอบวิทยานิพนธ์จะต้องมีกรรมการผู้ทรงคุณวุฒิภายนอกเข้าร่วมการสอบด้วยทุกครั้ง ถ้ากรรมการผู้ทรงคุณวุฒิภายนอกไม่สามารถเข้าร่วมการสอบได้ ให้เลื่อนการสอบออกไป ในกรณีที่จำเป็นอย่างยิ่ง



อาจเปลี่ยนแปลงกรรมการได้โดยคณะกรรมการบริหารหลักสูตรเสนอชื่อให้คณบดีบัณฑิตวิทยาลัยเพื่อเสนออธิการบดีแต่งตั้งเป็นกรรมการแทนได้ ทั้งนี้ จะต้องกำหนดวันสอบครั้งใหม่ให้มีระยะเวลาพอสมควรเพื่อให้กรรมการที่แต่งตั้งแทนจะมีเวลาอ่านวิทยานิพนธ์ได้

(ง) การดำเนินการสอบวิทยานิพนธ์ ต้องประกอบด้วย การอ่านวิทยานิพนธ์ การประชุมปรึกษา ระหว่างกรรมการในวันสอบ การทดสอบความรู้นักศึกษาด้วยการซักถามหรือด้วยวิธีการใดๆ จึงจะถือว่าการสอบนั้นมีผลสมบูรณ์ โดยการสอบผ่านวิทยานิพนธ์ต้องได้รับมติให้ผ่านจากกรรมการไม่น้อยกว่าสองในสามและให้ประธานกรรมการสอบวิทยานิพนธ์รายงานผลการสอบไปยังสำนักส่งเสริมวิชาการและงานทะเบียนภายใน ๑๕ วัน นับจากการสอบเสร็จสิ้น

(จ) นักศึกษาสามารถใช้ภาษาไทยหรือภาษาต่างประเทศในการเขียนวิทยานิพนธ์ได้

(๒) ระดับปริญญาเอก

(ก) ให้มีคณะกรรมการที่ปรึกษาวิทยานิพนธ์ซึ่งได้รับการแต่งตั้งจากอธิการบดีตามข้อเสนอของคณะกรรมการบริหารหลักสูตร โดยความเห็นชอบของคณบดีบัณฑิตวิทยาลัย ประกอบด้วยอาจารย์ที่ปรึกษาวิทยานิพนธ์หลัก ๑ คน และอาจารย์ที่ปรึกษาวิทยานิพนธ์ร่วม ๑ คน ทั้งนี้ อาจารย์ที่ปรึกษาวิทยานิพนธ์หลักอาจเสนอแต่งตั้งอาจารย์ที่ปรึกษาวิทยานิพนธ์ร่วมเพิ่มได้อีก ๑ คน

(ข) นักศึกษาที่ได้รับอนุมัติให้ทำวิทยานิพนธ์ต้องจัดทำแผนการดำเนินงาน และรายงานความก้าวหน้าภาคเรียนละสองครั้งเสนอต่ออาจารย์ที่ปรึกษาวิทยานิพนธ์และคณะกรรมการบริหารหลักสูตร

(ค) การสอบวิทยานิพนธ์แต่ละครั้งให้เสนออธิการบดีแต่งตั้งคณะกรรมการสอบวิทยานิพนธ์ตามข้อเสนอของคณะกรรมการบริหารหลักสูตร โดยความเห็นชอบของคณบดีบัณฑิตวิทยาลัย จำนวนไม่น้อยกว่าห้าคน ประกอบด้วยผู้ทรงคุณวุฒิภายนอกจำนวนสามคนซึ่งมีชื่ออาจารย์ที่ปรึกษาวิทยานิพนธ์ โดยให้ผู้ทรงคุณวุฒิคนหนึ่งเป็นประธานกรรมการสอบวิทยานิพนธ์ อาจารย์ประจำหลักสูตรอย่างน้อยสองคนเป็นกรรมการ และผู้แทนบัณฑิตวิทยาลัยเป็นเลขานุการ

(ง) การสอบวิทยานิพนธ์จะต้องมีกรรมการผู้ทรงคุณวุฒิภายนอกเข้าร่วมการสอบด้วยทุกครั้ง ถ้ากรรมการผู้ทรงคุณวุฒิภายนอกไม่สามารถเข้าร่วมการสอบได้ให้เลื่อนการสอบออกไป ในกรณีที่จำเป็นอย่างไร อาจเปลี่ยนแปลงกรรมการได้ โดยคณะกรรมการบริหารหลักสูตรเสนอชื่อให้คณบดีบัณฑิตวิทยาลัยเพื่อเสนออธิการบดีแต่งตั้งเป็นกรรมการแทนได้ ทั้งนี้ จะต้องกำหนดวันสอบครั้งใหม่ให้มีระยะเวลาพอสมควรเพื่อให้กรรมการที่แต่งตั้งแทนมีเวลาอ่านวิทยานิพนธ์ได้

(จ) การดำเนินการสอบวิทยานิพนธ์ ต้องประกอบด้วย การอ่านวิทยานิพนธ์ การประชุมปรึกษา ระหว่างกรรมการในวันสอบ การทดสอบความรู้นักศึกษาด้วยการซักถามหรือด้วยวิธีการใดๆ จึงจะถือว่าการสอบนั้นมีผลสมบูรณ์ โดยการสอบผ่านวิทยานิพนธ์ต้องได้รับมติให้ผ่านจากกรรมการไม่น้อยกว่าสองในสามและให้ประธานกรรมการสอบวิทยานิพนธ์รายงานผลการสอบไปยังสำนักส่งเสริมวิชาการและงานทะเบียนภายใน ๑๕ วัน นับจากการสอบเสร็จสิ้น

(ฉ) นักศึกษาสามารถใช้ภาษาไทยหรือภาษาต่างประเทศในการเขียนวิทยานิพนธ์ได้

ข้อ ๒๕ การควบคุมและการสอบการค้นคว้าอิสระหรือสารนิพนธ์

(๑) ต้องมีอาจารย์ที่ปรึกษาหลักที่อธิการบดีแต่งตั้งจากอาจารย์ประจำหลักสูตรตามข้อเสนอของคณะกรรมการบริหารหลักสูตร โดยความเห็นชอบของคณบดีบัณฑิตวิทยาลัย จำนวนหนึ่งคน โดยอาจแต่งตั้งอาจารย์ที่ปรึกษาร่วมเพิ่มอีกจำนวนหนึ่งคนด้วยก็ได้ โดยมีหน้าที่พิจารณาเค้าโครงการค้นคว้าอิสระหรือสารนิพนธ์ และให้คำปรึกษาแนะนำเกี่ยวกับการค้นคว้าวิจัยของนักศึกษา

(๒) ให้อธิการบดีเป็นผู้แต่งตั้งคณะกรรมการสอบการค้นคว้าอิสระหรือสารนิพนธ์ตามข้อเสนอของคณะกรรมการบริหารหลักสูตร โดยความเห็นชอบของคณบดีบัณฑิตวิทยาลัย ประกอบด้วยประธานกรรมการ อาจารย์ที่ปรึกษาการค้นคว้าอิสระหรือสารนิพนธ์ อาจารย์ประจำหลักสูตร เป็นกรรมการ และผู้แทนบัณฑิตวิทยาลัย เป็นเลขานุการ

ในกรณีที่มีความจำเป็นอย่างยิงอาจเปลี่ยนแปลงกรรมการได้ โดยคณะกรรมการบริหารหลักสูตรเสนอชื่อให้คณบดีบัณฑิตวิทยาลัยเพื่อเสนออธิการบดีแต่งตั้งเป็นกรรมการแทนได้ ทั้งนี้ จะต้องกำหนดวันสอบครั้งใหม่ให้มีระยะเวลาพอสมควรเพื่อให้กรรมการที่แต่งตั้งแทนมีเวลาอ่านรายงานการค้นคว้าอิสระหรือสารนิพนธ์ได้

(๓) การสอบการค้นคว้าอิสระหรือสารนิพนธ์ ต้องประกอบด้วย การอ่านรายงานการค้นคว้าอิสระหรือสารนิพนธ์ การประชุมปรึกษาระหว่างกรรมการในวันสอบ การทดสอบความรู้นักศึกษาด้วยการซักถามหรือด้วยวิธีการใดๆ โดยเป็นระบบเปิดให้ผู้สนใจเข้ารับฟังได้ และรายงานการค้นคว้าอิสระหรือสารนิพนธ์ต้องได้รับการเผยแพร่ในลักษณะใดลักษณะหนึ่งที่สืบค้นได้ จึงจะถือว่าการสอบนั้นมีผลสมบูรณ์

(๔) นักศึกษาสามารถใช้ภาษาไทยหรือภาษาต่างประเทศในการเขียนรายงานการค้นคว้าอิสระหรือสารนิพนธ์ได้

หมวด ๖

การลาพัก การรักษาสภาพ การลาออก และการพ้นสภาพของนักศึกษา

ข้อ ๒๖ การลาพักการศึกษา การรักษาสภาพ และการลาออกของนักศึกษา

(๑) นักศึกษาผู้ประสงค์จะลาพักการศึกษา ต้องยื่นคำร้องแสดงเหตุผลความจำเป็นผ่านอาจารย์ที่ปรึกษา เพื่อเสนอให้ประธานกรรมการบริหารหลักสูตรพิจารณาอนุมัติ แล้วแจ้งต่อสำนักส่งเสริมวิชาการและงานทะเบียนผ่านสำนักงานบัณฑิตวิทยาลัยเพื่อทราบการลาพักการศึกษา

(๒) การลาพักการศึกษาให้ลาพักได้ไม่เกิน ๒ ภาคการศึกษาติดต่อกัน

(๓) นักศึกษาผู้ได้รับอนุมัติให้ลาพักการศึกษา ต้องชำระค่าธรรมเนียมสำหรับรักษาสภาพเป็นนักศึกษาทุกภาคการศึกษาที่ลาพักการศึกษาภายในเวลาที่กำหนดไว้ในระเบียบมหาวิทยาลัยราชภัฏบ้านสมเด็จเจ้าพระยา ว่าด้วยการรับจ่ายเงินเพื่อจัดการศึกษาสำหรับนักศึกษามหาบัณฑิตศึกษา

(๔) นักศึกษาที่ไม่มีหน่วยกิตของรายวิชาตามหลักสูตรที่ต้องลงทะเบียนเหลืออยู่ แต่ยังไม่เป็นผู้สำเร็จการศึกษาตามข้อ ๒๙ ต้องรักษาสภาพการเป็นนักศึกษาทุกภาคการศึกษาจนกว่าจะสำเร็จการศึกษา

(๕) นักศึกษาผู้ประสงค์จะลาออกจากการเป็นนักศึกษา ให้ยื่นใบลาออกต่อสำนักงานบัณฑิตวิทยาลัยเมื่อได้รับอนุมัติแล้วให้สำนักงานบัณฑิตวิทยาลัยแจ้งต่อสำนักส่งเสริมวิชาการและงานทะเบียน

ข้อ ๒๗ นอกจากเป็นผู้สำเร็จการศึกษาตามข้อ ๒๔ แล้ว นักศึกษาอาจพ้นสภาพนักศึกษาด้วยเหตุดังต่อไปนี้

- (๑) ตาย
- (๒) ลาออก
- (๓) มหาวิทยาลัยมีคำสั่งลงโทษทางวินัยให้ออกจากการเป็นนักศึกษาตามระเบียบมหาวิทยาลัยราชภัฏบ้านสมเด็จเจ้าพระยา ว่าด้วยวินัยและการดำเนินการทางวินัยนักศึกษา
- (๔) ได้รับคะแนนเฉลี่ยสะสมต่ำกว่า ๒.๐๐ ในการประเมินทุกสิ้นภาคการศึกษาในช่วงที่ลงทะเบียนเรียนยังไม่เกินกึ่งหนึ่งของจำนวนหน่วยกิตทั้งหมดของหลักสูตร
- (๕) ได้รับคะแนนเฉลี่ยสะสมต่ำกว่า ๒.๕๐ เมื่อลงทะเบียนเรียนได้จำนวนหน่วยกิตตั้งแต่สองในสามของจำนวนหน่วยกิตทั้งหมดขึ้นไป โดยไม่นับหน่วยกิตของการค้นคว้าอิสระหรือสารนิพนธ์และวิทยานิพนธ์
- (๖) ใช้เวลาศึกษาครบตามที่กำหนดไว้ในข้อ ๘
- (๗) สอบวัดคุณสมบัติ หรือสอบประมวลความรู้ หรือสอบการค้นคว้าอิสระหรือสารนิพนธ์ หรือสอบวิทยานิพนธ์ หรือฝึกประสบการณ์วิชาชีพ ไม่ผ่านตามเกณฑ์ที่คณะกรรมการประจำบัณฑิตวิทยาลัยกำหนด
- (๘) ต้องโทษโดยคำพิพากษาถึงที่สุดให้จำคุก เว้นแต่ความผิดที่เป็นลหุโทษหรือความผิดอันได้กระทำโดยประมาท

ข้อ ๒๘ นักศึกษาที่พ้นสภาพการเป็นนักศึกษาตามข้อ ๒๗ (๒) และ (๓) อาจขอคืนสภาพเพื่อกลับเข้าเป็นนักศึกษาได้ ทั้งนี้ ให้เป็นไปตามเงื่อนไขที่คณะกรรมการประจำบัณฑิตวิทยาลัยกำหนด

#### หมวด ๗ การสำเร็จการศึกษา

ข้อ ๒๙ นักศึกษาจะสำเร็จการศึกษาได้ต้องเป็นผู้ที่มีความประพฤติดี และมีคุณสมบัติ ดังต่อไปนี้

- (๑) นักศึกษาระดับประกาศนียบัตรบัณฑิตและประกาศนียบัตรบัณฑิตชั้นสูงต้องเรียนครบตามจำนวนหน่วยกิตที่กำหนดไว้ในหลักสูตรและต้องได้ระดับคะแนนเฉลี่ยไม่ต่ำกว่า ๓.๐๐ จากระบบ ๔ ระดับคะแนน
- (๒) นักศึกษาระดับปริญญาโท แผน ก แบบ ก ๑ ต้องเสนอวิทยานิพนธ์และสอบผ่านการสอบปากเปล่าขั้นสุดท้ายโดยคณะกรรมการที่มหาวิทยาลัยแต่งตั้ง และผลงานวิทยานิพนธ์จะต้องได้รับการตีพิมพ์ หรืออย่างน้อยดำเนินการให้ผลงานหรือส่วนหนึ่งของผลงานได้รับการยอมรับให้ตีพิมพ์ในวารสารหรือสิ่งพิมพ์ทางวิชาการหรือเสนอต่อที่ประชุมวิชาการที่มีรายงานการประชุม (Proceeding)
- (๓) นักศึกษาระดับปริญญาโท แผน ก แบบ ก ๒ ต้องศึกษารายวิชาครบถ้วนตามที่กำหนดในหลักสูตร โดยจะต้องได้ระดับคะแนนเฉลี่ยไม่ต่ำกว่า ๓.๐๐ จากระบบ ๔ ระดับคะแนน และสอบผ่านการสอบประมวลความรู้ (Comprehensive Examination) ด้วยข้อเขียนหรือปากเปล่าในสาขาวิชานั้น พร้อมทั้งเสนอวิทยานิพนธ์และสอบผ่านการสอบปากเปล่าขั้นสุดท้ายโดยคณะกรรมการที่มหาวิทยาลัยแต่งตั้ง และผลงานวิทยานิพนธ์จะต้องได้รับการตีพิมพ์ หรืออย่างน้อยดำเนินการให้ผลงานหรือส่วนหนึ่งของผลงานได้รับการยอมรับให้ตีพิมพ์ในวารสารหรือสิ่งพิมพ์ทางวิชาการหรือเสนอต่อที่ประชุมวิชาการที่มีรายงานการประชุม (Proceeding)

(๔) นักศึกษาระดับปริญญาโท แผน ก ต้องศึกษารายวิชาครบถ้วนตามที่กำหนดในหลักสูตร โดยจะต้องได้รับคะแนนเฉลี่ยไม่ต่ำกว่า ๓.๐๐ จากระบบ ๔ ระดับคะแนน และสอบผ่านการสอบประมวลความรู้ (Comprehensive Examination) ด้วยข้อเขียนหรือปากเปล่าในสาขาวิชานั้น พร้อมทั้งเสนอรายงานการค้นคว้าอิสระ หรือสารนิพนธ์และผ่านการสอบปากเปล่าขั้นสุดท้ายโดยคณะกรรมการที่มหาวิทยาลัยแต่งตั้ง โดยเป็นระบบเปิดให้ผู้สนใจเข้ารับฟังได้ และรายงานการค้นคว้าอิสระหรือสารนิพนธ์ต้องได้รับการเผยแพร่ในลักษณะใดลักษณะหนึ่งที่สืบค้นได้

(๕) นักศึกษาระดับปริญญาเอกแบบ ๑ ต้องสอบผ่านการสอบวัดคุณสมบัติ (Qualifying Examination) เพื่อเป็นผู้มีสิทธิ์ขอทำวิทยานิพนธ์ เสนอวิทยานิพนธ์และสอบผ่านการสอบปากเปล่าขั้นสุดท้าย โดยคณะกรรมการซึ่งประกอบด้วยผู้ทรงคุณวุฒิจากภายในและภายนอกมหาวิทยาลัยตามหลักเกณฑ์และวิธีการที่มหาวิทยาลัยกำหนด และผลงานวิทยานิพนธ์ต้องได้รับการตีพิมพ์ หรืออย่างน้อยดำเนินการให้ผลงานหรือส่วนหนึ่งของผลงานได้รับการยอมรับให้ตีพิมพ์ในวารสารหรือสิ่งพิมพ์ทางวิชาการ TCI ฐาน ๒ ขึ้นไป

(๖) นักศึกษาระดับปริญญาเอกแบบ ๒ ต้องศึกษารายวิชาครบถ้วนตามที่กำหนดในหลักสูตร โดยจะต้องได้รับคะแนนเฉลี่ยไม่ต่ำกว่า ๓.๐๐ จากระบบ ๔ ระดับคะแนน สอบผ่านการสอบวัดคุณสมบัติ (Qualifying Examination) เพื่อเป็นผู้มีสิทธิ์ขอทำวิทยานิพนธ์ เสนอวิทยานิพนธ์ และสอบผ่านการสอบปากเปล่าขั้นสุดท้าย โดยคณะกรรมการซึ่งประกอบด้วยผู้ทรงคุณวุฒิจากภายในและภายนอกมหาวิทยาลัยตามหลักเกณฑ์และวิธีการที่มหาวิทยาลัยกำหนด และผลงานวิทยานิพนธ์ต้องได้รับการตีพิมพ์หรืออย่างน้อยดำเนินการให้ผลงานหรือส่วนหนึ่งของผลงานได้รับการยอมรับให้ตีพิมพ์ในวารสารหรือสิ่งพิมพ์ทางวิชาการ TCI ฐาน ๒ ขึ้นไป

(๗) นักศึกษาทุกระดับการศึกษาของบัณฑิตศึกษา ต้องผ่านเกณฑ์การสอบภาษาอังกฤษตามประกาศมหาวิทยาลัยก่อนสำเร็จการศึกษา

(๘) ไม่ค้างค่าธรรมเนียมการศึกษาหรือเงินอื่นๆ ตามที่มหาวิทยาลัยเรียกเก็บ

ข้อ ๓๐ นักศึกษาระดับปริญญาโท แผน ข ที่ส่งรายงานการค้นคว้าอิสระหรือสารนิพนธ์ นักศึกษาระดับปริญญาโท แผน ก และนักศึกษาระดับปริญญาเอกที่ส่งวิทยานิพนธ์ฉบับสมบูรณ์พร้อมหลักฐานการนำเสนอผลงานแล้ว ให้ถือวันที่สภาวิชาการเห็นชอบเป็นวันสำเร็จการศึกษา

#### หมวด ๘

#### ค่าธรรมเนียมการศึกษา

ข้อ ๓๑ ค่าธรรมเนียมการศึกษาและการชำระค่าธรรมเนียมการศึกษา

(๑) อัตราค่าธรรมเนียมการศึกษา ให้เป็นไปตามประกาศของมหาวิทยาลัย โดยความเห็นชอบของสภามหาวิทยาลัย

(๒) นักศึกษาต้องชำระค่าธรรมเนียมการศึกษาตามวิธีการ ขั้นตอน และระยะเวลาที่มหาวิทยาลัยกำหนด

ข้อ ๓๒ การยกเว้นค่าธรรมเนียมการศึกษาประเภทต่างๆ ให้เป็นอำนาจของอธิการบดี โดยจัดทำเป็นประกาศของมหาวิทยาลัยในแต่ละประเภทที่ได้รับการยกเว้น

หมวด ๙  
การขอรับปริญญา

ข้อ ๓๓ นักศึกษาที่คาดว่าจะสำเร็จการศึกษาในแต่ละภาคการศึกษา ให้ยื่นคำร้องขอสำเร็จการศึกษา ต่อสำนักส่งเสริมวิชาการและงานทะเบียนล่วงหน้าอย่างน้อย ๑ เดือนก่อนสิ้นภาคการศึกษาสุดท้ายของหลักสูตร เพื่อขอรับปริญญา

ข้อ ๓๔ มหาวิทยาลัยโดยสภาวิชาการจะพิจารณาการให้ปริญญาแก่นักศึกษาที่ได้ยื่นความจำนงขอรับปริญญาที่มีคุณสมบัติตามข้อ ๒๙ และมีความประพฤติดี โดยไม่อยู่ในระหว่างถูกลงโทษทางวินัยนักศึกษา เพื่อเสนอขออนุมัติปริญญาจากสภามหาวิทยาลัย

บทเฉพาะกาล

ข้อ ๓๕ นักศึกษาที่เข้าศึกษาระดับบัณฑิตศึกษาก่อนวันที่ข้อบังคับนี้มีผลใช้บังคับ ให้ดำเนินการตามข้อบังคับเดิมต่อไป จนสำเร็จการศึกษาหรือพ้นสภาพการเป็นนักศึกษา แล้วแต่กรณี

ข้อ ๓๖ บรรดาประกาศหรือคำสั่งที่มีผลบังคับใช้ก่อนหรือในวันที่ข้อบังคับนี้ใช้บังคับ ให้มีผลบังคับใช้ต่อไป จนกว่าจะได้มีการกำหนดขึ้นใหม่ตามข้อบังคับนี้

ประกาศ ณ วันที่ ๑๕ พฤศจิกายน พ.ศ. ๒๕๖๑

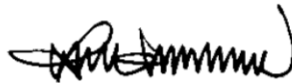

(รองศาสตราจารย์ ดร.ศิริพันธ์ ฝนพันธ์)

ปฏิบัติหน้าที่นายกสภามหาวิทยาลัยราชภัฏบ้านสมเด็จเจ้าพระยา