



มคอ.2

หลักสูตรศิลปศาสตรมหาบัณฑิต

สาขาวิชาภาษาไทย

Master of Arts Program in Thai

หลักสูตรใหม่ พ.ศ. 2563

คณะมนุษยศาสตร์และสังคมศาสตร์  
มหาวิทยาลัยราชภัฏบ้านสมเด็จเจ้าพระยา

## คำนำ

หลักสูตรศิลปศาสตรมหาบัณฑิต สาขาวิชาภาษาไทย หลักสูตรใหม่ พ.ศ.2563 เป็นหลักสูตรที่พัฒนาขึ้นเพื่อจัดการเรียนการสอนให้สอดคล้องกับเกณฑ์มาตรฐานหลักสูตรระดับบัณฑิตศึกษา พ.ศ.2558 กรอบมาตรฐานคุณวุฒิระดับอุดมศึกษาแห่งชาติ พ.ศ.2552 ประกอบด้วยสาระ 8 หมวด ได้แก่ หมวดที่ 1 ข้อมูลทั่วไป หมวดที่ 2 ข้อมูลเฉพาะของหลักสูตร หมวดที่ 3 ระบบการจัดการศึกษา การดำเนินการและโครงสร้างของหลักสูตร หมวดที่ 4 ผลการเรียนรู้กลยุทธ์การสอนและประเมินผล หมวดที่ 5 หลักเกณฑ์ในการประเมินผลนักศึกษา หมวดที่ 6 การพัฒนาคณาจารย์ หมวดที่ 7 การประกันคุณภาพหลักสูตร และหมวดที่ 8 การประเมินและปรับปรุงการดำเนินการของหลักสูตร

การพัฒนาหลักสูตรครั้งนี้ได้พัฒนารายวิชาและเนื้อหาในรายวิชาให้มีความทันสมัย เป็นไปตามความต้องการของผู้ประสงค์จะเข้าศึกษาต่อ และสอดคล้องกับเกณฑ์มาตรฐานหลักสูตรระดับบัณฑิตศึกษา พ.ศ.2558 กรอบมาตรฐานคุณวุฒิระดับอุดมศึกษาแห่งชาติ พ.ศ.2552 พร้อมทั้งเนื้อหาเพื่อส่งเสริมคุณลักษณะอันพึงประสงค์ เพื่อมุ่งผลิตที่มีคุณลักษณะ คือ เป็นผู้มีความสามารถทางภาษาและวรรณกรรมไทยในบริบทวัฒนธรรม สามารถประยุกต์ใช้ความรู้เพื่อพัฒนาวิชาชีพและสังคมได้อย่างเหมาะสม สอดคล้องกับยุคสมัย

สาขาวิชาภาษาไทย

คณะมนุษยศาสตร์และสังคมศาสตร์

มหาวิทยาลัยราชภัฏบ้านสมเด็จเจ้าพระยา

## สารบัญ

	หน้า
<b>หมวดที่ 1 ข้อมูลทั่วไป</b>	1
1. รหัสและชื่อหลักสูตร	1
2. ชื่อปริญญาและสาขาวิชา	1
3. วิชาเอก	1
4. จำนวนหน่วยกิตที่เรียนตลอดหลักสูตร	1
5. รูปแบบของหลักสูตร	1
6. สถานภาพของหลักสูตรและการพิจารณาอนุมัติ/เห็นชอบหลักสูตร	2
7. ความพร้อมในการเผยแพร่หลักสูตรที่มีคุณภาพและมาตรฐาน	2
8. อาชีพที่สามารถประกอบได้หลังสำเร็จการศึกษา	2
9. ชื่อ นามสกุล เลขประจำตัวประชาชน ตำแหน่ง และคุณวุฒิการศึกษาของ อาจารย์ผู้รับผิดชอบหลักสูตรสาขาวิชาภาษาไทย	3
10. สถานที่จัดการเรียนการสอน	3
11. สถานการณ์ภายนอกหรือการพัฒนาที่จำเป็นต้องนำมาพิจารณา ในการวางแผนหลักสูตร	4
12. ผลกระทบจากข้อ 11.1 และ 11.2 ต่อการพัฒนาหลักสูตรและความ เกี่ยวข้องกับพันธกิจของสถาบัน	4
13. ความสัมพันธ์กับหลักสูตรอื่นที่เปิดสอนในคณะ/ภาควิชาอื่นของสถาบัน	5
<b>หมวดที่ 2 ข้อมูลเฉพาะของหลักสูตร</b>	6
1. ปรัชญา ความสำคัญ และวัตถุประสงค์ของหลักสูตร	6
2. แผนพัฒนาปรับปรุง	7
<b>หมวดที่ 3 ระบบการจัดการศึกษา การดำเนินการ และโครงสร้างของหลักสูตร</b>	8
1. ระบบการจัดการศึกษา	8
2. การดำเนินการหลักสูตร	8
3. หลักสูตรและอาจารย์ผู้สอน	13
4. องค์ประกอบเกี่ยวกับประสบการณ์ภาคสนาม	32
5. ข้อกำหนดเกี่ยวกับการทำโครงการหรืองานวิจัย	33

## สารบัญ (ต่อ)

	หน้า
<b>หมวดที่ 4 ผลการเรียนรู้ กลยุทธ์การสอนและการประเมินผล</b>	35
1. การพัฒนาคุณลักษณะพิเศษของนักศึกษา	35
2. การพัฒนาผลการเรียนรู้ในแต่ละด้าน	35
3. มาตรฐานผลการเรียนรู้และแผนที่แสดงการกระจายความรับผิดชอบ มาตรฐานผลการเรียนรู้จากหลักสูตรสู่รายวิชา	37
<b>หมวดที่ 5 หลักเกณฑ์ในการประเมินผลนักศึกษา</b>	41
1. กฎระเบียบหรือหลักเกณฑ์ในการให้ระดับคะแนน (เกรด)	41
2. กระบวนการทวนสอบมาตรฐานผลสัมฤทธิ์ของนักศึกษา	41
3. เกณฑ์การสำเร็จการศึกษาตามหลักสูตร	41
<b>หมวดที่ 6 การพัฒนาคณาจารย์</b>	42
1. การเตรียมการสำหรับอาจารย์ใหม่	42
2. การพัฒนาความรู้และทักษะให้แก่คณาจารย์	42
<b>หมวดที่ 7 การประกันคุณภาพหลักสูตร</b>	43
1. การกำกับมาตรฐาน	43
2. บัณฑิต	43
3. นักศึกษา	43
4. อาจารย์	44
5. หลักสูตร การเรียนการสอน การประเมินผู้เรียน	44
6. สิ่งสนับสนุนการเรียนรู้	45
7. ตัวบ่งชี้ผลการดำเนินงาน	45
<b>หมวดที่ 8 การประเมินและปรับปรุงหลักสูตร</b>	47
1. การประเมินและประสิทธิผลของการสอน	47
2. การประเมินหลักสูตรในภาพรวม	47
3. การประเมินผลการดำเนินงานตามรายละเอียดหลักสูตร	47
4. การทบทวนผลการประเมินและวางแผนปรับปรุงหลักสูตร	47
<b>ภาคผนวก</b>	48
ภาคผนวก ก ประวัติและผลงานทางวิชาการของอาจารย์ผู้รับผิดชอบหลักสูตร	49

## สารบัญ (ต่อ)

	หน้า
ภาคผนวก ข ประวัติและผลงานทางวิชาการของอาจารย์ประจำหลักสูตร/ อาจารย์ประจำ	57 68
ภาคผนวก ค ประวัติและผลงานทางวิชาการของอาจารย์พิเศษ	
ภาคผนวก ง คำสั่งแต่งตั้งกรรมการพัฒนาหลักสูตร คำสั่งแต่งตั้งกรรมการ วิพากษ์หลักสูตร และรายงานผล	71
ภาคผนวก จ การกำหนดรหัสวิชาและข้อมูลเกี่ยวกับจำนวนชั่วโมงในการจัด กิจกรรมแต่ละวิชา	78
ภาคผนวก ฉ ระเบียบ ข้อบังคับ และประกาศของมหาวิทยาลัยราชภัฏบ้าน สมเด็จเจ้าพระยา	88

**หลักสูตรศิลปศาสตรมหาบัณฑิต  
สาขาวิชาภาษาไทย  
หลักสูตรใหม่ พ.ศ. 2563**

ชื่อสถาบันอุดมศึกษา	มหาวิทยาลัยราชภัฏบ้านสมเด็จเจ้าพระยา
คณะ	มนุษยศาสตร์และสังคมศาสตร์
ภาควิชา	มนุษยศาสตร์และศิลปกรรม
สาขาวิชา	ภาษาไทย

**หมวดที่ 1 ข้อมูลทั่วไป**

1. รหัสและชื่อหลักสูตร
 

รหัสหลักสูตร	
ภาษาไทย	หลักสูตรศิลปศาสตรมหาบัณฑิต สาขาวิชาภาษาไทย
ภาษาอังกฤษ	Master of Arts Program in Thai
2. ชื่อปริญญาและสาขาวิชา
 

ชื่อเต็ม (ภาษาไทย)	ศิลปศาสตรมหาบัณฑิต (ภาษาไทย)
ชื่อย่อ (ภาษาไทย)	ศศ.ม. (ภาษาไทย)
ชื่อเต็ม (ภาษาอังกฤษ)	Master of Arts (Thai)
ชื่อย่อ (ภาษาอังกฤษ)	M.A.(Thai)
3. วิชาเอก(ถ้ามีแขนงวิชา)
 

ไม่มี
4. จำนวนหน่วยกิตที่เรียนตลอดหลักสูตร
  - 4.1 แผน ก แบบ ก 1 จำนวนหน่วยกิตรวมตลอดหลักสูตร ไม่น้อยกว่า 36 หน่วยกิต
  - 4.2 แผน ก แบบ ก 2 จำนวนหน่วยกิตรวมตลอดหลักสูตร ไม่น้อยกว่า 36 หน่วยกิต
  - 4.3 แผน ข จำนวนหน่วยกิตรวมตลอดหลักสูตร ไม่น้อยกว่า 36 หน่วยกิต
5. รูปแบบของหลักสูตร
  - 5.1 รูปแบบ

หลักสูตรที่เปิดสอนเป็นหลักสูตรปริญญาโท มี 3 แบบ ให้นักศึกษาเลือกแผนใดแผนหนึ่ง ดังนี้

- 1) แผน ก แบบ ก 1 (ทำเฉพาะวิทยานิพนธ์)
- 2) แผน ก แบบ ก 2 (ทำวิทยานิพนธ์ และศึกษารายวิชา)
- 3) แผน ข (ทำสารนิพนธ์ และศึกษารายวิชา)

## 5.2 ภาษาที่ใช้

ภาษาไทยเป็นภาษาหลัก

## 5.3 การรับเข้าศึกษา

รับนักศึกษาไทยและนักศึกษาต่างชาติที่สามารถฟัง พูด อ่าน เขียนและเข้าใจในภาษาไทย

## 5.4 ความร่วมมือกับสถาบันอื่น

เป็นหลักสูตรเฉพาะของมหาวิทยาลัยราชภัฏบ้านสมเด็จเจ้าพระยา

## 5.5 การให้ปริญญาแก่ผู้สำเร็จการศึกษา

ผู้สำเร็จการศึกษาตามหลักสูตรจะได้รับปริญญาศิลปศาสตรมหาบัณฑิต สาขาวิชาภาษาไทย มหาวิทยาลัยราชภัฏบ้านสมเด็จเจ้าพระยา

## 6. สถานภาพของหลักสูตรและการพิจารณาอนุมัติ/เห็นชอบหลักสูตร

เป็นหลักสูตรใหม่ พ.ศ.2563

กำหนดเปิดสอนภาคการศึกษาที่ 1 ปีการศึกษา 2563

สภาวิชาการมหาวิทยาลัยราชภัฏบ้านสมเด็จเจ้าพระยาเห็นชอบหลักสูตรในการนำเสนอหลักสูตรต่อสภามหาวิทยาลัย ในการประชุมครั้งที่ 3/2563 วันที่ 5 เดือน มีนาคม พ.ศ. 2563

สภามหาวิทยาลัยราชภัฏบ้านสมเด็จเจ้าพระยาอนุมัติ/เห็นชอบหลักสูตร ในการประชุมครั้งที่ 3/2563 วันที่ 19 เดือน มีนาคม พ.ศ. 2563

## 7. ความพร้อมในการเผยแพร่หลักสูตรที่มีคุณภาพและมาตรฐาน

หลักสูตรมีความพร้อมในการเผยแพร่หลักสูตรที่มีคุณภาพและมาตรฐานตามกรอบมาตรฐานคุณวุฒิระดับอุดมศึกษาแห่งชาติ พ.ศ.2552 ในปีการศึกษา 2564

## 8. อาชีพที่สามารถประกอบได้หลังสำเร็จการศึกษา

8.1 นักการศึกษา นักวิชาการ

8.2 ผู้ปฏิบัติงานด้านภาษาและวัฒนธรรมไทย

9. ชื่อ นามสกุล เลขประจำตัวประชาชน ตำแหน่ง และคุณวุฒิการศึกษาของอาจารย์ผู้รับผิดชอบ  
หลักสูตร

ที่	ชื่อ-นามสกุล เลขประจำตัวประชาชน	ตำแหน่ง ทางวิชาการ	คุณวุฒิ(สาขาวิชา)	สถาบัน และปีพ.ศ.ที่ สำเร็จการศึกษา
1.	นายอภิวัฒน์ สุธรรมดี 3-8004-xxxxx-xx-x	ผู้ช่วย ศาสตราจารย์ (ภาษาไทย (7101))	อ.ด. (ภาษาไทย)	จุฬาลงกรณ์ มหาวิทยาลัย, 2561
			ศศ.ม. (ไทยศึกษา)	มหาวิทยาลัย. รามคำแหง, 2550
			ศศ.บ. (ภาษาไทย)	มหาวิทยาลัยรามคำแหง , 2553
			ศศ.บ. (ประวัติศาสตร์)	มหาวิทยาลัยรามคำแหง , 2547
			ศศ.บ. (สื่อสารมวลชน)	มหาวิทยาลัยรามคำแหง , 2540
2.	นางสาวธรรณปพร หงษ์ทอง 3-7209-xxxxx-xx-x	อาจารย์	ปร.ด. (ภาษาไทย)	มหาวิทยาลัยเกษตร ศาสตร์, 2557
			ศศ.ม. (การศึกษาผู้ใหญ่)	มหาวิทยาลัย เกษตรศาสตร์, 2547
			ศษ.บ. (ภาษาไทย)	มหาวิทยาลัยศิลปากร, 2543
3.	นายอัศวิทธิ์ เรืองรอง 3-8004-xxxxx-xx-x	ผู้ช่วย ศาสตราจารย์ (ภาษาไทย (7101))	ค.ด. (พัฒนศึกษา)	จุฬาลงกรณ์ มหาวิทยาลัย, 2552
			อ.ม. (ภาษาไทย)	จุฬาลงกรณ์ มหาวิทยาลัย, 2538
			ศศ.บ. เกียรตินิยม อันดับ 2 (ภาษาไทย)	มหาวิทยาลัยสงขลา นครินทร์, 2529

หมายเหตุ: ประวัติ ผลงานทางวิชาการ และภาระงานสอนดูที่ภาคผนวก ก

10. สถานที่จัดการเรียนการสอน

มหาวิทยาลัยราชภัฏบ้านสมเด็จเจ้าพระยา



## 11. สถานการณ์ภายนอกหรือการพัฒนาที่จำเป็นต้องนำมาพิจารณาในการวางแผนหลักสูตร

### 11.1 สถานการณ์หรือการพัฒนาทางเศรษฐกิจ

ภาษาเป็นเครื่องมือสำคัญในการสื่อสารเพื่อพัฒนาเศรษฐกิจ โดยเฉพาะในบริบทปัจจุบันที่เศรษฐกิจไทยเป็นส่วนหนึ่งของเศรษฐกิจโลก ตลอดจนกระแสโลกาภิวัตน์ที่มีการเคลื่อนย้ายคน เงินทุน องค์ความรู้ เทคโนโลยีข่าวสาร สินค้าและบริการอย่างเสรี ก่อให้เกิดการแข่งขันในตลาดโลกที่เข้มข้น รุนแรง และรวดเร็ว ส่งผลสำคัญต่อการปรับตัวเศรษฐกิจไทยให้เชื่อมโยงกับเศรษฐกิจและสังคมโลกมากขึ้น

ประเทศไทยมีบทบาทต่อเศรษฐกิจทั้งในระดับภูมิภาคและระดับโลก ภาษาไทยจึงมีบทบาทในเชิงเศรษฐกิจมากขึ้น ดังนั้น ประเทศคู่ค้าของไทย เช่น สาธารณรัฐประชาชนจีน และประเทศในกลุ่มอาเซียนจึงสนใจศึกษาภาษาและวัฒนธรรมไทยด้วยเหตุผลเชิงเศรษฐกิจ ลักษณะดังกล่าวสอดคล้องกับแผนพัฒนาเศรษฐกิจและสังคมแห่งชาติฉบับที่ 12 และยุทธศาสตร์ชาติ 20 ปี รวมทั้งนโยบายประเทศไทย 4.0 ลักษณะสำคัญของแผนพัฒนาระยะยาวดังกล่าวข้างต้นนี้ ล้วนเป็นกรอบและแนวทางการปฏิบัติในการนำพาประเทศไปสู่ความมั่นคง มั่งคั่ง ยั่งยืน อันเป็นผลสืบเนื่องจากภาษาและวัฒนธรรมทั้งสิ้น

บริบทของสถานการณ์ภายนอกประการหนึ่งที่นำมาพัฒนาหลักสูตร กรณีสาธารณรัฐประชาชนจีนซึ่งเป็นประเทศมหาอำนาจทางเศรษฐกิจที่ติดต่อสัมพันธ์กับประเทศไทยมาอย่างยาวนาน มีนโยบายที่จะเรียนรู้ภาษาและวัฒนธรรมไทย จึงได้ทำข้อตกลงความร่วมมือทางการศึกษา (MOU) ระหว่างมหาวิทยาลัยราชภัฏบ้านสมเด็จเจ้าพระยากับมหาวิทยาลัยไหหนาน โดยส่งนักศึกษาชาวจีนที่เรียนวิชาเอกภาษาไทยมาศึกษาต่อในระดับปริญญาโททางภาษาไทย เพื่อตอบสนองต่อการสื่อสาร การพัฒนาเศรษฐกิจ และสังคมโลก อย่างไรก็ตาม หลักสูตรยังคงให้ความสำคัญกับการดำรงไว้ซึ่งอัตลักษณ์ความเป็นไทยในบริบทสังคมพหุวัฒนธรรม ดังปรากฏในปรัชญา ความสำคัญ วัตถุประสงค์ และคำอธิบายรายวิชาต่าง ๆ ในการวางแผนพัฒนาหลักสูตรนี้ขึ้น

### 11.2 สถานการณ์หรือการพัฒนาทางสังคมและวัฒนธรรม

การพัฒนาหลักสูตรภาษาไทยสืบเนื่องจากมโนทัศน์ที่ว่า นอกจากภาษาไทยมีความสำคัญในฐานะภาษาประจำชาติแล้ว ยังเป็นเครื่องมือสำคัญในการถ่ายทอด บันทึกลง และธำรงรักษ้อัตลักษณ์ทางวัฒนธรรมไทย นอกจากนั้น ท่ามกลางกระแสสังคมพหุวัฒนธรรม ภาษาไทยยังเป็นเครื่องมือสำคัญในการสื่อสารข้ามวัฒนธรรม หลักสูตรมุ่งเน้นการศึกษาวิจัยทางภาษา วรรณกรรม คติชน และเรื่องเล่าในมิติของวัฒนธรรมศึกษาจะกระตุ้นความใฝ่รู้อย่างรู้เท่าทันปรากฏการณ์ทางสังคมวัฒนธรรมด้วยการวิพากษ์วิจารณ์ เพื่อสร้างคุณลักษณะของมนุษย์อันพึงประสงค์ในศตวรรษที่ 21

## 12. ผลกระทบจากข้อ 11.1 และ 11.2 ต่อการพัฒนาหลักสูตรและความเกี่ยวข้องกับพันธกิจของสถาบัน

### 12.1 การพัฒนาหลักสูตร

จากการสำรวจความต้องการของผู้ประสงค์จะศึกษาต่อ ปรากฏว่าสาขาวิชาภาษาและวรรณกรรมไทยเป็นสาขาวิชาที่มีผู้สนใจศึกษามากที่สุด เพื่อนำความรู้ไปพัฒนาอาชีพ และพัฒนาตนเอง หลักสูตรได้สร้างสรรค์รายวิชาให้มีลักษณะบูรณาการเพื่อสอดคล้องกับบริบททางเศรษฐกิจและสังคม รวมถึงความสนใจของยุคสมัยในมิติของวัฒนธรรมศึกษา ทั้งนี้เพื่อสะท้อนอัตลักษณ์ความเป็นไทยในกระแส

ของสังคมพหุวัฒนธรรม ทั้งคำนึงถึงความต้องการด้านการศึกษารัฐบาลและวัฒนธรรมของผู้เรียนต่างชาติ เพื่อตอบสนองความเปลี่ยนแปลงของสังคมในยุคโลกาภิวัตน์ ดังนี้

- 12.1.1 ตอบสนองความต้องการของประเทศด้านกำลังคนและความรู้ความเชี่ยวชาญที่เกี่ยวข้องกับภาษาไทย
- 12.1.2 ตอบสนองต่อการเปลี่ยนแปลงด้านการสื่อสารให้ทันต่อการเปลี่ยนแปลงในบริบททางสังคม
- 12.1.3 พัฒนาผู้เรียนให้มีความสามารถในการค้นคว้า และทำวิจัยที่ลุ่มลึกเพื่อพัฒนาประเทศและสังคม
- 12.1.4 พัฒนาผู้เรียนให้มีจรรยาบรรณในวิชาชีพ มีความรู้ความเข้าใจในศาสตร์ทางภาษาไทยอย่างลึกซึ้ง และเชื่อมโยงองค์ความรู้ต่าง ๆ ได้อย่างเหมาะสม

## 12.2 ความเกี่ยวข้องกับพันธกิจของสถาบัน

มหาวิทยาลัยราชภัฏบ้านสมเด็จเจ้าพระยา มีพันธกิจสำคัญในการพัฒนาองค์ความรู้บนพื้นฐานการวิจัย เพื่อพัฒนาชุมชนและสังคม ส่งเสริมให้มีการแลกเปลี่ยนเชิงวิชาการด้านภาษาไทยระหว่างคณาจารย์และนักศึกษาในสถาบันต่าง ๆ เพื่อปรับระดับมาตรฐานการศึกษาและวิจัยให้มีประสิทธิภาพ การบริการวิชาการทางภาษาไทยกับชุมชนและส่งเสริมให้นักศึกษาไทยและต่างชาติ ที่สนใจภาษาไทย ได้มีโอกาสศึกษาภาษาไทยมากขึ้นและลุ่มลึกขึ้น

## 13. ภาควิชาอื่นของสถาบัน/ ความสัมพันธ์กับหลักสูตรอื่นที่เปิดสอนในคณะ

### 13.1 กลุ่มวิชา/รายวิชาในหลักสูตรนี้ที่เปิดสอนโดยคณะ/ภาควิชา/หลักสูตรอื่น

ไม่มี

### 13.2 กลุ่มวิชา/รายวิชาในหลักสูตรที่เปิดสอนให้ภาควิชา/หลักสูตรอื่นต้องมาเรียน

ไม่มี

### 13.3 การบริหารจัดการ

คณะกรรมการสาขาวิชาฯ ร่วมกันกำหนดขั้นตอนและแนวทางในการบริหารจัดการตลอดจนกระบวนการในการจัดการด้านหลักสูตร การจัดการเรียนรู้ การให้คำปรึกษา การเตรียมอาจารย์ผู้สอน ตลอดจนการแต่งตั้งที่ปรึกษาให้กับผู้เรียนในการดูแลและให้ความช่วยเหลือในเรื่องของการศึกษาจนจบหลักสูตร โดยคณะกรรมการใช้หลักการสร้างเครือข่ายและการประสานความร่วมมือในการทำงาน

สำหรับแนวทางการจัดการเรียนการสอน เน้นการจัดการเรียนการสอนที่เน้นผู้เรียนเป็นสำคัญด้วยกิจกรรม เทคนิคการจัดการเรียนรู้ที่หลากหลายที่ส่งเสริมให้ผู้เรียนได้พัฒนาตามเป้าหมาย มีการวางแผนการเรียนการสอนโดยยึดตามเกณฑ์มาตรฐาน TQF โดยครอบคลุมการพัฒนาด้านคุณธรรมจริยธรรม ความรู้ทักษะทางปัญญา ทักษะความสัมพันธ์ระหว่างบุคคล และความรับผิดชอบ ทักษะการวิเคราะห์เชิงตัวเลข การสื่อสารและการใช้เทคโนโลยีสารสนเทศ นอกจากนี้ยังรวมถึงคุณลักษณะที่เป็นจุดเน้นของหลักสูตร ได้แก่ ความเป็นนักวิชาการด้านภาษาไทย และการเป็นนักวิจัย

## หมวดที่ 2 ข้อมูลเฉพาะของหลักสูตร

### 1. ปรัชญา ความสำคัญ และวัตถุประสงค์ของหลักสูตร

#### 1.1 ปรัชญา

บุคคลผู้มีความรู้ทางภาษาไทยในสังคมพหุวัฒนธรรมย่อมเห็นคุณค่าในอัตลักษณ์ความเป็นไทย และตระหนักรู้ในความหลากหลายที่จะประยุกต์ใช้ข้อมูลและองค์ความรู้ทางภาษาไทยในมิติของ วัฒนธรรมศึกษาในรูปแบบของการศึกษาวิจัย เพื่อพัฒนาตนได้อย่างเหมาะสมและสอดคล้องกับบริบท ของยุคสมัย

#### 1.2 ความสำคัญ

การศึกษาวิจัยด้านภาษาไทยอันหมายรวมถึง วรรณกรรม เรื่องเล่า คติชนวิทยา ในฐานะของ ศาสตร์ “วัฒนธรรมศึกษา” ซึ่งมีลักษณะเป็นบูรณาการศาสตร์ย่อมจะเห็นคุณค่าและความสำคัญในฐานะ เครื่องมือที่สื่อและสร้างความเข้าใจอันดีของการปะทะสังสรรค์กันระหว่างความเป็นอัตลักษณ์และ พหุลักษณะทางวัฒนธรรมในสังคมไร้พรมแดนอย่างรู้เท่าทัน ทั้งจะนำไปสู่การบันทึก ถ่ายทอด และ ต่อยอดองค์ความรู้ด้านวัฒนธรรมศึกษาด้วยวิธีการของการวิพากษ์วิจารณ์อันเป็นคุณลักษณะหนึ่ง ของ การสร้างความแข็งแกร่งในการพัฒนามนุษย์ในศตวรรษที่ 21 อันเป็นปัจจัยสำคัญของการพัฒนาสังคม อย่างยั่งยืนสืบไป

#### 1.3 วัตถุประสงค์

หลักสูตรศิลปศาสตรมหาบัณฑิต สาขาวิชาภาษาไทย มีวัตถุประสงค์หลักเพื่อผลิตมหาบัณฑิตให้มี คุณลักษณะดังนี้

- 1) มีคุณธรรมจริยธรรม และจรรยาบรรณในการสร้างสรรค์งานวิชาการ งานวิจัยและการ ประกอบวิชาชีพ มีจิตสาธารณะและมีความรับผิดชอบต่อตนเองและสังคม
- 2) มีความรู้ ความเข้าใจและความคิดในเชิงวิพากษ์วิจารณ์ในศาสตร์ภาษาไทยและศาสตร์ที่ เกี่ยวข้องได้อย่างสอดคล้องกับบริบททางสังคม
- 3) มีทักษะทางปัญญา สามารถวิจัย สังเคราะห์เพื่อสร้างองค์ความรู้ และประยุกต์ใช้ความรู้เชิง บูรณาการเพื่อประกอบอาชีพ พัฒนาการและสังคม หรือศึกษาต่อในระดับสูงได้อย่างมีประสิทธิภาพ
- 4) มีทักษะความสัมพันธ์ระหว่างบุคคลและความรับผิดชอบ สามารถทำงานร่วมกับผู้อื่นได้
- 5) มีสมรรถภาพในการแสวงหาความรู้ ทักษะการคิดวิเคราะห์เชิงตัวเลข สามารถประยุกต์ เทคโนโลยีสารสนเทศและการสื่อสารเพื่อการศึกษา ค้นคว้าและพัฒนาสาระและกระบวนการเรียนรู้ให้ เป็นไปอย่างต่อเนื่อง

## 2. แผนพัฒนาปรับปรุง

แผนการพัฒนา/ เปลี่ยนแปลง	กลยุทธ์	หลักฐาน/ตัวบ่งชี้
1) แผนการพัฒนาหลักสูตรให้สอดคล้องกับมาตรฐานของประเทศ (Compliance to the Thai Qualification Framework)	1) ดำเนินการทบทวนข้อกำหนดเฉพาะของหลักสูตร เพื่อตรวจสอบความสอดคล้องกับมาตรฐานของประเทศ 2) ปรับปรุงเนื้อหาของหลักสูตรและรายวิชาให้สอดคล้องกับผลการเรียนรู้	<b>หลักฐาน</b> เอกสารหลักสูตรซึ่งสอดคล้องกับมาตรฐานของประเทศ (Compliance to the Thai Qualification Framework) <b>ตัวบ่งชี้</b> ตัวบ่งชี้ข้อที่ 1-3, 5 ในหมวดที่ 7
2) แผนการติดตามผลการนำหลักสูตรไปใช้ พร้อมทั้งสร้างช่องทางในการรับฟังความคิดเห็นต่างๆ จากทุกฝ่ายที่เกี่ยวข้อง เช่น คณาจารย์ นักศึกษา ผู้ใช้บัณฑิต เป็นต้น	1) ศึกษาวิจัยเกี่ยวกับความพึงพอใจของผู้ใช้บัณฑิต 2) ศึกษาวิจัยความพึงพอใจของนักศึกษาต่อคุณภาพการสอนและทรัพยากรสนับสนุนการเรียนการสอน	<b>หลักฐาน</b> 1) รายงานการวิจัยความพึงพอใจของผู้ใช้บัณฑิต 2) รายงานการวิจัยความพึงพอใจของนักศึกษาต่อคุณภาพการสอนและทรัพยากรสนับสนุนการเรียนการสอน <b>ตัวบ่งชี้</b> ตัวบ่งชี้ข้อที่ 11-12 ในหมวดที่ 7
3) แผนงานการพัฒนาและประเมินการจัดกิจกรรมการเรียนการสอน	1) จัดทำรายงานผลการดำเนินการจัดกิจกรรมการเรียนการสอน 2) จัดสอบวัดผลสัมฤทธิ์ทางการเรียนของนักศึกษา 3) ประชุมนิเทศอาจารย์ใหม่และจัดฝึกอบรมอาจารย์ผู้สอนให้มีความรู้เรื่องนวัตกรรมใหม่ๆ	<b>หลักฐาน</b> 1) รายงานการดำเนินการจัดกิจกรรมการเรียนการสอน 2) รายงานผลการวัดผลสัมฤทธิ์ทางการเรียนของนักศึกษา 3) รายงานผลการฝึกอบรมอาจารย์ <b>ตัวบ่งชี้</b> ตัวบ่งชี้ข้อที่ 4, 6-10 ในหมวดที่ 7

### หมวดที่ 3 ระบบการจัดการศึกษา การดำเนินการ และโครงสร้างของหลักสูตร

#### 1. ระบบการจัดการศึกษา

##### 1.1 ระบบการจัดการศึกษาในหลักสูตร

ระบบทวิภาค โดย 1 ปีการศึกษาแบ่งออกเป็น 2 ภาคการศึกษาปกติ 1 ภาคการศึกษาปกติมีระยะเวลาศึกษาไม่น้อยกว่า 15 สัปดาห์

##### 1.2 การจัดการศึกษาภาคฤดูร้อน

ไม่มี

##### 1.3 การเทียบเคียงหน่วยกิตในระบบทวิภาค

การเทียบโอนหน่วยกิต และรายวิชาต้องได้รับการเห็นชอบจากคณะกรรมการบริหารหลักสูตร และเป็นไปตามข้อบังคับว่าด้วยการศึกษาาระดับบัณฑิตศึกษา พ.ศ.2561 และประกาศที่เกี่ยวข้อง

#### 2. การดำเนินการหลักสูตร

##### 1. วัน-เวลาในการดำเนินการเรียนการสอน

ภาคเรียนที่ 1 เดือนสิงหาคม – เดือนธันวาคม

ภาคเรียนที่ 2 เดือนมกราคม – เดือนพฤษภาคม

##### 2. คุณสมบัติของผู้เข้าศึกษา

###### 2.1 คุณสมบัติของผู้เข้าศึกษาแผน ก แบบ ก 1 (ทำเฉพาะวิทยานิพนธ์)

1. สำเร็จการศึกษาระดับปริญญาตรีสาขาวิชาภาษาไทย วรรณคดีไทย ภาษาศาสตร์ คติชนวิทยา การสอนภาษาไทย ภาษาไทยเพื่อการสื่อสาร ภาษาไทยเพื่อการอาชีพ การสอนภาษาไทยในฐานะภาษาต่างประเทศ ภาษาไทยเพื่อการสื่อสารสากล จารึกภาษาไทย จารึกภาษาตะวันออก และ วัฒนธรรมศึกษา

2. มีผลการเรียนในระดับปริญญาตรีไม่ต่ำกว่า 3.00

3. มีประสบการณ์วิจัย และมีบทความตีพิมพ์ในวารสารที่อยู่ในฐาน TCI กลุ่ม 2 ขึ้นไป หรือบทความที่นำเสนอในที่ประชุมวิชาการระดับชาติหรือนานาชาติ อย่างน้อย 1 ฉบับ

4. ส่งโครงงานวิจัยฉบับสมบูรณ์ในวันสมัครสอบและนำเสนอโครงงานวิจัยในการสอบสัมภาษณ์

5. คุณสมบัติอื่น ๆ เป็นไปตามประกาศของมหาวิทยาลัยราชภัฏบ้านสมเด็จเจ้าพระยา

###### 2.2 คุณสมบัติของผู้เข้าศึกษาแผน ก แบบ ก 2 (ทำวิทยานิพนธ์ และศึกษารายวิชา)

1. สำเร็จการศึกษาระดับปริญญาตรีสาขาวิชาภาษาไทย วรรณคดีไทย ภาษาศาสตร์ คติชนวิทยา การสอนภาษาไทย ภาษาไทยเพื่อการสื่อสาร ภาษาไทยเพื่อการอาชีพ การสอนภาษาไทยในฐานะภาษาต่างประเทศ ภาษาไทยเพื่อการสื่อสารสากล จารึกภาษาไทย จารึกภาษาตะวันออก หรือ ศาสตร์ที่เกี่ยวข้องกับการสื่อสาร การใช้ภาษาไทย และวัฒนธรรมศึกษา

2. มีผลการเรียนในระดับปริญญาตรีไม่ต่ำกว่า 2.50
3. คุณสมบัติอื่น ๆ เป็นไปตามประกาศของมหาวิทยาลัยราชภัฏบ้านสมเด็จเจ้าพระยา

### 2.3 คุณสมบัติของผู้เข้าศึกษาแผน ข (ทำสารนิพนธ์ และศึกษารายวิชา)

1. สำเร็จการศึกษาปริญญาตรีทุกสาขาวิชา
2. มีผลการเรียนในระดับปริญญาตรีไม่ต่ำกว่า 2.50
3. คุณสมบัติอื่น ๆ เป็นไปตามประกาศของมหาวิทยาลัยราชภัฏบ้านสมเด็จเจ้าพระยา

**หมายเหตุ:** หากคุณสมบัติในข้อ 2.1 2.2 และ 2.3 ไม่เป็นไปตามที่กำหนดให้ขึ้นอยู่กับดุลยพินิจของคณะกรรมการประจำหลักสูตร

### 2.4 การพัฒนานักศึกษาแรกเข้า

#### 1. ปัญหาของนักศึกษาแรกเข้า

นักศึกษาที่มีพื้นฐานความรู้ภาษาไทยแตกต่างกัน เนื่องจากผู้เข้าศึกษาอาจสำเร็จการศึกษาจากหลักสูตรระดับปริญญาตรีที่เน้นเนื้อหาแตกต่างกัน นอกจากนี้ยังมีนักศึกษาที่ไม่ได้สำเร็จการศึกษาระดับปริญญาตรีทางภาษาไทยโดยตรง

#### 2. กลยุทธ์ในการดำเนินการเพื่อแก้ไขปัญหา/ข้อจำกัดของนักศึกษา

กำหนดให้นักศึกษาที่ไม่ได้สำเร็จการศึกษาระดับปริญญาตรีทางภาษาไทยและสอบวัดความรู้พื้นฐานทางภาษาไทยไม่ผ่านตามเกณฑ์ของหลักสูตร เรียนวิชาเสริมพื้นฐาน ได้แก่ วิชาปริทัศน์ภาษา และกระบวนการคิด และ วิชาปริทัศน์วรรณกรรมกับการสร้างสรรค์

### 2.5 แผนการรับนักศึกษาและผู้สำเร็จการศึกษาในระยะ 5 ปี

#### แผน ก แบบ ก1

ปริญญาโท	จำนวนนักศึกษาแต่ละปีการศึกษา (คน)				
	2563	2564	2565	2566	2567
ชั้นปีที่ 1	3	3	3	3	3
ชั้นปีที่ 2	-	3	3	3	3
รวม	3	6	6	6	6
บัณฑิตที่คาดว่าจะสำเร็จการศึกษา	-	3	3	3	3

**หมายเหตุ** จำนวนนักศึกษาอาจเปลี่ยนแปลงตามความต้องการของผู้เรียน สังคมและตลาดแรงงาน

แผน ก แบบ ก2

ปริญญาโท	จำนวนนักศึกษาแต่ละปีการศึกษา (คน)				
	2563	2564	2565	2566	2567
ชั้นปีที่ 1	10	10	10	10	10
ชั้นปีที่ 2	-	10	10	10	10
รวม	10	20	20	20	20
บัณฑิตที่คาดว่าจะสำเร็จการศึกษา	-	10	10	10	10

หมายเหตุ จำนวนนักศึกษาอาจเปลี่ยนแปลงตามความต้องการของผู้เรียน สังคมและตลาดแรงงาน

แผน ข

ปริญญาโท	จำนวนนักศึกษาแต่ละปีการศึกษา (คน)				
	2563	2564	2565	2566	2567
ชั้นปีที่ 1	15	15	15	15	15
ชั้นปีที่ 2	-	15	15	15	15
รวม	15	30	30	30	30
บัณฑิตที่คาดว่าจะสำเร็จการศึกษา	-	15	15	15	15

หมายเหตุ จำนวนนักศึกษาอาจเปลี่ยนแปลงตามความต้องการของผู้เรียน สังคมและตลาดแรงงาน

## 2.6 งบประมาณตามแผน

### 2.6.1 แผน ก แบบ ก1

#### 1. งบประมาณรายรับ (หน่วย : บาท)

รายละเอียดรายรับ	ปีงบประมาณ				
	2563	2564	2565	2566	2567
เงินบำรุงการศึกษา	159,300	318,600	318,600	318,600	318,600
รวมรายรับ	159,300	318,600	318,600	318,600	318,600

## 2. งบประมาณรายจ่าย (หน่วย: บาท)

หมวดเงิน	ปีงบประมาณ				
	2563	2564	2565	2566	2567
1. งบดำเนินการ - ค่าตอบแทน	127,440	254,880	254,880	254,880	254,880
- ค่าดำเนินการ ระดับมหาวิทยาลัย	31,860	63,720	63,720	63,720	63,720
รวมรายจ่าย	159,300	318,600	318,600	318,600	318,600
จำนวนนักศึกษา	3	6	6	6	6
ค่าใช้จ่ายต่อหัว ในการผลิตบัณฑิต	53,100	53,100	53,100	53,100	53,100

## 2.6.2 แผน ก แบบ ก2

## 1. งบประมาณรายรับ (หน่วย: บาท)

รายละเอียดรายรับ	ปีงบประมาณ				
	2563	2564	2565	2566	2567
เงินบำรุงการศึกษา	531,000	1,062,000	1,062,000	1,062,000	1,062,000
รวมรายรับ	531,000	1,062,000	1,062,000	1,062,000	1,062,000

## 2. งบประมาณรายจ่าย (หน่วย:บาท)

หมวดเงิน	ปีงบประมาณ				
	2563	2564	2565	2566	2567
1. งบดำเนินการ - ค่าตอบแทน	358,400	716,800	716,800	716,800	716,800
- ค่าใช้สอย	33,200	66,400	66,400	66,400	66,400



หมวดเงิน	ปีงบประมาณ				
	2563	2564	2565	2566	2567
- ค่าวัสดุ	33,200	66,400	66,400	66,400	66,400
- ค่าดำเนินการ ระดับมหาวิทยาลัย	106,200	212,400	212,400	212,400	212,400
<b>รวมรายจ่าย</b>	<b>531,000</b>	<b>1,062,000</b>	<b>1,062,000</b>	<b>1,062,000</b>	<b>1,062,000</b>
<b>จำนวนนักศึกษา</b>	<b>10</b>	<b>20</b>	<b>20</b>	<b>20</b>	<b>20</b>
<b>ค่าใช้จ่ายต่อหัว ในการผลิตบัณฑิต</b>	<b>53,100</b>	<b>53,100</b>	<b>53,100</b>	<b>53,100</b>	<b>53,100</b>

### 2.6.3 แผน ข

#### 1. งบประมาณรายรับ (หน่วย: บาท)

รายละเอียดรายรับ	ปีงบประมาณ				
	2563	2564	2565	2566	2567
เงินบำรุงการศึกษา	796,500	1,593,000	1,593,000	1,593,000	1,593,000
<b>รวมรายรับ</b>	<b>796,500</b>	<b>1,593,000</b>	<b>1,593,000</b>	<b>1,593,000</b>	<b>1,593,000</b>

#### 2. งบประมาณรายจ่าย (หน่วย: บาท)

หมวดเงิน	ปีงบประมาณ				
	2563	2564	2565	2566	2567
<b>1. งบดำเนินการ</b>					
- ค่าตอบแทน	358,400	716,800	716,800	716,800	716,800
- ค่าใช้สอย	139,400	278,800	278,800	278,800	278,800
- ค่าวัสดุ	139,400	278,800	278,800	278,800	278,800

หมวดเงิน	ปีงบประมาณ				
	2563	2564	2565	2566	2567
- ค่าดำเนินการ ระดับมหาวิทยาลัย	159,300	318,600	318,600	318,600	318,600
รวมรายจ่าย	796,500	1,593,000	1,593,000	1,593,000	1,593,000
จำนวนนักศึกษา	15	30	30	30	30
ค่าใช้จ่ายต่อหัว ในการผลิตบัณฑิต	53,100	53,100	53,100	53,100	53,100

## 2.7 ระบบการศึกษา

- แบบชั้นเรียน
- แบบทางไกลผ่านสื่อสิ่งพิมพ์เป็นหลัก
- แบบทางไกลผ่านสื่อแพร่ภาพและเสียงเป็นสื่อหลัก
- แบบทางไกลทางอิเล็กทรอนิกส์เป็นสื่อหลัก (E-learning)
- แบบทางไกลทางอินเทอร์เน็ต
- อื่นๆ

## 2.8 การเทียบโอนหน่วยกิต รายวิชาและการลงทะเบียนเรียนข้ามสถาบันอุดมศึกษา

การยกเว้นหรือเทียบโอนหน่วยกิตสามารถทำได้ตามข้อบังคับมหาวิทยาลัยราชภัฏบ้านสมเด็จเจ้าพระยาว่าด้วยการศึกษาระดับบัณฑิตศึกษา พ.ศ.2561

## 3. หลักสูตรและอาจารย์ผู้สอน

### 3.1 หลักสูตร

หลักสูตรศิลปศาสตรมหาบัณฑิต สาขาวิชาภาษาไทย ใช้ระยะเวลาในการสำเร็จการศึกษาไม่เกิน 5 ปี

#### 3.1.1 จำนวนหน่วยกิต

หลักสูตรศิลปศาสตรมหาบัณฑิต สาขาวิชาภาษาไทย จัดหลักสูตรเป็นแบบ (1) แผน ก แบบ ก 1 (2) แผน ก แบบ ก 2 และ (3) แผน ข มีจำนวนหน่วยกิตรวมตลอดหลักสูตร ไม่น้อยกว่า 36 หน่วยกิต

#### 3.1.2 โครงสร้างหลักสูตร

โครงสร้างหลักสูตรแบ่งเป็นหมวดวิชาที่สอดคล้องกับที่กำหนดไว้ในเกณฑ์มาตรฐานหลักสูตรของกระทรวงศึกษาธิการ ตามหลักสูตรแผน ก แบบ ก 1, แผน ก แบบ ก 2 และ

แผน ข ที่จัดสำหรับนักศึกษาที่เลือกทำวิทยานิพนธ์ หรือ สารนิพนธ์ ประกอบด้วยหมวดวิชาที่ต้องเรียน 3 หมวด คือ หมวดวิชาบังคับ หมวดวิชาเฉพาะ หมวดวิทยานิพนธ์ ดังนี้

หมวดวิชา	โครงสร้างหลักสูตร		
	แผน ก แบบ ก1	แผน ก แบบ ก2	แผน ข
1) หมวดวิชาบังคับ	-	9 หน่วยกิต	9 หน่วยกิต
2) หมวดวิชาเฉพาะ วิชาบังคับเลือก วิชาเลือก	-	ไม่น้อยกว่า 15 หน่วยกิต 11 หน่วยกิต ไม่น้อยกว่า 4 หน่วยกิต	ไม่น้อยกว่า 21 หน่วยกิต 11 หน่วยกิต ไม่น้อยกว่า 10 หน่วยกิต
3) หมวดวิทยานิพนธ์/ สารนิพนธ์	36 หน่วยกิต	12 หน่วยกิต	6 หน่วยกิต
<b>รวม</b>	<b>36 หน่วยกิต</b>	<b>36 หน่วยกิต</b>	<b>36 หน่วยกิต</b>

### 3.1.3 รายวิชา

<b>แผน ก แบบ ก 1</b>	<b>36 หน่วยกิต</b>
1) หมวดวิชาบังคับ	ไม่มี
2) หมวดวิชาเฉพาะ	ไม่มี
3) หมวดวิทยานิพนธ์	
2304201 วิทยานิพนธ์ Thesis	36 หน่วยกิต
<b>แผน ก แบบ ก 2*</b>	<b>36 หน่วยกิต</b>
1) หมวดวิชาบังคับ	9 หน่วยกิต
2304101 ระเบียบวิธีวิจัยทางภาษาและวรรณกรรมไทย Research Methodology in Thai Language and Literature	3(3-0-6)
2304102 ภาษาศาสตร์เพื่อการศึกษาภาษาไทย Linguistics for Thai Language Studies	3(3-0-6)
2304103 ทฤษฎีการศึกษาวรรณกรรม Theories for Literature Studies	3(3-0-6)

<b>2) หมวดวิชาเฉพาะ</b>	<b>15</b>	<b>หน่วยกิต</b>
<b>วิชาบังคับเลือก</b>	<b>11</b>	<b>หน่วยกิต</b>
2304104	ภาษาและวรรณกรรมกับวัฒนธรรมศึกษา Language and Literature and Cultural Studies	3(3-0-6)
2304105	ภาษากับอำนาจในเชิงวิพากษ์ Language and Power in Critical Aspect	3(3-0-6)
2304106	วรรณกรรมกับการสร้างความหมายทางสังคม Literature and Social Signification	3(3-0-6)
2304107	สมรรถนะทางภาษาไทยสำหรับบัณฑิตศึกษา Competence of Thai Language for Graduate	2(2-0-4)
<b>วิชาเลือก</b>		<b>ไม่น้อยกว่า 4 หน่วยกิต</b>
2304108	คติชนกับทุนวัฒนธรรม Folklore with Cultural Capital	2(2-0-4)
2304109	ปรากฏการณ์ทางภาษาในพหุวัฒนธรรม Language Phenomenon in Multicultural Society	2(2-0-4)
2304110	การศึกษาภาษาไทยในเชิงวัจนปฏิบัติศาสตร์ Thai Language Studies in Pragmatical Aspect	2(2-0-4)
2304111	การแปรและการเปลี่ยนแปลงภาษาตามบริบทสังคม Language variation and change according to the social context	2(2-0-4)
2304112	ภูมิปัญญาไทยกับการสร้างสรรค์ Thai wisdom and creativity	2(2-0-4)
2304113	คติชนวิทยาในสังคมสมัยใหม่ Folklore in Modern Thai Society	2(2-0-4)
2304114	สุนทรียภาพและโลกทัศน์ในวรรณกรรมไทย Aesthetics and World Views of Thai Literature	2(2-0-4)

2304115	เรื่องเล่ากับสื่อสมัยใหม่เพื่อการพัฒนามนุษย์ Narratives in Modern Medias for Human Development	2(2-0-4)
2304116	วรรณกรรมอาเซียน Asian Literature	2(2-0-4)
2304117	คติชนกับการพัฒนาท้องถิ่น Folklore and Local Development	2(2-0-4)
2304118	การสอนภาษาไทยในฐานะภาษาต่างประเทศ Teaching Thai Language as a Foreign Language	2(2-0-4)
2304119	ภาษาและวัฒนธรรมไทยสำหรับชาวต่างประเทศ Thai Language and Culture for Foreigners	2(2-0-4)

### 3) หมวดวิทยานิพนธ์/ สารนิพนธ์

2304202	วิทยานิพนธ์ Thesis	12 หน่วยกิต
---------	-----------------------	-------------

\* กรณีนักศึกษาที่ไม่ได้สำเร็จการศึกษาในสาขาวิชาภาษาไทยหรือสาขาวิชาที่เกี่ยวข้อง และสอบวัดความรู้พื้นฐานทางภาษาไทยไม่ผ่านตามเกณฑ์ของหลักสูตร ต้องลงทะเบียนเรียนรายวิชา ดังต่อไปนี้ โดยมีผลการเรียนเป็น ผ่าน/ไม่ผ่าน

2304121	ปริทัศน์ภาษากับกระบวนการคิด Review of Language and Thinking Concept	3(3-0-6)
2304122	ปริทัศน์วรรณกรรมไทยกับการสร้างสรรค์ Review of Thai Literature and Creativities	3(3-0-6)

**แผน ข\*\* 36 หน่วยกิต**

**1) หมวดวิชาบังคับ 9 หน่วยกิต**

2304101	ระเบียบวิธีวิจัยทางภาษาและวรรณกรรมไทย Research Methodology in Thai Language and Literature	3(3-0-6)
---------	--	----------

2304102	ภาษาศาสตร์เพื่อการศึกษาภาษาไทย Linguistics for Thai Language Studies	3(3-0-6)	
2304103	ทฤษฎีการศึกษาวรรณกรรม Theories for Literature Studies	3(3-0-6)	
<b>2) หมวดวิชาเฉพาะ</b>		<b>21</b>	<b>หน่วยกิต</b>
วิชาบังคับเลือก		11	หน่วยกิต
2304104	ภาษาและวรรณกรรมกับวัฒนธรรมศึกษา Language and Literature and Cultural Studies	3(3-0-6)	
2304105	ภาษากับอำนาจในเชิงวิพากษ์ Language and Power in Critical Aspect	3(3-0-6)	
2304106	วรรณกรรมกับการสร้างความหมายทางสังคม Literature and Social Signification	3(3-0-6)	
2304107	สมรรถนะทางภาษาไทยสำหรับบัณฑิตศึกษา Competence of Thai Language for Graduate	2(2-0-4)	
วิชาเลือก			ไม่น้อยกว่า 10 หน่วยกิต
2304108	คติชนกับทุนวัฒนธรรม Folklore with Cultural Capital	2(2-0-4)	
2304109	ปรากฏการณ์ทางภาษาในพหุวัฒนธรรม Language Phenomenon in Multicultural Society	2(2-0-4)	
2304110	การศึกษาภาษาไทยในเชิงวิจัยนปฏิบัติศาสตร์ Thai Language Studies in Pragmatical Aspect	2(2-0-4)	
2304111	การแปรและการเปลี่ยนแปลงภาษาตามบริบทสังคม Language variation and change according to the social context	2(2-0-4)	
2304112	ภูมิปัญญาไทยกับการสร้างสรรค์ Thai wisdom and creativity	2(2-0-4)	

2304113	คติชนวิทยาในสังคมสมัยใหม่ Folklore in Modern Thai Society	2(2-0-4)
2304114	สุนทรียภาพและโลกทัศน์ในวรรณกรรมไทย Aesthetics and World Views of Thai Literature	2(2-0-4)
2304115	เรื่องเล่ากับสื่อสมัยใหม่เพื่อการพัฒนามนุษย์ Narratives in Modern Medias for Human Development	2(2-0-4)
2304116	วรรณกรรมอาเซียน Asian Literature	2(2-0-4)
2304117	คติชนกับการพัฒนาท้องถิ่น Folklore and Local Development	2(2-0-4)
2304118	การสอนภาษาไทยในฐานะภาษาต่างประเทศ Teaching Thai Language as a Foreign Language	2(2-0-4)
2304119	ภาษาและวัฒนธรรมไทยสำหรับชาวต่างประเทศ Thai Language and Culture for Foreigners	2(2-0-4)

### 3) หมวดวิทยานิพนธ์/ สารนิพนธ์

2304203	สารนิพนธ์ Thematic Paper	6 หน่วยกิต
---------	-----------------------------	------------

\*\* กรณีนักศึกษาที่ไม่ได้สำเร็จการศึกษาในสาขาวิชาภาษาไทยหรือสาขาวิชาที่เกี่ยวข้อง และสอบวัดความรู้พื้นฐานทางภาษาไทยไม่ผ่านตามเกณฑ์ของหลักสูตร ต้องลงทะเบียนเรียนรายวิชา ดังต่อไปนี้ โดยมีผลการเรียนเป็น ผ่าน/ไม่ผ่าน

2304121	ปริทัศน์ภาษากับกระบวนการคิด Review of Language and Thinking Concept	3(3-0-6)
2304122	ปริทัศน์วรรณกรรมไทยกับการสร้างสรรค์ Review of Thai Literature and Creativities	3(3-0-6)

## 3.1.4 แผนการศึกษา

สาขาวิชาภาษาไทย จัดแผนการเรียนรายภาค ดังนี้

## แผน ก แบบ ก1 (วิทยานิพนธ์)

ปีที่ 1 ภาคการศึกษาที่ 1		
รหัสวิชา	ชื่อวิชา	หน่วยกิต
2304201	วิทยานิพนธ์	9
รวม		9

ปีที่ 1 ภาคการศึกษาที่ 2		
รหัสวิชา	ชื่อวิชา	หน่วยกิต
2304201	วิทยานิพนธ์	9
รวม		9

ปีที่ 2 ภาคการศึกษาที่ 1		
รหัสวิชา	ชื่อวิชา	หน่วยกิต
2304201	วิทยานิพนธ์	9
รวม		9

ปีที่ 2 ภาคการศึกษาที่ 2		
รหัสวิชา	ชื่อวิชา	หน่วยกิต
2304201	วิทยานิพนธ์	9
รวม		9

## แผน ก แบบ ก2 (วิทยานิพนธ์ และศึกษารายวิชา)

ปีที่ 1 ภาคการศึกษาที่ 1		
รหัสวิชา	ชื่อวิชา	หน่วยกิต
2304101	ระเบียบวิธีวิจัยทางภาษาและวรรณกรรมไทย	3(3-0-6)
2304104	ภาษาและวรรณกรรมกับวัฒนธรรมศึกษา	3(3-0-6)
2304106	วรรณกรรมกับการสร้างความหมายทางสังคม	3(3-0-6)
รวม		9



ปีที่ 1 ภาคการศึกษาที่ 2		
รหัสวิชา	ชื่อวิชา	หน่วยกิต
2304102	ภาษาศาสตร์เพื่อการศึกษาภาษาไทย	3(3-0-6)
2304107	สมรรถนะทางภาษาไทยสำหรับบัณฑิตศึกษา	2(2-0-4)
2304.....	วิชาเลือก 2 วิชา วิชาละ 2 หน่วยกิต	2(x-x-x)
2304.....	.....	2(x-x-x)
รวม		9

ปีที่ 2 ภาคการศึกษาที่ 1		
รหัสวิชา	ชื่อวิชา	หน่วยกิต
2304103	ทฤษฎีการศึกษาวรรณกรรม	3(3-0-6)
2304202	วิทยานิพนธ์	6
รวม		9

ปีที่ 2 ภาคการศึกษาที่ 2		
รหัสวิชา	ชื่อวิชา	หน่วยกิต
2304105	ภาษากับอำนาจในเชิงวิพากษ์	3(3-0-6)
2304202	วิทยานิพนธ์	6
รวม		9

### แผน ข (สารนิพนธ์)

ปีที่ 1 ภาคการศึกษาที่ 1		
รหัสวิชา	ชื่อวิชา	หน่วยกิต
2304101	ระเบียบวิธีวิจัยทางภาษาและวรรณกรรมไทย	3(3-0-6)
2304104	ภาษาและวรรณกรรมกับวัฒนธรรมศึกษา	3(3-0-6)
2304106	วรรณกรรมกับการสร้างความหมายทางสังคม	3(3-0-6)
รวม		9

ปีที่ 1 ภาคการศึกษาที่ 2		
รหัสวิชา	ชื่อวิชา	หน่วยกิต
2304102	ภาษาศาสตร์เพื่อการศึกษาภาษาไทย	3(3-0-6)
2304107	สมรรถนะทางภาษาไทยสำหรับบัณฑิตศึกษา	2(2-0-4)
2304.....	วิชาเลือก 2 วิชา วิชาละ 2 หน่วยกิต	2(x-x-x)
2304.....	.....	2(x-x-x)
รวม		9

ปีที่ 2 ภาคการศึกษาที่ 1		
รหัสวิชา	ชื่อวิชา	หน่วยกิต
2304103	ทฤษฎีการศึกษาวรรณกรรม	3(3-0-6)
2304.....	วิชาเลือก 2 วิชา วิชาละ 2 หน่วยกิต	2(x-x-x)
2304.....	.....	2(x-x-x)
2304203	สารนิพนธ์	3
รวม		10

ปีที่ 2 ภาคการศึกษาที่ 2		
รหัสวิชา	ชื่อวิชา	หน่วยกิต
2304105	ภาษากับอำนาจในเชิงวิพากษ์	3(3-0-6)
2304.....	วิชาเลือก 1 วิชา วิชาละ 2 หน่วยกิต	2(x-x-x)
2304203	สารนิพนธ์	3
รวม		8

### 3.1.5.ความคาดหวังของผลลัพธ์การเรียนรู้เมื่อสิ้นปีการศึกษา

#### แผน ก แบบ ก 1 ทำวิทยานิพนธ์

ชั้นปีที่	รายละเอียด
1	<ol style="list-style-type: none"> <li>1. รู้ปัญหาวิจัยและสามารถออกแบบการวิจัยได้อย่างชัดเจน</li> <li>2. ผ่านการสอบหัวข้อวิทยานิพนธ์</li> <li>3. ปรับปรุงและพัฒนางานวิจัยอย่างเป็นระบบ ตั้งแต่บทนำถึงวิธีดำเนินการวิจัย</li> </ol>
2	<ol style="list-style-type: none"> <li>1. สร้างสรรค์องค์ความรู้ที่เชื่อมโยงกับทฤษฎีได้อย่างถูกต้อง</li> <li>2. มีสมรรถนะการสื่อสารทางภาษาไทยในการนำเสนองานวิชาการได้อย่างถูกต้องเหมาะสม</li> <li>3. มีวิทยานิพนธ์ฉบับสมบูรณ์ และนำเสนอผลการวิจัยในรูปแบบบทความในวารสาร TCI กลุ่ม 2 ขึ้นไป หรือนำเสนอในการประชุมวิชาการระดับชาติ/ นานาชาติ</li> <li>4. ปฏิบัติ/ มีส่วนร่วมในโครงการจิตอาสาที่บริการวิชาการในชุมชนเป้าหมาย</li> <li>5. ตระหนักในความสำคัญของอัตลักษณ์ไทยในบริบทหุัฒนธรรม</li> </ol>

#### แผน ก แบบ ก 2 ทำวิทยานิพนธ์และเรียนรายวิชา

ชั้นปีที่	รายละเอียด
1	<ol style="list-style-type: none"> <li>1. มีองค์ความรู้ทางภาษา วรรณกรรม และคติชน ในระดับที่สามารถประยุกต์ใช้ในการสร้างสรรค์งานวิจัยได้</li> <li>2. มีสมรรถนะการสื่อสารทางภาษาไทยในการวิพากษ์วิจารณ์อย่างสร้างสรรค์ในศาสตร์ทางภาษาและวัฒนธรรมไทย</li> <li>3. มีความรู้เกี่ยวกับระเบียบวิธีวิจัย เลือกใช้แนวคิดทฤษฎีได้อย่างเหมาะสม</li> <li>4. มีโครงร่างวิทยานิพนธ์ฉบับสมบูรณ์</li> </ol>
2	<ol style="list-style-type: none"> <li>1. สร้างสรรค์องค์ความรู้ที่เชื่อมโยงกับทฤษฎีได้อย่างถูกต้อง</li> <li>2. มีวิทยานิพนธ์/ สารนิพนธ์ฉบับสมบูรณ์ และนำเสนอผลการวิจัยในรูปแบบบทความในวารสาร TCI กลุ่ม 2 ขึ้นไป หรือนำเสนอในการประชุมวิชาการระดับชาติ/ นานาชาติ</li> <li>3. มีสมรรถนะการสื่อสารทางภาษาไทยในการนำเสนองานวิชาการได้อย่างถูกต้องเหมาะสม</li> <li>4. ปฏิบัติ/ มีส่วนร่วมในโครงการจิตอาสาที่บริการวิชาการในชุมชนเป้าหมาย</li> <li>5. ตระหนักในความสำคัญของอัตลักษณ์ไทยในบริบทหุัฒนธรรม</li> </ol>

## แผน ข ทำสารนิพนธ์และเรียนรายวิชา

ชั้นปีที่	รายละเอียด
1	<ol style="list-style-type: none"> <li>1. มีองค์ความรู้ทางภาษา วรรณกรรม และคติชน ในระดับที่สามารถประยุกต์ใช้ในการสร้างสรรค์งานวิจัยได้</li> <li>2. มีสมรรถนะการสื่อสารทางภาษาไทยในการวิพากษ์วิจารณ์อย่างสร้างสรรค์ในศาสตร์ทางภาษาและวัฒนธรรมไทย</li> <li>3. มีความรู้เกี่ยวกับระเบียบวิธีวิจัย เลือกใช้แนวคิดทฤษฎีได้อย่างเหมาะสม</li> <li>4. มีโครงร่างสารนิพนธ์ฉบับสมบูรณ์</li> </ol>
2	<ol style="list-style-type: none"> <li>1. สร้างสรรค์องค์ความรู้ที่เชื่อมโยงกับทฤษฎีได้อย่างถูกต้อง</li> <li>2. มีสารนิพนธ์ฉบับสมบูรณ์ และนำเสนอผลการวิจัยในรูปแบบบทความในวารสาร TCI กลุ่ม 2 ขึ้นไป หรือนำเสนอในการประชุมวิชาการระดับชาติ/นานาชาติ</li> <li>3. มีสมรรถนะการสื่อสารทางภาษาไทยในการนำเสนองานวิชาการได้อย่างถูกต้องเหมาะสม</li> <li>4. ปฏิบัติ/ มีส่วนร่วมในโครงการจิตอาสาที่บริการวิชาการในชุมชนเป้าหมาย</li> <li>5. ตระหนักในความสำคัญของอัตลักษณ์ไทยในบริบทพหุวัฒนธรรม</li> </ol>

## 3.1.6 คำอธิบายรายวิชา

## (1) ทมวดวิชาบังคับ

2304101 ระเบียบวิธีวิจัยทางภาษาและวรรณกรรมไทย 3(3-0-6)

**Research Methodology in Thai Language and Literature**

ระเบียบวิจัยแบบต่าง ๆ การวิจัยทางภาษาและวรรณกรรมไทย การออกแบบวิจัย การวิเคราะห์ข้อมูลและสถิติที่ใช้ จรรยาบรรณในการวิจัย การเขียนโครงการวิจัย การนำเสนองานวิจัยในรูปแบบบทความวิจัย รายงานวิจัยและวิทยานิพนธ์

Research methodologies for Thai language and literature; research designs; statistics and data analysis; research ethics; research proposal writing; research presentation in article form; research report and thesis

2304102 ภาษาศาสตร์เพื่อการศึกษาภาษาไทย 3(3-0-6)

**Linguistics for Thai Language Studies**

แนวคิดและทฤษฎีทางภาษาศาสตร์เพื่อการศึกษาภาษาไทย การวิเคราะห์ระบบเสียง คำ ประโยค ข้อความ และความหมาย วิเคราะห์โครงสร้างประโยคตามทฤษฎีภาษาศาสตร์ร่วมสมัย

Linguistics concepts and theories for Thai Language studies in the level of sound; word; sentence and meaning

**2304103 ทฤษฎีการศึกษาวรรณกรรม 3(3-0-6)**  
**Theories for Literature Studies**  
 ความสำคัญและบทบาทของทฤษฎีกับการศึกษาวรรณกรรม ทฤษฎีวรรณกรรมทั้ง  
 ตะวันออกและตะวันตกที่นำมาใช้วิเคราะห์ วิจัย และวิจัยทางวรรณกรรมไทย  
 Eastern and western literary theories for Thai literature analysis, criticism and  
 research

**(2) หมวดวิชาเฉพาะ**

**วิชาบังคับเลือก**

**2304104 ภาษาและวรรณกรรมกับวัฒนธรรมศึกษา 3(3-0-6)**  
**Language and Literature and Cultural Studies**  
 แนวคิดและบทบาทสำคัญเกี่ยวกับวัฒนธรรมศึกษา มนุษยศาสตร์ ภาษาและวรรณกรรมกับ  
 วัฒนธรรมศึกษา พลวัตและปรากฏการณ์ทางสังคมของวัฒนธรรมศึกษา แนวทางการศึกษาและระเบียบวิธี  
 วิจัยข้อมูลทางภาษา วรรณกรรม และวัฒนธรรมศึกษา  
 Concepts and important roles of cultural studies; humanities, language,  
 literature and cultural studies; dynamic and social phenomenon of cultural studies; study  
 approaches and methodology of language, literature and cultural studies

**2304105 ภาษากับอำนาจในเชิงวิพากษ์ 3(3-0-6)**  
**Language and Power in Critical Aspect**  
 การใช้ภาษาในเชิงอำนาจ การครอบงำ อุดมการณ์ ความไม่เท่าเทียมกันและชนชั้นทางสังคม  
 วาทกรรมวิเคราะห์เชิงวิพากษ์ ปฏิบัติการณ์ทางวาทกรรมต่อสังคมวัฒนธรรม การเชื่อมโยงระหว่างการใช้  
 ภาษาเชิงอำนาจกับบริบททางสังคม  
 Language uses in power; dominance; ideologies; inequalities and social  
 hierarchy; critical discourse, discourse practice to social and culture; coherence between  
 language uses in power and social context

**2304106 วรรณกรรมกับการสร้างความหมายทางสังคม 3(3-0-6)**  
**Literature and Social Signification**  
 ความสัมพันธ์ระหว่างวรรณกรรมกับสังคม วรรณกรรมในฐานะเรื่องเล่าและวัฒนธรรมศึกษา  
 แนวทางต่าง ๆ ในการวิเคราะห์วรรณกรรม และการประกอบสร้างความหมายทางสังคมในวรรณกรรม  
 Relation between literature and society; literature as a narrative story; narrative  
 analysis and social meaning construction in literature

- 2304107** **สมรรถนะทางภาษาไทยสำหรับบัณฑิตศึกษา** **2(2-0-4)**  
**Competence of Thai Language for Graduate**  
 ทักษะการสื่อสารอย่างมีประสิทธิภาพ กาลเทศะที่สัมพันธ์บริบทการสื่อสารในสังคมไทย การอ่านวิเคราะห์ สังเคราะห์วิจารณ์ วิพากษ์ การเขียนงานทางวิชาการ การนำเสนองานวิชาการทั้งลายลักษณ์และวาจา และมีจริยธรรมในงานวิชาการ  
 Effective communication skills ; time and place related to communicational context in Thai society; Analytical reading, synthesizing and criticizing; academic writing; academic presentation both in verbal and written forms and ethnics in academic works

### วิชาเลือก

- 2304108** **คติชนกับทุนวัฒนธรรม** **2(2-0-4)**  
**Folklore and Cultural Capital**  
 คติชนในฐานะทุนทางวัฒนธรรม รูปแบบและวิธีการประยุกต์ใช้คติชนในบริบทร่วมสมัย การท่องเที่ยวทางวัฒนธรรม การสร้างคุณค่าให้แก่สถานที่ท่องเที่ยวและสินค้าโดยใช้ข้อมูลคติชน และการแปลงทุนทางวัฒนธรรมไปสู่มูลค่าในมิติต่าง ๆ  
 Folklore as cultural capital; forms and methods to apply folklore to contemporary context; cultural tourism; value creation for sightseeing and products by using folklore data and transformation of cultural capital to dimensions of value

- 2304109** **ปรากฏการณ์ทางภาษาในพหุวัฒนธรรม** **2(2-0-4)**  
**Language Phenomenon in Multicultural Society**  
 ปรากฏการณ์ทางภาษา แนวคิดเกี่ยวกับการใช้ภาษากับพหุวัฒนธรรม ภาษาอาเซียนที่สัมพันธ์กับสังคมไทย ปัจจัยในสังคมสมัยใหม่ที่ส่งผลกระทบต่อภาษา ภาษากับการสร้างอัตลักษณ์และสื่อความเข้าใจร่วมกันในสังคมไทยและวัฒนธรรมอาเซียน  
 Language phenomenon; concepts of language use and multiculture; Asian languages related to Thai language; modern social factors affecting language; language with identity creation and media; mutual understanding between Thai society and Asian culture

- 2304110** **การศึกษาภาษาไทยในเชิงวจนปฏิบัติศาสตร์** **2(2-0-4)**  
**Thai language studies in Pragmatics' Approach**  
 องค์ประกอบความหมายของคำ วงความหมาย การเปลี่ยนแปลงความหมาย การตีความถ้อยคำ ขอบเขตและความสัมพันธ์ระหว่างวจนปฏิบัติศาสตร์และอรรถศาสตร์ วจนกรรมและหลักการวิเคราะห์สัมพันธ์สาร และปัจจัยนอกเหนือจากรูปภาษาที่มีผลต่อการตีความถ้อยคำ  
 Word meaning composition; semantic fields; meaning change; words interpretation; scope and relation between pragmatics and semantics; speech act and

principal of discourse analysis and factors beyond language form which affect words interpretation

**2304111 การแปรและการเปลี่ยนแปลงภาษาตามบริบทสังคม** **2(2-0-4)**  
**Language Variation and Change according to the Social Context**

การแปรและการเปลี่ยนแปลงภาษาในระดับเสียง คำ ประโยค และความหมาย การแปรภาษาของกลุ่มคนไทย การแทรกแซงภาษา ลักษณะเฉพาะของภาวะหลายภาษา ปัจจัยทางสังคมและสถานการณ์ต่อการเปลี่ยนแปลงการใช้ภาษา

The variation of sound, word, sentence and meaning; language variation of groups of Thai people; language interference; characteristics of multi-language state; social and situational factors for using language

**2304112 ภูมิปัญญาไทยกับการสร้างสรรค์** **2(2-0-4)**  
**Thai Wisdom and Creativity**

ลักษณะสำคัญของภูมิปัญญาไทย การประยุกต์และนำภูมิปัญญาไทยมาสร้างสรรค์ในรูปแบบต่าง ๆ พลวัตของภูมิปัญญาไทยในสื่อร่วมสมัย ภูมิปัญญาไทยในภาษาและวรรณกรรมไทย

Thai wisdoms in Thai language and literature; outstanding characteristics of Thai wisdoms; creating and applying Thai wisdoms various forms; dynamic of Thai wisdoms in contemporary media

**2304113 คติชนวิทยาในสังคมสมัยใหม่** **2(2-0-4)**  
**Folklore in Modern Society**

แนวคิด ทฤษฎีในการศึกษา วิเคราะห์คติชนสมัยใหม่ ข้อมูลคติชนสมัยใหม่ที่ปรากฏในสื่อต่าง ๆ คติชนกับวัฒนธรรมประชานิยม วิธีคิดของคนไทยในการสร้างสรรค์คติชนสมัยใหม่ คติชนสร้างสรรค์ในมิติต่าง ๆ และคติชนกับสหวิทยาการ

Concepts and theories for analytical studies of modern folklore; modern folklore data in media; folklore and popular culture; thinking method of Thai people for creating modern folklore; creative folklore in dimensions; folklore and interdisciplinary Studies

**2304114 สุนทรียภาพและโลกทัศน์ในวรรณกรรมไทย** **2(2-0-4)**  
**Aesthetics and World Views of Thai Literature**

แนวคิดและบทบาทของสุนทรียภาพในวรรณกรรม สุนทรียภาพด้านเนื้อหาและรูปแบบวรรณกรรมในมิติวัฒนธรรมและพฤติกรรมทางสังคม โลกทัศน์และคุณค่าของพลังสร้างสรรค์ทางวรรณศิลป์

Aesthetics in literary forms and contents; literature in cultural dimension and social behaviors; visions and values of creativities in the art of literature

**2304115 เรื่องเล่ากับสื่อสมัยใหม่เพื่อการพัฒนามนุษย์ 2(2-0-4)**

**Narratives in Modern Medias for Human Development**

ความหมาย ความสำคัญ ประเภทและอำนาจของเรื่องเล่า เรื่องเล่ากับการพัฒนามนุษย์ เรื่องเล่าในมิติมนุษยศาสตร์และวัฒนธรรมศึกษา แนวทางการศึกษาและระเบียบวิธีวิจัยเกี่ยวกับเรื่องเล่า เรื่องเล่าในสื่อร่วมสมัยต่าง ๆ

Meaning; importance; category and power of narratives; narratives and human development; narratives in humanities and cultural studies dimension; methodologies and studies approaches for narratives, narratives in contemporary media

**2304116 วรรณกรรมอาเซียน 2(2-0-4)**

**Asian Literature**

รูปแบบ เนื้อหา แนวคิด และกลวิธีในการประพันธ์ของงานวรรณกรรมอาเซียน วรรณคดี มรดกของอาเซียน วรรณกรรมอาเซียนที่สัมพันธ์กับสังคม ลักษณะเฉพาะและลักษณะร่วมของวรรณกรรมอาเซียนในฐานะสื่อทางวัฒนธรรมภูมิภาค

Form, contents, concepts and composing techniques of Asian literature; relation between Asian literature and society; characteristics and commons of Asian literature as regional cultural media

**2304117 คติชนกับการพัฒนาท้องถิ่น 2(2-0-4)**

**Folklore and Local Development**

องค์ความรู้ทางคติชนวิทยาและปฏิบัติการภาคสนามในพื้นที่เป้าหมาย บทบาทของ คติชนต่อการสร้างอัตลักษณ์ชุมชน ทฤษฎีการท้องถิ่นกับการสร้างแหล่งเรียนรู้ในชุมชน แนวคิดทฤษฎีในการประยุกต์ใช้คติชนวิทยาเพื่อพัฒนาท้องถิ่น

Body of knowledge of folklore field studies in the focus area; roles of folklore to create identity of society; local resources and building of learning community; concepts and theories to apply folklore to develop locality



**2304118 การสอนภาษาไทยในฐานะภาษาต่างประเทศ 2(2-0-4)**  
**Teaching Thai Language as a Foreign Language**  
 ทฤษฎีการเรียนรู้ภาษาที่สอง ลักษณะสำคัญของภาษาไทย การสื่อสารข้ามวัฒนธรรม  
 แนวคิดและกลวิธีการสอนภาษาไทยในฐานะภาษาต่างประเทศ การสร้างสื่อการสอน และการบูรณาการ  
 ทักษะทางภาษาไทยกับการสอน  
 Second language learning theories; important characteristics of Thai language;  
 cross-cultural communication; concepts and techniques of teaching Thai language as  
 foreign language; teaching media creation and Thai language skill integration to teaching

**2304119 ภาษาและวัฒนธรรมไทยสำหรับชาวต่างประเทศ 2(2-0-4)**  
**Thai Language and Culture for Foreigners**  
 วัฒนธรรมการใช้ภาษาไทย วรรณกรรมและเรื่องเล่าที่สำคัญ วิธีวัฒนธรรมและ  
 ศิลปวัฒนธรรมที่สำคัญของไทย แนวคิดเรื่องความเป็นไทย และการเรียนรู้วัฒนธรรมไทยผ่านภาษา  
 Culture for Thai language use; literature and important narratives; way of Thai  
 culture and important arts; concept of Thainess and Thai culture learning through  
 language

**(3) หมวดวิทยานิพนธ์/ สารนิพนธ์**

**2304201 วิทยานิพนธ์ 36 หน่วยกิต**  
**Thesis**  
 การพัฒนาโครงงานวิจัย การเสนอเค้าโครงงานวิจัย ศึกษาวิจัยอย่างมีจริยธรรม การเก็บ  
 ข้อมูล การวิเคราะห์ข้อมูล ตีความ วิพากษ์ สังเคราะห์ และอภิปรายผล การนำผลการวิจัยมาเรียบเรียง  
 เป็นวิทยานิพนธ์ การรายงานความก้าวหน้าวิทยานิพนธ์ การสอบป้องกันวิทยานิพนธ์ และการเผยแพร่  
 วิทยานิพนธ์  
 Developing research proposal; research proposal presentation; ethics for  
 research; data collection; data analysis; interpretation; criticism; synthesis and discussion;  
 presenting research results into thesis; thesis progress report; thesis defense examination  
 and research publicity

**2304202      วิทยานิพนธ์      12 หน่วยกิต**  
**Thesis**  
 การกำหนดหัวข้อวิทยานิพนธ์ การเสนอโครงร่าง การดำเนินการวิจัยอย่างมีจริยธรรม การเก็บข้อมูล การวิเคราะห์ข้อมูล การสังเคราะห์งานวิจัย การเรียบเรียงงานวิจัยเป็นวิทยานิพนธ์ การสอบป้องกันวิทยานิพนธ์ และการเผยแพร่วิทยานิพนธ์  
 Topic Indication of independent study; proposal; ethical research process; data collection; data analysis; research synthesis; research writing; thesis defense examination and research publicity

**2304203      สารนิพนธ์      6 หน่วยกิต**  
**Thematic Paper**  
 การกำหนดหัวข้อสารนิพนธ์ การเสนอโครงร่าง การดำเนินการวิจัยอย่างมีจริยธรรม การรวบรวมข้อมูล การวิเคราะห์ วิพากษ์ และสังเคราะห์ผลการวิจัย การนำผลการวิจัยมาเรียบเรียงเป็นสารนิพนธ์ การนำเสนอและเผยแพร่สารนิพนธ์  
 Topic Indication of independent study; proposal; ethics for research; data collection, analysis, criticism and synthesis; presenting research results into independent study; presentation and research publicity

**หมายเหตุ:** วิทยานิพนธ์ 36 หน่วยกิต สำหรับแผน ก แบบ ก1 และ 12 หน่วยกิต สำหรับแผน ก แบบ ก2

**รายวิชาที่หลักสูตรจัดสอนเพิ่มเติม**

**2304121      ปริทัศน์ภาษากับกระบวนการคิด      3(3-0-6)**  
**Review of Language and Thinking Concept**

การจับประเด็น วิเคราะห์ สังเคราะห์ วิจาร์ณ การรวบรวมและการเรียบเรียงความคิด และการเปลี่ยนแปลงของภาษาในบริบทปัจจุบัน

Getting main ideas; analysis; synthesis; criticism; collecting thoughts; sorting thoughts and the changes of language in the present context

2304122 ปรัชญ์วรรณกรรมกับการสร้างสรรค์

3(3-0-6)

## Review of Thai Literature and Creativities

วรรณกรรมกับการสร้างสรรค์ในมิติต่าง ๆ ปัจจัยการสร้างสรรค์วรรณกรรม ความสัมพันธ์ของวรรณกรรมกับสังคม แนวทางการศึกษาวรรณกรรมไทยที่สำคัญแต่ละยุคสมัย

Literature and creation in dimension; creation factors of literature; relation between literature and society; approaches of Thai literature studies in each period

**หมายเหตุ:** กรณีนักศึกษาที่ไม่ได้สำเร็จการศึกษาในสาขาวิชาภาษาไทยหรือสาขาวิชาที่เกี่ยวข้อง และสอบวัดความรู้พื้นฐานทางภาษาไทยไม่ผ่านตามเกณฑ์ของหลักสูตร ต้องลงทะเบียนเรียนรายวิชาดังต่อไปนี้ โดยมีผลการเรียนเป็น ผ่าน/ไม่ผ่าน

## 3.2 ชื่อ นามสกุล เลขบัตรประจำตัวประชาชน ตำแหน่ง และคุณวุฒิการศึกษาของ

อาจารย์ประจำหลักสูตร อาจารย์ประจำ และอาจารย์พิเศษสาขาวิชา

## 3.2.1 อาจารย์ประจำหลักสูตร

ที่	ชื่อ-นามสกุล เลขประจำตัวประชาชน	ตำแหน่ง ทางวิชาการ	คุณวุฒิ(สาขาวิชา)	สถาบัน และปีพ.ศ.ที่ สำเร็จการศึกษา
1.	นายอภิวัฒน์ สุธรรมดี 3-8004-xxxxx-xx-x	ผู้ช่วยศาสตราจารย์ (ภาษาไทย (7101))	อ.ด. (ภาษาไทย) ศศ.ม. (ไทยศึกษา) ศศ.บ. (ภาษาไทย) ศศ.บ. (ประวัติศาสตร์) ศศ.บ. (สื่อสารมวลชน)	จุฬาลงกรณ์ มหาวิทยาลัย, 2561 มหาวิทยาลัยรามคำแหง , 2550 มหาวิทยาลัยรามคำแหง , 2553 มหาวิทยาลัย รามคำแหง, 2547 มหาวิทยาลัยรามคำแหง , 2540
2.	นางสาวธรรณปพร หงษ์ทอง 3-7209-xxxxx-xx-x	อาจารย์	ปร.ด. (ภาษาไทย) ศศ.ม. (การศึกษา ผู้ใหญ่) ศษ.บ. (ภาษาไทย)	มหาวิทยาลัย เกษตรศาสตร์, 2557 มหาวิทยาลัย เกษตรศาสตร์, 2547 มหาวิทยาลัยศิลปากร, 2543

3.	นายอัศวิทธิ์ เรืองรอง 3-8004-xxxx-xx-x	ผู้ช่วยศาสตราจารย์ (ภาษาไทย (7101))	ค.ด. (พัฒนศึกษา) อ.ม. (ภาษาไทย) ศศ.บ. เกียรตินิยม อันดับ 2 (ภาษาไทย)	จุฬาลงกรณ์ มหาวิทยาลัย, 2552 จุฬาลงกรณ์ มหาวิทยาลัย, 2538 มหาวิทยาลัยสงขลา นครินทร์, 2529
4.	นางลินดา เกณฑ์มา 3-1091-xxxx-xx-x	ผู้ช่วยศาสตราจารย์ (ภาษาไทย (7101))	ปร.ด. (การศึกษาเพื่อ การพัฒนาท้องถิ่น) กศ.ม. (ภาษาไทย) ศศ.บ. (ภาษาไทย)	มหาวิทยาลัยราชภัฏ บ้านสมเด็จเจ้าพระยา, 2553 มหาวิทยาลัย ศรีนครินทรวิโรฒ ประสานมิตร, 2533 มหาวิทยาลัยเชียงใหม่, 2525
5.	นายสมบัติ สมศรีพลอย 3-7601-xxxx-xx-x	อาจารย์	อ.ด. (ภาษาไทย) ศศ.ม. (จารึกภาษา ตะวันออก) อ.บ. เกียรตินิยมอันดับ 2 (ภาษาไทย)	มหาวิทยาลัยศิลปากร, 2563 มหาวิทยาลัยศิลปากร, 2548 มหาวิทยาลัยศิลปากร, 2538

หมายเหตุ: ประวัติ ผลงานทางวิชาการ และภาระงานสอน ดูที่ภาคผนวก ข

### 3.2.2 อาจารย์ประจำ

ที่	ชื่อ-นามสกุล เลขประจำตัวประชาชน	ตำแหน่ง ทางวิชาการ	คุณวุฒิ(สาขาวิชา)	สถาบัน และปีพ.ศ.ที่ สำเร็จการศึกษา
1.	นายอภิวัฒน์ สุธรรมดี 3-8004-xxxx-xx-x	ผู้ช่วยศาสตราจารย์ (ภาษาไทย (7101))	อ.ด. (ภาษาไทย) ศศ.ม. (ไทยศึกษา) ศศ.บ. (ภาษาไทย) ศศ.บ. (ประวัติศาสตร์) ศศ.บ. (สื่อสารมวลชน)	จุฬาลงกรณ์ มหาวิทยาลัย, 2561 มหาวิทยาลัย รามคำแหง, 2550 มหาวิทยาลัย รามคำแหง, 2553 มหาวิทยาลัย รามคำแหง, 2547 มหาวิทยาลัย รามคำแหง, 2540

2.	นางสาวพรรณปพร หงษ์ทอง 3-7209-xxxxx-xx-x	อาจารย์	ปร.ด. (ภาษาไทย) ศศ.ม. (การศึกษา ผู้ใหญ่) ศษ.บ. (ภาษาไทย)	มหาวิทยาลัย เกษตรศาสตร์, 2557 มหาวิทยาลัย เกษตรศาสตร์, 2547 มหาวิทยาลัยศิลปากร, 2543
3.	นายอัศวิทธิ์ เรืองรอง 3-8004-xxxxx-xx-x	ผู้ช่วยศาสตราจารย์ (ภาษาไทย (7101))	ค.ด. (พัฒนศึกษา) อ.ม. (ภาษาไทย) ศศ.บ. เกียรตินิยม อันดับ 2 (ภาษาไทย)	จุฬาลงกรณ์ มหาวิทยาลัย, 2552 จุฬาลงกรณ์ มหาวิทยาลัย, 2538 มหาวิทยาลัยสงขลา นครินทร์, 2529
4.	นางลินดา เกณฑ์มา 3-1091-xxxxx-xx-x	ผู้ช่วยศาสตราจารย์ (ภาษาไทย (7101))	ปร.ด. (การศึกษาเพื่อ การพัฒนาท้องถิ่น) กศ.ม. (ภาษาไทย) ศศ.บ. (ภาษาไทย)	มหาวิทยาลัยราชภัฏ บ้านสมเด็จเจ้าพระยา, 2553 มหาวิทยาลัย ศรีนครินทรวิโรฒ ประสานมิตร, 2533 มหาวิทยาลัยเชียงใหม่, 2525
5.	นายสมบัติ สมศรีพลอย 3-7601-xxxxx-xx-x	อาจารย์	อ.ด. (ภาษาไทย) ศศ.ม. (จารึกภาษา ตะวันออก) อ.บ. เกียรตินิยมอันดับ 2 (ภาษาไทย)	มหาวิทยาลัยศิลปากร, 2563 มหาวิทยาลัยศิลปากร, 2548 มหาวิทยาลัยศิลปากร, 2538

หมายเหตุ: ประวัติ ผลงานทางวิชาการ และภาระงานสอน ดูที่ภาคผนวก ข

## 3.2.3 อาจารย์พิเศษ

ที่	ชื่อ-นามสกุล เลขประจำตัวประชาชน	ตำแหน่ง ทางวิชาการ	คุณวุฒิ(สาขาวิชา)	สถาบัน และปีพ.ศ.ที่ สำเร็จการศึกษา
1.	นางพุทธชาติ โปธิบาล 3-5101-xxxxx-xx-x	รองศาสตราจารย์ (ภาษาศาสตร์)	อ.ด. (ภาษาศาสตร์)  ศศ.ม. (ภาษาศาสตร์ เอเชียอาคเนย์) อ.บ. (ภาษาไทย)	จุฬาลงกรณ์ มหาวิทยาลัย,2536 มหาวิทยาลัยมหิดล, 2526 มหาวิทยาลัยศิลปากร, 2524

หมายเหตุ: ประวัติ ผลงานทางวิชาการ และภาระงานสอน ดูที่ภาคผนวก ค

## 4. องค์ประกอบเกี่ยวกับประสบการณ์ภาคสนาม

- ไม่มี

## 5. ข้อกำหนดเกี่ยวกับการทำโครงการหรืองานวิจัย

## 5.1 รายวิชา วิทยานิพนธ์

## 5.1.1 คำอธิบายโดยย่อ

วิจัยในหัวข้อเฉพาะเรื่องด้านภาษา วรรณกรรม คติชน และเรื่องเล่าในมิติของวัฒนธรรม ศึกษาตามที่คุณเรียนสนใจ และสามารถอธิบายทฤษฎีที่นำมาประยุกต์ใช้ในการทำงานศึกษาค้นคว้า และวิจัย ประโยชน์ที่จะได้จากการทำงาน การวิจัยมีขอบเขตที่สามารถทำให้สำเร็จได้ภายใน ระยะเวลาที่กำหนด

## 5.1.2 มาตรฐานผลการเรียนรู้

- 1) นักศึกษามีความรู้ความเข้าใจในกระบวนการวิจัย
- 2) นักศึกษาได้รับและได้เสนอความรู้ใหม่ในสาขาวิชาภาษาไทย
- 3) นักศึกษาสามารถเขียนและนำเสนอรายงานวิจัยเพื่อเผยแพร่อย่างมีจริยธรรมในการ

ทำงานวิจัย และจริยธรรมในการเผยแพร่ผลงานวิชาการ

## 5.1.3 ช่วงเวลา

การทำวิทยานิพนธ์ (แผน ก แบบ ก 1 และ แผน ก แบบ ก 2) โดย แผน ก แบบ ก 1 ทำวิทยานิพนธ์ในภาคเรียนที่ 1 และ 2 ปีการศึกษาที่ 1 และ 2 และแผน ก แบบ ก 2 ทำวิทยานิพนธ์ในภาคเรียนที่ 1 และ 2 ปีการศึกษาที่ 2

#### 5.1.4 จำนวนหน่วยกิต

แผน ก แบบ ก 1 วิทยานิพนธ์ 36 หน่วยกิต/ แผน ก แบบ ก 2 วิทยานิพนธ์ 12 หน่วยกิต

#### 5.1.5 การเตรียมการ

มีการกำหนดชั่วโมงการให้คำปรึกษา จัดทำบันทึกการให้คำปรึกษา ให้ข้อมูลทางเว็บไซต์ และปรับปรุงให้ทันสมัยเสมอ อีกทั้งมีตัวอย่างวิทยานิพนธ์และสารนิพนธ์ให้นักศึกษาได้ศึกษา

#### 5.1.6 กระบวนการประเมินผล

ประเมินผลจากความก้าวหน้าในการทำวิทยานิพนธ์และการศึกษาค้นคว้าด้วยตนเอง ดังนี้  
วิทยานิพนธ์

- 1) บันทึกในสมุดให้คำปรึกษา โดยอาจารย์ที่ปรึกษา
- 2) การสอบโครงร่างวิทยานิพนธ์ โดยคณะกรรมการจำนวน 4 คน
- 3) การสอบปากเปล่า โดยคณะกรรมการ จำนวน 4 คน

### 5.2 รายวิชา สารนิพนธ์

#### 5.2.1 คำอธิบายโดยย่อ

ศึกษาในประเด็นที่เกี่ยวข้องกับภาษา วรรณกรรม และคติชน ด้วยกระบวนการวิจัย มีการประยุกต์ใช้แนวคิดทฤษฎีที่เหมาะสม และประเด็นที่ศึกษามีขอบเขตที่สามารถทำให้สำเร็จได้ ภายในระยะเวลาที่กำหนด

#### 5.2.2 มาตรฐานผลการเรียนรู้

- 1) นักศึกษามีความรู้ความเข้าใจในกระบวนการวิจัย
- 2) นักศึกษาได้รับและได้เสนอความรู้ใหม่ในสาขาวิชาภาษาไทย
- 3) นักศึกษาสามารถเขียนและนำเสนอรายงานวิจัยเพื่อเผยแพร่ได้อย่างมีประสิทธิภาพ

และมีจริยธรรม

#### 5.2.3 ช่วงเวลา

การทำสารนิพนธ์ (แผน ข) ในภาคเรียนที่ 1 และ 2 ปีการศึกษาที่ 2

#### 5.2.4 จำนวนหน่วยกิต

6 หน่วยกิต

#### 5.2.5 การเตรียมการ

มีการกำหนดชั่วโมงการให้คำปรึกษา จัดทำบันทึกการให้คำปรึกษา ให้ข้อมูลทางเว็บไซต์ และปรับปรุงให้ทันสมัยเสมอ อีกทั้งมีตัวอย่างวิทยานิพนธ์และสารนิพนธ์ให้นักศึกษาได้ศึกษา

#### 5.2.6 กระบวนการประเมินผล

สารนิพนธ์

- 1) บันทึกในสมุดให้คำปรึกษา โดยอาจารย์ที่ปรึกษา

- 2) การสอบโครงร่างสารนิพนธ์ โดยคณะกรรมการจำนวน 4 คน
- 3) การสอบปากเปล่า โดยคณะกรรมการ จำนวน 4 คน

#### หมวดที่ 4 ผลการเรียนรู้ กลยุทธ์การสอนและการประเมินผล

##### 1.การพัฒนาคุณลักษณะพิเศษของนักศึกษา

คุณลักษณะพิเศษ	กลยุทธ์หรือกิจกรรมของนักศึกษา
นักศึกษาเป็นผู้มีจิตอาสาในการช่วยเหลือสังคม	“กิจกรรมบริการวิชาการทางภาษาและวัฒนธรรมไทยในเขตธนบุรี” จัดอย่างน้อยปีละ 1 ครั้ง ประเมินโดยชุมชนและผู้รับผิดชอบหลักสูตร
นักศึกษามีความสามารถในการสร้างสรรค์และเผยแพร่งานวิชาการ	บูรณาการความรู้ศาสตร์ภาษาไทยและศาสตร์ต่าง ๆ ที่เกี่ยวข้อง โดยกำหนดให้นักศึกษาต้องสร้างผลงานทางวิชาการที่เกิดจากองค์ความรู้ทางภาษาและวรรณกรรมไทย เพื่อเผยแพร่ในวารสารวิชาการที่ปรากฏในฐานข้อมูลดัชนีการอ้างอิงวารสารไทย กลุ่ม 2 อย่างน้อย 1 ชิ้นงาน หรือ นำเสนอผลงานในที่ประชุมวิชาการระดับชาติ หรือนานาชาติ
นักศึกษามีจริยธรรม และจรรยาบรรณในการเขียนงานทางวิชาการ	จัดอบรมเรื่องจรรยาบรรณในการทำวิจัย และการไม่ละเมิดลิขสิทธิ์งานของผู้อื่น

##### 2.การพัฒนาผลการเรียนรู้ในแต่ละด้าน

###### 2.1 ด้านคุณธรรม จริยธรรม

ผลการเรียนรู้	กลยุทธ์การสอน	วิธีการวัดและประเมินผล
1.มีคุณธรรม จริยธรรม ซื่อสัตย์ สุจริตต่อการทำงานวิชาการ งานวิจัย และวิชาชีพ 2.มีวินัย ตรงต่อเวลา มีความรับผิดชอบต่อตนเองและเคารพกฎระเบียบและข้อบังคับต่าง ๆ ของสถาบัน	1.การบรรยาย 2.การอภิปราย 3.ฝึกการเรียนรู้ 4.กรณีศึกษาหรือกรณีตัวอย่าง 5.การกำหนดพฤติกรรม ข้อปฏิบัติเพื่อให้ผู้เรียนปฏิบัติตาม 6.การจัดกิจกรรมการเรียนการสอนและมอบหมายงาน	1.ประเมินความถูกต้องของการอ้างอิงและการประยุกต์ใช้ข้อมูลจากรายงาน บทความ และงานวิจัย 2.ประเมินความตรงต่อเวลาในการส่งงาน 3.ประเมินความรับผิดชอบต่อ การมีส่วนร่วม และพฤติกรรมในการปฏิบัติตามกฎระเบียบของรายวิชาและสาขาวิชา

###### 2.2 ด้านความรู้

ผลการเรียนรู้	กลยุทธ์การสอน	วิธีการวัดและประเมินผล
---------------	---------------	------------------------



<p>1.มีความรู้ ความเข้าใจเกี่ยวกับ ภาษา วรรณกรรม และวัฒนธรรม โดยใช้แนวคิดทฤษฎีที่เหมาะสมในการศึกษา วิเคราะห์ วิจารณ์</p> <p>2.สามารถสร้างองค์ความรู้ทาง ภาษา วรรณกรรม และวัฒนธรรม โดยมีกระบวนการวิจัยที่เหมาะสม</p> <p>3.ติดตามความก้าวหน้าองค์ความรู้วิชาการทางภาษาไทย และ พัฒนาการตนเองอย่างต่อเนื่อง</p>	<p>1.การบรรยาย</p> <p>2.การอภิปราย</p> <p>3.การทำโครงงาน</p> <p>4.การทำรายงาน บทความ และการนำเสนอต่อหน้าชุมชน</p> <p>5.มอบหมายงานให้สืบค้น งานวิจัย บทความทางวิชาการ ใหม่ ๆ ในศาสตร์ทางภาษาไทย แล้ววิเคราะห์ วิจารณ์</p> <p>6.การสอนโดยใช้กรณีศึกษา</p>	<p>1.ประเมินความถูกต้องเหมาะสมของการเลือกใช้ทฤษฎี และการใช้ภาษาในการวิเคราะห์ วิจารณ์ ในรายงาน บทความ ภาคนิพนธ์ ที่ถูกต้องตามมาตรฐานทางวิชาการ</p> <p>2.ประเมิน ความลุ่มลึก และความคิดสร้างสรรค์ในการแสดงความคิดเห็น ทั้งในเชิงแย้งและสนับสนุนในรูปแบบวาจาและลายลักษณ์ประเภทต่าง ๆ</p> <p>3.ประเมินจากการเลือกแหล่งทรัพยากรอ้างอิงที่ทันสมัยเหมาะสมกับบริบทในศาสตร์</p> <p>4.ประเมินผลจากการสอบปลายภาค</p>
---	---	--

### 2.3 ด้านทักษะทางปัญญา

ผลการเรียนรู้	กลยุทธ์การสอน	วิธีการวัดและประเมินผล
<p>1.สามารถคิดวิเคราะห์อย่างเป็นระบบ การคิดอย่างมีเหตุผลและวิจารณ์ญาณในศาสตร์ภาษาไทย</p> <p>2.ติดตามความรู้ทางภาษาและวัฒนธรรมไทย สามารถแสดงความคิดเห็นทั้งสนับสนุนและแตกต่างได้อย่างมีเหตุผล</p> <p>3.สามารถบูรณาการศาสตร์ภาษาไทยกับศาสตร์อื่น ๆ สามารถคิดเชื่อมโยง และตระหนักถึงความสัมพันธ์ของตัวบทกับสังคม</p>	<p>1.ใช้กรณีศึกษา และงานวิจัยทางภาษาและวัฒนธรรม</p> <p>2.กระบวนการกลุ่ม</p> <p>3.มอบหมายงานให้ปฏิบัติการสืบค้น วิเคราะห์ สังเคราะห์ และนำเสนอสาระในชั้นเรียน</p> <p>4.การเรียนการสอนที่เน้นการวิพากษ์โต้แย้งอย่างมีเหตุผล เช่น การอภิปรายในประเด็นที่ศึกษา การแสดงความคิดเห็นต่อผลการวิเคราะห์ต่าง ๆ</p> <p>5.ค้นคว้างานวิจัยในศาสตร์ที่เกี่ยวข้อง ฝึกการบูรณาการข้อมูลและการวิเคราะห์</p>	<p>1.ประเมินจากกระบวนการคิดวิเคราะห์และสังเคราะห์งานในศาสตร์ภาษาไทยได้อย่างมีเหตุผล และถูกต้องตามหลักวิชาการ</p> <p>2.ประเมินจากความสมเหตุสมผลของการแสดงความคิดเห็นต่าง ๆ ในชั้นเรียน</p> <p>3.ประเมินจากคุณภาพของงานที่ชี้ให้เห็นถึงความสัมพันธ์ระหว่างตัวบทและสังคมด้วยการใช้แนวคิดทฤษฎีในศาสตร์ทางภาษาและวัฒนธรรมไทยและศาสตร์ที่เกี่ยวข้อง</p> <p>4.ประเมินผลจากการสอบปลายภาค</p>

### 2.4 ด้านทักษะความสัมพันธ์ระหว่างบุคคลและความรับผิดชอบ

ผลการเรียนรู้	กลยุทธ์การสอน	วิธีการวัดและประเมินผล
<p>1.สามารถใช้ภาษาไทยในการ</p>	<p>1.การมอบหมายงานรายบุคคล</p>	<p>1.ประเมินจากการสังเกต</p>

สื่อสารได้อย่างมีประสิทธิภาพ มีมนุษยสัมพันธ์ 2.มีความรับผิดชอบต่องานที่ได้รับมอบหมายทั้งงานรายบุคคลและงานกลุ่ม 3.มีปฏิสัมพันธ์กับกลุ่มได้อย่างดีและทำงานเป็นทีมได้	และในกลุ่ม 2.การค้นคว้าข้อมูลที่เกี่ยวข้องกับการสร้างปฏิสัมพันธ์กับบุคคลอื่น เช่น การสัมภาษณ์ และงานภาคสนาม 3.จัดกิจกรรมเสริมให้ผู้เรียนนอกห้องเรียน โดยจัดทัศนศึกษาหรือลงพื้นที่เพื่อเก็บข้อมูลตามหัวข้อที่กำหนด	พฤติกรรม ปฏิสัมพันธ์ในชั้นเรียน ความรับผิดชอบ การมีส่วนร่วมในกิจกรรมต่าง ๆ ที่ได้รับมอบหมาย 2.ประเมินจากความเอาใจใส่ในงานที่ได้รับมอบหมายและส่งงานตามกำหนดเวลา 3.ประเมินจากการวางแผนและความสามารถในการบริหารจัดการงานกลุ่ม
---	---	---

## 2.5 ด้านทักษะการวิเคราะห์เชิงตัวเลข การสื่อสารและการใช้เทคโนโลยีสารสนเทศ

ผลการเรียนรู้	กลยุทธ์การสอน	วิธีการวัดและประเมินผล
1.สามารถใช้เทคนิคพื้นฐานทางคณิตศาสตร์และสถิติในการศึกษาค้นคว้าวิจัยทั้งเชิงปริมาณและเชิงคุณภาพ 2.สามารถสื่อสารได้อย่างมีประสิทธิภาพทั้งภาษาเขียนและภาษาพูด 3.สามารถใช้เทคโนโลยีสารสนเทศทั้งสรุป สังเคราะห์ และการนำเสนอ	1.การบรรยายและการอภิปราย 2.การสาธิตและฝึกใช้เครื่องมือในงานวิจัย 3.การมอบหมายให้ใช้เทคโนโลยีสารสนเทศ และฝึกการสื่อสารหลายรูปแบบ 4.กำหนดให้ผู้เรียนได้สื่อสารทั้งการพูด การฟัง การอ่าน การเขียน รวมทั้งการนำเสนอในห้องเรียนและในการประชุมวิชาการ	1.ประเมินจากความสามารถในการเก็บข้อมูลเชิงสถิติ การคิดวิเคราะห์ การแปลความหมายของข้อมูล 2.ประเมินจากการใช้ภาษาที่ถูกต้องตามแบบแผน เหมาะสมกับบริบทการสื่อสาร 3.ประเมินจากงานที่แสดงทักษะการสืบค้นข้อมูล วิเคราะห์ข้อมูลรวมทั้งการใช้เทคโนโลยีเพื่อนำเสนองานในรูปแบบที่เหมาะสม

## 3.มาตรฐานผลการเรียนรู้และแผนที่การกระจายความรับผิดชอบต่อการเรียนรู้

### 3.1 ด้านคุณธรรมจริยธรรม

- 1) มีคุณธรรม จริยธรรม ซื่อสัตย์ สุจริตต่อการทำงานวิชาการ งานวิจัย และวิชาชีพ
- 2) มีวินัย ตรงต่อเวลา มีความรับผิดชอบต่อตนเองและเคารพกฎระเบียบและข้อบังคับต่าง ๆ ของสถาบัน

### 3.2 ด้านความรู้

- 1) มีความรู้ ความเข้าใจเกี่ยวกับภาษา วรรณกรรม และวัฒนธรรม โดยใช้แนวคิด ทฤษฎีที่เหมาะสมในการศึกษา วิเคราะห์ วิวิจารณ์
- 2) สามารถสร้างองค์ความรู้ทางภาษา วรรณกรรม และวัฒนธรรมโดยมีกระบวนการวิจัยที่เหมาะสมระดับชาติ

- 3) ติดตามความก้าวหน้าองค์ความรู้วิชาการทางภาษาไทย และพัฒนาตนเองอย่างต่อเนื่อง

### 3.3 ด้านทักษะทางปัญญา

- 1) สามารถคิดวิเคราะห์อย่างเป็นระบบ การคิดอย่างมีเหตุผลและวิจารณ์ญาณในศาสตร์ภาษาไทย
- 2) ติดตามความรู้ทางภาษาและวัฒนธรรมไทย สามารถแสดงความคิดเห็นทั้งสนับสนุนและแตกต่างได้อย่างมีเหตุผล
- 3) สามารถบูรณาการศาสตร์ภาษาไทยกับศาสตร์อื่น ๆ สามารถคิดเชื่อมโยง และตระหนักถึงความสัมพันธ์ของตัวบทกับสังคม

### 3.4 ด้านทักษะความสัมพันธ์ระหว่างบุคคล และความรับผิดชอบ

- 1) สามารถใช้ภาษาไทยในการสื่อสารได้อย่างมีประสิทธิภาพ มีมนุษยสัมพันธ์
- 2) มีความรับผิดชอบต่องานที่ได้รับมอบหมายทั้งงานรายบุคคลและงานกลุ่ม
- 3) มีปฏิสัมพันธ์กับกลุ่มได้ดี และทำงานเป็นทีมได้

### 3.5 ด้านทักษะการวิเคราะห์เชิงตัวเลข การสื่อสาร และการใช้เทคโนโลยีสารสนเทศ

- 1) สามารถใช้เทคนิคพื้นฐานทางคณิตศาสตร์และสถิติในการศึกษาค้นคว้าวิจัยทั้งเชิงปริมาณและเชิงคุณภาพ
- 2) สามารถสื่อสารได้อย่างมีประสิทธิภาพทั้งภาษาเขียนและภาษาพูด
- 3) สามารถใช้เทคโนโลยีสารสนเทศทั้งสรุป สังเคราะห์ และการนำเสนอ

แผนที่กระจายความรับผิดชอบมาตรฐานผลการเรียนรู้จากหลักสูตรสู่รายวิชา (Curriculum mapping)

● ความรับผิดชอบหลักของรายวิชา

○ ความรับผิดชอบรองของรายวิชา

รายวิชา	1.ด้านคุณธรรม จริยธรรม		2.ด้านความรู้			3.ด้านทักษะทางปัญญา			4.ด้านทักษะความสัมพันธ์ ระหว่างบุคคล และความ รับผิดชอบ			5.ด้านทักษะการวิเคราะห์ ตัวเลข การสื่อสาร และ เทคโนโลยีสารสนเทศ		
	1	2	1	2	3	1	2	3	1	2	3	1	2	3
<b>1. หมวดวิชาบังคับ</b>														
2304101 ระเบียบวิธีวิจัยทางภาษาและวรรณกรรมไทย	●	○		●				●		●		●		
2304102 ภาษาศาสตร์เพื่อการศึกษาภาษาไทย		●	●		○		●				●		●	
2304103 ทฤษฎีการศึกษาวรรณกรรม		●			●	●			●	○				●
<b>2. หมวดวิชาเฉพาะ</b>														
<b>2.1 วิชาบังคับเลือก</b>														
2304104 ภาษาและวรรณกรรมกับวัฒนธรรมศึกษา		●	●				●		●				●	○
2304105 ภาษากับอำนาจในเชิงวิเคราะห์	●			●				●		○	●	●		
2304106 วรรณกรรมกับการสร้างความหมายในสังคม		●		●		○	●			●			●	
2304107 สมรรถนะทางภาษาไทยสำหรับบัณฑิตศึกษา		●	○		●	●			●			●		
<b>2.2 วิชาเลือก</b>														
2304108 คติชนกับทุนวัฒนธรรม	○	●	●				●		●					●
2304109 ปรัชญาการณทางภาษาในพหุวัฒนธรรม	●				●	●		○		●		●		
2304110 การศึกษาภาษาไทยในเชิงวิจัยปฏิบัติการ		●		●				●			●	○	●	
2304111 การแปรและการเปลี่ยนแปลงภาษาตามบริบทสังคม	●		●		○	●			●			●		

รายวิชา	1.ด้านคุณธรรม จริยธรรม		2.ด้านความรู้			3.ด้านทักษะทางปัญญา			4.ด้านทักษะความสัมพันธ์ ระหว่างบุคคล และความ รับผิดชอบ			5.ด้านทักษะการวิเคราะห์ ตัวเลข การสื่อสาร และ เทคโนโลยีสารสนเทศ		
	1	2	1	2	3	1	2	3	1	2	3	1	2	3
2304112 ภูมิปัญญาไทยกับการสร้างสรรค์		●		●		●				●				●
2304113 คติชนวิทยาในสังคมสมัยใหม่		●		●			●			●			●	
2304114 สุนทรียภาพและโลกทัศน์ในวรรณกรรมไทย	●	○			●			●	●			●		
2304115 เรื่องเล่ากับสื่อสมัยใหม่เพื่อพัฒนามนุษย์	●		●	○				●			●			●
2304116 วรรณกรรมอาเซียน		●		○	●		●				●		●	
2304117 คติชนกับการพัฒนาท้องถิ่น		●	●			●	○		●			●		
2304118 การสอนภาษาไทยในฐานะภาษาต่างประเทศ	●			●				●		●	○		●	
2304119 ภาษาและวัฒนธรรมไทยสำหรับชาวต่างประเทศ	○	●			●		●				●	●		
<b>3. หมวดวิชาวิทยานิพนธ์หรือสารนิพนธ์</b>										○				
2304201 วิทยานิพนธ์	●		●		●	●			●				●	○
2304202 วิทยานิพนธ์	●		●		●	●			●				●	○
2304203 สารนิพนธ์	●		●		●	●			●				●	○
<b>รายวิชาที่หลักสูตรจัดสอนเพิ่มเติม</b>														
2304121 ปริทัศน์ภาษากับกระบวนการคิด		●	●				●	○			●			●
2304122 ปริทัศน์วรรณกรรมไทยกับการสร้างสรรค์	●		○	●			●			●		●		

## หมวดที่ 5 หลักเกณฑ์ในการประเมินผลนักศึกษา

### 1. เกณฑ์การให้ระดับคะแนน

การประเมินผลการเรียนให้เป็นไปตามข้อบังคับมหาวิทยาลัยราชภัฏบ้านสมเด็จเจ้าพระยาว่าด้วยการจัดการศึกษาระดับบัณฑิตศึกษา พ.ศ.2561

### 2. กระบวนการทวนสอบมาตรฐานผลสัมฤทธิ์ของนักศึกษา

การทวนสอบในระดับรายวิชา มีกระบวนการที่แตกต่างกันไปตามแผนการสอนและวัตถุประสงค์ที่กำหนดไว้ ซึ่งประกอบด้วย การสอบข้อเขียน งานรายบุคคล หรืองานกลุ่มที่มอบหมาย เป็นต้น โดยกำหนดให้ระบบการทวนสอบผลสัมฤทธิ์การเรียนรู้ของนักศึกษาเป็นส่วนหนึ่งของระบบการประกันคุณภาพภายในของสถาบันอุดมศึกษา โดยการตั้งคณะกรรมการพิจารณาอนุมัติผลการสอบ

### 3. เกณฑ์การสำเร็จการศึกษาตามหลักสูตร

การสำเร็จการศึกษาตามหลักสูตรเป็นไปตามข้อบังคับของมหาวิทยาลัยราชภัฏบ้านสมเด็จเจ้าพระยา ว่าด้วย การจัดการศึกษาระดับบัณฑิตศึกษา พ.ศ.2561

## หมวดที่ 6 การพัฒนาคณาจารย์

### 1. การเตรียมการสำหรับอาจารย์ใหม่

1.1 มีการประชุมพิเศษอาจารย์ใหม่ให้มีความรู้และเข้าใจนโยบายของหลักสูตรที่สอน ตลอดจนคณะและมหาวิทยาลัย

1.2 ส่งเสริมอาจารย์ใหม่ให้มีการเพิ่มพูนความรู้ สร้างเสริมประสบการณ์เพื่อส่งเสริมการสอนอย่างต่อเนื่อง การฝึกอบรม ดูงานทางวิชาการและวิชาชีพในองค์กรต่างๆ การประชุมทางวิชาการทั้งในประเทศและต่างประเทศ

### 2. การพัฒนาความรู้และทักษะให้แก่คณาจารย์

#### 2.1 การพัฒนาทักษะการจัดการเรียนการสอน การวัดและการประเมินผล

2.1.1 ส่งเสริมอาจารย์ให้มีการเพิ่มพูนความรู้เกี่ยวกับการวิจัยและทำวิจัยอย่างต่อเนื่อง รวมถึงการเขียนบทความวิชาการ บทความวิจัยเพื่อเผยแพร่ ตลอดจนการนำเสนอผลงานในเวทีประชุมวิชาการระดับชาติ/นานาชาติ

2.1.2 การเพิ่มพูนทักษะการจัดการเรียนการสอนและการประเมินผลให้ทันสมัย

#### 2.2 การพัฒนาวิชาการและวิชาชีพด้านอื่น ๆ

2.2.1 การมีส่วนร่วมในกิจกรรมบริหารวิชาการแก่ชุมชนที่เกี่ยวข้องกับการพัฒนาความรู้และคุณธรรม

2.2.2 มีการกระตุ้นอาจารย์ทำผลงานทางวิชาการ และมีการจัดสรรงบประมาณสำหรับการทำวิจัย

2.2.3 ส่งเสริมการทำวิจัยสร้างองค์ความรู้ใหม่เป็นหลักและเพื่อพัฒนาการเรียนการสอนและมีความเชี่ยวชาญในสาขาวิชาชีพ

2.2.4 จัดให้อาจารย์ทุกคนเข้าร่วมกลุ่มวิจัยต่าง ๆ ของคณะ

2.2.5 จัดให้อาจารย์เข้าร่วมกิจกรรมบริการวิชาการต่าง ๆ ของคณะ

## หมวดที่ 7 การประกันคุณภาพหลักสูตร

### 1. การกำกับมาตรฐาน

มหาวิทยาลัยกำหนดให้มีคณะกรรมการบริหารหลักสูตร เพื่อทำหน้าที่กำกับดูแลและให้คำแนะนำ ตลอดจนกำหนดนโยบายในการบริหารหลักสูตรให้เป็นไปตามเกณฑ์มาตรฐาน โดยมีกระบวนการบริหาร และจัดการหลักสูตรดังนี้

- 1.1 คณะกรรมการบริหารหลักสูตรตรวจสอบรายละเอียดของวิชา และกิจกรรมในหลักสูตรให้สอดคล้องกับมาตรฐานผลการเรียนรู้ของหลักสูตร
- 1.2 ผู้ใช้บัณฑิตมีส่วนร่วมในการทวนสอบผลการเรียนรู้
- 1.3 ผู้ทรงคุณวุฒิภายนอกมีส่วนร่วมในการทวนสอบผลการเรียนรู้

### 2. บัณฑิต

หลักสูตรมีการติดตามคุณภาพของบัณฑิตตามมาตรฐานการเรียนรู้หรือผลการเรียนรู้ที่คาดหวังของหลักสูตร โดยพิจารณาจากข้อมูลผลลัพธ์การเรียนรู้ และผลการสอบประมวลความรู้ รวมทั้งยังติดตามความต้องการของตลาดแรงงานในสังคม

หลักสูตรนำเสนอข้อมูลจากการสำรวจความพึงพอใจและความคาดหวังของผู้ใช้บัณฑิตแก่ คณะกรรมการบริหารหลักสูตรเป็นประจำทุกปี ทั้งนี้เพื่อเป็นแนวทางในการพัฒนาและปรับปรุงหลักสูตร รวมทั้งการจัดการเรียนการสอน โดยกำหนดคะแนนของงความพึงพอใจและความคาดหวังมากกว่า 3.5 จากระดับ 5

### 3. นักศึกษา

หลักสูตรเห็นความสำคัญของการรับนักศึกษาเข้าศึกษาในหลักสูตร การส่งเสริมพัฒนานักศึกษา และผลลัพธ์ที่เกิดขึ้นกับนักศึกษา จึงได้มีการดำเนินการดังนี้

3.1 หลักสูตรกำหนดคุณสมบัติในการคัดเลือกนักศึกษาเข้าศึกษาต่อในหลักสูตรจากผลคะแนนการสอบเลือกเข้าศึกษาของมหาวิทยาลัย ทั้งนี้เพื่อแสดงให้เห็นถึงความพร้อมทางด้านปัญญา นอกจากนี้ยังให้มีการตรวจร่างกายและการสอบสัมภาษณ์เพื่อประเมินความพร้อมทางด้านร่างกายและจิตใจ

3.2 หลักสูตรจัดให้มีการส่งเสริมและพัฒนานักศึกษา ดังนี้

- 3.2.1 มีการจัดกิจกรรมทางวิชาการ อันส่งเสริมความรู้ความสามารถทางวิชาการให้แก่นักศึกษา
- 3.2.2 มีระบบสนับสนุนและให้คำแนะนำนักศึกษา โดยแต่งตั้งอาจารย์ที่ปรึกษาทางวิชาการให้แก่ นักศึกษาจากความเห็นชอบของมหาวิทยาลัย ซึ่งนักศึกษาสามารถปรึกษาอาจารย์ที่ปรึกษาได้ตามเวลาที่ กำหนดหรือตามชั่วโมงให้คำปรึกษา (office hours)
- 3.2.3 มีระบบการดูแลให้คำปรึกษาวิทยานิพนธ์ทั้งการจัดอาจารย์ที่ปรึกษาวิทยานิพนธ์ การจัด กิจกรรมเสริม และจัดกิจกรรมแลกเปลี่ยนเรียนรู้ระหว่างนักวิจัย นักวิชาการและผู้ทรงคุณวุฒิอย่าง สม่ำเสมอ



#### 4. อาจารย์

##### 4.1 การรับอาจารย์ใหม่

หลักเกณฑ์การรับอาจารย์ใหม่นั้น ให้เป็นไปตามระเบียบและหลักเกณฑ์ของมหาวิทยาลัย โดยอาจารย์ใหม่จะต้องมีวุฒิการศึกษาระดับปริญญาเอกในสาขาวิชาภาษาไทยหรือสาขาวิชาอื่นที่เกี่ยวข้อง

##### 4.2 การมีส่วนร่วมของคณาจารย์ในการวางแผน ติดตาม และทบทวนหลักสูตร

อาจารย์ผู้รับผิดชอบหลักสูตรและอาจารย์ผู้สอน ต้องประชุมร่วมกันเพื่อวางแผนในการจัดการเรียนการสอน การประเมินผล และการให้ความเห็นชอบการประเมินผลทุกรายวิชา ทั้งนี้เพื่อเป็นข้อมูลสำหรับการปรึกษาหารือ และการปรับปรุงหลักสูตรต่อไป อันจะทำให้บัณฑิตมีคุณลักษณะที่พึงประสงค์

##### 4.3 การแต่งตั้งอาจารย์พิเศษ

อาจารย์พิเศษเป็นบุคคลที่มีความรู้ ความเชี่ยวชาญในศาสตร์ใดศาสตร์หนึ่งโดยเฉพาะ การแต่งตั้งอาจารย์พิเศษ ก็เพื่อให้เป็นผู้ถ่ายทอดความรู้เฉพาะทางหรือประสบการณ์ตรงนั้นแก่นักศึกษา ดังนั้นอาจมีการเชิญอาจารย์พิเศษมาสอนในบางรายวิชาหรือบางรายชั่วโมง ทั้งนี้อาจารย์พิเศษจะต้องเป็นผู้ที่มีประสบการณ์ตรงในด้านนั้นๆ หรือมีวุฒิการศึกษาในระดับปริญญาเอก

#### 5. หลักสูตร การเรียนการสอน การประเมินผู้เรียน

##### 5.1 เป้าหมาย

5.1.1 เพื่อพัฒนาและปรับปรุงหลักสูตรให้มีความมาตรฐานและทันสมัยสอดคล้องกับความต้องการของผู้เรียน ตลาดแรงงานและสังคม

5.1.2 เพื่อการจัดการเรียนการสอนให้มีประสิทธิภาพ

5.1.3 เพื่อให้บัณฑิตมีคุณลักษณะตรงตามความต้องการของตลาดแรงงานและสังคม

##### 5.2 การดำเนินการ

5.2.1 ดำเนินการพัฒนาหลักสูตรให้สอดคล้องกับมาตรฐานคุณวุฒิระดับปริญญาโท สาขาวิชาภาษาไทย

5.2.2 ดำเนินการปรับปรุงและพัฒนาหลักสูตรให้ทันสมัยสอดคล้องกับความต้องการของผู้เรียน ตลาดแรงงานและสังคม

5.2.3 ดำเนินการควบคุมการจัดการเรียนการสอนและการประเมินผลการเรียนให้เป็นไปตามรายละเอียดของหลักสูตรและรายละเอียดของรายวิชา รวมทั้งเสนอคณะกรรมการบริหารหลักสูตร

5.2.4 คณะกรรมการบริหารหลักสูตรดำเนินการควบคุมคุณภาพการจัดการเรียนการสอนทุกวิชา และดำเนินการประเมินผลการสอนของอาจารย์

5.2.5 ดำเนินการจัดการเรียนการสอนโดยกำหนดให้อาจารย์ผู้สอนมีคุณวุฒิระดับปริญญาเอก หรือมีตำแหน่งทางวิชาการระดับผู้ช่วยศาสตราจารย์เป็นต้นไป หรือมีประสบการณ์และความเชี่ยวชาญเฉพาะด้าน

5.2.6 สนับสนุนและส่งเสริมให้อาจารย์เป็นผู้นำหรือผู้เชี่ยวชาญทางวิชาการ

5.2.7 ดำเนินการประเมินความพึงพอใจที่มีต่อหลักสูตรและการจัดการเรียนการสอนโดยบัณฑิตที่สำเร็จการศึกษา

5.2.8 ดำเนินการจัดทำฐานข้อมูลนักศึกษา อาจารย์ อุปกรณ์ เครื่องมือวิจัย งบประมาณ ความร่วมมือกับต่างประเทศ ผลงานวิชาการเพื่อเป็นข้อมูลในการประเมินของคณะกรรมการ

### 5.3 การประเมินผล

- 5.3.1 หลักสูตรสามารถอ้างอิงตามมาตรฐานคุณวุฒิระดับปริญญาโท สาขาวิชาภาษาไทยได้
- 5.3.2 หลักสูตรมีความทันสมัยและมีการปรับปรุงอย่างสม่ำเสมอ
- 5.3.3 จำนวนและรายชื่ออาจารย์ประจำ
- 5.3.4 จำนวนบุคลากรผู้สนับสนุนการเรียนรู้
- 5.3.5 ผลการประเมินการเรียนการสอน
- 5.3.6 ผลการประเมินโดยคณะกรรมการ อันประกอบด้วยอาจารย์ภายในคณะ
- 5.3.7 ผลการประเมินโดยคณะกรรมการ อันเป็นผู้ทรงคุณวุฒิภายนอก
- 5.3.8 ผลการประเมินโดยบัณฑิตที่สำเร็จการศึกษาแล้ว

### 6. สิ่งสนับสนุนการเรียนรู้

หลักสูตรจัดให้มีห้องพักและห้องเรียนรู้สำหรับนักศึกษาระดับบัณฑิตศึกษา ซึ่งภายในห้องประกอบด้วย ตำรา สื่อสิ่งพิมพ์ทางวิชาการ เครื่องมือ และแหล่งสืบค้นที่ทันสมัย ทั้งนี้เพื่อให้นักศึกษาได้เรียนรู้และสืบค้นข้อมูลทางวิชาการ โดยพื้นที่และจำนวนของสิ่งอำนวยความสะดวกนั้นมีอย่างเพียงพอต่อจำนวนนักศึกษา

นอกจากนี้หลักสูตรได้จัดให้มีการประเมินความพึงพอใจของนักศึกษาที่มีต่อสิ่งสนับสนุนการเรียนรู้ โดยจะต้องมีคะแนนความพึงพอใจมากกว่า 3.5 จากระดับ 5 ทั้งนี้เพื่อนำผลการประเมินไปพัฒนาและปรับปรุงสิ่งสนับสนุนต่อไป

### 7. ตัวบ่งชี้ผลการดำเนินงาน (Key Performance Indicators)

ตัวบ่งชี้ผลการดำเนินงาน	ปีที่ 1	ปีที่ 2	ปีที่ 3	ปีที่ 4	ปีที่ 5
(1) อาจารย์ผู้รับผิดชอบหลักสูตรอย่างน้อยร้อยละ 80 มีส่วนร่วมในการประชุมเพื่อวางแผนติดตามและทบทวนการดำเนินงานหลักสูตร	✓	✓	✓	✓	✓
(2) มีรายละเอียดของหลักสูตรตามแบบ มคอ.2 สอดคล้องตามกรอบมาตรฐานคุณวุฒิแห่งชาติ	✓	✓	✓	✓	✓
(3) มีรายละเอียดของรายวิชาและรายละเอียดของประสบการณ์ภาคสนามตามแบบ มคอ.3 และ มคอ.4 อย่างน้อยก่อนการเปิดสอนในแต่ละภาคการศึกษาให้ครบทุกรายวิชา	✓	✓	✓	✓	✓
(4) จัดทำรายงานผลการดำเนินการของรายวิชาและรายงานผลการดำเนินการของประสบการณ์ภาคสนามตามแบบ มคอ.5 และมคอ.6 ภายใน 30 วันหลังสิ้นสุดภาคการศึกษาที่เปิดสอนให้ครบทุกรายวิชา	✓	✓	✓	✓	✓

ตัวบ่งชี้ผลการดำเนินงาน	ปีที่ 1	ปีที่ 2	ปีที่ 3	ปีที่ 4	ปีที่ 5
(5) จัดทำรายงานผลการดำเนินการของหลักสูตรตามแบบ มคอ.7 ภายใน 60 วันหลังสิ้นสุดปีการศึกษา	✓	✓	✓	✓	✓
(6) มีการทวนสอบผลสัมฤทธิ์ของนักศึกษาตามมาตรฐาน ผลการเรียนรู้ที่กำหนดใน มคอ.3 และ มคอ.4 อย่างน้อย ร้อยละ 25 ของรายวิชาที่เปิดสอนในแต่ละปีการศึกษา	✓	✓	✓	✓	✓
(7) มีการพัฒนา/ปรับปรุงการจัดการเรียนการสอนกลยุทธ์การสอน หรือการประเมินผลการเรียนรู้จากผลการประเมินการดำเนินงาน ที่รายงานใน มคอ.7 ปีที่แล้ว		✓	✓	✓	✓
(8) คณาจารย์ใหม่(ถ้ามี)ทุกคนได้รับการปฐมนิเทศหรือคำแนะนำ ด้านการจัดการเรียนการสอน	✓	✓	✓	✓	✓
(9) คณาจารย์ประจำทุกคนได้รับการพัฒนาทางวิชาการและ/หรือ วิชาชีพอย่างน้อยปีละหนึ่งครั้ง	✓	✓	✓	✓	✓
(10) จำนวนบุคลากรสนับสนุนการเรียนการสอน (ถ้ามี) ได้รับการพัฒนาวิชาการ และ/หรือวิชาชีพไม่น้อยกว่าร้อยละ 50 ต่อปี	✓	✓	✓	✓	✓
(11) ระดับความพึงพอใจของนักศึกษาปีสุดท้าย/บัณฑิตใหม่ ที่มีต่อคุณภาพหลักสูตรเฉลี่ยไม่น้อยกว่า 3.50 จากคะแนนเต็ม 5		✓	✓	✓	✓
(12) ระดับความพึงพอใจของผู้ใช้บัณฑิตที่มีต่อบัณฑิตใหม่เฉลี่ย ไม่น้อยกว่า 3.50 จากคะแนนเต็ม 5			✓	✓	✓

## หมวดที่ 8 การประเมินและปรับปรุงหลักสูตร

### 1. การประเมินและประสิทธิผลของการสอน

#### 1. การประเมินกลยุทธ์การสอน

- มีการประเมินผลการสอนของอาจารย์โดยนักศึกษา และนำผลการประเมินมาวิเคราะห์เพื่อหาจุดอ่อนจุดแข็งในการสอนของอาจารย์ผู้สอน เพื่อปรับกลยุทธ์การสอนให้เหมาะสมโดยอาจารย์แต่ละท่าน
- มีการประเมินผลการเรียนรู้ของนักศึกษาโดยการสอบ
- มีการประเมินผลการเรียนรู้ของนักศึกษาโดยการปฏิบัติงานกลุ่ม
- วิเคราะห์เพื่อหาจุดอ่อนและจุดแข็งในการเรียนรู้ของนักศึกษาเพื่อปรับกลยุทธ์การสอนให้เหมาะสมกับนักศึกษาแต่ละชั้นปี

#### 2. การประเมินทักษะของอาจารย์ในการใช้แผนกลยุทธ์การสอน

- ให้นักศึกษาได้ประเมินผลการสอนของอาจารย์ในทุกด้าน ทั้งในด้านทักษะ กลยุทธ์การสอน และการใช้สื่อในทุกรายวิชา

### 2. การประเมินหลักสูตรในภาพรวม

- ประเมินโดยนักศึกษาปีสุดท้าย
- ประเมินโดยบัณฑิตที่สำเร็จการศึกษา
- ประเมินโดยผู้ใช้บัณฑิต/ผู้มีส่วนได้ส่วนเสียอื่นๆ
- ประเมินโดยผู้ทรงคุณวุฒิ และ หรือ ผู้ประเมินภายนอก

### 3. การประเมินผลการดำเนินงานตามรายละเอียดหลักสูตร

การประเมินคุณภาพการศึกษาประจำปี ตามดัชนีบ่งชี้ผลการดำเนินงานที่ระบุในหมวดที่ 7 ข้อ 7. โดยคณะกรรมการประเมินอย่างน้อย 3 คน ประกอบด้วยผู้ทรงคุณวุฒิในสาขาวิชาอย่างน้อย 1 คน ที่ได้รับการแต่งตั้งจากมหาวิทยาลัย

### 4. การทบทวนผลการประเมินและวางแผนปรับปรุงหลักสูตร

ให้กรรมการวิชาการประจำสาขาวิชา/ภาควิชา รวบรวมข้อมูลจากการประเมินการเรียนการสอนของอาจารย์ นักศึกษา บัณฑิต และผู้ใช้บัณฑิต และข้อมูลจาก มคอ.5, 6, 7 เพื่อทราบปัญหาของการบริหารหลักสูตรทั้งในภาพรวมและในแต่ละรายวิชาและนำไปสู่การดำเนินการปรับปรุงรายวิชาและหลักสูตรต่อไป สำหรับการปรับปรุงหลักสูตรนั้นจะกระทำทุกๆ 5 ปี ทั้งนี้เพื่อให้หลักสูตรมีความทันสมัยและสอดคล้องกับความต้องการของผู้ใช้บัณฑิต

ภาคผนวก

### ภาคผนวก ก

ประวัติและผลงานทางวิชาการของอาจารย์ผู้รับผิดชอบหลักสูตร

1.ชื่อ-นามสกุล นายอภิวัฒน์ สุธรรมดี  
 ตำแหน่งทางวิชาการ ผู้ช่วยศาสตราจารย์  
 สังกัด สาขาวิชาภาษาไทย  
 คณะมนุษยศาสตร์และสังคมศาสตร์ มหาวิทยาลัยราชภัฏบ้านสมเด็จเจ้าพระยา

#### ประวัติการศึกษา

พ.ศ.2561 อักษรศาสตรดุษฎีบัณฑิต สาขาวิชาภาษาไทย  
 คณะอักษรศาสตร์ จุฬาลงกรณ์มหาวิทยาลัย  
 พ.ศ.2550 ศิลปศาสตรมหาบัณฑิต สาขาวิชาไทยศึกษา  
 คณะมนุษยศาสตร์ มหาวิทยาลัยรามคำแหง  
 พ.ศ.2553 ศิลปศาสตรบัณฑิต สาขาวิชาภาษาไทย  
 คณะมนุษยศาสตร์ มหาวิทยาลัยรามคำแหง  
 พ.ศ.2547 ศิลปศาสตรบัณฑิต สาขาวิชาประวัติศาสตร์  
 คณะมนุษยศาสตร์ มหาวิทยาลัยรามคำแหง  
 พ.ศ.2540 ศิลปศาสตรบัณฑิต สาขาวิชาสื่อสารมวลชน  
 คณะมนุษยศาสตร์ มหาวิทยาลัยรามคำแหง

สาขาที่เชี่ยวชาญ คติชนวิทยา / ภาษาและวัฒนธรรม/ ภูมิปัญญา

#### ผลงานทางวิชาการ

##### บทความวิจัย

อภิวัฒน์ สุธรรมดี. (2559). “การศึกษาวิเคราะห์ความเชื่อและพิธีกรรมบูชาเจ้าแม่จุงอาง เขตบางขุนเทียน กรุงเทพมหานคร” ใน วารสารมนุษยศาสตร์และสังคมศาสตร์. 10 (2), 1-20. คณะมนุษยศาสตร์และสังคมศาสตร์ มหาวิทยาลัยราชภัฏบ้านสมเด็จเจ้าพระยา.

##### บทความวิชาการ

อภิวัฒน์ สุธรรมดี. (2559). “ภูมิปัญญาในการเลี้ยงไก่ชน” ใน วารสารสถาบันวิจัย. 1 (2), 57-71. สถาบันวิจัยและพัฒนา มหาวิทยาลัยราชภัฏบ้านสมเด็จเจ้าพระยา.

ณัฐวัตร จันทร์งาม และอภิวัฒน์ สุธรรมดี. (2560). “มิติทางวัฒนธรรมจากการเล่น ‘สกา’ ในวรรณคดีไทย” ในวารสารมนุษยศาสตร์และสังคมศาสตร์. 11 (2), 77-90. คณะมนุษยศาสตร์และสังคมศาสตร์ มหาวิทยาลัยราชภัฏบ้านสมเด็จเจ้าพระยา.

##### ประสบการณ์การสอน

- 1) วิชาคติชนวิทยา
- 2) วิชาภาษากับวัฒนธรรมไทย

- 3) วิชาภาษาและวรรณกรรมในวัฒนธรรมประชานิยม
- 4) วิชาภูมิปัญญาในภาษาและวรรณกรรมไทย
- 5) วิชาการสื่อสารเพื่อการพัฒนา

#### **ภาระงานสอนที่จะมีในหลักสูตรนี้**

- 1) วิชาภาษาและวรรณกรรมกับวัฒนธรรมศึกษา
- 2) วิชาคติชนวิทยาในสังคมสมัยใหม่
- 3) วิชาคติชนกับการพัฒนาท้องถิ่น
- 4) คติชนวิทยากับทุนวัฒนธรรม



2.ชื่อ-นามสกุล นางสาวพรรณปพร หงษ์ทอง  
 ตำแหน่งทางวิชาการ อาจารย์  
 สังกัด สาขาวิชาภาษาไทย  
 คณะมนุษยศาสตร์และสังคมศาสตร์ มหาวิทยาลัยราชภัฏบ้านสมเด็จเจ้าพระยา

#### ประวัติการศึกษา

พ.ศ.2557 ปรัชญาดุष्ฎีบัณฑิต สาขาวิชาภาษาไทย  
 คณะมนุษยศาสตร์ มหาวิทยาลัยเกษตรศาสตร์  
 พ.ศ.2547 ศิลปศาสตรมหาบัณฑิต สาขาวิชาการศึกษาคู่มือใหญ่  
 คณะศึกษาศาสตร์ มหาวิทยาลัยเกษตรศาสตร์  
 พ.ศ.2543 ศึกษาศาสตรบัณฑิต สาขาวิชาภาษาไทย  
 คณะศึกษาศาสตร์ มหาวิทยาลัยศิลปากร

สาขาที่เชี่ยวชาญ การวิจัยทางภาษาไทย ภาษาศาสตร์ ภาษาไทยเพื่อการสื่อสารมวลชน

#### ผลงานทางวิชาการ

##### บทความวิจัย

พระปลัดปรีชา นนโท และ พรรณปพร หงษ์ทอง. (2561). การศึกษาแนวทางการพัฒนาศักยภาพพระสอนศีลธรรมโรงเรียนมัธยมศึกษาในจังหวัดระยอง.วารสารบัณฑิตศึกษาปริทรรศน์, (ฉบับพิเศษ) , 1-12 มหาวิทยาลัยมหาจุฬาลงกรณราชวิทยาลัย.

พรรณปพร หงษ์ทอง, พระมหาอดิเดช สติวโร และ สุเมธ บุญมะยา. (2561).แรงจูงใจและการปฏิบัติงานของจิตอาสาเฉพาะกิจในงานพระราชพิธีถวายพระเพลิงพระบรมศพพระบาทสมเด็จพระปรมินทรมหาภูมิพลอดุลยเดช บรมนาถบพิตร รัชกาลที่ 9.วารสารสันติศึกษาปริทรรศน์, 6(ฉบับพิเศษ), 490-501. มหาวิทยาลัยมหาจุฬาลงกรณราชวิทยาลัย.

พระมหาอดิเดช สติวโร, พรรณปพร หงษ์ทอง และคณะ. (2561). พฤติกรรมกลุ่มเชิงพุทธของแรงงานต่างด้าวชาวพม่ากับการพัฒนาคุณภาพชีวิต.วารสารสันติศึกษาปริทรรศน์, 6(3), 1242-1258. มหาวิทยาลัยมหาจุฬาลงกรณราชวิทยาลัย.

##### ประสบการณ์การสอน

- 1) วิชาอิทธิพลภาษาต่างประเทศในภาษาไทย
- 2) วิชาการเขียนเชิงวิชาการ
- 3) วิชาการวิจัยทางภาษาไทย

- 4) วิชาภาษาเพื่องานประชาสัมพันธ์
- 5) วิชาการอ่านและการเขียนทางธุรกิจ

**ภาระงานสอนที่จะมีในหลักสูตรนี้**

- 1) วิชาภาษาศาสตร์เพื่อการศึกษาภาษาไทย
- 2) วิชาภาษากับอำนาจในเชิงวิพากษ์
- 3) วิชาการแปรและการเปลี่ยนแปลงภาษาตามบริบทสังคม

3.ชื่อ – นามสกุล นายอัศวิทธิ์ เรืองรอง  
 ตำแหน่งทางราชการ ผู้ช่วยศาสตราจารย์  
 สังกัด สาขาวิชาภาษาไทย  
 คณะมนุษยศาสตร์และสังคมศาสตร์ มหาวิทยาลัยราชภัฏบ้านสมเด็จเจ้าพระยา

#### ประวัติการศึกษา

พ.ศ. 2552 ครุศาสตร์ดุษฎีบัณฑิต\* สาขาวิชาพัฒนศึกษา  
 คณะครุศาสตร์ จุฬาลงกรณ์มหาวิทยาลัย  
 พ.ศ. 2538 อักษรศาสตรมหาบัณฑิต สาขาวิชาภาษาไทย  
 คณะอักษรศาสตร์ จุฬาลงกรณ์มหาวิทยาลัย  
 พ.ศ. 2529 ศิลปศาสตรบัณฑิต (เกียรตินิยมอันดับ 2) สาขาวิชาภาษาไทย  
 คณะศึกษาศาสตร์ มหาวิทยาลัยสงขลานครินทร์

#### สาขาที่เชี่ยวชาญ

วรรณกรรมวิจารณ์ วรรณกรรมไทยกับการแสดง คติชนวิทยา  
 ภูมิปัญญาไทยกับพัฒนศึกษา สุนทรียภาพในภาษาและวรรณกรรมไทย การศึกษากับ  
 การพัฒนา มนุษยศาสตร์กับพัฒนศึกษา

**\*หมายเหตุ:** เป็นหลักสูตรแบบบูรณาการศาสตร์ ต่อยอดจากความสนใจและพื้นความรู้เดิมระดับปริญญาตรีและปริญญาโทโดยผู้เรียนใช้ความรู้ด้านภาษาและวรรณกรรมไทยตามความถนัดมาเรียนพัฒนศึกษาที่ Cognate วิชาทางมนุษยศาสตร์การศึกษา หมายถึงวิชาที่เชื่อมโยงกับภาษาและวรรณกรรมไทยด้วยกรอบของคุณค่าของตัวบทกับการพัฒนามนุษย์และวิถีคิด ในวิชาเหล่านี้ เช่น วิชาภูมิปัญญาไทยกับพัฒนศึกษา วิชามนุษยศาสตร์กับพัฒนศึกษา วิชาคติชนวิทยาในงานพัฒนศึกษา เป็นต้น และทำวิทยานิพนธ์ระดับดุษฎีบัณฑิตเรื่อง “การวิเคราะห์แนวพระราชดำริเกี่ยวกับการพัฒนาประเทศจากพระบรมราโชวาทในพระบาทสมเด็จพระปรมินทรมหาภูมิพลอดุลยเดช” เมื่อปี พ.ศ. 2552 โดยใช้ระเบียบวิธีวิจัยแบบผสมผสาน ทั้งวิเคราะห์เนื้อหาด้วยวิธีอ่านละเอียดและตีความจัดหมวดหมู่ที่ปรากฏจากความถี่ของคำและความโดยใช้สถิติร้อยละ ตลอดจนสัมภาษณ์แบบมีโครงสร้าง และประชุมกลุ่มย่อย นำเสนอผลวิจัยแบบพรรณนาวิเคราะห์ สารสำคัญของวิทยานิพนธ์คือ มอง/พินิจ หน่วยวิเคราะห์คือพระบรมราโชวาทในฐานะวรรณกรรมคำสอน อันเป็นภูมิปัญญาดั้งเดิมของไทยกับการพัฒนามนุษย์ โดยเชื่อมโยงกรอบ/แนวคิดศาสตร์การพัฒนา ซึ่งสอดคล้องกับหลายรายวิชาของหลักสูตรปริญญาโท สาขาวิชาภาษาไทยกำลังสร้างขึ้น เช่น วิชาภูมิปัญญาไทยกับการสร้างสรรค์ วิชาเรื่องเล่ากับสื่อสมัยใหม่เพื่อการพัฒนา มนุษย์ และวิชาคติชนกับการพัฒนาท้องถิ่น เป็นต้น หลังจบการศึกษาปริญญาเอก มีผลงานทางวิชาการทั้งงานวิจัยในศาสตร์ทางภาษาไทย และที่เกี่ยวข้องอย่างต่อเนื่อง ดังปรากฏในผลงานทางวิชาการ อีกทั้งยังมีประสบการณ์ในการเป็นอาจารย์ที่ปรึกษาวิทยานิพนธ์ร่วม ทั้งระดับปริญญาโทและปริญญาเอก ดังนี้

## ผลงานทางวิชาการ

### บทความวิจัย

อัศวินธ์ เรื่องรอง. (2562). “กลวิธีการอ้างอิงในรวมเรื่องสั้นและเรื่องอื่นๆของแดนอรัญ แสงทอง”. ใน **วารสารที่ทัศน์วัฒนธรรม** สำนักศิลปะและวัฒนธรรม มหาวิทยาลัยราชภัฏบ้านสมเด็จเจ้าพระยา, 18(2), 79 – 97.

### บทความวิชาการ

อัศวินธ์ เรื่องรอง. (2561). การประกอบสร้างความหมายเพื่อเชิดชูเกียรติคุณสมเด็จพระยาบรมมหาศรีสุริยวงศ์ (ช่วง บุนนาค) จากการแสดงโขนชุด “ท้าวมาลีวราชว่าความ” ใน**วารสารที่ทัศน์วัฒนธรรม** สำนักศิลปะและวัฒนธรรม มหาวิทยาลัยราชภัฏบ้านสมเด็จเจ้าพระยา. 17 (2), 123-149.

อัศวินธ์ เรื่องรอง. (2560). การสืบทอดแนวพระราชดำริ “ศาสตร์พระราชาเพื่อการพัฒนามนุษย์” ในมิติมนุษยศาสตร์จาก “พระบรมราโชวาท” “พระมหาชนก” และ “ทองแดง” ใน**วารสารศิลปศาสตร์** มหาวิทยาลัยอุบลราชธานี. 13 (2) , 1 - 34.

### ประสบการณ์สอน

#### ระดับปริญญาตรี

- 1) วิชาแนวทางการศึกษาวรรณกรรมไทย
- 2) ศึกษาวรรณกรรมเอกของไทย
- 3) ศึกษาวรรณกรรมวิจารณ์
- 4) วิชาภูมิปัญญาในภาษาและวรรณกรรมไทย
- 5) วิชาการอ่านวิเคราะห์และตีความ
- 6) วิชาการวิจัยทางภาษาไทย
- 7) วิชาสัมมนาวรรณกรรมไทย
- 8) วิชาภาษาวรรณศิลป์
- 9) ศึกษาวรรณคดีการละคร
- 10) วิชานาฏยศึกษาวิจารณ์

#### ระดับปริญญาโท

- 1) วิชาการวิพากษ์ศิลปะการแสดง
- 2) ศึกษาวรรณกรรมสมัยรัตนโกสินทร์ตอนต้น
- 3) วิชาระเบียบวิธีวิจัยทางภาษาไทย

#### ระดับปริญญาเอก

- 1) วิชามนุษยศาสตร์กับพัฒนศึกษา

### ภาระการสอนในหลักสูตรนี้

- 1) วิชาระเบียบวิธีวิจัยทางภาษาและวรรณกรรมไทย
- 2) วิชาวรรณกรรมกับการสร้างความหมายทางสังคม
- 3) วิชาสุนทรียภาพและโลกทัศน์ในวรรณกรรมไทย
- 4) วิชาเรื่องเล่ากับสื่อสมัยใหม่เพื่อการพัฒนามนุษย์

ภาคผนวก ข

ประวัติและผลงานทางวิชาการของอาจารย์ประจำหลักสูตรและอาจารย์ประจำ

1.ชื่อ-นามสกุล นายอภิวัฒน์ สุธรรมดี  
 ตำแหน่งทางวิชาการ ผู้ช่วยศาสตราจารย์  
 สังกัด สาขาวิชาภาษาไทย  
 คณะมนุษยศาสตร์และสังคมศาสตร์ มหาวิทยาลัยราชภัฏบ้านสมเด็จเจ้าพระยา

#### ประวัติการศึกษา

พ.ศ.2561 อักษรศาสตรดุษฎีบัณฑิต สาขาวิชาภาษาไทย  
 คณะอักษรศาสตร์ จุฬาลงกรณ์มหาวิทยาลัย  
 พ.ศ.2550 ศิลปศาสตรมหาบัณฑิต สาขาวิชาไทยศึกษา  
 คณะมนุษยศาสตร์ มหาวิทยาลัยรามคำแหง  
 พ.ศ.2553 ศิลปศาสตรบัณฑิต สาขาวิชาภาษาไทย  
 คณะมนุษยศาสตร์ มหาวิทยาลัยรามคำแหง  
 พ.ศ.2547 ศิลปศาสตรบัณฑิต สาขาวิชาประวัติศาสตร์  
 คณะมนุษยศาสตร์ มหาวิทยาลัยรามคำแหง  
 พ.ศ.2540 ศิลปศาสตรบัณฑิต สาขาวิชาสื่อสารมวลชน  
 คณะมนุษยศาสตร์ มหาวิทยาลัยรามคำแหง

สาขาที่เชี่ยวชาญ คติชนวิทยา / ภาษาและวัฒนธรรม/ ภูมิปัญญา

#### ผลงานทางวิชาการ

##### บทความวิจัย

อภิวัฒน์ สุธรรมดี. (2559). “การศึกษาวิเคราะห์ความเชื่อและพิธีกรรมบูชาเจ้าแม่จุงจาง เขตบางขุนเทียน กรุงเทพมหานคร” ใน วารสารมนุษยศาสตร์และสังคมศาสตร์. 10 (2), 1-20. คณะมนุษยศาสตร์และสังคมศาสตร์ มหาวิทยาลัยราชภัฏบ้านสมเด็จเจ้าพระยา.

##### บทความวิชาการ

อภิวัฒน์ สุธรรมดี. (2559). “ภูมิปัญญาในการเลี้ยงไก่ชน” ใน วารสารสถาบันวิจัย. 1 (2), 57-71. สถาบันวิจัยและพัฒนา มหาวิทยาลัยราชภัฏบ้านสมเด็จเจ้าพระยา.

ณัฐวัตร จันทร์งาม และอภิวัฒน์ สุธรรมดี. (2560). “มิติทางวัฒนธรรมจากการเล่น ‘สกา’ ในวรรณคดีไทย” ในวารสารมนุษยศาสตร์และสังคมศาสตร์. 11 (2), 77-90. คณะมนุษยศาสตร์และสังคมศาสตร์ มหาวิทยาลัยราชภัฏบ้านสมเด็จเจ้าพระยา.

##### ประสบการณ์การสอน

- 1) วิชาคติชนวิทยา
- 2) วิชาภาษากับวัฒนธรรมไทย

- 3) วิชาภาษาและวรรณกรรมในวัฒนธรรมประชานิยม
- 4) วิชาภูมิปัญญาในภาษาและวรรณกรรมไทย
- 5) วิชาการสื่อสารเพื่อการพัฒนา

#### **ภาระงานสอนที่จะมีในหลักสูตรนี้**

- 1) วิชาภาษาและวรรณกรรมกับวัฒนธรรมศึกษา
- 2) วิชาคติชนวิทยาในสังคมสมัยใหม่
- 3) วิชาคติชนกับการพัฒนาท้องถิ่น
- 4) คติชนวิทยากับทุนวัฒนธรรม



2.ชื่อ-นามสกุล นางสาวธรรณพร หงษ์ทอง  
 ตำแหน่งทางวิชาการ อาจารย์  
 สังกัด สาขาวิชาภาษาไทย  
 คณะมนุษยศาสตร์และสังคมศาสตร์ มหาวิทยาลัยราชภัฏบ้านสมเด็จเจ้าพระยา

#### ประวัติการศึกษา

พ.ศ.2557 ปรัชญาดุษฐ์บัณฑิต สาขาวิชาภาษาไทย  
 คณะมนุษยศาสตร์ มหาวิทยาลัยเกษตรศาสตร์  
 พ.ศ.2547 ศิลปศาสตรมหาบัณฑิต สาขาวิชาการศึกษาคู่มือใหญ่  
 คณะศึกษาศาสตร์ มหาวิทยาลัยเกษตรศาสตร์  
 พ.ศ.2543 ศึกษาศาสตรบัณฑิต สาขาวิชาภาษาไทย  
 คณะศึกษาศาสตร์ มหาวิทยาลัยศิลปากร

สาขาที่เชี่ยวชาญ การวิจัยทางภาษาไทย ภาษาศาสตร์ ภาษาไทยเพื่อการสื่อสารมวลชน

#### ผลงานทางวิชาการ

##### บทความวิจัย

พระปลัดปรีชา นนทโก และ ธรรณพร หงษ์ทอง. (2561). การศึกษาแนวทางการพัฒนาศักยภาพพระสอนศีลธรรมโรงเรียนมัธยมศึกษาในจังหวัดระยอง.วารสารบัณฑิตศึกษาปริทรรศน์, (ฉบับพิเศษ), 1-12 มหาวิทยาลัยมหาจุฬาลงกรณราชวิทยาลัย.

ธรรณพร หงษ์ทอง, พระมหาอดิเดช สติวโร และ สุเมธ บุญมะยา. (2561).แรงจูงใจและการปฏิบัติงานของจิตอาสาเฉพาะกิจในงานพระราชพิธีถวายพระเพลิงพระบรมศพพระบาทสมเด็จพระปรมินทรมหาภูมิพลอดุลยเดช บรมนาถบพิตร รัชกาลที่ 9.วารสารสันติศึกษาปริทรรศน์, 6(ฉบับพิเศษ), 490-501. มหาวิทยาลัยมหาจุฬาลงกรณราชวิทยาลัย.

พระมหาอดิเดช สติวโร, ธรรณพร หงษ์ทอง และคณะ. (2561). พฤติกรรมกลุ่มเชิงพุทธของแรงงานต่างด้าวชาวพม่ากับการพัฒนาคุณภาพชีวิต.วารสารสันติศึกษาปริทรรศน์, 6(3), 1242-1258. มหาวิทยาลัยมหาจุฬาลงกรณราชวิทยาลัย.

##### ประสบการณ์การสอน

- 1) วิชาอิทธิพลภาษาต่างประเทศในภาษาไทย
- 2) วิชาการเขียนเชิงวิชาการ
- 3) วิชาการวิจัยทางภาษาไทย
- 4) วิชาภาษาเพื่อนานประชาสัมพันธ
- 5) วิชาการอ่านและการเขียนทางธุรกิจ

### ภาระงานสอนที่จะมีในหลักสูตรนี้

- 1) วิชาภาษาศาสตร์เพื่อการศึกษาภาษาไทย
- 2) วิชาภาษากับอำนาจในเชิงวิพากษ์
- 3) วิชาการแปรและการเปลี่ยนแปลงภาษาตามบริบทสังคม

3.ชื่อ – นามสกุล นายอัศวิทธิ์ เรืองรอง  
 ตำแหน่งทางราชการ ผู้ช่วยศาสตราจารย์  
 สังกัด สาขาวิชาภาษาไทย  
 คณะมนุษยศาสตร์และสังคมศาสตร์ มหาวิทยาลัยราชภัฏบ้านสมเด็จเจ้าพระยา

#### ประวัติการศึกษา

พ.ศ. 2552 ครุศาสตร์ดุษฎีบัณฑิต\* สาขาวิชาพัฒนศึกษา  
 คณะครุศาสตร์ จุฬาลงกรณ์มหาวิทยาลัย  
 พ.ศ. 2538 อักษรศาสตรมหาบัณฑิต สาขาวิชาภาษาไทย  
 คณะอักษรศาสตร์ จุฬาลงกรณ์มหาวิทยาลัย  
 พ.ศ. 2529 ศิลปศาสตรบัณฑิต (เกียรตินิยมอันดับ 2) สาขาวิชาภาษาไทย  
 คณะศึกษาศาสตร์ มหาวิทยาลัยสงขลานครินทร์

#### สาขาที่เชี่ยวชาญ

วรรณกรรมวิจารณ์ วรรณกรรมไทยกับการแสดง คติชนวิทยา  
 ภูมิปัญญาไทยกับพัฒนศึกษา สุนทรียภาพในภาษาและวรรณกรรมไทย การศึกษากับ  
 การพัฒนา มนุษยศาสตร์กับพัฒนศึกษา

**\*หมายเหตุ:** เป็นหลักสูตรแบบบูรณาการศาสตร์ ต่อยอดจากความสนใจและพื้นความรู้เดิมระดับปริญญาตรีและปริญญาโทโดยผู้เรียนใช้ความรู้ด้านภาษาและวรรณกรรมไทยตามความถนัดมาเรียนพัฒนศึกษาที่ Cognate วิชาทางมนุษยศาสตร์การศึกษา หมายถึงวิชาที่เชื่อมโยงกับภาษาและวรรณกรรมไทยด้วยกรอบของคุณค่าของตัวบทกับการพัฒนามนุษย์และวิถีคิด ในวิชาเหล่านี้ เช่น วิชาภูมิปัญญาไทยกับพัฒนศึกษา วิชามนุษยศาสตร์กับพัฒนศึกษา วิชาคติชนวิทยาในงานพัฒนศึกษา เป็นต้น และทำวิทยานิพนธ์ระดับดุษฎีบัณฑิตเรื่อง “การวิเคราะห์แนวพระราชดำริเกี่ยวกับการพัฒนาประเทศจากพระบรมราโชวาทในพระบาทสมเด็จพระปรมินทรมหาภูมิพลอดุลยเดช” เมื่อปี พ.ศ. 2552 โดยใช้ระเบียบวิธีวิจัยแบบผสมผสาน ทั้งวิเคราะห์เนื้อหาด้วยวิธีอ่านละเอียดและตีความจัดหมวดหมู่ที่ปรากฏจากความถี่ของคำและความโดยใช้สถิติร้อยละ ตลอดจนสัมภาษณ์แบบมีโครงสร้าง และประชุมกลุ่มย่อย นำเสนอผลวิจัยแบบพรรณนาวิเคราะห์ สาระสำคัญของวิทยานิพนธ์คือ มอง/พินิจ หน่วยวิเคราะห์คือพระบรมราโชวาทในฐานะวรรณกรรมคำสอน อันเป็นภูมิปัญญาดั้งเดิมของไทยกับการพัฒนามนุษย์โดยเชื่อมโยงกรอบ/แนวคิดศาสตร์การพัฒนา ซึ่งสอดคล้องกับหลายรายวิชาของหลักสูตรปริญญาโท สาขาวิชาภาษาไทยกำลังสร้างขึ้น เช่น วิชาภูมิปัญญาไทยกับการสร้างสรรค์ วิชาเรื่องเล่ากับสื่อสมัยใหม่เพื่อการพัฒนา มนุษย์ และวิชาคติชนกับการพัฒนาท้องถิ่น เป็นต้น หลังจบการศึกษาปริญญาเอก มีผลงานทางวิชาการทั้งงานวิจัยในศาสตร์ทางภาษาไทย และที่เกี่ยวข้องอย่างต่อเนื่อง ดังปรากฏในผลงานทางวิชาการ อีกทั้งยังมีประสบการณ์ในการเป็นอาจารย์ที่ปรึกษาวิทยานิพนธ์ร่วม ทั้งระดับปริญญาโทและปริญญาเอก ดังนี้

## ผลงานทางวิชาการ

### บทความวิจัย

อัศวินธ์ เรื่องรอง. (2562). “กลวิธีการอ้างอิงในรวมเรื่องสั้นและเรื่องอื่นๆของแดนอรัญ แสงทอง”. ใน **วารสารที่ทัศน์วัฒนธรรม** สำนักศิลปะและวัฒนธรรม มหาวิทยาลัยราชภัฏบ้านสมเด็จเจ้าพระยา, 18(2), 79 – 97.

### บทความวิชาการ

อัศวินธ์ เรื่องรอง. (2561). การประกอบสร้างความหมายเพื่อเชิดชูเกียรติคุณสมเด็จพระยาบรมมหาศรีสุริยวงศ์ (ช่วง บุนนาค) จากการแสดงโฆษณาชุด “ท้าวม่าลี้วราชว่าความ” ใน**วารสารที่ทัศน์วัฒนธรรม** สำนักศิลปะและวัฒนธรรม มหาวิทยาลัยราชภัฏบ้านสมเด็จเจ้าพระยา. 17 (2), 123-149.

อัศวินธ์ เรื่องรอง. (2560). การสืบทอดแนวพระราชดำริ “ศาสตร์พระราชาเพื่อการพัฒนามนุษย์” ในมิติมนุษยศาสตร์จาก “พระบรมราโชวาท” “พระมหาชนก” และ “ทองแดง” ใน**วารสารศิลปศาสตร์** มหาวิทยาลัยอุบลราชธานี. 13 (2) , 1 - 34.

### ประสบการณ์สอน

#### ระดับปริญญาตรี

- 1) วิชาแนวทางการศึกษาวรรณกรรมไทย
- 2) ศึกษาวรรณกรรมเอกของไทย
- 3) ศึกษาวรรณกรรมวิจารณ์
- 4) วิชาภูมิปัญญาในภาษาและวรรณกรรมไทย
- 5) วิชาการอ่านวิเคราะห์และตีความ
- 6) วิชาการวิจัยทางภาษาไทย
- 7) วิชาสัมมนาวรรณกรรมไทย
- 8) วิชาภาษาวรรณศิลป์
- 9) ศึกษาวรรณคดีการละคร
- 10) วิชานาฏยศึกษาวิจารณ์

#### ระดับปริญญาโท

- 1) วิชาการวิพากษ์ศิลปะการแสดง
- 2) ศึกษาวรรณกรรมสมัยรัตนโกสินทร์ตอนต้น
- 3) วิชาการเปรียบเทียบวิจัยทางภาษาไทย

#### ระดับปริญญาเอก

- 1) วิชามนุษยศาสตร์กับพัฒนศึกษา

### ภาระการสอนในหลักสูตรนี้

- 1) วิชาระเบียบวิธีวิจัยทางภาษาและวรรณกรรมไทย
- 2) วิชาวรรณกรรมกับการสร้างความหมายทางสังคม
- 3) วิชาสุนทรียภาพและโลกทัศน์ในวรรณกรรมไทย
- 4) วิชาเรื่องเล่ากับสื่อสมัยใหม่เพื่อการพัฒนามนุษย์

**4.ชื่อ-นามสกุล**                   นางลลินดา เกณฑ์มา  
**ตำแหน่ง**                           ผู้ช่วยศาสตราจารย์  
**สังกัด**                               สาขาวิชาภาษาไทย  
 คณะมนุษยศาสตร์และสังคมศาสตร์ มหาวิทยาลัยราชภัฏบ้านสมเด็จเจ้าพระยา

#### ประวัติการศึกษา

พ.ศ.2553                   ปรัชญาดุษฎีบัณฑิต สาขาวิชาการศึกษาเพื่อการพัฒนาท้องถิ่น  
 มหาวิทยาลัยราชภัฏบ้านสมเด็จเจ้าพระยา  
 พ.ศ.2533                   การศึกษามหาบัณฑิต สาขาภาษาไทย  
 คณะมนุษยศาสตร์ มหาวิทยาลัยศรีนครินทรวิโรฒ ประสานมิตร  
 พ.ศ.2525                   ศิลปศาสตรบัณฑิต สาขาภาษาไทย  
 คณะมนุษยศาสตร์ มหาวิทยาลัยเชียงใหม่

#### สาขาที่เชี่ยวชาญ

วาทกรรม วรรณคดี ภาษาไทยธุรกิจ

#### ผลงานวิชาการ

##### ตำรา

ลินดา เกณฑ์มา. (2559). ภาษาไทยเพื่อการสื่อสาร(Thai for Communication) ผู้เขียนร่วม. กรุงเทพฯ :  
 เรือนแก้วการพิมพ์

#### บทความวิจัย

ลินดา เกณฑ์มา, ณรงค์วัฒน์ มิ่งมิตร, อารีวรรณ เอี่ยมสะอาด, สมชาย พรหมสุวรรณ, พันัส จันทร์ศรีทอง,  
 ลักษณะ เกยุราพันธ์, และ วาปี คงอินทร์. (2560). รูปแบบการจัดการศึกษาตามหลักปรัชญา  
 เศรษฐกิจพอเพียงของคณาจารย์มหาวิทยาลัยราชภัฏบ้านสมเด็จเจ้าพระยา. รายงานสืบเนื่องการประชุม  
 วิชาการระดับชาติและนานาชาติ, Proceeding, 1, 430-439. วันที่ 29 กรกฎาคม 2561.มหาวิทยาลัย  
 ราชภัฏบ้านสมเด็จเจ้าพระยา.

#### บทความวิชาการ

ลินดา เกณฑ์มา. (2561). ภาพสะท้อนความรุนแรงในครอบครัวผ่านละครโทรทัศน์ไทยช่วงปี พ.ศ.2559-  
 2560. วารสารที่ทัศน์วัฒนธรรม สำนักศิลปะและวัฒนธรรม มหาวิทยาลัยราชภัฏบ้านสมเด็จ  
 เจ้าพระยา. 17 (1) , 141 - 164.

#### ประสบการณ์สอน

- 1) วิชาวาทศาสตร์
- 2) วิชาการฟังและการพูดทางธุรกิจ
- 3) วิชาเทคนิคการนำเสนอสารเพื่องานธุรกิจ

- 4) วิชาวรรณกรรมวิจารณ์
- 5) วิชาวรรณกรรมปัจจุบัน

#### ภาระงานสอนในหลักสูตรนี้

- 1) วิชาสมรรถนะทางภาษาไทยสำหรับบัณฑิตศึกษา
- 2) วิชาปรากฏการณ์ทางภาษาในพุทธวัฒนธรรม

5.ชื่อ – นามสกุล            นาวาอากาศโทสมบัติ สมศรีพลอย  
 ตำแหน่งทางราชการ        อาจารย์  
 สังกัด                            สาขาวิชาภาษาไทย  
    คณะมนุษยศาสตร์และสังคมศาสตร์ มหาวิทยาลัยราชภัฏบ้านสมเด็จเจ้าพระยา

#### ประวัติการศึกษา

พ.ศ. 2563            อักษรศาสตรดุษฎีบัณฑิต สาขาวิชาภาษาไทย  
                                  คณะอักษรศาสตร์ มหาวิทยาลัยศิลปากร  
 พ.ศ. 2548            ศิลปศาสตรมหาบัณฑิต สาขาวิชาจารึกภาษาตะวันออก  
                                  คณะโบราณคดี มหาวิทยาลัยศิลปากร  
 พ.ศ. 2538            อักษรศาสตรบัณฑิต (เกียรตินิยมอันดับ 2) สาขาวิชาภาษาไทย  
                                  คณะอักษรศาสตร์ มหาวิทยาลัยศิลปากร

สาขาที่เชี่ยวชาญ            ภาษาบาลี-สันสกฤต วรรณคดี เพลงพื้นบ้านภาคกลาง การแต่งคำประพันธ์

#### ผลงานทางวิชาการ

##### บทความวิชาการ

สมบัติ สมศรีพลอย. (2561).    ลักษณะพระโพธิสัตว์จากคัมภีร์พุทธประวัติ ตอน “ผจญมาร” ตามแนวคิด  
 แบบเถรวาทและมหายาน ในวารสารมนุษยศาสตร์และสังคมศาสตร์ มหาวิทยาลัยราชภัฏบ้าน  
 สมเด็จเจ้าพระยา. 12 (1) , 73 - 88.

\_\_\_\_\_ . (2559). หนังสืงตลุงเมืองเพชร: การศึกษาเชิงบทบาทหน้าที่. วารสารวรรณวิทัศน์. 17  
 (1), 76-100

\_\_\_\_\_ . (2559) .            กลอนแดง: วิจารณ์กรมบริภาษยกยอนในเพลงอีแซว    ใน วารสาร  
 มหาวิทยาลัยศิลปากร. ปีที่ 17 ฉบับที่ 36 (2) , 113 – 126.

##### ประสบการณ์สอน

- 1) วิชาอิทธิพลภาษาต่างประเทศในภาษาไทย
- 2) วิชาศิลปะการใช้ภาษาเพื่อการท่องเที่ยว
- 3) วิชาวรรณกรรมชนบประเพณีและศาสนา
- 4) วิชาภาษาวรรณศิลป์

##### ภาระการสอนในหลักสูตรนี้

- 1) วิชาภูมิปัญญาไทยกับการสร้างสรรค์
- 2) วิชาวรรณกรรมอาเซียน
- 3) วิชาปริทัศน์วรรณกรรมไทยกับการสร้างสรรค์
- 4) วิชาปริทัศน์ภาษาและกระบวนการคิด



ภาคผนวก ค

ประวัติและผลงานทางวิชาการของอาจารย์พิเศษ

1.ชื่อ – นามสกุล นางพุทธรชาติ โปธิบาล  
 ตำแหน่งทางราชการ รองศาสตราจารย์  
 สังกัด สาขาวิชาภาษาไทย  
 คณะมนุษยศาสตร์ มหาวิทยาลัยเกษตรศาสตร์

#### ประวัติการศึกษา

พ.ศ.2536 อักษรศาสตรดุษฎีบัณฑิต สาขาภาษาศาสตร์  
 คณะอักษรศาสตร์ จุฬาลงกรณ์มหาวิทยาลัย  
 พ.ศ.2526 ศิลปศาสตรมหาบัณฑิต สาขาวิชาภาษาศาสตร์อาเซียน  
 สถาบันวิจัยภาษาและวัฒนธรรมเอเชีย มหาวิทยาลัยมหิดล  
 พ.ศ.2524 อักษรศาสตรบัณฑิต สาขาวิชาภาษาไทย  
 คณะอักษรศาสตร์ มหาวิทยาลัยศิลปากร

สาขาที่เชี่ยวชาญ ภาษาศาสตร์ภาษาไทย ไวยากรณ์ไทย ภาษาไทยถิ่น ความบกพร่องทางภาษา  
 ผลงานวิชาการ  
 งานวิจัย

พุทธรชาติ โปธิบาล และคณะ. (2559). **โครงการวิจัยเพื่อจัดทำมาตรฐานอาชีพและคุณวุฒิวิชาชีพ อาชีพผู้สอนภาษาต่างประเทศ ภาษาอังกฤษ.** รายงานวิจัยฉบับสมบูรณ์เสนอต่อสถาบันคุณวุฒิวิชาชีพ (องค์การมหาชน)

#### บทความวิชาการ

พุทธรชาติ โปธิบาล, รุจิรา เส่งเนตร, อรอินทรา ภูประเสริฐ. (2559). “การศึกษาการอ่านคำเต็มของนักเรียนชั้นประถมศึกษาใน 4 ภูมิภาคของไทย”. ใน **วารสารมนุษยศาสตร์** ปีที่ 23 ฉบับที่ 1, มกราคม-มิถุนายน 2559. 103-121.

Puttachart Potibal. (2017). “A Case Study of Reading Disability: Using Non-Word Reading and Word Writing”. Paper Presentation [the 11<sup>th</sup> International Convention on Rehabilitation Engineering and Assistive Technology, (iCREATE 2017)], 22-24 August 2017, Kobe, Japan.

Puttachart Potibal. 2018. “Classification of Reading Disability Degree: Using Non-word Reading Assessment”. Paper Presentation [the 13<sup>th</sup> International Convention on Rehabilitation Engineering and Assistive Technology, (iCREATE 2019)], 27-29 August 2019, Canberra, Australia.

**ประสบการณ์สอน**

- 1) วิชาภาษาศาสตร์
- 2) วิชาเสียงและระบบเสียงภาษาไทยสำหรับครู
- 3) วิชาภาษาไทยถิ่น

**ภาระการสอนในหลักสูตรนี้**

- 1) วิชาภาษาศาสตร์เพื่อการศึกษาภาษาไทย
- 2) วิชาการศึกษาภาษาไทยในเชิงวิจัยปฏิบัติการศาสตร์
- 3) วิชาการสอนภาษาไทยในฐานะภาษาต่างประเทศ
- 4) วิชาภาษาและวัฒนธรรมไทยสำหรับชาวต่างประเทศ

ภาคผนวก ง

คำสั่งมหาวิทยาลัยราชภัฏบ้านสมเด็จเจ้าพระยา

แต่งตั้งกรรมการพัฒนาหลักสูตร/ แต่งตั้งกรรมการวิพากษ์หลักสูตร

และ รายงานการประชุม/ รายงานผลการวิพากษ์



คำสั่งมหาวิทยาลัยราชภัฏบ้านสมเด็จเจ้าพระยา

ที่ 244 / ๒๕๖๒

เรื่อง แต่งตั้งคณะกรรมการพัฒนา/ปรับปรุงหลักสูตร  
หลักสูตรศิลปศาสตรมหาบัณฑิต สาขาวิชาภาษาไทย

ตามประกาศกระทรวงศึกษาธิการ เรื่อง กรอบมาตรฐานคุณวุฒิระดับอุดมศึกษาแห่งชาติ พ.ศ. ๒๕๕๒ และประกาศคณะกรรมการการอุดมศึกษา เรื่อง แนวทางการปฏิบัติตามกรอบมาตรฐานคุณวุฒิระดับอุดมศึกษาแห่งชาติ พ.ศ.๒๕๕๒ เพื่อให้การพัฒนาหลักสูตรเป็นไปด้วยความเรียบร้อย จึงขอแต่งตั้งคณะกรรมการพัฒนา/ปรับปรุงหลักสูตร หลักสูตรศิลปศาสตรมหาบัณฑิต สาขาวิชาภาษาไทย ในวันที่ ๒๗ กุมภาพันธ์ ๒๕๖๒ ดังรายนามต่อไปนี้

- |  |                       |
|--|-----------------------|
| ๑. ผู้ช่วยศาสตราจารย์ ดร.อัครวิทย์ เรืองรอง ประธานกรรมการ      | ผู้รับผิดชอบหลักสูตร  |
| ๒. รองศาสตราจารย์ประยูร ทรงศิลป์ กรรมการ                       | ผู้ทรงคุณวุฒิ         |
| ๓. ผู้ช่วยศาสตราจารย์ ดร.ธนศ เวศร์ภาดา กรรมการ                 | ผู้ทรงคุณวุฒิ         |
| ๔. อาจารย์ ดร.ทชชยา วนะบวรเดชน์ กรรมการ                        | คณบดีคณะมนุษยศาสตร์ ฯ |
| ๕. อาจารย์ ดร.ธรรณพร หงษ์ทอง กรรมการ                           | ผู้รับผิดชอบหลักสูตร  |
| ๖. ผู้ช่วยศาสตราจารย์ ดร.อภิวัฒน์ สุธรรมดี กรรมการและเลขานุการ | ผู้รับผิดชอบหลักสูตร  |

หน้าที่ ศึกษา และกำหนดคุณลักษณะ ผลการเรียนรู้ และดำเนินการพัฒนา/ปรับปรุงหลักสูตร หลักสูตรศิลปศาสตรมหาบัณฑิต สาขาวิชาภาษาไทย ให้สอดคล้องกับกรอบมาตรฐานคุณวุฒิแห่งชาติ พ.ศ. ๒๕๕๒ โดยให้มีหัวข้อของหลักสูตรอย่างน้อยตามที่กำหนดไว้ในแบบ มคอ.๒ (รายละเอียดของหลักสูตร) รวมทั้งให้ข้อคิดเห็น ข้อเสนอแนะในการพัฒนา/ปรับปรุงหลักสูตรเพื่อให้หลักสูตรมีความสมบูรณ์ และสามารถผลิตบัณฑิตให้บรรลุผลการเรียนรู้ตามที่กำหนด

ทั้งนี้ ตั้งแต่วันที่ ๒๐ เดือนมกราคม พ.ศ. ๒๕๖๒ เป็นต้นไป

สั่ง ณ วันที่ ๒๐ เดือนมกราคม พ.ศ. ๒๕๖๒

(ผู้ช่วยศาสตราจารย์ ดร.อารีวรรณ เอี่ยมสะอาด)  
รองอธิการบดี ปฏิบัติราชการแทน  
อธิการบดีมหาวิทยาลัยราชภัฏบ้านสมเด็จเจ้าพระยา

รายงานการประชุมพัฒนาหลักสูตรศิลปศาสตรมหาบัณฑิต  
สาขาวิชาภาษาไทย

วันพุธที่ 27 กุมภาพันธ์ 2562 เวลา 08.30-12.00 น.

ณ ห้องประชุมสภาคณาจารย์ ชั้น 1 อาคาร 5

มหาวิทยาลัยราชภัฏบ้านสมเด็จเจ้าพระยา

คณาจารย์ผู้รับผิดชอบหลักสูตรศิลปศาสตรมหาบัณฑิต สาขาวิชาภาษาไทย และบัณฑิตวิทยาลัย มหาวิทยาลัยราชภัฏบ้านสมเด็จเจ้าพระยา ได้จัดให้มีการประชุมพัฒนาหลักสูตรศิลปศาสตรมหาบัณฑิต สาขาวิชาภาษาไทย เมื่อวันที่ 27 กุมภาพันธ์ 2562 ที่ห้องประชุมสภาคณาจารย์ ชั้น 1 อาคาร 5 มหาวิทยาลัยราชภัฏบ้านสมเด็จเจ้าพระยา โดยมีผู้ทรงคุณวุฒิภายนอกและคณะกรรมการพัฒนาหลักสูตรดำเนินการวิพากษ์หลักสูตร ดังรายนามต่อไปนี้

1. ผู้ช่วยศาสตราจารย์ ดร.อัศวินธ์ เรืองรอง ประธานกรรมการพัฒนาหลักสูตร
2. รองศาสตราจารย์ประยูร ทรงศิลป์ ผู้ทรงคุณวุฒิ
3. ผู้ช่วยศาสตราจารย์ ดร.ธเนศ เวศร์ภาดา ผู้ทรงคุณวุฒิ
4. อาจารย์ ดร.ทชชยา วนนะบวรเดชน์ คณบดีคณะมนุษยศาสตร์และสังคมศาสตร์
5. อาจารย์ ดร.ธรรณพพร หงษ์ทอง ผู้รับผิดชอบหลักสูตร
6. ผู้ช่วยศาสตราจารย์ ดร.อภิวัฒน์ สุธรรมดี ผู้รับผิดชอบหลักสูตร

**สรุปข้อเสนอแนะของผู้ทรงคุณวุฒิ**

1. ปรับค่านำเล็กน้อย เพื่ออธิบายว่า เป็นหลักสูตรที่พัฒนาขึ้นใหม่
2. ปรับข้อ 5.3 การรับเข้าศึกษา โดยการเขียนเกณฑ์การรับเข้าให้ชัดเจนและครอบคลุมทุกแผนรับ  
ในหลักสูตร
3. ปรับวัตถุประสงค์ให้เหลือ 2 ข้อ โดยการยุบรวมข้อ 2 และ 3 เข้าด้วยกัน และตัดข้อ 4 ออก
4. ปรับหมวด 3 ข้อ 2. คุณสมบัติของผู้เข้าศึกษา ให้คณะกรรมการผู้รับผิดชอบหลักสูตรพิจารณา  
เรื่องเกณฑ์ผลการเรียนในระดับปริญญาตรีของผู้สมัคร จากเดิมกำหนดไว้ 2.50 จะปรับเพิ่มเป็น 2.75  
หรือไม่
5. ปรับหมวด 2 ข้อ 2.5 เรื่องแผนการรับนักศึกษา ผู้ทรงคุณวุฒิเสนอให้เพิ่มแผนรับเป็น 3 แผน  
โดยให้เพิ่มแผน ก แบบ ก1 ขึ้นอีก 1 แผน เพื่อรองรับนักศึกษาที่ต้องการทำวิทยานิพนธ์เพียงอย่างเดียว  
และให้รับแผนละ 10 คน รวมรับเข้าศึกษาในแต่ละปี จำนวน 30 คน
6. ปรับจำนวนหน่วยกิต เพิ่มเป็น 39 หน่วยกิต โดยเพิ่มหน่วยกิตในหมวดวิชาเอกบังคับ จากเดิม  
11 หน่วยกิต ให้เพิ่มเป็น 12 หน่วยกิต และปรับเพิ่มในหมวดวิชาเอกเลือก จากเดิม 4 หน่วยกิต ให้เพิ่ม  
เป็น 6 หน่วยกิต
7. ปรับชื่อวิชาระเบียบวิธีวิจัยและสถิติสำหรับภาษาและวรรณกรรม เปลี่ยนเป็น ระเบียบวิธีวิจัยทาง  
ภาษาและวรรณกรรม

8. ปรับรายวิชาสัมมนาการศึกษาวิจัยและภาษาและวรรณกรรมไทยให้ไปรวมอยู่กับรายวิชาการเปรียบเทียบวิธีวิจัยทางภาษาและวรรณกรรมโดยเขียนคำอธิบายรายวิชาให้ครอบคลุม
9. ปรับชื่อวิชาวัฒนธรรมกับการสื่อสาร เปลี่ยนเป็น วัฒนธรรมศึกษา
10. ผู้ทรงคุณวุฒิเสนอให้ตัดรายวิชาภาษาไทยกับการนำเสนองานทางวิชาการออก และให้สร้างรายวิชาที่เกี่ยวกับคติชนขึ้นมาแทน เพื่อให้สอดคล้องกับวัตถุประสงค์ของหลักสูตร
11. ปรับรายวิชาวรรณกรรมกับการแสดงร่วมสมัย เปลี่ยนเป็น เรื่องเล่ากับสื่อสมัยใหม่
12. ผู้ทรงคุณวุฒิเสนอแนะให้กำหนดรายวิชาในแผนการเรียนให้เหมาะสม โดยปรับย้ายวิชาจากปี 1 ไปเรียนปี 2 ในบางรายวิชา หรือปรับจากปี 2 ลงมาเรียนก่อนในปี 1 ซึ่งแล้วแต่คณะกรรมการเห็นสมควร
13. ปรับชื่อวิชาและคำอธิบายรายวิชาใหม่ ในวิชาศิลปะการใช้ภาษาในพหุวัฒนธรรม โดยให้เปลี่ยนชื่อใหม่เป็น ปรากฏการณ์ทางภาษาในพหุวัฒนธรรม
14. ให้ปรับคำอธิบายรายวิชาภาษาศาสตร์กับสังคม โดยเน้นให้เป็นภาษาศาสตร์มากขึ้น
15. ปรับรายวิชาคติชนกับการท่องเที่ยว เปลี่ยนเป็น คติชนกับทุนวัฒนธรรม
16. ผู้ทรงคุณวุฒิเสนอแนะให้ปรับชื่อวิชาพื้นฐานที่ 2 รายวิชา จากเดิม ชื่อ วิชาพื้นฐานการศึกษาภาษาไทย กับ วิชาพื้นฐานการศึกษาวรรณกรรมไทย โดยให้เปลี่ยนเป็น วิชาปริทัศน์ภาษากับกระบวนการคิด และ วิชาปริทัศน์วรรณกรรมกับการสร้างสรรค์
17. ผู้ทรงคุณวุฒิเสนอให้ปรับการเขียนคำอธิบายโดยย่อของรายวิชาวิทยานิพนธ์และวิทยาสารนิพนธ์ ในหัวข้อ 5.1.1 และ 5.2.1 โดยเขียนให้มีความแตกต่างกันอย่างชัดเจน
18. ให้ปรับแผนที่กระจายความรับชอบมาตรฐานผลการเรียนรู้จากหลักสูตร โดยให้มีจุดขาบบ้างและลดจุดต่ำลงได้

**สรุปมติที่ประชุม** คณะกรรมการพัฒนาหลักสูตรรับทราบ และดำเนินการประชุมพร้อมทั้งแก้ไขปรับปรุงหลักสูตรตามข้อเสนอแนะของผู้ทรงคุณวุฒิ เพื่อนำเสนอในการวิพากษ์ครั้งต่อไป



คำสั่งมหาวิทยาลัยราชภัฏบ้านสมเด็จเจ้าพระยา  
ที่ 246 / ๒๕๖๒  
เรื่อง แต่งตั้งคณะกรรมการวิพากษ์หลักสูตร  
หลักสูตรศิลปศาสตรมหาบัณฑิต สาขาวิชาภาษาไทย

ตามประกาศกระทรวงศึกษาธิการ เรื่อง กรอบมาตรฐานคุณวุฒิระดับอุดมศึกษาแห่งชาติ พ.ศ.๒๕๕๒ และประกาศคณะกรรมการการอุดมศึกษา เรื่อง แนวทางการปฏิบัติตามกรอบมาตรฐานคุณวุฒิระดับอุดมศึกษาแห่งชาติ พ.ศ.๒๕๕๒ เพื่อให้การพัฒนาหลักสูตรเป็นไปด้วยความเรียบร้อย จึงขอแต่งตั้งคณะกรรมการวิพากษ์หลักสูตร หลักสูตรศิลปศาสตรมหาบัณฑิต สาขาวิชาภาษาไทย ในวันที่ ๒๙ มีนาคม ๒๕๖๒ ดังรายนามต่อไปนี้

- |   |                     |                       |
|---|---------------------|-----------------------|
| ๑. ผู้ช่วยศาสตราจารย์ ดร.อัครวิทย์ เรืองรอง | ประธานกรรมการ       | ผู้รับผิดชอบหลักสูตร  |
| ๒. ศาสตราจารย์ ดร.วัลลภา เทพหัสดิน ณ อยุธยา | กรรมการ             | ผู้ทรงคุณวุฒิ         |
| ๓. รองศาสตราจารย์ ดร.สุปานี พัดทอง          | กรรมการ             | ผู้ทรงคุณวุฒิ         |
| ๔. ผู้ช่วยศาสตราจารย์ ดร.พุทธชาติ โปธิบาล   | กรรมการ             | ผู้ทรงคุณวุฒิ         |
| ๕. อาจารย์ ดร.ทชชยา วนนะบวรเดชน์            | กรรมการ             | คณบดีคณะมนุษยศาสตร์ ฯ |
| ๕. อาจารย์ ดร.ธรรณปพร หงษ์ทอง               | กรรมการ             | ผู้รับผิดชอบหลักสูตร  |
| ๖. ผู้ช่วยศาสตราจารย์ ดร.อภิวัฒน์ สุธรรมดี  | กรรมการและเลขานุการ | ผู้รับผิดชอบหลักสูตร  |
- หน้าที่ ศึกษา และกำหนดคุณลักษณะ ผลการเรียนรู้ และดำเนินการพัฒนา/ปรับปรุงหลักสูตร หลักสูตรศิลปศาสตรมหาบัณฑิต สาขาวิชาภาษาไทย ให้สอดคล้องกับกรอบมาตรฐานคุณวุฒิแห่งชาติ พ.ศ. ๒๕๕๒ โดยให้มีหัวข้อของหลักสูตรอย่างน้อยตามที่กำหนดไว้ในแบบ มคอ.๒ (รายละเอียดของหลักสูตร) รวมทั้งให้ข้อคิดเห็น ข้อเสนอแนะในการวิพากษ์หลักสูตรเพื่อให้หลักสูตรมีความสมบูรณ์ และสามารถผลิตบัณฑิตให้บรรลุผลการเรียนรู้ตามที่กำหนด

ทั้งนี้ ตั้งแต่วันที่ ๒๖ เดือนมกราคม พ.ศ. ๒๕๖๒ เป็นต้นไป

สั่ง ณ วันที่ ๒๖ เดือนมกราคม พ.ศ. ๒๕๖๒

(ผู้ช่วยศาสตราจารย์ ดร.อารีวรรณ เอี่ยมสะอาด)  
รองอธิการบดี ปฏิบัติราชการแทน  
อธิการบดีมหาวิทยาลัยราชภัฏบ้านสมเด็จเจ้าพระยา



ผลการวิพากษ์หลักสูตรศิลปศาสตรมหาบัณฑิต สาขาวิชาภาษาไทย

หลักสูตรใหม่ 2563

โดยผู้ทรงคุณวุฒิ 1.ศาสตราจารย์ ดร.วัลลภา เทพหัสดิน ณ อยุธยา

2.รองศาสตราจารย์ ดร.สุภาณี พัดทอง

3.ผู้ช่วยศาสตราจารย์ ดร.พุทธชาติ โปธิบาล

วันที่ 29 มีนาคม 2562

ณ ห้องประชุมชั้น 2 อาคาร 11

ที่	รายการที่ตรวจสอบ	เหมาะสม	ปรับปรุง	ข้อคิดเห็นของผู้ทรงคุณวุฒิ
1	ชื่อหลักสูตร	✓		
2	ชื่อปริญญา	✓		
3	หลักการและเหตุผลของหลักสูตร	✓		ปรับวิธีการเขียนให้เห็นความสำคัญของหลักสูตร
4	ปรัชญาและวัตถุประสงค์		✓	ปรับปรัชญาใหม่ และปรับวัตถุประสงค์เป็น 5 ข้อเพื่อให้สอดคล้องเกณฑ์ สกอ.
5	คุณวุฒิและคุณสมบัติของผู้สมัครเข้าเป็นนักศึกษา		✓	เขียนคุณสมบัติเพิ่มเติมในแต่ละแผนรับให้ชัดเจน โดยเฉพาะแผน ก แบบ ก1 ที่ทำเฉพาะวิทยานิพนธ์ให้ระบุคุณสมบัติว่าต้องเป็นผู้มีประสบการณ์การวิจัย มีบทความวิจัยตีพิมพ์ในวารสาร TCI 2 ขึ้นไปอย่างน้อย 1 ชิ้น และรับเพียงปีละ 3 คน
6	โครงสร้างหลักสูตร		✓	ปรับลดหน่วยกิตจากเดิม 39 หน่วยกิต ให้เหลือ 36 หน่วยกิต และเพิ่มรายวิชา “ทักษะทางภาษาไทยสำหรับบัณฑิตศึกษา” เป็นวิชาบังคับเอก และปรับลดจำนวนหน่วยกิตในบางรายวิชาเป็น 2 หน่วยกิต
7	ความเหมาะสมของรายวิชาในหลักสูตร	✓		ปรับชื่อรายวิชาบางวิชาให้ทันสมัยขึ้น ผนวกบางรายวิชาที่เนื้อหาใกล้เคียงกัน และเพิ่มรายวิชาเกี่ยวกับภาษาไทยสำหรับชาวต่างประเทศ 2 รายวิชา คือ วิชาภาษาและวัฒนธรรมไทยสำหรับชาวต่างชาติ และวิชาการสอนภาษาไทยสำหรับชาวต่างชาติ

8	แผนการศึกษาและจำนวนหน่วยกิตในแต่ละภาคการศึกษา	✓		-
9	ความเหมาะสมและความชัดเจนของรายละเอียดเนื้อหาวิชา	✓		ปรับคำอธิบายรายวิชาให้มีความลุ่มลึกและครอบคลุมประเด็นสำคัญ ตัวอย่างรายวิชาที่ปรับคำอธิบายรายวิชา เช่น ภาษากับอำนาจในเชิงวิพากษ์ การแปรและการเปลี่ยนแปลงของภาษาตามบริบทสังคม การศึกษาภาษาไทยในเชิงวิจัยปฏิบัติศาสตร์
10	ลำดับและความต่อเนื่องของรายวิชาในหลักสูตร	✓		-
11	ความสอดคล้องของเนื้อหารายวิชากับวัตถุประสงค์ของหลักสูตร	✓		ปรับบางรายวิชาที่สามารถรวมกันได้ และสอดคล้องกับวัตถุประสงค์ของหลักสูตร

ข้อคิดเห็นและข้อเสนอแนะอื่นๆ :

1.ปรับหมวด 4 คุณลักษณะพิเศษของบัณฑิตและผลการเรียนรู้ โดยกำหนดคุณลักษณะเด่นของบัณฑิตเป็น “ผู้มีจิตอาสา” ทั้งนี้สาขาวิชาจะจัดกิจกรรมบริการวิชาการทางภาษาและวัฒนธรรมไทยในเขตธนบุรีอย่างน้อยปีละ 1 ครั้ง

2.เพิ่ม ผศ.ดร.อัครวิทย์ เรืองรอง เข้ามาเป็นผู้รับผิดชอบหลักสูตร โดยให้เขียนอธิบายเนื้อหาการทำวิทยานิพนธ์และผลงานทางวิชาการที่สอดคล้องกับการเรียนการสอนในหลักสูตร

### ภาคผนวก จ

การกำหนดรหัสวิชาและข้อมูลเกี่ยวกับจำนวนชั่วโมงในการจัดกิจกรรมแต่ละวิชา

## การกำหนดรหัสวิชาหลักสูตรศิลปศาสตรมหาบัณฑิต สาขาวิชาภาษาไทย

รหัสวิชาสำหรับหลักสูตรศิลปศาสตรมหาบัณฑิต สาขาวิชาภาษาไทย คณะมนุษยศาสตร์และสังคมศาสตร์ มหาวิทยาลัยราชภัฏบ้านสมเด็จเจ้าพระยา ประกอบไปด้วยเลข 7 หลัก ดังนี้

หลักที่ 1	หมายถึง คณะมนุษยศาสตร์และสังคมศาสตร์
หลักที่ 2	หมายถึง ระดับการศึกษาปริญญาโท
หลักที่ 3,4	หมายถึง สาขาวิชา
หลักที่ 5	หมายถึง ระดับความยากง่ายของชั้นปี
หลักที่ 6,7	หมายถึง ลำดับก่อนหลังของรายวิชา

ตัวอย่าง รหัสวิชา 2304101 ระเบียบวิธีวิจัยทางภาษาและวรรณกรรม

2 3 04 1 01

					คณะมนุษยศาสตร์และสังคมศาสตร์
					ระดับปริญญาโท
					สาขาวิชาภาษาไทย
					ชั้นปีที่ 1
					ลำดับวิชาที่ 01

การกำหนดข้อมูลเกี่ยวกับจำนวนชั่วโมงการจัดกิจกรรมแต่ละวิชา

การกำหนดจำนวนชั่วโมงในการทำกิจกรรมการเรียนรู้ได้กำหนด ดังนี้

จำนวนหน่วยกิต หมายถึง จำนวนเวลาเรียนที่มีการบรรยายและการปฏิบัติ ให้กำหนดเหมือนกัน คือ กรณีที่มีการบรรยาย 1 ชั่วโมง มีน้ำหนักเท่ากับ 1 หน่วยกิต และการปฏิบัติ 2 ชั่วโมง มีน้ำหนักเท่ากับ 1 หน่วยกิต เช่นกัน



ประกาศมหาวิทยาลัยราชภัฏบ้านสมเด็จเจ้าพระยา  
เรื่อง หลักเกณฑ์การกำหนดรหัสประจำวิชา พ.ศ.๒๕๖๒ ฉบับปรับปรุง

โดยเป็นที่การสมควรกำหนดหลักเกณฑ์ การกำหนดรหัสประจำวิชาให้เหมาะสมกับสถานการณ์การจัดการศึกษาในปัจจุบันและประกาศกระทรวงศึกษาธิการ เรื่อง กรอบมาตรฐานคุณวุฒิระดับอุดมศึกษา แห่งชาติ พ.ศ.๒๕๕๘ ประกอบกับกระทรวงศึกษาธิการมีนโยบายปรับลดการเรียนหลักสูตรครุศาสตร์/ศึกษาศาสตร์ ๕ ปี มาเป็น ๔ ปี โดยเริ่มดำเนินการในปีการศึกษา ๒๕๖๒ นั้น จึงอาศัยอำนาจตามความในมาตรา ๒๗ และ ๓๑ แห่งพระราชบัญญัติมหาวิทยาลัยราชภัฏ พ.ศ.๒๕๔๗ ประกอบกับมติของคณะกรรมการที่ประชุม คณบดีและรองคณบดีฝ่ายวิชาการ ในการประชุมครั้งที่ ๑๐/๒๕๖๒ เมื่อวันที่ ๑๖ ตุลาคม พ.ศ.๒๕๖๒ จึงออกประกาศหลักเกณฑ์การกำหนดรหัสประจำวิชา พ.ศ.๒๕๖๒ ฉบับปรับปรุง ดังนี้

รหัสวิชาของมหาวิทยาลัยราชภัฏบ้านสมเด็จเจ้าพระยา ประกอบด้วย

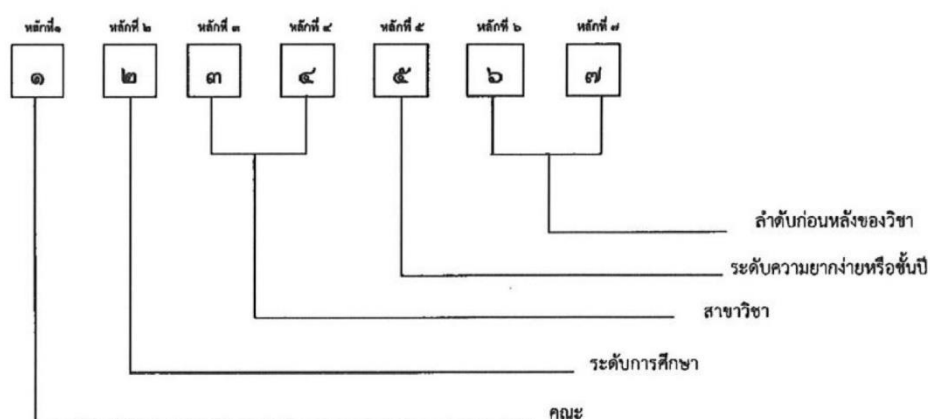

ความหมายของหลักวิชา

หลักที่ ๑ หมายถึง คณะ

โดยกำหนดให้

- ๑ = คณะครุศาสตร์
- ๒ = คณะมนุษยศาสตร์และสังคมศาสตร์
- ๓ = คณะวิทยาการจัดการ
- ๔ = คณะวิทยาศาสตร์และเทคโนโลยี
- ๕ = วิทยาลัยการดนตรี
- ๖ = บัณฑิตวิทยาลัย
- ๗ = คณะวิศวกรรมศาสตร์และเทคโนโลยีอุตสาหกรรม
- ๘ = สำนักส่งเสริมวิชาการและงานทะเบียน

หลักที่ ๒ หมายถึง ระดับการศึกษา ได้แก่

- ๑ = ปริญญาตรี  
 ๒ = ประกาศนียบัตร  
 ๓ = ปริญญาโท  
 ๔ = ประกาศนียบัตรชั้นสูง  
 ๕ = ปริญญาเอก

หลักที่ ๓ , ๔ หมายถึง สาขาวิชา

หลักที่ ๕ หมายถึง ระดับความยากง่ายหรือชั้นปี

หลักที่ ๖ , ๗ หมายถึง ลำดับก่อนหลังของวิชา

**คณะครุศาสตร์**

<b>คณะครุศาสตร์</b>	<b>หมายเลข ๑</b>														
<table style="margin: auto; border-collapse: collapse;"> <tr> <td style="border: 1px solid black; width: 30px; height: 30px; text-align: center; margin: 2px;">๑</td> <td style="border: 1px solid black; width: 30px; height: 30px; margin: 2px;"></td> <td style="border: 1px solid black; width: 30px; height: 30px; text-align: center; margin: 2px;">X</td> <td style="border: 1px solid black; width: 30px; height: 30px; text-align: center; margin: 2px;">X</td> <td style="border: 1px solid black; width: 30px; height: 30px; margin: 2px;"></td> <td style="border: 1px solid black; width: 30px; height: 30px; margin: 2px;"></td> <td style="border: 1px solid black; width: 30px; height: 30px; margin: 2px;"></td> </tr> <tr> <td style="text-align: center; font-size: 8px;">หลักที่ ๑</td> <td style="text-align: center; font-size: 8px;">หลักที่ ๒</td> <td style="text-align: center; font-size: 8px;">หลักที่ ๓</td> <td style="text-align: center; font-size: 8px;">หลักที่ ๔</td> <td style="text-align: center; font-size: 8px;">หลักที่ ๕</td> <td style="text-align: center; font-size: 8px;">หลักที่ ๖</td> <td style="text-align: center; font-size: 8px;">หลักที่ ๗</td> </tr> </table>	๑		X	X				หลักที่ ๑	หลักที่ ๒	หลักที่ ๓	หลักที่ ๔	หลักที่ ๕	หลักที่ ๖	หลักที่ ๗	
๑		X	X												
หลักที่ ๑	หลักที่ ๒	หลักที่ ๓	หลักที่ ๔	หลักที่ ๕	หลักที่ ๖	หลักที่ ๗									

รหัสประจำสาขา	สาขาวิชา	ตัวอย่าง
๐๐	วิชาแกนคณะ / กลุ่มวิชาพื้นฐาน	
๙๐	กลุ่มวิชาชีพครู	
<b>หลักสูตรครุศาสตรบัณฑิต ระดับปริญญาตรี ๔ ปี และระดับบัณฑิตศึกษา</b>		
๙๑	สาขาวิชาการศึกษาระดับปริญญาตรี	๑ ๑ ๙ ๑ X X X
๙๒	สาขาวิชาการประถมศึกษา	๑ ๑ ๙ ๒ X X X
๙๓	สาขาวิชาพลศึกษา	๑ ๑ ๙ ๓ X X X
๙๔	สาขาวิชาศิลปศึกษา	๑ ๑ ๙ ๔ X X X
๙๕	สาขาวิชาวิทยาศาสตร์ทั่วไป	๑ ๑ ๙ ๕ X X X
๙๖	สาขาวิชาจิตวิทยา	๑ ๑ ๙ ๖ X X X
๙๗	สาขาวิชาเทคโนโลยีดิจิทัลเพื่อการศึกษา	๑ ๑ ๙ ๗ X X X
๙๘	สาขาวิชาการวัดประเมินและวิจัยทางการศึกษา	๑ ๑ ๙ ๘ X X X
๐๖	สาขาวิชาการบริหารการศึกษา	๑ ๓ ๐ ๖ X X X
๐๗	สาขาวิชาหลักสูตรและการสอน	๑ ๓ ๐ ๗ X X X
<b>หลักสูตรประกาศนียบัตรบัณฑิต</b>		
๓๑	ประกาศนียบัตรบัณฑิต (วิชาชีพครู)	๑ ๒ ๓ ๑ X X X

**คณะมนุษยศาสตร์และสังคมศาสตร์**

คณะมนุษยศาสตร์และสังคมศาสตร์ หมายเลข ๒

<input type="checkbox"/>	<input type="checkbox"/>	<input checked="" type="checkbox"/>	<input checked="" type="checkbox"/>	<input type="checkbox"/>	<input type="checkbox"/>	<input type="checkbox"/>
หลักสูตรที่ ๑	หลักสูตรที่ ๒	หลักสูตรที่ ๓	หลักสูตรที่ ๔	หลักสูตรที่ ๕	หลักสูตรที่ ๖	หลักสูตรที่ ๗

หลักสูตรที่ ๓,๔ หมายถึงสาขาวิชาในคณะมนุษยศาสตร์และสังคมศาสตร์ ได้แก่

รหัสประจำสาขา	สาขาวิชา	ตัวอย่าง
๐๐	วิชาแกนคณะ / กลุ่มวิชาพื้นฐาน	
<b>หลักสูตรครุศาสตรบัณฑิต ระดับปริญญาตรี ๔ ปี</b>		
๔๑	สาขาวิชาภาษาไทย	๒ ๑ ๙ ๑ X X X
๔๒	สาขาวิชาภาษาอังกฤษ	๒ ๑ ๙ ๒ X X X
๔๓	สาขาวิชานาฏยศิลป์ศึกษา	๒ ๑ ๙ ๓ X X X
๔๔	สาขาวิชาสังคมศึกษา	๒ ๑ ๙ ๙ X X X
๔๕	สาขาวิชาบรรณารักษศาสตร์และสารนิเทศศาสตร์	๒ ๑ ๙ ๕ X X X
<b>หลักสูตรศิลปศาสตรบัณฑิต</b>		
๐๑	สาขาวิชาบรรณารักษศาสตร์และสารนิเทศศาสตร์	๒ ๑ ๐ ๑ X X X
๐๒	สาขาวิชาภาษาจีน	๒ ๑ ๐ ๒ X X X
๐๓	สาขาวิชาภาษาอังกฤษ	๒ ๑ ๐ ๓ X X X
๐๔	สาขาวิชาภาษาไทย	๒ ๑ ๐ ๔ X X X
๐๕	สาขาวิชาภาษาและวัฒนธรรมเอเชียตะวันออกเฉียง	๒ ๑ ๐ ๕ X X X
๐๖	สาขาวิชาสังคมศาสตร์เพื่อการพัฒนา	๒ ๑ ๐ ๖ X X X
๐๗	สาขาวิชาอาเซียนศึกษา	๒ ๑ ๐ ๗ X X X
<b>หลักสูตรศิลปกรรมศาสตรบัณฑิต</b>		
๒๑	สาขาวิชานาฏยศิลป์	๒ ๑ ๒ ๑ X X X
๒๒	สาขาวิชาออกแบบกราฟิกและอินโฟร์	๒ ๑ ๒ ๒ X X X
๒๓	สาขาวิชาศิลปกรรม	ป.โท ๒ ๓ ๒ ๓ X X X
<b>หลักสูตรรัฐประศาสนศาสตรบัณฑิต</b>		
๓๑	สาขาวิชารัฐประศาสนศาสตร์	ป.ตรี ๒ ๑ ๓ ๑ X X X ป.โท ๒ ๓ ๓ ๑ X X X

รหัสประจำสาขา	สาขาวิชา	ตัวอย่าง
<b>หลักสูตรนิติศาสตรบัณฑิต</b>		
๔๑	สาขาวิชานิติศาสตร์	๒ ๑ ๔ ๑ X X X

### คณะวิทยาการจัดการ

คณะวิทยาการจัดการ

หมายเลข

๓

<input type="checkbox"/>	<input type="checkbox"/>	<input checked="" type="checkbox"/>	<input checked="" type="checkbox"/>	<input type="checkbox"/>	<input type="checkbox"/>	<input type="checkbox"/>
หลักที่ ๑	หลักที่ ๒	หลักที่ ๓	หลักที่ ๔	หลักที่ ๕	หลักที่ ๖	หลักที่ ๗

หลักที่ ๓,๔ หมายถึงสาขาวิชาในคณะวิทยาการจัดการ ได้แก่

รหัสประจำสาขา	สาขาวิชา	ตัวอย่าง
๐๐	วิชาแกนคณะ / กลุ่มวิชาพื้นฐาน	
<b>หลักสูตรบริหารธุรกิจบัณฑิต</b>		
๐๑	สาขาวิชาการตลาด	๓ ๑ ๐ ๑ X X X
๐๒	สาขาวิชาการบริหารทรัพยากรมนุษย์	๓ ๑ ๐ ๒ X X X
๐๓	สาขาวิชาการประกอบการธุรกิจ	๓ ๑ ๐ ๓ X X X
๐๔	สาขาวิชาการจัดการโลจิสติกส์	๓ ๑ ๐ ๔ X X X
๐๕	สาขาวิชาคอมพิวเตอร์ธุรกิจ	๓ ๑ ๐ ๕ X X X
๐๖	สาขาวิชาการจัดการธุรกิจระหว่างประเทศ (นานาชาติ)	๓ ๑ ๐ ๖ X X X
๐๗	สาขาวิชาการบริหารธุรกิจ	ป.โท ๓ ๓ ๐ ๗ X X X
<b>หลักสูตรนิเทศศาสตรบัณฑิต</b>		
๑๑	สาขาวิชาการโฆษณาและธุรกิจบันเทิง	๓ ๑ ๐ ๖ X X X
๑๒	สาขาวิชาการประชาสัมพันธ์และการสื่อสารองค์การ	๓ ๑ ๑ ๒ X X X
๑๓	สาขาวิชาการสื่อสารมวลชน	๓ ๑ ๑ ๓ X X X
๑๔	สาขาวิชาภาพยนตร์และดิจิทัลมีเดีย	๓ ๑ ๑ ๔ X X X
<b>หลักสูตรศิลปศาสตรบัณฑิต</b>		
๒๑	สาขาวิชาการท่องเที่ยว	๓ ๑ ๒ ๑ X X X
<b>หลักสูตรเศรษฐศาสตรบัณฑิต</b>		
๓๑	สาขาวิชาเศรษฐศาสตร์	๓ ๑ ๓ ๑ X X X
<b>หลักสูตรบัญชีบัณฑิต</b>		
๔๑	สาขาวิชาการบัญชี	๓ ๑ ๔ ๑ X X X



## คณะวิทยาศาสตร์และเทคโนโลยี

คณะวิทยาศาสตร์และเทคโนโลยี

หมายเลข

๔

๔		X	X			
หลักที่ ๑	หลักที่ ๒	หลักที่ ๓	หลักที่ ๔	หลักที่ ๕	หลักที่ ๖	หลักที่ ๗

หลักที่ ๓,๔ หมายถึงสาขาวิชาในคณะวิทยาศาสตร์และเทคโนโลยี ได้แก่

รหัสประจำสาขา	สาขาวิชา	ตัวอย่าง
๐๐	วิชาแกนคณะ / กลุ่มวิชาพื้นฐาน	
<b>หลักสูตรครุศาสตรบัณฑิต ระดับปริญญาตรี ๔ ปี</b>		
๔๑	สาขาวิชาฟิสิกส์	๔ ๑ ๔ ๑ X X X
๔๒	สาขาวิชาเคมี	๔ ๑ ๔ ๒ X X X
๔๓	สาขาวิชาชีววิทยา	๔ ๑ ๔ ๓ X X X
๔๔	สาขาวิชาคณิตศาสตร์	๔ ๑ ๔ ๔ X X X
๔๕	สาขาวิชาคอมพิวเตอร์ศึกษา	๔ ๑ ๔ ๕ X X X
<b>หลักสูตรวิทยาศาสตรบัณฑิต</b>		
๐๐	วิชาแกนคณะ / กลุ่มวิชาพื้นฐาน	
๐๑	สาขาวิชาคณิตศาสตร์	๔ ๑ ๐ ๑ X X X
๐๒	สาขาวิชาเคมี	๔ ๑ ๐ ๒ X X X
๐๓	สาขาวิชานวัตกรรมและเทคโนโลยีพอลิเมอร์	๔ ๑ ๐ ๓ X X X
๐๔	สาขาวิชาชีววิทยา	๔ ๑ ๐ ๔ X X X
๐๕	สาขาวิชาฟิสิกส์	๔ ๑ ๐ ๕ X X X
๐๖	สาขาวิชาเกษตรและเทคโนโลยีการเกษตร	๔ ๑ ๐ ๖ X X X
๐๗	สาขาวิชาเกษตรและเทคโนโลยีการเกษตร	๔ ๑ ๐ ๗ X X X
๐๘	สาขาวิชาแอนิเมชันและดิจิทัลมีเดีย	๔ ๑ ๐ ๘ X X X
๐๙	สาขาวิชาวิทยาการคอมพิวเตอร์	๔ ๑ ๐ ๙ X X X
๑๐	สาขาวิชาวิทยาศาสตร์และเทคโนโลยีการอาหาร	๔ ๑ ๑ ๐ X X X
๑๑	สาขาวิชาวิทยาศาสตร์และเทคโนโลยีสิ่งแวดล้อม	๔ ๑ ๑ ๑ X X X
๑๒	สาขาวิชาเทคโนโลยีสารสนเทศและการสื่อสาร	๔ ๑ ๑ ๒ X X X
๑๓	สาขาวิชาเทคโนโลยีคอมพิวเตอร์อิเล็กทรอนิกส์	๔ ๑ ๑ ๓ X X X
๑๔	สาขาวิชาเทคนิคการแพทย์	๔ ๑ ๑ ๔ X X X

หลักเกณฑ์ที่ใช้กับการพัฒนาหลักสูตรของมหาวิทยาลัย ตั้งแต่ปีการศึกษา ๒๕๖๒ เป็นต้นไป

รหัสประจำสาขา	สาขาวิชา	ตัวอย่าง
๑๕	สาขาวิชาอาชีวอนามัยและความปลอดภัย	๔ ๑ ๑ ๕ X X X
๒๐	สาขาวิชาระบบสารสนเทศเพื่อการจัดการ	ป.โท ๔ ๓ ๒ ๐ X X X
<b>หลักสูตรการแพทย์แผนไทยบัณฑิต</b>		
๓๑	สาขาวิชาการแพทย์แผนไทย	๔ ๑ ๓ ๑ X X X
<b>หลักสูตรสาธารณสุขศาสตรบัณฑิต</b>		
๔๑	สาขาวิชาสาธารณสุขศาสตร์	๔ ๑ ๔ ๑ X X X
<b>หลักสูตรเภสัชกรรมไทยมหาบัณฑิต</b>		
๕๑	สาขาวิชาเภสัชกรรมไทย	ป.โท ๔ ๓ ๕ ๑ X X X

## วิทยาลัยการดนตรี

วิทยาลัยการดนตรี

หมายเลข

๕

<input type="checkbox"/>	<input type="checkbox"/>	<input checked="" type="checkbox"/>	<input checked="" type="checkbox"/>	<input type="checkbox"/>	<input type="checkbox"/>	<input type="checkbox"/>
หลักที่ ๑	หลักที่ ๒	หลักที่ ๓	หลักที่ ๔	หลักที่ ๕	หลักที่ ๖	หลักที่ ๗

หลักที่ ๓,๔ หมายถึงสาขาวิชาในวิทยาลัยการดนตรี ได้แก่

รหัสประจำสาขา	สาขาวิชา	ตัวอย่าง
๐๐	วิชาแกนคณะ / กลุ่มวิชาพื้นฐาน	
<b>หลักสูตรครุศาสตรบัณฑิต ระดับปริญญาตรี ๔ ปี</b>		
๔๑	สาขาวิชาดนตรีไทยศึกษา	๕ ๑ ๔ ๑ X X X
๔๒	สาขาวิชาดนตรีตะวันตกศึกษา	๕ ๑ ๔ ๒ X X X
<b>หลักสูตรดุริยางคศาสตรบัณฑิต</b>		
๐๑	สาขาวิชาดนตรีตะวันตก	๕ ๑ ๐ ๑ X X X
๐๒	สาขาวิชาดนตรีไทย	๕ ๑ ๐ ๒ X X X
<b>หลักสูตรระดับบัณฑิตศึกษา</b>		
๕๑	สาขาวิชาดนตรีศึกษา	ป.โท ๕ ๓ ๐ ๑ X X X ป.เอก ๕ ๕ ๐ ๑ X X X

## คณะวิศวกรรมศาสตร์และเทคโนโลยีอุตสาหกรรม

คณะวิศวกรรมศาสตร์และเทคโนโลยีอุตสาหกรรม

หมายเลข

๗

๗		X	X			
หลักที่ ๑	หลักที่ ๒	หลักที่ ๓	หลักที่ ๔	หลักที่ ๕	หลักที่ ๖	หลักที่ ๗

หลักที่ ๓,๔ หมายถึงสาขาวิชาในคณะวิศวกรรมศาสตร์และเทคโนโลยีอุตสาหกรรม ได้แก่

รหัสประจำสาขา	สาขาวิชา	ตัวอย่าง
๐๐	วิชาแกนคณะ / กลุ่มวิชาพื้นฐาน	
<b>หลักสูตรครุศาสตรบัณฑิต ระดับปริญญาตรี ๕ ปี</b>		
๘๑	สาขาวิชาวิศวกรรมอุตสาหการและการผลิต	๗ ๑ ๘ ๑ X X X
<b>หลักสูตรครุศาสตรบัณฑิต ระดับปริญญาตรี ๔ ปี</b>		
๙๑	สาขาวิชาอุตสาหกรรมศิลป์	๗ ๑ ๙ ๑ X X X
<b>หลักสูตรเทคโนโลยีบัณฑิต</b>		
๐๑	สาขาวิชาเทคโนโลยีการจัดการอุตสาหกรรม	๗ ๑ ๐ ๑ X X X
๐๒	สาขาวิชาเทคโนโลยีอุตสาหกรรม	๗ ๑ ๐ ๒ X X X
<b>หลักสูตรวิทยาศาสตรบัณฑิต</b>		
๒๑	สาขาวิชาเทคโนโลยีโลจิสติกส์	๗ ๑ ๒ ๑ X X X
๒๒	สาขาวิชาออกแบบผลิตภัณฑ์อุตสาหกรรม	๗ ๑ ๒ ๒ X X X
<b>หลักสูตรอุตสาหกรรมศาสตรบัณฑิต</b>		
๓๑	สาขาวิชาการจัดการวิศวกรรมการผลิตและโลจิสติกส์	๗ ๑ ๓ ๑ X X X
<b>หลักสูตรวิศวกรรมศาสตรบัณฑิต</b>		
๔๑	สาขาวิชาวิศวกรรมไฟฟ้าเครื่องกลการผลิต	๗ ๑ ๔ ๑ X X X
๔๒	สาขาวิชาวิศวกรรมพลังงาน	๗ ๑ ๔ ๒ X X X
<b>หลักสูตรบริหารธุรกิจบัณฑิต</b>		
๕๑	สาขาวิชาผู้ประกอบการอาหาร	๗ ๑ ๕ ๑ X X X



## หลักสูตรหมวดวิชาศึกษาทั่วไป

สำนักส่งเสริมวิชาการและงานทะเบียน

หมายเลข

๙

<input type="checkbox"/>	<input type="checkbox"/>	<input checked="" type="checkbox"/>	<input type="checkbox"/>	<input type="checkbox"/>	<input type="checkbox"/>	<input type="checkbox"/>
หลักที่ ๑	หลักที่ ๒	หลักที่ ๓	หลักที่ ๔	หลักที่ ๕	หลักที่ ๖	หลักที่ ๗

หลักที่ ๓ หมายถึงกลุ่มวิชา ได้แก่

เลขประจำกลุ่มวิชา	กลุ่มวิชา
๑	กลุ่มวิชาภาษาและการสื่อสาร
๒	กลุ่มวิชามนุษยศาสตร์
๓	กลุ่มวิชาสังคมศาสตร์
๔	กลุ่มวิชาคณิตศาสตร์วิทยาศาสตร์และเทคโนโลยี
๙	กลุ่มวิชาศึกษาทั่วไป หลักสูตรครุศาสตร์ ระดับปริญญาตรี ๔ ปี

<input type="checkbox"/>	<input type="checkbox"/>	<input type="checkbox"/>	<input checked="" type="checkbox"/>	<input type="checkbox"/>	<input type="checkbox"/>	<input type="checkbox"/>
หลักที่ ๑	หลักที่ ๒	หลักที่ ๓	หลักที่ ๔	หลักที่ ๕	หลักที่ ๖	หลักที่ ๗

หลักที่ ๔ หมายถึงลักษณะวิชา

เลขประจำลักษณะวิชา	กลุ่มวิชา
๑	วิชาบังคับ
๒	วิชาเลือก

หลักเกณฑ์นี้ให้ใช้กับการพัฒนาหลักสูตรของมหาวิทยาลัย ตั้งแต่ ปีการศึกษา ๒๕๖๒ เป็นต้นไป

ประกาศ ณ วันที่ ๑๔ พฤศจิกายน พ.ศ. ๒๕๖๒

(ผู้ช่วยศาสตราจารย์ ดร.เมตต์ คำคำ)

รองอธิการบดี ปฏิบัติราชการแทนอธิการบดี

ภาคผนวก ฉ

ระเบียบ ข้อบังคับ และประกาศของมหาวิทยาลัยราชภัฏบ้านสมเด็จเจ้าพระยา



ข้อบังคับมหาวิทยาลัยราชภัฏบ้านสมเด็จเจ้าพระยา  
ว่าด้วยการศึกษาระดับบัณฑิตศึกษา  
พ.ศ. ๒๕๖๑

โดยที่เป็นการสมควรปรับปรุงข้อบังคับเกี่ยวกับการจัดการศึกษาระดับบัณฑิตศึกษาของมหาวิทยาลัยราชภัฏบ้านสมเด็จเจ้าพระยา เพื่อให้สอดคล้องกับประกาศกระทรวงศึกษาธิการ เรื่อง เกณฑ์มาตรฐานหลักสูตรระดับบัณฑิตศึกษา พ.ศ. ๒๕๕๘ และประกาศกระทรวงศึกษาธิการ เรื่อง แนวทางการบริหารเกณฑ์มาตรฐานหลักสูตรระดับอุดมศึกษา พ.ศ. ๒๕๕๘

อาศัยอำนาจตามความในมาตรา ๑๘ (๒) แห่งพระราชบัญญัติมหาวิทยาลัยราชภัฏ พ.ศ. ๒๕๔๗ ประกอบกับมติสภามหาวิทยาลัยราชภัฏบ้านสมเด็จเจ้าพระยาในคราวประชุมครั้งที่ ๑๑/๒๕๖๑ เมื่อวันที่ ๑๕ พฤศจิกายน พ.ศ. ๒๕๖๑ จึงออกข้อบังคับไว้ ดังนี้

ข้อ ๑ ข้อบังคับนี้เรียกว่า “ข้อบังคับมหาวิทยาลัยราชภัฏบ้านสมเด็จเจ้าพระยาว่าด้วยการศึกษาระดับบัณฑิตศึกษา พ.ศ. ๒๕๖๑”

ข้อ ๒ ข้อบังคับนี้ให้ใช้บังคับกับนักศึกษาที่เข้าศึกษาตั้งแต่ภาคเรียนที่ ๑ ปีการศึกษา ๒๕๖๒ เป็นต้นไป

ข้อ ๓ ในข้อบังคับนี้

“มหาวิทยาลัย” หมายความว่า มหาวิทยาลัยราชภัฏบ้านสมเด็จเจ้าพระยา

“สภามหาวิทยาลัย” หมายความว่า สภามหาวิทยาลัยราชภัฏบ้านสมเด็จเจ้าพระยา

“บัณฑิตวิทยาลัย” หมายความว่า บัณฑิตวิทยาลัย มหาวิทยาลัยราชภัฏบ้านสมเด็จเจ้าพระยา

“อธิการบดี” หมายความว่า อธิการบดีมหาวิทยาลัยราชภัฏบ้านสมเด็จเจ้าพระยา

“นักศึกษา” หมายความว่า นักศึกษาระดับบัณฑิตศึกษาของมหาวิทยาลัยราชภัฏบ้านสมเด็จเจ้าพระยา

“บัณฑิตศึกษา” หมายความว่า การจัดการศึกษาในระดับประกาศนียบัตรบัณฑิต ระดับปริญญาโท ประกาศนียบัตรบัณฑิตชั้นสูง และระดับปริญญาเอก

“หลักสูตร” หมายความว่า หลักสูตรสาขาวิชาต่างๆ ในระดับบัณฑิตศึกษาที่สภามหาวิทยาลัยราชภัฏบ้านสมเด็จเจ้าพระยาให้ความเห็นชอบ

“คณะกรรมการประจำบัณฑิตวิทยาลัย” หมายความว่า คณะกรรมการประจำบัณฑิตวิทยาลัย ตามข้อบังคับมหาวิทยาลัยราชภัฏบ้านสมเด็จเจ้าพระยาว่าด้วยการบริหารและการดำเนินงานของบัณฑิตวิทยาลัย

“คณะกรรมการบริหารหลักสูตร” หมายความว่า คณะกรรมการซึ่งประกอบด้วยอาจารย์ผู้รับผิดชอบหลักสูตรทั้งหมดของแต่ละหลักสูตร

“อาจารย์ประจำ” หมายความว่า บุคคลที่ดำรงตำแหน่งอาจารย์ ผู้ช่วยศาสตราจารย์ รองศาสตราจารย์ และศาสตราจารย์ ที่เปิดสอนหลักสูตรนั้น ที่มีหน้าที่รับผิดชอบตามพันธกิจและปฏิบัติหน้าที่เต็มเวลา

“อาจารย์ประจำหลักสูตร” หมายความว่า อาจารย์ประจำที่มีคุณสมบัติตรงหรือสัมพันธ์กับสาขาวิชาของหลักสูตรที่เปิดสอน ซึ่งมีหน้าที่สอนและค้นคว้าวิจัยในสาขาวิชาดังกล่าว ทั้งนี้ สามารถเป็นอาจารย์ประจำหลักสูตรหลายหลักสูตรได้ในเวลาเดียวกัน แต่ต้องเป็นหลักสูตรที่อาจารย์ผู้นั้นมีคุณสมบัติตรงหรือสัมพันธ์กับสาขาวิชาของหลักสูตร

“อาจารย์ผู้รับผิดชอบหลักสูตร” หมายความว่า อาจารย์ประจำหลักสูตรที่มีภาระหน้าที่ในการบริหารและพัฒนาหลักสูตรและการเรียนการสอน ตั้งแต่การวางแผน การควบคุมคุณภาพ การติดตามประเมินผล และการพัฒนาหลักสูตร อาจารย์ผู้รับผิดชอบหลักสูตรต้องอยู่ประจำหลักสูตรนั้นตลอดระยะเวลาที่จัดการศึกษาโดยจะเป็นอาจารย์ผู้รับผิดชอบหลักสูตรเกินกว่า ๑ หลักสูตรในเวลาเดียวกันไม่ได้ เว้นแต่มหาวิทยาลัยหรือสภามหาวิทยาลัย ให้เป็นอาจารย์ผู้รับผิดชอบหลักสูตรได้อีกหนึ่งหลักสูตรและอาจารย์ผู้รับผิดชอบหลักสูตรสามารถซ้ำกันได้ไม่เกินสองคน

“อาจารย์พิเศษ” หมายความว่า ผู้สอนที่ไม่ใช่อาจารย์ประจำ

ข้อ ๔ ให้อธิการบดีรักษาการตามข้อบังคับนี้ และให้มีอำนาจในการออกประกาศ หรือคำสั่งเพื่อปฏิบัติการให้เป็นไปตามข้อบังคับนี้

ในกรณีที่มีปัญหาอันเกิดจากการปฏิบัติตามข้อบังคับนี้ ให้อธิการบดีมีอำนาจวินิจฉัยชี้ขาด

#### หมวด ๑

#### การจัดการศึกษา

ข้อ ๕ ระบบการจัดการศึกษาระดับบัณฑิตศึกษา ใช้ระบบทวิภาคและอาจมีภาคการศึกษาฤดูร้อนอีกภาคหนึ่งก็ได้ ในแต่ละภาคการศึกษาจะต้องมีระยะเวลาศึกษาไม่น้อยกว่า ๑๕ สัปดาห์ และกรณีเปิดภาคการศึกษาภาคฤดูร้อน ให้กำหนดระยะเวลาศึกษาและจำนวนหน่วยกิตโดยมีสัดส่วนเทียบเคียงกันได้กับภาคการศึกษาปกติ

ข้อ ๖ การคิดหน่วยกิต ให้คิดหน่วยกิตสำหรับรายวิชาต่างๆ ดังนี้

(๑) รายวิชาภาคทฤษฎีที่ใช้เวลาบรรยายหรืออภิปรายปัญหา ๑ ชั่วโมงต่อสัปดาห์ หรือไม่น้อยกว่า ๑๕ ชั่วโมงตลอดภาคการศึกษาปกติให้มีค่าเท่ากับ ๑ หน่วยกิต

(๒) รายวิชาภาคปฏิบัติที่ใช้เวลาไม่น้อยกว่า ๓๐ ชั่วโมงต่อภาคการศึกษาปกติให้มีค่าเท่ากับ ๑ หน่วยกิต

(๓) การฝึกงานหรือฝึกภาคสนามที่ใช้เวลาฝึกไม่น้อยกว่า ๔๕ ชั่วโมงต่อภาคการศึกษาปกติให้มีค่าเท่ากับ ๑ หน่วยกิต

(๔) การทำโครงการหรือกิจกรรมการศึกษาอื่นใดตามที่ได้รับมอบหมายที่ใช้เวลาทำโครงการหรือกิจกรรมนั้นไม่น้อยกว่า ๔๕ ชั่วโมงต่อภาคการศึกษาปกติให้มีค่าเท่ากับ ๑ หน่วยกิต

(๕) การค้นคว้าอิสระหรือสารนิพนธ์ และวิทยานิพนธ์ที่ใช้เวลาการศึกษาไม่น้อยกว่า ๔๕ ชั่วโมงต่อภาคการศึกษาปกติให้มีค่าเท่ากับ ๑ หน่วยกิต

ข้อ ๗ โครงสร้างของหลักสูตร

(๑) หลักสูตรประกาศนียบัตรบัณฑิตและประกาศนียบัตรบัณฑิตชั้นสูง มีจำนวนหน่วยกิตรวมตลอดหลักสูตรไม่น้อยกว่า ๒๔ หน่วยกิต



(๒) หลักสูตรปริญญาโท ให้มีหน่วยกิตรวมตลอดหลักสูตรไม่น้อยกว่า ๓๖ หน่วยกิต โดยแบ่งการศึกษาเป็น ๒ แผน คือ

แผน ก เป็นแผนการศึกษาที่เน้นการวิจัย โดยมีการทำวิทยานิพนธ์ ดังนี้

แบบ ก ๑ ทำเฉพาะวิทยานิพนธ์ซึ่งมีค่าเทียบได้ไม่น้อยกว่า ๓๖ หน่วยกิต โดยคณะกรรมการประจำบัณฑิตวิทยาลัยอาจกำหนดให้เรียนรายวิชาเพิ่มเติม หรือทำกิจกรรมทางวิชาการอื่นเพิ่มขึ้นก็ได้ โดยไม่นับหน่วยกิต แต่จะต้องมีผลสัมฤทธิ์ตามที่คณะกรรมการประจำบัณฑิตวิทยาลัยกำหนด

แบบ ก ๒ ทำวิทยานิพนธ์ซึ่งมีค่าเทียบได้ไม่น้อยกว่า ๑๒ หน่วยกิต และศึกษารายวิชาอีกไม่น้อยกว่า ๑๒ หน่วยกิต

แผน ข เป็นแผนการศึกษาที่เน้นการศึกษารายวิชา โดยไม่ต้องทำวิทยานิพนธ์ แต่ต้องมีการค้นคว้าอิสระหรือสารนิพนธ์ไม่น้อยกว่า ๓ หน่วยกิต และไม่เกิน ๖ หน่วยกิต

(๓) หลักสูตรปริญญาเอก เป็นหลักสูตรที่เน้นการวิจัยเพื่อพัฒนานักวิชาการและนักวิชาชีพชั้นสูง เพื่อพัฒนาท้องถิ่น ซึ่งแบ่งออกเป็น ๒ แบบ คือ

แบบ ๑ เป็นแผนการศึกษาที่เน้นการวิจัย โดยมีการทำวิทยานิพนธ์ที่ก่อให้เกิดความรู้ใหม่ คณะกรรมการประจำบัณฑิตวิทยาลัยอาจกำหนดให้เรียนรายวิชาเพิ่มเติม หรือทำกิจกรรมทางวิชาการอื่นเพิ่มขึ้นก็ได้ โดยไม่นับหน่วยกิต แต่จะต้องมีผลสัมฤทธิ์ตามที่คณะกรรมการประจำบัณฑิตวิทยาลัยกำหนด ดังนี้

แบบ ๑.๑ ผู้เข้าศึกษาที่สำเร็จปริญญาโท จะต้องทำวิทยานิพนธ์ไม่น้อยกว่า ๔๘ หน่วยกิต

แบบ ๑.๒ ผู้เข้าศึกษาที่สำเร็จปริญญาตรี จะต้องทำวิทยานิพนธ์ไม่น้อยกว่า ๗๒ หน่วยกิต

ทั้งนี้ วิทยานิพนธ์แบบ ๑.๑ และแบบ ๑.๒ จะต้องมีมาตรฐานและคุณภาพเดียวกัน

แบบ ๒ เป็นแผนการศึกษาที่เน้นการวิจัย โดยมีการทำวิทยานิพนธ์ที่มีคุณภาพสูง และก่อให้เกิดความก้าวหน้าทางวิชาการและวิชาชีพ และศึกษางานรายวิชาเพิ่มเติม ดังนี้

แบบ ๒.๑ ผู้เข้าศึกษาที่สำเร็จปริญญาโท จะต้องทำวิทยานิพนธ์ไม่น้อยกว่า ๓๖ หน่วยกิต และศึกษารายวิชาอีกไม่น้อยกว่า ๑๒ หน่วยกิต

แบบ ๒.๒ ผู้เข้าศึกษาที่สำเร็จปริญญาตรี จะต้องทำวิทยานิพนธ์ไม่น้อยกว่า ๔๘ หน่วยกิต และศึกษารายวิชาอีกไม่น้อยกว่า ๒๔ หน่วยกิต

ทั้งนี้ วิทยานิพนธ์แบบ ๒.๑ และแบบ ๒.๒ จะต้องมีมาตรฐานและคุณภาพเดียวกัน

ข้อ ๘ ระยะเวลาการศึกษา

(๑) หลักสูตรประกาศนียบัตรบัณฑิต ให้ใช้เวลาศึกษาไม่เกิน ๓ ปีการศึกษา

(๒) หลักสูตรปริญญาโท ให้ใช้เวลาศึกษาไม่เกิน ๕ ปีการศึกษา

(๓) หลักสูตรประกาศนียบัตรบัณฑิตชั้นสูง ให้ใช้เวลาศึกษาไม่เกิน ๓ ปีการศึกษา

(๔) หลักสูตรปริญญาเอก ผู้ที่สำเร็จการศึกษาปริญญาตรีแล้วเข้าศึกษาต่อในระดับปริญญาเอก ให้ใช้เวลาศึกษาไม่เกิน ๘ ปีการศึกษา ส่วนผู้ที่สำเร็จการศึกษาระดับปริญญาโทแล้วเข้าศึกษาต่อในระดับปริญญาเอก ให้ใช้ระยะเวลาศึกษาไม่เกิน ๖ ปีการศึกษา



## หมวด ๒

### อาจารย์

ข้อ ๙ จำนวน คุณสมบัติ และคุณสมบัติของอาจารย์ ในแต่ละระดับการศึกษาให้เป็นไปตามประกาศกระทรวงศึกษาธิการ เรื่อง เกณฑ์มาตรฐานหลักสูตรระดับบัณฑิตศึกษา พ.ศ. ๒๕๕๘ และประกาศกระทรวงศึกษาธิการ เรื่อง แนวทางการบริหารเกณฑ์มาตรฐานหลักสูตรระดับอุดมศึกษา พ.ศ. ๒๕๕๘

ข้อ ๑๐ ภาระงานที่ปรึกษาวิทยานิพนธ์ และการค้นคว้าอิสระหรือสารนิพนธ์ ในแต่ละระดับการศึกษาให้เป็นไปตามประกาศกระทรวงศึกษาธิการ เรื่อง เกณฑ์มาตรฐานหลักสูตรระดับบัณฑิตศึกษา พ.ศ. ๒๕๕๘ และประกาศกระทรวงศึกษาธิการ เรื่อง แนวทางการบริหารเกณฑ์มาตรฐานหลักสูตรระดับอุดมศึกษา พ.ศ. ๒๕๕๘

## หมวด ๓

### การรับเข้าเป็นนักศึกษา และสภาพนักศึกษา

ข้อ ๑๑ คุณสมบัติของผู้เข้าศึกษาระดับบัณฑิตศึกษา

- (๑) ระดับประกาศนียบัตรบัณฑิต รับผู้สำเร็จการศึกษาระดับปริญญาตรีหรือเทียบเท่า
- (๒) ระดับปริญญาโท รับผู้สำเร็จการศึกษาระดับปริญญาตรีหรือเทียบเท่า
- (๓) ระดับประกาศนียบัตรบัณฑิตชั้นสูง รับผู้สำเร็จการศึกษาระดับปริญญาโทหรือเทียบเท่า
- (๔) ระดับปริญญาเอก รับผู้สำเร็จการศึกษาระดับปริญญาตรี หรือเทียบเท่าที่มีผลการเรียนดีมาก หรือระดับปริญญาโทหรือเทียบเท่า จากสถาบันอุดมศึกษาที่สภามหาวิทยาลัยรับรองและคณะกรรมการบริหารหลักสูตรประจำสาขาวิชาพิจารณาแล้วเห็นสมควรรับเข้าศึกษา และมีผลการสอบภาษาอังกฤษได้ตามเกณฑ์ที่มหาวิทยาลัยกำหนด ทั้งนี้ ต้องไม่ต่ำกว่าเกณฑ์ที่คณะกรรมการการอุดมศึกษากำหนด

ข้อ ๑๒ การรับเข้าศึกษา

- (๑) ให้คณะกรรมการบริหารหลักสูตรแต่ละสาขาวิชากำหนดเงื่อนไข วิธีการ และจำนวนนักศึกษาที่จะรับเข้าศึกษาเสนอต่อคณะกรรมการประจำบัณฑิตวิทยาลัยเพื่อประกาศรับสมัครเข้าศึกษา
- (๒) มหาวิทยาลัยอาจพิจารณารับบุคคลที่มีคุณสมบัติตามข้อ ๑๑ แห่งข้อบังคับนี้เข้าศึกษาในระดับบัณฑิตศึกษาเป็นกรณีพิเศษได้ต่อเมื่อบุคคลนั้นเป็นผู้ที่คณะกรรมการบริหารหลักสูตรพิจารณาเห็นชอบที่จะรับเข้าศึกษาโดยได้รับอนุมัติจากคณะกรรมการประจำบัณฑิตวิทยาลัย
- (๓) รายละเอียดในการดำเนินการรับสมัครนักศึกษาเข้าศึกษาระดับบัณฑิตศึกษา ให้เป็นไปตามประกาศมหาวิทยาลัย โดยคำแนะนำของคณะกรรมการประจำบัณฑิตวิทยาลัย
- (๔) ผู้ที่ได้รับการพิจารณาให้เข้าศึกษาตามประกาศของมหาวิทยาลัยจะต้องนำหลักฐานมารายงานตัวเพื่อขึ้นทะเบียนเป็นนักศึกษาตามวันและเวลาที่กำหนดไว้ มิฉะนั้นจะถือว่าสละสิทธิ์การเข้าศึกษา  
ผู้เข้าศึกษาระดับบัณฑิตศึกษาจะศึกษาเกินกว่า ๑ สาขาวิชาในเวลาเดียวกันไม่ได้

ข้อ ๑๓ สภาพนักศึกษาระดับบัณฑิตศึกษา มี ๒ ประเภท ดังนี้

(๑) นักศึกษาสามัญ ได้แก่ ผู้ที่ผ่านการคัดเลือกเข้าศึกษาและขึ้นทะเบียนเป็นนักศึกษาของมหาวิทยาลัย  
ในหลักสูตรใดหลักสูตรหนึ่ง

(๒) นักศึกษาทดลองศึกษา ได้แก่ นักศึกษาที่คณะกรรมการประจำบัณฑิตวิทยาลัยเห็นสมควร  
ให้รับเข้าทดลองศึกษาก่อน โดยนักศึกษาดทดลองศึกษาจะเปลี่ยนสภาพเป็นนักศึกษาสามัญได้โดยความเห็นชอบ  
ของคณะกรรมการประจำบัณฑิตวิทยาลัย เมื่อเรียนครบหนึ่งภาคการศึกษาปกติแล้ว มีหน่วยกิตสะสมไม่น้อยกว่า  
๔ หน่วยกิต และได้ค่าระดับคะแนนเฉลี่ยไม่น้อยกว่า ๓.๐๐

ข้อ ๑๔ การเทียบโอนความรู้จากการศึกษาในระบบ การศึกษานอกระบบ หรือการศึกษา  
ตามอัธยาศัย ให้เป็นไปตามหลักเกณฑ์การเทียบโอนผลการเรียนระดับปริญญาเข้าสู่อการศึกษาในระบบ และแนวปฏิบัติ  
ที่ดีเกี่ยวกับการเทียบโอนของสำนักงานคณะกรรมการการอุดมศึกษา โดยจัดทำเป็นประกาศของมหาวิทยาลัย

ข้อ ๑๕ การรับโอนนักศึกษาจากสถาบันอุดมศึกษาอื่น มหาวิทยาลัยอาจพิจารณารับโอนนักศึกษาจาก  
สถาบันอุดมศึกษาอื่นที่มีฐานะเทียบเท่า และกำลังศึกษาในหลักสูตรที่มีระดับและมาตรฐานเทียบเคียงกับหลักสูตรของ  
มหาวิทยาลัยได้ตามข้อบังคับนี้

#### หมวด ๔

#### การลงทะเบียนรายวิชา การค้นคว้าอิสระหรือสารนิพนธ์ และวิทยานิพนธ์

ข้อ ๑๖ การลงทะเบียนวิชาเรียน

(๑) นักศึกษาจะลงทะเบียนวิชาเรียนใดต้องได้รับความเห็นชอบจากอาจารย์ที่ปรึกษา

(๒) การลงทะเบียนวิชาเรียนแบ่งออกเป็น ๓ ประเภท คือ การลงทะเบียนเพื่อได้หน่วยกิต  
และคิดค่าคะแนน (Credit) การลงทะเบียนเพื่อได้หน่วยกิตแต่ไม่คิดค่าคะแนน (Non-Credit) และการลงทะเบียน  
เพื่อร่วมฟัง (Audit)

(๓) ในแต่ละภาคการศึกษา นักศึกษาจะต้องลงทะเบียนเรียนอย่างน้อย ๖ หน่วยกิตและไม่เกิน  
๑๕ หน่วยกิต การลงทะเบียนเรียนที่มีจำนวนหน่วยกิตแตกต่างไปจากเกณฑ์ที่กำหนด อาจทำได้โดยความเห็นชอบ  
ของคณะกรรมการบริหารหลักสูตรประจำสาขาวิชา

(๔) นักศึกษาจะลงทะเบียนวิชาเรียนซ้ำเพื่อคิดคะแนนในวิชาที่เคยลงทะเบียนและได้ผลการเรียน  
ตั้งแต่ระดับคะแนน B ขึ้นไปแล้วมิได้ เว้นแต่ในกรณีที่นักศึกษาเรียนครบตามหลักสูตรแล้วแต่ได้คะแนนเฉลี่ยสะสม  
ต่ำกว่า ๓.๐๐

(๕) นักศึกษาที่ลาพักการศึกษาจะต้องชำระเงินค่ารักษาสภาพตามประกาศของมหาวิทยาลัย

(๖) นักศึกษาสามารถลงทะเบียนวิชาที่บรรจุอยู่ในแผนการเรียนหรือเทียบเท่าในสถาบันอื่นๆ  
เพื่อนับเป็นวิชาตามแผนการเรียนได้ เมื่อได้รับความเห็นชอบจากอาจารย์ที่ปรึกษาและคณะกรรมการบริหารหลักสูตร  
ประจำสาขาวิชา โดยการอนุมัติของคณะกรรมการประจำบัณฑิตวิทยาลัย

(๗) นักศึกษาจะสามารถลงทะเบียนเข้าร่วมฟังในรายวิชาใดต้องได้รับความเห็นชอบจากอาจารย์  
ที่ปรึกษาและอาจารย์ผู้สอนโดยจะลงทะเบียนได้ไม่เกิน ๖ หน่วยกิต ทั้งนี้ ถักรายวิชาใดจำกัดจำนวนผู้เข้าศึกษา  
จะพิจารณารับลงทะเบียนผู้เข้าร่วมฟังเป็นลำดับหลัง

(๘) การลงทะเบียนที่ผิดเงื่อนไขที่มหาวิทยาลัยกำหนด ให้ถือว่าการลงทะเบียนนั้นเป็นโมฆะ  
และรายวิชาที่ลงทะเบียนผิดเงื่อนไขนั้นให้บันทึกเป็นตัวอักษร W

อัตราค่าลงทะเบียน ค่าธรรมเนียม และค่าใช้จ่ายต่างๆ ที่เกี่ยวข้องกับการลงทะเบียนเรียนรายวิชา การค้นคว้าอิสระหรือสารนิพนธ์ และวิทยานิพนธ์ให้เป็นไปตามประกาศของมหาวิทยาลัยโดยความเห็นชอบของสภามหาวิทยาลัย

ข้อ ๑๗ การขอเพิ่มและการถอนวิชาเรียน

(๑) การขอเพิ่มวิชาเรียนจะกระทำได้ใน ๒ สัปดาห์แรกของภาคการศึกษา

(๒) การขอถอนวิชาเรียน จะกระทำได้ใน ๒ กรณี คือ

(ก) กรณีการถอนวิชาเรียนภายใน ๓ สัปดาห์แรกของภาคการศึกษา เมื่อได้รับอนุมัติการเพิกถอนแล้ว นักศึกษาจะได้รับเงินค่าลงทะเบียนเรียนคืนและรายวิชานั้นจะไม่มีการบันทึกลงในใบแสดงผลการศึกษา

(ข) กรณีการถอนวิชาเรียนเมื่อพ้นกำหนด ๓ สัปดาห์แรกของภาคการศึกษา แต่ยังไม่ถึงก่อนกำหนด สอบปลายภาคไม่น้อยกว่า ๑ สัปดาห์ เมื่อได้รับการอนุมัติการเพิกถอนแล้วนักศึกษาจะไม่สามารถเรียกร้องเงินค่าลงทะเบียนคืนได้ และรายวิชานั้นจะปรากฏในใบแสดงผลการศึกษา โดยมีบันทึกอักษร “W” ในช่องผลการศึกษา

(๓) การเพิ่มและการถอนรายวิชาแต่ละครั้งต้องได้รับอนุมัติจากอาจารย์ที่ปรึกษา

ข้อ ๑๘ ในกรณีที่มีนักศึกษาลงทะเบียนเรียนในรายวิชาใดน้อยกว่าสิบคน และยังไม่ได้ชำระค่าธรรมเนียมการศึกษา มหาวิทยาลัยอาจงดการเรียนการสอนในรายวิชานั้นได้ โดยทำเป็นประกาศของมหาวิทยาลัย

ข้อ ๑๙ การลงทะเบียนเพื่อรักษาสภาพนักศึกษาและการคืนสภาพนักศึกษา

(๑) นักศึกษาที่ลงทะเบียนเรียนรายวิชาครบตามที่กำหนดในหลักสูตร แต่ยังไม่สำเร็จการศึกษา ต้องชำระค่ารักษาสภาพนักศึกษาตามที่มหาวิทยาลัยกำหนดทุกภาคเรียนเพื่อรักษาสภาพนักศึกษาจนกว่าจะสำเร็จการศึกษา

(๒) การลงทะเบียนเพื่อรักษาสภาพนักศึกษา ให้ดำเนินการให้แล้วเสร็จก่อนสอบปลายภาค ๑ สัปดาห์

(๓) นักศึกษาสามารถคืนสภาพนักศึกษาได้ โดยยื่นคำร้องขอคืนสภาพนักศึกษาภายในสัปดาห์แรกของภาคเรียนที่ประสงค์จะคืนสภาพนักศึกษา ทั้งนี้ ต้องอยู่ในระยะเวลาการศึกษาตามข้อ ๘

ข้อ ๒๐ การลงทะเบียนเรียนรายวิชา การค้นคว้าอิสระหรือสารนิพนธ์ และวิทยานิพนธ์

(๑) นักศึกษาระดับปริญญาโทที่เรียนในแผน ก

แบบ ก ๑ ต้องลงทะเบียนเรียนรายวิชาวิทยานิพนธ์ ซึ่งมีค่าเทียบได้ไม่น้อยกว่า ๓๖ หน่วยกิต ในภาคเรียนแรก มหาวิทยาลัยอาจกำหนดให้เรียนรายวิชาเพิ่มเติมหรือทำกิจกรรมทางวิชาการอื่นเพิ่มขึ้นก็ได้โดยไม่นับหน่วยกิต แต่จะต้องมีผลสัมฤทธิ์ตามที่มหาวิทยาลัยกำหนด

แบบ ก ๒ ต้องลงทะเบียนเรียนรายวิชามาแล้วมีหน่วยกิตสะสมไม่น้อยกว่า ๑๒ หน่วยกิต จึงจะสามารถลงทะเบียนเรียนรายวิชาวิทยานิพนธ์ได้ ซึ่งมีค่าเทียบได้ไม่น้อยกว่า ๑๒ หน่วยกิต

(๒) นักศึกษาระดับปริญญาโทที่เรียนในแผน ข ซึ่งลงทะเบียนเรียนรายวิชามาแล้ว และมีหน่วยกิตสะสมไม่น้อยกว่า ๑๒ หน่วยกิต จะสามารถลงทะเบียนเรียนรายวิชา การค้นคว้าอิสระหรือสารนิพนธ์ได้ ซึ่งมีค่าเทียบได้ไม่น้อยกว่า ๖ หน่วยกิต

(๓) นักศึกษาระดับปริญญาเอก ที่ผ่านการสอบวัดคุณสมบัติแล้ว จะสามารถลงทะเบียนเรียนรายวิชาวิทยานิพนธ์ได้ตามเงื่อนไข ดังต่อไปนี้



แบบ ๑.๑ จะต้องลงทะเบียนเรียนรายวิชาวิทยานิพนธ์ซึ่งมีค่าน้อยกว่า ๔๘ หน่วยกิต

แบบ ๑.๒ จะต้องลงทะเบียนเรียนรายวิชาวิทยานิพนธ์ซึ่งมีค่าน้อยกว่า ๗๒ หน่วยกิต

แบบ ๒.๑ จะต้องลงทะเบียนเรียนรายวิชาวิทยานิพนธ์ซึ่งมีค่าน้อยกว่า ๓๖ หน่วยกิต

แบบ ๒.๒ จะต้องลงทะเบียนเรียนรายวิชาวิทยานิพนธ์ซึ่งมีค่าน้อยกว่า ๔๘ หน่วยกิต

(๔) หลักเกณฑ์ แนวปฏิบัติ และวิธีการอื่นใดที่จะนำไปใช้ในการลงทะเบียนเรียนรายวิชาการค้นคว้าอิสระหรือสารนิพนธ์ และวิทยานิพนธ์ของนักศึกษาระดับบัณฑิตศึกษา ให้เป็นไปตามประกาศของมหาวิทยาลัย โดยความเห็นชอบของคณะกรรมการประจำบัณฑิตวิทยาลัย

#### หมวด ๕

#### การวัดและประเมินผลการศึกษา

ข้อ ๒๑ ให้มีการประเมินผลการเรียนโดยใช้ระบบการให้คะแนนการเรียนรายวิชา ดังนี้

(๑) ระบบค่าระดับคะแนนแบ่งเป็น ๘ ระดับ

ระดับคะแนน	ความหมายของผลการเรียน	ค่าระดับคะแนน
A	ดีเยี่ยม (Excellent)	๔.๐๐
B+	ดีมาก (Very Good)	๓.๕๐
B	ดี (Good)	๓.๐๐
C+	ค่อนข้างดี (Fairly Good)	๒.๕๐
C	พอใช้ (Fair)	๒.๐๐
D+	อ่อน (Poor)	๑.๕๐
D	อ่อนมาก (Very Poor)	๑.๐๐
F	ตก (Fail)	๐.๐๐

ระบบนี้ใช้สำหรับการประเมินรายวิชาที่เรียนตามหลักสูตร ค่าระดับคะแนนที่ถือว่าสอบได้ต้องไม่ต่ำกว่า C แต่ถ้าเป็นรายวิชาใดในหมวดวิชาเฉพาะด้าน ค่าระดับคะแนนที่ถือว่าสอบได้ต้องไม่ต่ำกว่า B

(๒) ระบบไม่มีค่าระดับคะแนน

(ก) การประเมินรายวิชาเสริมพื้นฐานและรายวิชาที่เรียนไม่นับหน่วยกิต มีระดับการประเมิน ดังนี้

ผ่านดีเยี่ยม PD (Pass with Distinction)

ผ่าน P (Pass)

ไม่ผ่าน F (Fail)

(ข) การประเมินการค้นคว้าอิสระหรือสารนิพนธ์และวิทยานิพนธ์ ประกอบด้วย การประเมินเนื้อหาของการค้นคว้าอิสระหรือสารนิพนธ์และวิทยานิพนธ์ การสอบปากเปล่า และการประเมินคุณภาพการค้นคว้าอิสระหรือสารนิพนธ์และวิทยานิพนธ์ทั้งฉบับ มีระดับการประเมิน ดังนี้

ดีเยี่ยม Excellent

ดี Good

ผ่าน	Pass
------	------

ไม่ผ่าน	Fail
---------	------

(ค) การประเมินการสอบประมวลความรู้ สำหรับระดับปริญญาโทและการสอบภาษาต่างประเทศ และการสอบวัดคุณสมบัติสำหรับระดับปริญญาเอก มีระดับการประเมินดังนี้

ผ่าน	S (Satisfactory)
------	------------------

ไม่ผ่าน	U (Unsatisfactory)
---------	--------------------

ข้อ ๒๒ สัญลักษณ์อื่นๆ ที่ใช้ในการประเมินผล ดังนี้

Au (Audit) ใช้สำหรับการลงทะเบียนเพื่อร่วมฟัง โดยไม่นับหน่วยกิต

W (Withdraw) ใช้สำหรับการบันทึกหลังจากได้รับอนุมัติให้ถอนรายวิชานั้น ก่อนกำหนดสอบปลายภาคไม่น้อยกว่า ๒ สัปดาห์ ซึ่งจะได้รับอนุมัติให้ถอนวิชาเรียนในกรณีที่นักศึกษาลาพักการศึกษา หรือถูกสั่งให้พักการศึกษา หลังจากลงทะเบียนเรียนในภาคเรียนนั้นแล้ว

I (Incomplete) ใช้สำหรับบันทึกการประเมินผลที่ไม่สมบูรณ์ในรายวิชาที่นักศึกษายังทำงานไม่เสร็จสิ้นเมื่อสิ้นภาคเรียนหรือขาดสอบ นักศึกษาที่ได้ “I” ต้องดำเนินการขอรับการประเมินผลเพื่อเปลี่ยนระดับคะแนนให้เสร็จสิ้นในภาคเรียนถัดไป หากพ้นกำหนดจะเปลี่ยนค่าระดับคะแนนเป็น “F”

ข้อ ๒๓ ในรายวิชาที่กำหนดให้เรียนเสริม ให้มีการประเมินผล ดังนี้

(๑) ผ่านการประเมินโดยการสอบวัดความรู้ หรือ

(๒) ลงทะเบียนเรียน และผ่านการประเมินผล

นักศึกษาจะได้รับยกเว้นตามวรรคหนึ่งในกรณีเป็นรายวิชาที่ตรงกับวิชาเอกหรือสาขาวิชาที่กำลังศึกษา หรือมีเอกสารรับรองจากสถาบันหรือหน่วยงานที่คณะกรรมการประจำบัณฑิตวิทยาลัยรับรองว่าผ่านการสอบได้ในรายวิชาที่กำหนดให้เรียนเสริม

ข้อ ๒๔ การควบคุมและการสอบวิทยานิพนธ์

(๑) ระดับปริญญาโท

(ก) ให้มีคณะกรรมการที่ปรึกษาวิทยานิพนธ์ซึ่งได้รับการแต่งตั้งจากอธิการบดีตามข้อเสนอของคณะกรรมการบริหารหลักสูตร โดยความเห็นชอบของคณบดีบัณฑิตวิทยาลัย ประกอบด้วยอาจารย์ที่ปรึกษาวิทยานิพนธ์หลัก ๑ คน และอาจารย์ที่ปรึกษาวิทยานิพนธ์ร่วม ๑ คน ทั้งนี้ อาจารย์ที่ปรึกษาวิทยานิพนธ์หลักอาจเสนอแต่งตั้งอาจารย์ที่ปรึกษาวิทยานิพนธ์ร่วมเพิ่มได้อีก ๑ คน

(ข) การสอบวิทยานิพนธ์แต่ละครั้งให้อธิการบดีแต่งตั้งคณะกรรมการสอบวิทยานิพนธ์ตามข้อเสนอของคณะกรรมการบริหารหลักสูตรโดยความเห็นชอบของคณบดีบัณฑิตวิทยาลัย จำนวนไม่น้อยกว่าสามคน ประกอบด้วยอาจารย์ที่ปรึกษาวิทยานิพนธ์ อาจารย์ประจำหลักสูตร ผู้ทรงคุณวุฒิภายนอกอย่างน้อยหนึ่งคน เป็นกรรมการ และผู้แทนบัณฑิตวิทยาลัยเป็นเลขานุการ ทั้งนี้ ประธานกรรมการสอบวิทยานิพนธ์ต้องมีอาจารย์ที่ปรึกษาวิทยานิพนธ์ของผู้สอบวิทยานิพนธ์

(ค) การสอบวิทยานิพนธ์จะต้องมีกรรมการผู้ทรงคุณวุฒิภายนอกเข้าร่วมการสอบด้วยทุกครั้ง ถ้ากรรมการผู้ทรงคุณวุฒิภายนอกไม่สามารถเข้าร่วมการสอบได้ ให้เลื่อนการสอบออกไป ในกรณีที่เป็นอย่างยิ่ง

อาจเปลี่ยนแปลงกรรมการได้โดยคณะกรรมการบริหารหลักสูตรเสนอชื่อให้คณบดีบัณฑิตวิทยาลัยเพื่อเสนออธิการบดีแต่งตั้งเป็นกรรมการแทนได้ ทั้งนี้ จะต้องกำหนดวันสอบครั้งใหม่ให้มีระยะเวลาพอสมควรเพื่อให้กรรมการที่แต่งตั้งแทนจะมีเวลาอ่านวิทยานิพนธ์ได้

(ง) การดำเนินการสอบวิทยานิพนธ์ ต้องประกอบด้วย การอ่านวิทยานิพนธ์ การประชุมปรึกษา ระหว่างกรรมการในวันสอบ การทดสอบความรู้นักศึกษาด้วยการซักถามหรือด้วยวิธีการใดๆ จึงจะถือว่าการสอบนั้นมีผลสมบูรณ์ โดยการสอบผ่านวิทยานิพนธ์ต้องได้รับมติให้ผ่านจากกรรมการไม่น้อยกว่าสองในสามและให้ประธานกรรมการสอบวิทยานิพนธ์รายงานผลการสอบไปยังสำนักส่งเสริมวิชาการและงานทะเบียนภายใน ๑๕ วันนับจากการสอบเสร็จสิ้น

(จ) นักศึกษาสามารถใช้ภาษาไทยหรือภาษาต่างประเทศในการเขียนวิทยานิพนธ์ได้

(๒) ระดับปริญญาเอก

(ก) ให้มีคณะกรรมการที่ปรึกษาวิทยานิพนธ์ซึ่งได้รับการแต่งตั้งจากอธิการบดีตามข้อเสนอของคณะกรรมการบริหารหลักสูตร โดยความเห็นชอบของคณบดีบัณฑิตวิทยาลัย ประกอบด้วยอาจารย์ที่ปรึกษาวิทยานิพนธ์หลัก ๑ คน และอาจารย์ที่ปรึกษาวิทยานิพนธ์ร่วม ๑ คน ทั้งนี้ อาจารย์ที่ปรึกษาวิทยานิพนธ์หลักอาจเสนอแต่งตั้งอาจารย์ที่ปรึกษาวิทยานิพนธ์ร่วมเพิ่มได้อีก ๑ คน

(ข) นักศึกษาที่ได้รับอนุมัติให้ทำวิทยานิพนธ์ต้องจัดทำแผนการดำเนินงาน และรายงานความก้าวหน้าภาคเรียนละสองครั้งเสนอต่ออาจารย์ที่ปรึกษาวิทยานิพนธ์และคณะกรรมการบริหารหลักสูตร

(ค) การสอบวิทยานิพนธ์แต่ละครั้งให้เสนออธิการบดีแต่งตั้งคณะกรรมการสอบวิทยานิพนธ์ตามข้อเสนอของคณะกรรมการบริหารหลักสูตร โดยความเห็นชอบของคณบดีบัณฑิตวิทยาลัย จำนวนไม่น้อยกว่าห้าคน ประกอบด้วยผู้ทรงคุณวุฒิภายนอกจำนวนสามคนซึ่งมิใช่อาจารย์ที่ปรึกษาวิทยานิพนธ์ โดยให้ผู้ทรงคุณวุฒิคนหนึ่งเป็นประธานกรรมการสอบวิทยานิพนธ์ อาจารย์ประจำหลักสูตรอย่างน้อยสองคนเป็นกรรมการ และผู้แทนบัณฑิตวิทยาลัยเป็นเลขานุการ

(ง) การสอบวิทยานิพนธ์จะต้องมีกรรมการผู้ทรงคุณวุฒิภายนอกเข้าร่วมการสอบด้วยทุกครั้ง ถ้ากรรมการผู้ทรงคุณวุฒิภายนอกไม่สามารถเข้าร่วมการสอบได้ให้เลื่อนการสอบออกไป ในกรณีที่ทำเป็นอย่างยิ่งอาจเปลี่ยนแปลงกรรมการได้ โดยคณะกรรมการบริหารหลักสูตรเสนอชื่อให้คณบดีบัณฑิตวิทยาลัยเพื่อเสนออธิการบดีแต่งตั้งเป็นกรรมการแทนได้ ทั้งนี้ จะต้องกำหนดวันสอบครั้งใหม่ให้มีระยะเวลาพอสมควรเพื่อให้กรรมการที่แต่งตั้งแทนมีเวลาอ่านวิทยานิพนธ์ได้

(จ) การดำเนินการสอบวิทยานิพนธ์ ต้องประกอบด้วย การอ่านวิทยานิพนธ์ การประชุมปรึกษา ระหว่างกรรมการในวันสอบ การทดสอบความรู้นักศึกษาด้วยการซักถามหรือด้วยวิธีการใดๆ จึงจะถือว่าการสอบนั้นมีผลสมบูรณ์ โดยการสอบผ่านวิทยานิพนธ์ต้องได้รับมติให้ผ่านจากกรรมการไม่น้อยกว่าสองในสามและให้ประธานกรรมการสอบวิทยานิพนธ์รายงานผลการสอบไปยังสำนักส่งเสริมวิชาการและงานทะเบียนภายใน ๑๕ วันนับจากการสอบเสร็จสิ้น

(ฉ) นักศึกษาสามารถใช้ภาษาไทยหรือภาษาต่างประเทศในการเขียนวิทยานิพนธ์ได้



#### ข้อ ๒๕ การควบคุมและการสอบการค้นคว้าอิสระหรือสารนิพนธ์

(๑) ต้องมีอาจารย์ที่ปรึกษาหลักที่อธิการบดีแต่งตั้งจากอาจารย์ประจำหลักสูตรตามข้อเสนอของคณะกรรมการบริหารหลักสูตร โดยความเห็นชอบของคณบดีบัณฑิตวิทยาลัย จำนวนหนึ่งคน โดยอาจแต่งตั้งอาจารย์ที่ปรึกษาร่วมเพิ่มอีกจำนวนหนึ่งคนด้วยก็ได้ โดยมีหน้าที่พิจารณาเค้าโครงการค้นคว้าอิสระหรือสารนิพนธ์ และให้คำปรึกษาแนะนำเกี่ยวกับการค้นคว้าวิจัยของนักศึกษา

(๒) ให้อธิการบดีเป็นผู้แต่งตั้งคณะกรรมการสอบการค้นคว้าอิสระหรือสารนิพนธ์ตามข้อเสนอของคณะกรรมการบริหารหลักสูตร โดยความเห็นชอบของคณบดีบัณฑิตวิทยาลัย ประกอบด้วยประธานกรรมการ อาจารย์ที่ปรึกษาการค้นคว้าอิสระหรือสารนิพนธ์ อาจารย์ประจำหลักสูตร เป็นกรรมการ และผู้แทนบัณฑิตวิทยาลัย เป็นเลขานุการ

ในกรณีที่มีความจำเป็นอย่างยิ่งอาจเปลี่ยนแปลงกรรมการได้ โดยคณะกรรมการบริหารหลักสูตรเสนอชื่อให้คณบดีบัณฑิตวิทยาลัยเพื่อเสนออธิการบดีแต่งตั้งเป็นกรรมการแทนได้ ทั้งนี้ จะต้องกำหนดวันสอบครั้งใหม่ให้มีระยะเวลาพอสมควรเพื่อให้กรรมการที่แต่งตั้งแทนมีเวลาอ่านรายงานการค้นคว้าอิสระหรือสารนิพนธ์ได้

(๓) การสอบการค้นคว้าอิสระหรือสารนิพนธ์ ต้องประกอบด้วย การอ่านรายงานการค้นคว้าอิสระหรือสารนิพนธ์ การประชุมปรึกษาระหว่างกรรมการในวันสอบ การทดสอบความรู้นักศึกษาด้วยการซักถามหรือด้วยวิธีการใดๆ โดยเป็นระบบเปิดให้ผู้สนใจเข้ารับฟังได้ และรายงานการค้นคว้าอิสระหรือสารนิพนธ์ต้องได้รับการเผยแพร่ในลักษณะใดลักษณะหนึ่งที่สืบค้นได้ จึงจะถือว่าการสอบนั้นมีผลสมบูรณ์

(๔) นักศึกษาสามารถใช้ภาษาไทยหรือภาษาต่างประเทศในการเขียนรายงานการค้นคว้าอิสระหรือสารนิพนธ์ได้

#### หมวด ๖

##### การลาพัก การรักษาสภาพ การลาออก และการฟื้นสภาพของนักศึกษา

#### ข้อ ๒๖ การลาพักการศึกษา การรักษาสภาพ และการลาออกของนักศึกษา

(๑) นักศึกษาผู้ประสงค์จะลาพักการศึกษา ต้องยื่นคำร้องแสดงเหตุผลความจำเป็นผ่านอาจารย์ที่ปรึกษา เพื่อเสนอให้ประธานกรรมการบริหารหลักสูตรพิจารณาอนุมัติ แล้วแจ้งต่อสำนักส่งเสริมวิชาการและงานทะเบียนผ่านสำนักงานบัณฑิตวิทยาลัยเพื่อทราบการลาพักการศึกษา

(๒) การลาพักการศึกษาให้ลาพักได้ไม่เกิน ๒ ภาคการศึกษาติดต่อกัน

(๓) นักศึกษาผู้ได้รับอนุมัติให้ลาพักการศึกษา ต้องชำระค่าธรรมเนียมสำหรับรักษาสภาพเป็นนักศึกษาทุกภาคการศึกษาที่ลาพักการศึกษาภายในเวลาที่กำหนดไว้ในระเบียบมหาวิทยาลัยราชภัฏบ้านสมเด็จเจ้าพระยา ว่าด้วยการรับจ่ายเงินเพื่อจัดการศึกษาสำหรับนักศึกษาบัณฑิตศึกษา

(๔) นักศึกษาที่ไม่มีหน่วยกิตของรายวิชาตามหลักสูตรที่ต้องลงทะเบียนเหลืออยู่ แต่ยังไม่เป็นผู้สำเร็จการศึกษาตามข้อ ๒๙ ต้องรักษาสภาพการเป็นนักศึกษาทุกภาคการศึกษาจนกว่าจะสำเร็จการศึกษา

(๕) นักศึกษาผู้ประสงค์จะลาออกจากการเป็นนักศึกษา ให้ยื่นใบลาออกต่อสำนักงานบัณฑิตวิทยาลัย เมื่อได้รับอนุมัติแล้วให้สำนักงานบัณฑิตวิทยาลัยแจ้งต่อสำนักส่งเสริมวิชาการและงานทะเบียน

ข้อ ๒๗ นอกจากเป็นผู้สำเร็จการศึกษาตามข้อ ๒๕ แล้ว นักศึกษาอาจพ้นสภาพนักศึกษาด้วยเหตุดังต่อไปนี้

- (๑) ตาย
- (๒) ลาออก
- (๓) มหาวิทยาลัยมีคำสั่งลงโทษทางวินัยให้ออกจากการเป็นนักศึกษาตามระเบียบมหาวิทยาลัยราชภัฏบ้านสมเด็จเจ้าพระยา ว่าด้วยวินัยและการดำเนินการทางวินัยนักศึกษา
- (๔) ได้รับคะแนนเฉลี่ยสะสมต่ำกว่า ๒.๐๐ ในการประเมินทุกสิ้นภาคการศึกษาในช่วงที่ลงทะเบียนเรียนยังไม่เกินกึ่งหนึ่งของจำนวนหน่วยกิตทั้งหมดของหลักสูตร
- (๕) ได้รับคะแนนเฉลี่ยสะสมต่ำกว่า ๒.๕๐ เมื่อลงทะเบียนเรียนได้จำนวนหน่วยกิตตั้งแต่สองในสามของจำนวนหน่วยกิตทั้งหมดขึ้นไป โดยไม่นับหน่วยกิตของการค้นคว้าอิสระหรือสารนิพนธ์และวิทยานิพนธ์
- (๖) ใช้เวลาศึกษาครบตามที่กำหนดไว้ในข้อ ๘
- (๗) สอบวัดคุณสมบัติ หรือสอบประมวลความรู้ หรือสอบการค้นคว้าอิสระหรือสารนิพนธ์ หรือสอบวิทยานิพนธ์ หรือฝึกประสบการณ์วิชาชีพ ไม่ผ่านตามเกณฑ์ที่คณะกรรมการประจำบัณฑิตวิทยาลัยกำหนด
- (๘) ต้องโทษโดยคำพิพากษาถึงที่สุดให้จำคุก เว้นแต่ความผิดที่เป็นลหุโทษหรือความผิดอันได้กระทำโดยประมาท

ข้อ ๒๘ นักศึกษาที่พ้นสภาพการเป็นนักศึกษาตามข้อ ๒๗ (๒) และ (๓) อาจขอคืนสภาพเพื่อกลับเข้าเป็นนักศึกษาได้ ทั้งนี้ ให้เป็นไปตามเงื่อนไขที่คณะกรรมการประจำบัณฑิตวิทยาลัยกำหนด

#### หมวด ๗ การสำเร็จการศึกษา

ข้อ ๒๙ นักศึกษาจะสำเร็จการศึกษาได้ต้องเป็นผู้ที่มีความประพฤติดี และมีคุณสมบัติ ดังต่อไปนี้

- (๑) นักศึกษาระดับประกาศนียบัตรบัณฑิตและประกาศนียบัตรบัณฑิตชั้นสูงต้องเรียนครบตามจำนวนหน่วยกิตที่กำหนดไว้ในหลักสูตรและต้องได้ระดับคะแนนเฉลี่ยไม่ต่ำกว่า ๓.๐๐ จากระบบ ๔ ระดับคะแนน
- (๒) นักศึกษาระดับปริญญาโท แผน ก แบบ ก ๑ ต้องเสนอวิทยานิพนธ์และสอบผ่านการสอบปากเปล่าขั้นสุดท้ายโดยคณะกรรมการที่มหาวิทยาลัยแต่งตั้ง และผลงานวิทยานิพนธ์จะต้องได้รับการตีพิมพ์ หรืออย่างน้อยดำเนินการให้ผลงานหรือส่วนหนึ่งของผลงานได้รับการยอมรับให้ตีพิมพ์ในวารสารหรือสิ่งพิมพ์ทางวิชาการหรือเสนอต่อที่ประชุมวิชาการที่มีรายงานการประชุม (Proceeding)
- (๓) นักศึกษาระดับปริญญาโท แผน ก แบบ ก ๒ ต้องศึกษารายวิชาครบถ้วนตามที่กำหนดในหลักสูตร โดยจะต้องได้ระดับคะแนนเฉลี่ยไม่ต่ำกว่า ๓.๐๐ จากระบบ ๔ ระดับคะแนน และสอบผ่านการสอบประมวลความรู้ (Comprehensive Examination) ด้วยข้อเขียนหรือปากเปล่าในสาขาวิชานั้น พร้อมทั้งเสนอวิทยานิพนธ์และสอบผ่านการสอบปากเปล่าขั้นสุดท้ายโดยคณะกรรมการที่มหาวิทยาลัยแต่งตั้ง และผลงานวิทยานิพนธ์จะต้องได้รับการตีพิมพ์ หรืออย่างน้อยดำเนินการให้ผลงานหรือส่วนหนึ่งของผลงานได้รับการยอมรับให้ตีพิมพ์ในวารสารหรือสิ่งพิมพ์ทางวิชาการหรือเสนอต่อที่ประชุมวิชาการที่มีรายงานการประชุม (Proceeding)



(๔) นักศึกษาระดับปริญญาโท แผนก ข ต้องศึกษารายวิชาครบถ้วนตามที่กำหนดในหลักสูตร โดยจะต้องได้รับคะแนนเฉลี่ยไม่ต่ำกว่า ๓.๐๐ จากระบบ ๕ ระดับคะแนน และสอบผ่านการสอบประมวลความรู้ (Comprehensive Examination) ด้วยข้อเขียนหรือปากเปล่าในสาขาวิชานั้น พร้อมทั้งเสนอรายงานการค้นคว้าอิสระหรือสารนิพนธ์และผ่านการสอบปากเปล่าขั้นสุดท้ายโดยคณะกรรมการที่มหาวิทยาลัยแต่งตั้ง โดยเป็นระบบเปิดให้ผู้สนใจเข้ารับฟังได้ และรายงานการค้นคว้าอิสระหรือสารนิพนธ์ต้องได้รับการเผยแพร่ในลักษณะใดลักษณะหนึ่งที่สืบค้นได้

(๕) นักศึกษาระดับปริญญาเอกแบบ ๑ ต้องสอบผ่านการสอบวัดคุณสมบัติ (Qualifying Examination) เพื่อเป็นผู้มีสิทธิ์ขอทำวิทยานิพนธ์ เสนอวิทยานิพนธ์และสอบผ่านการสอบปากเปล่าขั้นสุดท้าย โดยคณะกรรมการซึ่งประกอบด้วยผู้ทรงคุณวุฒิจากภายในและภายนอกมหาวิทยาลัยตามหลักเกณฑ์และวิธีการที่มหาวิทยาลัยกำหนด และผลงานวิทยานิพนธ์ต้องได้รับการตีพิมพ์ หรืออย่างน้อยดำเนินการให้ผลงานหรือส่วนหนึ่งของผลงานได้รับการยอมรับให้ตีพิมพ์ในวารสารหรือสิ่งพิมพ์ทางวิชาการ TCI ฐาน ๒ ขึ้นไป

(๖) นักศึกษาระดับปริญญาเอกแบบ ๒ ต้องศึกษารายวิชาครบถ้วนตามที่กำหนดในหลักสูตร โดยจะต้องได้รับคะแนนเฉลี่ยไม่ต่ำกว่า ๓.๐๐ จากระบบ ๔ ระดับคะแนน สอบผ่านการสอบวัดคุณสมบัติ (Qualifying Examination) เพื่อเป็นผู้มีสิทธิ์ขอทำวิทยานิพนธ์ เสนอวิทยานิพนธ์ และสอบผ่านการสอบปากเปล่าขั้นสุดท้าย โดยคณะกรรมการซึ่งประกอบด้วยผู้ทรงคุณวุฒิจากภายในและภายนอกมหาวิทยาลัยตามหลักเกณฑ์และวิธีการที่มหาวิทยาลัยกำหนด และผลงานวิทยานิพนธ์ต้องได้รับการตีพิมพ์หรืออย่างน้อยดำเนินการให้ผลงานหรือส่วนหนึ่งของผลงานได้รับการยอมรับให้ตีพิมพ์ในวารสารหรือสิ่งพิมพ์ทางวิชาการ TCI ฐาน ๒ ขึ้นไป

(๗) นักศึกษาทุกระดับการศึกษาของบัณฑิตศึกษา ต้องผ่านเกณฑ์การสอบภาษาอังกฤษตามประกาศมหาวิทยาลัยก่อนสำเร็จการศึกษา

(๘) ไม่ค้างค่าธรรมเนียมการศึกษาหรือเงินอื่นๆ ตามที่มหาวิทยาลัยเรียกเก็บ

ข้อ ๓๐ นักศึกษาระดับปริญญาโท แผนก ข ที่ส่งรายงานการค้นคว้าอิสระหรือสารนิพนธ์ นักศึกษาระดับปริญญาโท แผนก ก และนักศึกษาระดับปริญญาเอกที่ส่งวิทยานิพนธ์ฉบับสมบูรณ์พร้อมหลักฐานการนำเสนอผลงานแล้ว ให้ถือว่าวันที่สภาวิชาการเห็นชอบเป็นวันสำเร็จการศึกษา

#### หมวด ๘

#### ค่าธรรมเนียมการศึกษา

ข้อ ๓๑ ค่าธรรมเนียมการศึกษาและการชำระค่าธรรมเนียมการศึกษา

(๑) อัตราค่าธรรมเนียมการศึกษา ให้เป็นไปตามประกาศของมหาวิทยาลัย โดยความเห็นชอบของสภามหาวิทยาลัย

(๒) นักศึกษาต้องชำระค่าธรรมเนียมการศึกษาตามวิธีการ ขั้นตอน และระยะเวลาที่มหาวิทยาลัยกำหนด

ข้อ ๓๒ การยกเว้นค่าธรรมเนียมการศึกษาประเภทต่างๆ ให้เป็นอำนาจของอธิการบดี โดยจัดทำเป็นประกาศของมหาวิทยาลัยในแต่ละประเภทที่ได้รับการยกเว้น

หมวด ๙  
การขอรับปริญญา

ข้อ ๓๓ นักศึกษาที่คาดว่าจะสำเร็จการศึกษาในแต่ละภาคการศึกษา ให้ยื่นคำร้องขอสำเร็จการศึกษา ต่อสำนักส่งเสริมวิชาการและงานทะเบียนล่วงหน้าอย่างน้อย ๑ เดือนก่อนสิ้นภาคการศึกษาสุดท้ายของหลักสูตร เพื่อขอรับปริญญา

ข้อ ๓๔ มหาวิทยาลัยโดยสภาวิชาการจะพิจารณาการให้ปริญญาแก่นักศึกษาที่ได้ยื่นความจำนงขอรับปริญญาที่มีคุณสมบัติตามข้อ ๒๙ และมีความประพฤติดี โดยไม่อยู่ในระหว่างถูกลงโทษทางวินัยนักศึกษา เพื่อเสนอ ขออนุมัติปริญญาจากสภามหาวิทยาลัย

บทเฉพาะกาล

ข้อ ๓๕ นักศึกษาที่เข้าศึกษาในระดับบัณฑิตศึกษาก่อนวันที่ข้อบังคับนี้มีผลใช้บังคับ ให้ดำเนินการตาม ข้อบังคับเดิมต่อไป จนสำเร็จการศึกษาหรือพ้นสภาพการเป็นนักศึกษา แล้วแต่กรณี

ข้อ ๓๖ บรรดาประกาศหรือคำสั่งที่มีผลบังคับใช้ก่อนหรือในวันที่ข้อบังคับนี้ใช้บังคับ ให้มีผลบังคับ ใช้ต่อไป จนกว่าจะได้มีการกำหนดขึ้นใหม่ตามข้อบังคับนี้

ประกาศ ณ วันที่ ๑๕ พฤศจิกายน พ.ศ. ๒๕๖๑



(รองศาสตราจารย์ ดร.ศิริโรจน์ ผลพันธิน)

ปฏิบัติหน้าที่นายกสภามหาวิทยาลัยราชภัฏบ้านสมเด็จเจ้าพระยา