



มคอ.2

หลักสูตรปรัชญาดุษฎีบัณฑิต

สาขาวิชานวัตกรรมการจัดการสื่อสาร

Doctor of Philosophy

Program in Innovation Communication Management

(หลักสูตรใหม่ พ.ศ.2564)

คณะวิทยาการจัดการ

มหาวิทยาลัยราชภัฏบ้านสมเด็จเจ้าพระยา

## คำนำ

หลักสูตรปรัชญาดุษฎีบัณฑิต สาขาวิชานวัตกรรมการจัดการการสื่อสาร (หลักสูตรใหม่ พ.ศ.2564) คณะวิทยาการจัดการได้พัฒนาขึ้นให้สอดคล้องกับเกณฑ์มาตรฐานหลักสูตรระดับบัณฑิตศึกษา พ.ศ.2558 และกรอบมาตรฐานคุณวุฒิระดับอุดมศึกษาแห่งชาติ พ.ศ.2552

เนื้อหาภายในหลักสูตรปรัชญาดุษฎีบัณฑิต สาขาวิชานวัตกรรมการจัดการการสื่อสาร (หลักสูตรใหม่ พ.ศ.2564) ประกอบด้วยสาระ 8 หมวด ได้แก่ หมวดที่ 1 ข้อมูลทั่วไป หมวดที่ 2 ข้อมูลเฉพาะของหลักสูตร หมวดที่ 3 ระบบการจัดการศึกษาการดำเนินการ และโครงสร้างของหลักสูตร หมวดที่ 4 ผลการเรียนรู้กลยุทธ์การสอนและประเมินผล หมวดที่ 5 หลักเกณฑ์ในการประเมินผลนักศึกษา หมวดที่ 6 การพัฒนาคณาจารย์ หมวดที่ 7 การประกันคุณภาพหลักสูตร และหมวดที่ 8 การประเมินและปรับปรุงการดำเนินการของหลักสูตร

การพัฒนาหลักสูตรครั้งนี้ได้พัฒนารายวิชา เนื้อหาในรายวิชาให้มีความทันสมัย สอดคล้องกับมาตรฐานผลการเรียนรู้ที่กำหนดในกรอบมาตรฐานคุณวุฒิระดับอุดมศึกษาแห่งชาติ พ.ศ.2552 พร้อมสอดแทรกเนื้อหาเพื่อส่งเสริมคุณลักษณะอันพึงประสงค์

คณะวิทยาการจัดการ  
มหาวิทยาลัยราชภัฏบ้านสมเด็จเจ้าพระยา

## สารบัญ

	หน้า
<b>หมวดที่ 1 ข้อมูลทั่วไป</b>	1
1. รหัสและชื่อหลักสูตร	1
2. ชื่อปริญญาและสาขาวิชา	1
3. วิชาเอก	1
4. จำนวนหน่วยกิตที่เรียนตลอดหลักสูตร	1
5. รูปแบบของหลักสูตร	1
6. สถานภาพของหลักสูตรและการพิจารณาอนุมัติ/เห็นชอบหลักสูตร	2
7. ความพร้อมในการเผยแพร่หลักสูตรที่มีคุณภาพและมาตรฐาน	2
8. อาชีพที่สามารถประกอบได้หลังสำเร็จการศึกษา	2
9. ชื่อ นามสกุล เลขประจำตัวประชาชน ตำแหน่ง และคุณวุฒิการศึกษาของ อาจารย์ผู้รับผิดชอบหลักสูตร	3
10. สถานที่จัดการเรียนการสอน	3
11. สถานการณ์ภายนอกหรือการพัฒนาที่จำเป็นต้องนำมาพิจารณา ในการวางแผนหลักสูตร	3
12. ผลกระทบจากข้อ 11.1 และ 11.2 ต่อการพัฒนาหลักสูตรและความ เกี่ยวข้องกับพันธกิจของสถาบัน	5
13. ความสัมพันธ์กับหลักสูตรอื่นที่เปิดสอนในคณะ/ภาควิชาอื่นของสถาบัน	6
<b>หมวดที่ 2 ข้อมูลเฉพาะของหลักสูตร</b>	7
1. ปรัชญา ความสำคัญ และวัตถุประสงค์ของหลักสูตร	7
2. แผนพัฒนาปรับปรุง	8
<b>หมวดที่ 3 ระบบการจัดการศึกษา การดำเนินการ และโครงสร้างของหลักสูตร</b>	10
1. ระบบการจัดการศึกษา	10
2. การดำเนินการหลักสูตร	10
3. หลักสูตรและอาจารย์ผู้สอน	13
4. องค์ประกอบเกี่ยวกับประสบการณ์ภาคสนาม	26
5. ข้อกำหนดเกี่ยวกับการทำโครงการหรืองานวิจัย	26
<b>หมวดที่ 4 ผลการเรียนรู้ กลยุทธ์การสอนและการประเมินผล</b>	28
1. การพัฒนาคุณลักษณะพิเศษของนิสิตนักศึกษา	28
2. การพัฒนาผลการเรียนรู้ในแต่ละด้าน	28
3. มาตรฐานผลการเรียนรู้และแผนที่แสดงการกระจายความรับผิดชอบ มาตรฐานผลการเรียนรู้จากหลักสูตรสู่รายวิชา	33 35

## สารบัญ (ต่อ)

	หน้า
<b>หมวดที่ 5 หลักเกณฑ์ในการประเมินผลนิสิตนักศึกษา</b>	37
1. เกณฑ์การให้ระดับคะแนน	37
2. กระบวนการทวนสอบมาตรฐานผลสัมฤทธิ์ของนิสิตนักศึกษา	37
3. เกณฑ์การสำเร็จการศึกษาตามหลักสูตร	37
<b>หมวดที่ 6 การพัฒนาคณาจารย์</b>	38
1. การเตรียมการสำหรับอาจารย์ใหม่	38
2. การพัฒนาความรู้และทักษะให้แก่คณาจารย์	38
<b>หมวดที่ 7 การประกันคุณภาพหลักสูตร</b>	39
1. การกำกับมาตรฐาน	39
2. บัณฑิต	39
3. นักศึกษา	39
4. อาจารย์	40
5. หลักสูตร การเรียนการสอน การประเมินผู้เรียน	41
6. สิ่งสนับสนุนการเรียนรู้	41
7. ตัวบ่งชี้ผลการดำเนินงาน (Key Performance Indicators)	42
<b>หมวดที่ 8 การประเมินและปรับปรุงหลักสูตร</b>	44
1. การประเมินและประสิทธิผลของการสอน	44
2. การประเมินหลักสูตรในภาพรวม	44
3. การประเมินผลการดำเนินงานตามรายละเอียดหลักสูตร	44
4. การทบทวนผลการประเมินและวางแผนปรับปรุงหลักสูตร	45
<b>ภาคผนวก</b>	46
ภาคผนวก ก ประวัติและผลงานทางวิชาการของอาจารย์ผู้รับผิดชอบหลักสูตร	47
ภาคผนวก ข ประวัติและผลงานทางวิชาการของอาจารย์ประจำหลักสูตร	55
ภาคผนวก ค คำสั่งแต่งตั้งคณะกรรมการพัฒนาหลักสูตรและคณะกรรมการวิพากษ์หลักสูตร	80
ภาคผนวก ง รายงานการวิพากษ์หลักสูตร	83
ภาคผนวก จ การกำหนดรหัสวิชาและข้อมูลเกี่ยวกับจำนวนชั่วโมงในการจัดกิจกรรมแต่ละวิชา	88
ภาคผนวก ฉ ข้อบังคับมหาวิทยาลัยราชภัฏบ้านสมเด็จเจ้าพระยา	97

หลักสูตรปรัชญาดุษฎีบัณฑิต  
สาขาวิชานวัตกรรมการจัดการการสื่อสาร  
(หลักสูตรใหม่ พ.ศ. 2564)

ชื่อสถาบันอุดมศึกษา  
คณะ

มหาวิทยาลัยราชภัฏบ้านสมเด็จเจ้าพระยา  
คณะวิทยาการจัดการ

หมวดที่ 1 ข้อมูลทั่วไป

1. รหัสและชื่อหลักสูตร

รหัสหลักสูตร

ภาษาไทย

หลักสูตรปรัชญาดุษฎีบัณฑิต สาขาวิชานวัตกรรมการจัดการการสื่อสาร

ภาษาอังกฤษ

Doctor of Philosophy Program in Innovation Communication  
Management

2. ชื่อปริญญาและสาขาวิชา

ชื่อเต็ม (ภาษาไทย)

ปรัชญาดุษฎีบัณฑิต (นวัตกรรมการจัดการการสื่อสาร)

ชื่อย่อ (ภาษาไทย)

ปร.ด. (นวัตกรรมการจัดการการสื่อสาร)

ชื่อเต็ม (ภาษาอังกฤษ)

Doctor of Philosophy (Innovation Communication Management)

ชื่อย่อ (ภาษาอังกฤษ)

Ph.D. (Innovation Communication Management)

3. วิชาเอก

ไม่มี

4. จำนวนหน่วยกิตที่เรียนตลอดหลักสูตร

4.1 จำนวนหน่วยกิตรวมตลอดหลักสูตร แบบ 1.1 ไม่น้อยกว่า 48 หน่วยกิต

4.2 จำนวนหน่วยกิตรวมตลอดหลักสูตร แบบ 2.1 ไม่น้อยกว่า 48 หน่วยกิต

5. รูปแบบของหลักสูตร

5.1 รูปแบบ

หลักสูตรที่เปิดสอนเป็นหลักสูตรปริญญาเอก

แบบ 1.1 ทำคุณวุฒินิพนธ์ ไม่น้อยกว่า 48 หน่วยกิต

แบบ 2.1 ทำคุณวุฒินิพนธ์ ไม่น้อยกว่า 36 หน่วยกิต และศึกษางานรายวิชาไม่น้อยกว่า 12 หน่วยกิต

## 5.2 ภาษาที่ใช้

จัดการเรียนการสอนโดยใช้ภาษาไทยเป็นหลัก และภาษาอังกฤษ

## 5.3 การรับเข้าศึกษา

รับนักศึกษาไทยและนักศึกษาต่างชาติที่สามารถใช้ภาษาไทยและภาษาอังกฤษได้ดี

## 5.4 ความร่วมมือกับสถาบันอื่น

เป็นหลักสูตรเฉพาะของมหาวิทยาลัยราชภัฏบ้านสมเด็จเจ้าพระยา

## 5.5 การให้ปริญญาแก่ผู้สำเร็จการศึกษา

ผู้สำเร็จการศึกษาตามหลักสูตรจะได้รับปริญญาปรัชญาดุษฎีบัณฑิต สาขาวิชานวัตกรรมการจัดการการสื่อสาร เพียงสาขาวิชาเดียว

## 6. สถานภาพของหลักสูตรและการพิจารณาอนุมัติ/เห็นชอบหลักสูตร

เป็นหลักสูตรใหม่ พ.ศ. 2564

กำหนดเปิดสอนภาคการศึกษาที่ 1 ปีการศึกษา 2564

สภาวิชาการมหาวิทยาลัยราชภัฏบ้านสมเด็จเจ้าพระยาเห็นชอบหลักสูตรในการนำเสนอหลักสูตรต่อสภามหาวิทยาลัย ในการประชุมครั้งที่ 03/2564 วันที่ 25 มีนาคม พ.ศ. 2564

สภามหาวิทยาลัยราชภัฏบ้านสมเด็จเจ้าพระยาเห็นชอบหลักสูตร ในการประชุมวิสามัญครั้งที่ 01/2564 วันที่ 1 เมษายน พ.ศ. 2564

## 7. ความพร้อมในการเผยแพร่หลักสูตรที่มีคุณภาพและมาตรฐาน

หลักสูตรมีความพร้อมเผยแพร่คุณภาพและมาตรฐานตามกรอบมาตรฐานคุณวุฒิระดับอุดมศึกษา แห่งชาติ ในปี พ.ศ.2566

## 8. อาชีพที่สามารถประกอบได้หลังสำเร็จการศึกษา

8.1 นักบริหารด้านการสื่อสารที่ปฏิบัติงานในภาครัฐและภาคเอกชน

8.2 นักวิชาการด้านนิเทศศาสตร์ และสังคมศาสตร์

8.3 นักวิจัย ผู้บริหารงาน บุคลากรภาครัฐและภาคเอกชน

8.4 ที่ปรึกษาด้านนวัตกรรมการจัดการการสื่อสาร

8.5 อาชีพอิสระด้านนวัตกรรมการจัดการการสื่อสาร

## 9. ชื่อ-นามสกุล เลขประจำตัวบัตรประชาชน ตำแหน่ง และคุณวุฒิการศึกษาของอาจารย์ผู้รับผิดชอบหลักสูตร

ที่	ชื่อ – นามสกุล	ตำแหน่งทางวิชาการ	คุณวุฒิการศึกษา	สถาบันและปี พ.ศ.ที่สำเร็จการศึกษา
1.	นายสิงห์ สิงห์ขจร 31008xxxxxxx	ผู้ช่วยศาสตราจารย์ (นิเทศศาสตร์) (6105)	ปร.ด. (นิเทศศาสตร์)  ประกาศนียบัตรบัณฑิต วิชาชีพครู นศ.ม.(นิเทศศาสตร์)	มหาวิทยาลัยสุโขทัยธรรมาธิ ราช, 2562 มหาวิทยาลัยราชภัฏบ้าน สมเด็จเจ้าพระยา, 2557 มหาวิทยาลัยสุโขทัยธรรมาธิ ราช, 2549

ที่	ชื่อ – นามสกุล	ตำแหน่ง ทางวิชาการ	คุณวุฒิการศึกษา	สถาบันและ ปี พ.ศ.ที่สำเร็จการศึกษา
			นศ.บ (ประชาสัมพันธ์)	มหาวิทยาลัยกรุงเทพ, 2546
2.	นายสรรพัชญ์ เจียรนานนท์ 37301xxxxxxxx	ผู้ช่วยศาสตราจารย์ (นิเทศศาสตร์) (6105)	ปร.ด.(นิเทศศาสตร์)  ประกาศนียบัตรบัณฑิต วิชาชีพครู ว.ม.(การบริหาร สื่อสารมวลชน) นศ.บ.(วิทยุกระจายเสียง และวิทยุโทรทัศน์)	มหาวิทยาลัยสุโขทัยธรรมมาธิ ราช, 2562 มหาวิทยาลัยราชภัฏบ้าน สมเด็จพระเจ้าพระยา, 2557 มหาวิทยาลัยธรรมศาสตร์ , 2551 มหาวิทยาลัยรังสิต ,2547
3.	นายดรุษ ประดิษฐ์ทรง 31020xxxxxxxx	ผู้ช่วยศาสตราจารย์ (นิเทศศาสตร์) (6105)	ปร.ด.(การจัดการ นวัตกรรมและ เทคโนโลยี)  ประกาศนียบัตรบัณฑิต วิชาชีพครู นศ.ม.(นิเทศศาสตร์)  ศศ.บ.(โสตทัศนศึกษา)	มหาวิทยาลัยราชภัฏบ้าน สมเด็จพระเจ้าพระยา, 2562 มหาวิทยาลัยราชภัฏบ้าน สมเด็จพระเจ้าพระยา, 2557 มหาวิทยาลัยสุโขทัยธรรม มาธิราช, 2550 มหาวิทยาลัยรามคำแหง , 2534

หมายเหตุ รายละเอียดผลงานทางวิชาการรวมทั้งภาระงานการสอนปรากฏในภาคผนวก ก

## 10. สถานที่จัดการเรียนการสอน

มหาวิทยาลัยราชภัฏบ้านสมเด็จพระเจ้าพระยา

## 11. สถานการณ์ภายนอกหรือการพัฒนาที่จำเป็นต้องนำมาพิจารณาในการวางแผนหลักสูตร

### 11.1 สถานการณ์หรือการพัฒนาทางเศรษฐกิจ สังคมและวัฒนธรรม

จากกรอบยุทธศาสตร์ชาติ 20 ปี ด้านการสร้างความสามารถในการแข่งขัน มีเป้าหมายในการพัฒนาที่มุ่งเน้นการยกระดับศักยภาพของประเทศไทยในหลากหลายมิติ ประเทศไทยกำหนดยุทธศาสตร์ชาติด้านการสร้างโอกาสและความเสมอภาคทางสังคม โดยมีแนวทางในการสนับสนุน การพัฒนาเทคโนโลยีสารสนเทศและสื่อสร้างสรรค์ เพื่อรองรับสังคมยุคดิจิทัล การสร้างความรับผิดชอบต่อสื่อต่อสังคม การส่งเสริมบทบาทขององค์กรที่เกี่ยวข้องในการให้ความรู้เรื่องสิทธิ เพื่อคุ้มครองการใช้เทคโนโลยีและการสร้างสรรค์สื่อตามมาตรฐานความปลอดภัยและถูกต้องตามกฎหมาย การสร้างสรรค์สื่อในเชิงเนื้อหาและการสร้างความตระหนักและภูมิคุ้มกันของผู้เสพสื่อ

การพัฒนาหลักสูตรปรัชญาดุษฎีบัณฑิต สาขาวิชานวัตกรรมการจัดการการสื่อสาร คณะวิทยาการจัดการ มหาวิทยาลัยราชภัฏบ้านสมเด็จพระเจ้าพระยา จึงมีความสอดคล้องกับสถานการณ์ในยุคปัจจุบันที่องค์ความรู้ด้านการสื่อสารผ่านสื่อดิจิทัลต้องการการศึกษาและการพัฒนาให้ก้าวทันกับการพัฒนาเทคโนโลยีอย่างก้าวกระโดด ทางหลักสูตรจึงเน้นพัฒนาการเรียนการสอนให้มีผู้เรียนได้เข้าใจปรัชญาทางการสื่อสาร มีความ

ทันสมัย ตอบโจทย์ภาคธุรกิจ เน้นการพัฒนาความคิดสร้างสรรค์ การพัฒนาองค์ความรู้ด้านการประกอบกิจการคอนเทนต์และการสื่อสารผ่านแพลตฟอร์มออนไลน์ต่างๆ ให้ตรงตามความต้องการของตลาดแรงงานและประชาชนในปัจจุบัน โดยสามารถเปิดรับบุคลากรที่มีความหลากหลายในองค์ความรู้ มีความสามารถในการประยุกต์ใช้นวัตกรรมการจัดการการสื่อสารเพื่อการพัฒนาประเทศ มีความสามารถในการบูรณาการนวัตกรรมการจัดการการสื่อสารกับศาสตร์ด้านต่างๆ ได้อย่างมีประสิทธิภาพ

สาขาวิชานวัตกรรมการจัดการการสื่อสาร จึงมีความมุ่งหมายที่จะศึกษาและพัฒนาองค์ความรู้ด้านนวัตกรรมการจัดการการสื่อสาร เพื่อให้ประชาชนตระหนักรู้ รู้เท่าทัน สามารถนำนวัตกรรมการสื่อสารไปใช้ในการพัฒนาประเทศชาติรวมไปถึงการพัฒนาท้องถิ่นตามปณิธานของมหาวิทยาลัยราชภัฏบ้านสมเด็จเจ้าพระยา ทั้งนี้เพราะการสื่อสารแทรกซึมอยู่ในทุกระดับของการสื่อสาร การถ่ายทอดความคิดของผู้สื่อสารไปกับอุปกรณ์การสื่อสารต่างๆ ที่พัฒนาอย่างรวดเร็ว ผู้สื่อสารต้องมีการเรียนรู้ในทุกมิติมีความเท่าทันสื่อและเรียนรู้ตลอดชีวิต จึงเป็นหลักการที่สำคัญของหลักสูตรในการพัฒนาและต่อยอดให้ประชาชนมีความรู้และความเข้าใจเพื่อใช้ประโยชน์ของการจัดการการสื่อสารให้สังคมและประชาชนในสังคมเจริญเติบโตได้อย่างมีคุณภาพ

### 11.2 สถานการณ์หรือการพัฒนาทางสังคมและวัฒนธรรม

จากสถานการณ์หรือการพัฒนาทางสังคมและวัฒนธรรม การพัฒนาของเทคโนโลยีอย่างก้าวกระโดด ทำให้พฤติกรรมสื่อสารและการรับรู้ข้อมูลข่าวสารผ่านสื่อมวลชนในสังคมเปลี่ยนแปลงไปอย่างมากจากอดีตและเปลี่ยนแปลงอย่างรวดเร็วในแต่ละวัน สังคมในยุคดิจิทัลทำให้ประชาชนทุกคนสามารถเปิดรับสื่อผ่านเครื่องมือสื่อสารใกล้ตัว ไม่ว่าจะเป็นโทรศัพท์มือถือประเภทสมาร์ตโฟน เครื่องคอมพิวเตอร์แท็บเล็ต ทำให้ประชาชนทุกชนชั้นสามารถเข้าถึงข้อมูลข่าวสารได้อย่างรวดเร็ว ทันสมัย แต่ยังคงขาดการกลั่นกรองและการเรียนรู้เครื่องมือสื่อสารใหม่นี้ได้อย่างรู้เท่าทัน

นอกจากนี้แล้วหลักสูตรยังพัฒนาเพื่อให้สอดคล้องกับยุทธศาสตร์ของมหาวิทยาลัยในประเด็นเรื่องการพัฒนาบัณฑิตให้มีคุณภาพโดยมีทักษะแห่งศตวรรษที่ 21 และมีคุณภาพตามกรอบมาตรฐานคุณวุฒิระดับอุดมศึกษา เน้นให้มีคุณธรรม จริยธรรม มีสุขภาพอนามัยดี มีทักษะวิชาการ มีทักษะทางภาษาและเทคโนโลยี มีจิตอาสา สู้งาน รักงาน และมีทักษะการทำงาน มีความสามารถในการปรับตัว ให้เข้ากับสภาพงานสังคมที่เปลี่ยนแปลงในบริบทของอาเซียนและนานาชาติ การพัฒนาระบบในการนำเทคโนโลยีมาใช้เพื่อยกระดับมาตรฐานวิชาการ การวิจัย เพื่ออำนวยความสะดวกในการทำงานเพิ่มประสิทธิภาพของงานและลดความเสี่ยงในการทำงานโดยการใช้เทคโนโลยีเพื่อสร้างเครือข่ายการเรียนรู้ การเข้าถึงความรู้จากทุกมุมโลก

## 12. ผลกระทบจาก ข้อ 11.1 และ 11.2 ต่อการพัฒนาหลักสูตรและความเกี่ยวข้องกับพันธกิจของสถาบัน

### 12.1 การพัฒนาหลักสูตร

การพัฒนาหลักสูตรปรัชญาดุษฎีบัณฑิต สาขาวิชานวัตกรรมการจัดการการสื่อสาร มีทิศทางต่อการพัฒนาภายใต้กรอบและแนวทางปรัชญา ปณิธาน และพันธกิจของมหาวิทยาลัย รวมถึงมีความชัดเจนในทิศทางของการดำเนินการพัฒนาหลักสูตร มุ่งเน้นในการพัฒนารายวิชาที่มีเนื้อหาสาระที่เหมาะสมกับนักศึกษาที่ต้องการต่อยอดองค์ความรู้ทางการจัดการการสื่อสารในระดับสูงสู่กระบวนการวิจัย และการศึกษาค้นคว้าอย่างเป็นระบบ เพื่อประยุกต์ความรู้ทางการจัดการการสื่อสารมาสร้างสรรค์นวัตกรรม ตลอดจนสู่กระบวนการนำเสนอและเผยแพร่ผลงานด้วยทักษะการสื่อสารอย่างมีประสิทธิภาพ รวมถึงการสอดแทรกคุณธรรม จริยธรรม อันจะทำให้ นักศึกษาสามารถนำไปประยุกต์ไปสู่การพัฒนาวิชาชีพของตนเองอย่างเท่าทันต่อสังคมในยุคศตวรรษที่ 21 โดยหลักสูตรรองรับและสามารถรับมือกับการเปลี่ยนแปลงด้านเศรษฐกิจ สังคม และวัฒนธรรม สามารถพัฒนาตนเองให้มีความก้าวหน้าในวิชาชีพ หลักสูตรปรัชญาดุษฎีบัณฑิต สาขาวิชานวัตกรรมการจัดการการสื่อสาร มุ่งเน้นการสร้างปรัชญาดุษฎีบัณฑิตที่มีความเชี่ยวชาญในด้านการประยุกต์ใช้องค์ความรู้ด้านนวัตกรรม



การจัดการการสื่อสาร นำไปใช้ในการสื่อสารอย่างมีศิลปะและสร้างสรรค์ ตลอดจนการฝึกทักษะการปฏิบัติการจัดการการสื่อสารเพื่อนำไปพัฒนาต่อยอดกับองค์ความรู้เดิม สามารถบูรณาการความรู้ใหม่และนวัตกรรมการจัดการการสื่อสารไปกับศาสตร์ด้านอื่นๆในสังคมได้อย่างถูกต้องและเหมาะสมกับบริบททางสังคม

## 12.2 ความเกี่ยวข้องกับพันธกิจของสถาบัน

ตามพระราชบัญญัติมหาวิทยาลัยราชภัฏ พ.ศ.2547 มาตรา 7 ระบุว่าให้มหาวิทยาลัยเป็นสถาบันอุดมศึกษาเพื่อการพัฒนาท้องถิ่นที่เสริมสร้างพลังปัญญาของแผ่นดิน ฟื้นฟูพลังการเรียนรู้ เชิดชูภูมิปัญญาของท้องถิ่น สร้างสรรค์ศิลปวิทยาเพื่อความเจริญก้าวหน้าอย่างมั่นคงและยั่งยืนของปวงชนมีส่วนร่วมในการจัดการการบำรุงรักษาการใช้ประโยชน์จากทรัพยากรธรรมชาติและสิ่งแวดล้อมอย่างสมดุลและยั่งยืน โดยมีวัตถุประสงค์ให้การศึกษาส่งเสริมวิชาการและวิชาชีพชั้นสูง ทำการสอน วิจัย ให้บริการทางวิชาการแก่สังคม ปรับปรุงถ่ายทอดและพัฒนาเทคโนโลยี ทะนุบำรุงศิลปะและวัฒนธรรมผลิตครูและส่งเสริมวิทยฐานะครู รวมไปถึงยุทธศาสตร์มหาวิทยาลัยราชภัฏเพื่อการพัฒนาท้องถิ่น ระยะ 20 ปี .ศ.พ)2560-2579) สร้างความรู้และนวัตกรรมให้มีคุณภาพและได้มาตรฐานสากล ตลอดจนสร้างเครือข่ายและความร่วมมือกับภาคประชาชน ชุมชน ท้องถิ่น และผู้ประกอบการ สู่การเปลี่ยนแปลงและการพัฒนาก้าวหน้าอย่างต่อเนื่องและยั่งยืน การพัฒนาของหลักสูตรปรัชญาดุษฎีบัณฑิต สาขาวิชานวัตกรรมการจัดการการสื่อสารได้มุ่งเน้นการสร้างบัณฑิตที่มีคุณภาพ เป็นคนดี คนเก่ง คิดเป็น ทำเป็น ใฝ่รู้ และสามารถบูรณาการศาสตร์การจัดการการสื่อสารอย่างลุ่มลึกเพื่อสร้างองค์ความรู้ในการพัฒนาคุณภาพชีวิตและสังคม ให้สอดคล้องกับพันธกิจในด้านการผลิตบัณฑิต กอปรกับมหาวิทยาลัยราชภัฏบ้านสมเด็จเจ้าพระยาเป็นมหาวิทยาลัยเพื่อการพัฒนาท้องถิ่น และเป็นสถาบันอุดมศึกษาแห่งการเรียนรู้ที่มีคุณภาพ ดังนั้น การพัฒนาหลักสูตรนวัตกรรมการจัดการการสื่อสารได้คำนึงถึงการสร้างองค์ความรู้ระดับสากลเพื่อขยายผลสู่ท้องถิ่นอันเป็นหลักการสำคัญของการพัฒนาหลักสูตรที่ต้องการตอบสนองทิศทางการดำเนินการของมหาวิทยาลัยเพื่อให้หลักสูตรมีความเป็นเลิศและสามารถพัฒนาให้ดุษฎีบัณฑิตสามารถดำเนินชีวิตได้อย่างรู้เท่าทันการเปลี่ยนแปลงทางการสื่อสารทุกมิติในสังคมยุคดิจิทัลของประเทศไทย

## 13. ความสัมพันธ์กับหลักสูตรอื่นที่เปิดสอนในคณะ/ภาควิชาอื่นของมหาวิทยาลัย

### 13.1 กลุ่มวิชาหลักสูตรอื่น/ภาควิชา/รายวิชาในหลักสูตรนี้ที่เปิดสอนโดยคณะ/

-ไม่มี-

### 13.2 กลุ่มวิชาหลักสูตรอื่นที่ต้องมาเรียน/รายวิชาในหลักสูตรที่เปิดสอนให้ภาควิชา/

-ไม่มี-

### 13.3 การบริหารจัดการ

การบริหารจัดการเรียนการสอน มีกลไกการบริหารจัดการ โดยมีการแต่งตั้งคณะกรรมการบริหารหลักสูตร ซึ่งทำหน้าที่ในการกำกับดูแล ด้านการประสานงานกับบัณฑิตวิทยาลัย สำนักส่งเสริมวิชาการและงานทะเบียน เพื่อประสานงาน และควบคุมการดำเนินการเกี่ยวกับกระบวนการจัดการเรียนการสอนให้เป็นไปตามที่หลักสูตรกำหนด

## หมวดที่ 2 ข้อมูลเฉพาะของหลักสูตร

### 1. ปรัชญา ความสำคัญ และวัตถุประสงค์ของหลักสูตร

#### 1.1 ปรัชญา

ผลิตคณาจารย์บัณฑิตให้มีความรู้ด้านนวัตกรรมการจัดการการสื่อสาร การทำความเข้าใจเกี่ยวกับบริบทต่างๆของการสื่อสารในยุคดิจิทัล การนำความรู้พื้นฐานสู่การสร้างสรรค์ต่อยอดเป็นนวัตกรรมด้าน การสื่อสาร บูรณาการกับการทำงานในชีวิตประจำวันเพื่อพัฒนาสังคมและประเทศชาติในโลกยุคดิจิทัลได้

#### 1.2 ความสำคัญ

ประเทศไทยกำหนดยุทธศาสตร์ชาติด้านการสร้างโอกาสและความเสมอภาคทางสังคม โดยมีแนวทางในการสนับสนุนการพัฒนาเทคโนโลยีสารสนเทศและสื่อสร้างสรรค์ เพื่อรองรับสังคมยุคดิจิทัล การสร้างความรับผิดชอบต่อสื่อต่อสังคม การส่งเสริมบทบาทขององค์กรที่เกี่ยวข้องในการให้ความรู้เรื่องสิทธิ เพื่อคุ้มครองการใช้เทคโนโลยีและการสร้างสรรค์สื่อตามมาตรฐานความปลอดภัยและถูกต้องตามกฎหมาย การสร้างสรรค์สื่อในเชิงเนื้อหาและการสร้างความตระหนักและภูมิคุ้มกันของผู้เสพสื่อในปัจจุบัน

การพัฒนาหลักสูตรปรัชญาดุษฎีบัณฑิต สาขาวิชานวัตกรรมการจัดการการสื่อสาร คณะวิทยาการจัดการ มหาวิทยาลัยราชภัฏบ้านสมเด็จเจ้าพระยา จึงมีความสอดคล้องกับสถานการณ์ในยุคปัจจุบันที่องค์ความรู้ด้านการสื่อสารผ่านสื่อดิจิทัลต้องการการศึกษาและพัฒนาให้ก้าวทันกับการพัฒนาเทคโนโลยีอย่างก้าวกระโดด เน้นการเรียนการสอนให้มีความทันสมัย ตอบโจทย์ภาคธุรกิจ เน้นการพัฒนาความคิดสร้างสรรค์ การพัฒนาองค์ความรู้ด้านการประกอบกิจการคอนเทนต์และการสื่อสารผ่านแพลตฟอร์มออนไลน์ต่างๆ ให้ตรงตามความต้องการของตลาดแรงงานและประชาชนในปัจจุบัน โดยสามารถเปิดรับบุคลากรที่มีความหลากหลายในองค์ความรู้ มีความสามารถในการประยุกต์ใช้นวัตกรรมการจัดการการสื่อสารเพื่อการพัฒนาประเทศ มีความสามารถในการบูรณาการนวัตกรรมการจัดการการสื่อสารกับศาสตร์ต่างๆได้อย่างมีประสิทธิภาพ

สาขาวิชานวัตกรรมการจัดการการสื่อสาร มีความมุ่งหมายในการศึกษาปรัชญาและพัฒนาองค์ความรู้ด้านการจัดการการสื่อสาร เพื่อให้ประชาชนตระหนักรู้ รู้เท่าทัน สามารถนำปรัชญาการจัดการการสื่อสารไปใช้ในการพัฒนาประเทศชาติรวมถึงการพัฒนาท้องถิ่นตามปณิธานของมหาวิทยาลัยราชภัฏบ้านสมเด็จเจ้าพระยา ทั้งนี้เพราะในทุกระดับของการสื่อสาร การถ่ายทอดความคิดของผู้สื่อสารไปกับอุปกรณ์การสื่อสารต่างๆที่พัฒนาอย่างรวดเร็ว ผู้สื่อสารจึงจำเป็นต้องมีการเรียนรู้ปรัชญา เรียนรู้ศาสตร์ด้านการสื่อสารในทุกมิติ มีความเท่าทันและเรียนรู้ตลอดชีวิต จึงเป็นหลักการที่สำคัญของหลักสูตรในการพัฒนาและต่อยอดให้ประชาชนมีความรู้และความเข้าใจเพื่อใช้ประโยชน์ของการสื่อสารให้สังคมและประชาชนในสังคมเจริญเติบโตได้อย่างมีคุณภาพ

#### 1.3 วัตถุประสงค์

เพื่อผลิตคณาจารย์บัณฑิตที่มีคุณลักษณะ ดังนี้

- 1) เป็นผู้ที่มีคุณธรรมจริยธรรม สามารถจัดการปัญหาทางด้านจริยธรรมทางการสื่อสารที่ซับซ้อนในทางวิชาการและวิชาชีพด้านนวัตกรรมการจัดการการสื่อสารได้
- 2) มีความรู้ความเข้าใจในปรัชญาทางนวัตกรรมการจัดการการสื่อสารสามารถติดตามความก้าวหน้าด้านวิทยาการทางนวัตกรรมการจัดการการสื่อสารและนำไปประยุกต์สู่การสร้างองค์ความรู้หรือนวัตกรรม

3) สามารถคิดวิเคราะห์ คิดริเริ่มสร้างสรรค์ เพื่อสร้างองค์ความรู้ใหม่ แนวคิดใหม่ และนวัตกรรมทางวิชาการหรือวิชาชีพ

4) สามารถสร้างปฏิสัมพันธ์ในกิจกรรมกลุ่มอย่างสร้างสรรค์ และมีความรับผิดชอบ

5) มีความสามารถในการสื่อสาร และสามารถเลือกใช้เทคโนโลยีสารสนเทศในการสืบค้นข้อมูล การสร้างสรรค์ผลงาน และการนำเสนอผลงานได้อย่างมีประสิทธิภาพ

## 2. แผนพัฒนาปรับปรุง

แผนการพัฒนา/เปลี่ยนแปลง	กลยุทธ์	หลักฐาน/ตัวบ่งชี้
1) แผนการพัฒนาหลักสูตรให้สอดคล้องกับมาตรฐานของประเทศ	1) ดำเนินการทบทวนข้อกำหนดเฉพาะของหลักสูตร เพื่อตรวจสอบความสอดคล้องกับมาตรฐานของประเทศ 2) ปรับปรุงเนื้อหาของหลักสูตรและรายวิชาให้สอดคล้องกับผลการเรียนรู้และเท่าทันต่อยุคศวรรษที่ 21	<b>หลักฐาน</b> เอกสารหลักสูตรซึ่งสอดคล้องกับมาตรฐานของประเทศ <b>ตัวบ่งชี้</b> ตัวบ่งชี้ข้อที่ 1-3, 7 ในหมวดที่ 5
2) แผนการติดตามผลการนำหลักสูตรไปใช้ พร้อมทั้งสร้างช่องทางในการรับฟังความคิดเห็นต่างๆ จากทุกฝ่ายที่เกี่ยวข้อง เช่น คณาจารย์ นักศึกษา ผู้ใช้บัณฑิต เป็นต้น	1) ศึกษาวิจัยเกี่ยวกับความพึงพอใจของผู้ใช้บัณฑิต 2) ศึกษาวิจัยความพึงพอใจของนักศึกษาต่อคุณภาพการสอนและทรัพยากรสนับสนุนการเรียนการสอน 3) ติดตามผลการนำความรู้ไปใช้ในทางวิชาชีพของตนเอง	<b>หลักฐาน</b> 1) รายงานผลความพึงพอใจของผู้ใช้บัณฑิต 2) รายงานผลความพึงพอใจของนักศึกษาต่อคุณภาพการสอนและทรัพยากรสนับสนุนการเรียนการสอน <b>ตัวบ่งชี้</b> ตัวบ่งชี้ข้อที่ 11-7 ในหมวดที่ 12
3) แผนงานการพัฒนาและประเมินการจัดกิจกรรมการเรียนการสอน	1) จัดทำรายงานผลการดำเนินการจัดกิจกรรมการเรียนการสอน 2) จัดสอบวัดผลสัมฤทธิ์ทางการเรียนของนักศึกษา 3) ปฐมนิเทศอาจารย์ใหม่และจัดฝึกอบรมอาจารย์ผู้สอนให้มีความรู้เรื่องนวัตกรรมใหม่ๆ	<b>หลักฐาน</b> 1) รายงานการดำเนินการจัดกิจกรรมการเรียนการสอน 2) รายงานผลการวัดผลสัมฤทธิ์ (ทางการเรียนของนักศึกษา) 3) รายงานผลการฝึกอบรม (อาจารย์) <b>ตัวบ่งชี้</b> ตัวบ่งชี้ข้อที่ 4, 6-7 ในหมวดที่ 10

## หมวดที่ 3 ระบบการจัดการศึกษา การดำเนินการ และโครงสร้างของหลักสูตร

### 1. ระบบการจัดการศึกษา

#### 1.1 ระบบการจัดการศึกษาในหลักสูตร

ระบบการจัดการศึกษา ใช้ระบบทวิภาค โดย 1 ปีการศึกษาแบ่งออกเป็น 2 ภาคการศึกษาปกติ

#### 1.2 การจัดการศึกษาภาคฤดูร้อน

มีการจัดการเรียนการสอนภาคฤดูร้อน โดยขึ้นอยู่กับพิจารณาของคณะกรรมการบริหารหลักสูตร

#### 1.3 การเทียบเคียงหน่วยกิตในระบบทวิภาค

การเทียบโอนหน่วยกิต และรายวิชาต้องได้รับการเห็นชอบจากคณะกรรมการบริหารหลักสูตร และเป็นไปตามข้อบังคับว่าด้วยการศึกษาระดับบัณฑิตศึกษา พ.ศ.2561 และประกาศที่เกี่ยวข้อง

### 2. การดำเนินการหลักสูตร

#### 2.1 วันเวลาในการดำเนินการเรียนการสอน-

ภาคการศึกษาที่ 1 เดือนสิงหาคม – ธันวาคม

ภาคการศึกษาที่ 2 เดือนมกราคม – เมษายน

ภาคฤดูร้อน เดือนพฤษภาคม – กรกฎาคม

#### 2.2 คุณสมบัติของผู้เข้าศึกษา

##### แบบ 1.1 แผนการศึกษาที่เน้นการวิจัยโดยมีการทำคุณิพนธ์

1) เป็นผู้สำเร็จการศึกษาระดับปริญญาโท นิเทศศาสตร์หรือบัณฑิตวิทยาลัยหรือสาขาวิชาอื่น ๆ ที่เกี่ยวข้องจากสถาบันการศึกษาที่สำนักงานคณะกรรมการข้าราชการพลเรือนรับรอง

2) กรณีที่สำเร็จการศึกษาระดับปริญญาโทในสาขาวิชาอื่นที่ไม่ใช่สาขาวิชาด้านนิเทศศาสตร์หรือสาขาวิชานิตกรรมการจัดการการสื่อสาร ต้องมีประสบการณ์ หรือทำหน้าที่ที่เกี่ยวข้องกับด้านนิเทศศาสตร์หรือบัณฑิตวิทยาลัยหรือในสถานศึกษาอย่างน้อย 5 ปี โดยได้รับการรับรองประสบการณ์ และคุณสมบัติจากผู้บังคับบัญชาหรือหัวหน้างานในสังกัดอย่างน้อย 1 คน

3) มีประสบการณ์ หรือผลงานวิจัยทางนิเทศศาสตร์หรือบัณฑิตวิทยาลัยหรือผลงานการนำเสนองานวิจัยในระดับชาติหรือนานาชาติ หรือมีการเผยแพร่ผลงานวิชาการในวารสารที่อยู่ในฐาน TCI อย่างน้อยฐาน 1 และผลงานวิจัยต้องไม่ใช่ส่วนหนึ่งของการศึกษาเพื่อรับปริญญา

4) มีผลการเรียนในระดับปริญญาโทไม่ต่ำกว่า 3.50

5) มีผลคะแนนสอบภาษาอังกฤษตามเกณฑ์ของมหาวิทยาลัย นักศึกษาที่ไม่มีผลคะแนนสอบหรือได้คะแนนต่ำกว่าเกณฑ์ที่กำหนด นักศึกษาจำเป็นต้องเข้าปรับพื้นฐานภาษาอังกฤษเพิ่มเติมกับทางมหาวิทยาลัย ราชภัฏบ้านสมเด็จเจ้าพระยาให้ผ่านตามเกณฑ์ที่ทางมหาวิทยาลัยราชภัฏบ้านสมเด็จเจ้าพระยา กำหนด

6) คุณสมบัติอื่นๆ เป็นไปตามประกาศของมหาวิทยาลัยราชภัฏบ้านสมเด็จเจ้าพระยาซึ่งจะประกาศให้ทราบเป็นรายปี

7) ผู้ที่มีคุณสมบัติไม่เป็นไปตามข้อ 1) – 3) อาจได้รับการพิจารณาเข้าศึกษาตามดุลยพินิจของคณะกรรมการบริหารหลักสูตร

## แบบ 2.1 แผนการศึกษาที่เน้นการวิจัยโดยมีการทำคุณิพนธ์ และศึกษารายวิชาอื่นๆ

- 1) เป็นผู้สำเร็จการศึกษาระดับปริญญาโท นิเทศศาสตร์หรือนวัตกรรมการจัดการการสื่อสารหรือสาขาวิชาอื่นๆ ที่เกี่ยวข้องจากสถาบันการศึกษาที่สำนักงานคณะกรรมการข้าราชการพลเรือนรับรอง
- 2) กรณีที่สำเร็จการศึกษาระดับปริญญาโทในสาขาวิชาอื่นที่มีใช้สาขาวิชาด้านนิเทศศาสตร์หรือนวัตกรรมการจัดการการสื่อสารต้องมีประสบการณ์หรือทำหน้าที่ที่เกี่ยวข้องกับนวัตกรรมการจัดการการสื่อสารหรือผ่านความเห็นชอบของคณะกรรมการบริหารหลักสูตร
- 3) มีผลคะแนนสอบภาษาอังกฤษตามเกณฑ์ของมหาวิทยาลัย นักศึกษาที่ไม่มีผลคะแนนสอบหรือได้คะแนนต่ำกว่าเกณฑ์ที่กำหนด นักศึกษาจำเป็นต้องเข้าปรับพื้นฐานภาษาอังกฤษเพิ่มเติมกับทางมหาวิทยาลัย ราชภัฏบ้านสมเด็จเจ้าพระยาให้ผ่านตามเกณฑ์ที่ทางมหาวิทยาลัยราชภัฏบ้านสมเด็จเจ้าพระยา กำหนด
- 4) มีผลการเรียนในระดับปริญญาโทไม่ต่ำกว่า 3.50
- 5) คุณสมบัติอื่นๆ เป็นไปตามประกาศของมหาวิทยาลัยราชภัฏบ้านสมเด็จเจ้าพระยาซึ่งจะประกาศให้ทราบเป็นรายปี
- 6) ผู้ที่มีคุณสมบัติไม่เป็นไปตามข้อ 1) – 2) อาจได้รับการพิจารณาเข้าศึกษาตามดุลยพินิจของคณะกรรมการบริหารหลักสูตร

### 2.3 ปัญหาของนักศึกษาแรกเข้า

- 1) พื้นฐานความรู้ความสามารถและประสบการณ์ทางนิเทศศาสตร์และนวัตกรรมการจัดการการสื่อสารแตกต่างกัน
- 2) ทักษะการวิจัยมีความแตกต่างกัน

### 2.4 กลยุทธ์ในการดำเนินการเพื่อแก้ไขปัญหา/ข้อจำกัดของนักศึกษาในข้อ 2.3

- 1) จัดให้มีการเตรียมความพร้อมก่อนเข้าศึกษา และจัดกิจกรรมเสริมความรู้ความสามารถและประสบการณ์ทางนิเทศศาสตร์และนวัตกรรมการจัดการการสื่อสาร
- 2) จัดกิจกรรมเสริมเพื่อสร้างทักษะการวิจัย

### 2.5 แผนการรับนักศึกษาและผู้สำเร็จการศึกษาในระยะ 5 ปี

แบบ 1.1

ปีการศึกษา	จำนวนนักศึกษา				จำนวนบัณฑิตที่คาดว่าจะสำเร็จการศึกษา
	ปีที่ 1	ปีที่ 2	ปีที่ 3	รวม	
2564	5	-	-	5	คาดว่าจะมีผู้สำเร็จการศึกษา ตลอดหลักสูตร ปีละ 5 คน เริ่มสำเร็จการศึกษาปี พ.ศ.2566
2565	5	5	-	10	
2566	5	5	5	15	
2567	5	5	5	15	
2568	5	5	5	15	

แบบ 2.1

ปีการศึกษา	จำนวนนักศึกษา				จำนวนบัณฑิตที่คาดว่าจะสำเร็จการศึกษา
	ปีที่ 1	ปีที่ 2	ปีที่ 3	รวม	
2564	20	-	-	20	คาดว่าจะมีผู้สำเร็จการศึกษา ตลอดหลักสูตร ปีละ 20 คน เริ่มสำเร็จการศึกษาปี พ.ศ.2566
2565	20	20	-	40	
2566	20	20	20	60	
2567	20	20	20	60	
2568	20	20	20	60	

## 2.6 งบประมาณตามแผน

## 2.6.1 งบประมาณรายรับ (หน่วย : บาท) แบบ 1.1

รายละเอียดรายรับ	ปีงบประมาณ				
	2564	2565	2566	2567	2568
เงินบำรุงการศึกษา	750,000	1,500,000	2,250,000	2,250,000	2,250,000
<b>รวมรายรับ</b>	<b>750,000</b>	<b>1,500,000</b>	<b>2,250,000</b>	<b>2,250,000</b>	<b>2,250,000</b>

## 2.6.2 งบประมาณรายจ่าย (หน่วย : บาท) แบบ 1.1

หมวดเงิน	ปีงบประมาณ				
	2564	2565	2566	2567	2568
<b>งบดำเนินการ</b>					
ค่าตอบแทน -	300,000	600,000	900,000	900,000	900,000
ค่าใช้สอย -	150,000	300,000	450,000	450,000	450,000
ค่าวัสดุ -	150,000	300,000	450,000	450,000	450,000
ค่าดำเนินการ - ระดับมหาวิทยาลัย	150,000	300,000	450,000	450,000	450,000
<b>รวมรายจ่าย</b>	<b>750,000</b>	<b>1,500,000</b>	<b>2,250,000</b>	<b>2,250,000</b>	<b>2,250,000</b>
<b>จำนวนนักศึกษา</b>	<b>5</b>	<b>10</b>	<b>15</b>	<b>15</b>	<b>15</b>
ค่าใช้จ่ายต่อหัว ในการผลิตบัณฑิต	150,000	150,000	150,000	150,000	150,000

## 2.6.3 งบประมาณรายรับ (หน่วย : บาท) แบบ 2.1

รายละเอียดรายรับ	ปีงบประมาณ				
	2564	2565	2566	2567	2568
เงินบำรุงการศึกษา	2,250,000	4,500,000	6,750,000	6,750,000	6,750,000
<b>รวมรายรับ</b>	<b>2,250,000</b>	<b>4,500,000</b>	<b>6,750,000</b>	<b>6,750,000</b>	<b>6,750,000</b>

## 2.6.4 งบประมาณรายจ่าย (หน่วย : บาท) แบบ 2.1

หมวดเงิน	ปีงบประมาณ				
	2564	2565	2566	2567	2568
<b>งบดำเนินการ</b>					
ค่าตอบแทน -	900,000	1,800,000	2,700,000	2,700,000	2,700,000
ค่าใช้สอย -	450,000	900,000	1,350,000	1,350,000	1,350,000
ค่าวัสดุ -	450,000	900,000	1,350,000	1,350,000	1,350,000
ค่าดำเนินการ - ระดับมหาวิทยาลัย	450,000	900,000	1,350,000	1,350,000	1,350,000
<b>รวมรายจ่าย</b>	<b>2,250,000</b>	<b>4,500,000</b>	<b>6,750,000</b>	<b>6,750,000</b>	<b>6,750,000</b>
<b>จำนวนนักศึกษา</b>	<b>20</b>	<b>40</b>	<b>60</b>	<b>60</b>	<b>60</b>
<b>ค่าใช้จ่ายต่อหัว ในการผลิตบัณฑิต</b>	<b>150,000</b>	<b>150,000</b>	<b>150,000</b>	<b>150,000</b>	<b>150,000</b>

## 2.7 ระบบการศึกษา

แบบชั้นเรียน

อื่นๆ การศึกษาด้วยตัวเองและกิจกรรมกลุ่ม การศึกษาแบบออนไลน์

## 2.8 การเทียบโอนหน่วยกิต รายวิชาและการลงทะเบียนเรียนข้ามมหาวิทยาลัย (ถ้ามี)

การยกเว้นหรือเทียบโอนหน่วยกิตได้ตามข้อบังคับว่าด้วยการศึกษาระดับบัณฑิตศึกษา พ.ศ.2561

## 3. หลักสูตรและอาจารย์ผู้สอน

## 3.1 หลักสูตร

## 3.1.1 จำนวนหน่วยกิต

หลักสูตรปรัชญาดุษฎีบัณฑิต สาขาวิชาวัตกรรมการจัดการการสื่อสารแบบ 1.1 มีจำนวนหน่วยกิตรวมตลอดหลักสูตรไม่น้อยกว่า 48 หน่วยกิต

หลักสูตรปรัชญาดุษฎีบัณฑิต สาขาวิชาวัตกรรมการจัดการการสื่อสารแบบ 2.1 มีจำนวนหน่วยกิตรวมตลอดหลักสูตรไม่น้อยกว่า 48 หน่วยกิต

## 3.1.2 โครงสร้างหลักสูตร

โครงสร้างหลักสูตรแบ่งเป็นหมวดวิชาที่สอดคล้องกับที่กำหนดไว้ในเกณฑ์มาตรฐานหลักสูตรของกระทรวงศึกษาธิการ ตามหลักสูตรแบบ 1.1 เรียนในหมวดดุษฎีนิพนธ์ และแบบ 2.1 เรียนในหมวดวิชาที่ต้องเรียน 3 หมวด คือ หมวดวิชาเอก หมวดดุษฎีนิพนธ์ และหมวดวิชาเสริมพื้นฐาน ดังนี้

หมวดวิชา	โครงสร้างหลักสูตร	
	แบบ 1.1	แบบ 2.1
1) หมวดวิชาเอก	-	12 หน่วยกิต
2) หมวดดุษฎีนิพนธ์	48 หน่วยกิต	36 หน่วยกิต
3) หมวดวิชาเสริมพื้นฐาน	ไม่นับหน่วยกิต	ไม่นับหน่วยกิต
<b>รวม</b>	<b>48 หน่วยกิต</b>	<b>48 หน่วยกิต</b>

### 3.1.3 รายวิชา

#### หลักสูตร แบบ 1.1

##### 1หมวด (ดุขฎฐฎนฎพณฎ

3501001	ดุขฎฐฎนฎพณฎ Dissertation	48 หน่วยกิต 48 หน่วยกิต
---------	-----------------------------	----------------------------

#### หลักสูตร แบบ 2.1

##### 1หมวดวิชาเอก (

3501002	ปรัชญาและทฤษฎีนวัตกรรมการจัดการการสื่อสารชั้นสูง Philosophies and Advanced Theories of Innovation Communication Management	3(3-0-6)
3501003	การวิจัยนวัตกรรมการจัดการการสื่อสารชั้นสูง Advanced Research of Innovation Communication Management	3(3-0-6)
3501004	สัมมนาประเด็นปัญหาการจัดการการสื่อสาร Seminar on Problems of Innovation Communication Management	3(3-0-6)
3501005	การสังเคราะห์ความรู้นวัตกรรมการจัดการการสื่อสาร Knowledge Synthesis of Innovation Communication Management	3(3-0-6)

##### 2หมวด (ดุขฎฐฎนฎพณฎ

3501006	ดุขฎฐฎนฎพณฎ Dissertation	36 หน่วยกิต 36 หน่วยกิต
---------	-----------------------------	----------------------------

### 3 (หมวดวิชาเสริมพื้นฐาน)

หลักสูตรกำหนดให้เรียนรายวิชาเสริมพื้นฐานในด้านความรู้พื้นฐานด้านนวัตกรรมจัดการการสื่อสาร จำนวน 3 หน่วยกิต โดยไม่นับหน่วยกิต ดังนี้

3501007	หลักการ ทฤษฎี นวัตกรรมจัดการการสื่อสารสำหรับ ดุขฎฐฎนฎบฎณฎชฎต Principles, Theories of Innovation in Communication Management at The Doctoral Level	ไม่นับหน่วยกิต
---------	--	----------------

### 3.1.4 แผนการศึกษา

หลักสูตรปรัชญาดุษฎฎบฎณฎชฎต สาขาวิชานวัตกรรมจัดการการสื่อสารแบบ 1.1  
จัดแผนการเรียนรายภาค ดังนี้

ปีที่ 1 ภาคการศึกษาที่ 1		
รหัสวิชา	ชื่อวิชา	หน่วยกิต
3501001	ดุขฎฐฎนฎพณฎ	6
	สอบวัดคุณสมบัติ (Qualifying Examination)	
<b>รวม</b>		<b>6</b>



ปีที่ 1 ภาคการศึกษาที่ 2		
รหัสวิชา	ชื่อวิชา	หน่วยกิต
3501001	ดุซมิ์นิพนธ์	6
รวม		6

ปีที่ 2 ภาคการศึกษาที่ 1		
รหัสวิชา	ชื่อวิชา	หน่วยกิต
3501001	ดุซมิ์นิพนธ์	6
รวม		6

ปีที่ 2 ภาคการศึกษาที่ 2		
รหัสวิชา	ชื่อวิชา	หน่วยกิต
3501001	ดุซมิ์นิพนธ์	9
รวม		9

ปีที่ 3 ภาคการศึกษาที่ 1		
รหัสวิชา	ชื่อวิชา	หน่วยกิต
3501001	ดุซมิ์นิพนธ์	9
รวม		9

ปีที่ 3 ภาคการศึกษาที่ 2		
รหัสวิชา	ชื่อวิชา	หน่วยกิต
3501001	ดุซมิ์นิพนธ์	12
รวม		12

หลักสูตรปรัชญาดุษฎีบัณฑิต สาขาวิชานวัตกรรมการจัดการการสื่อสารแบบ 2.1  
จัดแผนการเรียนรายภาค ดังนี้

ปีที่ 1 ภาคการศึกษาที่ 1		
รหัสวิชา	ชื่อวิชา	หน่วยกิต
3501002	ปรัชญาและทฤษฎีนวัตกรรมการจัดการการสื่อสารขั้นสูง	3(3-0-6)
3501003	การวิจัยนวัตกรรมการจัดการการสื่อสารขั้นสูง	3(3-0-6)
3501007	หลักการ ทฤษฎี นวัตกรรมการจัดการการสื่อสารสำหรับดุษฎีบัณฑิต *	ไม่นับหน่วยกิต
รวม		6

หมายเหตุ \* วิชาเสริมพื้นฐานสำหรับนักศึกษาแบบไม่นับหน่วยกิต

ปีที่ 1 ภาคการศึกษาที่ 2		
รหัสวิชา	ชื่อวิชา	หน่วยกิต
3501004	สัมมนาประเด็นปัญหาวัตกรรมการจัดการการสื่อสาร	3(3-0-6)
3501005	การสังเคราะห์ความรู้วัตกรรมการจัดการการสื่อสาร	3(3-0-6)
รวม		6

ปีที่ 2 ภาคการศึกษาที่ 1		
รหัสวิชา	ชื่อวิชา	หน่วยกิต
3501006	ดุซกฏินิพนธ์	6
	สอบวัดคุณสมบัตินี้ (Qualifying Examination)	
รวม		6

ปีที่ 2 ภาคการศึกษาที่ 2		
รหัสวิชา	ชื่อวิชา	หน่วยกิต
3501006	ดุซกฏินิพนธ์	9
รวม		9

ปีที่ 3 ภาคการศึกษาที่ 1		
รหัสวิชา	ชื่อวิชา	หน่วยกิต
3501006	ดุซกฏินิพนธ์	9
รวม		9

ปีที่ 3 ภาคการศึกษาที่ 2		
รหัสวิชา	ชื่อวิชา	หน่วยกิต
3501006	ดุซกฏินิพนธ์	12
รวม		12

### 3.1.5 ความคาดหวังของผลลัพธ์การเรียนรู้เมื่อสิ้นปีการศึกษา

ชั้นปีที่	รายละเอียด
1	นักศึกษามีทักษะการเรียนรู้ปรัชญาด้านวัตกรรมการจัดการการสื่อสารและสามารถ บูรณาการความรู้ ทักษะ และกระบวนการค้นคว้าตามความเชี่ยวชาญเฉพาะบุคคล มีคุณธรรมจริยธรรม สามารถจัดการปัญหาทางด้านจริยธรรมทางการสื่อสารที่ในทางวิชาการและวิชาชีพด้านวัตกรรมการจัดการการสื่อสารได้
2	นักศึกษาสามารถคิดวิเคราะห์ คิดริเริ่มสร้างสรรค์ สามารถออกแบบและดำเนินการวิจัยเพื่อสร้างองค์ความรู้ ในด้านวัตกรรมการจัดการการสื่อสาร
3	นักศึกษาสามารถสร้างองค์ความรู้ใหม่ แนวคิดใหม่ และนวัตกรรมทางการจัดการการสื่อสาร มีความสามารถในการสื่อสาร สามารถเลือกใช้เทคโนโลยีสารสนเทศในการสืบค้นข้อมูล การสร้างสรรค์ผลงาน และการนำเสนอผลงานได้อย่างมีประสิทธิภาพ

### 3.1.6 คำอธิบายรายวิชา

- 3501002     ปรัชญาและทฤษฎีนวัตกรรมการจัดการการสื่อสารขั้นสูง      3(3-0-6)**  
**Philosophies and Advanced Theories of Innovation Communication Management**  
 ปรัชญา พัฒนาการของปรัชญา และทฤษฎีนวัตกรรมการจัดการการสื่อสารขั้นสูง สังเคราะห์องค์ความรู้ทางนวัตกรรมการจัดการการสื่อสารเพื่อการพัฒนาขั้นสูงและทฤษฎีนวัตกรรมการจัดการการสื่อสารขั้นสูง การประยุกต์ใช้ทฤษฎีนวัตกรรมการจัดการการสื่อสารขั้นสูง การสร้างและพัฒนาองค์ความรู้ทางทฤษฎีนวัตกรรมการจัดการการสื่อสารขั้นสูงตลอดจนการสร้างคุณธรรม และจริยธรรมทางการสื่อสาร  
 Philosophy; development of philosophy and innovation theory of communication management for advanced; synthesis knowledge of innovation theory of communication management for advanced and theory of communication management innovation for advanced; application of communication management innovation theory for advanced; creating and developing knowledge of the innovative theory of communication management as well as morality and communication ethics
- 3501003      การวิจัยนวัตกรรมการจัดการการสื่อสารขั้นสูง      3(3-0-6)**  
**Advanced Research of Innovation Communication Management**  
 การแสวงหาความรู้ทางนวัตกรรมการจัดการการสื่อสารขั้นสูง ประเภทและกระบวนการวิจัยทางนวัตกรรมการจัดการการสื่อสารขั้นสูง ทั้งในเชิงปริมาณและคุณภาพการประยุกต์ใช้สถิติขั้นสูงเพื่อการวิเคราะห์ข้อมูลเชิงปริมาณ การวิเคราะห์ข้อมูลด้วยวิธีการเชิงคุณภาพ การเขียนโครงการวิจัย การสร้างองค์ความรู้ทางนวัตกรรมการจัดการการสื่อสารขั้นสูงด้วยการวิจัย การเขียนและนำเสนอรายงานวิจัย จริยธรรมด้านการวิจัยทางนวัตกรรมการจัดการการสื่อสารขั้นสูง  
 The pursuit of knowledge in communication management innovation for advanced; types and research processes in communication management innovation for advanced both quantitative and qualitative; application of advanced statistics for quantitative and qualitative data analysis; writing a research project; creating knowledge in communication management innovation for advanced through research; writing and presenting research proposal; research ethics in communication management innovation for advanced
- 3501004      สัมมนาประเด็นปัญหาวัตกรรมการจัดการการสื่อสาร      (3-0-6)**  
**Seminar on Problems of Innovation Communication Management**  
 สัมมนาประเด็นปัญหาด้านนวัตกรรมการจัดการการสื่อสาร ในประเด็นปัญหาด้านนวัตกรรมการจัดการการสื่อสาร กระบวนการแลกเปลี่ยนเรียนรู้เพื่อกำหนดประเด็นและขอบเขตการศึกษาทางนวัตกรรมการจัดการการสื่อสาร การพัฒนาโครงการคุณวุฒิพนธ์  
 Seminar on innovation problems in communication management on problems

of innovation in communication management; the process of exchanging knowledge to define issues and areas of education in the innovation of communication management; development of a dissertation project

**3501005      การสังเคราะห์ความรู้นวัตกรรมการจัดการการสื่อสาร      3(3-0-6)**  
**Knowledge Synthesis of Innovation Communication Management**

การสังเคราะห์ความรู้ด้านนวัตกรรมการจัดการการสื่อสาร การวิจัยเชิงประจักษ์เพื่อนำไปสู่ความเชี่ยวชาญในการกำหนดประเด็นปัญหาการวิจัย ระเบียบวิธีการวิจัยเชิงคุณภาพและเชิงปริมาณด้านนวัตกรรมการจัดการการสื่อสารได้อย่างเหมาะสม

The Knowledge Synthesis of empirical research knowledge leads to expertise in the formulation of research issues. Research methodology of qualitative and quantitative innovation in communication management appropriately.

**3501001      ดุษฎีนิพนธ์      48**  
**Dissertation**

การแสวงหาความรู้นวัตกรรมการจัดการการสื่อสาร การพัฒนาหัวข้อโครงร่างดุษฎีนิพนธ์ การค้นคว้า การสร้างหรือพัฒนาองค์ความรู้ใหม่ทางนวัตกรรมการจัดการการสื่อสาร การวิพากษ์วิจารณ์ความเป็นมาและความสำคัญของปัญหาที่จะศึกษา การกำหนดหัวข้อดุษฎีนิพนธ์ วัตถุประสงค์ของการวิจัย สมมติฐานการวิจัย ขอบเขตของการวิจัย ประโยชน์ที่คาดว่าจะได้รับ การออกแบบกรอบแนวคิดในการวิจัย การสืบค้นสังเคราะห์ การเขียนเอกสารและงานวิจัยที่เกี่ยวข้อง การเขียนวิธีดำเนินการวิจัย การนำเสนอและการสอบเค้าโครงดุษฎีนิพนธ์ การดำเนินการวิจัย การวิเคราะห์ข้อมูล การแปลผลข้อมูล การนำเสนอผลการวิจัย การสรุปผลการวิจัย การอภิปรายผลการวิจัย การให้ข้อเสนอแนะจากผลการวิจัย การตรวจสอบการลอกเลียนวรรณกรรม การเขียนบทความวิจัย การตีพิมพ์บทความในวารสารวิชาการที่ได้มาตรฐานระดับสากล การเขียนและสอบป้องกันดุษฎีนิพนธ์

Knowledge Inquiry of Innovation in Communication, development of the topic, thesis proposal, researching, creating, or developing new knowledge of innovation in communication management; Criticism of the background and importance of the problem to be studied; determination of the topic of the thesis, the purpose of the research, the research hypothesis, the scope of the research, and expected benefits; designing conceptual frameworks for research; searching and synthesis; writing documents and related research; writing research methodology; presentation and examination of the thesis proposal; research conducting; data analysis; data interpretation, presentation of findings; summary of findings; discussion of the findings, recommendations from the findings, verification of literature plagiarism; writing research article; publication of articles in internationally standardized academic journals; writing and defending the thesis

3501006

**ดุขฎฐฎนฎพณฎ**

36

**Dissertation**

การพัฒนาคาวอฎครองรฎงดุขฎฐฎนฎพณฎ การค้ณค้วฎ การสร้ฎงหรือพ้ฒนาคาวอฎค้ความร้ฎททาง นว้ฎทกรมการจ้ฎดการการส้ฎอสาร การว้ฎพาค้ฎว้ฎจ้ฎณค้ความเป็นมาและค้ความส้ฎค้ของป้ฎญาค้ที่จ้ฎศ้ฎษา การ ก้ฎนค้คาวอฎดุขฎฐฎนฎพณฎ ว้ฎตฎประสงค้ของการว้ฎจ้ฎ สมมต้ฎฐานการว้ฎจ้ฎ ขอบเขตของการว้ฎจ้ฎ ประโยชน้ฎที่ค้าคด ว้ฎจ้ฎค้ฎร้ฎบ การออกแบบกรอบแนวค้ดในการว้ฎจ้ฎ การส้ฎบค้ณส้ฎงคราะท้ฎ การเช้ฎยนเอกสารและงานว้ฎจ้ฎที่ เก้ฎยว้ฎข้ฎง การเช้ฎยนว้ฎธ้ฎฎนค้การว้ฎจ้ฎ การน้ฎเสนอและการสอบค้ฎค้ฎครองดุขฎฐฎนฎพณฎ การฎนค้การว้ฎจ้ฎ การ ว้ฎคราะท้ฎข้ฎมูล การแปลผลข้ฎมูล การน้ฎเสนอผลการว้ฎจ้ฎ การสร้ฎบผลการว้ฎจ้ฎ การอภ้ฎปรายผลการว้ฎจ้ฎ การ ให้ฎข้ฎเสนอแนะจ้ฎกผลการว้ฎจ้ฎ การตรวจ้ฎสอบการลอกเก้ฎยนวนรรณกรรม การเช้ฎยนบทควมว้ฎจ้ฎ การต้ฎพมฎ บทควมในวารสารว้ฎษาการที่ได้ฎมาตรวฐาน การเช้ฎยนและสอบป้ฎองกันดุขฎฐฎนฎพณฎ

Development of the topic, thesis proposal, researching, creating, or developing new knowledge of innovation in communication management; Criticism of the background and importance of the problem to be studied; determination of the topic of the thesis, the purpose of the research, the research hypothesis, the scope of the research, and expected benefits; designing conceptual frameworks for research; searching and synthesis; writing documents and related research; writing research methodology; presentation and examination of the thesis proposal; research conducting; data analysis; data interpretation, presentation of findings; summary of findings; discussion of the findings, recommendations from the findings, verification of literature plagiarism; writing research article; publication of articles in internationally standardized academic journals; writing and defending the thesis

3501007

**ทล้ฎการ ทฤษฎ้ฎ นว้ฎทกรมการจ้ฎดการการส้ฎอสารส้ฎหรับดุขฎฐฎบัณท้ฎ****ไม้ฎน้ฎบหน่วยกิต****Principles Theories of Innovation Communication****Management at The Doctoral Level**

ป้ฎชฎญา พ้ฒนาคาวอฎของป้ฎชฎญา และทฤษฎ้ฎนว้ฎทกรมการจ้ฎดการการส้ฎอสาร คาวอฎค้ททาง นว้ฎทกรมการจ้ฎดการการส้ฎอสาร การประยุกต้ฎใช้ทฤษฎ้ฎนว้ฎทกรมการจ้ฎดการการส้ฎอสาร การสร้ฎงและพ้ฒนาคาวอฎค้ททางทฤษฎ้ฎนว้ฎทกรมการจ้ฎดการการส้ฎอสาร ตลอดจ้ฎนการสร้ฎงค้ณธรรมและจ้ฎธ้ฎจ้ฎธรรมททาง การ ส้ฎอสาร

Philosophy, development of philosophy and theories of innovation in communication management; knowledge of innovation in communication management; application of theories of innovation in communication management; the creation and development of theoretical knowledge of innovation in communication management, as well as encouraging communication ethics

### 3.2 ชื่อ สกุล เลขประจำตัวบัตรประชาชน ตำแหน่งและคุณวุฒิของอาจารย์

#### 3.2.1 อาจารย์ประจำหลักสูตร

ที่	ชื่อ - นามสกุล	ตำแหน่งทางวิชาการ	คุณวุฒิการศึกษา	สถาบันและปี พ.ศ.ที่สำเร็จการศึกษา
1.	นายสิงห์ สิงห์ขจร 31008xxxxxxxx	ผู้ช่วยศาสตราจารย์ (นิเทศศาสตร์) (6105)	ปร.ด. (นิเทศศาสตร์)  ประกาศนียบัตรบัณฑิต วิชาซีพครู นศ.ม (นิเทศศาสตร์)  นศ.บ (ประชาสัมพันธ์)	มหาวิทยาลัยสุโขทัยธรรมิกราช, 2562 มหาวิทยาลัยราชภัฏบ้านสมเด็จ เจ้าพระยา, 2557 มหาวิทยาลัยสุโขทัยธรรมิกราช, 2549 มหาวิทยาลัยกรุงเทพ, 2546
2.	นายสรรพัชฌ์ เจียรนานนท์ 37301xxxxxxxx	ผู้ช่วยศาสตราจารย์ (นิเทศศาสตร์) (6105)	ปร.ด. (นิเทศศาสตร์)  ประกาศนียบัตรบัณฑิต วิชาซีพครู ว.ม. (การบริหาร สื่อสารมวลชน) นศ.บ.(วิทยุกระจายเสียง และวิทยุโทรทัศน์)	มหาวิทยาลัยสุโขทัยธรรมิกราช, 2562 มหาวิทยาลัยราชภัฏบ้านสมเด็จ เจ้าพระยา, 2557 มหาวิทยาลัยธรรมศาสตร์ ,2551 มหาวิทยาลัยรังสิต ,2547
3.	นายดรุษ ประดิษฐ์ทรง 31020xxxxxxxx	ผู้ช่วยศาสตราจารย์ (นิเทศศาสตร์) (6105)	ปร.ด.(การจัดการ นวัตกรรมและ เทคโนโลยี)  ประกาศนียบัตรบัณฑิต วิชาซีพครู นศ.ม (นิเทศศาสตร์)  ศศ.บ.(โสตทัศนศึกษา)	มหาวิทยาลัยราชภัฏบ้านสมเด็จ เจ้าพระยา, 2562  มหาวิทยาลัยราชภัฏบ้านสมเด็จ เจ้าพระยา, 2557 มหาวิทยาลัยสุโขทัยธรรมิกราช ,2550 มหาวิทยาลัยรามคำแหง ,2534
4.	นางสาวพนอเนือง สุทัศน์ ณ ออยุธยา	ศาสตราจารย์ (ภาษาศาสตร์) (7401)	อ.ด.(ภาษาศาสตร์) (ทุน ปริญญาเอกกาญจนา ภิเชก)  ค.บ. (ภาษาอังกฤษ- จิตวิทยา) (เกียรตินิยม อันดับ 1, เหรียญทอง)	จุฬาลงกรณ์มหาวิทยาลัย 2546  จุฬาลงกรณ์มหาวิทยาลัย 2539
5.	นางจิตราภรณ์ สุทธิวีระเศรษฐ์	รองศาสตราจารย์ (รัฐประศาสนศาสตร์) (6103)	Ph.D. (Development Administration) M.A. (Public	National Institute of Development Administration, 2546 Syracuse University, 2517, USA

ที่	ชื่อ - นามสกุล	ตำแหน่ง ทางวิชาการ	คุณวุฒิการศึกษา	สถาบันและ ปี พ.ศ.ที่สำเร็จการศึกษา
			Relations) ค.บ. (มัธยมศึกษา)	จุฬาลงกรณ์มหาวิทยาลัย, 2509
6.	นางสาวสุปราณี ศิริสวัสดิ์ชัย	รองศาสตราจารย์ (นิเทศศาสตร์) (6105)	ปร.ด.การจัดการ) (เทคโนโลยี ประกาศนียบัตรบัณฑิต (วิชาชีพครู) ว.ม.(การบริหาร สื่อสารมวลชน) ว.บ.(วิทยุโทรทัศน์)	มหาวิทยาลัยราชภัฏบ้านสมเด็จ เจ้าพระยา, 2561 มหาวิทยาลัยราชภัฏบ้านสมเด็จ เจ้าพระยา, 2550 มหาวิทยาลัยธรรมศาสตร์ , 2543 มหาวิทยาลัยธรรมศาสตร์ ,2537
7.	นายรัชพงศ์ เศรษฐบุตร	รองศาสตราจารย์ (บริหารธุรกิจ) (6802) (อนุสาขาวิชา การจัดการทรัพยากร มนุษย์) (680202)	บธ.ด.(การพัฒนาธุรกิจ อุตสาหกรรมและ ทรัพยากรมนุษย์) บธ.ม.(การบริหาร ทรัพยากรมนุษย์และ องค์การ) อส.บ.(เทคโนโลยีไฟฟ้า อุตสาหกรรม)	มหาวิทยาลัยเทคโนโลยีพระจอม เกล้าพระนครเหนือ, 2556 มหาวิทยาลัยธรรมศาสตร์, 2548 สถาบันเทคโนโลยีพระจอมเกล้า พระนครเหนือ, 2542
8.	นางสาวทชชยา วนนะบวรเดชน์	ผู้ช่วยศาสตราจารย์ (รัฐประศาสนศาสตร์) (6103)	Ph.D. (Development Administration) นศ.ม. สื่อสารมวลชน ศษ.บ. ปฐมวัยศึกษา ศศ.บ. ภาษาอังกฤษ	สถาบันบัณฑิตพัฒนบริหารศาสตร์ 2546 จุฬาลงกรณ์มหาวิทยาลัย, 2535 มหาวิทยาลัยสุโขทัย ธรรมาธิราช, 2534 มหาวิทยาลัยธรรมศาสตร์, 2531
9.	นางสาวณุศณี มีแก้วกฤษร	ผู้ช่วยศาสตราจารย์ (บริหารธุรกิจ) (6802) (อนุสาขาวิชาการเงิน) (680215)	Doctor of Philosophy (Finance) พัฒนบริหารศาสตร์ มหาบัณฑิต (การวิเคราะห์และการ จัดการโครงการและ การเงิน) บริหารธุรกิจบัณฑิต	The University of Texas at Arlington (U.S.A.) , 2545 สถาบันบัณฑิตพัฒนบริหารศาสตร์, 2538 มหาวิทยาลัยเกษตรศาสตร์, 2535

ที่	ชื่อ - นามสกุล	ตำแหน่ง ทางวิชาการ	คุณวุฒิการศึกษา	สถาบันและ ปี พ.ศ.ที่สำเร็จการศึกษา
10.	นายนนท์ธนดี ดุลยทวีสิทธิ์	ผู้ช่วยศาสตราจารย์ (อาชีวศึกษา) (9102)	ร.บ.ด. (นโยบาย สาธารณะการจัดการ ภาครัฐ) ร.ม. (การเมือง)  ศศ.บ. (บริหารรัฐกิจ) ศศ.บ. (เอเชีย ตะวันออกเฉียงใต้ ศึกษา)	มหาวิทยาลัยมหิดล, 2560  มหาวิทยาลัยราชภัฏสวนสุนันทา, 2554 มหาวิทยาลัยรามคำแหง, 2554 มหาวิทยาลัยธรรมศาสตร์, 2546
11.	นางสาวอารียา จ้อยจำลอง	อาจารย์	ปร.ด. (การจัดการ เทคโนโลยี) ประกาศนียบัตรบัณฑิต (วิชาชีพครู) ประกาศนียบัตรบัณฑิต (วิจัยทางสังคม) ว.ม. (บริหาร สื่อสารมวลชน) ศศ.บ. (การประชาสัมพันธ์)	มหาวิทยาลัยราชภัฏบ้านสมเด็จ เจ้าพระยา, 2562 มหาวิทยาลัยราชภัฏบ้านสมเด็จ เจ้าพระยา, 2550 มหาวิทยาลัยธรรมศาสตร์, 2547 มหาวิทยาลัยธรรมศาสตร์, 2545 สถาบันราชภัฏบ้านสมเด็จ เจ้าพระยา, 2540

หมายเหตุ รายละเอียดผลงานทางวิชาการรวมทั้งภาระงานการสอนปรากฏในภาคผนวก ข

### 3.2.2 อาจารย์ผู้สอน

ที่	ชื่อ - นามสกุล	ตำแหน่ง ทางวิชาการ	คุณวุฒิการศึกษา	สถาบันและ ปี พ.ศ.ที่สำเร็จการศึกษา
1.	นายสิงห์ สิงห์ขจร 31008xxxxxxxx	ผู้ช่วยศาสตราจารย์ (นิเทศศาสตร์) (6105)	ปร.ด. (นิเทศศาสตร์)  ประกาศนียบัตรบัณฑิต วิชาชีพครู นศ.ม (นิเทศศาสตร์)  นศ.บ (ประชาสัมพันธ์)	มหาวิทยาลัยสุโขทัยธรรมิกราช, 2562 มหาวิทยาลัยราชภัฏบ้านสมเด็จ เจ้าพระยา, 2557 มหาวิทยาลัยสุโขทัยธรรมิกราช, 2549 มหาวิทยาลัยกรุงเทพ, 2546
2.	นายสรรพัชฌ์ เจียรนานนท์ 37301xxxxxxxx	ผู้ช่วยศาสตราจารย์ (นิเทศศาสตร์) (6105)	ปร.ด. (นิเทศศาสตร์)  ประกาศนียบัตรบัณฑิต วิชาชีพครู ว.ม. (การบริหาร สื่อสารมวลชน)	มหาวิทยาลัยสุโขทัยธรรมิกราช, 2562 มหาวิทยาลัยราชภัฏบ้านสมเด็จ เจ้าพระยา, 2557 มหาวิทยาลัยธรรมศาสตร์, 2551



ที่	ชื่อ - นามสกุล	ตำแหน่ง ทางวิชาการ	คุณวุฒิการศึกษา	สถาบันและ ปี พ.ศ.ที่สำเร็จการศึกษา
			นศ.บ.(วิทยุกระจายเสียง และวิทยุโทรทัศน์)	มหาวิทยาลัยรังสิต ,2547
3.	นายดรุษ ประดิษฐ์ทรง 31020xxxxxxxx	ผู้ช่วยศาสตราจารย์ (นิเทศศาสตร์) (6105)	ปร.ด.(การจัดการ นวัตกรรมและ เทคโนโลยี) ประกาศนียบัตรบัณฑิต วิชาชีพครู นศ.ม (นิเทศศาสตร์) ศศ.บ.(โสตทัศนศึกษา)	มหาวิทยาลัยราชภัฏบ้านสมเด็จ เจ้าพระยา, 2562  มหาวิทยาลัยราชภัฏบ้านสมเด็จ เจ้าพระยา, 2557 มหาวิทยาลัยสุโขทัยธรรมาธิราช ,2550 มหาวิทยาลัยรามคำแหง ,2534
4.	นางสาวพนอเนื่อง สุทัศน์ ณ อยุธยา	ศาสตราจารย์ (ภาษาศาสตร์) (7401)	อ.ด.(ภาษาศาสตร์) (ทุน ปริญญาเอกกาญจนา ภิเษก) ค.บ. (ภาษาอังกฤษ- จิตวิทยา) (เกียรตินิยม อันดับ 1, เหรียญทอง)	จุฬาลงกรณ์มหาวิทยาลัย 2546  จุฬาลงกรณ์มหาวิทยาลัย 2539
5.	นางจิตราภรณ์ สุทธิวรเศรษฐ์	รองศาสตราจารย์ (รัฐประศาสนศาสตร์) (6103)	Ph.D. (Development Administration) M.A. (Public Relations) ค.บ. (มัธยมศึกษา)	National Institute of Development Administration, 2546 Syracuse University, 2517, USA  จุฬาลงกรณ์มหาวิทยาลัย, 2509
6.	นางสาวสุปราณี ศิริสวัสดิ์ชัย	รองศาสตราจารย์ (นิเทศศาสตร์) (6105)	ปร.ด.การจัดการ (เทคโนโลยี) ประกาศนียบัตรบัณฑิต (วิชาชีพครู) ว.ม.(การบริหาร สื่อสารมวลชน) ว.บ.(วิทยุโทรทัศน์)	มหาวิทยาลัยราชภัฏบ้านสมเด็จ เจ้าพระยา, 2561 มหาวิทยาลัยราชภัฏบ้านสมเด็จ เจ้าพระยา, 2550 มหาวิทยาลัยธรรมศาสตร์ , 2543 มหาวิทยาลัยธรรมศาสตร์ ,2537
7.	นายอัมพัทธ์ เศรษฐบุตร	รองศาสตราจารย์ (บริหารธุรกิจ) (6802) (อนุสาขาวิชา การจัดการทรัพยากร	บธ.ด.(การพัฒนาธุรกิจ อุตสาหกรรมและ ทรัพยากรมนุษย์) บธ.ม.(การบริหาร ทรัพยากรมนุษย์และ	มหาวิทยาลัยเทคโนโลยีพระจอม เกล้าพระนครเหนือ, 2556  มหาวิทยาลัยธรรมศาสตร์, 2548

ที่	ชื่อ - นามสกุล	ตำแหน่ง ทางวิชาการ	คุณวุฒิการศึกษา	สถาบันและ ปี พ.ศ.ที่สำเร็จการศึกษา
		มนุษย์) (680202)	องค์การ) อส.บ.(เทคโนโลยีไฟฟ้า อุตสาหกรรม)	สถาบันเทคโนโลยีพระจอมเกล้า พระนครเหนือ, 2542
8.	นางสาวทชชยา วณะบวรเดชนันท์	ผู้ช่วยศาสตราจารย์ (รัฐประศาสนศาสตร์) (6103)	Ph.D. (Development Administration) นศ.ม. สื่อสารมวลชน ศษ.บ. ปฐมวัยศึกษา ศศ.บ. ภาษาอังกฤษ	สถาบันบัณฑิตพัฒนบริหารศาสตร์ 2546 จุฬาลงกรณ์มหาวิทยาลัย, 2535 มหาวิทยาลัยสุโขทัย ธรรมาธิราช, 2534 มหาวิทยาลัยธรรมศาสตร์, 2531
9.	นางสาวณุศณี มีแก้วกฤษกร	ผู้ช่วยศาสตราจารย์ (บริหารธุรกิจ) (6802) (อนุสาขาวิชาการเงิน) (680215)	Doctor of Philosophy (Finance) พัฒนบริหารศาสตร์ มหบัณฑิต (การวิเคราะห์และการ จัดการโครงการและ การเงิน) บริหารธุรกิจบัณฑิต	The University of Texas at Arlington (U.S.A.) , 2545  สถาบันบัณฑิตพัฒนบริหารศาสตร์, 2538  มหาวิทยาลัยเกษตรศาสตร์, 2535
10.	นายพนธ์ณธิ ดุลยทวิสิทธิ์	ผู้ช่วยศาสตราจารย์ (อาเซียนศึกษา) (9102)	ร.บ.ด. (นโยบาย สาธารณะการจัดการ ภาครัฐ) ร.ม. (การเมือง) ศศ.บ. (บริหารรัฐกิจ) ศศ.บ. (เอเชีย ตะวันออกเฉียงใต้ ศึกษา)	มหาวิทยาลัยมหิดล, 2560  มหาวิทยาลัยราชภัฏสวนสุนันทา, 2554 มหาวิทยาลัยรามคำแหง, 2554 มหาวิทยาลัยธรรมศาสตร์, 2546
11.	นางสาวอารียา จ้อยจำลอง	อาจารย์	ปร.ด. (การจัดการ เทคโนโลยี) ประกาศนียบัตรบัณฑิต (วิชาชีพครู) ประกาศนียบัตรบัณฑิต (วิจัยทางสังคม) ว.ม. (บริหาร สื่อสารมวลชน) ศศ.บ. (การประชาสัมพันธ์)	มหาวิทยาลัยราชภัฏบ้านสมเด็จ เจ้าพระยา, 2562 มหาวิทยาลัยราชภัฏบ้านสมเด็จ เจ้าพระยา, 2550 มหาวิทยาลัยธรรมศาสตร์, 2547 มหาวิทยาลัยธรรมศาสตร์, 2545 สถาบันราชภัฏบ้านสมเด็จ เจ้าพระยา, 2540

**หมายเหตุ** รายละเอียดผลงานทางวิชาการรวมทั้งภาระงานการสอนปรากฏในภาคผนวก ค

#### 4. องค์ประกอบเกี่ยวกับประสบการณ์ภาคสนาม

ไม่มี

#### 5. ข้อกำหนดเกี่ยวกับการทำโครงการหรืองานวิจัย

##### รายวิชาดุขฎินิพนธ์

##### 5.1 คำอธิบายโดยย่อ

การจัดเตรียมเพื่อกำหนดและพัฒนาหัวข้อดุขฎินิพนธ์ ทางนวัตกรรมการจัดการการสื่อสาร โครงร่างดุขฎินิพนธ์ การค้นคว้าวิจัยเพื่อสร้างองค์ความรู้ใหม่ และการทำดุขฎินิพนธ์ ตามระเบียบวิธีวิจัย จริยธรรมในการทำวิจัย การเขียนรายงานการวิจัยที่เป็นประโยชน์ต่อการพัฒนางานนวัตกรรมการจัดการการสื่อสารสู่สังคม การนำเสนอผลวิจัยระดับชาติและนานาชาติที่มีคุณภาพ

##### 5.2 มาตรฐานผลการเรียนรู้

1) มีความรู้ความเข้าใจในกระบวนการวิจัย และสามารถทำการวิจัยทางนวัตกรรมการจัดการการสื่อสาร

2) สามารถบูรณาการความรู้ความสามารถ และสร้างสรรค์นวัตกรรมการจัดการการสื่อสารสู่การวิจัยอย่างเป็นระบบ

3) สามารถนำเสนอผลการวิจัยได้อย่างมีประสิทธิภาพ

##### 5.3 ช่วงเวลา

ปีที่ 1 - 3

##### 5.4 จำนวนหน่วยกิต

48 หน่วยกิต (แบบ 1.1) / 36 หน่วยกิต (แบบ 2.1)

##### 5.5 การเตรียมการ

1) มีการเตรียมความพร้อมด้านความรู้และความเข้าใจ ปรัชญา ความคิดสร้างสรรค์ภายใต้กรอบการทำวิจัยทางนวัตกรรมการจัดการการสื่อสาร อย่างเป็นระบบโดยอาจารย์ที่ปรึกษาคอยกำกับ ดูแล และให้เป็นที่ปรึกษาในทิศทางเดียวกัน

2) ให้นักศึกษาค้นหาหัวข้อวิจัยที่สนใจจากการเรียนรู้ในสาระวิชาต่างๆ และเป็นประโยชน์ รวมถึงการติดตามข้อมูลหัวข้อที่เป็นที่สนใจของสังคมในปัจจุบัน และคำนึงถึงแนวโน้มของการศึกษานวัตกรรมการจัดการการสื่อสารในอนาคตเพื่อรองรับการพัฒนาการวิจัยต่อไปได้

3) อาจารย์ที่ปรึกษาให้คำแนะนำนักศึกษาโดยให้นักศึกษาเป็นผู้เลือกอาจารย์ที่ปรึกษาและ (หัวข้องานวิจัยที่นักศึกษาสนใจ

4) อาจารย์ที่ปรึกษาจัดตารางเวลาการให้คำปรึกษาและการติดตามการทำงานวิจัยของนักศึกษา

5) จัดเตรียมวัสดุอุปกรณ์สิ่งอำนวยความสะดวกในการทำงานวิจัย เช่น คอมพิวเตอร์ แหล่งค้นคว้าข้อมูล ฐานข้อมูลงานวิจัยที่มีมาตรฐาน

##### 5.6 กระบวนการประเมินผล

1) ประเมินคุณภาพของดุขฎินิพนธ์

2) ประเมินและติดตามความก้าวหน้าในการทำดุขฎินิพนธ์

## หมวดที่ 4 ผลการเรียนรู้ กลยุทธ์การสอนและการประเมินผล

### 1. การพัฒนาคุณลักษณะพิเศษของบัณฑิต

คุณลักษณะพิเศษ	กลยุทธ์การสอนหรือกิจกรรมนักศึกษา
1. เป็นผู้นำในการสร้างนวัตกรรมการจัดการการสื่อสาร	1. จัดกิจกรรมเพื่อสร้างประสบการณ์ทางด้านวิชาการและวิชาชีพ โดยให้ผู้เรียนสามารถสร้างนวัตกรรมการจัดการการสื่อสาร ศึกษาผ่านการเข้าร่วมกิจกรรมเพื่อเสริมสร้างทักษะในการสืบค้น และแสวงหาความรู้ รวมทั้งประมวลความรู้ที่มีผนวกกับประสบการณ์ต่างๆ เพื่อนำไปสู่การสร้างนวัตกรรมการจัดการการสื่อสาร 2. จัดกิจกรรมนอกชั้นเรียนเพื่อให้นักศึกษา ศึกษาวิเคราะห์ สังเคราะห์ สรุปประเด็นจากกรณีศึกษาจากผลงานวิจัยที่มีคุณภาพ เพื่อนำไปสู่การสร้างนวัตกรรมการจัดการการสื่อสาร 3. ศึกษาดูงาน อบรมเรียนรู้ในประเทศหรือต่างประเทศตามความเหมาะสม

### 2. การพัฒนาผลการเรียนรู้ในแต่ละด้าน

#### 2.1 ด้านคุณธรรม จริยธรรม

ผลการเรียนรู้	กลยุทธ์การสอน	วิธีการวัดและประเมินผล
1. มีจิตอาสา จิตสาธารณะ มีความซื่อสัตย์ ต่องานที่ได้รับมอบหมายทั้งด้านวิชาการและวิชาชีพ 2. มีค่านิยม และคุณลักษณะ เป็นประชาธิปไตย เคารพสิทธิและรับฟังความคิดเห็นของผู้อื่น 3. ส่งเสริมให้มีการประพฤติปฏิบัติตามหลักคุณธรรมจริยธรรม สามารถจัดการปัญหาทางด้านจริยธรรมที่ซับซ้อนในทางวิชาการและวิชาชีพนวัตกรรมการจัดการสื่อสารเพื่อการพัฒนาโดยคำนึงถึงความรู้สึกรู้สึกของผู้อื่น	1. การบรรยาย 2. การสาธิต 3. การอภิปราย 4. การสอนที่สอดแทรกคุณธรรมจริยธรรม โดยใช้เอกสารและสื่อต่างๆ 5. การสอนโดยใช้การเรียนรู้จากกรณีศึกษา บทบาทสมมุติสถานการณ์จำลอง 6. การเรียนรู้ในกิจกรรมที่ให้ผู้เรียนปฏิบัติในสถานการณ์จริง 7. การกำหนดพฤติกรรม ข้อปฏิบัติ เพื่อให้ผู้เรียนปฏิบัติตาม 8. การจัดกิจกรรมการเรียนการสอนและมอบหมายงาน 9. การเรียนรู้ผ่านกระบวนการวิเคราะห์ และสะท้อนความคิด โดยการสอดแทรกคุณธรรมจริยธรรม ในเนื้อหา	1. ประเมินจากการสังเกตพฤติกรรม ปฏิสัมพันธ์ ในชั้นเรียน การอภิปราย ในชั้นเรียน หรือการเข้าร่วมกิจกรรมต่างๆ 2. ประเมินจากการปฏิบัติงานหรือผลงาน 3. ประเมินจากการวิเคราะห์ใบงาน รายงาน ผลงาน หรือผลผลิตของผู้เรียน 4. ประเมินจากการวิเคราะห์กรณี ตัวอย่างด้านคุณธรรมจริยธรรมในด้านวิชาการและวิชาชีพ

ผลการเรียนรู้	กลยุทธ์การสอน	วิธีการวัดและประเมินผล
	รายวิชาต่างๆ 10. การเรียนรู้จากต้นแบบ (role model) ใช้กรณีศึกษา/ ยกตัวอย่าง และอภิปรายร่วมกัน 11. การกำหนดให้ผู้เรียนสืบค้น สืบเสาะความรู้ด้วยตนเอง 12. การเรียนรู้ผ่านประสบการณ์ตรง เช่น การทำกิจกรรมกลุ่ม การจัดกิจกรรมจิตอาสา กิจกรรมเพื่อเสริมสร้าง จรรยาบรรณวิชาชีพ	

## 2.2 ด้านความรู้

ผลการเรียนรู้	กลยุทธ์การสอน	วิธีการวัดและประเมินผล
1. มีความรู้ความเข้าใจอย่างถ่องแท้ในปรัชญา หลักการ แนวคิด ทฤษฎีทางนวัตกรรมการจัดการการสื่อสาร 2. มีความรู้และความเข้าใจในกระบวนการวิจัย การสร้างสรรค์ และการปฏิบัติทางวิชาชีพนวัตกรรมการจัดการการสื่อสารรวมทั้งมีเทคนิคการค้นคว้าวิจัยเพื่อนำไปสู่การพัฒนาข้อสรุป 3. สามารถติดตามความรู้และรวบรวมเนื้อหาทางนวัตกรรมการจัดการการสื่อสาร สามารถติดตามความก้าวหน้าด้านวิทยาการทางนวัตกรรมการจัดการการสื่อสารและนำไปประยุกต์สู่การสร้างองค์ความรู้หรือนวัตกรรมการจัดการการสื่อสารทางวิชาการและวิชาชีพ	1. การบรรยาย 2. การสาธิต 3. การอภิปราย 4. การฝึกปฏิบัติการ 5. การทำโครงการ/โครงงาน 6. การสัมมนา 7. การสอนทักษะการสืบค้น ทักษะการเรียนรู้ต่างๆ เพื่อนำไปใช้ในการเรียนรู้ผ่านการแสวงหาความรู้ด้วยตนเอง 8. การสอนโดยใช้การเรียนรู้จากกรณีศึกษา สถานการณ์จำลอง หรือสถานการณ์จริง 9. การศึกษาดูงานหรือเชิญวิทยากรผู้เชี่ยวชาญที่มีประสบการณ์ตรงมาเป็นวิทยากรเฉพาะเรื่อง 10. การเรียนรู้ผ่านกระบวนการวิจัย 11. การเรียนรู้จากประสบการณ์	1. การทดสอบย่อย แบบฝึกหัด 2. การสอบปลายภาค และ/หรือการสอบกลางภาค 3. ประเมินจากใบงาน รายงาน ผลงาน หรือผลผลิตของผู้เรียน 4. ประเมินจากการนำเสนอ รายงาน หรือผลงานของผู้เรียน 5. ประเมินจากการสังเกตพฤติกรรม ปฏิสัมพันธ์ในชั้นเรียน การอภิปรายในชั้นเรียน หรือการมีส่วนร่วมในการตอบคำถาม 6. ประเมินจากผลงานการจัดสัมมนา

### 2.3 ด้านทักษะทางปัญญา

ผลการเรียนรู้	กลยุทธ์การสอน	วิธีการวัดและประเมินผล
<p>1. คิดวิเคราะห์ และประเมินความรู้เพื่อนำไปใช้การปฏิบัติงาน และพัฒนาแนวทางการแก้ปัญหาด้วยวิธีการที่เหมาะสม</p> <p>2. สามารถสังเคราะห์ผลงานวิจัยและทฤษฎี เพื่อสร้างสรรค์และพัฒนาความรู้ความเข้าใจบนพื้นฐานของการจัดการการสื่อสารอย่างมีวิจารณ์ญาณ</p> <p>3. คิดริเริ่มสร้างสรรค์ ค้นคว้าออกแบบ และดำเนินการโครงการวิจัย สร้างองค์ความรู้ใหม่ แนวคิดใหม่ นวัตกรรมทางวิชาการหรือวิชาชีพที่เกี่ยวข้องกับศาสตร์ที่ศึกษา</p>	<p>1. การบรรยาย</p> <p>2. การสาธิต</p> <p>3. การอภิปราย</p> <p>4. การฝึกปฏิบัติการ</p> <p>5. การทำโครงการ โครงงาน</p> <p>6. การสัมมนา</p> <p>7. การวิเคราะห์สังเคราะห์ข้อมูลจากการสืบค้น การบรรยาย เอกสารและสื่อต่างๆ เพื่อนำไปสู่การอภิปราย การนำเสนอในชั้นเรียน</p> <p>8. การศึกษาดูงาน การทัศนศึกษาในประเทศและหรือต่างประเทศ เรียนรู้ นอกสถานที่ เรียนรู้จากประสบการณ์ เรียนรู้จากชุมชน เรียนรู้จากสภาพจริง</p> <p>9. การสอนโดยใช้การเรียนรู้จากกรณีศึกษา สถานการณ์จำลอง เพื่อนำไปสู่การสังเคราะห์ วิเคราะห์ วิพากษ์</p> <p>10. การสอนทักษะการสืบค้น ทักษะการเรียนรู้ต่างๆ เพื่อนำไปใช้ในการเรียนรู้ผ่าน การศึกษาค้นคว้าด้วยตนเอง</p> <p>11. เรียนรู้ผ่านกระบวนการคิด และการใช้ปัญหาเป็นฐาน (Problem based learning)</p> <p>12. การเรียนรู้ผ่านประสบการณ์ตรง</p> <p>13. การเรียนรู้ผ่านกระบวนการวิจัย</p>	<p>1. การทดสอบย่อย แบบฝึกหัด</p> <p>2. การสอบปลายภาค และหรือ/ การสอบกลางภาค</p> <p>3. ประเมินจากกิจกรรม ใบงาน รายงาน ผลงาน ผลผลิต หรือ การนำเสนอของผู้เรียน</p> <p>4. ประเมินจากการอภิปราย หรือการแสดงความคิดเห็น ในชั้นเรียน การมีส่วนร่วม ในการตอบคำถาม</p> <p>5. ประเมินจากผลงานการจัดสัมมนา</p>

## 2.4 ด้านทักษะความสัมพันธ์ระหว่างบุคคลและความรับผิดชอบ

ผลการเรียนรู้	กลยุทธ์การสอน	วิธีการวัดและประเมินผล
<p>1. เข้าใจบทบาทและหน้าที่ การปรับตัว และอยู่ร่วมกันในสังคมที่มีความแตกต่างทางวัฒนธรรม</p> <p>2. สามารถสร้างปฏิสัมพันธ์ในกิจกรรมกลุ่มอย่างสร้างสรรค์แสดงออกถึงความ เป็นผู้นำ และสามารถเป็นผู้ตามที่ดีได้ อย่างเหมาะสม</p> <p>3. สามารถประเมินและปรับปรุงตนเอง ได้ อย่าง มี ประสิทธิภาพ มีความ รับผิดชอบต่อหน้าที่ ต่อตนเอง ต่อผู้อื่น และต่อส่วนรวม</p>	<p>1. การอภิปราย</p> <p>2. การฝึกปฏิบัติการ</p> <p>3. การทำโครงการ โครงการงาน</p> <p>4. การสัมมนา</p> <p>5. การวิเคราะห์สังเคราะห์ข้อมูล จาก การ สืบค้น การบรรยาย เอกสารและสื่อต่างๆ เพื่อนำไปสู่ การอภิปราย การนำเสนอในชั้นเรียน</p> <p>6. การสอนโดยเน้นการสร้าง ความสัมพันธ์ระหว่างผู้เรียนกับ ผู้เรียน ผู้เรียนกับผู้สอน ผู้เรียน กับบุคคลอื่นที่เกี่ยวข้อง</p> <p>7. การสอนโดยการจัดกิจกรรม . กลุ่ม เพื่อส่งเสริมการปฏิบัติงาน ในฐานะผู้นำผู้ตามที่ดี โดยผ่าน กิจกรรมการทำรายงาน โครงการ โครงการงาน เพื่อการ นำเสนอ</p> <p>8. การสอนโดยใช้การเรียนรู้จาก บทบาทสมมติ กรณีศึกษา หรือ สถานการณ์จำลอง เพื่อเรียนรู้ การปรับตัว บทบาทความ รับผิดชอบ และบทบาทความ เป็นผู้นำและผู้ตาม</p> <p>9. การศึกษาดูงาน เรียนรู้นอกสภา ที่เรียนรู้จากประสบการณ์เรียนรู้ จากชุมชน เรียนรู้จากสภาพจริง</p>	<p>1. ประเมินจากการสังเกต พฤติกรรม ปฏิสัมพันธ์ในชั้นเรียน ความรับผิดชอบ การมีส่วนร่วม ใน กิจกรรม ต่าง ๆ ที่ ได้รับ มอบหมาย</p> <p>2. ประเมินจากทักษะ การแสดงออกในภาวะผู้นำ ผู้ตาม จากสถานการณ์ การเรียน การสอนที่กำหนด</p> <p>3. ประเมินจากความสามารถ ในการทำงาน การปฏิบัติงาน ร่วมกัน</p> <p>4. ประเมินจากการนำเสนอ ใบบงาน รายงาน ผลงาน หรือ ผลผลิตของผู้เรียน</p> <p>5. ประเมินจากผลงานการจัด สัมมนา</p>

## 2.5 ด้านทักษะการวิเคราะห์เชิงตัวเลข การสื่อสารและการใช้เทคโนโลยีสารสนเทศ

ผลการเรียนรู้	กลยุทธ์การสอน	วิธีการวัดและประเมินผล
<p>1. สามารถคัดกรองข้อมูลทางคณิตศาสตร์หรือสถิติเพื่อนำมาใช้ในการศึกษาค้นคว้าในประเด็นปัญหาที่ซับซ้อน เพื่อเป็นแนวทางในการแก้ไขปัญหาได้อย่างเหมาะสม</p> <p>2. สามารถสื่อสารถ่ายทอดแนวความคิดได้อย่างเป็นระบบด้วยวิธีการและรูปแบบที่เหมาะสม</p> <p>3. สามารถบูรณาการเทคโนโลยีสารสนเทศในการสืบค้นข้อมูล การสร้างสรรค์ผลงาน และการนำเสนอผลงานได้อย่างมีประสิทธิภาพ</p>	<p>1. การบรรยาย</p> <p>2. การสาธิต</p> <p>3. การอภิปราย</p> <p>4. การสัมมนา</p> <p>5. การสอนโดยส่งเสริมการเรียนรู้ที่ใช้เทคโนโลยีสารสนเทศ และการสื่อสารได้หลากหลายรูปแบบ</p> <p>6. การสอนโดยมอบหมายให้ผู้เรียนได้ใช้การสื่อสารทั้งการพูด การฟัง การอ่าน การเขียน ระหว่างผู้เรียนกับผู้เรียน ผู้เรียนกับผู้สอน และบุคคลอื่นๆ</p> <p>7. การสอนโดยใช้การเรียนรู้จากกรณีศึกษา บทบาทสมมติ สถานการณ์จำลอง</p> <p>8. การเรียนรู้จากแหล่งเรียนรู้ในและนอกห้องเรียน การศึกษาดูงาน การรับรู้ข่าวสารจากสื่อเทคโนโลยีสารสนเทศ การเรียนรู้จากภูมิปัญญาท้องถิ่นในชุมชน</p> <p>9. การเรียนรู้ผ่านประสบการณ์ตรง</p> <p>10. การเรียนรู้ผ่านกระบวนการวิจัย</p>	<p>1. ประเมินจากการสังเกต พฤติกรรม การสื่อสาร การมีส่วนร่วม หรือ การติดต่อผู้สอนผ่านระบบเทคโนโลยีสารสนเทศ การเข้าร่วมกิจกรรมต่างๆ</p> <p>2. ประเมินจากความสามารถในการอธิบาย อภิปราย หรือ การนำเสนอ</p> <p>3. ประเมินจากใบงาน รายงาน ผลงาน หรือผลผลิตของผู้เรียน ทั้งในด้านการสืบค้นข้อมูล การวิเคราะห์ข้อมูล การประมวลผล และการใช้นวัตกรรมและเทคโนโลยี เพื่อการนำเสนอในรูปแบบที่เหมาะสม</p> <p>4. ประเมินจากผลงานการจัดสัมมนา</p>

## 3. มาตรฐานผลการเรียนรู้และแผนที่แสดงการกระจายความรับผิดชอบมาตรฐานผลการเรียนรู้

### 3.1 ด้านคุณธรรมจริยธรรม

- 1) มีจิตอาสา จิตสาธารณะ มีความซื่อสัตย์ต่องานที่ได้รับมอบหมายทั้งด้านวิชาการและวิชาชีพ
- 2) มีค่านิยมและคุณลักษณะเป็นประชาธิปไตย เคารพสิทธิและรับฟังความคิดเห็นของผู้อื่น
- 3) ส่งเสริมให้มีการประพฤติปฏิบัติตามหลักคุณธรรมจริยธรรม สามารถจัดการปัญหาทางด้านจริยธรรมที่ซับซ้อนในทางวิชาการและวิชาชีพนวัตกรรมการจัดการการสื่อสารโดยคำนึงถึงความรู้สึกของผู้อื่น



### 3.2 ด้านความรู้

- 1) มีความรู้ความเข้าใจอย่างถ่องแท้ในปรัชญา หลักการ แนวคิด ทฤษฎีทางนวัตกรรมการจัดการ การสื่อสาร
- 2) มีความรู้และความเข้าใจในกระบวนการวิจัย การสร้างสรรค์ และการปฏิบัติทางวิชาชีพ นวัตกรรมจัดการการสื่อสารรวมทั้งมีเทคนิคการค้นคว้าวิจัยเพื่อนำไปสู่การพัฒนาข้อสรุป
- 3) สามารถติดตามความรู้และรวบรวมเนื้อหาทางนวัตกรรมจัดการการสื่อสาร สามารถติดตามความก้าวหน้าด้านวิทยาการทางนวัตกรรมจัดการการสื่อสารและนำไปประยุกต์สู่การสร้างองค์ความรู้หรือนวัตกรรมจัดการการสื่อสารใหม่ทางวิชาการและวิชาชีพ

### 3.3 ด้านทักษะทางปัญญา

- 1) คิดวิเคราะห์ และประเมินความรู้เพื่อนำไปใช้การปฏิบัติงาน และพัฒนาแนวทางการแก้ปัญหา ด้วยวิธีการที่เหมาะสม
- 2) สามารถสังเคราะห์ผลงานวิจัยและทฤษฎี เพื่อสร้างสรรค์และพัฒนาความรู้ความเข้าใจบนพื้นฐานของการจัดการการสื่อสารอย่างมีวิจารณ์ญาณ
- 3) คิดริเริ่มสร้างสรรค์ ค้นคว้า ออกแบบ และดำเนินการโครงการวิจัยสร้างองค์ความรู้ใหม่ แนวคิดใหม่ นวัตกรรมทางวิชาการหรือวิชาชีพที่เกี่ยวข้องกับศาสตร์ที่ศึกษา

### 3.4 ด้านทักษะความสัมพันธ์ระหว่างบุคคล และความรับผิดชอบ

- 1) เข้าใจบทบาทและหน้าที่ การปรับตัว และอยู่ร่วมกับในสังคมที่มีความแตกต่างทางวัฒนธรรม
- 2) สามารถสร้างปฏิสัมพันธ์ในกิจกรรมกลุ่มอย่างสร้างสรรค์ แสดงออกถึงความเป็นผู้นำ และสามารถเป็นผู้ตามที่ดีได้อย่างเหมาะสม
- 3) สามารถประเมินและปรับปรุงตนเองได้อย่างมีประสิทธิภาพ มีความรับผิดชอบต่อหน้าที่ต่อตนเอง ต่อผู้อื่น และต่อส่วนรวม

### 3.5 ด้านทักษะการวิเคราะห์เชิงตัวเลข การสื่อสาร และการใช้เทคโนโลยีสารสนเทศ

- 1) สามารถคัดกรองข้อมูลทางคณิตศาสตร์หรือสถิติเพื่อนำมาใช้ในการศึกษาค้นคว้าในประเด็นปัญหาที่ซับซ้อน เพื่อเป็นแนวทางในการแก้ไขปัญหาได้อย่างเหมาะสม
- 2) สามารถสื่อสาร ถ่ายทอดแนวความคิดได้อย่างเป็นระบบด้วยวิธีการและรูปแบบที่เหมาะสม
- 3) สามารถบูรณาการเทคโนโลยีสารสนเทศในการสืบค้นข้อมูล การสร้างสรรค์ผลงาน และการนำเสนอผลงานได้อย่างมีประสิทธิภาพ

แผนที่แสดงการกระจายความรับผิดชอบมาตรฐานผลการเรียนรู้จากหลักสูตรสู่รายวิชา  
(Curriculum mapping)

● ความรับผิดชอบหลัก

○ ความรับผิดชอบรอง

รายวิชา	ด้านคุณธรรมจริยธรรม			ด้านความรู้			ด้านทักษะทางปัญญา			ด้านทักษะความสัมพันธ์ ระหว่างบุคคล และ ความรับผิดชอบ			ด้านทักษะการวิเคราะห์ เชิงตัวเลข การสื่อสาร และการใช้เทคโนโลยี สารสนเทศ		
	1	2	3	1	2	3	1	2	3	1	2	3	1	2	3
3501002 ปรัชญาและทฤษฎี นวัตกรรมการจัดการการสื่อสารชั้น สูง	●	●	○	●	○	●	●	●	○	●	○	○	●	●	
3501003 การวิจัยนวัตกรรมการ จัดการการสื่อสารชั้นสูง	●	●	●	●	●	○	●	●	●	●	●	○	●	●	●
3501004 สัมมนาประเด็นปัญหา นวัตกรรมการจัดการการสื่อสาร	●	●	●	●	●	●	○	●	○	○	○	●	●	●	●
3501005 การสังเคราะห์ความรู้ นวัตกรรมการจัดการการสื่อสาร	●	●	●	●	○	○	●	●	○	●	○	●	●	●	●
3501007 หลักการ ทฤษฎี นวัตกรรมการจัดการการสื่อสาร สำหรับคหบดีบัณฑิต	●	●	●	●	○	○	●	○	○	●	○	○	●		○
3501001 คหบดีนิพนธ์	●	●	●	●	●	●	●	●	●	●	●	●	●	●	●
3501007 คหบดีนิพนธ์	●	●	●	●	●	●	●	●	●	●	●	●	●	●	●

## หมวดที่ 5 หลักเกณฑ์ในการประเมินผลบัณฑิต

### 1. กฎระเบียบหรือหลักเกณฑ์ในการให้ระดับคะแนน(เกรด)

การประเมินผลการเรียนให้เป็นไปตามข้อบังคับมหาวิทยาลัยราชภัฏบ้านสมเด็จเจ้าพระยาว่าด้วยการจัดการศึกษาระดับบัณฑิตศึกษา พ.ศ.2561

### 2. กระบวนการทวนสอบมาตรฐานผลสัมฤทธิ์ของนักศึกษา

2.1 การทวนสอบมาตรฐานผลการเรียนรู้ระดับรายวิชา ขณะนักศึกษายังไม่สำเร็จการศึกษา หลักสูตรได้มีการกำหนดระบบการทวนสอบผลสัมฤทธิ์การเรียนรู้ของนักศึกษาโดยมีคณะกรรมการทำการตรวจสอบรายละเอียดของรายวิชาในหลักสูตร รวมทั้งมีคณะกรรมการบริหารหลักสูตรกำกับและติดตามการดำเนินงานให้สอดคล้องกับมาตรฐานผลการเรียนรู้ของหลักสูตร

การทวนสอบในระดับหลักสูตร สามารถทำได้โดยมีการประกันคุณภาพการศึกษาภายในระดับหลักสูตร

2.2 การทวนสอบมาตรฐานผลการเรียนรู้ระดับหลักสูตร หลังจากนักศึกษาสำเร็จการศึกษา การกำหนดกลไกการทวนสอบมาตรฐานผลการเรียนรู้ของนักศึกษา โดยเน้นการทำวิจัยเพื่อประเมินหลักสูตร และนำผลวิจัยที่ได้ย้อนกลับมาปรับปรุงกระบวนการเรียนการสอนและหลักสูตรแบบครบวงจร โดยการวิจัยอาจจะดำเนินการดังตัวอย่างต่อไปนี้

2.2.1 ภาวะการมีงานทำของบัณฑิต โดยประเมินจากผู้สำเร็จการศึกษา

2.2.2 การประเมินจากผู้บังคับบัญชา หัวหน้างานที่เป็นต้นสังกัดของบัณฑิต เพื่อประเมินความพึงพอใจของผู้ใช้บัณฑิตต่อบัณฑิตที่สำเร็จการศึกษาหลังจากการบัณฑิตเข้าทำงาน หรือหลังจากบัณฑิตกลับเข้ารายงานไปยังต้นสังกัดแล้ว

2.2.3 การประเมินความพึงพอใจในหลักสูตรที่ตนสำเร็จการศึกษา และการประสบความสำเร็จในการประกอบอาชีพ และมีการพัฒนาวิชาชีพต่อหน่วยงานของตน

2.2.4 การประเมินจากการเผยแพร่ผลงานวิชาการในระดับชาติและนานาชาติของบัณฑิต

### 3. เกณฑ์การสำเร็จการศึกษาตามหลักสูตร

การสำเร็จการศึกษาตามหลักสูตรเป็นไปตามข้อบังคับมหาวิทยาลัยราชภัฏบ้านสมเด็จเจ้าพระยา ว่าด้วยการศึกษาระดับบัณฑิตศึกษา พ.ศ. 2561

## หมวดที่ 6 การพัฒนาคณาจารย์

### 1. การเตรียมการสำหรับอาจารย์ใหม่

มีการเตรียมการสำหรับอาจารย์ใหม่ ดังนี้

1.1 จัดปฐมนิเทศ แนะนำระบบการจัดการเรียนการสอนของหลักสูตรให้กับอาจารย์ใหม่ ให้ความรู้และเข้าใจนโยบายของมหาวิทยาลัย วิทยาลัย ตลอดจนในหลักสูตรที่สอน

1.2 ชี้แจงปรัชญา วัตถุประสงค์ และเป้าหมายของหลักสูตร พร้อมมอบเอกสารข้อมูลที่เกี่ยวข้อง เช่น รายละเอียดของหลักสูตร เส้นทางสู่บัณฑิต เป็นต้น

1.3 กำหนดแนวทางให้มีการเพิ่มพูนความรู้ สร้างเสริมประสบการณ์เพื่อส่งเสริมการสอนและการวิจัยอย่างต่อเนื่อง ส่งเสริมสนับสนุนด้านการพัฒนาตำแหน่งทางวิชาการ การฝึกอบรมคณาจารย์ใหม่ ด้านการจัดการเรียนการสอนกลยุทธ์การสอนและการประเมินผล การศึกษาดูงานทางวิชาการและวิชาชีพด้านนวัตกรรมจัดการการสื่อสารในองค์กรต่างๆ การประชุมทางวิชาการทั้งในและต่างประเทศ

1.4 กำหนดอาจารย์พี่เลี้ยงเพื่อช่วยเหลือและให้คำแนะนำปรึกษาในด้านการจัดการเรียนการสอน

### 2. การพัฒนาความรู้และทักษะให้แก่คณาจารย์

#### 2.1 การพัฒนาทักษะการจัดการเรียนการสอน การวัดและการประเมินผล

2.1.1 กำหนดให้อาจารย์ต้องเข้ารับการอบรม เพื่อพัฒนาอาจารย์ในหัวข้อต่างๆ ที่เกี่ยวข้องกับการจัดการเรียนการสอน เทคโนโลยี นวัตกรรม การวัดและประเมินผล การวิจัย และการผลิตผลงานทางวิชาการเพื่อเผยแพร่ในระดับชาติและนานาชาติ

2.1.2 ศึกษาดูงานทั้งในประเทศ และต่างประเทศเกี่ยวกับการจัดการเรียนการสอน การวัดและการประเมินผล เทคโนโลยี นวัตกรรม การวิจัย และการผลิตผลงานทางวิชาการเพื่อเผยแพร่ในระดับชาติและนานาชาติ

2.1.3 ส่งเสริมหรือสร้างโอกาสให้อาจารย์มีการแลกเปลี่ยนเรียนรู้ประสบการณ์ด้านการจัดการเรียนการสอน การวัดและการประเมินผล เทคโนโลยี นวัตกรรม การวิจัย และการผลิตผลงานทางวิชาการเพื่อเผยแพร่ในระดับชาติและนานาชาติระหว่างอาจารย์ในหลักสูตร

#### 2.2 การพัฒนาวิชาการและวิชาชีพด้านอื่นๆ

2.2.1 พัฒนาอาจารย์ด้านวิชาการและวิชาชีพ และตำแหน่งทางวิชาการ ได้แก่ ด้านการสอน การวิจัย เทคโนโลยี นวัตกรรม การบริการวิชาการ การทำนุบำรุงศิลปวัฒนธรรม และการทำผลงานเพื่อกำหนดตำแหน่งทางวิชาการ

2.2.2 ส่งเสริมให้อาจารย์เข้าร่วมการอบรม การประชุมสัมมนา และดูงานทางวิชาการและวิชาชีพในสถานศึกษาหรือองค์กรต่างๆ ที่เกี่ยวข้อง ทั้งในประเทศ และต่างประเทศ

2.2.3 ส่งเสริมให้อาจารย์ผลิต และการนำเสนอผลงานทางวิชาการในรูปแบบต่างๆ ใน 3 การประชุมวิชาการทั้งในระดับชาติและนานาชาติ

## หมวดที่ 7 การประกันคุณภาพหลักสูตร

หลักสูตรได้กำหนดระบบและวิธีการประกันคุณภาพหลักสูตรในแต่ละประเด็นดังนี้

### 1. การกำกับมาตรฐาน

มีการบริหารจัดการหลักสูตรให้เป็นไปตามเกณฑ์มาตรฐานหลักสูตรที่ประกาศใช้และตามกรอบมาตรฐานคุณวุฒิระดับอุดมศึกษาแห่งชาติตลอดระยะเวลาที่มีการจัดการเรียนการสอนในหลักสูตรดังนี้

- 1.1 มีอาจารย์ประจำหลักสูตร อาจารย์ผู้รับผิดชอบหลักสูตร อาจารย์ผู้สอน และอาจารย์ที่ปรึกษาคณาจารย์ที่มีคุณสมบัติ และจำนวนครบตามเกณฑ์
- 1.2 อาจารย์ที่ปรึกษาคณาจารย์ มีภาระงานตามเกณฑ์และมีผลงานทางวิชาการ
- 1.3 มีการปรับปรุงหลักสูตรตามรอบระยะเวลาที่กำหนด
- 1.4 มีการดำเนินการครบถ้วนตามตัวบ่งชี้ผลการดำเนินการเพื่อการประกันคุณภาพหลักสูตรและการสอนตามกรอบมาตรฐานคุณวุฒิระดับอุดมศึกษาแห่งชาติ

### 2. บัณฑิต

- 2.1 คุณภาพบัณฑิตเป็นไปตามกรอบมาตรฐานคุณวุฒิระดับอุดมศึกษาแห่งชาติ โดยพิจารณาจากผลลัพธ์การเรียนรู้
- 2.2 ผลงานวิจัยของนักศึกษาและผู้สำเร็จการศึกษาได้รับการตีพิมพ์เผยแพร่ในระดับชาติและนานาชาติ

### 3. นักศึกษา

#### 3.1 การรับนักศึกษาและการเตรียมความพร้อม

- 3.1.1 มีการจัดระบบการรับนักศึกษาเพื่อให้ได้นักศึกษาที่มีความพร้อม โดยการทดสอบทั้งความรู้ด้านการวิจัย ทักษะคิด และบุคลิกภาพ
- 3.1.2 มีการเตรียมความพร้อมนักศึกษา โดยการจัดกิจกรรมเสริมความรู้ที่จำเป็นต่อการศึกษาในหลักสูตร

#### 3.2 การควบคุมดูแล การให้คำปรึกษาวิชาการและแนะแนวแก่นักศึกษาและการควบคุมดูแลการให้คำปรึกษาคณาจารย์

- 3.2.1 จัดระบบการดูแลให้คำปรึกษาแก่นักศึกษาโดยคณะกรรมการบริหารหลักสูตรได้กำหนดการจัดอาจารย์ที่ปรึกษาเพื่อให้คำปรึกษาทั้งด้านงานวิจัย แผนการเรียน ทักษะการเรียนรู้ ทักษะการทำงานด้านงานวิจัย การเผยแพร่ผลงานในระดับชาติและนานาชาติ และให้อาจารย์ที่ปรึกษาจัดช่องทางการสื่อสาร และจัดเวลาในการพบปะนักศึกษาอย่างสม่ำเสมอ
- 3.2.2 จัดระบบการดูแลให้คำปรึกษาคณาจารย์ ทั้งการจัดอาจารย์ที่ปรึกษาคณาจารย์ การจัดการกิจกรรมเสริมความรู้ จัดประสบการณ์แหล่งเรียนรู้ ข้อมูลทั้งในและต่างประเทศที่มีมาตรฐาน การจัดคลินิกให้คำปรึกษา และจัดกิจกรรมแลกเปลี่ยนเรียนรู้ระหว่างนักวิจัย นักวิชาการและผู้ทรงคุณวุฒิทั้งภายในและภายนอกหน่วยงานอย่างสม่ำเสมอ
- 3.2.3 จัดกิจกรรมเสริมศักยภาพและทักษะการเรียนรู้ในศตวรรษที่ 21 โดยเฉพาะทักษะการคิด วิเคราะห์ ทักษะการสื่อสาร เทคโนโลยี และนวัตกรรม

3.2.4 จัดให้มีการสำรวจความพึงพอใจในการจัดการศึกษาตามหลักสูตรและจัดช่องทางรับข้อร้องเรียนของนักศึกษา

#### 4. อาจารย์

หลักสูตรมีการบริหารและพัฒนาอาจารย์เกี่ยวกับการรับอาจารย์ใหม่ มีกลไกการคัดเลือกอาจารย์ที่เหมาะสม โปร่งใส มีคุณสมบัติ ความรู้ ความเชี่ยวชาญทางสาขาวิชา และมีการเพิ่มทักษะความรู้เพื่อการปฏิบัติงาน และพัฒนาความก้าวหน้าในการผลิตผลงานทางวิชาการของอาจารย์

##### 4.1 การรับอาจารย์ใหม่

4.1.1 กำหนดคุณสมบัติอาจารย์ให้ได้มาตรฐานตามเกณฑ์ที่มหาวิทยาลัยกำหนด นอกจากนี้ยังกำหนดให้ต้องมีคะแนนทดสอบความสามารถภาษาอังกฤษได้ตามเกณฑ์ที่กำหนดไว้ในประกาศคณะกรรมการการอุดมศึกษา เรื่อง มาตรฐานความสามารถภาษาอังกฤษของอาจารย์ประจำ และมีผลงานทางวิชาการเป็นไปตามเกณฑ์มาตรฐานระดับอุดมศึกษา มีความสามารถใช้สารสนเทศเพื่อการสื่อสาร

4.1.2 ประกาศรับสมัครและประชาสัมพันธ์

4.1.3 สืบค้นประวัติ วุฒิการศึกษาที่ได้รับการรับรองตามมาตรฐาน และคุณสมบัติของผู้สมัครจากแหล่งข้อมูลที่เชื่อถือได้อย่างเป็นระบบและมีการตรวจสอบข้อมูลอย่างเป็นธรรม

4.1.4 ทดสอบความสามารถในการสอน ประสบการณ์ ผลงานทางวิชาการ และการใช้สื่อการเรียนการสอนที่ทันสมัย

4.1.5 เสนอแต่งตั้งและประเมินการปฏิบัติงานตามระเบียบของมหาวิทยาลัย

##### 4.2 การคัดเลือกอาจารย์ คุณสมบัติ ความรู้ ความเชี่ยวชาญทางสาขาวิชา

หลักสูตรมีการกำหนดคุณสมบัติเฉพาะสำหรับตำแหน่ง ให้มีคุณสมบัติและมีความเชี่ยวชาญ/ประสบการณ์ด้านหลักสูตรการสอนทางนิเทศศาสตร์หรือนวัตกรรมการจัดการการสื่อสารและทางนวัตกรรมการจัดการการสื่อสารอื่นๆที่เกี่ยวข้อง และงานวิจัยที่มีความเกี่ยวข้องกับนิเทศศาสตร์และนวัตกรรมการจัดการการสื่อสาร

##### 4.3 การเพิ่มทักษะความรู้เพื่อการปฏิบัติงานและพัฒนาความก้าวหน้าในการผลิตผลงานทางวิชาการของอาจารย์

4.3.1 อาจารย์ร่วมกับผู้เรียนประเมินการจัดการเรียนการสอนเมื่อสิ้นสุดรายวิชา ทุกรายวิชา และนำผลการประเมินมาใช้ในการปรับปรุงการทำงาน การสอน และการวิจัย

4.3.2 เมื่อสิ้นสุดปีการศึกษา มีการประชุมอาจารย์ให้มีส่วนร่วมในการประเมินผลการปฏิบัติงาน และกำกับติดตามการเผยแพร่ผลงานทางวิชาการอย่างต่อเนื่อง

4.3.3 ให้อาจารย์ได้มีการวางแผนความต้องการในการพัฒนาตนเองโดยรวบรวมเป็นแผนประจำปี เพื่อให้การสนับสนุนงบประมาณได้เหมาะสม

#### 5. หลักสูตร การเรียนการสอน การประเมินผู้เรียน

มีการบริหารจัดการหลักสูตรให้มีประสิทธิภาพและประสิทธิผลอย่างต่อเนื่อง ได้แก่

5.1 มีการออกแบบหลักสูตร ควบคุม กำกับกับการจัดทำรายวิชาต่างๆ ให้มีเนื้อหาที่ทันสมัยเท่าทันต่อยุคศตวรรษที่ 21

5.2 มีการวางระบบผู้สอนและกระบวนการจัดการเรียนการสอนในแต่ละรายวิชาให้สอดคล้องกับความเชี่ยวชาญของคณาจารย์

5.3 มีการประเมินผู้เรียน กำกับให้มีการประเมินตามสภาพจริง มีวิธีการประเมินที่หลากหลายและกำกับติดตามการประเมินอย่างต่อเนื่อง

5.4 กำหนดให้ผู้สอนมีการออกแบบการจัดการเรียนการสอนที่เน้นผู้เรียนเป็นสำคัญ ใช้วิธีสอนเทคนิคการสอน และรูปแบบการสอนใหม่ๆ การใช้เทคโนโลยีและนวัตกรรม รวมถึงความเชื่อมโยงเนื้อหาสาระจากการเรียนรู้สู่กระบวนการทำวิจัย

5.5 จัดระบบการดูแลช่วยเหลือนักเรียน ทั้งการพิจารณาอนุมัติหัวข้อวิทยานิพนธ์ การแต่งตั้งอาจารย์ที่ปรึกษาวิทยานิพนธ์ การช่วยเหลือ กำกับ ติดตามและการประเมินในการทำวิทยานิพนธ์ การรายงานความก้าวหน้าของการทำวิทยานิพนธ์ นอกจากนี้ยังมีการจัดรายวิชาที่สอดคล้องบูรณาการสู่การวิจัย จัดคลินิกเสริมทักษะวิทยานิพนธ์ และจัดกิจกรรมแลกเปลี่ยนเรียนรู้ระหว่างนักวิชาการและผู้ทรงคุณวุฒิ ส่งเสริมให้อาจารย์และนักศึกษาทำแผนการทำวิทยานิพนธ์

5.6 กำหนดให้ผู้สอนมีการประเมินผลให้ครบถ้วนตามเกณฑ์มาตรฐานคุณวุฒิระดับอุดมศึกษาแห่งชาติ โดยมีการใช้วิธีการประเมินผลที่หลากหลาย และมีการทวนสอบ ทบทวนแนวทางการประเมินเพื่อปรับปรุงให้เหมาะสม

5.7 ประเมินผลการใช้หลักสูตรเป็นระยะๆ และนำผลการประเมินมาใช้ในการปรับปรุงหลักสูตร ทั้งแผนการจัดรายวิชาที่เอื้อต่อการทำวิจัย การปรับ/เพิ่มเนื้อหา/คำอธิบายรายวิชาให้มีความทันสมัย

5.8 มีผลการดำเนินงานหลักสูตรตามกรอบมาตรฐานคุณวุฒิระดับอุดมศึกษาแห่งชาติ

## 6. สิ่งสนับสนุนการเรียนรู้

หลักสูตรกำหนดกระบวนการดำเนินงานเพื่อจัดหาสิ่งสนับสนุนการเรียนรู้ โดยการมีส่วนร่วมของคณะกรรมการบริหารหลักสูตร อาจารย์ประจำหลักสูตร เพื่อให้มีสิ่งสนับสนุนการเรียนรู้เพียงพอและมีคุณภาพพร้อมใช้งาน มีแหล่งค้นคว้าข้อมูล และอุปกรณ์คอมพิวเตอร์ ระบบการใช้อินเทอร์เน็ตที่เหมาะสมและเอื้อต่อการค้นคว้าข้อมูลด้านการวิจัยของนักศึกษา รวมทั้งมีการประเมินความพึงพอใจของนักศึกษาและอาจารย์ต่อสิ่งสนับสนุนการเรียนรู้ต่างๆ

## 7. ตัวบ่งชี้ผลการดำเนินงาน (Key Performance Indicators)

ดัชนีบ่งชี้ผลการดำเนินงาน	ปีที่ 1	ปีที่ 2	ปีที่ 3	ปีที่ 4	ปีที่ 5
1. อาจารย์ผู้รับผิดชอบหลักสูตรอย่างน้อยร้อยละ 80 มีส่วนร่วมในการประชุมเพื่อวางแผน ติดตาม และ ทบทวนการดำเนินงานหลักสูตร	✓	✓	✓	✓	✓
2. มีรายละเอียดของหลักสูตร ตามแบบ มคอ.2 ที่สอดคล้องกับกรอบมาตรฐานคุณวุฒิแห่งชาติ	✓	✓	✓	✓	✓
3. มีรายละเอียดของรายวิชา และรายละเอียดของ ประสพการณ์ภาคสนาม (ถ้ามี) ตามแบบ มคอ.3 และ มคอ.4 อย่างน้อยก่อนการเปิดสอนในแต่ละภาค การศึกษาให้ครบทุกรายวิชา	✓	✓	✓	✓	✓
4. จัดทำรายงานผลการดำเนินการของรายวิชา และ รายงานผลการดำเนินการของประสพการณ์ภาคสนาม (ถ้ามี) ตามแบบ มคอ.5 และ มคอ.6 ภายใน 30 วัน หลังสิ้นสุดภาคการศึกษาที่เปิดสอนให้ครบทุกรายวิชา	✓	✓	✓	✓	✓

ดัชนีบ่งชี้ผลการดำเนินงาน	ปีที่ 1	ปีที่ 2	ปีที่ 3	ปีที่ 4	ปีที่ 5
5. จัดทำรายงานผลการดำเนินการของหลักสูตร ตามแบบ มคอ.7 ภายใน 60 วัน หลังสิ้นสุดปีการศึกษา	✓	✓	✓	✓	✓
6. มีการทวนสอบผลสัมฤทธิ์ของนักศึกษาตามมาตรฐานผลการเรียนรู้ ที่กำหนดในมคอ.3 และมคอ.4 อย่างน้อยร้อยละ 25 ของรายวิชาที่เปิดสอนในแต่ละปีการศึกษา	✓	✓	✓	✓	✓
7. มีการพัฒนา/ปรับปรุงการจัดการเรียนการสอน กลยุทธ์การสอน หรือ การประเมินผลการเรียนรู้ จากผลการประเมินการดำเนินงานที่รายงานใน มคอ.7 ปีที่แล้ว		✓	✓	✓	✓
8. อาจารย์ใหม่ทุกคน ได้รับการปฐมนิเทศหรือคำแนะนำด้านการจัดการเรียนการสอน	✓	✓	✓	✓	✓
9. อาจารย์ประจำทุกคนได้รับการพัฒนาทางวิชาการ และ/หรือวิชาชีพ อย่างน้อยปีละหนึ่งครั้ง	✓	✓	✓	✓	✓
10. จำนวนบุคลากรสนับสนุนการเรียนการสอน(ถ้ามี) ได้รับการพัฒนาวิชาการ และ/หรือวิชาชีพไม่น้อยกว่าร้อยละ 50 ต่อปี	✓	✓	✓	✓	✓
11. ระดับความพึงพอใจของนักศึกษาปีสุดท้าย/บัณฑิตใหม่ที่มีต่อคุณภาพหลักสูตร เฉลี่ยไม่น้อยกว่า 3.51 จากคะแนนเต็ม 5.0			✓	✓	✓
12. ระดับความพึงพอใจของผู้ใช้บัณฑิตที่มีต่อบัณฑิตใหม่เฉลี่ยไม่น้อยกว่า 3.51 จากคะแนนเต็ม 5.0				✓	✓



## หมวดที่ 8 การประเมินและปรับปรุงการดำเนินการของหลักสูตร

### 1. การประเมินประสิทธิผลของการสอน

#### 1.1 การประเมินกลยุทธ์การสอน

การประเมินกลยุทธ์การสอนจะแบ่งการดำเนินการเป็น 2 ช่วง ดังนี้

- 1) ช่วงก่อนการสอน ให้มีการประเมินกลยุทธ์การสอนโดยอาจารย์ผู้สอน และ คณะกรรมการบริหารหลักสูตร และ/หรือ การปรึกษาหารือกับผู้เชี่ยวชาญด้านหลักสูตรหรือวิธีการสอน
- 2) ช่วงหลังการสอน ให้มีการวิเคราะห์ผลการประเมินการสอนโดยบัณฑิต และการวิเคราะห์ผลการเรียนของบัณฑิต ด้านกระบวนการนำผลการประเมินไปปรับปรุง ทำโดยรวบรวม ปัญหา/ข้อเสนอแนะเพื่อปรับปรุง และกำหนดให้ประธานหลักสูตรและทีมผู้สอนนำไปปรับปรุงและ รายงานผลต่อไป

#### 1.2 การประเมินทักษะของอาจารย์ในการใช้แผนกลยุทธ์การสอน

- 1) การประเมินการสอนโดยนักศึกษาเป็นผู้ประเมินทุกปลายภาคการศึกษา หรือ
- 2) การสังเกตการณ์ของอาจารย์ผู้รับผิดชอบหลักสูตร/ประธานหลักสูตร และ/หรืออาจารย์ผู้สอน
- 3) การทดสอบผลการเรียนรู้ของนักศึกษาเทียบเคียงกับสถาบันอื่นในหลักสูตรเดียวกัน

### 2. การประเมินหลักสูตรในภาพรวม

การประเมินหลักสูตรในภาพรวม โดยสำรวจข้อมูลจาก

- 1) นักศึกษาปัจจุบัน โดยใช้แบบสอบถามหรือแบบสัมภาษณ์นักศึกษาปัจจุบัน/นักศึกษาชั้น ปีสุดท้ายเกี่ยวกับความคาดหวังจากหลักสูตร และแนวทางการนำความรู้ ทักษะ และประสบการณ์ ต่างๆ จากหลักสูตรไปใช้ในการประกอบวิชาชีพ หรือพัฒนางานในหน่วยงานของตนเองในอนาคต
- 2) บัณฑิตใหม่ โดยใช้แบบสอบถามบัณฑิตที่สำเร็จในหลักสูตรเกี่ยวกับการมีงานทำ และความสอดคล้องของลักษณะงานกับความรู้ ทักษะ และประสบการณ์ต่างๆ ที่ได้รับจากหลักสูตร
- 3) คณะกรรมการบริหารหลักสูตร โดยการพิจารณาและประเมินหลักสูตรจากคณะกรรมการบริหารหลักสูตร
- 4) ผู้ทรงคุณวุฒิ โดยการพิจารณาและประเมินหลักสูตรจากผู้ทรงคุณวุฒิภายนอก และผู้ ประเมินภายนอก
- 5) สถานประกอบการ/ผู้ใช้บัณฑิต โดยใช้แบบสอบถามความพึงพอใจของผู้ใช้บัณฑิต

### 3. การประเมินผลการดำเนินงานตามรายละเอียดหลักสูตร

ต้องผ่านการประกันคุณภาพการศึกษาภายใน ระดับหลักสูตร และตัวบ่งชี้ผล การดำเนินงานตามที่หลักสูตรกำหนด

### 4. การทบทวนผลการประเมินและวางแผนปรับปรุงหลักสูตร

การทบทวนผลการประเมินและวางแผนปรับปรุงหลักสูตร โดยการรวบรวมข้อเสนอแนะ/ ข้อมูล จากการประเมินจากนักศึกษา อาจารย์ผู้สอน ผู้ใช้บัณฑิต ผู้ทรงคุณวุฒิภายนอก เพื่อทำการ ปรับปรุงหลักสูตรตามรอบระยะเวลาที่กำหนด เพื่อให้หลักสูตรมีความทันสมัยและสอดคล้องกับ ความต้องการของสังคม ซึ่งการวิเคราะห์ทบทวนข้อมูลข้างต้น ดำเนินการโดยอาจารย์ผู้รับผิดชอบ หลักสูตร/ประธานหลักสูตร และอาจนำเสนอคณะกรรมการบริหารวิทยาลัยการนวัตกรรมการจัดการ สือสารเพื่อการพัฒนาเพื่อให้ทราบผลการประเมินและให้ข้อเสนอแนะสำหรับการวางแผนปรับปรุง หลักสูตรต่อไป

ภาคผนวก

ภาคผนวก ก

ประวัติและผลงานทางวิชาการของอาจารย์ผู้รับผิดชอบหลักสูตร

**ชื่อ-สกุล** นายสิงห์ สิงห์ขจร  
**ตำแหน่งทางวิชาการ** ผู้ช่วยศาสตราจารย์ (นิเทศศาสตร์)  
**สังกัด** คณะวิทยาการจัดการ  
 มหาวิทยาลัยราชภัฏบ้านสมเด็จเจ้าพระยา

**ประวัติการศึกษา:**

พ.ศ. 2562 ปรัชญาดุสิตบัณฑิต (นิเทศศาสตร์)  
 มหาวิทยาลัยสุโขทัยธรรมาธิราช  
 พ.ศ. 2557 ประกาศนียบัตรบัณฑิตวิชาชีพครู  
 มหาวิทยาลัยราชภัฏบ้านสมเด็จเจ้าพระยา  
 พ.ศ. 2549 นิเทศศาสตรมหาบัณฑิต  
 มหาวิทยาลัยสุโขทัยธรรมาธิราช  
 พ.ศ. 2546 นิเทศศาสตรบัณฑิต เอกการประชาสัมพันธ์  
 มหาวิทยาลัยกรุงเทพ

**สาขาที่เชี่ยวชาญ** นิเทศศาสตร์ การสื่อสารการตลาด การจัดการการสื่อสาร

**ผลงานทางวิชาการ**

**หนังสือ**

สิงห์ สิงห์ขจร. (2560). **การสื่อสารเพื่อการจัดการภาวะวิกฤต**. กรุงเทพฯ: โรงพิมพ์  
 มหาวิทยาลัยราชภัฏบ้านสมเด็จเจ้าพระยา.  
 สิงห์ สิงห์ขจร. (2561). **การสื่อสารการตลาดผ่านสื่อสังคมออนไลน์**. กรุงเทพฯ:  
 โรงพิมพ์มหาวิทยาลัยราชภัฏบ้านสมเด็จเจ้าพระยา.  
 สิงห์ สิงห์ขจร. (2561). **สื่อมวลชนอาเซียน**. กรุงเทพฯ: โรงพิมพ์  
 มหาวิทยาลัยราชภัฏบ้านสมเด็จเจ้าพระยา.  
 สิงห์ สิงห์ขจร. (2563). **11ปี บ้านสมเด็จโพลล์** .กรุงเทพฯ: โรงพิมพ์  
 มหาวิทยาลัยราชภัฏบ้านสมเด็จเจ้าพระยา.

**ผลงานวิจัย**

สิงห์ สิงห์ขจร. (2556). พฤติกรรมการเปิดรับข่าวสาร การรับรู้เกี่ยวกับประชาคมอาเซียนของประชาชน  
 กรณีศึกษา กรุงเทพมหานคร. สำนักงานคณะกรรมการการวิจัยแห่งชาติ. (หน้า 1-137)  
 สิงห์ สิงห์ขจร. (2556). กระบวนการสื่อสารของชุมชนในการอนุรักษ์ความหลากหลายทางชีวภาพ  
 กรณีศึกษา ชุมชนดอยสะเก็น เชียงราย. สำนักงานคณะกรรมการการอุดมศึกษา  
 กระทรวงศึกษาธิการ. (หน้า 1-119)

## บทความวิจัย

- Rasika Angkura, Singh Singkhajorn, Haruethai Pannyarvuttrakul. (2019).  
Communications of the Leader of a Model Community for Community Tourism  
Management. **Proceedings of the Asian Conference on Media ,Communication &  
Film 2019 (MediAsia2019)** pp. 217-224.
- Singh Singkhajorn. (2018). Communication of Thailand Homestay Standard  
Compares ASEAN Homestay Standard. **Proceedings of The European Conference  
on Media, Communication & Film 2018 (EUROMEDIA2018)**, pp.17-26.
- Singh Singkhajorn. (2017).Tourism Communication of Bangkok Governor.  
**Proceedings of The IAFOR International Conference on the City 2017 (CITY2017)**  
pp. 55-62.
- Singh Singkhajorn. (2014). Media Exposure Behavioral in ASEAN Community of People  
case study : Bangkok. **Proceedings of The International Conference Comparativism,  
Identity, Communication, (CIC2014)**, pp. 291-298.
- Singh Singkhajorn (2014) Communication Process of Community in the Conservation of  
Biodiversity Case StudyCommunity Doi Saket Chiang Rai Province. **Proceedings of  
the Fifth Asian Conference on Media & Mass Communication 2014 (MediAsia2014)**,  
Pages 71-80.
- Singh Singkhajorn. (2013). Development of Teach by Social Networks. **Proceedings of  
The Inaugural Asian Conference on Society, Education & Techology, (ACSET2013)**,  
pp.398-409.
- สิงห์ สิงห์ขจร, สุภาภรณ์ ศรีดี, วิยาธร ท่อแก้วและกานต์ บุญศิริ. (2562). การสื่อสาร  
เพื่อสร้างความนิยมของผู้นำทางการเมืองท้องถิ่น. **วารสาร อัล-ฮิกมะฮฺ มหาวิทยาลัยฟาฏอนี** ฉบับที่  
18 เดือน กรกฎาคม-ธันวาคม 2562 หน้า 197-210.
- สิงห์ สิงห์ขจร. (2561). การพัฒนาการเรียนการสอนรายวิชาความรับผิดชอบต่อสังคมของ  
องค์การผ่านกิจกรรมโครงการรณรงค์ขับเคลื่อนการสร้างพลเมืองเพื่อประเทศไทยที่น่าอยู่. **วารสาร  
ครุศาสตร์สาร** ปีที่ 12 ฉบับที่ 2 (กรกฎาคม-ธันวาคม 2561) หน้า 163-182.
- สิงห์ สิงห์ขจร. (2557). การพัฒนาพลเมืองในระบอบประชาธิปไตยไทย. **วารสารสารสนเทศ มหาวิทยาลัย  
ราชภัฏบ้านสมเด็จเจ้าพระยา**, ปีที่ 13 (ฉบับที่ 1 มกราคม-มิถุนายน 2557) หน้า 74-85.
- สิงห์ สิงห์ขจร. (2557). การพัฒนาการเรียนการสอนโดยใช้เครือข่ายสังคม. **วารสารอิเล็กทรอนิกส์  
การเรียนรู้ทางไกลเชิงนวัตกรรม (Electronic Journal of Open and Distance Innovative  
Learning: e-JODIL) มหาวิทยาลัยสุโขทัยธรรมาธิราช**, ปีที่ 2 (ฉบับที่ 2 กรกฎาคม-ธันวาคม  
2557) หน้า 18-34.

### บทความวิชาการ

สิงห์ สิงห์ขจร. (2562). กระบวนการจัดการข่าวสารที่เป็นเท็จ. **วารสารคณะวิทยาการจัดการ**

**มหาวิทยาลัยราชภัฏธนบุรี** ปีที่ 1 ฉบับที่ 1 (กรกฎาคม-ธันวาคม 2562) หน้า 1-13.

พัชรภา เอื้ออมรวนิช, สิงห์ สิงห์ขจร (2561) การสื่อสารและการปรับตัวท่ามกลางความ

แตกต่างทางวัฒนธรรม. **วารสารที่ทัศน์วัฒนธรรม** ปีที่ 17 ฉบับที่ 2 (กรกฎาคม-ธันวาคม 2561).

หน้า 167-178.

สิงห์ สิงห์ขจร. (2560). สื่อมวลชนประเทศไทย. **วารสารวิชาการ คณะวิทยาการจัดการ**

**มหาวิทยาลัยราชภัฏมหาสารคาม** ปีที่ 2 ฉบับที่ 4 กรกฎาคม - ธันวาคม 2560.

โรงพิมพ์มหาวิทยาลัยราชภัฏมหาสารคาม หน้า 83-87.

### ประสบการณ์การสอน

- 1) วิชาหลักนิเทศศาสตร์
- 2) วิชาการวิจัยนิเทศศาสตร์
- 3) วิชากฎหมายและจริยธรรมเพื่องานนิเทศศาสตร์
- 4) วิชาการสื่อสารบูรณาการเพื่อการพัฒนา
- 5) วิชาการสื่อสารเพื่อการจัดการภาวะวิกฤต

### ภาระงานสอนที่จะมีในหลักสูตรนี้

- 1) วิชาทฤษฎีนวัตกรรมจัดการสื่อสารเพื่อการพัฒนาขั้นสูง
- 2) วิชาการวิจัยนวัตกรรมจัดการสื่อสารเพื่อการพัฒนาขั้นสูง
- 3) วิชาสัมมนาประเด็นปัญหาวัตกรรมการจัดการสื่อสารเพื่อการพัฒนา
- 4) วิชาการสังเคราะห์ความรู้วัตกรรมการจัดการสื่อสาร
- 5) ดุษฎีนิพนธ์

**ชื่อ-สกุล** นายสรรพษ์ชัย เจียรนานนท์  
**ตำแหน่งทางวิชาการ** ผู้ช่วยศาสตราจารย์ (นิเทศศาสตร์)  
**สังกัด** คณะวิทยาการจัดการ  
 มหาวิทยาลัยราชภัฏบ้านสมเด็จเจ้าพระยา

#### ประวัติการศึกษา

พ.ศ. 2562 ปรัชญาดุสิตบัณฑิต (นิเทศศาสตร์)  
 มหาวิทยาลัยสุโขทัยธรรมาธิราช  
 พ.ศ. 2557 ประกาศนียบัตรบัณฑิตวิชาชีพครู  
 มหาวิทยาลัยราชภัฏบ้านสมเด็จเจ้าพระยา  
 พ.ศ. 2551 วารสารศาสตรมหาบัณฑิต (การบริหารสื่อสารมวลชน)  
 มหาวิทยาลัยธรรมศาสตร์  
 พ.ศ. 2547 นิเทศศาสตรบัณฑิต (วิทยุกระจายเสียงและวิทยุโทรทัศน์)  
 มหาวิทยาลัยรังสิต

**สาขาที่เชี่ยวชาญ** นิเทศศาสตร์ การสื่อสารมวลชน

#### ผลงานทางวิชาการ

##### หนังสือ

สรรพษ์ชัย เจียรนานนท์. (2561). **วัยฮอโรโมน ภาพสะท้อนวัยรุ่นไทย**. กรุงเทพฯ ฯ :  
 โรงพิมพ์มหาวิทยาลัยราชภัฏบ้านสมเด็จเจ้าพระยา.

##### บทความวิจัย

Sanpach Jiarananon. (2018). Development of Instruction in Television Creative Presentation Course through Digital Media. **Proceedings of The European Conference on Media, Communication & Film 2018 (EUROMEDIA2018)** pp.49-58.

Sanpach Jiarananon. (2017). A Study of Cultural Transmission through Thai Television Drama. **Proceedings of The IAFOR International Conference on the City 2017 (CITY2017)** pp.29-39.

สรรพษ์ชัย เจียรนานนท์. (2563). การพัฒนารายการสนทนาข่าวทางโทรทัศน์เพื่อการนำเสนอข้อเท็จจริงเชิงลึก. **วารสารนิเทศศาสตร์ธุรกิจบัณฑิตย์**. ปีที่ 14 ฉบับที่ 2 กรกฎาคม – ธันวาคม 2563 หน้า 49-82.

สรรพษ์ชัย เจียรนานนท์. (2563). ภาพตัวแทนของวัยรุ่นไทยในละครชุดโทรทัศน์. **วารสารนิเทศศาสตร์ปริทัศน์** ปีที่ 24 ฉบับที่ 1 (มกราคม-เมษายน 2563) หน้า 187-195.

- ไซนัล สมบูรณ์และสรรพชัย เจียรนานนท์. (2562). การบริหารงานสำนักข่าวออนไลน์ เดอะแมทเทอร์ (The Matter) ที่มีผลต่อบทบาทหน้าที่ของสื่อมวลชน. **วารสารนิเทศศาสตร์ปริทัศน์** ปีที่ 23 ฉบับที่ 2 (พฤษภาคม-สิงหาคม 2562) หน้า 178-185.
- สรรพชัย เจียรนานนท์. (2562). แนวทางการพัฒนาละครโทรทัศน์ไทยกับการเป็น อุตสาหกรรมสร้างสรรค์. **วารสารนิเทศศาสตร์ปริทัศน์** ปีที่ 23 ฉบับที่ 1 (มกราคม-เมษายน) หน้า 163-176.
- สรรพชัย เจียรนานนท์. (2559). การจัดการเรียนการสอนการสร้างสรรค์ผลงานทางวิทยุโทรทัศน์ด้วย กิจกรรมสร้างสรรค์รายการโทรทัศน์ผ่านสื่อออนไลน์. **วารสารอิเล็กทรอนิกส์การเรียนรู้ทางไกลเชิง นวัตกรรม** ฉบับที่ 2. หน้า 33-46.
- สรรพชัย เจียรนานนท์. (2558). ความคาดหวังต่อการนำเสนอข่าวบันเทิงผ่านสื่อโทรทัศน์. **วารสาร นิเทศศาสตร์ปริทัศน์** ปีที่ 18 ฉบับที่ 2 (มกราคม-มิถุนายน) หน้า 64-71.

### บทความวิชาการ

- สรรพชัย เจียรนานนท์. (2561). อุดมการณ์ชาตินิยมในละครโทรทัศน์ไทย “หนึ่งด้าวฟ้าเดียว”. **วารสารที่ศรัทธาวัฒนธรรม** ปีที่ 17 ฉบับที่ 2 (กรกฎาคม-ธันวาคม 2561) หน้า 179-196.
- สรรพชัย เจียรนานนท์. (2558). การนำเสนอเนื้อหาของซีรีส์ ฮาร์โมนีว่าวุ่น ซีซั่น 2. **วารสารวิชาการ มหาวิทยาลัยราชภัฏบ้านสมเด็จเจ้าพระยา** เล่มที่ 14 ฉบับที่ 1. หน้า 1-8.

### ประสบการณ์การสอน

- 1) วิชาหลักและทฤษฎีการสื่อสาร
- 2) วิชาสื่อและเทคโนโลยีการสื่อสาร
- 3) วิชาการสื่อสารข้ามวัฒนธรรม
- 4) วิชาหลักการสื่อสารการตลาด
- 5) วิชาวาทวิทยา

### ภาระงานสอนที่จะมีในหลักสูตรนี้

- 1) วิชาทฤษฎีนวัตกรรมจัดการสื่อสารเพื่อการพัฒนาขั้นสูง
- 2) วิชาการวิจัยนวัตกรรมจัดการสื่อสารเพื่อการพัฒนาขั้นสูง
- 3) วิชาสัมมนาประเด็นปัญหาการจัดการสื่อสารเพื่อการพัฒนา
- 4) วิชาการสังเคราะห์ความรู้นวัตกรรมจัดการสื่อสาร
- 5) ดุษฎีนิพนธ์



ชื่อ-สกุล นายดรุษ ประดิษฐ์ทรง  
ตำแหน่งทางวิชาการ ผู้ช่วยศาสตราจารย์ (นิเทศศาสตร์)  
สังกัด คณะวิทยาการจัดการ  
มหาวิทยาลัยราชภัฏบ้านสมเด็จเจ้าพระยา

#### ประวัติการศึกษา

พ.ศ. 2562 ปรัชญาดุสิตบัณฑิต (การจัดการนวัตกรรมและเทคโนโลยี)  
มหาวิทยาลัยราชภัฏบ้านสมเด็จเจ้าพระยา  
พ.ศ. 2557 ประกาศนียบัตรบัณฑิตวิชาชีพครู  
มหาวิทยาลัยราชภัฏบ้านสมเด็จเจ้าพระยา  
พ.ศ. 2550 นิเทศศาสตรมหาบัณฑิต  
มหาวิทยาลัยสุโขทัยธรรมาธิราช  
พ.ศ. 2534 ศึกษาศาสตรบัณฑิต (โสตทัศนศึกษา)  
มหาวิทยาลัยรามคำแหง

#### สาขาที่เชี่ยวชาญ

นิเทศศาสตร์  
การสื่อสารมวลชน

#### ผลงานทางวิชาการ

##### ตำรา

ดรุษ ประดิษฐ์ทรง. (2560). **การผลิตรายการวิทยุโทรทัศน์ 1**. กรุงเทพฯ:  
สาขาวิชาการสื่อสารมวลชน มหาวิทยาลัยราชภัฏบ้านสมเด็จเจ้าพระยา.  
โรงพิมพ์มหาวิทยาลัยราชภัฏบ้านสมเด็จเจ้าพระยา.

##### บทความวิจัย

ดรุษ ประดิษฐ์ทรง รัตนา บุญอ่วม ประภาวิชฌ์ พนัสทรัพย์สุข สิงห์ สิงห์ขจร รัตนา เทียมถนอม  
รุ่งตะวัน กาญจนานาภิรมย์สุข จิรดา คุ่มบ้าน พิษญา วงศ์สุวรรณ สรินญา เสริมสุข จิราภรณ์ เลียดะ  
มะ. การวางแผนการสื่อสารการตลาดสินค้าน้ำมะนาวแท้ไร้กลูมินท์. (2563). **เอกสารการประชุม  
วิชาการระดับชาติและนานาชาติด้านวิทยาการจัดการ ครั้งที่ 4 ประจำปี 2563** หน้า 198-207.

ดรุษ ประดิษฐ์ทรง สิงห์ สิงห์ขจร รัตนา บุญอ่วม ประภาวิชฌ์ พนัสทรัพย์สุข รัตนา เทียมถนอม อาภา  
วรรณฉวี จิราภรณ์ เลียดะมะ. กระบวนการพัฒนาตราสินค้ามะพร้าวอบแห้งคุณช้าง บริษัท  
ชั้นสแนค ฟู้ดเทค จำกัด อำเภอกะทู้มูแบน จังหวัดสมุทรสาคร. (2562). **เอกสารการประชุม  
วิชาการระดับชาติและนานาชาติด้านวิทยาการจัดการ ครั้งที่ 3 ประจำปี 2562** หน้า 151-162.

ดรุษ ประดิษฐ์ทรง สรรพพัชญ์ เจียรนานันท์ ปรียาภรณ์ สืบสวัสดิ์. กลยุทธ์และวิธีสนับสนุนการ  
สร้างสรรค์ละครโทรทัศน์ไทย. (2562). **เอกสารการประชุมวิชาการระดับชาติและนานาชาติด้าน  
วิทยาการจัดการ ครั้งที่ 3 ประจำปี 2562** หน้า 175-184.

- ดรุษ ประดิษฐ์ทรง. (2562). รูปแบบการบริหารจัดการสถานีโทรทัศน์ Thai PBS เพื่อบริการ  
 สาธารณะ.วารสารสารสนเทศ สำนักวิทยบริการและเทคโนโลยีสารสนเทศ มหาวิทยาลัยราชภัฏ  
 บ้านสมเด็จพระเจ้าพระยา ปีที่ 18 ฉบับที่ 1 (มกราคม-มิถุนายน 2562) หน้า 9-23.
- ดรุษ ประดิษฐ์ทรง. (2561). ความคาดหวังของนักศึกษาที่มีต่อรูปแบบการนำเสนอรายการข่าว 3 มิติ  
 ทางสถานีโทรทัศน์ไทยทีวีสี ช่อง 3. วารสารวิชาการมหาวิทยาลัยราชภัฏเพชรบุรี ปีที่ 8 ฉบับที่ 1  
 (มกราคม-เมษายน 2561) หน้า 24-35.

### ประสบการณ์การสอน

- 1) วิชาหลักและทฤษฎีการสื่อสาร
- 2) วิชาจิตวิทยาเพื่อการสื่อสารระหว่างบุคคล
- 3) วิชาศิลปะเพื่องานนิเทศศาสตร์
- 4) วิชาการเขียนบทวิทยุกระจายเสียงและวิทยุโทรทัศน์
- 5) วิชาการผลิตรายการวิทยุโทรทัศน์

### ภาระงานสอนที่จะมีในหลักสูตรนี้

- 1) วิชาทฤษฎีนวัตกรรมการจัดการสื่อสารเพื่อการพัฒนาขั้นสูง
- 2) วิชาการวิจัยนวัตกรรมการจัดการสื่อสารเพื่อการพัฒนาขั้นสูง
- 3) วิชาสัมมนาประเด็นปัญหาวัตกรรมการจัดการสื่อสารเพื่อการพัฒนา
- 4) วิชาการสังเคราะห์ความรู้วัตกรรมการจัดการสื่อสาร
- 5) ดุษฎีนิพนธ์

ภาคผนวก ข  
ประวัติและผลงานทางวิชาการของอาจารย์ประจำหลักสูตร

**ชื่อ-สกุล** นายสิงห์ สิงห์ขจร  
**ตำแหน่งทางวิชาการ** ผู้ช่วยศาสตราจารย์ (นิเทศศาสตร์)  
**สังกัด** คณะวิทยาการจัดการ  
 มหาวิทยาลัยราชภัฏบ้านสมเด็จเจ้าพระยา

**ประวัติการศึกษา:**

พ.ศ. 2562 ปรัชญาดุสิตบัณฑิต (นิเทศศาสตร์)  
 มหาวิทยาลัยสุโขทัยธรรมาธิราช  
 พ.ศ. 2557 ประกาศนียบัตรบัณฑิตวิชาชีพครู  
 มหาวิทยาลัยราชภัฏบ้านสมเด็จเจ้าพระยา  
 พ.ศ. 2549 นิเทศศาสตรมหาบัณฑิต  
 มหาวิทยาลัยสุโขทัยธรรมาธิราช  
 พ.ศ. 2546 นิเทศศาสตรบัณฑิต เอกการประชาสัมพันธ์  
 มหาวิทยาลัยกรุงเทพ

**สาขาที่เชี่ยวชาญ** นิเทศศาสตร์ การสื่อสารการตลาด การจัดการการสื่อสาร

**ผลงานทางวิชาการ**

**หนังสือ**

สิงห์ สิงห์ขจร. (2560). **การสื่อสารเพื่อการจัดการภาวะวิกฤต**. กรุงเทพฯ: โรงพิมพ์  
 มหาวิทยาลัยราชภัฏบ้านสมเด็จเจ้าพระยา.  
 สิงห์ สิงห์ขจร. (2561). **การสื่อสารการตลาดผ่านสื่อสังคมออนไลน์**. กรุงเทพฯ:  
 โรงพิมพ์มหาวิทยาลัยราชภัฏบ้านสมเด็จเจ้าพระยา.  
 สิงห์ สิงห์ขจร. (2561). **สื่อมวลชนอาเซียน**. กรุงเทพฯ: โรงพิมพ์  
 มหาวิทยาลัยราชภัฏบ้านสมเด็จเจ้าพระยา.  
 สิงห์ สิงห์ขจร. (2563). **11ปี บ้านสมเด็จโพลล์** .กรุงเทพฯ: โรงพิมพ์  
 มหาวิทยาลัยราชภัฏบ้านสมเด็จเจ้าพระยา.

**ผลงานวิจัย**

สิงห์ สิงห์ขจร. (2556). พฤติกรรมการเปิดรับข่าวสาร การรับรู้เกี่ยวกับประชาคมอาเซียนของประชาชน  
 กรณีศึกษา กรุงเทพมหานคร. สำนักงานคณะกรรมการการวิจัยแห่งชาติ. (หน้า 1-137)  
 สิงห์ สิงห์ขจร. (2556). กระบวนการสื่อสารของชุมชนในการอนุรักษ์ความหลากหลายทางชีวภาพ  
 กรณีศึกษา ชุมชนดอยสะเก็น เชียงราย. สำนักงานคณะกรรมการการอุดมศึกษา  
 กระทรวงศึกษาธิการ. (หน้า 1-119)

## บทความวิจัย

- Rasika Angkura, Singh Singkhajorn, Haruethai Pannyarvuttrakul. (2019).  
Communications of the Leader of a Model Community for Community Tourism  
Management. **Proceedings of the Asian Conference on Media ,Communication &  
Film 2019 (MediAsia2019)** pp. 217-224.
- Singh Singkhajorn. (2018). Communication of Thailand Homestay Standard  
Compares ASEAN Homestay Standard. **Proceedings of The European Conference  
on Media, Communication & Film 2018 (EUROMEDIA2018)**, pp.17-26.
- Singh Singkhajorn. (2017).Tourism Communication of Bangkok Governor.  
**Proceedings of The IAFOR International Conference on the City 2017 (CITY2017)**  
pp. 55-62.
- Singh Singkhajorn. (2014). Media Exposure Behavioral in ASEAN Community of People  
case study : Bangkok. **Proceedings of The International Conference Comparativism,  
Identity, Communication, (CIC2014)**, pp. 291-298.
- Singh Singkhajorn (2014) Communication Process of Community in the Conservation of  
Biodiversity Case StudyCommunity Doi Saket Chiang Rai Province. **Proceedings of  
the Fifth Asian Conference on Media & Mass Communication 2014 (MediAsia2014)**,  
Pages 71-80.
- Singh Singkhajorn. (2013). Development of Teach by Social Networks. **Proceedings of  
The Inaugural Asian Conference on Society, Education & Techology, (ACSET2013)**,  
pp.398-409.
- สิงห์ สิงห์ขจร, สุภาภรณ์ ศรีดี, วิยาธร ท่อแก้วและกานต์ บุญศิริ. (2562). การสื่อสาร  
เพื่อสร้างความนิยมของผู้นำทางการเมืองท้องถิ่น. **วารสาร อัล-ฮิกมะฮฺ มหาวิทยาลัยฟาฏอนี** ฉบับที่  
18 เดือน กรกฎาคม-ธันวาคม 2562 หน้า 197-210.
- สิงห์ สิงห์ขจร. (2561). การพัฒนาการเรียนการสอนรายวิชาความรับผิดชอบต่อสังคมของ  
องค์การผ่านกิจกรรมโครงการรณรงค์ขับเคลื่อนการสร้างพลเมืองเพื่อประเทศไทยที่น่าอยู่. **วารสาร  
ครุศาสตร์สาร** ปีที่ 12 ฉบับที่ 2 (กรกฎาคม-ธันวาคม 2561) หน้า 163-182.
- สิงห์ สิงห์ขจร. (2557). การพัฒนาพลเมืองในระบอบประชาธิปไตยไทย. **วารสารสารสนเทศ มหาวิทยาลัย  
ราชภัฏบ้านสมเด็จเจ้าพระยา**, ปีที่ 13 (ฉบับที่ 1 มกราคม-มิถุนายน 2557) หน้า 74-85.
- สิงห์ สิงห์ขจร. (2557). การพัฒนาการเรียนการสอนโดยใช้เครือข่ายสังคม. **วารสารอิเล็กทรอนิกส์  
การเรียนรู้ทางไกลเชิงนวัตกรรม (Electronic Journal of Open and Distance Innovative  
Learning: e-JODIL) มหาวิทยาลัยสุโขทัยธรรมาธิราช**, ปีที่ 2 (ฉบับที่ 2 กรกฎาคม-ธันวาคม  
2557) หน้า 18-34.

### บทความวิชาการ

สิงห์ สิงห์ขจร. (2562). กระบวนการจัดการข่าวสารที่เป็นเท็จ. **วารสารคณะวิทยาการจัดการ**

**มหาวิทยาลัยราชภัฏธนบุรี** ปีที่ 1 ฉบับที่ 1 (กรกฎาคม-ธันวาคม 2562) หน้า 1-13.

พัชรภา เอื้ออมรวนิช, สิงห์ สิงห์ขจร (2561) การสื่อสารและการปรับตัวท่ามกลางความ

แตกต่างทางวัฒนธรรม. **วารสารที่ทัศน์วัฒนธรรม** ปีที่ 17 ฉบับที่ 2 (กรกฎาคม-ธันวาคม 2561).

หน้า 167-178.

สิงห์ สิงห์ขจร. (2560). สื่อมวลชนประเทศไทย. **วารสารวิชาการ คณะวิทยาการจัดการ**

**มหาวิทยาลัยราชภัฏมหาสารคาม** ปีที่ 2 ฉบับที่ 4 กรกฎาคม - ธันวาคม 2560.

โรงพิมพ์มหาวิทยาลัยราชภัฏมหาสารคาม หน้า 83-87.

### ประสบการณ์การสอน

- 1) วิชาหลักนิเทศศาสตร์
- 2) วิชาการวิจัยนิเทศศาสตร์
- 3) วิชากฎหมายและจริยธรรมเพื่องานนิเทศศาสตร์
- 4) วิชาการสื่อสารบูรณาการเพื่อการพัฒนา
- 5) วิชาการสื่อสารเพื่อการจัดการภาวะวิกฤต

### ภาระงานสอนที่จะมีในหลักสูตรนี้

- 1) วิชาทฤษฎีนวัตกรรมจัดการสื่อสารเพื่อการพัฒนาขั้นสูง
- 2) วิชาการวิจัยนวัตกรรมจัดการสื่อสารเพื่อการพัฒนาขั้นสูง
- 3) วิชาสัมมนาประเด็นปัญหาวัตกรรมการจัดการสื่อสารเพื่อการพัฒนา
- 4) วิชาการสังเคราะห์ความรู้วัตกรรมการจัดการสื่อสาร
- 5) ดุษฎีนิพนธ์

**ชื่อ-สกุล** นายสรรพษ์ชัย เจียรนานนท์  
**ตำแหน่งทางวิชาการ** ผู้ช่วยศาสตราจารย์ (นิเทศศาสตร์)  
**สังกัด** คณะวิทยาการจัดการ  
 มหาวิทยาลัยราชภัฏบ้านสมเด็จเจ้าพระยา

#### ประวัติการศึกษา

พ.ศ. 2562 ปรัชญาดุสิตบัณฑิต (นิเทศศาสตร์)  
 มหาวิทยาลัยสุโขทัยธรรมาธิราช  
 พ.ศ. 2557 ประกาศนียบัตรบัณฑิตวิชาชีพครู  
 มหาวิทยาลัยราชภัฏบ้านสมเด็จเจ้าพระยา  
 พ.ศ. 2551 วารสารศาสตรมหาบัณฑิต (การบริหารสื่อสารมวลชน)  
 มหาวิทยาลัยธรรมศาสตร์  
 พ.ศ. 2547 นิเทศศาสตรบัณฑิต (วิทยุกระจายเสียงและวิทยุโทรทัศน์)  
 มหาวิทยาลัยรังสิต

**สาขาที่เชี่ยวชาญ** นิเทศศาสตร์ การสื่อสารมวลชน

#### ผลงานทางวิชาการ

##### หนังสือ

สรรพษ์ชัย เจียรนานนท์. (2561). **วัยฮอว์โมน ภาพสะท้อนวัยรุ่นไทย**. กรุงเทพฯ ฯ :  
 โรงพิมพ์มหาวิทยาลัยราชภัฏบ้านสมเด็จเจ้าพระยา.

##### บทความวิจัย

Sanpach Jiarananon. (2018). Development of Instruction in Television Creative Presentation Course through Digital Media. **Proceedings of The European Conference on Media, Communication & Film 2018 (EUROMEDIA2018)** pp.49-58.

Sanpach Jiarananon. (2017). A Study of Cultural Transmission through Thai Television Drama. **Proceedings of The IAFOR International Conference on the City 2017 (CITY2017)** pp.29-39.

สรรพษ์ชัย เจียรนานนท์. (2563). การพัฒนารายการสนทนาข่าวทางโทรทัศน์เพื่อการนำเสนอข้อเท็จจริงเชิงลึก. **วารสารนิเทศศาสตร์ธุรกิจบัณฑิตย์**. ปีที่ 14 ฉบับที่ 2 กรกฎาคม – ธันวาคม 2563 หน้า 49-82.

สรรพษ์ชัย เจียรนานนท์. (2563). ภาพตัวแทนของวัยรุ่นไทยในละครชุดโทรทัศน์. **วารสารนิเทศศาสตร์ปริทัศน์** ปีที่ 24 ฉบับที่ 1 (มกราคม-เมษายน 2563) หน้า 187-195.

- ไซนัล สมบูรณ์และสรรพชัญ เจียรระนานนท์. (2562). การบริหารงานสำนักข่าวออนไลน์ เดอะแมทเทอร์ (The Matter) ที่มีผลต่อบทบาทหน้าที่ของสื่อมวลชน. **วารสารนิเทศศาสตร์ปริทัศน์** ปีที่ 23 ฉบับที่ 2 (พฤษภาคม-สิงหาคม 2562) หน้า 178-185.
- สรรพชัญ เจียรระนานนท์. (2562). แนวทางการพัฒนาละครโทรทัศน์ไทยกับการเป็น อุตสาหกรรมสร้างสรรค์. **วารสารนิเทศศาสตร์ปริทัศน์** ปีที่ 23 ฉบับที่ 1 (มกราคม-เมษายน) หน้า 163-176.
- สรรพชัญ เจียรระนานนท์. (2559). การจัดการเรียนการสอนการสร้างสรรค์ผลงานทางวิทยุโทรทัศน์ด้วย กิจกรรมสร้างสรรค์รายการโทรทัศน์ผ่านสื่อออนไลน์. **วารสารอิเล็กทรอนิกส์การเรียนรู้ทางไกลเชิง นวัตกรรม** ฉบับที่ 2. หน้า 33-46.
- สรรพชัญ เจียรระนานนท์. (2558). ความคาดหวังต่อการนำเสนอข่าวบันเทิงผ่านสื่อโทรทัศน์. **วารสาร นิเทศศาสตร์ปริทัศน์** ปีที่ 18 ฉบับที่ 2 (มกราคม-มิถุนายน) หน้า 64-71.

### บทความวิชาการ

- สรรพชัญ เจียรระนานนท์. (2561). อุดมการณ์ชาตินิยมในละครโทรทัศน์ไทย “หนึ่งด้าวฟ้าเดียว”. **วารสารที่ทัศน์วัฒนธรรม** ปีที่ 17 ฉบับที่ 2 (กรกฎาคม-ธันวาคม 2561) หน้า 179-196.
- สรรพชัญ เจียรระนานนท์. (2558). การนำเสนอเนื้อหาของซีรีส์ ฮาร์โมนีว่าวุ่น ซีซั่น 2. **วารสารวิชาการ มหาวิทยาลัยราชภัฏบ้านสมเด็จเจ้าพระยา** เล่มที่ 14 ฉบับที่ 1. หน้า 1-8.

### ประสบการณ์การสอน

- 1) วิชาหลักและทฤษฎีการสื่อสาร
- 2) วิชาสื่อและเทคโนโลยีการสื่อสาร
- 3) วิชาการสื่อสารข้ามวัฒนธรรม
- 4) วิชาหลักการสื่อสารการตลาด
- 5) วิชาวาทวิทยา

### ภาระงานสอนที่จะมีในหลักสูตรนี้

- 1) วิชาทฤษฎีนวัตกรรมจัดการสื่อสารเพื่อการพัฒนาขั้นสูง
- 2) วิชาการวิจัยนวัตกรรมจัดการสื่อสารเพื่อการพัฒนาขั้นสูง
- 3) วิชาสัมมนาประเด็นปัญหาวัตกรรมการจัดการสื่อสารเพื่อการพัฒนา
- 4) วิชาการสังเคราะห์ความรู้วัตกรรมการจัดการสื่อสาร
- 5) ดุษฎีนิพนธ์



ชื่อ-สกุล นายครูช ประดิษฐ์ทรง  
 ตำแหน่งทางวิชาการ ผู้ช่วยศาสตราจารย์ (นิเทศศาสตร์)  
 สังกัด คณะวิทยาการจัดการ  
 มหาวิทยาลัยราชภัฏบ้านสมเด็จเจ้าพระยา

#### ประวัติการศึกษา

พ.ศ. 2562 ปรัชญาดุษฐ์บัณฑิต (การจัดการนวัตกรรมและเทคโนโลยี)  
 มหาวิทยาลัยราชภัฏบ้านสมเด็จเจ้าพระยา  
 พ.ศ. 2557 ประกาศนียบัตรบัณฑิตวิชาชีพครู  
 มหาวิทยาลัยราชภัฏบ้านสมเด็จเจ้าพระยา  
 พ.ศ. 2550 นิเทศศาสตรมหาบัณฑิต  
 มหาวิทยาลัยสุโขทัยธรรมาธิราช  
 พ.ศ. 2534 ศึกษาศาสตรบัณฑิต (โสตทัศนศึกษา)  
 มหาวิทยาลัยรามคำแหง

สาขาที่เชี่ยวชาญ นิเทศศาสตร์  
 การสื่อสารมวลชน

#### ผลงานทางวิชาการ

##### ตำรา

ครูช ประดิษฐ์ทรง. (2560). **การผลิตรายการวิทยุโทรทัศน์ 1**. กรุงเทพฯ:  
 สาขาวิชาการสื่อสารมวลชน มหาวิทยาลัยราชภัฏบ้านสมเด็จเจ้าพระยา.  
 โรงพิมพ์มหาวิทยาลัยราชภัฏบ้านสมเด็จเจ้าพระยา.

##### บทความวิจัย

ครูช ประดิษฐ์ทรง รัตนา บุญอ่วม ประภาวิชฌ์ พนัสทรัพย์สุข สิงห์ สิงห์ขจร รัตนา เทียมถนอม  
 รุ่งตะวัน กาญจนานาภิรมย์สุข จิรดา คุ่มบ้าน พิษญา วงศ์สุวรรณ สรัญญา เสริมสุข จิราภรณ์ เลียดะ  
 มะ. การวางแผนการสื่อสารการตลาดสินค้าน้ำมะนาวแท้ไร้ภูมิพันธ์. (2563). **เอกสารการประชุม  
 วิชาการระดับชาติและนานาชาติด้านวิทยาการจัดการ ครั้งที่ 4 ประจำปี 2563** หน้า 198-207.  
 ครูช ประดิษฐ์ทรง สิงห์ สิงห์ขจร รัตนา บุญอ่วม ประภาวิชฌ์ พนัสทรัพย์สุข รัตนา เทียมถนอม อาภา  
 วรณฉวี จิราภรณ์ เลียดะมะ. กระบวนการพัฒนาตราสินค้ามะพร้าวอบแห้งคุณช้าง บริษัท  
 ชั้นสแนค ฟู้ดเทค จำกัด อำเภอกะทู้มแม่แบน จังหวัดสมุทรสาคร. (2562). **เอกสารการประชุม  
 วิชาการระดับชาติและนานาชาติด้านวิทยาการจัดการ ครั้งที่ 3 ประจำปี 2562** หน้า 151-162.  
 ครูช ประดิษฐ์ทรง สรรพพัชญ์ เจียรระนานนท์ ปรียาภรณ์ สืบสวัสดิ์. กลยุทธ์และวิธีสนับสนุนการ  
 สร้างสรรค์ละครโทรทัศน์ไทย. (2562). **เอกสารการประชุมวิชาการระดับชาติและนานาชาติด้าน  
 วิทยาการจัดการ ครั้งที่ 3 ประจำปี 2562** หน้า 175-184.

- ดรุษ ประดิษฐ์ทรง. (2562). รูปแบบการบริหารจัดการสถานีโทรทัศน์ Thai PBS เพื่อบริการ  
 สาธารณะ.วารสารสารสนเทศ สำนักวิทยบริการและเทคโนโลยีสารสนเทศ มหาวิทยาลัยราชภัฏ  
 บ้านสมเด็จเจ้าพระยา ปีที่ 18 ฉบับที่ 1 (มกราคม-มิถุนายน 2562) หน้า 9-23.
- ดรุษ ประดิษฐ์ทรง. (2561). ความคาดหวังของนักศึกษาที่มีต่อรูปแบบการนำเสนอรายการข่าว 3 มิติ  
 ทางสถานีโทรทัศน์ไทยทีวีสี ช่อง 3. วารสารวิชาการมหาวิทยาลัยราชภัฏเพชรบุรี ปีที่ 8 ฉบับที่ 1  
 (มกราคม-เมษายน 2561) หน้า 24-35.

### ประสบการณ์การสอน

- 1) วิชาหลักและทฤษฎีการสื่อสาร
- 2) วิชาจิตวิทยาเพื่อการสื่อสารระหว่างบุคคล
- 3) วิชาศิลปะเพื่องานนิเทศศาสตร์
- 4) วิชาการเขียนบทวิทยุกระจายเสียงและวิทยุโทรทัศน์
- 5) วิชาการผลิตรายการวิทยุโทรทัศน์

### ภาระงานสอนที่จะมีในหลักสูตรนี้

- 1) วิชาทฤษฎีนวัตกรรมการจัดการสื่อสารเพื่อการพัฒนาขั้นสูง
- 2) วิชาการวิจัยนวัตกรรมการจัดการสื่อสารเพื่อการพัฒนาขั้นสูง
- 3) วิชาสัมมนาประเด็นปัญหาวัตกรรมการจัดการสื่อสารเพื่อการพัฒนา
- 4) วิชาการสังเคราะห์ความรู้วัตกรรมการจัดการสื่อสาร
- 5) ดุษฎีนิพนธ์



- Sudasna Na Ayudhya, P. (2019a). Common base concepts of the 1<sup>st</sup>-the 3<sup>rd</sup> order entity WordNet of English-Thai-Vietnamese-Lao-Cambodian-Bahasa-Filipino-Burmese languages for internet usage, **International Journal of Management and Business Research**, 9(1), 41-49.
- Sudasna Na Ayudhya, P. (2019b). The dynamic development of multilingual mental lexicon and lexical access as the functions of linguistic distance and semantic characteristics represented from Order Entities. **Journal of Humanities and Social Sciences Thonburi University**, 13(2), 9-18.
- Sudasna Na Ayudhya, P. (2019c). Modelling the multilingual lexicon and interlanguage transfer. Abstract Proceeding Vol.1 Issue 1. **AETA International Conference on Emerging Research in Information Technology, Applied Sciences, Engineering & Computing (EIAE)**, Paris, France June 8-9, 2019.
- Sudasna Na Ayudhya, P. (2020a). Relationships between foreign language sound perception and production and experimental evidences obtained in Thai native speakers. **International Journal of Psychosocial Rehabilitation**, 24(3), 1668-1674. DOI: [10.37200/IJPR/V24I3/PR200915](https://doi.org/10.37200/IJPR/V24I3/PR200915)
- Sudasna Na Ayudhya, P. (2020b). Stroop and Priming Tasks: Two Experimental Ways to Investigate Language Representation and Processing. **The 6th Rajabhat University National and International Research & Academic Conference (RUNIRAC VI) Proceeding**, 17-18 August 2020 Chandrakasem Rajabhat University, Bangkok, Thailand, 12-17.
- Sudasna Na Ayudhya, P. (2020c). The Non-Linear Activation of Multilingual Lexicon in Multilingual Speakers. **The 6th Rajabhat University National and International Research & Academic Conference (RUNIRAC VI) Proceeding, 17-18 August 2020 Chandrakasem Rajabhat University**, Bangkok, Thailand, 18-25.
- Sudasna Na Ayudhya, P. (2020d). Modeling Bilingual and Multilingual Lexicon and the Role of Interlanguage Transfer. **International Journal of Applied and Physical Sciences**, 5(2), 51-57. DOI: <https://dx.doi.org/10.20469/ijaps.5.50003-2>.
- Singh Singkhajorn, Panornuang Sudasna Na Ayudhya, Nonnathi Dulyadaweessid (2020) **Integration of Creating Shared Value with Thailand Sustainable Development. Sustainable Community Development Journal**, 1, 23-26
- Sudasna Na Ayudhya, P. (2021). Establishment and Movement of Psycholinguistics. **Journal of Humanities and Social Sciences Thonburi University**, 15(1), 139-148.

**ภาระงานสอนที่จะมีในหลักสูตรนี้**

- 1) วิชาทฤษฎีนวัตกรรมการจัดการสื่อสารเพื่อการพัฒนาขั้นสูง
- 2) วิชาการวิจัยนวัตกรรมการจัดการสื่อสารเพื่อการพัฒนาขั้นสูง
- 3) วิชาสัมมนาประเด็นปัญหาวัตกรรมการจัดการสื่อสารเพื่อการพัฒนา
- 4) วิชาการสังเคราะห์ความรู้วัตกรรมการจัดการสื่อสาร
- 5) คุุชฎีนิพนธ์

ชื่อ-สกุล	นางจิตราภรณ์ สุทธิวรเศรษฐ์
ตำแหน่งทางวิชาการ	รองศาสตราจารย์
สังกัด	คณะมนุษยศาสตร์และสังคมศาสตร์ มหาวิทยาลัยราชภัฏบ้านสมเด็จเจ้าพระยา

#### ประวัติการศึกษา

พ.ศ. 2546	Doctor of Philosophy Program in Governance and Development (International Program) สถาบันบัณฑิตพัฒนบริหารศาสตร์
พ.ศ. 2517	Master in Public Relations Syracuse University, USA
พ.ศ. 2509	ครุศาสตรบัณฑิต (มัธยมศึกษา) จุฬาลงกรณ์มหาวิทยาลัย

สาขาที่เชี่ยวชาญ รัฐประศาสนศาสตร์

#### ผลงานทางวิชาการ

##### บทความวิจัย

จิตราภรณ์ สุทธิวรเศรษฐ์ และ ทชชยา วนะบวรเดชน์. (2561). ประเมินผลโครงการ “อาเซียนเรียนรู้” ของสำนักงานตรวจคนเข้าเมืองศึกษากรณีด่านท่าอากาศยานสุวรรณภูมิ. **วารสารสารสนเทศ**. มหาวิทยาลัยราชภัฏบ้านสมเด็จเจ้าพระยา. ปีที่ 17 ฉบับที่ 1 (มกราคม - มิถุนายน 2561). กรุงเทพฯ : มหาวิทยาลัยราชภัฏบ้านสมเด็จเจ้าพระยา หน้า 71-81.

สุรศักดิ์ โตประสี และจิตราภรณ์ สุทธิวรเศรษฐ์. (2561). ประสิทธิภาพในการบริหารการจัดเก็บภาษีของเทศบาลตำบลเสาชิง จังหวัดสมุทรปราการ. **วารสารวิชาการ มหาวิทยาลัยปทุมธานี**. ปีที่ 10 ฉบับที่ 2 (กรกฎาคม - ธันวาคม 2561). ปทุมธานี : มหาวิทยาลัยปทุมธานี หน้า178 – 186.

จิตราภรณ์ สุทธิวรเศรษฐ์ สุรศักดิ์ โตประสี และทชชยา วนะบวรเดชน์. (2561). ประสิทธิภาพการปฏิบัติงานของศูนย์พัฒนาเด็กเล็กองค์การบริหารตำบลโป่งน้ำร้อน อำเภอคลองลาน จังหวัดกำแพงเพชร. **วารสารมนุษยศาสตร์และสังคมศาสตร์**. มหาวิทยาลัยราชภัฏฯ. ปีที่ 4 ฉบับที่ 3 (ตุลาคม 2561 - มกราคม 2562). ปทุมธานี : มหาวิทยาลัยราชภัฏฯ หน้า110-123.

#### ภาระงานสอนที่จะมีในหลักสูตรนี้

- 1) วิชาทฤษฎีนวัตกรรมจัดการสื่อสารเพื่อการพัฒนาขั้นสูง
- 2) วิชาการวิจัยนวัตกรรมจัดการสื่อสารเพื่อการพัฒนาขั้นสูง
- 3) วิชาสัมมนาประเด็นปัญหาการจัดการสื่อสารเพื่อการพัฒนา
- 4) วิชาการสังเคราะห์ความรู้นวัตกรรมจัดการสื่อสาร
- 5) คุชณินิพนธ์



**ภาระงานสอนที่จะมีในหลักสูตรนี้**

- 1) วิชาทฤษฎีนวัตกรรมการจัดการสื่อสารเพื่อการพัฒนาขั้นสูง
- 2) วิชาการวิจัยนวัตกรรมการจัดการสื่อสารเพื่อการพัฒนาขั้นสูง
- 3) วิชาสัมมนาประเด็นปัญหาวัตกรรมการจัดการสื่อสารเพื่อการพัฒนา
- 4) วิชาการสังเคราะห์ความรู้วัตกรรมการจัดการสื่อสาร
- 5) คุุชฎีนิพนธ์



ชื่อ-สกุล นายรัชพงศ์ เศรษฐบุต  
ตำแหน่งทางวิชาการ รองศาสตราจารย์  
สังกัด คณะวิทยาการจัดการ  
มหาวิทยาลัยราชภัฏบ้านสมเด็จเจ้าพระยา

#### ประวัติการศึกษา

พ.ศ. 2556 บริหารธุรกิจดุสิตบัณฑิต  
(การพัฒนาธุรกิจอุตสาหกรรมและทรัพยากรมนุษย์)  
มหาวิทยาลัยเทคโนโลยีพระจอมเกล้าพระนครเหนือ

พ.ศ. 2548 บริหารธุรกิจมหาบัณฑิต  
(การบริหารทรัพยากรมนุษย์และองค์การ)  
มหาวิทยาลัยธรรมศาสตร์

พ.ศ. 2542 อุตสาหกรรมศาสตรบัณฑิต (เทคโนโลยีไฟฟ้าอุตสาหกรรม)  
สถาบันเทคโนโลยีพระจอมเกล้าพระนครเหนือ

สาขาที่เชี่ยวชาญ การบริหารทรัพยากรมนุษย์ บริหารธุรกิจ

#### ผลงานทางวิชาการ

##### หนังสือ

รัชพงศ์ เศรษฐบุต. (2562). **การจัดการผลการปฏิบัติงาน**. กรุงเทพฯ: ทริปเฟล็ด เอ็ดดูเคชั่น.

##### บทความวิจัย

รัชพงศ์ เศรษฐบุตและอัครเดช เกตุฉ่ำ. (2562). การศึกษาความตั้งอยู่ในงานของพนักงานในภาคอุตสาหกรรมในเขตกรุงเทพมหานครและปริมณฑล, **การประชุมวิชาการและวิจัยระดับชาติและนานาชาติมหาวิทยาลัยรามคำแหง 2562**, กรุงเทพฯ: มหาวิทยาลัยรามคำแหง หน้า 28-37.

รัชพงศ์ เศรษฐบุตและมรกต นรพัลลภ. (2562). ความพึงพอใจในการให้บริการของสำนักส่งเสริมวิชาการและงานทะเบียน มหาวิทยาลัยราชภัฏบ้านสมเด็จเจ้าพระยา, **การประชุมวิชาการระดับชาติและนานาชาติด้านวิทยาการจัดการ ครั้งที่ 3 ประจำปี 2562**, กรุงเทพฯ: มหาวิทยาลัยราชภัฏบ้านสมเด็จเจ้าพระยา หน้า 137-146.

รัชพงศ์ เศรษฐบุต นงนุช อุณอนันต์ ญัฐมน ตั้งพานทอง และเดชา พนาวรรกุล. (2562). การพัฒนาตนเองของนักศึกษาสาขาวิชาการบริหารทรัพยากรมนุษย์ คณะวิทยาการจัดการ มหาวิทยาลัยราชภัฏบ้านสมเด็จเจ้าพระยา, **การประชุมวิชาการระดับชาติและนานาชาติด้านวิทยาการจัดการ ครั้งที่ 3 ประจำปี 2562**, กรุงเทพฯ: มหาวิทยาลัยราชภัฏบ้านสมเด็จเจ้าพระยา หน้า 71-79.

#### ประสบการณ์การสอน

- 1) วิทยาการจัดการและพฤติกรรมองค์การ
- 2) วิชาการวิจัยทางธุรกิจ

### ภาระงานสอนที่จะมีในหลักสูตรนี้

- 1) วิชาทฤษฎีนวัตกรรมการจัดการสื่อสารเพื่อการพัฒนาขั้นสูง
- 2) วิชาการวิจัยนวัตกรรมการจัดการสื่อสารเพื่อการพัฒนาขั้นสูง
- 3) วิชาสัมมนาประเด็นปัญหาการจัดการสื่อสารเพื่อการพัฒนา
- 4) วิชาการสังเคราะห์ความรู้นวัตกรรมจัดการสื่อสาร
- 5) คุุชฎินิพนธ์



### ภาระงานสอนที่จะมีในหลักสูตรนี้

- 1) วิชาทฤษฎีนวัตกรรมการจัดการสื่อสารเพื่อการพัฒนาขั้นสูง
- 2) วิชาการวิจัยนวัตกรรมการจัดการสื่อสารเพื่อการพัฒนาขั้นสูง
- 3) วิชาสัมมนาประเด็นปัญหาการจัดการสื่อสารเพื่อการพัฒนา
- 4) วิชาการสังเคราะห์ความรู้นวัตกรรมจัดการสื่อสาร
- 5) คุุชฎีนิพนธ์



**การสอนระดับปริญญาตรี**

- 1) วิชาการเงินธุรกิจ
- 2) วิชาการจัดการการเงิน
- 3) วิชาการวิเคราะห์งบการเงิน

**ภาระงานสอนที่จะมีในหลักสูตรนี้**

- 1) วิชาทฤษฎีนวัตกรรมจัดการสื่อสารเพื่อการพัฒนาขั้นสูง
- 2) วิชาการวิจัยนวัตกรรมจัดการสื่อสารเพื่อการพัฒนาขั้นสูง
- 3) วิชาสัมมนาประเด็นปัญหาวัตกรรมการจัดการสื่อสารเพื่อการพัฒนา
- 4) วิชาการสังเคราะห์ความรู้วัตกรรมการจัดการสื่อสาร
- 5) คุุชฎีนิพนธ์

ชื่อ-สกุล นายนนท์ณิธิ ดุลยทวีสิทธิ์  
ตำแหน่งทางวิชาการ ผู้ช่วยศาสตราจารย์  
สังกัด คณะมนุษยศาสตร์และสังคมศาสตร์  
มหาวิทยาลัยราชภัฏบ้านสมเด็จเจ้าพระยา

#### ประวัติการศึกษา

พ.ศ.2560 รัฐประศาสนศาสตร์ดุษฎีบัณฑิต  
(นโยบายสาธารณะและการจัดการภาครัฐ)  
มหาวิทยาลัยมหิดล  
พ.ศ.2554 รัฐศาสตรมหาบัณฑิต (การเมือง)  
มหาวิทยาลัยราชภัฏสวนสุนันทา  
พ.ศ.2554 ศิลปศาสตรบัณฑิต (บริหารรัฐกิจ)  
มหาวิทยาลัยรามคำแหง  
พ.ศ.2546 ศิลปศาสตรบัณฑิต (เอเชียตะวันออกเฉียงใต้ศึกษา)  
มหาวิทยาลัยธรรมศาสตร์

#### สาขาที่เชี่ยวชาญ

ประวัติศาสตร์เอเชียตะวันออกเฉียงใต้  
รัฐศาสตร์  
ความสัมพันธ์ระหว่างประเทศ  
รัฐประศาสนศาสตร์  
ภาษาเวียดนาม  
วิเคราะห์นโยบายและแผน

#### ผลงานทางวิชาการ

##### หนังสือ

นนท์ณิธิ ดุลยทวีสิทธิ์. (2560). **โลกทัศน์ทางการเมืองของราชสำนักเวียดนามและความสัมพันธ์ระหว่างเวียดนามกับรัฐเพื่อนบ้านในรัชสมัยจักรพรรดิมีนห์มาง** พิมพ์ครั้งแรก.  
กรุงเทพมหานคร: สำนักพิมพ์ สหธรรมมิก จำกัด.

##### งานวิจัย

นนท์ณิธิ ดุลยทวีสิทธิ์ และคณะ (2561). **โครงการวิจัยทำทாயไทยและโครงการวิจัยตอบสนองนโยบายเป้าหมายรัฐบาลตามระเบียบวาระแห่งชาติ ปี 2561 กลุ่มเรื่องนวัตกรรมเพื่อการพัฒนา พื้นที่ “โครงการสร้างนวัตกรรมจากอัตลักษณ์ของกลุ่มชาติพันธุ์เพื่อยกระดับเศรษฐกิจของอำเภออุ้มผาง จังหวัดสุพรรณบุรี”** ได้รับทุนสนับสนุนจากสำนักงานกองทุนสนับสนุนการวิจัย (สกว.) 20 กันยายน 2561

**บทความวิจัย**

นนท์ณธิ์ ดุลยทวีสิทธิ์. (2560). การพัฒนาเศรษฐกิจการค้าชายแดน กรณีศึกษาอำเภอแม่สอด

จังหวัดตาก. การประชุมวิชาการระดับชาติมหาวิทยาลัยราชภัฏภูเก็ต ครั้งที่10 ณ มหาวิทยาลัย  
ราชภัฏภูเก็ต ระหว่างวันที่ 14 ธันวาคม พ.ศ. 2560, หน้า117-123.

**ภาระงานสอนที่จะมีในหลักสูตรนี้**

- 1) วิชาทฤษฎีนวัตกรรมการจัดการสื่อสารเพื่อการพัฒนาขั้นสูง
- 2) วิชาการวิจัยนวัตกรรมการจัดการสื่อสารเพื่อการพัฒนาขั้นสูง
- 3) วิชาสัมมนาประเด็นปัญหาการจัดการสื่อสารเพื่อการพัฒนา
- 4) วิชาการสังเคราะห์ความรู้นวัตกรรมจัดการสื่อสาร
- 5) คุชณินิพนธ์





Community Development. การประชุมวิชาการระดับชาติและนานาชาติด้านวิทยาการ  
จัดการ ครั้งที่ 5 ประจำปี 2564 (น. 643-654). กรุงเทพฯ : คณะวิทยาการจัดการ มหาวิทยาลัย  
ราชภัฏบ้านสมเด็จเจ้าพระยา. วันที่ 29 กรกฎาคม 2564

### **ภาระงานสอนที่จะมีในหลักสูตรนี้**

- 1) วิชาทฤษฎีนวัตกรรมการจัดการสื่อสารเพื่อการพัฒนาขั้นสูง
- 2) วิชาการวิจัยนวัตกรรมการจัดการสื่อสารเพื่อการพัฒนาขั้นสูง
- 3) วิชาสัมมนาประเด็นปัญหาการจัดการสื่อสารเพื่อการพัฒนา
- 4) วิชาการสังเคราะห์ความรู้นวัตกรรมจัดการสื่อสาร
- 5) คุชณินิพนธ์

ภาคผนวก ค

คำสั่งแต่งตั้งคณะกรรมการพัฒนาหลักสูตรและคณะกรรมการวิพากษ์หลักสูตร



คำสั่งมหาวิทยาลัยราชภัฏบ้านสมเด็จเจ้าพระยา

ที่ ๔๖๖ /๒๕๖๔

เรื่อง แต่งตั้งคณะกรรมการพัฒนา/ปรับปรุงหลักสูตร

หลักสูตรปรัชญาดุษฎีบัณฑิต สาขาวิชานวัตกรรมการจัดการสื่อสารเพื่อการพัฒนา

(หลักสูตรใหม่ พ.ศ. ๒๕๖๔)

ตามประกาศกระทรวงศึกษาธิการ เรื่อง กรอบมาตรฐานคุณวุฒิระดับอุดมศึกษาแห่งชาติ พ.ศ. ๒๕๖๒ และประกาศคณะกรรมการการอุดมศึกษา เรื่อง แนวทางการปฏิบัติตามกรอบมาตรฐานคุณวุฒิ ระดับอุดมศึกษาแห่งชาติ พ.ศ. ๒๕๕๒ เพื่อให้การพัฒนาหลักสูตรเป็นไปด้วยความเรียบร้อย จึงขอแต่งตั้งคณะกรรมการพัฒนา/ปรับปรุงหลักสูตร หลักสูตรปรัชญาดุษฎีบัณฑิต สาขาวิชานวัตกรรมการจัดการสื่อสารเพื่อการพัฒนา ในวันที่ ๕ มีนาคม ๒๕๖๔ ดังรายนามต่อไปนี้

๑. ผู้ช่วยศาสตราจารย์ ดร.สิงห์	สิงห์ขจร	ประธานกรรมการ
๒. อาจารย์ ดร.กานต์	บุญศิริ	กรรมการ (ผู้ทรงคุณวุฒิภายนอก)
๓. อาจารย์ ดร.เอกพล	เชียรถาวร	กรรมการ (ผู้ทรงคุณวุฒิภายนอก)
๔. ดร.เกศรา	บรรพต	กรรมการ (ผู้ทรงคุณวุฒิภายนอก)
๕. ผู้ช่วยศาสตราจารย์ ดร.ณุศนี	มีแก้วกฤษ	กรรมการ
๖. อาจารย์ ดร.คณกร	สว่างเจริญ	กรรมการ
๗. รองศาสตราจารย์ ดร.รัชพงษ์	เศรษฐบุตร	กรรมการ
๘. ผู้ช่วยศาสตราจารย์ ดร.สรรรพชัย	เจียรนานนท์	กรรมการ
๙. ผู้ช่วยศาสตราจารย์ ดร.ดรุษ	ประดิษฐ์ทรง	กรรมการและเลขานุการ
๑๐. นางสาวพัชรี	แสงสุวรรณ	กรรมการและผู้ช่วยเลขานุการ

หน้าที่ ศึกษา และกำหนดคุณลักษณะ ผลการเรียนรู้ และดำเนินการพัฒนาหลักสูตรให้สอดคล้องกับ กรอบมาตรฐานคุณวุฒิระดับอุดมศึกษาแห่งชาติ พ.ศ.๒๕๕๒ และประกาศกระทรวงศึกษาธิการ เรื่องเกณฑ์ มาตรฐานหลักสูตรระดับบัณฑิตศึกษา พ.ศ.๒๕๕๘ โดยมีหัวข้อของหลักสูตรตามที่กำหนดในแบบ มคอ.๒ (รายละเอียดของหลักสูตร) ตลอดจนให้ข้อคิดเห็น ข้อเสนอแนะในการพัฒนาหลักสูตรเพื่อให้หลักสูตรมีความ สมบูรณ์และสามารถผลิตบัณฑิตให้บรรลุผลการเรียนรู้ตามที่กำหนด

ทั้งนี้ ตั้งแต่วันที่ ๑ เดือน มีนาคม พ.ศ. ๒๕๖๔ เป็นต้นไป

สั่ง ณ วันที่ 1 - มี.ค. 2564

(รองศาสตราจารย์ ดร.ชลลดา พงศ์พัฒน์โยธิน)  
รองอธิการบดี ปฏิบัติราชการแทนอธิการบดี



คำสั่งมหาวิทยาลัยราชภัฏบ้านสมเด็จเจ้าพระยา  
ที่ ๔๖๗/๒๕๖๔  
เรื่อง แต่งตั้งคณะกรรมการวิพากษ์หลักสูตร  
หลักสูตรปรัชญาดุษฎีบัณฑิต สาขาวิชานวัตกรรมการจัดการสื่อสารเพื่อการพัฒนา  
(หลักสูตรใหม่ พ.ศ. ๒๕๖๕)

ตามประกาศกระทรวงศึกษาธิการ เรื่อง กรอบมาตรฐานคุณวุฒิระดับอุดมศึกษาแห่งชาติ พ.ศ. ๒๕๖๒ และประกาศคณะกรรมการการอุดมศึกษา เรื่อง แนวทางการปฏิบัติตามกรอบมาตรฐานคุณวุฒิ ระดับอุดมศึกษาแห่งชาติ พ.ศ. ๒๕๕๒ เพื่อให้การวิพากษ์หลักสูตรเป็นไปด้วยความเรียบร้อย จึงขอแต่งตั้งคณะกรรมการวิพากษ์หลักสูตร หลักสูตรปรัชญาดุษฎีบัณฑิต สาขาวิชานวัตกรรมการจัดการสื่อสารเพื่อการพัฒนา ในวันศุกร์ที่ ๑๒ มีนาคม ๒๕๖๔ ดังรายนามต่อไปนี้

๑. ผู้ช่วยศาสตราจารย์ ดร.สิงห์	สิงห์ขจร	ประธานกรรมการ
๒. รองศาสตราจารย์ ดร.ณัฐชุตา	วิจิตรจามรี	กรรมการ (ผู้ทรงคุณวุฒิภายนอก)
๓. ผู้ช่วยศาสตราจารย์ ดร.องอาจ	สิงห์ลำพอง	กรรมการ (ผู้ทรงคุณวุฒิภายนอก)
๔. ดร.มรกต	ณ เชียงใหม่	กรรมการ (ผู้ทรงคุณวุฒิภายนอก)
๕. รองศาสตราจารย์ ดร.สุปราณี	ศิริสวัสดิชัย	กรรมการ
๖. ผู้ช่วยศาสตราจารย์ ดร.ณศินี	มีแก้วกฤษร	กรรมการ
๗. อาจารย์ ดร.คณกร	สว่างเจริญ	กรรมการ
๘. ผู้ช่วยศาสตราจารย์ ดร.สรรพัชญ์	เจียรนานันท์	กรรมการ
๙. ผู้ช่วยศาสตราจารย์ ดร.ดรุษ	ประดิษฐ์ทรง	กรรมการและเลขานุการ
๑๐. นางสาวพัชรี	แสงสุวรรณ	กรรมการและผู้ช่วยเลขานุการ

หน้าที่ ศึกษา และกำหนดคุณลักษณะ ผลการเรียนรู้ และดำเนินการวิพากษ์หลักสูตรให้สอดคล้องกับ กรอบมาตรฐานคุณวุฒิระดับอุดมศึกษาแห่งชาติ พ.ศ.๒๕๕๒ และประกาศกระทรวงศึกษาธิการ เรื่องเกณฑ์ มาตรฐานหลักสูตรระดับบัณฑิตศึกษา พ.ศ.๒๕๕๘ โดยให้มีหัวข้อของหลักสูตรตามที่กำหนดในแบบ มคอ.๒ (รายละเอียดของหลักสูตร) ตลอดจนให้ข้อคิดเห็น ข้อเสนอแนะในการพัฒนาหลักสูตรเพื่อให้หลักสูตรมีความ สมบูรณ์และสามารถผลิตบัณฑิตให้บรรลุผลการเรียนรู้ตามที่กำหนด

ทั้งนี้ ตั้งแต่วันที่ ๑ เดือนมีนาคม พ.ศ. ๒๕๖๔ เป็นต้นไป

สั่ง ณ วันที่ 1 - มี.ค. 2564

(รองศาสตราจารย์ ดร.ชลลดา พงศ์พัฒน์โยธิน)  
รองอธิการบดี ปฏิบัติราชการแทนอธิการบดี

ภาคผนวก ง  
รายงานการวิพากษ์หลักสูตร

**หลักสูตรปรัชญาดุษฎีบัณฑิต  
สาขาวิชานวัตกรรมการจัดการสื่อสารเพื่อการพัฒนา  
(หลักสูตรใหม่ พ.ศ. 2564)**

---

**ข้อเสนอแนะคณะกรรมการพัฒนาหลักสูตร**

**วันที่ 5 มีนาคม 2564**

1. หลักสูตรควรมีทิศทางในการพัฒนานักศึกษาในเรื่องเกี่ยวกับ ชุมชน ธุรกิจ ดิจิทัลแพลตฟอร์ม เพื่อให้หลักสูตรมีความเข้มแข็งและมีการให้คำแนะนำในการสร้างองค์ความรู้ใหม่ทางนวัตกรรมการจัดการสื่อสารเพื่อการพัฒนา
2. การจัดการศึกษา ควรมีผู้เชี่ยวชาญภายนอกที่มีความรู้เฉพาะด้านและเป็นที่รู้จักมาเป็นผู้ให้ความรู้และชี้แนะแนวทางแก่นักศึกษา
3. การบริหารหลักสูตร ควรมีลักษณะของความยืดหยุ่นแบบภาคเอกชน ลดขั้นตอนการทำงานแบบราชการลง เพื่อให้ นักศึกษามีความคล่องตัวในการติดต่อประสานงาน
4. หลักสูตรควรมีคลินิกวิจัยกลาง เพื่อดูแลการเขียนบทความเชิงวิชาการ และการตีพิมพ์ผลงานวิจัย
5. หลักสูตรควรมีระบบอาจารย์ที่ปรึกษาหลัก และที่ปรึกษาร่วมในรูปแบบของคณะกรรมการ เพื่อพิจารณาผลงานขั้นต้น ก่อนที่จะมอบหมายให้อาจารย์ที่ปรึกษาคนใดคนหนึ่งเป็นผู้ดูแลหัวข้อการทำวิทยานิพนธ์ของนักศึกษา
6. หลักสูตรควรสร้างความร่วมมือกับหน่วยงานภายนอก หรือการทำ MOU เพื่อให้มีนักศึกษาเข้ามาเรียนเป็นจำนวนมากขึ้น
7. หลักสูตรควรกำหนดช่วงเวลาในการสอบวัดคุณสมบัตินักศึกษาภายในปีแรกของการศึกษา
8. จำนวนรายวิชาบังคับควรมีการปรับให้เกี่ยวข้องกับการส่งเสริมให้นักศึกษาสามารถเริ่มต้นการทำโครงร่างวิทยานิพนธ์

**หลักสูตรปรัชญาดุษฎีบัณฑิต**  
**สาขาวิชานวัตกรรมการจัดการสื่อสารเพื่อการพัฒนา**  
**(หลักสูตรใหม่ พ.ศ. 2564)**

ข้อเสนอแนะผู้ทรงคุณวุฒิจากการวิพากษ์หลักสูตร  
วันที่ 12 มีนาคม 2564

เดิม	ข้อเสนอแนะ
<p><b>หมวดที่ 1 ข้อมูลทั่วไป</b></p> <p><b>1. รหัสและชื่อหลักสูตร</b>  <b>รหัสหลักสูตร</b></p> <p><b>ภาษาไทย :</b> หลักสูตรปรัชญาดุษฎีบัณฑิต  สาขาวิชานวัตกรรมการจัดการสื่อสารเพื่อการพัฒนา</p> <p><b>ภาษาอังกฤษ :</b> Doctor of Philosophy Program  in Innovation Communication  Management for Development</p>	<p><b>หมวดที่ 1 ข้อมูลทั่วไป</b></p> <p><b>1. รหัสและชื่อหลักสูตร</b>  <b>รหัสหลักสูตร</b></p> <p><b>ภาษาไทย :</b> หลักสูตรปรัชญาดุษฎีบัณฑิต  สาขาวิชานวัตกรรมการจัดการสื่อสาร</p> <p><b>ภาษาอังกฤษ :</b> Doctor of Philosophy Program  in Innovation Communication  Management</p>
<p><b>หมวดที่ 3</b></p> <p><b>2.2 คุณสมบัติของผู้เข้าศึกษา</b>  <b>แบบ 2.1 แผนการศึกษาที่เน้นการวิจัยโดยมี</b>  <b>การทำดุษฎีนิพนธ์ และศึกษารายวิชาอื่นๆ</b></p> <p>1) ต้องเป็นผู้สำเร็จการศึกษาระดับปริญญาโท  นิเทศศาสตร์หรือเทียบเท่าทางด้านนวัตกรรมการ  จัดการสื่อสารเพื่อการพัฒนา หรือสาขาวิชาอื่นๆ ที่  เกี่ยวข้อง</p> <p>2) กรณีที่สำเร็จการศึกษาระดับปริญญาโทใน  สาขาวิชาอื่นที่ไม่ใช่สาขาวิชาด้านนิเทศศาสตร์หรือ  นวัตกรรมการจัดการสื่อสารเพื่อการพัฒนา ต้องมี  ประสบการณ์หรือทำหน้าที่ที่เกี่ยวข้องกับ  นวัตกรรมการจัดการสื่อสารเพื่อการพัฒนาหรือใน  สถานศึกษาอย่างน้อย 5 ปี และผ่านความเห็นชอบ  ของคณะกรรมการบริหารหลักสูตร</p>	<p><b>หมวดที่ 3</b></p> <p><b>2.2 คุณสมบัติของผู้เข้าศึกษา</b>  <b>แบบ 2.1 แผนการศึกษาที่เน้นการวิจัยโดยมี</b>  <b>การทำดุษฎีนิพนธ์ และศึกษารายวิชาอื่นๆ</b></p> <p>1) ต้องเป็นผู้สำเร็จการศึกษาระดับปริญญาโท  นิเทศศาสตร์หรือเทียบเท่าทางการจัดการ  สื่อสาร หรือสาขาวิชาอื่นๆ ที่เกี่ยวข้อง</p> <p>2) กรณีที่สำเร็จการศึกษาระดับปริญญาโทใน  สาขาวิชาอื่นที่ไม่ใช่สาขาวิชาด้านนิเทศศาสตร์หรือ  นวัตกรรมการจัดการสื่อสารต้องมี  ประสบการณ์หรือทำหน้าที่ที่เกี่ยวข้องกับ  นวัตกรรมการจัดการสื่อสาร หรือผ่านความ  เห็นชอบของคณะกรรมการบริหารหลักสูตร</p>
<p><b>โครงสร้างหลักสูตร แบบ 2.1</b></p> <p>1) หมวดวิชาเอก 12 หน่วยกิต</p>	<p><b>ปรับและเพิ่มรายวิชาโครงสร้างหลักสูตร แบบ 2.1</b></p> <p>1) หมวดวิชาเอก 12 หน่วยกิต</p>



<p>550xxxx ทฤษฎีนวัตกรรมการจัดการสื่อสารเพื่อการพัฒนาขั้นสูง 3(3-0-6)</p> <p>Innovative Theory of Communication Management For Advanced Development</p>	<p>550xxxx ปรัชญาและทฤษฎีนวัตกรรมการจัดการสื่อสารขั้นสูง 3(3-0-6)</p> <p>Philosophies and Advanced Theories of Innovation Communication Management</p>
<p>550xxxx การวิจัยนวัตกรรมการจัดการสื่อสารเพื่อการพัฒนาขั้นสูง 3(3-0-6)</p> <p>Research of Communication Management Innovation for Advanced Development</p>	<p>550xxxx การวิจัยนวัตกรรมการจัดการสื่อสารขั้นสูง 3(3-0-6)</p> <p>Advanced Research of Communication Management Innovation</p>
<p>550xxxx สัมมนาประเด็นปัญหาวัตกรรมการจัดการสื่อสารเพื่อการพัฒนา</p> <p>Seminar on problems of innovation in communication management for development at the doctoral level</p>	<p>550xxxx สัมมนาประเด็นปัญหาวัตกรรมการจัดการสื่อสาร 3(3-0-6)</p> <p>Seminar on problems of innovation in communication management</p>
<p>550xxxx สัมมนาการวิจัยนวัตกรรมการจัดการสื่อสารเพื่อการพัฒนา 3(3-0-6)</p> <p>Seminar on Research of Innovation in Communication Management for Development</p>	<p>550xxxx การแสวงหาความรู้วัตกรรมการจัดการสื่อสาร 3(3-0-6)</p> <p>Knowledge Inquiry of innovation in communication management</p>
<p><b>3) หมวดวิชาเสริมพื้นฐาน</b></p> <p>นักศึกษาที่สอบไม่ผ่านตามเกณฑ์การทดสอบความรู้ หลักสูตรกำหนดให้เรียนรายวิชาเสริมพื้นฐานในด้านความรู้พื้นฐานด้านวัตกรรมการจัดการสื่อสารเพื่อการพัฒนาจำนวน 3 หน่วยกิต โดยไม่นับหน่วยกิต ดังนี้</p> <p>550xxxx หลักการ ทฤษฎี นวัตกรรมจัดการสื่อสารเพื่อการพัฒนาสำหรับดุษฎีบัณฑิต 3(3-0-6)</p> <p>Principles, Theories of Innovation in Communication Management for Development at the doctoral level</p>	<p><b>3) หมวดวิชาเสริมพื้นฐาน</b></p> <p>หลักสูตรกำหนดให้เรียนรายวิชาเสริมพื้นฐานในด้านความรู้พื้นฐานด้านวัตกรรมการจัดการสื่อสาร โดยไม่นับหน่วยกิต ดังนี้</p> <p>550xxxx หลักการ ทฤษฎี นวัตกรรมจัดการสื่อสารสำหรับดุษฎีบัณฑิต 1(1-0-1)</p> <p>Principles, Theories of Innovation in Communication Management at the doctoral level</p>

ภาคผนวก จ

การกำหนดรหัสวิชาและข้อมูลเกี่ยวกับจำนวนชั่วโมงในการจัดกิจกรรมแต่ละวิชา



ประกาศมหาวิทยาลัยราชภัฏบ้านสมเด็จเจ้าพระยา  
เรื่อง หลักเกณฑ์การกำหนดรหัสประจำวิชา พ.ศ.๒๕๖๒ ฉบับปรับปรุง

โดยเป็นที่การสมควรกำหนดหลักเกณฑ์ การกำหนดรหัสประจำวิชาให้เหมาะสมกับสถานการณ์ การจัดการศึกษาในปัจจุบันและประกาศกระทรวงศึกษาธิการ เรื่อง กรอบมาตรฐานคุณวุฒิระดับอุดมศึกษา แห่งชาติ พ.ศ.๒๕๕๘ ประกอบกับกระทรวงศึกษาธิการมีนโยบายปรับลดการเรียนหลักสูตรครุศาสตร์/ศึกษาศาสตร์ ๕ ปี มาเป็น ๔ ปี โดยเริ่มดำเนินการในปีการศึกษา ๒๕๖๒ นั้น จึงอาศัยอำนาจตามความในมาตรา ๒๗ และ ๓๑ แห่งพระราชบัญญัติมหาวิทยาลัยราชภัฏ พ.ศ.๒๕๔๗ ประกอบกับมติของคณะกรรมการที่ประชุม คณบดีและรองคณบดีฝ่ายวิชาการ ในการประชุมครั้งที่ ๑๐/๒๕๖๒ เมื่อวันที่ ๑๖ ตุลาคม พ.ศ.๒๕๖๒ จึงออกประกาศหลักเกณฑ์การกำหนดรหัสประจำวิชา พ.ศ.๒๕๖๒ ฉบับปรับปรุง ดังนี้

รหัสวิชาของมหาวิทยาลัยราชภัฏบ้านสมเด็จเจ้าพระยา ประกอบด้วย

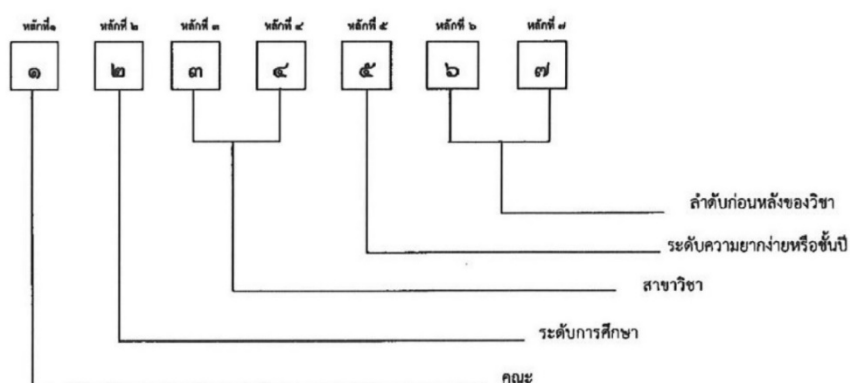

ความหมายของหลักวิชา

หลักที่ ๑ หมายถึง คณะ

โดยกำหนดให้

- ๑ = คณะครุศาสตร์
- ๒ = คณะมนุษยศาสตร์และสังคมศาสตร์
- ๓ = คณะวิทยาการจัดการ
- ๔ = คณะวิทยาศาสตร์และเทคโนโลยี
- ๕ = วิทยาลัยการดนตรี
- ๖ = บัณฑิตวิทยาลัย
- ๗ = คณะวิศวกรรมศาสตร์และเทคโนโลยีอุตสาหกรรม
- ๘ = สำนักส่งเสริมวิชาการและงานทะเบียน

หลักที่ ๒ หมายถึง ระดับการศึกษา ได้แก่

- ๑ = ปริญญาตรี  
 ๒ = ประกาศนียบัตร  
 ๓ = ปริญญาโท  
 ๔ = ประกาศนียบัตรชั้นสูง  
 ๕ = ปริญญาเอก

หลักที่ ๓, ๔ หมายถึง สาขาวิชา

หลักที่ ๕ หมายถึง ระดับความยากง่ายหรือชั้นปี

หลักที่ ๖, ๗ หมายถึง ลำดับก่อนหลังของวิชา

**คณะครุศาสตร์**

คณะครุศาสตร์ หมายเลข ๑

๑		X	X			
หลักที่ ๑	หลักที่ ๒	หลักที่ ๓	หลักที่ ๔	หลักที่ ๕	หลักที่ ๖	หลักที่ ๗

รหัสประจำสาขา	สาขาวิชา	ตัวอย่าง
๐๐	วิชาแกนคณะ / กลุ่มวิชาพื้นฐาน	
๙๐	กลุ่มวิชาชีพครู	
<b>หลักสูตรครุศาสตรบัณฑิต ระดับปริญญาตรี ๔ ปี และระดับบัณฑิตศึกษา</b>		
๙๑	สาขาวิชาการศึกษาระดับมัธยม	๑ ๑ ๙ ๑ X X X
๙๒	สาขาวิชาการประถมศึกษา	๑ ๑ ๙ ๒ X X X
๙๓	สาขาวิชาพลศึกษา	๑ ๑ ๙ ๓ X X X
๙๔	สาขาวิชาศิลปศึกษา	๑ ๑ ๙ ๔ X X X
๙๕	สาขาวิชาวิทยาศาสตร์ทั่วไป	๑ ๑ ๙ ๕ X X X
๙๖	สาขาวิชาจิตวิทยา	๑ ๑ ๙ ๖ X X X
๙๗	สาขาวิชาเทคโนโลยีดิจิทัลเพื่อการศึกษา	๑ ๑ ๙ ๗ X X X
๙๘	สาขาวิชาการวัดประเมินผลและวิจัยทางการศึกษา	๑ ๑ ๙ ๘ X X X
๐๖	สาขาวิชาการบริหารการศึกษา	๑ ๓ ๐ ๖ X X X
๐๗	สาขาวิชาหลักสูตรและการสอน	๑ ๓ ๐ ๗ X X X
<b>หลักสูตรประกาศนียบัตรบัณฑิต</b>		
๓๑	ประกาศนียบัตรบัณฑิต (วิชาชีพครู)	๑ ๒ ๓ ๑ X X X

**คณะมนุษยศาสตร์และสังคมศาสตร์**  
คณะมนุษยศาสตร์และสังคมศาสตร์ หมายเลข ๒

๒		X	X			
หลักสูตรที่ ๑	หลักสูตรที่ ๒	หลักสูตรที่ ๓	หลักสูตรที่ ๔	หลักสูตรที่ ๕	หลักสูตรที่ ๖	หลักสูตรที่ ๗

หลักสูตรที่ ๓,๔ หมายถึงสาขาวิชาในคณะมนุษยศาสตร์และสังคมศาสตร์ ได้แก่

รหัสประจำสาขา	สาขาวิชา	ตัวอย่าง
๐๐	วิชาแกนคณะ / กลุ่มวิชาพื้นฐาน	
<b>หลักสูตรครุศาสตรบัณฑิต ระดับปริญญาตรี ๔ ปี</b>		
๔๑	สาขาวิชาภาษาไทย	๒ ๑ ๙ ๑ X X X
๔๒	สาขาวิชาภาษาอังกฤษ	๒ ๑ ๙ ๒ X X X
๔๓	สาขาวิชานาฏศิลป์ศึกษา	๒ ๑ ๙ ๓ X X X
๔๔	สาขาวิชาสังคมศึกษา	๒ ๑ ๙ ๔ X X X
๔๕	สาขาวิชาบรรณารักษศาสตร์และสารนิเทศศาสตร์	๒ ๑ ๙ ๕ X X X
<b>หลักสูตรศิลปศาสตรบัณฑิต</b>		
๐๑	สาขาวิชาบรรณารักษศาสตร์และสารนิเทศศาสตร์	๒ ๑ ๐ ๑ X X X
๐๒	สาขาวิชาภาษาจีน	๒ ๑ ๐ ๒ X X X
๐๓	สาขาวิชาภาษาอังกฤษ	๒ ๑ ๐ ๓ X X X
๐๔	สาขาวิชาภาษาไทย	๒ ๑ ๐ ๔ X X X
๐๕	สาขาวิชาภาษาและวัฒนธรรมเอเชียตะวันออก	๒ ๑ ๐ ๕ X X X
๐๖	สาขาวิชาสังคมศาสตร์เพื่อการพัฒนา	๒ ๑ ๐ ๖ X X X
๐๗	สาขาวิชาอาเซียนศึกษา	๒ ๑ ๐ ๗ X X X
<b>หลักสูตรศิลปกรรมศาสตรบัณฑิต</b>		
๒๑	สาขาวิชานาฏศิลป์	๒ ๑ ๒ ๑ X X X
๒๒	สาขาวิชาออกแบบกราฟิกและอินโฟร์	๒ ๑ ๒ ๒ X X X
๒๓	สาขาวิชาศิลปกรรม	ป.โท ๒ ๓ ๒ ๓ X X X
<b>หลักสูตรรัฐประศาสนศาสตรบัณฑิต</b>		
๓๑	สาขาวิชารัฐประศาสนศาสตร์	ป.ตรี ๒ ๑ ๓ ๑ X X X ป.โท ๒ ๓ ๓ ๑ X X X

รหัสประจำสาขา	สาขาวิชา	ตัวอย่าง
<b>หลักสูตรนิเทศศาสตรบัณฑิต</b>		
๔๑	สาขาวิชานิเทศศาสตร์	๒ ๑ ๔ ๑ X X X

### คณะวิทยาการจัดการ

คณะวิทยาการจัดการ

หมายเลข

๓

<input type="checkbox"/>	<input type="checkbox"/>	<input checked="" type="checkbox"/>	<input checked="" type="checkbox"/>	<input type="checkbox"/>	<input type="checkbox"/>	<input type="checkbox"/>
หลักที่ ๑	หลักที่ ๒	หลักที่ ๓	หลักที่ ๔	หลักที่ ๕	หลักที่ ๖	หลักที่ ๗

หลักที่ ๓,๔ หมายถึงสาขาวิชาในคณะวิทยาการจัดการ ได้แก่

รหัสประจำสาขา	สาขาวิชา	ตัวอย่าง
๐๐	วิชาแกนคณะ / กลุ่มวิชาพื้นฐาน	
<b>หลักสูตรบริหารธุรกิจบัณฑิต</b>		
๐๑	สาขาวิชาการตลาด	๓ ๑ ๐ ๑ X X X
๐๒	สาขาวิชาการบริหารทรัพยากรมนุษย์	๓ ๑ ๐ ๒ X X X
๐๓	สาขาวิชาการประกอบการธุรกิจ	๓ ๑ ๐ ๓ X X X
๐๔	สาขาวิชาการจัดการโลจิสติกส์	๓ ๑ ๐ ๔ X X X
๐๕	สาขาวิชาคอมพิวเตอร์ธุรกิจ	๓ ๑ ๐ ๕ X X X
๐๖	สาขาวิชาการจัดการธุรกิจระหว่างประเทศ (นานาชาติ)	๓ ๑ ๐ ๖ X X X
๐๗	สาขาวิชาการบริหารธุรกิจ	ป.โท ๓ ๓ ๐ ๗ X X X
<b>หลักสูตรนิเทศศาสตรบัณฑิต</b>		
๑๑	สาขาวิชาการโฆษณาและธุรกิจบันเทิง	๓ ๑ ๐ ๖ X X X
๑๒	สาขาวิชาการประชาสัมพันธ์และการสื่อสารองค์การ	๓ ๑ ๑ ๒ X X X
๑๓	สาขาวิชาการสื่อสารมวลชน	๓ ๑ ๑ ๓ X X X
๑๔	สาขาวิชาภาพยนตร์และดิจิทัลมีเดีย	๓ ๑ ๑ ๔ X X X
<b>หลักสูตรศิลปศาสตรบัณฑิต</b>		
๒๑	สาขาวิชาการท่องเที่ยว	๓ ๑ ๒ ๑ X X X
<b>หลักสูตรเศรษฐศาสตรบัณฑิต</b>		
๓๑	สาขาวิชาเศรษฐศาสตร์	๓ ๑ ๓ ๑ X X X
<b>หลักสูตรบัญชีบัณฑิต</b>		
๔๑	สาขาวิชาการบัญชี	๓ ๑ ๔ ๑ X X X

คณะวิทยาศาสตร์และเทคโนโลยี

คณะวิทยาศาสตร์และเทคโนโลยี

หมายเลข ๕

๔		X	X			
หลักที่ ๑	หลักที่ ๒	หลักที่ ๓	หลักที่ ๔	หลักที่ ๕	หลักที่ ๖	หลักที่ ๗

หลักที่ ๓,๔ หมายถึงสาขาวิชาในคณะวิทยาศาสตร์และเทคโนโลยี ได้แก่

รหัสประจำสาขา	สาขาวิชา	ตัวอย่าง
๐๐	วิชาแกนคณะ / กลุ่มวิชาพื้นฐาน	
<b>หลักสูตรครุศาสตรบัณฑิต ระดับปริญญาตรี ๔ ปี</b>		
๔๑	สาขาวิชาฟิสิกส์	๔ ๑ ๔ ๑ X X X
๔๒	สาขาวิชาเคมี	๔ ๑ ๔ ๒ X X X
๔๓	สาขาวิชาชีววิทยา	๔ ๑ ๔ ๓ X X X
๔๔	สาขาวิชาคณิตศาสตร์	๔ ๑ ๔ ๔ X X X
๔๕	สาขาวิชาคอมพิวเตอร์ศึกษา	๔ ๑ ๔ ๕ X X X
<b>หลักสูตรวิทยาศาสตรบัณฑิต</b>		
๐๐	วิชาแกนคณะ / กลุ่มวิชาพื้นฐาน	
๐๑	สาขาวิชาคณิตศาสตร์	๔ ๑ ๐ ๑ X X X
๐๒	สาขาวิชาเคมี	๔ ๑ ๐ ๒ X X X
๐๓	สาขาวิชานวัตกรรมและเทคโนโลยีพอลิเมอร์	๔ ๑ ๐ ๓ X X X
๐๔	สาขาวิชาชีววิทยา	๔ ๑ ๐ ๔ X X X
๐๕	สาขาวิชาฟิสิกส์	๔ ๑ ๐ ๕ X X X
๐๖	สาขาวิชาเกษตรและเทคโนโลยีการเกษตร	๔ ๑ ๐ ๖ X X X
๐๗	สาขาวิชาเกษตรและเทคโนโลยีการเกษตร	๔ ๑ ๐ ๗ X X X
๐๘	สาขาวิชาแอนิเมชันและดิจิทัลมีเดีย	๔ ๑ ๐ ๘ X X X
๐๙	สาขาวิชาวิทยาการคอมพิวเตอร์	๔ ๑ ๐ ๙ X X X
๑๐	สาขาวิชาวิทยาศาสตร์และเทคโนโลยีการอาหาร	๔ ๑ ๑ ๐ X X X
๑๑	สาขาวิชาวิทยาศาสตร์และเทคโนโลยีสิ่งแวดล้อม	๔ ๑ ๑ ๑ X X X
๑๒	สาขาวิชาเทคโนโลยีสารสนเทศและการสื่อสาร	๔ ๑ ๑ ๒ X X X
๑๓	สาขาวิชาเทคโนโลยีคอมพิวเตอร์อิเล็กทรอนิกส์	๔ ๑ ๑ ๓ X X X
๑๔	สาขาวิชาเทคนิคการแพทย์	๔ ๑ ๑ ๔ X X X

หลักเกณฑ์ที่ใช้กับการพัฒนาหลักสูตรของมหาวิทยาลัย ตั้งแต่ปีการศึกษา ๒๕๖๒ เป็นต้นไป

รหัสประจำสาขา	สาขาวิชา	ตัวอย่าง
๑๕	สาขาวิชาอาชีวอนามัยและความปลอดภัย	๔ ๑ ๑ ๕ X X X
๒๐	สาขาวิชาระบบสารสนเทศเพื่อการจัดการ	ป.โท ๔ ๓ ๒ ๐ X X X
<b>หลักสูตรการแพทย์แผนไทยบัณฑิต</b>		
๓๑	สาขาวิชาการแพทย์แผนไทย	๔ ๑ ๓ ๑ X X X.
<b>หลักสูตรสาธารณสุขศาสตรบัณฑิต</b>		
๔๑	สาขาวิชาสาธารณสุขศาสตร์	๔ ๑ ๔ ๑ X X X.
<b>หลักสูตรเภสัชกรรมไทยมหาดบัณฑิต</b>		
๕๑	สาขาวิชาเภสัชกรรมไทย	ป.โท ๔ ๓ ๕ ๑ X X X

### วิทยาลัยการดนตรี

วิทยาลัยการดนตรี

หมายเลข ๕

<input type="checkbox"/>	<input type="checkbox"/>	<input checked="" type="checkbox"/>	<input checked="" type="checkbox"/>	<input type="checkbox"/>	<input type="checkbox"/>	<input type="checkbox"/>
หลักสูตรที่ ๑	หลักสูตรที่ ๒	หลักสูตรที่ ๓	หลักสูตรที่ ๔	หลักสูตรที่ ๕	หลักสูตรที่ ๖	หลักสูตรที่ ๗

หลักสูตรที่ ๓,๔ หมายถึงสาขาวิชาในวิทยาลัยการดนตรี ได้แก่

รหัสประจำสาขา	สาขาวิชา	ตัวอย่าง
๐๐	วิชาแกนคณะ / กลุ่มวิชาพื้นฐาน	
<b>หลักสูตรครุศาสตรบัณฑิต ระดับปริญญาตรี ๔ ปี</b>		
๔๑	สาขาวิชาดนตรีไทยศึกษา	๕ ๑ ๔ ๑ X X X
๔๒	สาขาวิชาดนตรีตะวันตกศึกษา	๕ ๑ ๔ ๒ X X X
<b>หลักสูตรดุริยางคศาสตรบัณฑิต</b>		
๐๑	สาขาวิชาดนตรีตะวันตก	๕ ๑ ๐ ๑ X X X
๐๒	สาขาวิชาดนตรีไทย	๕ ๑ ๐ ๒ X X X
<b>หลักสูตรระดับบัณฑิตศึกษา</b>		
๕๑	สาขาวิชาดนตรีศึกษา	ป.โท ๕ ๓ ๐ ๑ X X X ป.เอก ๕ ๕ ๐ ๑ X X X



คณะวิศวกรรมศาสตร์และเทคโนโลยีอุตสาหกรรม

คณะวิศวกรรมศาสตร์และเทคโนโลยีอุตสาหกรรม

หมายเลข

๗

๗		X	X			
หลักที่ ๑	หลักที่ ๒	หลักที่ ๓	หลักที่ ๔	หลักที่ ๕	หลักที่ ๖	หลักที่ ๗

หลักที่ ๓,๔ หมายถึงสาขาวิชาในคณะวิศวกรรมศาสตร์และเทคโนโลยีอุตสาหกรรม ได้แก่

รหัสประจำสาขา	สาขาวิชา	ตัวอย่าง
๐๐	วิชาแกนคณะ / กลุ่มวิชาพื้นฐาน	
<b>หลักสูตรครุศาสตร์อุตสาหกรรมบัณฑิต ระดับปริญญาตรี ๔ ปี</b>		
๘๑	สาขาวิชาวิศวกรรมอุตสาหการและการผลิต	๗ ๑ ๘ ๑ X X X
<b>หลักสูตรครุศาสตร์บัณฑิต ระดับปริญญาตรี ๔ ปี</b>		
๙๑	สาขาวิชาอุตสาหกรรมศิลป์	๗ ๑ ๙ ๑ X X X
<b>หลักสูตรเทคโนโลยีบัณฑิต</b>		
๐๑	สาขาวิชาเทคโนโลยีการจัดการอุตสาหกรรม	๗ ๑ ๐ ๑ X X X
๐๒	สาขาวิชาเทคโนโลยีอุตสาหกรรม	๗ ๑ ๐ ๒ X X X
<b>หลักสูตรวิทยาศาสตรบัณฑิต</b>		
๒๑	สาขาวิชาเทคโนโลยีโลจิสติกส์	๗ ๑ ๒ ๑ X X X
๒๒	สาขาวิชาออกแบบผลิตภัณฑ์อุตสาหกรรม	๗ ๑ ๒ ๒ X X X
<b>หลักสูตรอุตสาหกรรมศาสตรบัณฑิต</b>		
๓๑	สาขาวิชาการจัดการวิศวกรรมการผลิตและโลจิสติกส์	๗ ๑ ๓ ๑ X X X
<b>หลักสูตรวิศวกรรมศาสตรบัณฑิต</b>		
๔๑	สาขาวิชาวิศวกรรมไฟฟ้าเครื่องกลการผลิต	๗ ๑ ๔ ๑ X X X
๔๒	สาขาวิชาวิศวกรรมพลังงาน	๗ ๑ ๔ ๒ X X X
<b>หลักสูตรบริหารธุรกิจบัณฑิต</b>		
๕๑	สาขาวิชาผู้ประกอบการอาหาร	๗ ๑ ๕ ๑ X X X

## หลักสูตรหมวดวิชาศึกษาทั่วไป

สำนักส่งเสริมวิชาการและงานทะเบียน

หมายเลข ๙

<input checked="" type="checkbox"/>	<input type="checkbox"/>	<input checked="" type="checkbox"/>	<input type="checkbox"/>	<input type="checkbox"/>	<input type="checkbox"/>	<input type="checkbox"/>
หลักที่ ๑	หลักที่ ๒	หลักที่ ๓	หลักที่ ๔	หลักที่ ๕	หลักที่ ๖	หลักที่ ๗

หลักที่ ๓ หมายถึงกลุ่มวิชา ได้แก่

เลขประจำกลุ่มวิชา	กลุ่มวิชา
๑	กลุ่มวิชาภาษาและการสื่อสาร
๒	กลุ่มวิชามนุษยศาสตร์
๓	กลุ่มวิชาสังคมศาสตร์
๔	กลุ่มวิชาคณิตศาสตร์วิทยาศาสตร์และเทคโนโลยี
๙	กลุ่มวิชาศึกษาทั่วไป หลักสูตรครุศาสตร์ ระดับปริญญาตรี ๔ ปี

<input checked="" type="checkbox"/>	<input type="checkbox"/>	<input type="checkbox"/>	<input checked="" type="checkbox"/>	<input type="checkbox"/>	<input type="checkbox"/>	<input type="checkbox"/>
หลักที่ ๑	หลักที่ ๒	หลักที่ ๓	หลักที่ ๔	หลักที่ ๕	หลักที่ ๖	หลักที่ ๗

หลักที่ ๔ หมายถึงลักษณะวิชา

เลขประจำลักษณะวิชา	กลุ่มวิชา
๑	วิชาบังคับ
๒	วิชาเลือก

หลักเกณฑ์นี้ให้ใช้กับการพัฒนาหลักสูตรของมหาวิทยาลัย ตั้งแต่ ปีการศึกษา ๒๕๖๒ เป็นต้นไป

ประกาศ ณ วันที่ ๑๔ พฤศจิกายน พ.ศ. ๒๕๖๒

(ผู้ช่วยศาสตราจารย์ ดร.เมื่อดิ่ง คำคำ)  
รองอธิการบดี ปฏิบัติราชการแทนอธิการบดี

ภาคผนวก ฉ  
ข้อบังคับมหาวิทยาลัยราชภัฏบ้านสมเด็จเจ้าพระยา



ข้อบังคับมหาวิทยาลัยราชภัฏบ้านสมเด็จเจ้าพระยา  
ว่าด้วยการศึกษาระดับบัณฑิตศึกษา  
พ.ศ. ๒๕๖๑

โดยที่เป็นการสมควรปรับปรุงข้อบังคับเกี่ยวกับการจัดการศึกษาระดับบัณฑิตศึกษาของมหาวิทยาลัยราชภัฏบ้านสมเด็จเจ้าพระยา เพื่อให้สอดคล้องกับประกาศกระทรวงศึกษาธิการ เรื่อง เกณฑ์มาตรฐานหลักสูตรระดับบัณฑิตศึกษา พ.ศ. ๒๕๕๘ และประกาศกระทรวงศึกษาธิการ เรื่อง แนวทางการบริหารเกณฑ์มาตรฐานหลักสูตรระดับอุดมศึกษา พ.ศ. ๒๕๕๘

อาศัยอำนาจตามความในมาตรา ๑๘ (๒) แห่งพระราชบัญญัติมหาวิทยาลัยราชภัฏ พ.ศ. ๒๕๔๗ ประกอบกับมติสภามหาวิทยาลัยราชภัฏบ้านสมเด็จเจ้าพระยาในคราวประชุมครั้งที่ ๑๑/๒๕๖๑ เมื่อวันที่ ๑๕ พฤศจิกายน พ.ศ. ๒๕๖๑ จึงออกข้อบังคับไว้ ดังนี้

ข้อ ๑ ข้อบังคับนี้เรียกว่า “ข้อบังคับมหาวิทยาลัยราชภัฏบ้านสมเด็จเจ้าพระยาว่าด้วยการศึกษาระดับบัณฑิตศึกษา พ.ศ. ๒๕๖๑”

ข้อ ๒ ข้อบังคับนี้ให้ใช้บังคับกับนักศึกษาที่เข้าศึกษาตั้งแต่ภาคเรียนที่ ๑ ปีการศึกษา ๒๕๖๒ เป็นต้นไป

ข้อ ๓ ในข้อบังคับนี้

“มหาวิทยาลัย” หมายความว่า มหาวิทยาลัยราชภัฏบ้านสมเด็จเจ้าพระยา

“สภามหาวิทยาลัย” หมายความว่า สภามหาวิทยาลัยราชภัฏบ้านสมเด็จเจ้าพระยา

“บัณฑิตวิทยาลัย” หมายความว่า บัณฑิตวิทยาลัย มหาวิทยาลัยราชภัฏบ้านสมเด็จเจ้าพระยา

“อธิการบดี” หมายความว่า อธิการบดีมหาวิทยาลัยราชภัฏบ้านสมเด็จเจ้าพระยา

“นักศึกษา” หมายความว่า นักศึกษาระดับบัณฑิตศึกษาของมหาวิทยาลัยราชภัฏบ้านสมเด็จเจ้าพระยา

“บัณฑิตศึกษา” หมายความว่า การจัดการศึกษาในระดับประกาศนียบัตรบัณฑิต ระดับปริญญาโท ประกาศนียบัตรบัณฑิตชั้นสูง และระดับปริญญาเอก

“หลักสูตร” หมายความว่า หลักสูตรสาขาวิชาต่างๆ ในระดับบัณฑิตศึกษาที่สภามหาวิทยาลัยราชภัฏบ้านสมเด็จเจ้าพระยาให้ความเห็นชอบ

“คณะกรรมการประจำบัณฑิตวิทยาลัย” หมายความว่า คณะกรรมการประจำบัณฑิตวิทยาลัย ตามข้อบังคับมหาวิทยาลัยราชภัฏบ้านสมเด็จเจ้าพระยาว่าด้วยการบริหารและการดำเนินงานของบัณฑิตวิทยาลัย

“คณะกรรมการบริหารหลักสูตร” หมายความว่า คณะกรรมการซึ่งประกอบด้วยอาจารย์ผู้รับผิดชอบหลักสูตรทั้งหมดของแต่ละหลักสูตร

“อาจารย์ประจำ” หมายความว่า บุคคลที่ดำรงตำแหน่งอาจารย์ ผู้ช่วยศาสตราจารย์ รองศาสตราจารย์ และศาสตราจารย์ ที่เปิดสอนหลักสูตรนั้น ที่มีหน้าที่รับผิดชอบตามพันธกิจและปฏิบัติหน้าที่เต็มเวลา

“อาจารย์ประจำหลักสูตร” หมายความว่า อาจารย์ประจำที่มีคุณสมบัติตรงหรือสัมพันธ์กับสาขาวิชาของหลักสูตรที่เปิดสอน ซึ่งมีหน้าที่สอนและค้นคว้าวิจัยในสาขาวิชาดังกล่าว ทั้งนี้ สามารถเป็นอาจารย์ประจำหลักสูตรหลายหลักสูตรได้ในเวลาเดียวกัน แต่ต้องเป็นหลักสูตรที่อาจารย์ผู้นั้นมีคุณสมบัติตรงหรือสัมพันธ์กับสาขาวิชาของหลักสูตร

“อาจารย์ผู้รับผิดชอบหลักสูตร” หมายความว่า อาจารย์ประจำหลักสูตรที่มีภาระหน้าที่ในการบริหารและพัฒนาหลักสูตรและการเรียนการสอน ตั้งแต่การวางแผน การควบคุมคุณภาพ การติดตามประเมินผล และการพัฒนาหลักสูตร อาจารย์ผู้รับผิดชอบหลักสูตรต้องอยู่ประจำหลักสูตรนั้นตลอดระยะเวลาที่จัดการศึกษาโดยจะเป็นอาจารย์ผู้รับผิดชอบหลักสูตรเกินกว่า ๑ หลักสูตรในเวลาเดียวกันไม่ได้ เว้นแต่พหุวิทยาการหรือสหวิทยาการ ให้เป็นอาจารย์ผู้รับผิดชอบหลักสูตรได้อีกหนึ่งหลักสูตรและอาจารย์ผู้รับผิดชอบหลักสูตรสามารถซ้ำกันได้ไม่เกินสองคน

“อาจารย์พิเศษ” หมายความว่า ผู้สอนที่ไม่ใช่อาจารย์ประจำ

ข้อ ๔ ให้อธิการบดีรักษาการตามข้อบังคับนี้ และให้มีอำนาจในการออกประกาศ หรือคำสั่งเพื่อปฏิบัติการให้เป็นไปตามข้อบังคับนี้

ในกรณีที่มีปัญหาอันเกิดจากการปฏิบัติตามข้อบังคับนี้ ให้อธิการบดีมีอำนาจวินิจฉัยชี้ขาด

#### หมวด ๑

#### การจัดการศึกษา

ข้อ ๕ ระบบการจัดการศึกษาระดับบัณฑิตศึกษา ใช้ระบบทวิภาคและอาจมีภาคการศึกษาฤดูร้อนอีกภาคหนึ่งก็ได้ ในแต่ละภาคการศึกษาจะต้องมีระยะเวลาศึกษาไม่น้อยกว่า ๑๕ สัปดาห์ และกรณีเปิดภาคศึกษาภาคฤดูร้อน ให้กำหนดระยะเวลาศึกษาและจำนวนหน่วยกิตโดยมีสัดส่วนเทียบเคียงกันได้กับภาคการศึกษาปกติ

ข้อ ๖ การคิดหน่วยกิต ให้คิดหน่วยกิตสำหรับรายวิชาต่างๆ ดังนี้

(๑) รายวิชาภาคทฤษฎีที่ใช้เวลาบรรยายหรืออภิปรายปัญหา ๑ ชั่วโมงต่อสัปดาห์ หรือไม่น้อยกว่า ๑๕ ชั่วโมงตลอดภาคการศึกษาปกติให้มีค่าเท่ากับ ๑ หน่วยกิต

(๒) รายวิชาภาคปฏิบัติที่ใช้เวลาไม่น้อยกว่า ๓๐ ชั่วโมงต่อภาคการศึกษาปกติให้มีค่าเท่ากับ ๑ หน่วยกิต

(๓) การฝึกงานหรือฝึกภาคสนามที่ใช้เวลาฝึกไม่น้อยกว่า ๔๕ ชั่วโมงต่อภาคการศึกษาปกติให้มีค่าเท่ากับ ๑ หน่วยกิต

(๔) การทำโครงการหรือกิจกรรมการศึกษาอื่นใดตามที่ได้รับมอบหมายที่ใช้เวลาทำโครงการหรือกิจกรรมนั้นไม่น้อยกว่า ๔๕ ชั่วโมงต่อภาคการศึกษาปกติให้มีค่าเท่ากับ ๑ หน่วยกิต

(๕) การค้นคว้าอิสระหรือสารนิพนธ์ และวิทยานิพนธ์ที่ใช้เวลาการศึกษาไม่น้อยกว่า ๔๕ ชั่วโมงต่อภาคการศึกษาปกติให้มีค่าเท่ากับ ๑ หน่วยกิต

ข้อ ๗ โครงสร้างของหลักสูตร

(๑) หลักสูตรประกาศนียบัตรบัณฑิตและประกาศนียบัตรบัณฑิตชั้นสูง มีจำนวนหน่วยกิตรวมตลอดหลักสูตรไม่น้อยกว่า ๒๔ หน่วยกิต

(๒) หลักสูตรปริญญาโท ให้มีหน่วยกิตรวมตลอดหลักสูตรไม่น้อยกว่า ๓๖ หน่วยกิต โดยแบ่งการศึกษาเป็น ๒ แผน คือ

แผน ก เป็นแผนการศึกษาที่เน้นการวิจัย โดยมีการทำวิทยานิพนธ์ ดังนี้

แบบ ก ๑ ทำเฉพาะวิทยานิพนธ์ซึ่งมีค่าเทียบได้ไม่น้อยกว่า ๓๖ หน่วยกิต โดยคณะกรรมการประจำบัณฑิตวิทยาลัยอาจกำหนดให้เรียนรายวิชาเพิ่มเติม หรือทำกิจกรรมทางวิชาการอื่นเพิ่มขึ้นก็ได้ โดยไม่นับหน่วยกิต แต่จะต้องมีผลสัมฤทธิ์ตามที่คณะกรรมการประจำบัณฑิตวิทยาลัยกำหนด

แบบ ก ๒ ทำวิทยานิพนธ์ซึ่งมีค่าเทียบได้ไม่น้อยกว่า ๑๒ หน่วยกิต และศึกษารายวิชาอีกไม่น้อยกว่า ๑๒ หน่วยกิต

แผน ข เป็นแผนการศึกษาที่เน้นการศึกษารายวิชา โดยไม่ต้องทำวิทยานิพนธ์ แต่ต้องมีการค้นคว้าอิสระหรือสารนิพนธ์ไม่น้อยกว่า ๓ หน่วยกิต และไม่เกิน ๖ หน่วยกิต

(๓) หลักสูตรปริญญาเอก เป็นหลักสูตรที่เน้นการวิจัยเพื่อพัฒนานักวิชาการและนักวิชาชีพชั้นสูง เพื่อพัฒนาท้องถิ่น ซึ่งแบ่งออกเป็น ๒ แบบ คือ

แบบ ๑ เป็นแผนการศึกษาที่เน้นการวิจัย โดยมีการทำวิทยานิพนธ์ที่ก่อให้เกิดความรู้ใหม่ คณะกรรมการประจำบัณฑิตวิทยาลัยอาจกำหนดให้เรียนรายวิชาเพิ่มเติม หรือทำกิจกรรมทางวิชาการอื่นเพิ่มขึ้นก็ได้ โดยไม่นับหน่วยกิต แต่จะต้องมีผลสัมฤทธิ์ตามที่คณะกรรมการประจำบัณฑิตวิทยาลัยกำหนด ดังนี้

แบบ ๑.๑ ผู้เข้าศึกษาที่สำเร็จปริญญาโท จะต้องทำวิทยานิพนธ์ไม่น้อยกว่า ๔๘ หน่วยกิต

แบบ ๑.๒ ผู้เข้าศึกษาที่สำเร็จปริญญาตรี จะต้องทำวิทยานิพนธ์ไม่น้อยกว่า ๗๒ หน่วยกิต

ทั้งนี้ วิทยานิพนธ์แบบ ๑.๑ และแบบ ๑.๒ จะต้องมีมาตรฐานและคุณภาพเดียวกัน

แบบ ๒ เป็นแผนการศึกษาที่เน้นการวิจัย โดยมีการทำวิทยานิพนธ์ที่มีคุณภาพสูง และก่อให้เกิดความก้าวหน้าทางวิชาการและวิชาชีพ และศึกษารายวิชาเพิ่มเติม ดังนี้

แบบ ๒.๑ ผู้เข้าศึกษาที่สำเร็จปริญญาโท จะต้องทำวิทยานิพนธ์ไม่น้อยกว่า ๓๖ หน่วยกิต และศึกษารายวิชาอีกไม่น้อยกว่า ๑๒ หน่วยกิต

แบบ ๒.๒ ผู้เข้าศึกษาที่สำเร็จปริญญาตรี จะต้องทำวิทยานิพนธ์ไม่น้อยกว่า ๔๘ หน่วยกิต และศึกษารายวิชาอีกไม่น้อยกว่า ๒๔ หน่วยกิต

ทั้งนี้ วิทยานิพนธ์แบบ ๒.๑ และแบบ ๒.๒ จะต้องมีมาตรฐานและคุณภาพเดียวกัน

ข้อ ๘ ระยะเวลาการศึกษา

(๑) หลักสูตรประกาศนียบัตรบัณฑิต ให้ใช้เวลาศึกษาไม่เกิน ๓ ปีการศึกษา

(๒) หลักสูตรปริญญาโท ให้ใช้เวลาศึกษาไม่เกิน ๕ ปีการศึกษา

(๓) หลักสูตรประกาศนียบัตรบัณฑิตชั้นสูง ให้ใช้เวลาศึกษาไม่เกิน ๓ ปีการศึกษา

(๔) หลักสูตรปริญญาเอก ผู้ที่สำเร็จการศึกษาปริญญาตรีแล้วเข้าศึกษาต่อในระดับปริญญาเอก ให้ใช้เวลาศึกษาไม่เกิน ๘ ปีการศึกษา ส่วนผู้ที่สำเร็จการศึกษาระดับปริญญาโทแล้วเข้าศึกษาต่อในระดับปริญญาเอก ให้ใช้ระยะเวลาศึกษาไม่เกิน ๖ ปีการศึกษา

## หมวด ๒

### อาจารย์

ข้อ ๙ จำนวน คุณสมบัติ และคุณสมบัติของอาจารย์ ในแต่ละระดับการศึกษาให้เป็นไปตามประกาศกระทรวงศึกษาธิการ เรื่อง เกณฑ์มาตรฐานหลักสูตรระดับบัณฑิตศึกษา พ.ศ. ๒๕๕๘ และประกาศกระทรวงศึกษาธิการ เรื่อง แนวทางการบริหารเกณฑ์มาตรฐานหลักสูตรระดับอุดมศึกษา พ.ศ. ๒๕๕๘

ข้อ ๑๐ ภาระงานที่ปรึกษาวิทยานิพนธ์ และการค้นคว้าอิสระหรือสารนิพนธ์ ในแต่ละระดับการศึกษาให้เป็นไปตามประกาศกระทรวงศึกษาธิการ เรื่อง เกณฑ์มาตรฐานหลักสูตรระดับบัณฑิตศึกษา พ.ศ. ๒๕๕๘ และประกาศกระทรวงศึกษาธิการ เรื่อง แนวทางการบริหารเกณฑ์มาตรฐานหลักสูตรระดับอุดมศึกษา พ.ศ. ๒๕๕๘

## หมวด ๓

### การรับเข้าเป็นนักศึกษา และสภาพนักศึกษา

ข้อ ๑๑ คุณสมบัติของผู้เข้าศึกษาระดับบัณฑิตศึกษา

- (๑) ระดับประกาศนียบัตรบัณฑิต รับผู้สำเร็จการศึกษาระดับปริญญาตรีหรือเทียบเท่า
- (๒) ระดับปริญญาโท รับผู้สำเร็จการศึกษาระดับปริญญาตรีหรือเทียบเท่า
- (๓) ระดับประกาศนียบัตรบัณฑิตชั้นสูง รับผู้สำเร็จการศึกษาระดับปริญญาโทหรือเทียบเท่า
- (๔) ระดับปริญญาเอก รับผู้สำเร็จการศึกษาระดับปริญญาตรี หรือเทียบเท่าที่มีผลการเรียนดีมาก หรือระดับปริญญาโทหรือเทียบเท่า จากสถาบันอุดมศึกษาที่สภามหาวิทยาลัยรับรองและคณะกรรมการบริหารหลักสูตรประจำสาขาวิชาพิจารณาแล้วเห็นสมควรรับเข้าศึกษา และมีผลการสอบภาษาอังกฤษได้ตามเกณฑ์ที่มหาวิทยาลัยกำหนด ทั้งนี้ ต้องไม่ต่ำกว่าเกณฑ์ที่คณะกรรมการการอุดมศึกษากำหนด

ข้อ ๑๒ การรับเข้าศึกษา

- (๑) ให้คณะกรรมการบริหารหลักสูตรแต่ละสาขาวิชากำหนดเงื่อนไข วิธีการ และจำนวนนักศึกษาที่จะรับเข้าศึกษาเสนอต่อคณะกรรมการประจำบัณฑิตวิทยาลัยเพื่อประกาศรับสมัครเข้าศึกษา
- (๒) มหาวิทยาลัยอาจพิจารณารับบุคคลที่มีคุณสมบัติตามข้อ ๑๑ แห่งข้อบังคับนี้เข้าศึกษาในระดับบัณฑิตศึกษาเป็นกรณีพิเศษได้ต่อเมื่อบุคคลนั้นเป็นผู้ที่คณะกรรมการบริหารหลักสูตรพิจารณาเห็นชอบที่จะรับเข้าศึกษาโดยได้รับอนุมัติจากคณะกรรมการประจำบัณฑิตวิทยาลัย
- (๓) รายละเอียดในการดำเนินการรับสมัครนักศึกษาเข้าศึกษาระดับบัณฑิตศึกษา ให้เป็นไปตามประกาศมหาวิทยาลัย โดยคำแนะนำของคณะกรรมการประจำบัณฑิตวิทยาลัย
- (๔) ผู้ที่ได้รับการพิจารณาให้เข้าศึกษาตามประกาศของมหาวิทยาลัยจะต้องนำหลักฐานมารายงานตัวเพื่อขึ้นทะเบียนเป็นนักศึกษาตามวันและเวลาที่กำหนดไว้ มิฉะนั้นจะถือว่าสละสิทธิ์การเข้าศึกษา  
ผู้เข้าศึกษาระดับบัณฑิตศึกษาจะศึกษาเกินกว่า ๑ สาขาวิชาในเวลาเดียวกันไม่ได้

ข้อ ๑๓ สภาพนักศึกษาระดับบัณฑิตศึกษา มี ๒ ประเภท ดังนี้

(๑) นักศึกษาสามัญ ได้แก่ ผู้ที่ผ่านการคัดเลือกเข้าศึกษาและขึ้นทะเบียนเป็นนักศึกษาของมหาวิทยาลัย  
ในหลักสูตรใดหลักสูตรหนึ่ง

(๒) นักศึกษาทดลองศึกษา ได้แก่ นักศึกษาที่คณะกรรมการประจำบัณฑิตวิทยาลัยเห็นสมควร  
ให้รับเข้าทดลองศึกษาก่อน โดยนักศึกษาดลองศึกษาจะเปลี่ยนสภาพเป็นนักศึกษาสามัญได้โดยความเห็นชอบ  
ของคณะกรรมการประจำบัณฑิตวิทยาลัย เมื่อเรียนครบหนึ่งภาคการศึกษาปกติแล้ว มีหน่วยกิตสะสมไม่น้อยกว่า  
๙ หน่วยกิต และได้ค่าระดับคะแนนเฉลี่ยไม่น้อยกว่า ๓.๐๐

ข้อ ๑๔ การเทียบโอนความรู้จากการศึกษาในระบบ การศึกษานอกระบบ หรือการศึกษา  
ตามอัธยาศัย ให้เป็นไปตามหลักเกณฑ์การเทียบโอนผลการเรียนระดับปริญญาเข้าสู่การศึกษาในระบบ และแนวปฏิบัติ  
ที่เกี่ยวกับการเทียบโอนของสำนักงานคณะกรรมการการอุดมศึกษา โดยจัดทำเป็นประกาศของมหาวิทยาลัย

ข้อ ๑๕ การรับโอนนักศึกษาจากสถาบันอุดมศึกษาอื่น มหาวิทยาลัยอาจพิจารณารับโอนนักศึกษาจาก  
สถาบันอุดมศึกษาอื่นที่มีฐานะเทียบเท่า และกำลังศึกษาในหลักสูตรที่มีระดับและมาตรฐานเทียบเคียงกับหลักสูตรของ  
มหาวิทยาลัยได้ตามข้อบังคับนี้

#### หมวด ๔

#### การลงทะเบียนรายวิชา การค้นคว้าอิสระหรือสารนิพนธ์ และวิทยานิพนธ์

ข้อ ๑๖ การลงทะเบียนวิชาเรียน

(๑) นักศึกษาจะลงทะเบียนวิชาเรียนใดต้องได้รับความเห็นชอบจากอาจารย์ที่ปรึกษา

(๒) การลงทะเบียนวิชาเรียนแบ่งออกเป็น ๓ ประเภท คือ การลงทะเบียนเพื่อได้หน่วยกิต  
และคิดค่าคะแนน (Credit) การลงทะเบียนเพื่อได้หน่วยกิตแต่ไม่คิดค่าคะแนน (Non-Credit) และการลงทะเบียน  
เพื่อร่วมฟัง (Audit)

(๓) ในแต่ละภาคการศึกษา นักศึกษาจะต้องลงทะเบียนเรียนอย่างน้อย ๖ หน่วยกิตและไม่เกิน  
๑๕ หน่วยกิต การลงทะเบียนเรียนที่มีจำนวนหน่วยกิตแตกต่างไปจากเกณฑ์ที่กำหนด อาจทำได้โดยความเห็นชอบ  
ของคณะกรรมการบริหารหลักสูตรประจำสาขาวิชา

(๔) นักศึกษาจะลงทะเบียนวิชาเรียนซ้ำเพื่อคิดคะแนนในวิชาที่เคยลงทะเบียนและได้ผลการเรียน  
ตั้งแต่ระดับคะแนน B ขึ้นไปแล้วมิได้ เว้นแต่ในกรณีที่นักศึกษาเรียนครบตามหลักสูตรแล้วแต่ได้คะแนนเฉลี่ยสะสม  
ต่ำกว่า ๓.๐๐

(๕) นักศึกษาที่ลาพักการศึกษาจะต้องชำระเงินค่ารักษาสภาพตามประกาศของมหาวิทยาลัย

(๖) นักศึกษาสามารถลงทะเบียนวิชาที่บรรจุอยู่ในแผนการเรียนหรือเทียบเท่าในสถาบันอื่นๆ  
เพื่อนับเป็นวิชาตามแผนการเรียนได้ เมื่อได้รับความเห็นชอบจากอาจารย์ที่ปรึกษาและคณะกรรมการบริหารหลักสูตร  
ประจำสาขาวิชา โดยการอนุมัติของคณะกรรมการประจำบัณฑิตวิทยาลัย

(๗) นักศึกษาจะสามารถลงทะเบียนเข้าร่วมฟังในรายวิชาใดต้องได้รับความเห็นชอบจากอาจารย์  
ที่ปรึกษาและอาจารย์ผู้สอนโดยจะลงทะเบียนได้ไม่เกิน ๖ หน่วยกิต ทั้งนี้ ถักรายวิชาใดจำกัดจำนวนผู้เข้าศึกษา  
จะพิจารณารับลงทะเบียนผู้เข้าร่วมฟังเป็นลำดับหลัง

(๘) การลงทะเบียนที่ผิดเงื่อนไขที่มหาวิทยาลัยกำหนด ให้ถือว่าลงทะเบียนนั้นเป็นโมฆะ  
และรายวิชาที่ลงทะเบียนผิดเงื่อนไขนั้นให้บันทึกเป็นตัวอักษร W



อัตราค่าลงทะเบียน ค่าธรรมเนียม และค่าใช้จ่ายต่างๆ ที่เกี่ยวข้องกับการลงทะเบียนเรียนรายวิชา การค้นคว้าอิสระหรือสารนิพนธ์ และวิทยานิพนธ์ให้เป็นไปตามประกาศของมหาวิทยาลัยโดยความเห็นชอบของสภามหาวิทยาลัย

ข้อ ๑๗ การขอเพิ่มและการถอนวิชาเรียน

(๑) การขอเพิ่มวิชาเรียนจะกระทำได้ภายใน ๒ สัปดาห์แรกของภาคการศึกษา

(๒) การขอถอนวิชาเรียน จะกระทำได้ใน ๒ กรณี คือ

(ก) กรณีการถอนวิชาเรียนภายใน ๓ สัปดาห์แรกของภาคการศึกษา เมื่อได้รับอนุมัติการเพิกถอนแล้ว นักศึกษาจะได้รับเงินค่าลงทะเบียนเรียนคืนและรายวิชานั้นจะไม่มีการบันทึกลงในใบแสดงผลการศึกษา

(ข) กรณีการถอนวิชาเรียนเมื่อพ้นกำหนด ๓ สัปดาห์แรกของภาคการศึกษา แต่ยังไม่ถึงก่อนกำหนด สอบปลายภาคไม่น้อยกว่า ๑ สัปดาห์ เมื่อได้รับการอนุมัติการเพิกถอนแล้วนักศึกษาจะไม่สามารถเรียกเงินค่าลงทะเบียนคืนได้ และรายวิชานั้นจะปรากฏในใบแสดงผลการศึกษา โดยมีบันทึกอักษร “W” ในช่องผลการศึกษา

(๓) การเพิ่มและการถอนรายวิชาแต่ละครั้งต้องได้รับอนุมัติจากอาจารย์ที่ปรึกษา

ข้อ ๑๘ ในกรณีที่มิมีนักศึกษาลงทะเบียนเรียนในรายวิชาใดน้อยกว่าสิบคน และยังไม่ได้ชำระค่าธรรมเนียมการศึกษา มหาวิทยาลัยอาจงดการเรียนการสอนในรายวิชานั้นได้ โดยทำเป็นประกาศของมหาวิทยาลัย

ข้อ ๑๙ การลงทะเบียนเพื่อรักษาสภาพนักศึกษาและการคืนสภาพนักศึกษา

(๑) นักศึกษาที่ลงทะเบียนเรียนรายวิชาครบตามที่กำหนดในหลักสูตร แต่ยังไม่สำเร็จการศึกษา ต้องชำระค่ารักษาสภาพนักศึกษาตามที่มหาวิทยาลัยกำหนดทุกภาคเรียนเพื่อรักษาสภาพนักศึกษาจนกว่าจะสำเร็จการศึกษา

(๒) การลงทะเบียนเพื่อรักษาสภาพนักศึกษา ให้ดำเนินการให้แล้วเสร็จก่อนสอบปลายภาค ๑ สัปดาห์

(๓) นักศึกษาสามารถคืนสภาพนักศึกษาได้ โดยยื่นคำร้องขอคืนสภาพนักศึกษากายในสัปดาห์แรกของภาคเรียนที่ประสงค์จะคืนสภาพนักศึกษา ทั้งนี้ ต้องอยู่ในระยะเวลาการศึกษาตามข้อ ๘

ข้อ ๒๐ การลงทะเบียนเรียนรายวิชา การค้นคว้าอิสระหรือสารนิพนธ์ และวิทยานิพนธ์

(๑) นักศึกษาระดับปริญญาโทที่เรียนในแผน ก

แบบ ก ๑ ต้องลงทะเบียนเรียนรายวิชาวิทยานิพนธ์ ซึ่งมีค่าเทียบได้ไม่น้อยกว่า ๓๖ หน่วยกิต ในภาคเรียนแรก มหาวิทยาลัยอาจกำหนดให้เรียนรายวิชาเพิ่มเติมหรือทำกิจกรรมทางวิชาการอื่นเพิ่มขึ้นก็ได้โดยไม่นับหน่วยกิต แต่จะต้องมีผลสัมฤทธิ์ตามที่มหาวิทยาลัยกำหนด

แบบ ก ๒ ต้องลงทะเบียนเรียนรายวิชามาแล้วมีหน่วยกิตสะสมไม่น้อยกว่า ๑๒ หน่วยกิต จึงจะสามารถลงทะเบียนเรียนรายวิชาวิทยานิพนธ์ได้ ซึ่งมีค่าเทียบได้ไม่น้อยกว่า ๑๒ หน่วยกิต

(๒) นักศึกษาระดับปริญญาโทที่เรียนในแผน ข ซึ่งลงทะเบียนเรียนรายวิชามาแล้ว และมีหน่วยกิตสะสมไม่น้อยกว่า ๑๒ หน่วยกิต จะสามารถลงทะเบียนเรียนรายวิชา การค้นคว้าอิสระหรือสารนิพนธ์ได้ ซึ่งมีค่าเทียบได้ไม่น้อยกว่า ๖ หน่วยกิต

(๓) นักศึกษาระดับปริญญาเอก ที่ผ่านการสอบวัดคุณสมบัติแล้ว จะสามารถลงทะเบียนเรียนรายวิชาวิทยานิพนธ์ได้ตามเงื่อนไข ดังต่อไปนี้

แบบ ๑.๑ จะต้องลงทะเบียนเรียนรายวิชาวิทยานิพนธ์ซึ่งมีค่าไม่น้อยกว่า ๔๘ หน่วยกิต

แบบ ๑.๒ จะต้องลงทะเบียนเรียนรายวิชาวิทยานิพนธ์ซึ่งมีค่าไม่น้อยกว่า ๗๒ หน่วยกิต

แบบ ๒.๑ จะต้องลงทะเบียนเรียนรายวิชาวิทยานิพนธ์ซึ่งมีค่าไม่น้อยกว่า ๓๖ หน่วยกิต

แบบ ๒.๒ จะต้องลงทะเบียนเรียนรายวิชาวิทยานิพนธ์ซึ่งมีค่าไม่น้อยกว่า ๔๘ หน่วยกิต

(๔) หลักเกณฑ์ แนวปฏิบัติ และวิธีการอื่นใดที่จะนำไปใช้ในการลงทะเบียนเรียนรายวิชาการค้นคว้าอิสระหรือสารนิพนธ์ และวิทยานิพนธ์ของนักศึกษาระดับบัณฑิตศึกษา ให้เป็นไปตามประกาศของมหาวิทยาลัย โดยความเห็นชอบของคณะกรรมการประจำบัณฑิตวิทยาลัย

#### หมวด ๕

#### การวัดและประเมินผลการศึกษา

ข้อ ๒๑ ให้มีการประเมินผลการเรียนโดยใช้ระบบการให้คะแนนการเรียนรายวิชา ดังนี้

(๑) ระบบค่าระดับคะแนนแบ่งเป็น ๘ ระดับ

ระดับคะแนน	ความหมายของผลการเรียน	ค่าระดับคะแนน
A	ดีเยี่ยม (Excellent)	๔.๐๐
B+	ดีมาก (Very Good)	๓.๕๐
B	ดี (Good)	๓.๐๐
C+	ค่อนข้างดี (Fairly Good)	๒.๕๐
C	พอใช้ (Fair)	๒.๐๐
D+	อ่อน (Poor)	๑.๕๐
D	อ่อนมาก (Very Poor)	๑.๐๐
F	ตก (Fail)	๐.๐๐

ระบบนี้ใช้สำหรับการประเมินรายวิชาที่เรียนตามหลักสูตร ค่าระดับคะแนนที่ถือว่าสอบได้ต้องไม่ต่ำกว่า C แต่ถ้าเป็นรายวิชาใดในหมวดวิชาเฉพาะด้าน ค่าระดับคะแนนที่ถือว่าสอบได้ต้องไม่ต่ำกว่า B

(๒) ระบบไม่มีค่าระดับคะแนน

(ก) การประเมินรายวิชาเสริมพื้นฐานและรายวิชาที่เรียนไม่นับหน่วยกิต มีระดับการประเมิน ดังนี้

ผ่านดีเยี่ยม	PD (Pass with Distinction)
ผ่าน	P (Pass)
ไม่ผ่าน	F (Fail)

(ข) การประเมินการค้นคว้าอิสระหรือสารนิพนธ์และวิทยานิพนธ์ ประกอบด้วย การประเมินเนื้อหาของการค้นคว้าอิสระหรือสารนิพนธ์และวิทยานิพนธ์ การสอบปากเปล่า และการประเมินคุณภาพการค้นคว้าอิสระหรือสารนิพนธ์และวิทยานิพนธ์ทั้งฉบับ มีระดับการประเมิน ดังนี้

ดีเยี่ยม	Excellent
ดี	Good

ผ่าน	Pass
------	------

ไม่ผ่าน	Fail
---------	------

(ค) การประเมินการสอบประมวลความรู้ สำหรับระดับปริญญาโทและการสอบภาษาต่างประเทศ และการสอบวัดคุณสมบัติสำหรับระดับปริญญาเอก มีระดับการประเมินดังนี้

ผ่าน	S (Satisfactory)
------	------------------

ไม่ผ่าน	U (Unsatisfactory)
---------	--------------------

ข้อ ๒๒ สัญลักษณ์อื่นๆ ที่ใช้ในการประเมินผล ดังนี้

Au (Audit) ใช้สำหรับการลงทะเบียนเพื่อร่วมฟัง โดยไม่นับหน่วยกิต

W (Withdraw) ใช้สำหรับการบันทึกหลังจากได้รับอนุมัติให้ถอนรายวิชานั้น ก่อนกำหนดสอบ ปลายภาคไม่น้อยกว่า ๒ สัปดาห์ ซึ่งจะได้รับอนุมัติให้ถอนวิชาเรียนในกรณีที่นักศึกษาลาพักการศึกษา หรือถูกสั่งให้พัก การศึกษา หลังจากลงทะเบียนเรียนในภาคเรียนนั้นแล้ว

I (Incomplete) ใช้สำหรับบันทึกการประเมินผลที่ไม่สมบูรณ์ในรายวิชาที่นักศึกษายังทำงานไม่เสร็จสิ้น เมื่อสิ้นภาคเรียนหรือขาดสอบ นักศึกษาที่ได้ “I” ต้องดำเนินการขอรับการประเมินผลเพื่อเปลี่ยนระดับคะแนน ให้เสร็จสิ้นในภาคเรียนถัดไป หากพ้นกำหนดจะเปลี่ยนค่าระดับคะแนนเป็น “F”

ข้อ ๒๓ ในรายวิชาที่กำหนดให้เรียนเสริม ให้มีการประเมินผล ดังนี้

(๑) ผ่านการประเมินโดยการสอบวัดความรู้ หรือ

(๒) ลงทะเบียนเรียน และผ่านการประเมินผล

นักศึกษาจะได้รับยกเว้นตามวรรคหนึ่งในกรณีเป็นรายวิชาที่ตรงกับวิชาเอกหรือสาขาวิชาที่กำลัง ศึกษา หรือมีเอกสารรับรองจากสถาบันหรือหน่วยงานที่คณะกรรมการประจำบัณฑิตวิทยาลัยรับรองว่าผ่านการสอบได้ ในรายวิชาที่กำหนดให้เรียนเสริม

ข้อ ๒๔ การควบคุมและการสอบวิทยานิพนธ์

(๑) ระดับปริญญาโท

(ก) ให้มีคณะกรรมการที่ปรึกษาวิทยานิพนธ์ซึ่งได้รับการแต่งตั้งจากอธิการบดีตามข้อเสนอ ของคณะกรรมการบริหารหลักสูตร โดยความเห็นชอบของคณบดีบัณฑิตวิทยาลัย ประกอบด้วยอาจารย์ที่ปรึกษา วิทยานิพนธ์หลัก ๑ คน และอาจารย์ที่ปรึกษาวิทยานิพนธ์ร่วม ๑ คน ทั้งนี้ อาจารย์ที่ปรึกษาวิทยานิพนธ์หลักอาจเสนอ แต่งตั้งอาจารย์ที่ปรึกษาวิทยานิพนธ์ร่วมเพิ่มได้อีก ๑ คน

(ข) การสอบวิทยานิพนธ์แต่ละครั้งให้อธิการบดีแต่งตั้งคณะกรรมการสอบวิทยานิพนธ์ ตามข้อเสนอของคณะกรรมการบริหารหลักสูตรโดยความเห็นชอบของคณบดีบัณฑิตวิทยาลัย จำนวนไม่น้อยกว่าสามคน ประกอบด้วยอาจารย์ที่ปรึกษาวิทยานิพนธ์ อาจารย์ประจำหลักสูตร ผู้ทรงคุณวุฒิภายนอกอย่างน้อยหนึ่งคน เป็นกรรมการ และผู้แทนบัณฑิตวิทยาลัยเป็นเลขานุการ ทั้งนี้ ประธานกรรมการสอบวิทยานิพนธ์ต้องมีชื่ออาจารย์ ที่ปรึกษาวิทยานิพนธ์ของผู้สอบวิทยานิพนธ์

(ค) การสอบวิทยานิพนธ์จะต้องมีกรรมการผู้ทรงคุณวุฒิภายนอกเข้าร่วมการสอบด้วยทุกครั้ง ถ้ากรรมการผู้ทรงคุณวุฒิภายนอกไม่สามารถเข้าร่วมการสอบได้ ให้เลื่อนการสอบออกไป ในกรณีที่จำเป็นอย่างยิ่ง

อาจเปลี่ยนแปลงกรรมการได้โดยคณะกรรมการบริหารหลักสูตรเสนอชื่อให้คณบดีบัณฑิตวิทยาลัยเพื่อเสนออธิการบดีแต่งตั้งเป็นกรรมการแทนได้ ทั้งนี้ จะต้องกำหนดวันสอบครั้งใหม่ให้มีระยะเวลาพอสมควรเพื่อให้กรรมการที่แต่งตั้งแทนจะมีเวลาอ่านวิทยานิพนธ์ได้

(ง) การดำเนินการสอบวิทยานิพนธ์ ต้องประกอบด้วยการอ่านวิทยานิพนธ์ การประชุมปรึกษาระหว่างกรรมการในวันสอบ การทดสอบความรู้นักศึกษาด้วยการซักถามหรือด้วยวิธีการใดๆ จึงจะถือว่าการสอบนั้นมีผลสมบูรณ์ โดยการสอบผ่านวิทยานิพนธ์ต้องได้รับมติให้ผ่านจากกรรมการไม่น้อยกว่าสองในสามและให้ประธานกรรมการสอบวิทยานิพนธ์รายงานผลการสอบไปยังสำนักส่งเสริมวิชาการและงานทะเบียนภายใน ๑๕ วันนับจากการสอบเสร็จสิ้น

(จ) นักศึกษาสามารถใช้ภาษาไทยหรือภาษาต่างประเทศในการเขียนวิทยานิพนธ์ได้

(๒) ระดับปริญญาเอก

(ก) ให้มีคณะกรรมการที่ปรึกษาวิทยานิพนธ์ซึ่งได้รับการแต่งตั้งจากอธิการบดีตามข้อเสนอของคณะกรรมการบริหารหลักสูตร โดยความเห็นชอบของคณบดีบัณฑิตวิทยาลัย ประกอบด้วยอาจารย์ที่ปรึกษาวิทยานิพนธ์หลัก ๑ คน และอาจารย์ที่ปรึกษาวิทยานิพนธ์ร่วม ๑ คน ทั้งนี้ อาจารย์ที่ปรึกษาวิทยานิพนธ์หลักอาจเสนอแต่งตั้งอาจารย์ที่ปรึกษาวิทยานิพนธ์ร่วมเพิ่มได้อีก ๑ คน

(ข) นักศึกษาที่ได้รับอนุมัติให้ทำวิทยานิพนธ์ต้องจัดทำแผนการดำเนินงาน และรายงานความก้าวหน้าภาคเรียนละสองครั้งเสนอต่ออาจารย์ที่ปรึกษาวิทยานิพนธ์และคณะกรรมการบริหารหลักสูตร

(ค) การสอบวิทยานิพนธ์แต่ละครั้งให้เสนออธิการบดีแต่งตั้งคณะกรรมการสอบวิทยานิพนธ์ตามข้อเสนอของคณะกรรมการบริหารหลักสูตร โดยความเห็นชอบของคณบดีบัณฑิตวิทยาลัย จำนวนไม่น้อยกว่าห้าคน ประกอบด้วยผู้ทรงคุณวุฒิภายนอกจำนวนสามคนซึ่งมิใช่อาจารย์ที่ปรึกษาวิทยานิพนธ์ โดยให้ผู้ทรงคุณวุฒิคนหนึ่งเป็นประธานกรรมการสอบวิทยานิพนธ์ อาจารย์ประจำหลักสูตรอย่างน้อยสองคนเป็นกรรมการ และผู้แทนบัณฑิตวิทยาลัยเป็นเลขานุการ

(ง) การสอบวิทยานิพนธ์จะต้องมีกรรมการผู้ทรงคุณวุฒิภายนอกเข้าร่วมการสอบด้วยทุกครั้ง ถ้ากรรมการผู้ทรงคุณวุฒิภายนอกไม่สามารถเข้าร่วมการสอบได้ให้เลื่อนการสอบออกไป ในกรณีที่จำเป็นอย่างยิ่งอาจเปลี่ยนแปลงกรรมการได้ โดยคณะกรรมการบริหารหลักสูตรเสนอชื่อให้คณบดีบัณฑิตวิทยาลัยเพื่อเสนออธิการบดีแต่งตั้งเป็นกรรมการแทนได้ ทั้งนี้ จะต้องกำหนดวันสอบครั้งใหม่ให้มีระยะเวลาพอสมควรเพื่อให้กรรมการที่แต่งตั้งแทนมีเวลาอ่านวิทยานิพนธ์ได้

(จ) การดำเนินการสอบวิทยานิพนธ์ ต้องประกอบด้วยการอ่านวิทยานิพนธ์ การประชุมปรึกษาระหว่างกรรมการในวันสอบ การทดสอบความรู้นักศึกษาด้วยการซักถามหรือด้วยวิธีการใดๆ จึงจะถือว่าการสอบนั้นมีผลสมบูรณ์ โดยการสอบผ่านวิทยานิพนธ์ต้องได้รับมติให้ผ่านจากกรรมการไม่น้อยกว่าสองในสามและให้ประธานกรรมการสอบวิทยานิพนธ์รายงานผลการสอบไปยังสำนักส่งเสริมวิชาการและงานทะเบียนภายใน ๑๕ วันนับจากการสอบเสร็จสิ้น

(ฉ) นักศึกษาสามารถใช้ภาษาไทยหรือภาษาต่างประเทศในการเขียนวิทยานิพนธ์ได้

ข้อ ๒๕ การควบคุมและการสอบการค้นคว้าอิสระหรือสารนิพนธ์

(๑) ต้องมีอาจารย์ที่ปรึกษาหลักที่อธิการบดีแต่งตั้งจากอาจารย์ประจำหลักสูตรตามข้อเสนอของคณะกรรมการบริหารหลักสูตร โดยความเห็นชอบของคณบดีบัณฑิตวิทยาลัย จำนวนหนึ่งคน โดยอาจแต่งตั้งอาจารย์ที่ปรึกษาร่วมเพิ่มอีกจำนวนหนึ่งคนด้วยก็ได้ โดยมีหน้าที่พิจารณาเค้าโครงการค้นคว้าอิสระหรือสารนิพนธ์ และให้คำปรึกษาแนะนำเกี่ยวกับการค้นคว้าวิจัยของนักศึกษา

(๒) ให้อธิการบดีเป็นผู้แต่งตั้งคณะกรรมการสอบการค้นคว้าอิสระหรือสารนิพนธ์ตามข้อเสนอของคณะกรรมการบริหารหลักสูตร โดยความเห็นชอบของคณบดีบัณฑิตวิทยาลัย ประกอบด้วยประธานกรรมการ อาจารย์ที่ปรึกษาการค้นคว้าอิสระหรือสารนิพนธ์ อาจารย์ประจำหลักสูตร เป็นกรรมการ และผู้แทนบัณฑิตวิทยาลัย เป็นเลขานุการ

ในกรณีที่มีความจำเป็นอย่างยั้งอาจเปลี่ยนแปลงกรรมการได้ โดยคณะกรรมการบริหารหลักสูตรเสนอชื่อให้คณบดีบัณฑิตวิทยาลัยเพื่อเสนออธิการบดีแต่งตั้งเป็นกรรมการแทนได้ ทั้งนี้ จะต้องกำหนดวันสอบครั้งใหม่ให้มีระยะเวลาพอสมควรเพื่อให้กรรมการที่แต่งตั้งแทนมีเวลาอ่านรายงานการค้นคว้าอิสระหรือสารนิพนธ์ได้

(๓) การสอบการค้นคว้าอิสระหรือสารนิพนธ์ ต้องประกอบด้วย การอ่านรายงานการค้นคว้าอิสระหรือสารนิพนธ์ การประชุมปรึกษาระหว่างกรรมการในวันสอบ การทดสอบความรู้นักศึกษาด้วยการซักถามหรือด้วยวิธีการใดๆ โดยเป็นระบบเปิดให้ผู้สนใจเข้ารับฟังได้ และรายงานการค้นคว้าอิสระหรือสารนิพนธ์ต้องได้รับการเผยแพร่ในลักษณะใดลักษณะหนึ่งที่สืบค้นได้ จึงจะถือว่าการสอบนั้นมีผลสมบูรณ์

(๔) นักศึกษาสามารถใช้ภาษาไทยหรือภาษาต่างประเทศในการเขียนรายงานการค้นคว้าอิสระหรือสารนิพนธ์ได้

หมวด ๖

การลาพัก การรักษาสภาพ การลาออก และการพ้นสภาพของนักศึกษา

ข้อ ๒๖ การลาพักการศึกษา การรักษาสภาพ และการลาออกของนักศึกษา

(๑) นักศึกษาผู้ประสงค์จะลาพักการศึกษา ต้องยื่นคำร้องแสดงเหตุผลความจำเป็นผ่านอาจารย์ที่ปรึกษา เพื่อเสนอให้ประธานกรรมการบริหารหลักสูตรพิจารณาอนุมัติ แล้วแจ้งต่อสำนักส่งเสริมวิชาการและงานทะเบียนผ่านสำนักงานบัณฑิตวิทยาลัยเพื่อทราบการลาพักการศึกษา

(๒) การลาพักการศึกษาให้ลาพักได้ไม่เกิน ๒ ภาคการศึกษาติดต่อกัน

(๓) นักศึกษาผู้ได้รับอนุมัติให้ลาพักการศึกษา ต้องชำระค่าธรรมเนียมสำหรับรักษาสภาพเป็นนักศึกษาทุกภาคการศึกษาที่ลาพักการศึกษาภายในเวลาที่กำหนดไว้ในระเบียบมหาวิทยาลัยราชภัฏบ้านสมเด็จเจ้าพระยา ว่าด้วยการรับจ่ายเงินเพื่อจัดการศึกษาสำหรับนักศึกษาบัณฑิตศึกษา

(๔) นักศึกษาที่ไม่มีหน่วยกิตของรายวิชาตามหลักสูตรที่ต้องลงทะเบียนเหลืออยู่ แต่ยังไม่เป็นผู้สำเร็จการศึกษาตามข้อ ๒๔ ต้องรักษาสภาพการเป็นนักศึกษาทุกภาคการศึกษาจนกว่าจะสำเร็จการศึกษา

(๕) นักศึกษาผู้ประสงค์จะลาออกจากการศึกษา ให้ยื่นใบลาออกต่อสำนักงานบัณฑิตวิทยาลัย เมื่อได้รับอนุมัติแล้วให้สำนักงานบัณฑิตวิทยาลัยแจ้งต่อสำนักส่งเสริมวิชาการและงานทะเบียน

ข้อ ๒๗ นอกจากเป็นผู้สำเร็จการศึกษาตามข้อ ๒๙ แล้ว นักศึกษาอาจพ้นสภาพนักศึกษาด้วยเหตุดังต่อไปนี้

- (๑) ตาย
- (๒) ลาออก
- (๓) มหาวิทยาลัยมีคำสั่งลงโทษทางวินัยให้ออกจากการเป็นนักศึกษาตามระเบียบมหาวิทยาลัยราชภัฏบ้านสมเด็จเจ้าพระยา ว่าด้วยวินัยและการดำเนินการทางวินัยนักศึกษา
- (๔) ได้รับคะแนนเฉลี่ยสะสมต่ำกว่า ๒.๐๐ ในการประเมินทุกสิ้นภาคการศึกษาในช่วงที่ลงทะเบียนเรียนยังไม่เกินครึ่งหนึ่งของจำนวนหน่วยกิตทั้งหมดของหลักสูตร
- (๕) ได้รับคะแนนเฉลี่ยสะสมต่ำกว่า ๒.๕๐ เมื่อลงทะเบียนเรียนได้จำนวนหน่วยกิตตั้งแต่สองในสามของจำนวนหน่วยกิตทั้งหมดขึ้นไป โดยไม่นับหน่วยกิตของการค้นคว้าอิสระหรือสารนิพนธ์และวิทยานิพนธ์
- (๖) ใช้เวลาศึกษาครบตามที่กำหนดไว้ในข้อ ๘
- (๗) สอบวัดคุณสมบัติ หรือสอบประมวลความรู้ หรือสอบการค้นคว้าอิสระหรือสารนิพนธ์ หรือสอบวิทยานิพนธ์ หรือฝึกประสบการณ์วิชาชีพ ไม่ผ่านตามเกณฑ์ที่คณะกรรมการประจำบัณฑิตวิทยาลัยกำหนด
- (๘) ต้องโทษโดยคำพิพากษาถึงที่สุดให้จำคุก เว้นแต่ความผิดที่เป็นลหุโทษหรือความผิดอันได้กระทำโดยประมาท

ข้อ ๒๘ นักศึกษาที่พ้นสภาพการเป็นนักศึกษาตามข้อ ๒๗ (๒) และ (๓) อาจขอคืนสภาพเพื่อกลับเข้าเป็นนักศึกษาได้ ทั้งนี้ ให้เป็นไปตามเงื่อนไขที่คณะกรรมการประจำบัณฑิตวิทยาลัยกำหนด

#### หมวด ๗

#### การสำเร็จการศึกษา

ข้อ ๒๙ นักศึกษาจะสำเร็จการศึกษาได้ต้องเป็นผู้ที่มีความประพฤติดี และมีคุณสมบัติ ดังต่อไปนี้

- (๑) นักศึกษาระดับประกาศนียบัตรบัณฑิตและประกาศนียบัตรบัณฑิตชั้นสูงต้องเรียนครบตามจำนวนหน่วยกิตที่กำหนดไว้ในหลักสูตรและต้องได้ระดับคะแนนเฉลี่ยไม่ต่ำกว่า ๓.๐๐ จากระบบ ๔ ระดับคะแนน
- (๒) นักศึกษาระดับปริญญาโท แผน ก แบบ ก ๑ ต้องเสนอวิทยานิพนธ์และสอบผ่านการสอบปากเปล่าขั้นสุดท้ายโดยคณะกรรมการที่มหาวิทยาลัยแต่งตั้ง และผลงานวิทยานิพนธ์จะต้องได้รับการตีพิมพ์ หรืออย่างน้อยดำเนินการให้ผลงานหรือส่วนหนึ่งของผลงานได้รับการยอมรับให้ตีพิมพ์ในวารสารหรือสิ่งพิมพ์ทางวิชาการหรือเสนอต่อที่ประชุมวิชาการที่มีรายงานการประชุม (Proceeding)
- (๓) นักศึกษาระดับปริญญาโท แผน ก แบบ ก ๒ ต้องศึกษารายวิชาครบถ้วนตามที่กำหนดในหลักสูตร โดยจะต้องได้ระดับคะแนนเฉลี่ยไม่ต่ำกว่า ๓.๐๐ จากระบบ ๔ ระดับคะแนน และสอบผ่านการสอบประมวลความรู้ (Comprehensive Examination) ด้วยข้อเขียนหรือปากเปล่าในสาขาวิชานั้น พร้อมทั้งเสนอวิทยานิพนธ์และสอบผ่านการสอบปากเปล่าขั้นสุดท้ายโดยคณะกรรมการที่มหาวิทยาลัยแต่งตั้ง และผลงานวิทยานิพนธ์จะต้องได้รับการตีพิมพ์ หรืออย่างน้อยดำเนินการให้ผลงานหรือส่วนหนึ่งของผลงานได้รับการยอมรับให้ตีพิมพ์ในวารสารหรือสิ่งพิมพ์ทางวิชาการหรือเสนอต่อที่ประชุมวิชาการที่มีรายงานการประชุม (Proceeding)

(๔) นักศึกษาระดับปริญญาโท แผน ข ต้องศึกษารายวิชาครบถ้วนตามที่กำหนดในหลักสูตร โดยจะต้องได้รับคะแนนเฉลี่ยไม่ต่ำกว่า ๓.๐๐ จากระบบ ๔ ระดับคะแนน และสอบผ่านการสอบประมวลความรู้ (Comprehensive Examination) ด้วยข้อเขียนหรือปากเปล่าในสาขาวิชานั้น พร้อมทั้งเสนอรายงานการค้นคว้าอิสระหรือสารนิพนธ์และผ่านการสอบปากเปล่าขั้นสุดท้ายโดยคณะกรรมการที่มหาวิทยาลัยแต่งตั้ง โดยเป็นระบบเปิดให้ผู้สนใจเข้ารับฟังได้ และรายงานการค้นคว้าอิสระหรือสารนิพนธ์ต้องได้รับการเผยแพร่ในลักษณะใดลักษณะหนึ่งที่สืบค้นได้

(๕) นักศึกษาระดับปริญญาเอกแบบ ๑ ต้องสอบผ่านการสอบวัดคุณสมบัติ (Qualifying Examination) เพื่อเป็นผู้มีสิทธิ์ขอทำวิทยานิพนธ์ เสนอวิทยานิพนธ์และสอบผ่านการสอบปากเปล่าขั้นสุดท้าย โดยคณะกรรมการซึ่งประกอบด้วยผู้ทรงคุณวุฒิจากภายในและภายนอกมหาวิทยาลัยตามหลักเกณฑ์และวิธีการที่มหาวิทยาลัยกำหนด และผลงานวิทยานิพนธ์ต้องได้รับการตีพิมพ์ หรืออย่างน้อยดำเนินการให้ผลงานหรือส่วนหนึ่งของผลงานได้รับการยอมรับให้ตีพิมพ์ในวารสารหรือสิ่งพิมพ์ทางวิชาการ TCI ฐาน ๒ ขึ้นไป

(๖) นักศึกษาระดับปริญญาเอกแบบ ๒ ต้องศึกษารายวิชาครบถ้วนตามที่กำหนดในหลักสูตร โดยจะต้องได้รับคะแนนเฉลี่ยไม่ต่ำกว่า ๓.๐๐ จากระบบ ๔ ระดับคะแนน สอบผ่านการสอบวัดคุณสมบัติ (Qualifying Examination) เพื่อเป็นผู้มีสิทธิ์ขอทำวิทยานิพนธ์ เสนอวิทยานิพนธ์ และสอบผ่านการสอบปากเปล่าขั้นสุดท้าย โดยคณะกรรมการซึ่งประกอบด้วยผู้ทรงคุณวุฒิจากภายในและภายนอกมหาวิทยาลัยตามหลักเกณฑ์และวิธีการที่มหาวิทยาลัยกำหนด และผลงานวิทยานิพนธ์ต้องได้รับการตีพิมพ์หรืออย่างน้อยดำเนินการให้ผลงานหรือส่วนหนึ่งของผลงานได้รับการยอมรับให้ตีพิมพ์ในวารสารหรือสิ่งพิมพ์ทางวิชาการ TCI ฐาน ๒ ขึ้นไป

(๗) นักศึกษาทุกระดับการศึกษาของบัณฑิตศึกษา ต้องผ่านเกณฑ์การสอบภาษาอังกฤษตามประกาศมหาวิทยาลัยก่อนสำเร็จการศึกษา

(๘) ไม่ค้างค่าธรรมเนียมการศึกษาหรือเงินอื่นๆ ตามที่มหาวิทยาลัยเรียกเก็บ

ข้อ ๓๐ นักศึกษาระดับปริญญาโท แผน ข ที่ส่งรายงานการค้นคว้าอิสระหรือสารนิพนธ์ นักศึกษาระดับปริญญาโท แผน ก และนักศึกษาระดับปริญญาเอกที่ส่งวิทยานิพนธ์ฉบับสมบูรณ์พร้อมหลักฐานการนำเสนอผลงานแล้ว ให้ถือว่าวันที่สภาวิชาการเห็นชอบเป็นวันสำเร็จการศึกษา

#### หมวด ๘

#### ค่าธรรมเนียมการศึกษา

ข้อ ๓๑ ค่าธรรมเนียมการศึกษาและการชำระค่าธรรมเนียมการศึกษา

(๑) อัตราค่าธรรมเนียมการศึกษา ให้เป็นไปตามประกาศของมหาวิทยาลัย โดยความเห็นชอบของสภามหาวิทยาลัย

(๒) นักศึกษาต้องชำระค่าธรรมเนียมการศึกษาตามวิธีการ ขั้นตอน และระยะเวลาที่มหาวิทยาลัยกำหนด

ข้อ ๓๒ การยกเว้นค่าธรรมเนียมการศึกษาประเภทต่างๆ ให้เป็นอำนาจของอธิการบดี โดยจัดทำเป็นประกาศของมหาวิทยาลัยในแต่ละประเภทที่ได้รับการยกเว้น

หมวด ๙  
การขอรับปริญญา

ข้อ ๓๓ นักศึกษาที่คาดว่าจะสำเร็จการศึกษาในแต่ละภาคการศึกษา ให้ยื่นคำร้องขอสำเร็จการศึกษา ต่อสำนักส่งเสริมวิชาการและงานทะเบียนล่วงหน้าอย่างน้อย ๑ เดือนก่อนสิ้นภาคการศึกษาสุดท้ายของหลักสูตร เพื่อขอรับปริญญา

ข้อ ๓๔ มหาวิทยาลัยโดยสภาวิชาการจะพิจารณาการให้ปริญญาแก่นักศึกษาที่ได้ยื่นความจำนงขอรับปริญญาที่มีคุณสมบัติตามข้อ ๒๙ และมีความประพฤติดี โดยไม่อยู่ในระหว่างถูกลงโทษทางวินัยนักศึกษา เพื่อเสนอ ขออนุมัติปริญญาจากสภามหาวิทยาลัย

บทเฉพาะกาล

ข้อ ๓๕ นักศึกษาที่เข้าศึกษาระดับบัณฑิตศึกษาก่อนวันที่ข้อบังคับนี้มีผลใช้บังคับ ให้ดำเนินการตาม ข้อบังคับเดิมต่อไป จนสำเร็จการศึกษาหรือพ้นสภาพการเป็นนักศึกษา แล้วแต่กรณี

ข้อ ๓๖ บรรดาประกาศหรือคำสั่งที่มีผลบังคับใช้ก่อนหรือในวันที่ข้อบังคับนี้ใช้บังคับ ให้มีผลบังคับ ใช้ต่อไป จนกว่าจะได้มีการกำหนดขึ้นใหม่ตามข้อบังคับนี้

ประกาศ ณ วันที่ ๑๕ พฤศจิกายน พ.ศ. ๒๕๖๑



(รองศาสตราจารย์ ดร.ศิริโรจน์ ผลพันธิน)

ปฏิบัติหน้าที่นายกสภามหาวิทยาลัยราชภัฏบ้านสมเด็จเจ้าพระยา