



มคอ.2

หลักสูตรครุศาสตรมหาบัณฑิต

สาขาวิชาการจัดการศึกษาและนวัตกรรมการจัดการเรียนรู้

Master of Education

Program in Educational Management and Learning

Management Innovation

(หลักสูตรพหุวิทยาการ)

หลักสูตรใหม่ พ.ศ. 2562

บัณฑิตวิทยาลัย

มหาวิทยาลัยราชภัฏบ้านสมเด็จเจ้าพระยา

คำนำ

หลักสูตรครุศาสตรมหาบัณฑิต สาขาวิชาการจัดการศึกษาและนวัตกรรมการจัดการเรียนรู้ (หลักสูตรพหุวิทยาการ) หลักสูตรใหม่ พ.ศ.2562 เป็นหลักสูตรที่พัฒนาขึ้นมาโดยมีความสอดคล้องกับ กรอบมาตรฐานคุณวุฒิระดับอุดมศึกษาแห่งชาติ 2552 และเกณฑ์มาตรฐานหลักสูตรระดับบัณฑิตศึกษา พ.ศ.2558 เนื้อหาของหลักสูตร ประกอบด้วยสาระ 8 หมวด ได้แก่ หมวดที่ 1 ข้อมูลทั่วไป หมวดที่ 2 ข้อมูลเฉพาะของหลักสูตร หมวดที่ 3 ระบบการจัดการศึกษา การดำเนินการ และโครงสร้างของหลักสูตร หมวดที่ 4 ผลการเรียนรู้กลยุทธ์การสอนและประเมินผล หมวดที่ 5 หลักเกณฑ์ในการประเมินผล นักศึกษา หมวดที่ 6 การพัฒนาคณาจารย์ หมวดที่ 7 การประกันคุณภาพหลักสูตร และหมวดที่ 8 การ ประเมินและปรับปรุงการดำเนินการของหลักสูตร

การพัฒนาหลักสูตรในครั้งนี้ ได้ดำเนินการตามขั้นตอนมาตรฐานของการพัฒนาหลักสูตร ตลอดจนผ่านการพิจารณา ตรวจสอบ วิพากษ์ และประเมินจากผู้ทรงคุณวุฒิที่มีความรู้ ประสบการณ์ และเชี่ยวชาญในสาขาวิชา มาให้คำแนะนำและปรับปรุงแก้ไขเพื่อให้ได้หลักสูตรที่สมบูรณ์ ตามกรอบ มาตรฐานคุณวุฒิระดับอุดมศึกษาแห่งชาติ พ.ศ. 2552 ทุกประการ

สาขาวิชาการจัดการศึกษาและนวัตกรรมการจัดการเรียนรู้

บัณฑิตวิทยาลัย

มหาวิทยาลัยราชภัฏบ้านสมเด็จเจ้าพระยา

สารบัญ

		หน้า
หมวดที่ 1	ข้อมูลทั่วไป	1
	1. รหัสและชื่อหลักสูตร	1
	2. ชื่อปริญญาและสาขาวิชา	1
	3. วิชาเอก	1
	4. จำนวนหน่วยกิตที่เรียนตลอดหลักสูตร	1
	5. รูปแบบของหลักสูตร	1
	6. สถานภาพของหลักสูตรและการพิจารณาอนุมัติ/เห็นชอบหลักสูตร	2
	7. ความพร้อมในการเผยแพร่หลักสูตรที่มีคุณภาพและมาตรฐาน	2
	8. อาชีพที่สามารถประกอบได้หลังสำเร็จการศึกษา	2
	9. ชื่อ นามสกุล เลขประจำตัวประชาชน ตำแหน่ง และคุณวุฒิการศึกษาของอาจารย์ผู้รับผิดชอบหลักสูตร	2
	10. สถานที่จัดการเรียนการสอน	3
	11. สถานการณ์ภายนอกหรือการพัฒนาที่จำเป็นต้องนำมาพิจารณาในการวางแผนหลักสูตร	3
	12. ผลกระทบจากข้อ 11.1 และ 11.2 ต่อการพัฒนาหลักสูตรและความเกี่ยวข้องกับพันธกิจของสถาบัน	4
	13. ความสัมพันธ์กับหลักสูตรอื่นที่เปิดสอนในคณะ/ภาควิชาอื่นของสถาบัน	5
หมวดที่ 2	ข้อมูลเฉพาะของหลักสูตร	7
	1. ปรัชญา ความสำคัญ และวัตถุประสงค์	7
	2. แผนพัฒนาปรับปรุง	8
หมวดที่ 3	ระบบการจัดการศึกษา การดำเนินการ และโครงสร้างของหลักสูตร	9
	1. ระบบการจัดการศึกษา	9
	2. การดำเนินการหลักสูตร	9
	3. หลักสูตรและอาจารย์ผู้สอน	13
	4. องค์กรประกอบเกี่ยวกับประสบการณ์ภาคสนาม	26
	5. ข้อกำหนดเกี่ยวกับการทำโครงการหรืองานวิจัย	26
หมวดที่ 4	ผลการเรียนรู้ กลยุทธ์การสอนและการประเมินผล	28
	1. การพัฒนาคุณลักษณะพิเศษของนักศึกษา	28
	2. การพัฒนาผลการเรียนรู้ในแต่ละด้าน	28
	3. มาตรฐานผลการเรียนรู้และแผนที่แสดงการกระจายความรับผิดชอบต่อมาตรฐานผลการเรียนรู้	31

สารบัญ (ต่อ)

	หน้า
หมวดที่ 5	หลักเกณฑ์ในการประเมินผลนิสิตนักศึกษา 35
	1. เกณฑ์การให้ระดับคะแนน 35
	2. กระบวนการทวนสอบมาตรฐานผลสัมฤทธิ์ของนักศึกษา 35
	3. เกณฑ์การสำเร็จการศึกษาตามหลักสูตร 35
หมวดที่ 6	การพัฒนาคณาจารย์ 36
	1. การเตรียมการสำหรับอาจารย์ใหม่ 36
	2. การพัฒนาความรู้และทักษะให้แก่คณาจารย์ 36
หมวดที่ 7	การประกันคุณภาพหลักสูตร 37
	1. การกำกับมาตรฐาน 37
	2. บัณฑิต 37
	3. นักศึกษา 37
	4. อาจารย์ 38
	5. หลักสูตร การเรียนการสอน การประเมินผู้เรียน 39
	6. สิ่งสนับสนุนการเรียนรู้ 39
	7. ตัวบ่งชี้ผลการดำเนินงาน (Key Performance Indicators) 40
หมวดที่ 8	การประเมินและปรับปรุงการดำเนินการของหลักสูตร 42
	1. การประเมินและประสิทธิผลของการสอน 42
	2. การประเมินหลักสูตรในภาพรวม 42
	3. การประเมินผลการดำเนินงานตามรายละเอียดหลักสูตร 42
	4. การทบทวนผลการประเมินและวางแผนปรับปรุงหลักสูตร 43
ภาคผนวก	
	ภาคผนวก ก ประวัติและผลงานทางวิชาการของอาจารย์ผู้รับผิดชอบหลักสูตร 45
	ภาคผนวก ข ประวัติและผลงานทางวิชาการของอาจารย์ประจำหลักสูตร 55
	ภาคผนวก ค คำสั่งแต่งตั้งคณะกรรมการพัฒนาหลักสูตร 75
	ภาคผนวก ง คำสั่งแต่งตั้งคณะกรรมการวิพากษ์หลักสูตร 77
	ภาคผนวก จ รายงานการวิพากษ์หลักสูตร 79
	ภาคผนวก ฉ กำหนดรหัสวิชาและข้อมูลเกี่ยวกับจำนวนชั่วโมงในการจัดกิจกรรม แต่ละวิชา 81
	ภาคผนวก ช ระเบียบ ข้อบังคับ และประกาศของมหาวิทยาลัยราชภัฏบ้านสมเด็จ เจ้าพระยา 87

หลักสูตรครุศาสตรมหาบัณฑิต
สาขาวิชาการจัดการศึกษาและนวัตกรรมการจัดการเรียนรู้
(หลักสูตรพหุวิทยาการ)
หลักสูตรใหม่ พ.ศ. 2562

ชื่อสถาบันอุดมศึกษา คณะ
มหาวิทยาลัยราชภัฏบ้านสมเด็จเจ้าพระยา
บัณฑิตวิทยาลัย

หมวดที่ 1 ข้อมูลทั่วไป

1. รหัสและชื่อหลักสูตร

รหัสหลักสูตร XXXXXXXXX

ชื่อหลักสูตรภาษาไทย ครุศาสตรมหาบัณฑิต สาขาวิชาการจัดการศึกษาและนวัตกรรมการจัดการเรียนรู้

ชื่อหลักสูตรภาษาอังกฤษ Master of Education Program in Educational Management and Learning
Management Innovation

2. ชื่อปริญญาและสาขาวิชา

ชื่อเต็มภาษาไทย ครุศาสตรมหาบัณฑิต (การจัดการศึกษาและนวัตกรรมการจัดการเรียนรู้)

ชื่อย่อภาษาไทย ค.ม. (การจัดการศึกษาและนวัตกรรมการจัดการเรียนรู้)

ชื่อเต็มภาษาอังกฤษ Master of Education (Educational Management and Learning
Management Innovation)

ชื่อย่อภาษาอังกฤษ M.Ed. (Educational Management and Learning Management Innovation)

3. วิชาเอก

ไม่มี

4. จำนวนหน่วยกิตที่เรียนตลอดหลักสูตร

จำนวนหน่วยกิตรวมตลอดหลักสูตร ไม่น้อยกว่า 36 หน่วยกิต

5. รูปแบบของหลักสูตร

5.1 รูปแบบ

หลักสูตรที่เปิดสอนเป็นหลักสูตรปริญญาโท แผน ก (แบบ ก2) และแผน ข

5.2 ภาษาที่ใช้

จัดการเรียนการสอนเป็นภาษาไทย และภาษาอังกฤษ

5.3 การรับเข้าศึกษา

รับนักศึกษาไทยและนักศึกษาต่างชาติที่สามารถฟัง พูด อ่าน เขียนภาษาไทยและภาษาอังกฤษได้

5.4 ความร่วมมือกับสถาบันอื่น

เป็นหลักสูตรเฉพาะของมหาวิทยาลัยราชภัฏบ้านสมเด็จเจ้าพระยา

5.5 การให้ปริญญาแก่ผู้สำเร็จการศึกษา

ผู้สำเร็จการศึกษาจะได้รับปริญญาครุศาสตรมหาบัณฑิต สาขาวิชาการจัดการศึกษาและนวัตกรรม การจัดการเรียนรู้เพียงสาขาวิชาเดียว

6. สถานภาพของหลักสูตรและการพิจารณาอนุมัติ/เห็นชอบหลักสูตร

กำหนดเปิดสอนภาคการศึกษาที่ 2 ปีการศึกษา 2562

สภาวิชาการมหาวิทยาลัยราชภัฏบ้านสมเด็จเจ้าพระยาเห็นชอบหลักสูตรในการนำเสนอหลักสูตร ต่อสภามหาวิทยาลัย ในการประชุมครั้งที่ 11/2562 วันที่ 14 เดือนพฤศจิกายน พ.ศ. 2562

สภามหาวิทยาลัยราชภัฏบ้านสมเด็จเจ้าพระยาอนุมัติ/เห็นชอบหลักสูตร ในการประชุมวิสามัญ ครั้งที่ 3/2562 วันที่ 25 เดือนพฤศจิกายน พ.ศ. 2562

7. ความพร้อมในการเผยแพร่หลักสูตรที่มีคุณภาพและมาตรฐาน

หลักสูตรมีความพร้อมเผยแพร่คุณภาพและมาตรฐานตามกรอบมาตรฐานคุณวุฒิระดับอุดมศึกษา แห่งชาติ ในปี พ.ศ.2563

8. อาชีพที่สามารถประกอบได้หลังสำเร็จการศึกษา

8.1 ครู / อาจารย์ ในสถานศึกษาทั้งภาครัฐและเอกชน

8.2 ผู้จัดการศึกษาทั้งภาครัฐและเอกชน

8.3 นักการศึกษา นักวิชาการ นักวิจัย และบุคลากรทางการศึกษาทั้งภาครัฐและเอกชน

8.4 บุคลากรฝ่ายจัดอบรมด้านการจัดการศึกษาทั้งภาครัฐและเอกชน

9. ชื่อ-นามสกุล เลขประจำตัวบัตรประชาชน ตำแหน่ง และคุณวุฒิการศึกษาของอาจารย์ผู้รับผิดชอบหลักสูตร

ที่	ชื่อ - นามสกุล	ตำแหน่ง ทางวิชาการ	คุณวุฒิการศึกษา	สถาบันและปี พ.ศ.ที่สำเร็จ การศึกษา
1	นางณัฐมน พันธุ์ชาติศรี 37006XXXXXXXX	ผู้ช่วยศาสตราจารย์ (การศึกษา 6501 อนุสาขาวิชา การบริหารการศึกษา 650165)	ปร.ต. (การบริหารการศึกษา) กศ.ม. (การบริหารการศึกษา) กศ.ม. (จิตวิทยาการแนะแนว) ค.บ. (พลศึกษา-นันทนาการ)	มหาวิทยาลัยศิลปากร, 2560 มหาวิทยาลัยนเรศวร, 2553 มหาวิทยาลัยศรีนครินทรวิโรฒ, 2547 วิทยาลัยครูนครปฐม, 2535
2	นายธนภัทร จันทร์เจริญ 37006XXXXXXXX	อาจารย์	ศษ.ต. (หลักสูตรและการสอน) บธ.ม. (การบริหารและการ พัฒนาองค์กร) ศษ.บ. (การสอนภาษาไทย)	มหาวิทยาลัยธุรกิจบัณฑิต, 2559 มหาวิทยาลัยอัสสัมชัญ, 2552 มหาวิทยาลัยรามคำแหง, 2546
3	นางสาวประไพ ศรีดามา 31104XXXXXXXX	ผู้ช่วยศาสตราจารย์ (วิทยาการ คอมพิวเตอร์ 0107)	ปร.ต. (เทคโนโลยีสารสนเทศ) (นานาชาติ) วท.ม.(วิทยาการคอมพิวเตอร์)	มหาวิทยาลัยเทคโนโลยี- พระจอมเกล้าพระนครเหนือ, 2558 มหาวิทยาลัยสงขลานครินทร์,

ที่	ชื่อ - นามสกุล	ตำแหน่ง ทางวิชาการ	คุณวุฒิการศึกษา	สถาบันและปี พ.ศ.ที่สำเร็จ การศึกษา
			วท.บ.(วิทยาการคอมพิวเตอร์)	2549 สถาบันราชภัฏธนบุรี, 2541
4	นายคณกร สว่างเจริญ 35399XXXXXXXX	อาจารย์	ปร.ต. (การจัดการเทคโนโลยี) วท.ม. (เทคโนโลยีสารสนเทศ) วท.บ. (วิทยาการคอมพิวเตอร์)	มหาวิทยาลัยราชภัฏบ้านสมเด็จเจ้าพระยา, 2556 มหาวิทยาลัยนเรศวร, 2545 สถาบันราชภัฏอุตรดิตถ์, 2539

หมายเหตุ รายละเอียดผลงานทางวิชาการรวมทั้งภาระงานการสอนปรากฏในภาคผนวก ก

10. สถานที่จัดการเรียนการสอน

มหาวิทยาลัยราชภัฏบ้านสมเด็จเจ้าพระยา

11. สถานการณ์ภายนอกหรือการพัฒนาที่จำเป็นต้องนำมาพิจารณาในการวางแผนหลักสูตร

11.1 สถานการณ์หรือการพัฒนาทางเศรษฐกิจ สังคมและวัฒนธรรม

จากแผนพัฒนาเศรษฐกิจและสังคมแห่งชาติฉบับที่ 12 (พ.ศ. 2560 - 2564) สะท้อนให้เห็นว่าประเทศไทยยังคงต้องเผชิญกับการเปลี่ยนแปลงที่สำคัญในหลายบริบท เช่น การเปลี่ยนแปลงทางเศรษฐกิจ การส่งเสริมให้มีการเคลื่อนย้ายแรงงานไปทำงานในต่างประเทศ ปัญหาด้านเทคโนโลยีและข่าวสารไร้พรมแดน ตลอดจนปัญหาสิ่งแวดล้อมโลก ทั้งนี้ ในแผนพัฒนาเศรษฐกิจฉบับนี้ ยังคงเน้นกระบวนการพัฒนาโดยนำหลักปรัชญาของเศรษฐกิจพอเพียงไปประยุกต์ใช้ในการดำเนินชีวิตเป็นการพัฒนาโดยยึดคนเป็นศูนย์กลางของการพัฒนาอย่างมีส่วนร่วม เพื่อให้มีความเหมาะสมที่จะดำเนินชีวิตในศตวรรษที่ 21 อย่างมีความสุข และพร้อมรับมือกับความเปลี่ยนแปลงด้านต่าง ๆ ที่เกิดขึ้น การจัดการศึกษาจึงเป็นเครื่องมือสำคัญต่อการพัฒนาในทุกภาคส่วน เพราะสังคมต้องการองค์ความรู้ใหม่ จึงจำเป็นที่จะต้องมีการสร้าง/พัฒนาหลักสูตรเพื่อการจัดการเรียนการสอนให้มีความสอดคล้องกับเป้าหมายของการพัฒนาประเทศและการเปลี่ยนแปลงดังกล่าว การศึกษาจึงเป็นภารกิจสำคัญในการเพิ่มขีดความสามารถของมนุษย์ในการแก้ไขปัญหาต่าง ๆ ที่เกิดขึ้น อีกทั้งสังคมไทยกำลังเผชิญกับวิกฤติเศรษฐกิจที่มีนโยบายยกระดับความสามารถที่สูงขึ้น ดังนั้น ประชาชนจึงควรได้รับการศึกษาที่ดีและมีคุณภาพสอดคล้องกับความต้องการของสังคม ขณะเดียวกันทุกภาคส่วนของสังคมต้องทุ่มเทและให้ความสำคัญกับการศึกษาเพื่อให้ระบบการศึกษาให้สามารถเรียนรู้ได้ตลอดชีวิตตามเจตนารมณ์ของนโยบายการจัดการศึกษาของประเทศ เพื่อให้ประชาชนของประเทศเป็นประชากรที่มีคุณภาพแรงงานและมีความเป็นผู้นำทางการจัดการศึกษาภายใต้กระบวนการสร้างนวัตกรรมได้อย่างชาญฉลาด ทั้งนี้ ในการจัดการศึกษาให้มีความสอดคล้องกับความเปลี่ยนแปลงและความต้องการการพัฒนาเพื่อให้สามารถนำความรู้มาประยุกต์ใช้ในการแก้ไขปัญหาต่าง ๆ ได้อย่างมีประสิทธิภาพ การจัดการศึกษาจึงเป็นกระบวนการสำคัญในการสร้างและผลิตผู้นำทางการศึกษา รวมถึงนักการศึกษาที่มีวิสัยทัศน์ในการจัดการศึกษาสู่การพัฒนาและสร้างศักยภาพการจัดการศึกษาให้มีความเป็นผู้นำทางการจัดการศึกษาและนวัตกรรมจัดการเรียนรู้เพื่อพัฒนาการศึกษาสู่การพัฒนาประเทศต่อไป

11.2 สถานการณ์หรือการพัฒนาทางสังคมและวัฒนธรรม

จากสถานการณ์ดังกล่าวในข้อ 11.1 กอรปกับสถานการณ์ที่โดดเด่นทางวัฒนธรรมของสังคมไทย ที่เน้นคุณลักษณะของประชากรที่มีความเป็นสุภาพชน ฉลาดหลักแหลม มีไหวพริบ มีความรอบรู้เท่าทันเหตุการณ์ต่าง ๆ บนพื้นฐานของความมีคุณธรรมมีจริยธรรมสูงซึ่งต้องดำรงชีวิตอยู่ ซึ่งในศตวรรษที่ 21 เป็นโลกของดิจิทัลที่มีการเปลี่ยนแปลงอย่างมาก เป็นผลมาจากความก้าวหน้าของวิทยาศาสตร์และเทคโนโลยี และเครือข่ายการติดต่อสื่อสารทำให้เกิดการเปลี่ยนแปลงด้านการสร้างองค์ความรู้และการติดต่อสื่อสารอย่างรวดเร็วเพื่อให้ประชาชนดำเนินชีวิตอยู่ในสังคมได้อย่างมีความสุข ดังนั้น การจัดการศึกษาจึงต้องมีการเปลี่ยนแปลงให้สอดคล้องกับบริบทความเปลี่ยนแปลงของสังคมโลก การจัดการศึกษาในศตวรรษที่ 21 จึงมีความจำเป็นต้องเน้นการพัฒนาบุคคลให้มีทักษะในศตวรรษที่ 21 ทั้งด้านทักษะการคิด ทักษะการเรียนรู้และนวัตกรรม รวมถึงแนวคิดการศึกษาไทยแลนด์ 4.0 เป็นการจัดการศึกษาเพื่อพัฒนาที่ยั่งยืน โดยต้องตระหนักในการบริหารจัดการด้านการศึกษารูปแบบใหม่ที่เน้นสถาบันการศึกษา โรงเรียนและพื้นที่เป็นฐานและมุ่งเน้นให้ผู้เรียนได้พัฒนาทักษะกระบวนการคิด สามารถเรียนรู้ได้ด้วยตนเองและมีความคิดสร้างสรรค์สามารถสร้างนวัตกรรมจัดการศึกษาในรูปแบบต่าง ๆ เพื่อยกระดับคุณภาพชีวิตของคนในสังคมให้เหมาะสมกับบริบทและวิถีชีวิต ควบคู่กับการส่งเสริมด้านคุณธรรมจริยธรรมความเป็นคนดี และเป็นผู้ที่สามารถใช้ชีวิตได้อย่างมีความสุข บนพื้นฐานของหลักปรัชญาของเศรษฐกิจพอเพียง ตลอดจนมีความเป็นผู้นำทางการจัดการศึกษาและนวัตกรรมการจัดการเรียนรู้ได้อย่างเหมาะสม

12. ผลกระทบจาก ข้อ 11.1 และ 11.2 ต่อการพัฒนาหลักสูตรและความเกี่ยวข้องกับพันธกิจของสถาบัน

12.1 การพัฒนาหลักสูตร

จากสถานการณ์และบริบทของสังคมไทยดังกล่าวในข้อ 11 ซึ่งส่งผลกระทบต่อการพัฒนาทรัพยากรมนุษย์ในทุก ๆ ด้าน และในมิติของแนวคิดของนักการศึกษาที่กล่าวว่า “การศึกษา” เป็นกลไกที่สำคัญที่สุดในการพัฒนาทรัพยากรมนุษย์ และ “การจัดการศึกษา” คือ หัวใจที่สำคัญของการพัฒนาประเทศ สถานการณ์และบริบททางสังคมดังกล่าวส่งผลกระทบต่อการพัฒนาประเทศ จึงจำเป็นที่จะต้องใช้การศึกษาเป็นเครื่องมือในการพัฒนาประเทศ ทั้งนี้ กระบวนการจัดการศึกษาต้องมีการวางแผนตั้งแต่การพัฒนาหลักสูตรให้สอดคล้องกับบริบทของการจัดการศึกษาเพื่อพัฒนาประเทศ จึงจำเป็นที่จะต้องมีการจัดหลักสูตรที่เป็นหลักสูตรพหุวิทยาการ จึงได้พัฒนาหลักสูตรนวัตกรรมการจัดการศึกษาขึ้น มีแนวคิดพื้นฐานสำคัญ คือ 1) การจัดการศึกษา (Educational Management) หมายถึง กระบวนการดำเนินงานอย่างเป็นระบบที่มีองค์ประกอบหลายประการ เพื่อนำไปสู่เป้าหมายในการพัฒนาคุณภาพมนุษย์ในทุก ๆ ด้าน ทั้งด้านร่างกาย จิตใจ สติปัญญา คุณธรรม ค่านิยม ความคิด การประพฤติปฏิบัติ ฯลฯ เพื่อให้สังคมมีความมั่นคง สงบสุข เจริญก้าวหน้า สามารถประกอบอาชีพการงานอย่างมีประสิทธิภาพ อยู่ร่วมกันได้อย่างสมานฉันท์ และสามารถแข่งขันกับสังคมอื่นในเวทีระหว่างประเทศได้ และ 2) นวัตกรรมการจัดการเรียนรู้ (Learning Management Innovation) ซึ่งหมายถึง การปฏิบัติหรือนำสิ่งประดิษฐ์ใหม่ ๆ ที่ยังไม่เคยมีใช้มาก่อน หรือเคยทำมาแล้วในอดีตแต่ได้มีการรื้อฟื้นขึ้นมาใหม่ หรือเป็นการพัฒนาดัดแปลงมาจากของเดิมที่มีอยู่แล้วให้ทันสมัยเพื่อใช้เป็นเครื่องมือในการจัดการเรียนรู้ให้ได้ผลดียิ่งขึ้น ซึ่งอาจจะเป็นเทคโนโลยี ความคิด การกระทำ วิธีการ กระบวนการ เป็นต้น การนำนวัตกรรมมาช่วยจะช่วยให้การจัดการเรียนรู้นั้นได้ผลดี มีประสิทธิภาพและเกิดประสิทธิผลสูงยิ่งกว่าเดิม อีกทั้งยังจะช่วยให้สามารถประหยัดเวลาและแรงงานได้อีกด้วย โดยจะมีการบูรณาการความรู้ในศาสตร์ต่าง ๆ เพื่อให้สอดคล้องกับบริบทการเปลี่ยนแปลงที่เกิดขึ้นในการจัดการศึกษาสู่การสร้าง

ผู้นำทางการศึกษาในยุคศตวรรษที่ 21 ในการพัฒนาหลักสูตรจึงต้องพัฒนารายวิชาที่มีเนื้อหาสาระเกี่ยวกับหลักการจัดการศึกษาที่สอดคล้องกับบริบทการเปลี่ยนแปลงของโลก มุ่งเน้นด้านการจัดการศึกษาสู่ความเป็นผู้นำทางนวัตกรรมการศึกษา ที่มีความรู้ความสามารถเกี่ยวกับการพัฒนานวัตกรรมการจัดการคุณภาพในสถานศึกษา หลักสูตรและนวัตกรรมการจัดการเรียนรู้ รวมถึงกลยุทธ์การจัดการศึกษาและการจัดการเรียนรู้ในศตวรรษที่ 21 เป็นกระบวนการจัดการศึกษาอย่างยั่งยืนสู่การเป็นผู้นำทางการศึกษา สามารถนำความรู้ไปประยุกต์ใช้ในการปฏิบัติงานได้อย่างเหมาะสมและมีประสิทธิภาพ ทั้งนี้ ในการจัดการศึกษาจำเป็นต้องเป็นจัดการเรียนการสอนเชิงรุกที่เน้นสมรรถนะผู้เรียน การสร้างนวัตกรรมการจัดการศึกษาที่เหมาะสม การเรียนรู้จากสภาพจริงของสถานศึกษาเพื่อเพิ่มพูนประสิทธิภาพการจัดการศึกษา ตลอดจนจัดกิจกรรมการเรียนการสอนที่หลากหลายให้ผู้เรียนเกิดประสบการณ์ที่หล่อหลอมให้มีความเป็นผู้นำทางการศึกษา สามารถนำความรู้ไปประยุกต์ใช้ในการจัดการศึกษาและการประกอบวิชาชีพทางการศึกษาได้อย่างมีประสิทธิภาพ หลักสูตรการจัดการศึกษาและนวัตกรรมการจัดการเรียนรู้ จึงมีแนวทางในการมุ่งพัฒนาผู้เรียนให้เป็นผู้ที่มีความสามารถในการนำการปฏิบัติหรือสิ่งประดิษฐ์ใหม่ ๆ หรือที่เรียกว่า “นวัตกรรม” มาใช้เป็นเครื่องมือในกระบวนการพัฒนาคุณภาพมนุษย์อย่างเป็นระบบ ซึ่งเป็นกระบวนการจัดการศึกษา ทั้งในด้านการเรียนการสอน การจัดกิจกรรมการเรียนรู้ การจัดการทรัพยากรและสิ่งแวดล้อมทางการศึกษา เป็นหลักสูตรการจัดการศึกษาที่สร้างองค์ความรู้ในการนำนวัตกรรมมาช่วยในการจัดการศึกษาให้มีประสิทธิภาพ ซึ่งหลักสูตรนี้จะมีความแตกต่างจากหลักสูตรการบริหารการศึกษา (Educational Administration) ที่มุ่งพัฒนาผู้เรียนให้สามารถใช้กระบวนการทางการบริหารและการจัดการของสถานศึกษาที่เกี่ยวข้องให้บรรลุวัตถุประสงค์ของหลักสูตรครุศาสตรมหาบัณฑิต สาขาวิชาการจัดการศึกษาและนวัตกรรมการจัดการเรียนรู้ จึงเป็นหลักสูตรที่มุ่งทิศทางการควบคุมและการจัดการภารกิจทางการศึกษา โดยมุ่งเน้นไปที่การดำเนินงานของกลุ่มบุคคลเพื่อพัฒนาคนให้มีคุณภาพ ทั้งความรู้ ความคิด ความสามารถ และความเป็นคนดี

12.2 ความเกี่ยวข้องกับพันธกิจของสถาบัน

ในการจัดการศึกษาของมหาวิทยาลัยราชภัฏบ้านสมเด็จเจ้าพระยา ซึ่งได้น้อมนำพระราชโองบายด้านการศึกษาของพระบาทสมเด็จพระเจ้าอยู่หัวรัชกาลที่ 10 ไปสู่การปฏิบัติ โดยมีพันธกิจสำคัญคือ การพัฒนาองค์ความรู้บนพื้นฐานการวิจัยสู่การสร้างนวัตกรรม ส่งเสริมกระบวนการผลิตบัณฑิตให้เป็นศูนย์กลางการบริการวิชาการและนำความรู้สู่ชุมชนและสังคมเพื่อยกระดับคุณภาพชีวิตของชุมชนและสังคม ซึ่งในการพัฒนาหลักสูตรครุศาสตรมหาบัณฑิต สาขาวิชาการจัดการศึกษาและนวัตกรรมการจัดการเรียนรู้นี้ ได้ให้ความสำคัญกับพันธกิจของมหาวิทยาลัยร่วมด้วย การจัดทำหลักสูตรจึงมีจุดเน้นด้านความเป็นผู้นำทางการจัดการศึกษาและนวัตกรรมการจัดการเรียนรู้ เพื่อสร้างผู้จัดการศึกษา นักการศึกษา นักวิชาการ ครู อาจารย์ ตลอดจนบุคลากรทางการศึกษาที่เกี่ยวข้องในทุกภาคส่วน เพื่อการพัฒนาและการยกระดับคุณภาพการจัดการศึกษา ให้สามารถรับมือกับบริบทการเปลี่ยนแปลงทางสังคมที่เกิดขึ้น และจัดการศึกษาเพื่อเตรียมพร้อมรับมือกับการเปลี่ยนแปลงของสังคมโลกยุคศตวรรษที่ 21 ได้อย่างเหมาะสมและมีประสิทธิภาพ

13. ความสัมพันธ์กับหลักสูตรอื่นที่เปิดสอนในคณะ/ภาควิชาอื่นของมหาวิทยาลัย

13.1 กลุ่มวิชา/รายวิชาในหลักสูตรนี้ที่เปิดสอนโดยคณะ/ภาควิชา/หลักสูตรอื่น

-ไม่มี-

13.2 กลุ่มวิชา/รายวิชาในหลักสูตรที่เปิดสอนให้ภาควิชา/หลักสูตรอื่นต้องมาเรียน

-ไม่มี-

13.3 การบริหารจัดการ

การบริหารจัดการการเรียนการสอน จะมีกระบวนการจัดการเรียนการสอนภายใต้ความร่วมมือระหว่างคณะกรรมการหลักสูตรกับผู้บริหารระดับมหาวิทยาลัย ผู้บริหารของบัณฑิตวิทยาลัย และผู้บริหารคณะครุศาสตร์ โดยมีการแต่งตั้งคณะกรรมการพัฒนา/ปรับปรุงหลักสูตร ประสานงานกับอาจารย์ผู้สอนเพื่อกำหนดเนื้อหาและกลยุทธ์การสอน ตลอดจนการวัดและการประเมินผล เพื่อให้นักศึกษาที่เข้ามาศึกษาในหลักสูตรนี้ได้รับบรรลุผลการเรียนตามวัตถุประสงค์ของหลักสูตรที่กำหนดไว้

หมวดที่ 2 ข้อมูลเฉพาะของหลักสูตร

1. ปรัชญา ความสำคัญ และวัตถุประสงค์ของหลักสูตร

1.1 ปรัชญา

มุ่งผลิตบัณฑิตให้เป็นผู้นำทางการศึกษาในยุคการเปลี่ยนแปลง สามารถบูรณาการศาสตร์ต่างๆ เพื่อพัฒนานวัตกรรมการจัดการเรียนรู้ที่มีประสิทธิภาพอย่างยั่งยืน

1.2 ความสำคัญ

การพัฒนาระบบการศึกษาตามพระบรมราโชบายในสมเด็จพระเจ้าอยู่หัวฯ รัชกาลที่ 10 คือ การยกระดับคุณภาพการศึกษาและพัฒนาท้องถิ่นอย่างมีคุณภาพ ดังคำกล่าวที่ว่า การศึกษา คือความมั่นคงของประเทศ ผู้บริหารและผู้จัดการการศึกษา นักวิชาการ นักการศึกษา ครู อาจารย์ บุคลากรทางการศึกษา ตลอดจนผู้ที่มีส่วนเกี่ยวข้องกับการจัดการศึกษา จึงเป็นผู้ที่มีความสำคัญอย่างยิ่งที่จะสร้างสรรค์องค์ความรู้ให้เหมาะสมกับการแก้ปัญหาและพัฒนาการศึกษา รวมทั้งเสริมสร้างศักยภาพบุคลากรทางด้านการศึกษาให้มีพื้นฐานชีวิตที่มั่นคงเข้มแข็งและเป็นพลเมืองดีมีระเบียบวินัย กล่าวคือ มีทักษะการคิด ทักษะการทำงาน ทักษะการใช้เทคโนโลยีสารสนเทศ และทักษะการใช้องค์ประกอบจัดการศึกษา และการพัฒนาให้เป็นบุคคลที่มีภาวะผู้นำ เพื่อให้การพัฒนาคนให้สอดคล้องกับความต้องการของประเทศและบริบทของสังคมในปัจจุบัน

มหาวิทยาลัยราชภัฏบ้านสมเด็จเจ้าพระยา ได้วิเคราะห์ปัญหาและความต้องการของประชาชน ในด้านการจัดการศึกษาทั้งในและต่างประเทศ จึงได้จัดทำหลักสูตรครุศาสตรมหาบัณฑิต สาขาวิชาการจัดการศึกษาและนวัตกรรมการจัดการเรียนรู้ขึ้น เป็นการจัดการศึกษา/หลักสูตรให้สอดคล้องกับบริบทการเปลี่ยนแปลงของสังคมและความต้องการของผู้บริหาร นักวิชาการ นักจัดการการศึกษาเพื่อให้ความรู้ความสามารถด้านการพัฒนานวัตกรรมการจัดการศึกษาในบริบทของศตวรรษที่ 21 ในการสร้างองค์ความรู้ใหม่ โดยสามารถประยุกต์ความรู้สู่การปฏิบัติ มีวิสัยทัศน์ในการสร้างนวัตกรรมการจัดการเรียนรู้ ตลอดจนมีความสามารถพัฒนาองค์ความรู้นำไปสู่การพัฒนาบุคลากรให้มีคุณภาพสู่การพัฒนาประเทศอย่างมีความมั่นคงเข้มแข็ง และยั่งยืน

1.3 วัตถุประสงค์

หลักสูตรครุศาสตรมหาบัณฑิต สาขาวิชาการจัดการศึกษาและนวัตกรรมการจัดการเรียนรู้ เป็นหลักสูตรพหุวิทยาการ ที่มุ่งผลิตบัณฑิตให้มีความเป็นผู้นำทางการศึกษา โดยจัดกิจกรรมการเรียนการสอน เพื่อให้ผู้เรียนมีคุณลักษณะตามมาตรฐานผลการเรียนรู้แต่ละด้าน ดังนี้

- 1) มีความรับผิดชอบและซื่อสัตย์ต่องานที่ได้รับมอบหมาย มีความสามัคคีและทำงานร่วมกับผู้อื่นได้ และแสดงออกทางคุณธรรมจริยธรรมโดยไม่ใช้ข้อมูลบิดเบือน หรือการคัดลอกผลงานของผู้อื่น
- 2) มีความรอบรู้ในหลักการ แนวคิด ทฤษฎี เนื้อหาสาระของหลักสูตร มีทักษะเทคโนโลยีและดิจิทัล ทักษะการทำวิจัย ทักษะการร่วมมือสร้างสรรค์ และทักษะในศตวรรษที่ 21 มีความรู้ ความเข้าใจในการบูรณาการความรู้กับการปฏิบัติจริงและการบูรณาการข้ามศาสตร์ และมีความรู้ในการประยุกต์ใช้
- 3) มีความสามารถในการคิด ค้นหา วิเคราะห์ข้อเท็จจริง และประเมินข้อมูล สื่อ สารสนเทศ จากแหล่งข้อมูลที่หลากหลายอย่างรู้เท่าทัน มีความสามารถคิดริเริ่ม พัฒนางานอย่างสร้างสรรค์และประยุกต์ใช้ความรู้จากการทำวิจัยและหรือร่วมสร้างนวัตกรรมเพื่อพัฒนาการเรียนรู้อย่างยั่งยืน

4) มีความสามารถในการทำงานร่วมกับผู้อื่น ทำงานเป็นทีม เป็นผู้นำและผู้ตามที่มีภาวะผู้นำทางวิชาการและวิชาชีพ

5) มีทักษะการวิเคราะห์ข้อมูลสถิติได้อย่างมีประสิทธิภาพ โดยสามารถเลือกใช้การสื่อสารหรือการนำเสนอด้วยรูปแบบต่าง ๆ โดยใช้เทคโนโลยีการสื่อสารหรือนวัตกรรมต่าง ๆ ได้อย่างเหมาะสม

2. แผนพัฒนาปรับปรุง

แผนการพัฒนา/เปลี่ยนแปลง	กลยุทธ์	หลักฐาน/ตัวบ่งชี้
1.แผนการพัฒนาหลักสูตรให้สอดคล้องกับมาตรฐานของประเทศ (Compliance to the Thai Qualification Framework)	<ol style="list-style-type: none"> ดำเนินการทบทวนข้อกำหนดเฉพาะของหลักสูตร เพื่อตรวจสอบความสอดคล้องกับมาตรฐานของประเทศ ปรับปรุงเนื้อหาของหลักสูตรและรายวิชาให้สอดคล้องกับผลการเรียนรู้ 	หลักฐาน เล่มหลักสูตร (มคอ.2) ซึ่งมีความสอดคล้องกับมาตรฐานของประเทศ (Compliance to the Thai Qualification Framework) ตัวบ่งชี้ ตัวบ่งชี้ข้อที่ 1-3, 5 ในหมวดที่ 7
2.แผนการติดตามผลการนำหลักสูตรไปใช้ พร้อมทั้งสร้างช่องทางในการรับฟังความคิดเห็นต่างๆ จากทุกฝ่ายที่เกี่ยวข้อง เช่น คณาจารย์ นักศึกษา ผู้ประกอบการ เป็นต้น	<ol style="list-style-type: none"> จัดกิจกรรมประกันคุณภาพสำหรับข้อกำหนดเฉพาะของหลักสูตร จัดกิจกรรมประกันคุณภาพสำหรับรายวิชาที่คัดเลือก ดำเนินการทบทวนและปรับปรุงหลักสูตรเป็นระยะๆ ทุก 5 ปี 	หลักฐาน 1.รายงานการวิจัยความพึงพอใจของผู้ใช้บัณฑิต 2.ผลการประเมินความพึงพอใจของนักศึกษาต่อคุณภาพการสอนและทรัพยากรสนับสนุนการเรียนการสอน ตัวบ่งชี้ ตัวบ่งชี้ข้อที่ 11-12 ในหมวดที่ 7
3.แผนงานการพัฒนาและประเมินการจัดกิจกรรมการเรียนการสอน	<ol style="list-style-type: none"> ประเมินผลการจัดกิจกรรมการเรียนการสอน ประเมินผลสัมฤทธิ์ทางการเรียนของนักศึกษา ปฐมนิเทศอาจารย์ใหม่ จัดฝึกอบรมอาจารย์ผู้สอนให้มีความรู้เรื่องนวัตกรรมใหม่ๆ/ใช้กระบวนการ PLC ในการพัฒนาอาจารย์ร่วมกัน 	หลักฐาน 1.รายงานการดำเนินการการจัดกิจกรรมการเรียนการสอน 2.รายงานผลการวัดผลสัมฤทธิ์ทางการเรียนของนักศึกษา 3.รายงานผลการฝึกอบรม/การนำไปใช้ ตัวบ่งชี้ ตัวบ่งชี้ข้อที่ 4,6-10 ในหมวดที่ 7

หมวดที่ 3 ระบบการจัดการศึกษา การดำเนินการ และโครงสร้างของหลักสูตร

1. ระบบการจัดการศึกษา

1.1 ระบบการจัดการศึกษาในหลักสูตร

ระบบการจัดการศึกษาใช้ระบบทวิภาค โดย 1 ปีการศึกษาแบ่งเป็น 2 ภาคการศึกษาปกติ 1 ภาคการศึกษาปกติมีระยะเวลาไม่น้อยกว่า 15 สัปดาห์

1.2 การจัดการศึกษาภาคฤดูร้อน

การจัดการเรียนการสอนภาคฤดูร้อน สามารถดำเนินการได้ในกรณีจำเป็น โดยขึ้นอยู่กับ การพิจารณาของคณะกรรมการประจำหลักสูตร ทั้งนี้ กำหนดระยะเวลาและจำนวนหน่วยกิตต้องมีสัดส่วน เทียบเคียงกันได้กับการศึกษาภาคปกติ

1.3 การเทียบเคียงหน่วยกิตในระบบทวิภาค

การเทียบเคียงหน่วยกิตในระบบทวิภาคต้องได้รับการเห็นชอบจากคณะกรรมการหลักสูตร และ ต้องเป็นไปตามข้อบังคับว่าด้วยการศึกษาในระดับบัณฑิตศึกษา ประกาศหลักเกณฑ์การเทียบโอนผลการเรียนรู้ ของกระทรวงการอุดมศึกษา วิทยาศาสตร์ วิจัยและนวัตกรรม และตามประกาศหรือข้อกำหนดที่เกี่ยวข้อง

2. การดำเนินการหลักสูตร

2.1 วันเวลาในการดำเนินการเรียนการสอน

ให้เป็นไปตามประกาศของมหาวิทยาลัยราชภัฏบ้านสมเด็จเจ้าพระยา

2.2 คุณสมบัติของผู้เข้าศึกษา

- 1) เป็นผู้สำเร็จการศึกษาไม่ต่ำกว่าระดับปริญญาตรีหรือเทียบเท่า จากสถาบันการศึกษา ที่สำนักงานคณะกรรมการการอุดมศึกษารับรอง และมีผลการเรียนเฉลี่ย (GPA) ไม่น้อยกว่า 2.50
- 2) ผ่านกระบวนการคัดเลือกนักศึกษาเพื่อเข้าศึกษาต่อในระดับบัณฑิตศึกษาของมหาวิทยาลัย
- 3) หลักเกณฑ์และคุณสมบัติให้เป็นไปตามประกาศมหาวิทยาลัย
- 4) หลักเกณฑ์และคุณสมบัติอื่นๆ ให้เป็นไปตามดุลยพินิจของคณะกรรมการหลักสูตรฯ

2.3 ปัญหาของนักศึกษาแรกเข้า ประกอบด้วย

- 1) ทักษะทางการใช้เทคโนโลยีสารสนเทศ
- 2) ทักษะความรู้ด้านกระบวนการวิจัย
- 3) ทักษะทางภาษาอังกฤษ
- 4) ทักษะทางภาษาไทย (กรณีนักศึกษาชาวต่างชาติ)

2.4 กลยุทธ์ในการดำเนินการเพื่อแก้ไขปัญหา/ข้อจำกัดของนักศึกษาในข้อ 2.3

ปัญหาของนักศึกษาแรกเข้า	กลยุทธ์ในการดำเนินการแก้ไขปัญหา
1) ทักษะทางการใช้เทคโนโลยีสารสนเทศ	- นักศึกษาที่ไม่มีพื้นฐานความรู้ทางด้านคอมพิวเตอร์หรือเทคโนโลยีสารสนเทศ ทางหลักสูตรจัดให้มีรายวิชาเสริมพื้นฐาน คือ วิชาเทคโนโลยีสารสนเทศสำหรับบัณฑิตศึกษา ซึ่งเป็นวิชาเสริมพื้นฐานโดยไม่นับหน่วยกิตร่วมด้วย

ปัญหาของนักศึกษาแรกเข้า	กลยุทธ์ในการดำเนินการแก้ไขปัญหา
	<ul style="list-style-type: none"> - จัดกิจกรรมการเรียนรู้ให้มีการใช้เทคโนโลยีสารสนเทศ และการสืบค้นข้อมูลโดยใช้เทคโนโลยีเพื่อให้นักศึกษามีความชำนาญมากขึ้น - จัดให้มีห้องสำหรับสืบค้นข้อมูลทางคอมพิวเตอร์และมีเจ้าหน้าที่ให้คำแนะนำ เป็นต้น
2) ทักษะทางกระบวนการวิจัย	<ul style="list-style-type: none"> - หลักสูตรร่วมกับบัณฑิตวิทยาลัยจัดโครงการอบรมเกี่ยวกับกระบวนการวิจัย - จัดอาจารย์ที่ปรึกษาให้กับนักศึกษาเพื่อให้คำแนะนำปรึกษาเกี่ยวกับการวิจัย - นำนักศึกษาเข้าร่วมการประชุมทางวิชาการและการนำเสนอผลงานวิจัย เป็นต้น
3) ทักษะทางภาษาอังกฤษ	<ul style="list-style-type: none"> - นักศึกษาที่มีทักษะทางภาษาอังกฤษไม่ถึงเกณฑ์ที่บัณฑิตวิทยาลัยกำหนด จะต้องลงทะเบียนเรียนวิชาภาษาอังกฤษสำหรับบัณฑิตศึกษา ซึ่งเป็นวิชาเสริมพื้นฐานโดยไม่นับหน่วยกิตร่วมด้วย - จัดนักศึกษาเข้าร่วมการอบรมทักษะภาษาอังกฤษที่ทางมหาวิทยาลัยจัดขึ้น เป็นต้น
4) ทักษะทางภาษาไทย (กรณีนักศึกษาชาวต่างชาติ)	กรณีนักศึกษาชาวต่างชาติที่ไม่ได้สำเร็จการศึกษาระดับปริญญาตรีในหลักสูตรที่ใช้ภาษาไทยเป็นสื่อการเรียนการสอน และสอบไม่ผ่านเกณฑ์ตามที่สาขาวิชากำหนด ต้องลงทะเบียนเรียนรายวิชาภาษาไทยเพื่อการสื่อสารเชิงวิชาการ ซึ่งเป็นวิชาเสริมพื้นฐานโดยไม่นับหน่วยกิตร่วมด้วย เป็นต้น

2.5 แผนการรับนักศึกษาและผู้สำเร็จการศึกษาในระยะ 5 ปี

แผน ก (แบบ ก2)

ปีการศึกษา	จำนวนนักศึกษา			จำนวนบัณฑิตที่คาดว่าจะสำเร็จการศึกษา
	ปีที่ 1	ปีที่ 2	รวม	
2562	5	-	5	คาดว่าจะมีผู้สำเร็จการศึกษาตลอดหลักสูตรปีละ 5 คน เริ่มสำเร็จการศึกษา ปี พ.ศ. 2564
2563	5	5	10	
2564	5	5	10	
2565	5	5	10	
2566	5	5	10	

แผน ข

ปีการศึกษา	จำนวนนักศึกษา			จำนวนบัณฑิตที่คาดว่าจะสำเร็จการศึกษา
	ปีที่ 1	ปีที่ 2	รวม	
2562	30	-	30	คาดว่าจะมีผู้สำเร็จการศึกษา ตลอดหลักสูตรปีละ 30 คน เริ่มสำเร็จการศึกษา ปี พ.ศ. 2564
2563	30	30	60	
2564	30	30	60	
2565	30	30	60	
2566	30	30	60	

หมายเหตุ จำนวนบัณฑิตอาจเปลี่ยนแปลงตามความต้องการของผู้เรียน สังคมและตลาดแรงงาน

2.6 งบประมาณตามแผน

2.6.1 งบประมาณรายรับ (หน่วย : บาท) แผน ก (แบบ ก2)

รายละเอียดรายรับ	ปีงบประมาณ				
	2563	2564	2565	2566	2567
งบประมาณแผ่นดิน - งบบุคลากร	-	-	-	-	-
- งบลงทุน - ค่าครุภัณฑ์	-	-	-	-	-
ค่าบำรุงการศึกษา	270,500	541,000	541,000	541,000	541,000
รวมรายรับ	270,500	541,000	541,000	541,000	541,000

2.6.2 งบประมาณรายจ่าย (หน่วย : บาท) แผน ก (แบบ ก2)

หมวดเงิน	ปีงบประมาณ				
	2563	2564	2565	2566	2567
1. งบบุคลากร					
เงินเดือนและค่าจ้าง	-	-	-	-	-
2. งบดำเนินการ					
- ค่าตอบแทน	108,000	216,000	216,000	216,000	216,000
- ค่าใช้สอย	54,200	108,400	108,400	108,400	108,400
- ค่าวัสดุ	54,200	108,400	108,400	108,400	108,400
- ค่าดำเนินการ ระดับมหาวิทยาลัย	54,100	108,200	108,200	108,200	108,200
3. งบลงทุน					
- ค่าครุภัณฑ์	-	-	-	-	-

หมวดเงิน	ปีงบประมาณ				
รวมรายจ่าย	270,500	541,000	541,000	541,000	541,000
จำนวนนักศึกษา	5	10	10	10	10
ค่าใช้จ่ายต่อหัวในการผลิตบัณฑิต	54,100	54,100	54,100	54,100	54,100

2.6.3 งบประมาณรายรับ (หน่วย บาท) แผน ข

รายละเอียดรายรับ	ปีงบประมาณ				
	2563	2564	2565	2566	2567
งบประมาณแผ่นดิน					
- งบบุคลากร	-	-	-	-	-
- งบลงทุน	-	-	-	-	-
- ค่าครุภัณฑ์	-	-	-	-	-
ค่าบำรุงการศึกษา	1,914,500	3,282,000	3,282,000	3,282,000	3,282,000
รวมรายรับ	1,914,500	3,282,000	3,282,000	3,282,000	3,282,000

2.6.4 งบประมาณรายจ่าย (หน่วย : บาท) แผน ข

หมวดเงิน	ปีงบประมาณ				
	2563	2564	2565	2566	2567
1. งบบุคลากร					
เงินเดือนและค่าจ้าง	-	-	-	-	-
2. งบดำเนินการ					
- ค่าตอบแทน	689,000	1,378,000	1,378,000	1,378,000	1,378,000
- ค่าใช้สอย	284,900	569,800	569,800	569,800	569,800
- ค่าวัสดุ	284,900	569,800	569,800	569,800	569,800
- ค่าดำเนินการระดับมหาวิทยาลัย	382,200	764,400	764,400	764,400	764,400
3. งบลงทุน					
- ค่าครุภัณฑ์	-	-	-	-	-
รวมรายจ่าย	1,641,000	3,282,000	3,282,000	3,282,000	3,282,000
จำนวนนักศึกษา	30	60	60	60	60
ค่าใช้จ่ายต่อหัวในการผลิตบัณฑิต	54,700	54,700	54,700	54,700	54,700

2.7 ระบบการศึกษา

- แบบชั้นเรียน
- แบบอื่นๆ (ระบุ) แหล่งเรียนรู้นอกสถานที่ ระบบออนไลน์

2.8 การเทียบโอนหน่วยกิต รายวิชาและการลงทะเบียนเรียนข้ามมหาวิทยาลัย (ถ้ามี)

การเทียบโอนหน่วยกิต และรายวิชา ต้องได้รับการเห็นชอบจากคณะกรรมการประจำหลักสูตร และต้องเป็นไปตามข้อบังคับว่าด้วยการศึกษาระดับบัณฑิตศึกษา และประกาศหลักเกณฑ์การเทียบโอนผลการเรียนรู้ของกระทรวงการอุดมศึกษา วิทยาศาสตร์ วิจัยและนวัตกรรม

3. หลักสูตรและอาจารย์ผู้สอน

3.1 หลักสูตรครุศาสตรมหาบัณฑิต สาขาวิชาการจัดการศึกษาและนวัตกรรมการจัดการเรียนรู้ ใช้ระยะเวลาในการศึกษา 2 ปีการศึกษาและไม่เกิน 5 ปีการศึกษา ทั้งแผน ก (แบบ ก2) และแผน ข

3.1.1 จำนวนหน่วยกิต

แผน ก (แบบ ก2) และ แผน ข หน่วยกิตรวมตลอดหลักสูตรไม่น้อยกว่า 36 หน่วยกิต

3.1.2 โครงสร้างหลักสูตร

หลักสูตรครุศาสตรมหาบัณฑิต สาขาวิชาการจัดการศึกษาและนวัตกรรมการจัดการเรียนรู้ โดยจัดการเรียนการสอนจำนวนสองแผนการเรียน คือ แผน ก (แบบ ก2) และแผน ข และแต่ละแผนการศึกษา มีหน่วยกิตรวมตลอดหลักสูตร ไม่น้อยกว่า 36 หน่วยกิต ดังนี้

หลักสูตรแผน ก (แบบ ก2) สำหรับนักศึกษาที่เลือกทำวิทยานิพนธ์
หลักสูตรแผน ข สำหรับนักศึกษาที่เลือกทำสารนิพนธ์

หลักสูตรทั้ง 2 แบบ ประกอบด้วยหมวดวิชาที่ต้องเรียน 4 หมวด คือ หมวดวิชาบังคับ หมวดวิชาเลือก วิทยานิพนธ์/สารนิพนธ์ หมวดรายวิชาเสริมพื้นฐาน และสอบประมวลความรู้ โดยมีโครงสร้างหลักสูตร ดังตาราง

หมวดวิชา	แผน ก (แบบ ก2)			แผน ข		
	จำนวนหน่วยกิต			จำนวนหน่วยกิต		
	รวม	บังคับ	เลือก	รวม	บังคับ	เลือก
1. บังคับ	18	18	-	18	18	-
2. เลือก	6	-	6	12	-	12
3. วิทยานิพนธ์	12	12	-	-	-	-
4. สารนิพนธ์	-	-	-	6	6	-
5. สอบประมวลความรู้	สอบ			สอบ		
6. เสริมพื้นฐาน (ไม่นับหน่วยกิต)*	(9)			(9)		
จำนวนหน่วยกิตรวมตลอดหลักสูตร	36	30	6	36	24	12

3.1.3 รายวิชาในหลักสูตร

1) หมวดวิชาบังคับ สำหรับแผน ก (แบบ ก2) และแผน ข	18 หน่วยกิต
6308101 ปรัชญาและหลักการจัดการศึกษายุคใหม่ Philosophy and Principles of Modern Educational Management	3 (3-0-6)
6308102 ภาวะผู้นำการเปลี่ยนแปลงทางการศึกษา Leadership in Educational Change	3 (3-0-6)
6308103 เทคโนโลยีดิจิทัลและนวัตกรรมจัดการศึกษา Digital Technology and Innovation of Educational Management	3 (2-2-5)
6308104 หลักสูตรและนวัตกรรมจัดการเรียนรู้ Curriculum and Innovation of Learning Management	3 (3-0-6)
6308105 วิทยวิธีการวิจัยทางการศึกษาและนวัตกรรมจัดการเรียนรู้ Methodologies of Educational Management Research and Learning Management Innovation	3 (2-2-5)
6308201 สัมมนาการจัดการศึกษาและนวัตกรรมจัดการเรียนรู้ Seminar in Educational Management and Learning Management Innovation	3 (2-2-5)
2) หมวดวิชาเลือก	
แผน ก (แบบ ก2)	ไม่น้อยกว่า 6 หน่วยกิต
แผน ข	ไม่น้อยกว่า 12 หน่วยกิต
6308211 กระบวนทัศน์ใหม่ทางการวัดและประเมินผลการศึกษา New Paradigm in Educational Measurement and Evaluation	3 (2-2-5)
6308212 การจัดการการเปลี่ยนแปลงทางการศึกษาในยุคดิจิทัล Management of Educational Change in Digital Era	3 (3-0-6)
6308213 กลยุทธ์การจัดการศึกษาและการจัดการเรียนรู้ในศตวรรษที่ 21 Educational Management Strategy and Learning Management in the 21 st Century	3 (3-0-6)
6308214 การจัดการศึกษาแบบเครือข่ายการมีส่วนร่วมของชุมชน Educational Management through a Network of Community Participation	3 (3-0-6)
6308215 การพัฒนานวัตกรรมการจัดการคุณภาพในสถานศึกษา Development of Quality Management Innovation in Education Institution	3 (3-0-6)
6308216 นวัตกรรมจัดการความรู้ทางการศึกษาเพื่อการพัฒนา Innovation of Educational Knowledge Management for Development	3 (3-0-6)
6308217 การจัดการความคิดเพื่อจัดการศึกษาอย่างยั่งยืน Management of Ideas for Sustainable Educational Management	3 (3-0-6)

6308218	การจัดการศึกษาเชิงเปรียบเทียบ Comparative Educational Management	3 (2-2-5)
6308219	นวัตกรรมจัดการทรัพยากรและสิ่งแวดล้อมทางการศึกษา Innovations of Educational Resources and Environmental Management	3 (3-0-6)

(3) หมวดวิทยานิพนธ์/สารนิพนธ์

แผน ก (แบบ ก2)		12 หน่วยกิต
6308202	วิทยานิพนธ์ Thesis	12 หน่วยกิต
แผน ข		6 หน่วยกิต
6308203	สารนิพนธ์ Minor Thesis	6 หน่วยกิต

(4) หมวดวิชาเสริมพื้นฐาน (ไม่นับหน่วยกิต) ตามเงื่อนไข ดังนี้

1. นักศึกษาที่มีทักษะภาษาอังกฤษและเทคโนโลยีสารสนเทศไม่ผ่านตามเกณฑ์ที่บัณฑิตวิทยาลัยกำหนด ต้องเรียนรายวิชา

6310101	เทคโนโลยีสารสนเทศสำหรับบัณฑิตศึกษา Information Technology for Graduate Studies	3(2-2-5)
6310202	ภาษาอังกฤษสำหรับบัณฑิตศึกษา English for Graduate Studies	3(2-2-5)

2. นักศึกษาชาวต่างชาติที่ไม่ได้สำเร็จการศึกษาระดับปริญญาตรีในหลักสูตรที่ใช้ภาษาไทย เป็นสื่อการเรียนการสอน ต้องเรียนรายวิชา

6308001	ภาษาไทยเพื่อการสื่อสารเชิงวิชาการ Thai for Academic Communication	3(2-2-5)
---------	--	----------

3.1.4 แผนการศึกษา**1) แผน ก (แบบ ก2)**

ปีที่ 1 ภาคการศึกษาที่ 1		
รหัสวิชา	ชื่อวิชา	หน่วยกิต
6308101	ปรัชญาและหลักการจัดการศึกษายุคใหม่	3 (3-0-6)
6308102	ภาวะผู้นำการเปลี่ยนแปลงทางการศึกษา	3 (3-0-6)
6308103	เทคโนโลยีดิจิทัลและนวัตกรรมจัดการศึกษา	3 (2-2-5)
*6310202	ภาษาอังกฤษสำหรับบัณฑิตศึกษา	3 (2-2-5) *
*6308001	ภาษาไทยเพื่อการสื่อสารเชิงวิชาการ	3 (2-2-5) *
รวม (ไม่นับรวมรายวิชา *)		9 หน่วยกิต

ปีที่ 1 ภาคการศึกษาที่ 2		
รหัสวิชา	ชื่อวิชา	หน่วยกิต
6308104	หลักสูตรและนวัตกรรมการจัดการเรียนรู้	3 (3-0-6)
6308105	วิทยวิธีการวิจัยทางการจัดการศึกษาและนวัตกรรมการจัดการเรียนรู้	3 (2-2-5)
6308xxx	วิชาเลือก (1)	3 หน่วยกิต
*6310101	เทคโนโลยีสารสนเทศสำหรับบัณฑิตศึกษา	3 (2-2-5) *
รวม (ไม่นับรวมรายวิชา *)		9 หน่วยกิต

ปีที่ 2 ภาคการศึกษาที่ 1		
รหัสวิชา	ชื่อวิชา	หน่วยกิต
6308201	สัมมนาการจัดการศึกษาและนวัตกรรมการจัดการเรียนรู้	3 (2-2-5)
6308xxx	วิชาเลือก (2)	3 หน่วยกิต
6308202	วิทยานิพนธ์	6 หน่วยกิต
รวม		12 หน่วยกิต

ปีที่ 2 ภาคการศึกษาที่ 2		
รหัสวิชา	ชื่อวิชา	หน่วยกิต
6308202	วิทยานิพนธ์	6 หน่วยกิต
รวม		6 หน่วยกิต

2) แผน ข

ปีที่ 1 ภาคการศึกษาที่ 1		
รหัสวิชา	ชื่อวิชา	หน่วยกิต
6308101	ปรัชญาและหลักการจัดการศึกษายุคใหม่	3 (3-0-6)
6308102	ภาวะผู้นำการเปลี่ยนแปลงทางการศึกษา	3 (3-0-6)
6308103	เทคโนโลยีดิจิทัลและนวัตกรรมการจัดการศึกษา	3 (2-2-5)
*6310202	ภาษาอังกฤษสำหรับบัณฑิตศึกษา	3 (2-2-5) *
*6308001	ภาษาไทยเพื่อการสื่อสารเชิงวิชาการ	3 (2-2-5) *
รวม (ไม่นับรวมรายวิชา *)		9 หน่วยกิต

ปีที่ 1 ภาคการศึกษาที่ 2		
รหัสวิชา	ชื่อวิชา	หน่วยกิต
6308104	หลักสูตรและนวัตกรรมการจัดการเรียนรู้	3 (3-0-6)
6308105	วิทยวิธีการวิจัยทางการจัดการศึกษาและนวัตกรรมการจัดการเรียนรู้	3 (2-2-5)
6308xxx	วิชาเลือก (1)	3 หน่วยกิต
*6310101	เทคโนโลยีสารสนเทศสำหรับบัณฑิตศึกษา	3 (2-2-5) *
รวม (ไม่นับรวมรายวิชา *)		9 หน่วยกิต

ปีที่ 2 ภาคการศึกษาที่ 1		
รหัสวิชา	ชื่อวิชา	หน่วยกิต
6308201	สัมมนาการจัดการศึกษาและนวัตกรรมการจัดการเรียนรู้	3 (2-2-5)
6308xxx	วิชาเลือก (2)	3 หน่วยกิต
6308xxx	วิชาเลือก (3)	3 หน่วยกิต
6308203	สารนิพนธ์	3 หน่วยกิต
รวม		12 หน่วยกิต

ปีที่ 2 ภาคการศึกษาที่ 2		
รหัสวิชา	ชื่อวิชา	หน่วยกิต
6308xxx	วิชาเลือก (4)	3 หน่วยกิต
6308203	สารนิพนธ์	3 หน่วยกิต
รวม		6 หน่วยกิต

หมายเหตุ ผู้เรียนสามารถลงทะเบียนรายวิชาเลือกได้ตามความสนใจ

3.1.5 ความคาดหวังของผลลัพธ์การเรียนรู้เมื่อสิ้นปีการศึกษา

หลักสูตรครุศาสตรมหาบัณฑิต สาขาวิชาการจัดการศึกษาและนวัตกรรมการจัดการเรียนรู้ ได้กำหนดความคาดหวังของผลลัพธ์การเรียนรู้เมื่อสิ้นปีการศึกษาให้มีความสอดคล้องกับวัตถุประสงค์ของหลักสูตรฯ เพื่อให้ผู้เรียนมีคุณลักษณะตามมาตรฐานผลการเรียนรู้แต่ละด้าน ดังนี้

ชั้นปีที่	รายละเอียด
1	<ul style="list-style-type: none"> - มีความรับผิดชอบและซื่อสัตย์ต่องานที่ได้รับมอบหมาย มีความสามัคคีและทำงานร่วมกับผู้อื่นได้ และแสดงออกทางคุณธรรมจริยธรรมโดยไม่ใช้ข้อมูลบิดเบือน หรือการคัดลอกผลงานของผู้อื่น - มีความรอบรู้ในหลักการ แนวคิด ทฤษฎี เนื้อหาสาระของหลักสูตร มีทักษะเทคโนโลยีและดิจิทัล ทักษะการทำวิจัย ทักษะการร่วมมือสร้างสรรค์ และทักษะในศตวรรษที่ 21 มีความรู้ ความเข้าใจในการบูรณาการความรู้กับการปฏิบัติจริงและการบูรณาการข้ามศาสตร์ และมีความรู้ในการประยุกต์ใช้
2	<ul style="list-style-type: none"> - มีความสามารถในการทำงานร่วมกับผู้อื่น ทำงานเป็นทีม เป็นผู้นำและผู้ตามที่มีภาวะผู้นำทางวิชาการและวิชาชีพ - มีความสามารถในการคิด ค้นหา วิเคราะห์ข้อเท็จจริง และประเมินข้อมูล สื่อสารสนเทศจากแหล่งข้อมูลที่หลากหลายอย่างรู้เท่าทัน มีความสามารถคิดริเริ่มพัฒนางานอย่างสร้างสรรค์และประยุกต์ใช้ความรู้จากการทำวิจัยและหรือร่วมสร้างนวัตกรรมเพื่อพัฒนาการเรียนรู้ - มีทักษะการวิเคราะห์ข้อมูลสถิติได้อย่างมีประสิทธิภาพ โดยสามารถเลือกใช้การสื่อสารหรือการนำเสนอด้วยรูปแบบต่าง ๆ โดยใช้เทคโนโลยีการสื่อสารหรือนวัตกรรมต่าง ๆ ได้อย่างเหมาะสม

3.1.6 คำอธิบายรายวิชา

- 6308101 ปรัชญาและหลักการจัดการศึกษายุคใหม่ 3(3-0-6)**
Philosophy and Principles of Modern Educational Management
 วิวัฒนาการของการศึกษา นโยบายการศึกษา แผนการศึกษาแห่งชาติ หลักการจัดการศึกษา ยุคดิจิทัล วิฤติและโอกาสทางการศึกษาในยุคการเปลี่ยนแปลง ระบบการจัดการศึกษา จุดมุ่งหมายและรูปแบบของการจัดการศึกษาในอนาคต จริยธรรมในการจัดการศึกษา ปรัชญาของเศรษฐกิจพอเพียงกับการจัดการศึกษาอย่างยั่งยืน การประยุกต์แนวคิดการจัดการศึกษายุคใหม่และปรัชญาการศึกษาร่วมสมัย ในการพัฒนาคุณภาพการศึกษา
 Evolution of education; educational policy; national education plan; principles of educational management in digital era; educational crisis and opportunities in changing era; educational management system; aims and models of educational management in the future; ethics in educational management; sufficiency economy philosophy and sustainable educational management; applying of modern educational management concepts and contemporary educational philosophy to improving the quality of education
- 6308102 ภาวะผู้นำการเปลี่ยนแปลงทางการศึกษา 3(3-0-6)**
Leadership in Educational Change
 ทฤษฎีภาวะผู้นำ ผู้นำทางการจัดการศึกษาและนวัตกรรมจัดการเรียนรู้ บทบาทของผู้นำทางการศึกษาในยุคการเปลี่ยนแปลง กลยุทธ์การจัดการสภาพแวดล้อมที่ส่งผลต่อการจัดการศึกษายุคใหม่ การแสวงหาความเป็นเลิศทางวิชาการ การพัฒนาตนเองสู่ความเป็นผู้นำทางวิชาการ การเสริมสร้างภาวะผู้นำทางการศึกษาและนวัตกรรมจัดการเรียนรู้ในยุคดิจิทัลสู่การจัดการศึกษาคุณภาพ
 Leadership theory; leaders in educational management and learning management innovation; roles of educational leaders in the changing age; environmental management strategies affecting modern educational management; the pursuit of academic excellence; self-development to academic leadership; strengthening educational leadership and innovations of learning management in the digital era towards quality educational management
- 6308103 เทคโนโลยีดิจิทัลและนวัตกรรมจัดการศึกษา 3(2-2-5)**
Digital Technology and Innovation of Educational Management
 แนวคิดเกี่ยวกับเทคโนโลยีดิจิทัลและนวัตกรรมจัดการศึกษา การออกแบบ การพัฒนาและการใช้โมบายแอปพลิเคชัน ปัญญาประดิษฐ์ และเทคโนโลยีดิจิทัลในการส่งเสริมและพัฒนาคุณภาพการจัดการศึกษา การใช้นวัตกรรมในการสื่อสาร การปฏิบัติงาน การประเมินผล และการนำผลการประเมินมาใช้พัฒนาการจัดการศึกษาเชิงสร้างสรรค์
 Concepts of digital technology and innovation of educational management; design, development and use of mobile applications, artificial intelligence and digital

technology for promotion and development of educational management quality; using innovation in communication; operation, evaluation, use of the results to develop creative educational management

6308104 หลักสูตรและนวัตกรรมการจัดการเรียนรู้ 3(3-0-6)

Curriculum and Innovation of Learning Management

การพัฒนาหลักสูตร แนวโน้มหลักสูตรในยุคการเปลี่ยนแปลง การพัฒนานวัตกรรมการบริหารจัดการหลักสูตร ทฤษฎีการเรียนรู้สมัยใหม่ การจัดการผู้เรียนที่มีความต้องการพิเศษ การออกแบบการจัดการเรียนรู้เชิงสมรรถนะ การใช้และพัฒนาโมบายแอปพลิเคชัน ปัญญาประดิษฐ์ และเทคโนโลยีดิจิทัลในการจัดการเรียนรู้ การออกแบบและพัฒนาบทเรียนออนไลน์ การสร้างสื่อและการจัดการแหล่งเรียนรู้ การวัดและประเมินผลการเรียนรู้ในยุคดิจิทัล

Curriculum development; curriculum trends in the changing era; development of innovation for curriculum management; modern learning theory; learning management for students with special needs; design of competency-based learning management; using and developing mobile applications; artificial intelligence and digital technology for learning management; designing and developing online lessons; media creation and learning resource management; measurement and evaluation of learning in digital era

6308105 วิทวิธีกรวิจัยทางการจัดการศึกษาและนวัตกรรมจัดการเรียนรู้ 3(2-2-5)

Methodologies of Educational Management Research and Learning Management Innovation

ระเบียบวิธีวิจัย เทคนิคการวิจัย เครื่องมือที่ใช้ในการวิจัย การวิเคราะห์ข้อมูล การออกแบบการวิจัยทางการจัดการศึกษาและนวัตกรรมจัดการเรียนรู้ จรรยาบรรณของนักวิจัยและกฎหมายที่เกี่ยวข้อง การจัดทำโครงการวิจัย การเขียนรายงานการวิจัย การประเมินงานวิจัย การวิพากษ์งานวิจัย การนำผลการวิจัยไปใช้ในการพัฒนาการจัดการศึกษาและการจัดการเรียนรู้

Research methodology; research techniques; research tools; data analysis; research design in educational management and learning management innovation; ethics of researchers and related laws; research project preparation; research report writing; research evaluation; research criticism; use of research results in developing educational and learning management

6308201 สัมมนาการจัดการศึกษาและนวัตกรรมจัดการเรียนรู้ 3(2-2-5)

Seminar in Educational Management and Learning Management Innovation

การสัมมนาทางวิชาการในการระดมความคิดและประมวลผลงานเกี่ยวกับการจัดการศึกษาและนวัตกรรมจัดการเรียนรู้ตามบริบทการเปลี่ยนแปลงในศตวรรษที่ 21 จากประสบการณ์การศึกษา การค้นคว้าความรู้ และการศึกษาดูงาน การนำความรู้ที่ได้มาสู่การทำวิทยานิพนธ์/สารนิพนธ์เกี่ยวกับการพัฒนาการจัดการศึกษาและนวัตกรรมจัดการเรียนรู้

Academic seminars by brainstorming and processing of educational management innovation and learning management innovation based on the context of change in the 21st century from educational experiences; research and study trips; applying the knowledge gained to conducting thesis/minor thesis about the development of educational management and learning management innovation

6308202 วิทยานิพนธ์ 12 หน่วยกิต
Thesis

การศึกษาคนควาและวิจัยขั้นสูงในหัวข้อทางด้านเกี่ยวกับนวัตกรรมการจัดการศึกษาและภาวะผู้นำตามรูปแบบ และวิธีการวิจัย ภายใต้การควบคุมและการให้คำปรึกษาของคณะกรรมการควบคุมวิทยานิพนธ์ในระหว่างทำการวิจัย การสอบหัวข้อวิจัยและสอบวัดความก้าวหน้าผ่านคณะกรรมการที่ปรึกษาวิทยานิพนธ์ การทำรายงานวิทยานิพนธ์ และการสอบป้องกันวิทยานิพนธ์ผ่านคณะกรรมการสอบวิทยานิพนธ์

Advanced Study and research in educational management innovation and leadership on basis of research design and methods under the supervision of the thesis advisory committees during the research process, examination of topics and progression by advisory committee, after finishing the research, preparing thesis report and thesis defense examination by thesis examination committees

6308203 สารนิพนธ์ 6 หน่วยกิต
Minor Thesis

การศึกษาคนควา การพัฒนาโครงการเป็นรายบุคคลเกี่ยวกับนวัตกรรมการจัดการศึกษาและภาวะผู้นำโดยเรื่องที่ศึกษาคนควาจะอยู่ภายใต้การดูแลและควบคุมโดยคณาจารย์ประจำวิชาการส่งรายงานและสอบป้องกันผ่านคณาจารย์ประจำหลักสูตร

Study and development of individual project regarding educational management innovation and leadership, under the supervision of the course lectures; submitting report and taking defense examination by curriculum committees

6308211 กระบวนทัศน์ใหม่ทางการวัดและประเมินผลการศึกษา 3(2-2-5)
New Paradigm in Educational Measurement and Evaluation

จุดมุ่งหมาย ขอบข่าย และเทคนิคการวัดและประเมินผลการศึกษา การใช้และการพัฒนาเครื่องมือการวัดและประเมินผลการศึกษาในยุคดิจิทัล การประเมินผลตามสภาพจริง สถิติที่ใช้ในการวัดผลและประเมินผลทางการศึกษา การนำผลการประเมินไปใช้ในการพัฒนาผู้เรียน ปัญหาและแนวทางการพัฒนาคุณภาพการวัดผลและประเมินผลการศึกษา การออกแบบและการพัฒนานวัตกรรมการวัดและประเมินผลการศึกษาตามกระบวนทัศน์ใหม่ทางการศึกษา

Aims, scope and techniques of educational measurement and evaluation; using and developing tools of educational measurement and evaluation in digital era; authentic assessment; statistics used for educational measurement and evaluation

6308212 การจัดการการเปลี่ยนแปลงทางการศึกษาในยุคดิจิทัล 3(3-0-6)

Management of Educational Change in Digital Era

ทฤษฎีการเปลี่ยนแปลง ปัจจัยที่ส่งผลต่อการเปลี่ยนแปลงทางสังคมและสภาพแวดล้อม สถานะการเปลี่ยนแปลงทางการศึกษา เทคโนโลยีกับการเปลี่ยนแปลงบริบททางการศึกษา การยอมรับเทคโนโลยี นวัตกรรมและการเปลี่ยนแปลงในระดับบุคคลและระดับองค์กร การเปลี่ยนแปลงวัฒนธรรมขององค์กร การจัดการการเปลี่ยนแปลงในยุคดิจิทัล ปัจจัยที่ส่งผลต่อความล้มเหลวในการจัดการการเปลี่ยนแปลง แนวทางการจัดการการเปลี่ยนแปลงทางการศึกษาในยุคดิจิทัล

Theory of change; factors affecting social and environmental changes; state of educational change; technology and changing educational context; technology acceptance; innovation and change at the individual and organizational levels; changing organizational culture; change management in the digital era; factors resulting in failure of change management; guidelines of managing educational change in digital era

6308213 กลยุทธ์การจัดการศึกษาและการจัดการเรียนรู้ในศตวรรษที่ 21 3(3-0-6)

Educational Management Strategy and Learning Management

สภาพและบริบทการจัดการศึกษาในยุคปัจจุบัน รูปแบบการจัดการศึกษาและการจัดการเรียนรู้สู่ความยั่งยืนผ่านชุมชนการเรียนรู้ทางวิชาชีพ กลยุทธ์การจัดการเรียนรู้ในชั้นเรียน กลยุทธ์การจัดการศึกษาเชิงสร้างสรรค์และผลิตภาพ การพัฒนากลยุทธ์การจัดการศึกษาและการจัดการเรียนรู้ในศตวรรษที่ 21 การวางแผนและออกแบบการใช้วิธีการ ทรัพยากรและเครื่องมือในการยกระดับคุณภาพการศึกษา การศึกษาดูงานการจัดการศึกษาและการจัดการเรียนรู้ในสถานศึกษาต้นแบบเชิงก้าวหน้า

Current state and context of educational management; model of educational management and learning management to sustainability through professional learning community; classroom management strategies; creative educational management strategies and productivity; developing educational management strategies and learning management in the 21st century; planning and designing using methods; resources and tools to upgrade the quality of education; study technical visit on educational management and learning management in advanced educational institutions

6308214 การจัดการศึกษาแบบเครือข่ายการมีส่วนร่วมของชุมชน 3(3-0-6)

Educational Management through a Network of Community Participation

การทำงานแบบเครือข่าย กระบวนการและการดำเนินงานแบบมีส่วนร่วม บทบาทและหน้าที่ของชุมชนในการจัดการศึกษา รูปแบบ กลไกและการส่งเสริมการจัดการศึกษาแบบเครือข่ายการมีส่วนร่วมของ

ชุมชน การจัดการเรียนรู้โดยใช้ชุมชนเป็นฐาน การพัฒนาและการใช้นวัตกรรมส่งเสริมการจัดการศึกษาแบบ เครือข่ายการมีส่วนร่วมของชุมชนในการพัฒนาสถานศึกษาและคุณภาพการศึกษา

Network operation; participatory processes and operations; roles and responsibilities of community in educational management; model, mechanism and promotion of educational management through the network of community participation; using community-based learning management; development and use of innovations to promote educational management through network of community participation in order to develop educational institutions and educational quality

6308215 การพัฒนานวัตกรรมการจัดการคุณภาพในสถานศึกษา 3(3-0-6)

Development of Quality Management Innovation in Instutuition

แนวคิดการจัดการระบบและการจัดการองค์กร การจัดการองค์กรคุณภาพ การใช้เทคโนโลยี สารสนเทศในการจัดการองค์กร นวัตกรรมจัดการคุณภาพในยุคดิจิทัล การจัดการความเสี่ยง การจัดการ สถานศึกษา การจัดการความรู้ การจัดการแหล่งเรียนรู้ในสถานศึกษา การสร้างองค์กรแห่งการเรียนรู้ การจัดการคุณภาพการศึกษา การพัฒนาศักยภาพบุคลากรทางการศึกษา และการพัฒนานวัตกรรมการจัดการ คุณภาพในสถานศึกษาสู่ความเป็นเลิศ

Concepts of organization and organization management; quality organization management; the use of information technology in organization management; innovation of quality management in the digital era; risk management; institution management; Knowledge management; management of learning source in educational institution; development of learning organization; educational quality management; developing the potential of education personnel; and development of institutional quality management innovation in pursuit of excellence

6308216 นวัตกรรมการจัดการความรู้ทางการศึกษาเพื่อการพัฒนา 3(3-0-6)

Innovation of Educational Knowledge Management for Development

แนวคิดการจัดการความรู้ทางการศึกษา รูปแบบ ประเภท และแนวทางการใช้นวัตกรรม การจัดการความรู้ทางการศึกษาในยุคดิจิทัล การใช้และการพัฒนานวัตกรรมการจัดการความรู้ทางการศึกษาใน ยุคการเปลี่ยนแปลง การกำกับติดตามและการประเมินผลการใช้ นวัตกรรมการจัดการความรู้ในสถานศึกษา การบูรณาการนวัตกรรมการจัดการความรู้ทางการศึกษาเพื่อการพัฒนา

Concepts of educational knowledge management; models, type; and guidelines of using educational knowledge management innovations in digital era; the use and development of educational knowledge management innovation in the changing era; monitoring and evaluating of the use of knowledge management innovation in institutes; integration of educational knowledge management innovations for development

- 6308217 การจัดการความคิดเพื่อการจัดการศึกษาอย่างยั่งยืน 3(3-0-6)**
Management of Ideas in Sustainable Educational Management
 สมองกับการคิดของมนุษย์ ทฤษฎีและหลักการเกี่ยวกับการคิด กระบวนการจัดการความคิด การพัฒนาและเสริมสร้างการจัดการความคิด การจัดการความคิดทางการจัดการศึกษาเชิงสร้างสรรค์และผลิตภาพ จริยธรรมและความรับผิดชอบทางความคิดในการจัดการศึกษา การจัดการความคิดในการจัดการศึกษาอย่างยั่งยืน
 Brain and human thinking; theories and principles of thinking; thinking management processes; development and enhancement of thought management; idea management for creative education management and productivity; ethics and thought responsibility in educational management; managing ideas in sustainable educational management
- 6308218 การจัดการศึกษาเชิงเปรียบเทียบ 3(2-2-5)**
Comparative Educational Management
 การศึกษาเชิงเปรียบเทียบด้านการบริหารสถานศึกษา บริบทการจัดการศึกษา หลักสูตรและการจัดการเรียนรู้ การจัดการเรียนรู้ตลอดชีวิต การจัดการศึกษาเชิงก้าวหน้า บทบาทของสถานศึกษาต่อชุมชนและสังคม ความร่วมมือระหว่างสถานศึกษากับองค์กรภายในและภายนอกโดยการค้นคว้าเอกสารทางวิชาการและการศึกษาดูงานทั้งในประเทศและต่างประเทศ
 Comparative study of institute administration; context of educational management, curriculum, and learning management; lifelong learning management; advanced educational management; the role of educational institutions in the community and society; cooperation between institutes and internal and external organizations by researching academic documents and study trips both domestically and internationally
- 6308219 นวัตกรรมจัดการทรัพยากรและสิ่งแวดล้อมทางการศึกษา 3(3-0-6)**
Innovations of Educational Resources and Environmental Management
 ทฤษฎีการบริหารและการจัดการองค์กร การใช้นวัตกรรม โฆษณาแอปพลิเคชัน และปัญญาประดิษฐ์ในการจัดการทรัพยากรและสิ่งแวดล้อม การจัดสรรงบประมาณและวัสดุอุปกรณ์ การจัดการงานบุคคล งานอาคารสถานที่และสิ่งแวดล้อม งานทรัพยากรเทคโนโลยีและสารสนเทศ การระดมทรัพยากรในท้องถิ่นมาใช้ในการจัดการศึกษาตามบริบทชุมชนและสังคม และการส่งเสริมการจัดการศึกษาในแต่ละระดับการศึกษา
 Theories of administration and organization management; using innovations, mobile application and artificial intelligence for resource and environmental management; budget and equipment allocation; personnel management, building and environment section, technology and information resources section; mobilizing local resources for educational management based on community and social contexts and promoting educational management at each level of education

- 6308001 ภาษาไทยเพื่อการสื่อสารเชิงวิชาการ 3(2-2-5)**
Thai for Academic Communication
 การใช้ภาษาไทยเพื่อการสื่อสารตามหลักภาษาและการใช้ในชีวิตประจำวัน การสื่อสารอย่างมีศิลปะ การรับฟัง การดู และการอ่านอย่างรู้เท่าทัน การใช้ภาษาสื่อสารทางวิชาการ การอ้างอิง การสืบค้นสารสนเทศและการนำเสนอข้อมูลหรือผลงานผ่านสื่อและฐานข้อมูล การพูดและการเขียนเพื่อการสื่อสารที่จำเป็นต่องานอาชีพทางการศึกษา
- Use of Thai for communication according to language principles and use in daily life; artistic communication; listening, watching, and reading literacy; using language for academic communication; referencing, information retrieval, and presentations of information or works through media and databases; speaking and writing for communication necessary for educational profession
- 6310101 เทคโนโลยีสารสนเทศสำหรับบัณฑิตศึกษา 3 (2-2-5)**
Information Technology for Graduate Studies
 โปรแกรมคอมพิวเตอร์พื้นฐาน การนำเสนองานเพาเวอร์พ้อยท์และรูปแบบอื่น ๆ การจัดเก็บข้อมูลในรูปแบบต่าง ๆ การรวบรวมและวิเคราะห์ข้อมูลทางสถิติ การสืบค้นข้อมูลทางอินเทอร์เน็ตในสาขาวิชาต่าง ๆ
- Fundamental computer program; Power-Point presentation and other forms; data storage in various forms; data collection and statistical analysis; information retrieval in each field of studies through the Internet
- 6310202 ภาษาอังกฤษสำหรับบัณฑิตศึกษา 3 (2-2-5)**
English for Graduate Studies
 โครงสร้างประโยคภาษาอังกฤษ การฟัง การพูด การสนทนา การโต้ตอบตามสถานการณ์ การอ่านบทความและงานวิจัยที่เกี่ยวข้องในแต่ละสาขาวิชา การเขียนบทความ บทความย่อและการนำเสนอผลงานวิจัย
- English sentence structures; listening, speaking, situational conversations, reading articles and research in each field of study; writing article abstract, and research result presentation

3.2 ชื่อ สกุล เลขประจำตัวบัตรประชาชน ตำแหน่งและคุณวุฒิของอาจารย์

3.2.1 อาจารย์ประจำหลักสูตรและอาจารย์ประจำ

ที่	ชื่อ - นามสกุล	ตำแหน่ง ทางวิชาการ	คุณวุฒิการศึกษา	สถาบันและปี พ.ศ.ที่สำเร็จ การศึกษา
1	นางณัฐมน พันธุ์ชาติ 37006XXXXXXXX	ผู้ช่วยศาสตราจารย์ (การศึกษา 6501 อนุสาขาวิชา การบริหาร การศึกษา 650165)	ปร.ด. (การบริหารการศึกษา) กศ.ม. (การบริหารการศึกษา) กศ.ม. (จิตวิทยาการแนะแนว) ค.บ. (พลศึกษา-นันทนาการ)	มหาวิทยาลัยศิลปากร, 2560 มหาวิทยาลัยนเรศวร, 2553 มหาวิทยาลัยศรีนครินทรวิโรฒ, 2547 วิทยาลัยครูนครปฐม, 2535
2	นายธนภัทร จันทร์เจริญ 37006XXXXXXXX	อาจารย์	ศษ.ด. (หลักสูตรและการสอน) บธ.ม. (การบริหารและการ พัฒนาองค์กร) ศษ.บ. (การสอนภาษาไทย)	มหาวิทยาลัยธุรกิจบัณฑิต, 2559 มหาวิทยาลัยอัสสัมชัญ, 2552 มหาวิทยาลัยรามคำแหง, 2546
3	นางสาวประไพ ศรีดามา 31104XXXXXXXX	ผู้ช่วยศาสตราจารย์ (วิทยาการ คอมพิวเตอร์ 0107)	ปร.ด. (เทคโนโลยีสารสนเทศ (นานาชาติ)) วท.ม. (วิทยาการคอมพิวเตอร์) วท.บ. (วิทยาการคอมพิวเตอร์)	มหาวิทยาลัยเทคโนโลยีพระจอม- เกล้าพระนครเหนือ, 2558 มหาวิทยาลัยสงขลานครินทร์, 2549 สถาบันราชภัฏธนบุรี, 2541
4	นายคณกร สว่างเจริญ 35399XXXXXXXX	อาจารย์	ปร.ด. (การจัดการเทคโนโลยี) วท.ม. (เทคโนโลยีสารสนเทศ) วท.บ. (วิทยาการคอมพิวเตอร์)	มหาวิทยาลัยราชภัฏบ้านสมเด็จ- เจ้าพระยา, 2556 มหาวิทยาลัยนเรศวร, 2545 สถาบันราชภัฏอุดรดิตถ์, 2539
5	นางสาวชลลดา พงศ์พัฒนโยธิน 34099XXXXXXXX	ผู้ช่วยศาสตราจารย์ (สารสนเทศศาสตร์ 6301)	ปร.ด. (การศึกษาเพื่อการ พัฒนาท้องถิ่น) อ.ม. (บรรณารักษศาสตร์และ สารนิเทศศาสตร์) ศศ.บ. (บรรณารักษศาสตร์) ป.บัณฑิต (วิชาชีพอครู) Grad. Dip. (Interdisciplinary Studies)	มหาวิทยาลัยราชภัฏบ้านสมเด็จ- เจ้าพระยา, 2554 จุฬาลงกรณ์มหาวิทยาลัย, 2536 มหาวิทยาลัยขอนแก่น, 2530 มหาวิทยาลัยราชภัฏบ้านสมเด็จ- เจ้าพระยา, 2550 Edith Cowan University (ECU), Australia, 2549
6	นางกุลสิรินทร์ อภิรัตน์วรเดช 28534XXXXXXXX	ผู้ช่วยศาสตราจารย์ (ภาษาจีน 7115)	Ph.D. (Chinese Folk Arts) อ.ม. (ภาษาจีน) ค.บ. (ภาษาจีน)	Yunnan University China, 2552 จุฬาลงกรณ์มหาวิทยาลัย, 2545 สถาบันราชภัฏเชียงใหม่, 2541

ที่	ชื่อ - นามสกุล	ตำแหน่ง ทางวิชาการ	คุณวุฒิการศึกษา	สถาบันและปี พ.ศ.ที่สำเร็จ การศึกษา
7	นางลินดา เกณฑ์มา 31901XXXXXXXX	ผู้ช่วยศาสตราจารย์ (ภาษาไทย 7101)	ปร.ด. (การศึกษาเพื่อการพัฒนา ท้องถิ่น) ศษ.ม. (ภาษาและวรรณคดีไทย) ศศ.บ. (ภาษาไทย)	มหาวิทยาลัยราชภัฏบ้านสมเด็จเจ้าพระยา, 2553 มหาวิทยาลัยศรีนครินทรวิโรฒ ประสานมิตร, 2533 มหาวิทยาลัยเชียงใหม่, 2525
8	นางสาวอารีวรรณ เยี่ยมสะอาด 36599XXXXXXXX	รองศาสตราจารย์ (การศึกษา 6501 อนุสาขาวิชา หลักสูตรและ การสอน 650107)	ศษ.ด. (หลักสูตรและการสอน) ศษ.ม. (การประถมศึกษา) ศศ.บ. (ภาษาอังกฤษ)	มหาวิทยาลัยเกษตรศาสตร์, 2545 มหาวิทยาลัยขอนแก่น, 2537 มหาวิทยาลัยศรีนครินทรวิโรฒ บางแสน, 2524

หมายเหตุ รายละเอียดผลงานทางวิชาการรวมทั้งภาระงานการสอนปรากฏในภาคผนวก ข

4. องค์ประกอบเกี่ยวกับประสบการณ์ภาคสนาม

-ไม่มี-

5. ข้อกำหนดเกี่ยวกับการทำโครงการหรืองานวิจัย

5.1 รายวิชา

หลักสูตรการจัดการศึกษาและนวัตกรรมจัดการเรียนรู้ ได้กำหนดแผนการศึกษาให้มีการเรียนรายวิชา 6308105 วิทยวิธีการวิจัยทางการจัดการศึกษาและนวัตกรรมจัดการเรียนรู้ ทั้งนี้ ในแผน ก (แบบ ก 2) จะต้องเรียนรายวิชา 6308202 วิทยานิพนธ์ และ แผน ข จะต้องเรียนรายวิชา 6308203 สารนิพนธ์ โดยมีข้อกำหนดเกี่ยวกับการทำโครงการหรืองานวิจัย ดังนี้

- 1) มีการเรียนรู้ในสาระวิชาต่าง ๆ เพื่อค้นหาหัวข้อวิจัยที่สนใจ
- 2) จัดทำโครงร่างงานวิจัยภายใต้การดูแลของอาจารย์ที่ปรึกษาหลักและที่ปรึกษาร่วม
- 3) เก็บข้อมูลวิจัยตามโครงร่างวิจัย ภายใต้การดูแลของอาจารย์ที่ปรึกษาหลักและที่ปรึกษาร่วม
- 4) จัดทำรายงานการวิจัย (ฉบับสมบูรณ์) สอบปากเปล่าโดยคณะกรรมการชุดเดิมและผู้ทรงคุณวุฒิ

ภายนอกอีก 1 คนโดยมีผลการเรียนเป็น 4 ระดับ คือ ดีเยี่ยม (Excellent) ดี (Good) ผ่าน (Pass) ไม่ผ่าน (Fail)

5.2 มาตรฐานผลการเรียนรู้ มีความสอดคล้องกับมาตรฐานผลการเรียนรู้แต่ละด้าน ดังนี้

ด้านคุณธรรมจริยธรรม : ไม่ใช่ข้อมูลบิดเบือน หรือการคัดลอกผลงานของผู้อื่น

ด้านความรู้ : มีความรอบรู้ในหลักการ แนวคิด ทฤษฎี เนื้อหาสาระด้านวิชาชีพของหลักสูตร มีทักษะการทำวิจัย และมีความรู้ในการประยุกต์ใช้

ด้านทักษะทางปัญญา : มีความสามารถในการคิด ค้นหา วิเคราะห์ข้อเท็จจริงและประเมินข้อมูล สื่อสารสนเทศ จากแหล่งข้อมูลที่หลากหลายอย่างรู้เท่าทัน

ด้านทักษะความสัมพันธ์ระหว่างบุคคลและความรับผิดชอบ :

- มีภาวะผู้นำทางวิชาการ สามารถถ่ายทอดความรู้ได้อย่างสร้างสรรค์

ด้านทักษะในการวิเคราะห์เชิงตัวเลข การสื่อสารและเทคโนโลยี : มีทักษะการวิเคราะห์ข้อมูล สถิติ การสังเคราะห์ข้อมูลเชิงปริมาณและเชิงคุณภาพ

5.3 ช่วงเวลา

ภาคเรียนที่ 1 และภาคเรียนที่ 2 ของชั้นปีที่ 2

5.4 จำนวนหน่วยกิต

แผน ก (แบบ ก 2) จำนวน 12 หน่วยกิต

แผน ข จำนวน 6 หน่วยกิต

5.5 การเตรียมการ

- 1) อาจารย์ที่ปรึกษาให้คำแนะนำนักศึกษาโดยให้นักศึกษาเป็นผู้เลือกอาจารย์ที่ปรึกษาและหัวข้องานวิจัยที่นักศึกษาสนใจ
- 2) อาจารย์ที่ปรึกษาจัดตารางเวลาการให้คำปรึกษาและการติดตามการทำงานวิจัยของนักศึกษา
- 3) จัดเตรียมวัสดุอุปกรณ์สิ่งอำนวยความสะดวกในการทำงานวิจัย เช่น คอมพิวเตอร์ แหล่งค้นคว้า ฐานข้อมูลงานวิจัย เป็นต้น

5.6 กระบวนการประเมินผล

- 1) ประเมินคุณภาพงานวิจัย โดยอาจารย์ที่ปรึกษา
- 2) ประเมินความก้าวหน้าในระหว่างการทำวิจัยโดยอาจารย์ที่ปรึกษาและอาจารย์ที่เกี่ยวข้อง จากการสังเกต พิจารณาผลงาน และจากการรายงานด้วยวาจา
- 3) ประเมินผลการทำงานของนักศึกษาในภาพรวม จากการติดตามการทำงาน ผลงานที่เกิดขึ้นในแต่ละขั้นตอน และรายงานโดยอาจารย์ที่ปรึกษา

หมวดที่ 4 ผลการเรียนรู้ กลยุทธ์การสอนและการประเมินผล

1. การพัฒนาคุณลักษณะพิเศษของบัณฑิต

คุณลักษณะพิเศษ	กลยุทธ์การสอนหรือกิจกรรมนักศึกษา
มีความเป็นผู้นำทางการจัดการศึกษาและนวัตกรรมการจัดการเรียนรู้	<ul style="list-style-type: none"> - จัดกิจกรรมการศึกษาดูงานด้านการจัดการศึกษาและนวัตกรรมการจัดการเรียนรู้ทั้งในประเทศและ/หรือต่างประเทศ - จัด กิจกรรมต่างๆ เพื่อส่งเสริมให้นักศึกษาได้ปฏิบัติงานร่วมกัน เปิดโอกาสให้ทุกคนมีส่วนร่วมแสดงความคิดเห็นและสร้างผลงานร่วมกัน - จัดกิจกรรมเพื่อให้นักศึกษาได้แสดงออกถึงการมีความเป็นผู้นำโดยสามารถนำความรู้มาประยุกต์ใช้ในการปฏิบัติงานร่วมกันได้ - จัดกิจกรรมให้นักศึกษาได้นำเสนอผลงานด้านการจัดการศึกษาและนวัตกรรมการจัดการเรียนรู้ เป็นต้น

2. การพัฒนาผลการเรียนรู้ในแต่ละด้าน

2.1 ด้านคุณธรรม จริยธรรม

ผลการเรียนรู้	กลยุทธ์การสอน	วิธีการวัดและประเมินผล
<p>1) มีจิตอาสา จิตสาธารณะ อดทน อดกลั้น มีความเสียสละ รับผิดชอบและซื่อสัตย์ต่องานที่ได้รับมอบหมายทั้งด้านวิชาการและวิชาชีพ และสามารถพัฒนาตนเองอย่างต่อเนื่อง ประพฤติตนเป็นแบบอย่างที่ดีต่อครอบครัว สังคมและประเทศชาติและเสริมสร้างการพัฒนาอย่างยั่งยืน</p> <p>2) มีค่านิยมและคุณลักษณะเป็นประชาธิปไตย คือ การเคารพสิทธิ์ ให้เกียรติคนอื่น มีความสามัคคีและทำงานร่วมกับผู้อื่นได้ ใช้เหตุผลและปัญญาในการดำเนินชีวิตและการตัดสินใจ</p> <p>3) มีความกล้าหาญและแสดงออกทางคุณธรรม จริยธรรม สามารถวินิจฉัย จัดการและคิดแก้ปัญหาทางคุณธรรมจริยธรรมด้วยความถูกต้องเหมาะสมกับสังคม การทำงานและสภาพแวดล้อม โดยอาศัยหลักการ เหตุผลและใช้ดุลยพินิจทางค่านิยม บรรทัดฐานทางสังคม ความรู้สึกของผู้อื่นและประโยชน์ของสังคมส่วนรวม มีจิตสำนึกในการธำรงความโปร่งใสของสังคมและประเทศชาติต่อต้านการทุจริตคอร์รัปชันและความไม่ถูกต้อง ไม่ใช่ข้อมูลบิดเบือน หรือการคัดลอกผลงานของผู้อื่น</p>	<ol style="list-style-type: none"> 1) การเรียนรู้จากกรณีศึกษา 2) การเรียนรู้จากกระบวนการกระจำง่าค่านิยม 3) การเรียนรู้โดยบูรณาการ การปฏิบัติงานจริง 4) การบรรยายเชิงปฏิสัมพันธ์ 5) การเรียนรู้แบบร่วมมือ 6) การเรียนรู้ตามแนวทฤษฎี สรรสร้างนิยม 	<ol style="list-style-type: none"> 1) การสังเกต เช่น พฤติกรรม การเรียน การทำงานตามสภาพจริง การปฏิบัติตามสภาพจริง หรือในห้องปฏิบัติการ และการเข้าร่วมกิจกรรม 2) การใช้แบบวัดทางจิตวิทยา เช่น แบบวัดคุณธรรมจริยธรรม ค่านิยม อุดมการณ์

2.2 ด้านความรู้

ผลการเรียนรู้	กลยุทธ์การสอน	วิธีการวัดและประเมินผล
<p>1) มีความรอบรู้ในหลักการ แนวคิด ทฤษฎี เนื้อหาสาระด้านวิชาชีพของหลักสูตร มีทักษะเทคโนโลยีและดิจิทัล ทักษะการทำวิจัย ทักษะการร่วมมือสร้างสรรค์ และทักษะศตวรรษที่ 21 มีความรู้ ความเข้าใจในการบูรณาการความรู้กับการปฏิบัติจริงและการบูรณาการข้ามศาสตร์ และมีความรู้ในการประยุกต์ใช้</p> <p>2) มีความรอบรู้ในหลักการ แนวคิด ทฤษฎีเนื้อหาวิชาที่สอน สามารถวิเคราะห์ความรู้แลเนื้อหาวิชาที่สอนอย่างลึกซึ้ง สามารถติดตามความก้าวหน้าด้านวิทยาการและนำไปประยุกต์ใช้ในการพัฒนาผู้เรียน โดยมีผลลัพธ์การเรียนรู้และเนื้อหาสาระด้านมาตรฐานผลการเรียนรู้ด้านความรู้ของหลักสูตร</p> <p>3) ตระหนักรู้ เห็นคุณค่าและความสำคัญของศาสตร์พระราชารเพื่อการพัฒนายั่งยืนและสามารถประยุกต์ใช้ในการพัฒนาคน พัฒนางานและพัฒนาชุมชน</p>	<p>1) การเรียนรู้จากกรณีศึกษา</p> <p>2) การเรียนรู้จากกระบวนการกระจำง่า่านิยม</p> <p>3) การเรียนรู้โดยบูรณาการการปฏิบัติงานจริง</p> <p>4) การบรรยายเชิงปฏิสัมพันธ์</p> <p>5) การเรียนรู้แบบร่วมมือ</p> <p>6) การเรียนรู้โดยใช้โครงงานเป็นฐาน</p> <p>7) การเรียนรู้โดยใช้การวิจัยเป็นฐาน</p> <p>8) การเรียนรู้โดยใช้ปัญหาเป็นฐาน</p> <p>9) การเรียนรู้แบบผสมผสานโดยบูรณาการเทคโนโลยีดิจิทัล</p>	<p>1) การสังเกต เช่น พฤติกรรมการเรียน การทำงานตามสภาพจริง การปฏิบัติตามสภาพจริง หรือในห้องปฏิบัติการ และการเข้าร่วมกิจกรรม</p> <p>2) การประเมินกรณีศึกษา</p> <p>3) การทดสอบความรู้ เช่น การทดสอบความรู้ในเนื้อหาวิชาที่เน้นทฤษฎี</p> <p>4) การวัดผลภาคปฏิบัติ ทักษะการปฏิบัติ เช่น การนำเสนองานโครงการ รายงานการศึกษาค้นคว้า การวิจัย</p>

2.3 ด้านทักษะทางปัญญา

ผลการเรียนรู้	กลยุทธ์การสอน	วิธีการวัดและประเมินผล
<p>1) คิด ค้นหา วิเคราะห์ข้อเท็จจริง และประเมินข้อมูล สื่อ สารสนเทศจากแหล่งข้อมูลที่หลากหลายอย่างรู้เท่าทัน สามารถเผชิญและก้าวทันกับการเปลี่ยนแปลงในโลกยุคดิจิทัล เทคโนโลยีข้ามแพลตฟอร์ม และโลกอนาคต นำไปประยุกต์ใช้ในการปฏิบัติงานและวินิจฉัยแก้ปัญหา และพัฒนางานได้อย่างสร้างสรรค์ โดยคำนึงถึงความรู้ หลักการทางทฤษฎี ประสบการณ์ ภาคปฏิบัติ ค่านิยม แนวคิด นโยบายและยุทธศาสตร์ชาติ บรรทัดฐานทางสังคมและผลกระทบที่อาจเกิดขึ้น</p> <p>2) สามารถคิดริเริ่ม พัฒนางานอย่างสร้างสรรค์ และประยุกต์ใช้ความรู้จากการทำวิจัยและหรือร่วมสร้างนวัตกรรมเพื่อพัฒนาการเรียนรู้ และพัฒนาผู้เรียนให้เป็นผู้สร้างหรือร่วมสร้างนวัตกรรม ตลอดจนงานการถ่ายทอดความรู้แก่ชุมชนหรือสังคม</p>	<p>1) การเรียนรู้จากกรณีศึกษา</p> <p>2) การเรียนรู้จากกระบวนการกระจำง่า่านิยม</p> <p>3) การเรียนรู้โดยบูรณาการการปฏิบัติงานจริง</p> <p>4) การบรรยายเชิงปฏิสัมพันธ์</p> <p>5) การเรียนรู้แบบร่วมมือ</p> <p>6) การเรียนรู้โดยใช้โครงงานเป็นฐาน</p> <p>7) การเรียนรู้โดยใช้การวิจัยเป็นฐาน</p> <p>8) การเรียนรู้โดยใช้ปัญหาเป็นฐาน</p> <p>9) การเรียนรู้แบบผสมผสานโดยบูรณาการเทคโนโลยีดิจิทัล</p>	<p>1) การสังเกต เช่น พฤติกรรมการเรียน การทำงานตามสภาพจริง การปฏิบัติตามสภาพจริง หรือในห้องปฏิบัติการ และการเข้าร่วมกิจกรรม</p> <p>2) การประเมินกรณีศึกษา</p> <p>3) การทดสอบความรู้ เช่น การทดสอบความรู้ในเนื้อหาวิชาที่เน้นทฤษฎี</p> <p>4) การวัดผลภาคปฏิบัติ ทักษะการปฏิบัติ เช่น การนำเสนองานโครงการ รายงานการศึกษาค้นคว้า การวิจัย</p>

2.4 ด้านทักษะความสัมพันธ์ระหว่างบุคคลและความรับผิดชอบ

ผลการเรียนรู้	กลยุทธ์การสอน	วิธีการวัดและประเมินผล
<p>1) ทำงานร่วมกับผู้อื่น ทำงานเป็นทีม เป็นผู้นำและผู้ตามที่ดี มีสัมพันธภาพที่ดีกับผู้เรียน ผู้ร่วมงาน คนในชุมชน มีความรับผิดชอบต่อส่วนรวมทั้งด้านเศรษฐกิจ สังคมและสิ่งแวดล้อม</p> <p>2) มีความรับผิดชอบต่อหน้าที่ ต่อตนเอง ต่อผู้เรียน ต่อผู้ร่วมงาน และต่อส่วนรวม มีภาวะผู้นำทางวิชาการและวิชาชีพ มีความเข้มแข็งและกล้าหาญทางจริยธรรม สามารถชี้แนะและถ่ายทอดความรู้แก่ผู้เรียน สถานศึกษา ชุมชนและสังคมอย่างสร้างสรรค์</p>	<p>1) การเรียนรู้จากกรณีศึกษา</p> <p>2) การเรียนรู้โดยบูรณาการ การปฏิบัติงานจริง</p> <p>3) การบรรยายเชิงปฏิสัมพันธ์</p> <p>4) การเรียนรู้ด้วยการนำตนเอง</p> <p>5) การเรียนรู้แบบร่วมมือ</p>	<p>1) การสังเกต เช่น พฤติกรรมการเรียน การทำงานตามสภาพจริง การปฏิบัติตามสภาพจริง หรือในห้องปฏิบัติการ และการเข้าร่วมกิจกรรม</p> <p>2) การประเมินกรณีศึกษา</p> <p>3) การทดสอบความรู้ เช่น การทดสอบความรู้ในเนื้อหารายวิชาที่เน้นทฤษฎี</p> <p>4) การวัดผลภาคปฏิบัติ ทักษะการปฏิบัติ เช่น การนำเสนองาน โครงการ รายงานการศึกษา ค้นคว้า การวิจัย</p>

2.5 ด้านทักษะการวิเคราะห์เชิงตัวเลข การสื่อสารและการใช้เทคโนโลยีสารสนเทศ

ผลการเรียนรู้	กลยุทธ์การสอน	วิธีการวัดและประเมินผล
<p>1) มีทักษะการวิเคราะห์ข้อมูลสถิติ การสังเคราะห์ข้อมูลเชิงปริมาณ และเชิงคุณภาพ เพื่อเข้าใจองค์ความรู้ หรือประเด็นปัญหาต่าง ๆ ได้อย่างรวดเร็ว และถูกต้อง</p> <p>2) สื่อสารกับผู้เรียน บุคคลในชุมชนและสังคม และผู้เกี่ยวข้องกลุ่มต่าง ๆ ได้อย่างมีประสิทธิภาพ โดยสามารถเลือกใช้การสื่อสารทางวาจา การเขียน หรือการนำเสนอด้วยรูปแบบต่าง ๆ โดยใช้เทคโนโลยีการสื่อสารหรือนวัตกรรมต่าง ๆ ได้อย่างเหมาะสม</p>	<p>1) การเรียนรู้จากกรณีศึกษา</p> <p>2) การเรียนรู้โดยบูรณาการ การปฏิบัติงานจริง</p> <p>3) การบรรยายเชิงปฏิสัมพันธ์</p> <p>4) การเรียนรู้โดยใช้การวิจัยเป็นฐาน</p> <p>5) การเรียนรู้แบบผสมผสาน โดยบูรณาการเทคโนโลยีดิจิทัล</p>	<p>1) การสังเกต เช่น พฤติกรรมการเรียน การทำงานตามสภาพจริง การปฏิบัติตามสภาพจริง หรือในห้องปฏิบัติการ และการเข้าร่วมกิจกรรม</p> <p>2) การประเมินกรณีศึกษา</p> <p>3) การทดสอบความรู้ เช่น การทดสอบความรู้ในเนื้อหา รายวิชาที่เน้นทฤษฎี</p> <p>4) การวัดผลภาคปฏิบัติ ทักษะการปฏิบัติ เช่น การนำเสนองาน โครงการ รายงานการศึกษา ค้นคว้า การวิจัย</p>

3. มาตรฐานผลการเรียนรู้และแผนที่แสดงการกระจายความรับผิดชอบมาตรฐานผลการเรียนรู้

3.1 ผลการเรียนรู้ในตารางมีความหมายดังนี้

3.1.1 คุณธรรม จริยธรรม

1) มีจิตอาสา จิตสาธารณะ อดทนอดกลั้น มีความเสียสละ รับผิดชอบและซื่อสัตย์ต่องานที่ได้รับมอบหมายทั้งด้านวิชาการและวิชาชีพ และสามารถพัฒนาตนเองอย่างต่อเนื่อง ประพฤติตนเป็นแบบอย่างที่ดีต่อครอบครัว สังคมและประเทศชาติ และเสริมสร้างการพัฒนาอย่างยั่งยืน

2) มีค่านิยมและคุณลักษณะเป็นประชาธิปไตย คือการเคารพสิทธิ ให้เกียรติคนอื่น มีความสามัคคีและทำงานร่วมกับผู้อื่นได้ ใช้เหตุผลและปัญญาในการดำเนินชีวิตและการตัดสินใจ

3) มีความกล้าหาญและแสดงออกทางคุณธรรมจริยธรรม สามารถวินิจฉัย จัดการและคิดแก้ปัญหาทางคุณธรรมจริยธรรมด้วยความถูกต้องเหมาะสมกับสังคม การทำงานและสภาพแวดล้อม โดยอาศัยหลักการ เหตุผลและใช้ดุลยพินิจทางค่านิยม บรรทัดฐานทางสังคม ความรู้สึกของผู้อื่นและประโยชน์ของสังคมส่วนรวม มีจิตสำนึกในการธำรงความโปร่งใสของสังคมและประเทศชาติ ต่อต้านการทุจริตคอร์รัปชัน และความไม่ถูกต้อง ไม่ใช่ข้อมูลบิดเบือน หรือการคัดลอกผลงานของผู้อื่น

3.1.2 ความรู้

1) มีความรอบรู้ในหลักการ แนวคิด ทฤษฎี เนื้อหาสาระด้านวิชาชีพของหลักสูตร มีทักษะเทคโนโลยีและดิจิทัล ทักษะการทำวิจัย ทักษะการร่วมมือสร้างสรรค์ และทักษะศตวรรษที่ 21 มีความรู้ความเข้าใจในการบูรณาการความรู้กับการปฏิบัติจริงและการบูรณาการข้ามศาสตร์ และมีความรู้ในการประยุกต์ใช้

2) มีความรอบรู้ในหลักการ แนวคิด ทฤษฎี เนื้อหาวิชาที่สอน สามารถวิเคราะห์ความรู้และเนื้อหาวิชาที่สอนอย่างลึกซึ้ง สามารถติดตามความก้าวหน้าด้านวิทยาการและนำไปประยุกต์ใช้ในการพัฒนาผู้เรียน โดยมีผลลัพธ์การเรียนรู้และเนื้อหาสาระด้านมาตรฐานผลการเรียนรู้ด้านความรู้ของหลักสูตร

3) ตระหนักรู้ เห็นคุณค่าและความสำคัญของศาสตร์พระราชาเพื่อการพัฒนาที่ยั่งยืน และสามารถประยุกต์ใช้ในการพัฒนาคน พัฒนางานและพัฒนาชุมชน

3.1.3 ทักษะทางปัญญา

1) คิด ค้นหา วิเคราะห์ข้อเท็จจริง และประเมินข้อมูล สื่อ สารสนเทศจากแหล่งข้อมูลที่หลากหลายอย่างรู้เท่าทัน สามารถเผชิญและก้าวทันกับการเปลี่ยนแปลงในโลกยุคดิจิทัล เทคโนโลยีข้ามแพลตฟอร์ม และโลกอนาคต นำไปประยุกต์ใช้ในการปฏิบัติงานและวินิจฉัยแก้ปัญหา และพัฒนางานได้อย่างสร้างสรรค์ โดยคำนึงถึงความรู้ หลักการทางทฤษฎี ประสบการณ์ ภาคปฏิบัติ ค่านิยม แนวคิด นโยบายและยุทธศาสตร์ชาติ บรรทัดฐานทางสังคมและผลกระทบที่อาจเกิดขึ้น

2) สามารถคิดริเริ่ม พัฒนางานอย่างสร้างสรรค์และประยุกต์ใช้ความรู้จากการทำวิจัยและหรือร่วมสร้างนวัตกรรมเพื่อพัฒนาการเรียนรู้ และพัฒนาผู้เรียนให้เป็นผู้สร้างหรือร่วมสร้างนวัตกรรมตลอดจนการถ่ายทอดความรู้แก่ชุมชนหรือสังคม

3.1.4 ทักษะความสัมพันธ์ระหว่างบุคคลและความรับผิดชอบ

- 1) ทำงานร่วมกับผู้อื่น ทำงานเป็นทีม เป็นผู้นำและผู้ตามที่ดี มีสัมพันธภาพที่ดีกับผู้เรียน ผู้ร่วมงาน คนในชุมชน มีความรับผิดชอบต่อส่วนรวมทั้งด้านเศรษฐกิจ สังคมและสิ่งแวดล้อม
- 2) มีความรับผิดชอบต่อหน้าที่ ต่อตนเอง ต่อผู้เรียน ต่อผู้ร่วมงาน และต่อส่วนรวม มีภาวะผู้นำทางวิชาการและวิชาชีพ มีความเข้มแข็งและกล้าหาญทางจริยธรรม สามารถชี้แนะและถ่ายทอดความรู้แก่ผู้เรียน สถานศึกษา ชุมชนและสังคมอย่างสร้างสรรค์

3.1.5 ทักษะในการวิเคราะห์เชิงตัวเลขการสื่อสารและเทคโนโลยีสารสนเทศ

- 1) มีทักษะการวิเคราะห์ข้อมูลสถิติ การสังเคราะห์ข้อมูลเชิงปริมาณและเชิงคุณภาพ เพื่อเข้าใจองค์ความรู้ หรือประเด็นปัญหาต่าง ๆ ได้อย่างรวดเร็วและถูกต้อง
- 2) สื่อสารกับผู้เรียน บุคคลในชุมชนและสังคม และผู้เกี่ยวข้องกลุ่มต่าง ๆ ได้อย่างมีประสิทธิภาพ โดยสามารถเลือกใช้การสื่อสารทางวาจา การเขียน หรือการนำเสนอด้วยรูปแบบต่าง ๆ โดยใช้เทคโนโลยีการสื่อสารหรือนวัตกรรมต่าง ๆ ได้อย่างเหมาะสม

แผนที่แสดงการกระจายความรับผิดชอบมาตรฐานผลการเรียนรู้จากหลักสูตรสู่รายวิชา (Curriculum mapping)

● ความรับผิดชอบหลัก

○ ความรับผิดชอบรอง

รายวิชา	ด้านคุณธรรม จริยธรรม			ด้านความรู้			ด้านทักษะทางปัญญา		ด้านทักษะความสัมพันธ์ระหว่างบุคคลและความรับผิดชอบ		ด้านทักษะการวิเคราะห์	
	1	2	3	1	2	3	1	2	1	2	1	2
หมวดวิชาบังคับ												
6308101 ปรัชญาและหลักการจัดการศึกษายุคใหม่	●	●	○	●	○	●	●			○	○	
6308102 ภาวะผู้นำการเปลี่ยนแปลงทางการศึกษา	●	●	●	○		●	●	○	●	●		○
6308103 เทคโนโลยีดิจิทัลและนวัตกรรมจัดการศึกษา	○		●	●	○		●	○		●		●
6308104 หลักสูตรและนวัตกรรมจัดการเรียนรู้	○	●		●	●		●	●	●	●		○
6308105 วิทยวิธีการวิจัยทางการจัดการศึกษาและนวัตกรรมจัดการเรียนรู้	○		●	●		○	●	●			●	
6308201 สัมมนาการจัดการศึกษาและนวัตกรรมจัดการเรียนรู้	●	○		●	○		●	○		●	○	●
หมวดวิชาเลือก												
6308211 กระบวนทัศน์ใหม่ทางการวัดและประเมินผลการศึกษา	●		○	○	●		○	●			●	●
6308212 การจัดการการเปลี่ยนแปลงทางการศึกษาในยุคดิจิทัล	●		○	●	○		●			●	●	
6308213 กลยุทธ์การจัดการศึกษาและการจัดการเรียนรู้ในศตวรรษที่ 21	●	○		●	●		●	○		○	●	
6308214 การจัดการศึกษาแบบเครือข่ายการมีส่วนร่วมของชุมชน		●	○	●		○		●	●	●	○	●
6308215 การพัฒนานวัตกรรมจัดการคุณภาพในสถานศึกษา	●	●	●	○	○	●	●		○			○
6308216 นวัตกรรมจัดการความรู้ทางการศึกษาเพื่อการพัฒนา		○	●	●	●	○	●	○	●	●	○	
6308217 การจัดการความคิดเพื่อจัดการศึกษาอย่างยั่งยืน	●	○	●	●		○	●	●		○	●	

รายวิชา	ด้านคุณธรรม จริยธรรม			ด้านความรู้			ด้านทักษะทางปัญญา		ด้านทักษะความสัมพันธ์ระหว่างบุคคลและความรับผิดชอบ		ด้านทักษะการวิเคราะห์	
	1	2	3	1	2	3	1	2	1	2	1	2
หมวดวิชาเลือก (ต่อ)												
6308218 การจัดการศึกษาเชิงเปรียบเทียบ	○		●	○	●		●	●	○	●	●	
6308219 นวัตกรรมการจัดการทรัพยากรและสิ่งแวดล้อมทางการศึกษา	○	●		●		●	○	●	●			
หมวดวิชาวิทยานิพนธ์/สารนิพนธ์												
6308202 วิทยานิพนธ์	●	○	●	●	●		○	●	○	●	●	●
6308203 สารนิพนธ์	●	○	●	●	●		○	●	○	●	●	●
หมวดวิชาเสริมพื้นฐาน												
6310101 เทคโนโลยีสารสนเทศสำหรับบัณฑิตศึกษา	●	○		●	●		●	○		○	●	
6310202 ภาษาอังกฤษสำหรับบัณฑิตศึกษา	●		○	●	○		●	○		○		●
6308001 ภาษาไทยเพื่อการสื่อสารเชิงวิชาการ		○	●	●		○	●	○	●		●	●

หมวดที่ 5 หลักเกณฑ์ในการประเมินผลบัณฑิต

1. เกณฑ์การให้ระดับคะแนน

การวัดผลและการสำเร็จการศึกษาเป็นไปตามระเบียบมหาวิทยาลัยราชภัฏบ้านสมเด็จเจ้าพระยา ว่าด้วยการศึกษาระดับบัณฑิตศึกษา

2. กระบวนการทวนสอบมาตรฐานผลสัมฤทธิ์ของบัณฑิต

การทวนสอบในระดับรายวิชาอาจมีกระบวนการที่แตกต่างกันไปตามแผนการสอน และวัตถุประสงค์ที่กำหนดไว้ซึ่งอาจประกอบด้วย การสอบข้อเขียน งานรายบุคคล หรืองานกลุ่ม ที่มอบหมาย เป็นต้น โดยกำหนดให้ระบบการทวนสอบผลสัมฤทธิ์การเรียนรู้ของบัณฑิตเป็นส่วนหนึ่งของระบบการประกันคุณภาพภายในของสถาบันอุดมศึกษาที่ต้องทำความเข้าใจตรงกันทั้งสถาบัน และนำไปดำเนินการจนบรรลุผลสัมฤทธิ์ ซึ่งผู้ประเมินภายนอกจะต้องสามารถตรวจสอบได้

3. เกณฑ์การสำเร็จการศึกษาตามหลักสูตร

ศึกษารายวิชาครบถ้วนตามที่กำหนดในหลักสูตร โดยจะต้องได้ระดับแต้มคะแนนเฉลี่ยสะสม ไม่ต่ำกว่า 3 (จากระบบ 4 ระดับคะแนน) หรือเทียบเท่า พร้อมทั้งเสนอวิทยานิพนธ์ และผ่านการสอบปากเปล่าขั้นสุดท้ายโดยคณะกรรมการที่มหาวิทยาลัยแต่งตั้ง และต้องเป็นระบบเปิดให้ผู้สนใจเข้ารับฟังได้

ผลงานวิทยานิพนธ์ หรือส่วนหนึ่งของวิทยานิพนธ์/สารนิพนธ์ต้องได้รับการตีพิมพ์เผยแพร่ วิทยานิพนธ์ในวารสารวิชาการที่ได้รับการยอมรับจาก สกอ./สมศ. หรืออย่างน้อยได้รับการยอมรับให้ตีพิมพ์ในวารสารระดับชาติ หรือระดับนานาชาติที่มีคุณภาพตามประกาศคณะกรรมการอุดมศึกษา เรื่อง หลักเกณฑ์การพิจารณาวารสารทางวิชาการสำหรับการเผยแพร่ผลงานทางวิชาการ หรือนำเสนอต่อที่ประชุมวิชาการ โดยบทความที่นำเสนอฉบับสมบูรณ์ (Full Paper) ได้รับการตีพิมพ์ ในรายงานสืบเนื่องจากการประชุมวิชาการ (Proceedings)

หมวดที่ 6 การพัฒนาคณาจารย์

1. การเตรียมการสำหรับอาจารย์ใหม่

1.1 มีการจัดปฐมนิเทศให้อาจารย์ที่เข้ามาใหม่ให้มีความรู้ ความเข้าใจเกี่ยวกับนโยบายของมหาวิทยาลัยหลักสูตร การเรียนการสอน การวัดและประเมินผล

1.2 ส่งเสริมอาจารย์ให้มีการเพิ่มพูนความรู้ สร้างเสริมประสบการณ์ เพื่อส่งเสริมการสอนและการวิจัยในสาขาวิชาระบบสารสนเทศเพื่อการจัดการ และสนับสนุนการศึกษาต่อ ฝึกอบรมสัมมนา ศึกษาดูงาน นำเสนอบทความทั้งในและต่างประเทศ

2. การพัฒนาความรู้และทักษะให้แก่คณาจารย์

2.1 การพัฒนาทักษะการจัดการเรียนการสอน การวัดและการประเมินผล

1) ส่งเสริมอาจารย์ให้มีการเพิ่มพูนความรู้ สร้างเสริมประสบการณ์เพื่อส่งเสริมการสอนและการวิจัยอย่างต่อเนื่องโดยผ่านการทำวิจัยสายตรงในสาขา สนับสนุนการศึกษาต่อ ฝึกอบรมสัมมนา นำเสนอบทความทั้งในและต่างประเทศ หรือการลาเพื่อเพิ่มพูนประสบการณ์

2) การเพิ่มพูนทักษะการจัดการเรียนการสอนและประเมินผลให้ทันสมัย

2.2 การพัฒนาศักยภาพทางวิชาการและวิชาชีพด้านอื่นๆ

1) การมีส่วนร่วมในกิจกรรมบริการวิชาการแก่ชุมชนที่เกี่ยวข้องกับการพัฒนาความรู้และคุณธรรม

2) มีการกระตุ้นอาจารย์ทำผลงานทางวิชาการ

3) ส่งเสริมการทำวิจัยสร้างองค์ความรู้ใหม่เป็นหลักและเพื่อพัฒนาการเรียนการสอนและมีความเชี่ยวชาญในสาขาวิชา

4) จัดสรรงบประมาณสำหรับการทำวิจัย

5) จัดให้อาจารย์ทุกคนเข้าร่วมกลุ่มวิจัยต่างๆ ของคณะ/บัณฑิตวิทยาลัย/สถาบัน

6) จัดให้อาจารย์เข้าร่วมกิจกรรมบริการวิชาการต่างๆ ของคณะ/บัณฑิตวิทยาลัย/สถาบัน

หมวดที่ 7 การประกันคุณภาพหลักสูตร

หลักสูตรได้กำหนดระบบและวิธีการประกันคุณภาพหลักสูตรตามเกณฑ์การประกันคุณภาพการศึกษาภายในระดับอุดมศึกษามหาวิทยาลัยราชภัฏ พ.ศ. 2562 ในแต่ละประเด็นดังนี้

1. การกำกับมาตรฐาน

มีการบริหารจัดการหลักสูตรให้เป็นไปตามเกณฑ์มาตรฐานหลักสูตรระดับบัณฑิตศึกษา พ.ศ.2558 และตามกรอบมาตรฐานคุณวุฒิระดับอุดมศึกษาแห่งชาติ พ.ศ.2552 โดยมีคณะกรรมการบริหารหลักสูตรทำหน้าที่กำกับดูแลการบริหารจัดการหลักสูตรในภาพรวม ตลอดระยะเวลาที่มีการจัดการเรียนการสอนในหลักสูตรดังนี้

1.1 มีอาจารย์ประจำหลักสูตร อาจารย์ผู้รับผิดชอบหลักสูตร อาจารย์ผู้สอน และอาจารย์ที่ปรึกษาวิทยานิพนธ์ที่มีคุณสมบัติ และจำนวนครบตามเกณฑ์

1.2 อาจารย์ที่ปรึกษาและอาจารย์ผู้สอนวิทยานิพนธ์/สารนิพนธ์ มีภาระงานตามเกณฑ์และมีผลงานทางวิชาการ

1.3 การตีพิมพ์เผยแพร่ผลงานของผู้สำเร็จการศึกษา

1.4 มีการปรับปรุงหลักสูตรตามรอบระยะเวลาที่กำหนด

2. บัณฑิต

2.1 หลักสูตรมีการติดตามคุณภาพบัณฑิตเป็นไปตามกรอบมาตรฐานคุณวุฒิระดับอุดมศึกษาแห่งชาติ โดยพิจารณาจากผลการประเมินความพึงพอใจผู้ใช้บัณฑิต

2.2 ผลงานวิจัยของนักศึกษาและผู้สำเร็จการศึกษาได้รับการตีพิมพ์เผยแพร่

3. นักศึกษา

หลักสูตรให้ความสำคัญกับการรับนักศึกษาเข้าศึกษาในหลักสูตร ตลอดจนส่งเสริมพัฒนานักศึกษา โดยดำเนินการ ดังนี้

3.1 การรับนักศึกษาและการเตรียมความพร้อม

3.1.1 มีการจัดระบบการรับนักศึกษาเพื่อให้ได้นักศึกษาที่มีความพร้อม โดยการทดสอบทั้งความรู้ ทักษะ และบุคลิกภาพ

3.1.2 มีการเตรียมความพร้อมนักศึกษา โดยพิจารณาปัญหาของนักศึกษาแรกเข้าและจัดกิจกรรมเสริมความรู้ให้กับนักศึกษา ประกอบด้วย ด้านภาษาอังกฤษ ด้านการใช้เทคโนโลยี คอมพิวเตอร์ ด้านทักษะกระบวนการวิจัย ตลอดจนการใช้ภาษาไทยเพื่อการสื่อสารในกรณีนักศึกษาต่างชาติ

3.2 การควบคุมดูแล การให้คำปรึกษาวิชาการและแนะแนวแก่นักศึกษา และการควบคุมดูแลการให้คำปรึกษาวิทยานิพนธ์/สารนิพนธ์

3.2.1 จัดระบบการดูแลให้คำปรึกษาแก่นักศึกษา โดยจัดอาจารย์ที่ปรึกษาประจำกลุ่มเรียนเพื่อให้คำปรึกษาทั้งด้านแผนการเรียน ทักษะการเรียน ทักษะการทำงาน และการใช้ชีวิต

และให้อาจารย์ที่ปรึกษาประจำกลุ่มเรียนจัดช่องทางการสื่อสาร และจัดเวลาในการพบปะนักศึกษาอย่างสม่ำเสมอ

3.2.2 จัดระบบการดูแลให้คำปรึกษาวิทยานิพนธ์ ทั้งการจัดอาจารย์ที่ปรึกษาวิทยานิพนธ์ การจัดกิจกรรมเสริมหลักสูตรฯ การจัดคลินิกให้คำปรึกษาและจัดกิจกรรมแลกเปลี่ยนเรียนรู้ระหว่างนักวิจัย นักวิชาการและผู้ทรงคุณวุฒิอย่างสม่ำเสมอ

3.2.3 จัดกิจกรรมเสริมศักยภาพและทักษะการเรียนรู้ในศตวรรษที่ 21

3.2.4 จัดให้มีการสำรวจความพึงพอใจในการรับนักศึกษา การส่งเสริมและพัฒนา นักศึกษา รวมถึงการจัดให้มีช่องทางรับข้อร้องเรียนของนักศึกษาเพื่อรักษาอัตราการคงอยู่และสำเร็จ การศึกษา

4. อาจารย์

หลักสูตรมีการบริหารและพัฒนาอาจารย์เกี่ยวกับรับอาจารย์ใหม่ มีกลไกการคัดเลือกอาจารย์ที่เหมาะสม โปร่งใส มีคุณสมบัติ ความรู้ ความเชี่ยวชาญทางสาขาวิชา และมีการเพิ่มทักษะความรู้ เพื่อการปฏิบัติงาน และพัฒนาความก้าวหน้าในการผลิตผลงานทางวิชาการของอาจารย์ ดังนี้

4.1 การรับอาจารย์ใหม่

4.1.1 กำหนดคุณสมบัติอาจารย์ให้ได้มาตรฐานตามเกณฑ์ที่มหาวิทยาลัยกำหนด นอกจากนั้นยังกำหนดให้ต้องมีคะแนนทดสอบความสามารถภาษาอังกฤษได้ตามเกณฑ์ที่กำหนดไว้ในประกาศคณะกรรมการการอุดมศึกษา เรื่อง มาตรฐานความสามารถภาษาอังกฤษของอาจารย์ประจำ และมีความสามารถใช้สารสนเทศเพื่อการสื่อสาร เช่น คอมพิวเตอร์และโปรแกรมที่เกี่ยวข้องกับการจัดการศึกษาและนวัตกรรมการจัดการเรียนรู้

4.1.2 ประกาศรับสมัครและประชาสัมพันธ์

4.1.3 สืบค้นประวัติและคุณสมบัติของผู้สมัครจากแหล่งข้อมูลที่เชื่อถือได้อย่างเป็นระบบและมีการตรวจสอบข้อมูลอย่างเป็นธรรม

4.1.4 ทดสอบความสามารถเกี่ยวกับระบบสารสนเทศเพื่อการจัดการ

4.1.5 ทดสอบความสามารถในการสอนและการใช้สื่อการเรียนการสอน

4.1.6 เสนอแต่งตั้งและประเมินการปฏิบัติงานตามระเบียบของมหาวิทยาลัย

4.2 การคัดเลือกอาจารย์ คุณสมบัติ ความรู้ ความเชี่ยวชาญทางสาขาวิชา

หลักสูตรมีการกำหนดคุณสมบัติเฉพาะสำหรับตำแหน่ง ให้มีคุณสมบัติและมีความเชี่ยวชาญ/ประสบการณ์ด้านการบริหารการศึกษา หลักสูตรการสอน การวิจัย และวิทยาการคอมพิวเตอร์ เทคโนโลยีสารสนเทศ ตลอดจนการวัดและประเมินผลทางการศึกษา

4.3 การเพิ่มทักษะความรู้เพื่อการปฏิบัติงานและพัฒนาความก้าวหน้าในการผลิตผลงานทางวิชาการของอาจารย์

4.3.1 อาจารย์ร่วมกับผู้เรียนประเมินการจัดการเรียนการสอนเมื่อสิ้นสุดรายวิชา ทูกรายวิชา และนำผลการประเมินมาใช้ในการปรับปรุงการสอน

4.3.2 เมื่อสิ้นสุดปีการศึกษาให้มีการประชุมอาจารย์ให้มีส่วนร่วมในการประเมินผลการปฏิบัติงาน

4.3.3 ให้อาจารย์ได้มีการวางแผนความต้องการในการพัฒนาตนเองโดยรวบรวมเป็นแผนประจำปี เพื่อให้การสนับสนุนงบประมาณได้เหมาะสม

5. หลักสูตร การเรียนการสอน การประเมินผู้เรียน

หลักสูตรมีการบริหารจัดการหลักสูตรให้มีประสิทธิภาพและประสิทธิผลอย่างต่อเนื่อง ดังนี้

5.1 มีการออกแบบหลักสูตร ควบคุม กำกับกับการจัดทำรายวิชาต่างๆ ให้มีเนื้อหาที่ทันสมัย

5.2 มีการวางระบบผู้สอนและกระบวนการจัดการเรียนการสอนในแต่ละรายวิชา

5.3 มีการประเมินผู้เรียน กำกับให้มีการประเมินตามสภาพจริง มีวิธีการประเมินที่หลากหลาย

5.4 กำหนดให้ผู้สอนมีการออกแบบการจัดการเรียนการสอนที่เน้นผู้เรียนเป็นสำคัญ ใช้วิธีสอนเทคนิคการสอน และรูปแบบการสอนใหม่ๆ และเชื่อมโยงสาระจากการเรียนรู้สู่การทำวิจัย

5.5 จัดระบบการดูแลวิทยานิพนธ์/สารนิพนธ์ ทั้งการพิจารณาอนุมัติหัวข้อวิทยานิพนธ์/สารนิพนธ์ การแต่งตั้งอาจารย์ที่ปรึกษาวิทยานิพนธ์/สารนิพนธ์ การช่วยเหลือ กำกับ ติดตามและการประเมินในการทำวิทยานิพนธ์/สารนิพนธ์ นอกจากนี้ยังมีการจัดรายวิชาที่สอดคล้องบูรณาการสู่การวิจัย จัดคลินิกเสริมทักษะการทำวิทยานิพนธ์ และจัดกิจกรรมแลกเปลี่ยนเรียนรู้ระหว่างนักวิชาการ ผู้ทรงคุณวุฒิและนักศึกษา ส่งเสริมให้อาจารย์และนักศึกษาทำแผนการทำวิทยานิพนธ์/สารนิพนธ์

5.6 กำหนดให้ผู้สอนมีการประเมินผลการเรียนรู้ของผู้เรียนให้ครบถ้วนตามเกณฑ์มาตรฐานคุณวุฒิระดับอุดมศึกษาแห่งชาติ โดยมีการใช้วิธีการประเมินผลที่หลากหลาย และมีการทวนสอบทบทวนแนวทางการประเมินเพื่อปรับปรุงให้เหมาะสม

5.7 ประเมินผลการใช้หลักสูตรเป็นระยะๆ และนำผลการประเมินมาใช้ในการปรับปรุงหลักสูตรทั้งแผนการจัดรายวิชาที่เอื้อต่อการทำวิจัย การปรับ/เพิ่มเนื้อหา/คำอธิบายรายวิชาให้มีความทันสมัย

5.8 มีผลการดำเนินงานหลักสูตรตามกรอบมาตรฐานคุณวุฒิระดับอุดมศึกษาแห่งชาติ

6. สิ่งสนับสนุนการเรียนรู้

หลักสูตรมีการดำเนินงานเพื่อความพร้อมของสิ่งสนับสนุนการเรียนรู้ ความพร้อมทั้งทางกายภาพและความพร้อมของอุปกรณ์เทคโนโลยี ตลอดจนสิ่งอำนวยความสะดวกหรือทรัพยากรที่เอื้อต่อการเรียนรู้ โดยการมีส่วนร่วมของอาจารย์ผู้รับผิดชอบหลักสูตร/อาจารย์ประจำหลักสูตร ดังนี้

6.1 การบริหารทรัพยากรการเรียนการสอน

6.1.1 การบริหารงบประมาณ

มีระบบและกลไกในการบริหารงบประมาณการแสวงหารายได้ การจัดหาครุภัณฑ์

6.1.2 ทรัพยากรการเรียนการสอนที่มีอยู่เดิม

หลักสูตรมีความพร้อมด้านทรัพยากรการเรียนการสอนที่จำเป็น ซึ่งเป็น ทรัพยากรการเรียนการสอนที่มีอยู่เดิม ดังนี้

ลำดับ	รายการและลักษณะเฉพาะ	จำนวนที่มี	จำนวนที่ต้องการเพิ่มในอนาคต	หมายเหตุ
1	ห้องเรียนแบบบรรยาย	1	1	บัณฑิตวิทยาลัย
2	ห้องปฏิบัติการคอมพิวเตอร์	2	1	สำนักคอมพิวเตอร์

รายการ	จำนวน	หน่วย
1. หนังสือภาษาอังกฤษ	3,000	เล่ม
2. หนังสือภาษาไทย	200	เล่ม
3. วารสารภาษาอังกฤษ	14	รายการ
4. หนังสือพิมพ์ภาษาอังกฤษ	2	รายการ
5. โสตทัศนวัสดุ ประเภทต่างๆ	500	ชิ้น
6. ฐานข้อมูลออนไลน์	17	ฐานข้อมูล

6.2 การจัดหาทรัพยากรการเรียนการสอนเพิ่มเติม

คณะกรรมการหลักสูตรครุศาสตรมหาบัณฑิต สาขาวิชาการจัดการศึกษาและนวัตกรรม การจัดการเรียนรู้ มีการสำรวจ ติดตามและประเมินความต้องการและการใช้ทรัพยากรการเรียน การสอน เพื่อจัดสรรงบประมาณตลอดจนจัดหาจัดซื้อเพื่อให้ได้มาซึ่งทรัพยากรที่ทันสมัยและจำเป็น ต่อการเรียนการสอน

6.3 การประเมินความเพียงพอของทรัพยากร

คณะกรรมการหลักสูตรครุศาสตรมหาบัณฑิต สาขาวิชาการจัดการศึกษาและนวัตกรรม การจัดการเรียนรู้ มีการสำรวจการใช้ทรัพยากรต่าง ๆ ทุกปี เพื่อให้แน่ใจว่าจะไม่มีการขาดแคลน ทรัพยากรที่จำเป็นสำหรับการเรียนการสอนในหลักสูตร

7. ตัวบ่งชี้ผลการดำเนินงาน (Key Performance Indicators)

ตัวบ่งชี้และเป้าหมาย	ปีการศึกษา				
	ปีที่ 1	ปีที่ 2	ปีที่ 3	ปีที่ 4	ปีที่ 5
1. อาจารย์ประจำหลักสูตรอย่างน้อยร้อยละ 80 มีส่วนร่วมในการประชุมเพื่อวางแผน ติดตาม และ ทบทวนการดำเนินงานหลักสูตร	✓	✓	✓	✓	✓
2. มีรายละเอียดของหลักสูตร ตามแบบ มคอ.2 ที่สอดคล้องกับกรอบ มาตรฐานคุณวุฒิแห่งชาติ	✓	✓	✓	✓	✓

ตัวบ่งชี้และเป้าหมาย	ปีการศึกษา				
	ปีที่ 1	ปีที่ 2	ปีที่ 3	ปีที่ 4	ปีที่ 5
3. มีรายละเอียดของรายวิชาและรายละเอียดของประสบการณ์ภาคสนาม (ถ้ามี) ตามแบบ มคอ.3 และ มคอ.4 อย่างน้อยก่อนการเปิดสอนในแต่ละภาค การศึกษาให้ครบทุกรายวิชา	✓	✓	✓	✓	✓
4. จัดทำรายงานผลการดำเนินการของรายวิชา และ รายงานผลการดำเนินการของประสบการณ์ภาคสนาม (ถ้ามี) ตามแบบ มคอ.5 และ มคอ.6 ภายใน 30 วัน หลังสิ้นสุดภาคการศึกษาที่เปิดสอนให้ครบทุกรายวิชา	✓	✓	✓	✓	✓
5. จัดทำรายงานผลการดำเนินการของหลักสูตร ตามแบบ มคอ.7 ภายใน 60 วัน หลังสิ้นสุดปีการศึกษา	✓	✓	✓	✓	✓
6. มีการทวนสอบผลสัมฤทธิ์ของนิสิตตามมาตรฐาน ผลการเรียนรู้ ที่กำหนดในมคอ.3และมคอ.4 อย่างน้อยร้อยละ 25 ของรายวิชาที่เปิดสอนในแต่ละปีการศึกษา	✓	✓	✓	✓	✓
7. มีการพัฒนา/ปรับปรุงการจัดการเรียนการสอน กลยุทธ์การสอน หรือ การประเมินผลการเรียนรู้ จากผลการประเมินการดำเนินงานที่รายงานใน มคอ.7 ปีที่แล้ว		✓	✓	✓	✓
8. อาจารย์ใหม่ ทุกคน ได้รับการปฐมนิเทศหรือ คำแนะนำด้านการจัดการเรียนการสอน	✓	✓	✓	✓	✓
9. อาจารย์ประจำทุกคนได้รับการพัฒนาทางวิชาการ และ/หรือวิชาชีพ อย่างน้อยปีละหนึ่งครั้ง	✓	✓	✓	✓	✓
10. จำนวนบุคลากรสนับสนุนการเรียนการสอน (ถ้ามี) ได้รับการพัฒนาวิชาการ และ/หรือวิชาชีพไม่น้อยกว่า ร้อยละ 50 ต่อปี	✓	✓	✓	✓	✓
11. ระดับความพึงพอใจของบัณฑิตปีสุดท้าย/บัณฑิตใหม่ที่มีต่อคุณภาพหลักสูตร เฉลี่ยไม่น้อยกว่า 3.5 จากคะแนนเต็ม 5.0		✓	✓	✓	✓
12. ระดับความพึงพอใจของผู้ใช้บัณฑิตที่มีต่อบัณฑิตใหม่เฉลี่ยไม่น้อยกว่า 3.5 จากคะแนนเต็ม 5.0			✓	✓	✓

หมวดที่ 8 การประเมินและปรับปรุงการดำเนินการของหลักสูตร

1. การประเมินประสิทธิผลของการสอน

1.1 การประเมินกลยุทธ์การสอน

การประเมินกลยุทธ์การสอนจะแบ่งการดำเนินการเป็น 2 ช่วง ดังนี้

1) ช่วงก่อนการสอน ให้มีการประเมินกลยุทธ์การสอนโดยทีมผู้สอนหรือระดับภาควิชา และ/หรือ การปรึกษาหารือกับผู้เชี่ยวชาญด้านหลักสูตรหรือวิธีการสอน

2) ส่วนช่วงหลังการสอน ให้มีการวิเคราะห์ผลการประเมินการสอนโดยบัณฑิต และการวิเคราะห์ผลการเรียนของบัณฑิต ด้านกระบวนการนำผลการประเมินไปปรับปรุง ทำโดยรวบรวม ปัญหา/ข้อเสนอแนะเพื่อปรับปรุง และกำหนดประธานหลักสูตรและทีมผู้สอนนำไปปรับปรุงและ รายงานผลต่อไป

1.2 การประเมินทักษะของอาจารย์ในการใช้แผนกลยุทธ์การสอน

ประเมินจากกลวิธีการสอน ผลการสอน การวิจัย และการผลิต เอกสารการสอน การตรงต่อเวลา และคู่มือที่ใช้ในการเรียนการสอน ในทุกรายวิชา โดยใช้การประเมินจากนักศึกษา ประเมินโดยตัวอาจารย์เองและเพื่อนร่วมงาน

2. การประเมินหลักสูตรในภาพรวม

การประเมินหลักสูตรในภาพรวม จะดำเนินการทุกๆ ปี เพื่อนำผลการประเมินไปพัฒนา หลักสูตร และการเรียนการสอน โดยมีวิธีการประเมินดังนี้

1) การทบทวนหลักสูตร การเรียนการสอน เกณฑ์มาตรฐานหลักสูตร และเนื้อหาหลักสูตร ที่ใกล้เคียงทั้งในประเทศและต่างประเทศ รวมทั้งการติดตามการเปลี่ยนแปลงอย่างต่อเนื่อง ในด้านสังคมอาจมีผลกระทบต่อหลักสูตร

2) จัดประชุมสัมมนา/กิจกรรมเพื่อพัฒนาหลักสูตรและการเรียนการสอน และการประกัน คุณภาพหลักสูตร เพื่อรับฟังความคิดเห็นจากคณาจารย์ นักศึกษา ผู้ใช้บัณฑิต และผู้ทรงคุณวุฒิ ภายนอก รวมทั้งสร้างช่องทางในการรับฟังความคิดเห็นจากทุกฝ่ายที่เกี่ยวข้อง

3) ประเมินความพึงพอใจของหน่วยงานผู้ใช้บัณฑิตต่อคุณภาพของมหาบัณฑิต และ ประสิทธิภาพของมหาบัณฑิตในการปฏิบัติงานชุมชน เพื่อนำผลการประเมินมาประกอบการพัฒนา หลักสูตร และพัฒนาการเรียนการสอนต่อไป

3. การประเมินผลการดำเนินงานตามรายละเอียดหลักสูตร

การประเมินคุณภาพการศึกษาประจำปี ตามดัชนีบ่งชี้ผลการดำเนินงานในหมวดที่ 7 ข้อ 7 โดยคณะกรรมการประเมินอย่างน้อย 3 คน ประกอบด้วย ผู้ทรงคุณวุฒิในสาขาอย่างน้อย 1 คน ที่ได้รับการแต่งตั้งจากมหาวิทยาลัย

4. การทบทวนผลการประเมินและวางแผนปรับปรุง

- 1) อาจารย์ผู้สอนจัดทำรายงานผลการเรียนการสอนในรายวิชาที่รับผิดชอบ (มคอ.5) โดยนำผลการประเมินและข้อเสนอแนะมาวางแผนปรับปรุงกลยุทธ์การสอน
- 2) อาจารย์ผู้รับผิดชอบหลักสูตร รวบรวมรายงานผลการดำเนินการสอน (มคอ.5) แล้วสรุปผลการดำเนินงานของหลักสูตรตลอดปีการศึกษา (มคอ.7)
- 3) พิจารณาทบทวนผลการดำเนินงานของหลักสูตร โดยนำสัมฤทธิ์ผลของนิสิตรายงานผลการประเมินคุณภาพภายใน ความเห็นของผู้ใช้บัณฑิตและผู้ทรงคุณวุฒิ มาใช้ในการวางแผนปรับปรุงและดำเนินงาน เพื่อใช้ในรอบปีการศึกษาต่อไป

ภาคผนวก

ภาคผนวก ก

ประวัติและผลงานทางวิชาการของอาจารย์ผู้รับผิดชอบหลักสูตร

ชื่อ - สกุล นางณัฐมน พันธุ์ชาติรี
ตำแหน่งทางวิชาการ ผู้ช่วยศาสตราจารย์
สังกัด คณะครุศาสตร์
มหาวิทยาลัยราชภัฏบ้านสมเด็จเจ้าพระยา

ประวัติการศึกษา

พ.ศ. 2560 ปรัชญาดุษฎีบัณฑิต (การบริหารการศึกษา)
คณะศึกษาศาสตร์ มหาวิทยาลัยศิลปากร
พ.ศ. 2553 การศึกษามหาบัณฑิต (การบริหารการศึกษา)
คณะศึกษาศาสตร์ มหาวิทยาลัยนเรศวร
พ.ศ. 2547 การศึกษามหาบัณฑิต (จิตวิทยาการแนะแนว)
คณะศึกษาศาสตร์ มหาวิทยาลัยศรีนครินทรวิโรฒ
พ.ศ. 2535 ครุศาสตรบัณฑิต (พลศึกษา-นันทนาการ)
คณะครุศาสตร์ วิทยาลัยครูนครปฐม

สาขาที่เชี่ยวชาญ

บริหารการศึกษา, การจัดการศึกษา, จิตวิทยา, วิชาชีพครู

ผลงานทางวิชาการ

หนังสือ

ณัฐมน พันธุ์ชาติรี. (2562). วิวัฒนาการของการศึกษาไทยและการศึกษาโลก. ใน **ปรัชญาการศึกษา**. พิมพ์ครั้งที่ 2, กรุงเทพฯ : โรงพิมพ์ บริษัทสหธรรมิก จำกัด. หน้า 79 – 106.
ณัฐมน พันธุ์ชาติรี. (2562). กฎหมายที่เกี่ยวข้องกับวิชาชีพครู. ใน **คุณธรรมจริยธรรม จรรยาบรรณ และ จิตวิญญาณความเป็นครู**. กรุงเทพฯ : โรงพิมพ์ บริษัทสหธรรมิก จำกัด. หน้า 149 – 167.
ณัฐมน พันธุ์ชาติรี. (2561). วิวัฒนาการของการศึกษาไทยและการศึกษาโลก. ใน **ปรัชญาการศึกษา**. กรุงเทพฯ : โรงพิมพ์ บริษัทสหธรรมิก จำกัด. หน้า 89 – 114.
ณัฐมน พันธุ์ชาติรี. (2561). มาตรฐานวิชาชีพครูและทักษะความเป็นครู. ใน **ความเป็นครู**. กรุงเทพฯ : โรงพิมพ์ บริษัทสหธรรมิก จำกัด. หน้า 67 – 87.
ณัฐมน พันธุ์ชาติรี. (2561). การพัฒนาศูนย์การเรียนรู้ในสถานศึกษา. ใน **การจัดการเรียนรู้และสิ่งแวดล้อมเพื่อการเรียนรู้**. กรุงเทพฯ : โรงพิมพ์ บริษัทสหธรรมิก จำกัด. หน้า 185 – 196.

งานวิจัย

ณัฐมน พันธุ์ชาติรี ธนภัทร จันทร์เจริญ และจิตติวิสุทธิ์ วิมุติปัญญา. (2560). การประเมินหลักสูตร **ครุศาสตรบัณฑิต (หลักสูตรปรับปรุง พ.ศ. 2555) คณะครุศาสตร์ มหาวิทยาลัยราชภัฏบ้านสมเด็จเจ้าพระยา**. ทูลสนับสนุนการวิจัยโดย สถาบันวิจัยและพัฒนา มหาวิทยาลัยราชภัฏบ้านสมเด็จเจ้าพระยา.

บทความวิจัย

ณัฐมน พันธุ์ชาติตรี. (2562). การวิเคราะห์ห้องค์ประกอบเชิงยืนยันของการประเมินหลักสูตรครุศาสตร์บัณฑิต (หลักสูตรปรับปรุง พ.ศ. 2555) คณะครุศาสตร์ มหาวิทยาลัยราชภัฏบ้านสมเด็จเจ้าพระยา. **วารสารครุศาสตร์สาร**. ปีที่ 13 ฉบับที่ 1 (มกราคม-มิถุนายน). หน้า 63-74.

สิริภาพ เทพพิทักษ์ กนกกาญจน์ กาญจนรัตน์ และณัฐมน พันธุ์ชาติตรี. (2562). การพัฒนาความคิดสร้างสรรค์ของนิสิตสาขาวิทยาศาสตร์ทั่วไป และสาขาคณิตศาสตร์ โดยใช้กิจกรรมอบรมเชิงปฏิบัติการ เรื่อง สะเต็มศึกษา. **เอกสารประกอบการประชุมนำเสนอผลงานวิจัยและวิทยานิพนธ์ระดับชาติ สาขาการศึกษาและสาขาที่เกี่ยวข้อง พ.ศ.2562 มหาวิทยาลัยศิลปากร วิทยาเขตพระราชวังสนามจันทร์**. หน้า 587-598.

Nuttamon Puchatree, Tanaput Chanchaoren and Jittawisut Wimuttipanya. (2019). The Evaluation of Bachelor of Education Program (Revised Curriculum in 2012) of the Faculty of Education of Bansomdejchaopraya Rajabhat University. **Asian Administration and Management Review (AAMR)**. Political Science Association of Kasetsart University, Bangkok: Thailand, Vol.2 No 1, January – June 2019, pp. 214 – 225.

ประสบการณ์การสอน

- 1) วิชาการบริหารและการประกันคุณภาพการศึกษา
- 2) วิชาการศึกษาเพื่อการพัฒนาที่ยั่งยืน
- 3) วิชาหลักการและปรัชญาการศึกษา
- 4) วิชาความเป็นครู
- 5) วิชาการจัดการเรียนรู้และการบริหารจัดการในชั้นเรียน
- 6) วิชาการจัดการเรียนรู้และสิ่งแวดล้อมเพื่อการเรียนรู้
- 7) วิชาการสอนเพื่อพัฒนากระบวนการคิด
- 8) วิชาจิตวิทยาสำหรับครู
- 9) วิชาจิตวิทยาการแนะแนว
- 10) วิชามนุษยสัมพันธ์ เป็นต้น

ภาระงานสอนที่จะมีในหลักสูตรนี้

- 1) วิชาปรัชญาและหลักการจัดการศึกษายุคใหม่
- 2) วิชาภาวะผู้นำการเปลี่ยนแปลงทางการศึกษา
- 3) วิชานวัตกรรมจัดการทรัพยากรและสิ่งแวดล้อมทางการศึกษา
- 4) วิชากลยุทธ์การจัดการศึกษาและการจัดการเรียนรู้ในศตวรรษที่ 21
- 5) วิชาการจัดการศึกษาแบบเครือข่ายการมีส่วนร่วมของชุมชน
- 6) วิชาการจัดการความคิดเพื่อการจัดการศึกษาอย่างยั่งยืน
- 7) วิชาการจัดการศึกษาเชิงเปรียบเทียบ
- 8) วิชาสัมมนาการจัดการศึกษาและนวัตกรรมจัดการเรียนรู้

ชื่อ – สกุล นายธนภัทร จันทร์เจริญ
ตำแหน่งทางวิชาการ อาจารย์
สังกัด คณะครุศาสตร์
มหาวิทยาลัยราชภัฏบ้านสมเด็จเจ้าพระยา

ประวัติการศึกษา

พ.ศ. 2559 ศึกษาศาสตรดุษฎีบัณฑิต (หลักสูตรและการสอน)
วิทยาลัยครุศาสตร์ มหาวิทยาลัยธุรกิจบัณฑิต
พ.ศ. 2552 บริหารธุรกิจมหาบัณฑิต (การบริหารและการพัฒนาองค์กร)
คณะบริหารธุรกิจ มหาวิทยาลัยอัสสัมชัญ
พ.ศ. 2546 ศึกษาศาสตรบัณฑิต (การสอนภาษาไทย)
คณะศึกษาศาสตร์ มหาวิทยาลัยรามคำแหง

สาขาที่เชี่ยวชาญ

การสอนภาษาไทย, วิชาชีพครู, หลักสูตร, การจัดการเรียนรู้

ผลงานทางวิชาการ

หนังสือ

ธนภัทร จันทร์เจริญ. (2562). มองตัวครู ดูอย่างศิษย์ วิเคราะห์แนวคิด ศาสตราจารย์กิตติคุณ ดร.ไพฑูรย์ สีนลาร์ตันใน **คมความคิดการศึกษา ของ ศาสตราจารย์ ดร.ไพฑูรย์ สีนลาร์ตัน**. ทวีศักดิ์ จินดานุรักษ์ บรรณาธิการ. กรุงเทพฯ : จุฬาลงกรณ์มหาวิทยาลัย. หน้า 202-222.

ธนภัทร จันทร์เจริญ. (2561). การประเมินผลการเรียนรู้ในชั้นเรียน. ใน **การจัดการเรียนรู้และสิ่งแวดล้อมเพื่อการเรียนรู้**. กรุงเทพฯ : โรงพิมพ์ บริษัทสหธรรมิก จำกัด. หน้า 185 – 196.

ธนภัทร จันทร์เจริญ. (2561). การพัฒนาหลักสูตร. ใน **การพัฒนาหลักสูตร**. กรุงเทพฯ : โรงพิมพ์ บริษัทสหธรรมิก จำกัด. หน้า 39 – 53.

ธนภัทร จันทร์เจริญ. (2561). EPALA Model รูปแบบการเรียนการสอนภาษาไทยเพื่อการเรียนรู้ **อย่างมีความหมายและการเรียนรู้อย่างมีความสุข**. กรุงเทพฯ : DPU COOL PRINT มหาวิทยาลัยธุรกิจบัณฑิต.

ธนภัทร จันทร์เจริญ. (2560). ทำอย่างไรจึงส่งเสริมเด็กไทยก้าวสู่ที่ 1 ในอาเซียน. ใน **ความเป็นผู้นำทางการศึกษา**. ไพฑูรย์ สีนลาร์ตัน และนักรบ หมี่แสน บรรณาธิการ. กรุงเทพฯ : จุฬาลงกรณ์มหาวิทยาลัย. หน้า 328-340.

ธนภัทร จันทร์เจริญ. (2558). ครูขอบธรรม. ใน **ครูเก่าใหม่ : ก้าวไกล ก้าวนำ**. ไพฑูรย์ สีนลาร์ตัน บรรณาธิการ. กรุงเทพฯ : DPU COOL PRINTมหาวิทยาลัยธุรกิจบัณฑิต. หน้า 83-92.

งานวิจัย

วิเชียร อินทรสมพันธ์ ศศิกัญชณา เย็นเอง ธนภัทร จันทร์เจริญ สิริกร โตสติ และชิตยา สิทธิโสภาสกุล. (2561). **การพัฒนาผู้มัคคุเทศก์เพื่อการท่องเที่ยวเชิงอนุรักษ์วัฒนธรรมประเพณีท้องถิ่น อำเภออุ้มทอง จังหวัดสุพรรณบุรี**. ได้รับทุนสนับสนุนการวิจัยจากสำนักงานกองทุนสนับสนุนการวิจัย ปีงบประมาณ 2560.

งานวิจัย (ต่อ)

ไพฑูรย์ สีนลาร์ตัน ทวีศักดิ์ จินดานุรักษ์ อโนทัย แทนสวัสดิ์ ศุณิสสา ทดลา วาสนา วิสกฤตภา ธนภัทร จันท์เจริญ และจินตนา ปรีสพันธ์. (2561). การศึกษาระบบการบริหารจัดการของครูสภาในยุคดิจิทัล. ได้รับทุนสนับสนุนการวิจัยจากสำนักงานเลขาธิการคุรุสภา ปีงบประมาณ 2560.

ณัฐมน พันธุ์ชาติตรี ธนภัทร จันท์เจริญ และจิตติวิสุทธิ วิมุตติปัญญา. (2560). การประเมินหลักสูตรครุศาสตรบัณฑิต (หลักสูตรปรับปรุง พ.ศ. 2555) คณะครุศาสตร์ มหาวิทยาลัยราชภัฏบ้านสมเด็จเจ้าพระยา. ทุนสนับสนุนการวิจัยโดย สถาบันวิจัยและพัฒนา มหาวิทยาลัยราชภัฏบ้านสมเด็จเจ้าพระยา.

บทความวิจัย

วิเชียร อินทรสมพันธ์ ศศิกัญญา เย็นเอง ธนภัทร จันท์เจริญ สิริกร โตสติ และทิตยา สิทธิโสภาสกุล. (2561). การพัฒนาয়วมัคคุเทศก์เพื่อการท่องเที่ยวเชิงอนุรักษ์วัฒนธรรมประเพณีท้องถิ่นอำเภออุ้มทอง จังหวัดสุพรรณบุรี. วารสารบัณฑิตศึกษา มหาวิทยาลัยราชภัฏวไลยอลงกรณ์ ในพระบรมราชูปถัมภ์. ปีที่ 13 ฉบับที่ 1 (มกราคม-เมษายน) หน้า 155-166.

ไพฑูรย์ สีนลาร์ตัน ทวีศักดิ์ จินดานุรักษ์ อโนทัย แทนสวัสดิ์ ศุณิสสา ทดลา วาสนา วิสกฤตภา ธนภัทร จันท์เจริญ และจินตนา ปรีสพันธ์. (2561). การศึกษาระบบบริหารจัดการของครูสภาในยุคดิจิทัล (A study on the Administrative Systems of Teachers Council in the Digital Age). วารสารการบริหารการศึกษาและภาวะผู้นำ มหาวิทยาลัยราชภัฏสกลนคร. ปีที่ 7 ฉบับที่ 25 (ตุลาคม-ธันวาคม).

Nuttamon Puchatree, Tanaput Chanchaoren and Jittawisut Wimuttipanya. (2019). The Evaluation of Bachelor of Education Program (Revised Curriculum in 2012) of the Faculty of Education of Bansomdejchaopraya Rajabhat University. *Asian Administration and Management Review (AAMR)*. Political Science Association of Kasetsart University, Bangkok: Thailand, Vol.2 No 1, January – June 2019, pp. 214 – 225.

ประสบการณ์การสอน

- 1) วิชาภาษาไทย
- 2) วิชาภาษาไทยเพื่อการสื่อสาร
- 3) วิชาการใช้ภาษาไทยในเชิงธุรกิจ
- 4) วิชาการบันทึกและสรุปความทางธุรกิจ
- 5) วิชาภาษาไทยในบริบททางสังคม
- 6) วิชาภาษาและวัฒนธรรมสำหรับครู
- 7) วิชาการจัดการเรียนรู้และสิ่งแวดล้อมเพื่อการเรียนรู้
- 8) วิชาการพัฒนาหลักสูตร
- 9) วิชาหลักการและปรัชญาการศึกษา
- 10) วิชาวิธีการวิจัยทางการศึกษา
- 11) วิชาการเรียนการสอนเพื่อพัฒนาระบบการคิด

ภาระงานสอนที่จะมีในหลักสูตรนี้

- 1) วิชาปรัชญาและหลักการจัดการศึกษายุคใหม่
- 2) วิชาหลักสูตรและนวัตกรรมการจัดการเรียนรู้
- 3) วิชาวิทยวิธีการวิจัยทางการจัดการศึกษาและนวัตกรรมการจัดการเรียนรู้
- 4) วิชากระบวนการทัศน์ใหม่ทางการวัดและประเมินผลการศึกษา
- 5) วิชากลยุทธ์การจัดการศึกษาและการจัดการเรียนรู้ในศตวรรษที่ 21
- 6) วิชานวัตกรรมการจัดการความรู้ทางการศึกษาเพื่อการพัฒนา
- 7) วิชาการจัดการศึกษาแบบเครือข่ายการมีส่วนร่วมของชุมชน
- 8) วิชาการจัดการความคิดเพื่อการจัดการศึกษาอย่างยั่งยืน
- 9) วิชาการจัดการศึกษาเชิงเปรียบเทียบ
- 10) วิชาสัมมนาการจัดการศึกษาและนวัตกรรมการจัดการเรียนรู้
- 11) วิชาภาษาไทยเพื่อการสื่อสารเชิงวิชาการ

- ชื่อ-สกุล นางสาวประไพ ศรีดามา
ตำแหน่งทางวิชาการ ผู้ช่วยศาสตราจารย์
สังกัด คณะวิทยาศาสตร์และเทคโนโลยี
มหาวิทยาลัยราชภัฏบ้านสมเด็จเจ้าพระยา
- ประวัติการศึกษา**
- พ.ศ. 2558 ปริญญาตรีบัณฑิต (เทคโนโลยีสารสนเทศ) (นานาชาติ)
คณะเทคโนโลยีสารสนเทศ มหาวิทยาลัยเทคโนโลยีพระจอมเกล้า-
พระนครเหนือ
- พ.ศ. 2549 วิทยาศาสตรมหาบัณฑิต (วิทยาการคอมพิวเตอร์)
คณะวิทยาศาสตร์และเทคโนโลยี มหาวิทยาลัยสงขลานครินทร์
- พ.ศ. 2541 วิทยาศาสตรบัณฑิต (วิทยาการคอมพิวเตอร์)
คณะวิทยาศาสตร์และเทคโนโลยี สถาบันราชภัฏธนบุรี
- สาขาที่เชี่ยวชาญ** คลังข้อมูลและเหมืองข้อมูล ระบบชาญฉลาด ระบบสนับสนุน
การตัดสินใจ
- ผลงานทางวิชาการ**
- หนังสือ**
ประไพ ศรีดามา. (2560). **Modern English Grammar and Usage for Collegiate Learners**. พิมพ์ครั้งที่ 2. กรุงเทพฯ : โรงพิมพ์ The Faro Press. (กุมภาพันธ์), หน้า 1-201.
- งานวิจัย**
ประไพ ศรีดามา. (2560). การพยากรณ์รูปแบบการใช้งานเว็บไซต์โดยการหาค่าที่เหมาะสมที่สุดและการวิเคราะห์เชิงพลวัต. งานวิจัย มหาวิทยาลัยราชภัฏบ้านสมเด็จเจ้าพระยา. (ตุลาคม 2560 – กันยายน 2561), หน้า 1 – 65.
- บทความวิจัย**
Sridama, P. (2019). Optimization of regressing analysis technique to estimate the number of tourists in popular provinces in tourism of Thailand. **International Conference on Computer Science, Electrical and Electronic Engineering (ICCEE 2019)**. Kuala Lumpur, Malaysia, pp. 32-39.
Sridama, P. (2018). Web cache optimization with Bayesian and maximum likelihood estimation. **JP Journal of Heat and Mass Transfer**. Special Volume. India, 2018 (2), pp. 151-156.
Sridama, P. (2018). Developing decision support system for customer demand forecasting and inventory management of perishable goods. **International Conference RIIT2018**. Bangkok, Thailand, pp. 32-36.

บทความวิจัย (ต่อ)

Sridama, P. (2018). Developing model for customer demand forecasting and inventory management by the single exponential smoothing algorithm. **Academicsera international conference**. Hanoi, Vietnam, 56-61.

Sridama, P. (2017). The decision support system by optimization and dynamic analysis for transportation routing. **Journal of communication**. USA, 12 (2), 123 - 129.

ประสบการณ์สอน

- 1) วิชาเทคโนโลยีสารสนเทศสำหรับบัณฑิตศึกษา
- 2) วิชาภาษาอังกฤษสำหรับบัณฑิตศึกษา
- 3) วิชาคลังข้อมูลและการทำเหมืองข้อมูล
- 4) วิชาระเบียบวิธีวิจัยทางระบบสารสนเทศเพื่อการจัดการ
- 5) วิชาระบบสนับสนุนการตัดสินใจ
- 6) วิชาระบบอัจฉริยะทางธุรกิจ
- 7) วิชานวัตกรรมและการประกอบธุรกิจด้านระบบสารสนเทศเพื่อการจัดการ
- 8) วิชาการจัดการระบบสารสนเทศขนาดใหญ่
- 9) วิชาการจัดการดิจิทัล

ภาระงานสอนที่จะมีในหลักสูตรนี้

- 1) วิชาเทคโนโลยีดิจิทัลและนวัตกรรมการจัดการศึกษา
- 2) วิชาการจัดการการเปลี่ยนแปลงทางการศึกษาในยุคดิจิทัล
- 3) วิชาเทคโนโลยีสารสนเทศสำหรับบัณฑิตศึกษา
- 4) วิชาการจัดการศึกษาเชิงเปรียบเทียบ
- 5) วิชาสัมมนาการจัดการศึกษาและนวัตกรรมจัดการเรียนรู้
- 6) วิชาภาษาอังกฤษสำหรับบัณฑิตศึกษา

ชื่อ-สกุล นายคณกร สว่างเจริญ
ตำแหน่งทางวิชาการ อาจารย์
สังกัด คณะวิทยาศาสตร์และเทคโนโลยี
มหาวิทยาลัยราชภัฏบ้านสมเด็จเจ้าพระยา

ประวัติการศึกษา

พ.ศ. 2556 ปรัชญาคุชภักดิ์บัณฑิต (การจัดการเทคโนโลยี)
คณะวิทยาศาสตร์และเทคโนโลยี
มหาวิทยาลัยราชภัฏบ้านสมเด็จเจ้าพระยา
พ.ศ. 2545 วิทยาศาสตรมหาบัณฑิต (เทคโนโลยีสารสนเทศ)
คณะวิทยาศาสตร์และเทคโนโลยี มหาวิทยาลัยนเรศวร
พ.ศ. 2539 วิทยาศาสตรบัณฑิต (วิทยาการคอมพิวเตอร์)
คณะวิทยาศาสตร์และเทคโนโลยี สถาบันราชภัฏอุดรดิตถ์

สาขาที่เชี่ยวชาญ เทคโนโลยีสารสนเทศ, คอมพิวเตอร์

ผลงานทางวิชาการ

บทความวิจัย

สุวิทย์ ปิตตานัง ปิยะนันต์ อิศสระวิทย์ คณกร สว่างเจริญ ศิริกาญจน์ โพธิ์เขียว และประไพ ศรีดามา.

(2560). การพัฒนาโปรแกรมคำนวณวัดคลื่นจำเป็นพื้นฐานสำหรับเด็ก. **การประชุมวิชาการระดับชาติ นวัตกรรมและเทคโนโลยีวิชาการ 2017**, มหาวิทยาลัยเทคโนโลยีราชมงคลอีสาน วิทยาเขตสุรินทร์. 25-26 ธันวาคม 2560. หน้า B-118 – B-125.

ชัยพิพัฒน์ ช้างเผือกโสภณ อีร์พัฒน์ จันชร ปิยะนันต์ อิศสระวิทย์ คณกร สว่างเจริญ และประไพ

ศรีดามา. (2560). การทำนายนายการเกิดโรคออฟฟิศซินโดรมด้วยเทคนิคต้นไม้การตัดสินใจ. **การประชุมวิชาการระดับชาติ นวัตกรรมและเทคโนโลยีวิชาการ 2017**, มหาวิทยาลัยเทคโนโลยีราชมงคลอีสาน วิทยาเขตสุรินทร์. 25-26 ธันวาคม 2560. หน้า B149 – B154.

Janson, T., Wimuttipanya, J., Hongkachern, T., Meemon, K. Issaravit, P.,

Sawangcharoen, K. & Sridama, P. (2017). A Designment of Atomic Structure with Computer Graphic. **The 1 Nation and International Conference on Education for Sustainable Locality Development 2017**, Bansomdejchaopraya Rajabhat University. pp. 543-551.

ประสบการณ์สอน

- 1) วิชาการพัฒนาระบบสารสนเทศเพื่อการจัดการ
- 2) วิชาการสัมมนาทางระบบสารสนเทศเพื่อการจัดการ

ภาระงานสอนที่จะมีในหลักสูตรนี้

- 1) วิชาเทคโนโลยีดิจิทัลและนวัตกรรมการจัดการศึกษา
- 2) วิชาการจัดการการเปลี่ยนแปลงทางการศึกษาในยุคดิจิทัล
- 3) วิชาเทคโนโลยีสารสนเทศสำหรับบัณฑิตศึกษา
- 4) วิชาการจัดการศึกษาเชิงเปรียบเทียบ
- 5) วิชาสัมมนาการจัดการศึกษาและนวัตกรรมการจัดการเรียนรู้

ภาคผนวก ข
ประวัติและผลงานทางวิชาการของอาจารย์ประจำหลักสูตร

ชื่อ - สกุล นางณัฐมน พันธุ์ชาติรี
ตำแหน่งทางวิชาการ ผู้ช่วยศาสตราจารย์
สังกัด คณะครุศาสตร์
มหาวิทยาลัยราชภัฏบ้านสมเด็จเจ้าพระยา

ประวัติการศึกษา

พ.ศ. 2560 ปรัชญาดุษฎีบัณฑิต (การบริหารการศึกษา)
คณะศึกษาศาสตร์ มหาวิทยาลัยศิลปากร
พ.ศ. 2553 การศึกษามหาบัณฑิต (การบริหารการศึกษา)
คณะศึกษาศาสตร์ มหาวิทยาลัยนเรศวร
พ.ศ. 2547 การศึกษามหาบัณฑิต (จิตวิทยาการแนะแนว)
คณะศึกษาศาสตร์ มหาวิทยาลัยศรีนครินทรวิโรฒ
พ.ศ. 2535 ครุศาสตรบัณฑิต (พลศึกษา-นันทนาการ)
คณะครุศาสตร์ วิทยาลัยครูนครปฐม

สาขาที่เชี่ยวชาญ

บริหารการศึกษา, การจัดการศึกษา, จิตวิทยา, วิชาชีพครู

ผลงานทางวิชาการ

หนังสือ

ณัฐมน พันธุ์ชาติรี. (2562). วิวัฒนาการของการศึกษาไทยและการศึกษาโลก. ใน **ปรัชญาการศึกษา**. พิมพ์ครั้งที่ 2, กรุงเทพฯ : โรงพิมพ์ บริษัทสหธรรมิก จำกัด. หน้า 79 – 106.
ณัฐมน พันธุ์ชาติรี. (2562). กฎหมายที่เกี่ยวข้องกับวิชาชีพครู. ใน **คุณธรรมจริยธรรม จรรยาบรรณ และ จิตวิญญาณความเป็นครู**. กรุงเทพฯ : โรงพิมพ์ บริษัทสหธรรมิก จำกัด. หน้า 149 – 167.
ณัฐมน พันธุ์ชาติรี. (2561). วิวัฒนาการของการศึกษาไทยและการศึกษาโลก. ใน **ปรัชญาการศึกษา**. กรุงเทพฯ : โรงพิมพ์ บริษัทสหธรรมิก จำกัด. หน้า 89 – 114.
ณัฐมน พันธุ์ชาติรี. (2561). มาตรฐานวิชาชีพครูและทักษะความเป็นครู. ใน **ความเป็นครู**. กรุงเทพฯ : โรงพิมพ์ บริษัทสหธรรมิก จำกัด. หน้า 67 – 87.
ณัฐมน พันธุ์ชาติรี. (2561). การพัฒนาศูนย์การเรียนรู้ในสถานศึกษา. ใน **การจัดการเรียนรู้และสิ่งแวดล้อมเพื่อการเรียนรู้**. กรุงเทพฯ : โรงพิมพ์ บริษัทสหธรรมิก จำกัด. หน้า 185 – 196.

งานวิจัย

ณัฐมน พันธุ์ชาติรี ธนภัทร จันทร์เจริญ และจิตติวิสุทธิ์ วิมุติปัญญา. (2560). การประเมินหลักสูตร **ครุศาสตรบัณฑิต (หลักสูตรปรับปรุง พ.ศ. 2555) คณะครุศาสตร์ มหาวิทยาลัยราชภัฏบ้านสมเด็จเจ้าพระยา**. ทูลสนับสนุนการวิจัยโดย สถาบันวิจัยและพัฒนา มหาวิทยาลัยราชภัฏบ้านสมเด็จเจ้าพระยา.

บทความวิจัย

ณัฐมน พันธุ์ชาติตรี. (2562). การวิเคราะห์ห้องค์ประกอบเชิงยืนยันของการประเมินหลักสูตรครุศาสตร์บัณฑิต (หลักสูตรปรับปรุง พ.ศ. 2555) คณะครุศาสตร์ มหาวิทยาลัยราชภัฏบ้านสมเด็จเจ้าพระยา. **วารสารครุศาสตร์สาร**. ปีที่ 13 ฉบับที่ 1 (มกราคม-มิถุนายน). หน้า 63-74.

สิริภาพ เทพพิทักษ์ กนกกาญจน์ กาญจนรัตน์ และณัฐมน พันธุ์ชาติตรี. (2562). การพัฒนาความคิดสร้างสรรค์ของนิสิตสาขาวิทยาศาสตร์ทั่วไป และสาขาคณิตศาสตร์ โดยใช้กิจกรรมอบรมเชิงปฏิบัติการ เรื่อง สะเต็มศึกษา. **เอกสารประกอบการประชุมนำเสนอผลงานวิจัยและวิทยานิพนธ์ระดับชาติ สาขาการศึกษาและสาขาที่เกี่ยวข้อง พ.ศ.2562 มหาวิทยาลัยศิลปากร วิทยาเขตพระราชวังสนามจันทร์**. หน้า 587-598.

Nuttamon Puchatree, Tanaput Chanchaoren and Jittawisut Wimuttipanya. (2019). The Evaluation of Bachelor of Education Program (Revised Curriculum in 2012) of the Faculty of Education of Bansomdejchaopraya Rajabhat University. **Asian Administration and Management Review (AAMR)**. Political Science Association of Kasetsart University, Bangkok: Thailand, Vol.2 No 1, January – June 2019, pp. 214 – 225.

ประสบการณ์การสอน

- 1) วิชาการบริหารและการประกันคุณภาพการศึกษา
- 2) วิชาการศึกษาเพื่อการพัฒนาที่ยั่งยืน
- 3) วิชาหลักการและปรัชญาการศึกษา
- 4) วิชาความเป็นครู
- 5) วิชาการจัดการเรียนรู้และการบริหารจัดการในชั้นเรียน
- 6) วิชาการจัดการเรียนรู้และสิ่งแวดล้อมเพื่อการเรียนรู้
- 7) วิชาการสอนเพื่อพัฒนากระบวนการคิด
- 8) วิชาจิตวิทยาสำหรับครู
- 9) วิชาจิตวิทยาการแนะแนว
- 10) วิชามนุษยสัมพันธ์ เป็นต้น

ภาระงานสอนที่จะมีในหลักสูตรนี้

- 1) วิชาปรัชญาและหลักการจัดการศึกษายุคใหม่
- 2) วิชาภาวะผู้นำการเปลี่ยนแปลงทางการศึกษา
- 3) วิชานวัตกรรมจัดการทรัพยากรและสิ่งแวดล้อมทางการศึกษา
- 4) วิชากลยุทธ์การจัดการศึกษาและการจัดการเรียนรู้ในศตวรรษที่ 21
- 5) วิชาการจัดการศึกษาแบบเครือข่ายการมีส่วนร่วมของชุมชน
- 6) วิชาการจัดการความคิดเพื่อการจัดการศึกษาอย่างยั่งยืน
- 7) วิชาการจัดการศึกษาเชิงเปรียบเทียบ
- 8) วิชาสัมมนาการจัดการศึกษาและนวัตกรรมจัดการเรียนรู้

ชื่อ – สกุล นายธนภัทร จันทร์เจริญ
ตำแหน่งทางวิชาการ อาจารย์
สังกัด คณะครุศาสตร์
มหาวิทยาลัยราชภัฏบ้านสมเด็จเจ้าพระยา

ประวัติการศึกษา

พ.ศ. 2559 ศึกษาศาสตรดุษฎีบัณฑิต (หลักสูตรและการสอน)
วิทยาลัยครุศาสตร์ มหาวิทยาลัยธุรกิจบัณฑิต
พ.ศ. 2552 บริหารธุรกิจมหาบัณฑิต (การบริหารและการพัฒนาองค์กร)
คณะบริหารธุรกิจ มหาวิทยาลัยอัสสัมชัญ
พ.ศ. 2546 ศึกษาศาสตรบัณฑิต (การสอนภาษาไทย)
คณะศึกษาศาสตร์ มหาวิทยาลัยรามคำแหง

สาขาที่เชี่ยวชาญ

การสอนภาษาไทย, วิชาชีพครู, หลักสูตร, การจัดการเรียนรู้

ผลงานทางวิชาการ

หนังสือ

ธนภัทร จันทร์เจริญ. (2562). มองตัวครู ดูอย่างศิษย์ วิเคราะห์แนวคิด ศาสตราจารย์กิตติคุณ ดร.ไพฑูริย์ สีนลาร์ตันใน **คมความคิดการศึกษา ของ ศาสตราจารย์ ดร.ไพฑูริย์ สีนลาร์ตัน**. ทวีศักดิ์ จินดานุรักษ์ บรรณาธิการ. กรุงเทพฯ : จุฬาลงกรณ์มหาวิทยาลัย. หน้า 202-222.

ธนภัทร จันทร์เจริญ. (2561). การประเมินผลการเรียนรู้ในชั้นเรียน. ใน **การจัดการเรียนรู้และสิ่งแวดล้อมเพื่อการเรียนรู้**. กรุงเทพฯ : โรงพิมพ์ บริษัทสหธรรมิก จำกัด. หน้า 185 – 196.

ธนภัทร จันทร์เจริญ. (2561). การพัฒนาหลักสูตร. ใน **การพัฒนาหลักสูตร**. กรุงเทพฯ : โรงพิมพ์ บริษัทสหธรรมิก จำกัด. หน้า 39 – 53.

ธนภัทร จันทร์เจริญ. (2561). EPALA Model รูปแบบการเรียนการสอนภาษาไทยเพื่อการเรียนรู้ **อย่างมีความหมายและการเรียนรู้อย่างมีความสุข**. กรุงเทพฯ : DPU COOL PRINT มหาวิทยาลัยธุรกิจบัณฑิต.

ธนภัทร จันทร์เจริญ. (2560). ทำอย่างไรจึงส่งเสริมเด็กไทยก้าวสู่ที่ 1 ในอาเซียน. ใน **ความเป็นผู้นำทางการศึกษา**. ไพฑูริย์ สีนลาร์ตัน และนักรบ หมี่แสน บรรณาธิการ. กรุงเทพฯ : จุฬาลงกรณ์มหาวิทยาลัย. หน้า 328-340.

ธนภัทร จันทร์เจริญ. (2558). ครูขอบธรรม. ใน **ครูเก่าใหม่ : ก้าวไกล ก้าวนำ**. ไพฑูริย์ สีนลาร์ตัน บรรณาธิการ. กรุงเทพฯ : DPU COOL PRINTมหาวิทยาลัยธุรกิจบัณฑิต. หน้า 83-92.

งานวิจัย

วิเชียร อินทรสมพันธ์ ศศิกัญชณา เย็นเอง ธนภัทร จันทร์เจริญ สิริกร โตสติ และชิตยา สิทธิโสภาสกุล. (2561). **การพัฒนาผู้มัคคุเทศก์เพื่อการท่องเที่ยวเชิงอนุรักษ์วัฒนธรรมประเพณีท้องถิ่น อำเภออุ้มทอง จังหวัดสุพรรณบุรี**. ได้รับทุนสนับสนุนการวิจัยจากสำนักงานกองทุนสนับสนุนการวิจัย ปีงบประมาณ 2560.

งานวิจัย (ต่อ)

ไพฑูรย์ สีนลาร์ตัน ทวีศักดิ์ จินดานุรักษ์ อโนทัย แทนสวัสดิ์ ศุณิสา ทดลา วาสนา วิสกฤตภา ธนภัทร จันท์เจริญ และจินตนา ปรีสพันธ์. (2561). การศึกษาระบบการบริหารจัดการของครูสภาในยุคดิจิทัล. ได้รับทุนสนับสนุนการวิจัยจากสำนักงานเลขาธิการคุรุสภา ปีงบประมาณ 2560.

ณัฐมน พันธุ์ชาติตรี ธนภัทร จันท์เจริญ และจิตตวิสุทธิ วิมุตติปัญญา. (2560). การประเมินหลักสูตรครุศาสตรบัณฑิต (หลักสูตรปรับปรุง พ.ศ. 2555) คณะครุศาสตร์ มหาวิทยาลัยราชภัฏบ้านสมเด็จเจ้าพระยา. ทุนสนับสนุนการวิจัยโดย สถาบันวิจัยและพัฒนา มหาวิทยาลัยราชภัฏบ้านสมเด็จเจ้าพระยา.

บทความวิจัย

วิเชียร อินทรสมพันธ์ ศศิกัญญา เย็นเอง ธนภัทร จันท์เจริญ สิริกร โตสติ และทิตยา สิทธิโสภาสกุล. (2561). การพัฒนาয়วมัคคุเทศก์เพื่อการท่องเที่ยวเชิงอนุรักษ์วัฒนธรรมประเพณีท้องถิ่นอำเภออุทอง จังหวัดสุพรรณบุรี. วารสารบัณฑิตศึกษา มหาวิทยาลัยราชภัฏวไลยอลงกรณ์ ในพระบรมราชูปถัมภ์. ปีที่ 13 ฉบับที่ 1 (มกราคม-เมษายน) หน้า 155-166.

ไพฑูรย์ สีนลาร์ตัน ทวีศักดิ์ จินดานุรักษ์ อโนทัย แทนสวัสดิ์ ศุณิสา ทดลา วาสนา วิสกฤตภา ธนภัทร จันท์เจริญ และจินตนา ปรีสพันธ์. (2561). การศึกษาระบบบริหารจัดการของครูสภาในยุคดิจิทัล (A study on the Administrative Systems of Teachers Council in the Digital Age). วารสารการบริหารการศึกษาและภาวะผู้นำ มหาวิทยาลัยราชภัฏสกลนคร. ปีที่ 7 ฉบับที่ 25 (ตุลาคม-ธันวาคม).

Nuttamon Puchatree, Tanaput Chanchaoren and Jittawisut Wimuttipanya. (2019). The Evaluation of Bachelor of Education Program (Revised Curriculum in 2012) of the Faculty of Education of Bansomdejchaopraya Rajabhat University. *Asian Administration and Management Review (AAMR)*. Political Science Association of Kasetsart University, Bangkok: Thailand, Vol.2 No 1, January – June 2019, pp. 214 – 225.

ประสบการณ์การสอน

- 1) วิชาภาษาไทย
- 2) วิชาภาษาไทยเพื่อการสื่อสาร
- 3) วิชาการใช้ภาษาไทยในเชิงธุรกิจ
- 4) วิชาการบันทึกและสรุปความทางธุรกิจ
- 5) วิชาภาษาไทยในบริบททางสังคม
- 6) วิชาภาษาและวัฒนธรรมสำหรับครู
- 7) วิชาการจัดการเรียนรู้และสิ่งแวดล้อมเพื่อการเรียนรู้
- 8) วิชาการพัฒนาหลักสูตร
- 9) วิชาหลักการและปรัชญาการศึกษา
- 10) วิชาวิธีการวิจัยทางการศึกษา
- 11) วิชาการเรียนการสอนเพื่อพัฒนาระบบการคิด

ภาระงานสอนที่จะมีในหลักสูตรนี้

- 1) วิชาปรัชญาและหลักการจัดการศึกษายุคใหม่
- 2) วิชาหลักสูตรและนวัตกรรมการจัดการเรียนรู้
- 3) วิชาวิทยวิธีวิจัยทางการจัดการศึกษาและนวัตกรรมการจัดการเรียนรู้
- 4) วิชากระบวนการทัศน์ใหม่ทางการวัดและประเมินผลการศึกษา
- 5) วิชากลยุทธ์การจัดการศึกษาและการจัดการเรียนรู้ในศตวรรษที่ 21
- 6) วิชานวัตกรรมจัดการความรู้ทางการศึกษาเพื่อการพัฒนา
- 7) วิชาการจัดการศึกษาแบบเครือข่ายการมีส่วนร่วมของชุมชน
- 8) วิชาการจัดการความคิดเพื่อการจัดการศึกษาอย่างยั่งยืน
- 9) วิชาการจัดการศึกษาเชิงเปรียบเทียบ
- 10) วิชาสัมมนาการจัดการศึกษาและนวัตกรรมการจัดการเรียนรู้
- 11) วิชาภาษาไทยเพื่อการสื่อสารเชิงวิชาการ

ชื่อ-สกุล นางสาวประไพ ศรีดามา
 ตำแหน่งทางวิชาการ ผู้ช่วยศาสตราจารย์
 สังกัด คณะวิทยาศาสตร์และเทคโนโลยี
 มหาวิทยาลัยราชภัฏบ้านสมเด็จเจ้าพระยา

ประวัติการศึกษา

พ.ศ. 2558 ปริญญาตรีบัณฑิต (เทคโนโลยีสารสนเทศ) (นานาชาติ)
 คณะเทคโนโลยีสารสนเทศ มหาวิทยาลัยเทคโนโลยีพระจอมเกล้า
 พระนครเหนือ
 พ.ศ. 2549 วิทยาศาสตรมหาบัณฑิต (วิทยาการคอมพิวเตอร์)
 คณะวิทยาศาสตร์และเทคโนโลยี มหาวิทยาลัยสงขลานครินทร์
 พ.ศ. 2541 วิทยาศาสตรบัณฑิต (วิทยาการคอมพิวเตอร์)
 คณะวิทยาศาสตร์และเทคโนโลยี สถาบันราชภัฏธนบุรี

สาขาที่เชี่ยวชาญ

คลังข้อมูลและเหมืองข้อมูล ระบบชาญฉลาด ระบบสนับสนุน
 การตัดสินใจ

ผลงานทางวิชาการ

หนังสือ

ประไพ ศรีดามา. (2560). **Modern English Grammar and Usage for Collegiate Learners**. พิมพ์ครั้งที่ 2. กรุงเทพฯ : โรงพิมพ์ The Faro Press. (กุมภาพันธ์), หน้า 1-201.

งานวิจัย

ประไพ ศรีดามา. (2560). การพยากรณ์รูปแบบการใช้งานเว็บไซต์โดยการหาค่าที่เหมาะสมที่สุดและการวิเคราะห์เชิงพลวัต. งานวิจัย มหาวิทยาลัยราชภัฏบ้านสมเด็จเจ้าพระยา. (ตุลาคม 2560 – กันยายน 2561), หน้า 1 – 65.

บทความวิจัย

Sridama, P. (2019). Optimization of regressing analysis technique to estimate the number of tourists in popular provinces in tourism of Thailand. **International Conference on Computer Science, Electrical and Electronic Engineering (ICCEE 2019)**. Kuala Lumpur, Malaysia, pp. 32-39.

Sridama, P. (2018). Web cache optimization with Bayesian and maximum likelihood estimation. **JP Journal of Heat and Mass Transfer**. Special Volume. India, 2018 (2), pp. 151-156.

Sridama, P. (2018). Developing decision support system for customer demand forecasting and inventory management of perishable goods. **International Conference RIIT2018**. Bangkok, Thailand, pp. 32-36.

บทความวิจัย (ต่อ)

Sridama, P. (2018). Developing model for customer demand forecasting and inventory management by the single exponential smoothing algorithm. **Academicsera international conference**. Hanoi, Vietnam, 56-61.

Sridama, P. (2017). The decision support system by optimization and dynamic analysis for transportation routing. **Journal of communication**. USA, 12 (2), 123 - 129.

ประสบการณ์สอน

- 1) วิชาเทคโนโลยีสารสนเทศสำหรับบัณฑิตศึกษา
- 2) วิชาภาษาอังกฤษสำหรับบัณฑิตศึกษา
- 3) วิชาคลังข้อมูลและการทำเหมืองข้อมูล
- 4) วิชาระเบียบวิธีวิจัยทางระบบสารสนเทศเพื่อการจัดการ
- 5) วิชาระบบสนับสนุนการตัดสินใจ
- 6) วิชาระบบอัจฉริยะทางธุรกิจ
- 7) วิชานวัตกรรมและการประกอบธุรกิจด้านระบบสารสนเทศเพื่อการจัดการ
- 8) วิชาการจัดการระบบสารสนเทศขนาดใหญ่
- 9) วิชาการจัดการดิจิทัล

ภาระงานสอนที่จะมีในหลักสูตรนี้

- 1) วิชาเทคโนโลยีดิจิทัลและนวัตกรรมการจัดการศึกษา
- 2) วิชาการจัดการการเปลี่ยนแปลงทางการศึกษาในยุคดิจิทัล
- 3) วิชาเทคโนโลยีสารสนเทศสำหรับบัณฑิตศึกษา
- 4) วิชาการจัดการศึกษาเชิงเปรียบเทียบ
- 5) วิชาสัมมนาการจัดการศึกษาและนวัตกรรมจัดการเรียนรู้
- 6) วิชาภาษาอังกฤษสำหรับบัณฑิตศึกษา

ชื่อ-สกุล นายคณกร สว่างเจริญ
ตำแหน่งทางวิชาการ อาจารย์
สังกัด คณะวิทยาศาสตร์และเทคโนโลยี
มหาวิทยาลัยราชภัฏบ้านสมเด็จเจ้าพระยา

ประวัติการศึกษา

พ.ศ. 2556 ปริญญาตรีบัณฑิต (การจัดการเทคโนโลยี)
คณะวิทยาศาสตร์และเทคโนโลยี
มหาวิทยาลัยราชภัฏบ้านสมเด็จเจ้าพระยา
พ.ศ. 2545 วิทยาศาสตรมหาบัณฑิต (เทคโนโลยีสารสนเทศ)
คณะวิทยาศาสตร์และเทคโนโลยี มหาวิทยาลัยนเรศวร
พ.ศ. 2539 วิทยาศาสตรบัณฑิต (วิทยาการคอมพิวเตอร์)
คณะวิทยาศาสตร์และเทคโนโลยี สถาบันราชภัฏอุดรดิตถ์

สาขาที่เชี่ยวชาญ เทคโนโลยีสารสนเทศ, คอมพิวเตอร์

ผลงานทางวิชาการ

บทความวิจัย

สุวิทย์ ปิตตานัง ปิยะนันต์ อิศสระวิทย์ คณกร สว่างเจริญ ศิริกาญจน์ โพธิ์เขียว และประไพ ศรีดามา.

(2560). การพัฒนาโปรแกรมคำนวณวัดคลื่นจำเป็นพื้นฐานสำหรับเด็ก. **การประชุมวิชาการระดับชาติ นวัตกรรมและเทคโนโลยีวิชาการ 2017**, มหาวิทยาลัยเทคโนโลยีราชมงคลอีสาน วิทยาเขตสุรินทร์. 25-26 ธันวาคม 2560. หน้า B-118 – B-125.

ชัยพิพัฒน์ ช้างเผือกโสภณ อีร์พัฒน์ จันชร ปิยะนันต์ อิศสระวิทย์ คณกร สว่างเจริญ และประไพ

ศรีดามา. (2560). การทำนายนายการเกิดโรคออฟฟิศซินโดรมด้วยเทคนิคต้นไม้การตัดสินใจ. **การประชุมวิชาการระดับชาติ นวัตกรรมและเทคโนโลยีวิชาการ 2017**, มหาวิทยาลัยเทคโนโลยีราชมงคลอีสาน วิทยาเขตสุรินทร์. 25-26 ธันวาคม 2560. หน้า B149 – B154.

Janson, T., Wimuttipanya, J., Hongkachern, T., Meemon, K. Issaravit, P.,

Sawangcharoen, K. & Sridama, P. (2017). A Designment of Atomic Structure with Computer Graphic. **The 1 Nation and International Conference on Education for Sustainable Locality Development 2017**, Bansomdejchaopraya Rajabhat University. pp. 543-551.

ประสบการณ์สอน

- 1) วิชาการพัฒนาระบบสารสนเทศเพื่อการจัดการ
- 2) วิชาการสัมมนาทางระบบสารสนเทศเพื่อการจัดการ

ภาระงานสอนที่จะมีในหลักสูตรนี้

- 1) วิชาเทคโนโลยีดิจิทัลและนวัตกรรมการจัดการศึกษา
- 2) วิชาการจัดการการเปลี่ยนแปลงทางการศึกษาในยุคดิจิทัล
- 3) วิชาเทคโนโลยีสารสนเทศสำหรับบัณฑิตศึกษา
- 4) วิชาการจัดการศึกษาเชิงเปรียบเทียบ
- 5) วิชาสัมมนาการจัดการศึกษาและนวัตกรรมการจัดการเรียนรู้

ชื่อ-สกุล	นางสาวชลลดา พงศ์พัฒน์โยธิน
ตำแหน่งทางวิชาการ	ผู้ช่วยศาสตราจารย์
สังกัด	คณะมนุษยศาสตร์และสังคมศาสตร์ มหาวิทยาลัยราชภัฏบ้านสมเด็จเจ้าพระยา
ประวัติการศึกษา	
พ.ศ. 2554	ปรัชญาดุษฎีบัณฑิต (การศึกษาเพื่อการพัฒนาท้องถิ่น) คณะครุศาสตร์ มหาวิทยาลัยราชภัฏบ้านสมเด็จเจ้าพระยา
พ.ศ. 2536	อักษรศาสตรมหาบัณฑิต (บรรณารักษศาสตร์และสารนิเทศศาสตร์) คณะอักษรศาสตร์ จุฬาลงกรณ์มหาวิทยาลัย
พ.ศ. 2530	ศิลปศาสตรบัณฑิต (บรรณารักษศาสตร์) คณะมนุษยศาสตร์และสังคมศาสตร์ มหาวิทยาลัยขอนแก่น
พ.ศ. 2550	ประกาศนียบัตรบัณฑิต (วิชาชีพครู) คณะครุศาสตร์ มหาวิทยาลัยราชภัฏบ้านสมเด็จเจ้าพระยา
พ.ศ. 2549	Diploma of Science (Interdisciplinary Studies) Graduate School, Edith Cowan University (ECU), Australia

สาขาที่เชี่ยวชาญ บรรณารักษศาสตร์, สารสนเทศศาสตร์, การพัฒนาท้องถิ่น,
การประกันคุณภาพ

ผลงานทางวิชาการ

หนังสือ/ตำรา

ชลลดา พงศ์พัฒน์โยธิน. (2562). **สารสนเทศเพื่อการพัฒนาท้องถิ่น**. กรุงเทพฯ: สหธรรมิก.

งานวิจัย

ชลลดา พงศ์พัฒน์โยธิน. (2558). **การพัฒนาตัวแบบพิพิธภัณฑ์เสมือนตามบทบาทของมหาวิทยาลัยราชภัฏในฐานะสถาบันอุดมศึกษาเพื่อการพัฒนาท้องถิ่น**. กรุงเทพฯ: มหาวิทยาลัยราชภัฏบ้านสมเด็จเจ้าพระยา. (ทุนสนับสนุนจากมหาวิทยาลัยราชภัฏบ้านสมเด็จเจ้าพระยา)

ชลลดา พงศ์พัฒน์โยธิน กุลสิรินทร์ อภิรัตน์วรเดช บุรณจิตร แก้วศรีมล ทชชยา วนนะบวรเดชน์ กัญยาวรรณธ์ กำเนิดสินธุ์ และวรัญญา กิตติวงศ์วัฒนชัย. (2561). **การพัฒนาแหล่งการเรียนรู้สำหรับผู้นำชุมชนเพื่อรองรับการพัฒนาในศตวรรษที่ 21**. กรุงเทพฯ: มหาวิทยาลัยราชภัฏบ้านสมเด็จเจ้าพระยา. (ทุนสนับสนุนจากมหาวิทยาลัยราชภัฏบ้านสมเด็จเจ้าพระยา)

บทความวิจัย

จิราภรณ์ หนูสวัสดิ์ ชลลดา พงศ์พัฒน์โยธิน เนตร โพธิ์เขียว ประภาพรรณ หิรัญวัชรพุกษ์ วรณรัตน์ คนชื่อ ศิริกาญจน์ โพธิ์เขียว และอภิญา หนูมี. (2558). **โครงการติดตามและประเมินผลการให้บริการทางวิชาการแก่สังคม :กรณีศึกษาโครงการห้องสมุดเพื่อการพัฒนาท้องถิ่น ณ โรงเรียนบ้านพุปลาไหล จังหวัดนครราชสีมา. วารสารห้องสมุด (T.L.A.), 59(1) (มกราคม-มิถุนายน 2558), หน้า 35-46.**

ชลลดา พงศ์พัฒน์โยธิน. (2559). การพัฒนาตัวแบบพิพิธภัณฑสถานเสมือนตามบทบาทของมหาวิทยาลัยราชภัฏในฐานะสถาบันอุดมศึกษาเพื่อการพัฒนาท้องถิ่น. **วารสารวิจัย สมาคมห้องสมุดแห่งประเทศไทย**, 9(2) (กรกฎาคม-ธันวาคม 2559), หน้า 1-21.

ชลลดา พงศ์พัฒน์โยธิน กุลสิรินทร์ อภิรัตน์วรเดช บุรณจิตร แก้วศรีมล ทชชยา วนนะบวรเดชน์ กัญยาวรรณธ์ กำเนิดสินธุ์ และวรัญญา กิตติวงศ์วัฒนชัย. (2562). การพัฒนาแหล่งการเรียนรู้สำหรับผู้นำชุมชนเพื่อรองรับการพัฒนาในศตวรรษที่ 21. **วารสารวิจัย สมาคมห้องสมุดแห่งประเทศไทย**, 12(1) (มกราคม-มิถุนายน 2562), หน้า 29-43.

บทความวิชาการ

ชลลดา พงศ์พัฒน์โยธิน. (2561). ถอดบทเรียนหลักการบริหารงานจากการเนรเทศสู่ป่า ในละครโทรทัศน์ สีดาราม ศรีกรมกลางกา. **วารสารวิชาการ มนุษยศาสตร์และสังคมศาสตร์ มหาวิทยาลัยราชภัฏธนบุรี**, 1(1) (มกราคม-มิถุนายน 2561), หน้า 103-112.

การประชุมวิชาการ

ชลลดา พงศ์พัฒน์โยธิน. (2561). **พิพิธภัณฑสถานท้องถิ่น: จากแหล่งสารสนเทศสู่แหล่งท่องเที่ยว.** รายงานสืบเนื่องจากการประชุมวิชาการระดับชาติ ราชภัฏหมู่บ้านจอมบึงวิจัย ครั้งที่ 6 “การเกษตรก้าวไกล สังคมไทยยั่งยืน.” มหาวิทยาลัยราชภัฏหมู่บ้านจอมบึง วันที่ 1 มีนาคม 2561.

ประสบการณ์การสอน

- 1) วิชาสารสนเทศเพื่อการพัฒนาท้องถิ่น
- 2) วิชาจรรยาบรรณและกฎหมายสำหรับวิชาชีพสารสนเทศ
- 3) วิชาการประกันคุณภาพห้องสมุด
- 4) วิชาภาษาอังกฤษสำหรับวิชาชีพสารสนเทศ
- 5) วิชาพิพิธภัณฑสถานและจดหมายเหตุ
- 6) วิชาทักษะการรู้สารสนเทศ
- 7) วิชาการประกันคุณภาพการศึกษา

ภาระงานสอนที่จะมีในหลักสูตรนี้

- 1) วิชาการพัฒนานวัตกรรมการจัดการคุณภาพในสถานศึกษา
- 2) วิชาการจัดการการเปลี่ยนแปลงทางการศึกษาในยุคดิจิทัล
- 3) วิชาวัตกรรมการจัดการความรู้ทางการศึกษาเพื่อการพัฒนา
- 4) วิชาการจัดการศึกษาแบบเครือข่ายการมีส่วนร่วมของชุมชน
- 5) วิชาการจัดการศึกษาเชิงเปรียบเทียบ
- 6) วิชาสัมมนาการจัดการศึกษาและนวัตกรรมการจัดการเรียนรู้
- 7) วิชาภาษาอังกฤษสำหรับบัณฑิตศึกษา

ชื่อ-สกุล นางกุลสิรินทร์ อภิรัตน์วรเดช
 ตำแหน่งทางวิชาการ ผู้ช่วยศาสตราจารย์
 สังกัด คณะมนุษยศาสตร์และสังคมศาสตร์
 มหาวิทยาลัยราชภัฏบ้านสมเด็จเจ้าพระยา

ประวัติการศึกษา

พ.ศ. 2552 Doctor of Philosophy (Chinese Folk Arts)
 Yunnan University, China
 พ.ศ. 2545 อักษรศาสตรมหาบัณฑิต (ภาษาจีน)
 คณะอักษรศาสตร์ จุฬาลงกรณ์มหาวิทยาลัย
 พ.ศ. 2541 ครุศาสตรบัณฑิต (ภาษาจีน) คณะมนุษยศาสตร์และสังคมศาสตร์
 สถาบันราชภัฏเชียงใหม่

สาขาที่เชี่ยวชาญ

ภาษาและวัฒนธรรมจีน ภาษาจีนสำหรับแรงงานในต่างประเทศ
 การสอนภาษาจีนในฐานะภาษาต่างประเทศ

ผลงานทางวิชาการ

บทความวิจัย

Aphiratvoradej, K. (2018). Integration of flipped-classroom concept to achievement in chinese culture subject according to the 21 st century learning management .ICMS 2018 2nd International Conference on Media Studies 2018. Utara, Malaysia, pp. 315-325.

สิริภัทร เมืองแก้ว และกุลสิรินทร์ อภิรัตน์วรเดช). 2561 การพัฒนาหนังสืออิเล็กทรอนิกส์ .(E-book รายวิชาภาษาและวัฒนธรรมเพื่อนบ้าน)ภาษาจีน) สำหรับบัณฑิต ชั้นปี 1 มหาวิทยาลัยราชภัฏบ้านสมเด็จเจ้าพระยา .**ศึกษาศาสตร์สาร มหาวิทยาลัยเชียงใหม่**. 2(1), หน้า 18-32.

ชลลดา พงศ์พัฒนโยธิน กุลสิรินทร์ อภิรัตน์วรเดช บุรณจิตร แก้วศรีมล ทชชยา วนนະบวรเดชนันท์ กัญยาวรรณธ์ กำเนิดสินธุ์ และวรัญญา กิตติวงศ์วัฒนชัย. (2562). การพัฒนาแหล่งการเรียนรู้สำหรับผู้นำชุมชนเพื่อรองรับการพัฒนาในศตวรรษที่ 21. **วารสารวิจัย สมาคมห้องสมุดแห่งประเทศไทย**, 12(1), (มกราคม-มิถุนายน 2562), หน้า 29-43.

ประสบการณ์สอน

- 1) วิชาภาษาจีนระดับต้น 1
- 2) วิชาทฤษฎีการสอนภาษาจีนในฐานะภาษาต่างประเทศ
- 3) วิชาระบบเสียงภาษาจีน
- 4) วิชาภาษาจีนสำหรับแรงงานในต่างประเทศ
- 5) วิชาวัฒนธรรมจีน
- 6) วิชาการสอนภาษาจีนในฐานะภาษาต่างประเทศตามแนวทางการจัดการการเรียนรู้ในศตวรรษที่ 21

ภาระงานสอนที่จะมีในหลักสูตรนี้

- 1) วิชาการจัดการศึกษาเชิงเปรียบเทียบ
- 2) วิชาสัมมนาการจัดการศึกษาและนวัตกรรมการจัดการเรียนรู้

ชื่อ-สกุล นางลินดา เกณฑ์มา
 ตำแหน่งทางวิชาการ ผู้ช่วยศาสตราจารย์
 สังกัด คณะมนุษยศาสตร์และสังคมศาสตร์
 มหาวิทยาลัยราชภัฏบ้านสมเด็จเจ้าพระยา

ประวัติการศึกษา

พ.ศ. 2553 ปรัชญาดุสิตบัณฑิต (การศึกษาเพื่อการพัฒนาท้องถิ่น)
 คณะครุศาสตร์ มหาวิทยาลัยราชภัฏบ้านสมเด็จเจ้าพระยา
 พ.ศ. 2533 การศึกษามหาบัณฑิต (ภาษาและวรรณคดีไทย)
 คณะมนุษยศาสตร์และสังคมศาสตร์ มหาวิทยาลัยศรีนครินทรวิโรฒ
 ประสานมิตร
 พ.ศ. 2525 ศิลปศาสตรบัณฑิต (ภาษาไทย) คณะมนุษยศาสตร์และสังคมศาสตร์
 มหาวิทยาลัยเชียงใหม่

สาขาที่เชี่ยวชาญ ภาษาไทย, วรรณคดีไทย, การพัฒนาท้องถิ่น

ผลงานด้านวิชาการและงานวิจัย

ตำรา

ลินดา เกณฑ์มา. (2559). ภาษาไทยเพื่อการสื่อสาร (Thai for Communication). กรุงเทพฯ :
 เรือนแก้วการพิมพ์.

งานวิจัย

ลินดา เกณฑ์มา. (2560). รูปแบบการมีส่วนร่วมของสถาบันอุดมศึกษาเพื่อการพัฒนาท้องถิ่นในการ
 จัดกิจกรรมส่งเสริมสุขภาพผู้สูงอายุ. กรุงเทพฯ : มหาวิทยาลัยราชภัฏบ้านสมเด็จเจ้าพระยา.

ลินดา เกณฑ์มา อารีวรรณ เอี่ยมสะอาด สุรียา พันธุ์โกศล และหนึ่งฤทัย เอกธรรมทัศน์. (2562).

**การประเมินโครงการส่งเสริม ความรักความสามัคคี ความมีระเบียบวินัยเข้าใจสิทธิ
 หน้าที่ของตนเองและผู้อื่น.** กรุงเทพฯ : มหาวิทยาลัยราชภัฏบ้านสมเด็จเจ้าพระยา.

อารีวรรณ เอี่ยมสะอาด ลินดา เกณฑ์มา สมชาย พรหมสุวรรณ ณรงค์วัฒน์ มิ่งมิตร พนัส จันท์ศรีทอง
 ลักษณะ เกยุราพันธ์ และวาปี คงอินทร์. (2561). รูปแบบการจัดการศึกษาตามหลัก

ปรัชญาเศรษฐกิจพอเพียงของคณาจารย์ มหาวิทยาลัยราชภัฏบ้านสมเด็จเจ้าพระยา.

รายงานสืบเนื่องการประชุมวิชาการระดับชาติและนานาชาติ ครั้งที่ 1 หัวข้อ “การศึกษาเพื่อ
 การพัฒนาท้องถิ่นอย่างยั่งยืน”. วันที่ 29 กรกฎาคม 2561. กรุงเทพฯ : มหาวิทยาลัยราชภัฏ
 บ้านสมเด็จเจ้าพระยา.

อารีวรรณ เอี่ยมสะอาด ลินดา เกณฑ์มา ณรงค์วัฒน์ มิ่งมิตร สมชาย พรหมสุวรรณ พนัส จันท์ศรีทอง
 ลักษณะ เกยุราพันธ์ และวาปี คงอินทร์. (2560). รูปแบบการจัดการศึกษาตามหลัก

ปรัชญาเศรษฐกิจพอเพียงของคณาจารย์มหาวิทยาลัยราชภัฏบ้านสมเด็จเจ้าพระยา.

กรุงเทพฯ : มหาวิทยาลัยราชภัฏบ้านสมเด็จเจ้าพระยา.

บทความวิชาการ

ลินดา เกณฑ์มา. (2561). University's Roles and Guidelines for International Standardization.

บทความนำเสนอในที่ประชุมเครือข่ายอธิการบดีนานาชาติ ณ มหาวิทยาลัยครุศาสตร์

เทียนจิน สาธารณรัฐประชาชนจีน วันที่ 8 กันยายน 2561 ในงาน 60th Anniversary of

Tianjin Normal University Commemorative Celebration.

ลินดา เกณฑ์มา. (2560). ภาพสะท้อนความรุนแรงในครอบครัวผ่านละครโทรทัศน์ไทย ช่วงปี พ.ศ.

2559 – 2560. วารสารที่ทัศน์วัฒนธรรม. 7(1) (มกราคม – มิถุนายน 2560), หน้า 141 – 163.

ลินดา เกณฑ์มา อารีวรรณ เอี่ยมสะอาด พันัส จันทร์ศรีทอง. (2560). รูปแบบการจัดการศึกษาตาม

หลักปรัชญาเศรษฐกิจพอเพียงของคณาจารย์มหาวิทยาลัยราชภัฏบ้านสมเด็จเจ้าพระยา.

วารสารศรีสมเด็จ สมาคมศิษย์เก่าบ้านสมเด็จเจ้าพระยาในพระบรมราชูปถัมภ์. กรุงเทพฯ :

มหาวิทยาลัยราชภัฏบ้านสมเด็จเจ้าพระยา. หน้า 40 – 49

ลินดา เกณฑ์มา และคณะ. (2560). รูปแบบการมีส่วนร่วมของสถาบันอุดมศึกษาเพื่อการพัฒนา

ท้องถิ่นในการจัดกิจกรรมส่งเสริมสุขภาพผู้สูงอายุ. กรุงเทพฯ : สถาบันการสร้างชาติ (NBI).

ลินดา เกณฑ์มา และคณะ. (2561). ภาพสะท้อนความรุนแรงในครอบครัวจากละครโทรทัศน์ไทยช่วงปี

2559 – 2560. กรุงเทพฯ : มหาวิทยาลัยราชภัฏบ้านสมเด็จเจ้าพระยา.

บทความวิจัย

ลินดา เกณฑ์มา ณรงค์วัฒน์ มิ่งมิตร อารีวรรณ เอี่ยมสะอาด สมชาย พรหมสุวรรณ พันัส จันทร์ศรีทอง

ลักษณะ เกตุราพันธ์ และวาปี คงอินทร์. (2560). รูปแบบการจัดการศึกษาตามหลักปรัชญา

เศรษฐกิจพอเพียงของคณาจารย์มหาวิทยาลัยราชภัฏบ้านสมเด็จเจ้าพระยา. ในการประชุมวิชาการ

ระดับชาติและนานาชาติ ครั้งที่ 1 "การศึกษาเพื่อการพัฒนาท้องถิ่นอย่างยั่งยืน" วันที่ 29

กรกฎาคม พ.ศ.2560 ณ มหาวิทยาลัยราชภัฏบ้านสมเด็จเจ้าพระยา. กรุงเทพมหานคร,

หน้า 430-439.

ประสบการณ์การสอน

- 1) วิชาภาษาไทยเพื่อการเรียนรู้และการจัดการความรู้
- 2) วิชาภาษาไทยธุรกิจ
- 3) วิชาการฟังและการพูดเพื่อสัมฤทธิ์ผล
- 4) วิชาวิทยาศาสตร์
- 5) วิชาการอ่านอย่างมีวิจารณญาณ

ภาระงานสอนที่จะมีในหลักสูตรนี้

- 1) วิชาปรัชญาและหลักการจัดการศึกษายุคใหม่
- 2) วิชาภาวะผู้นำการเปลี่ยนแปลงทางการศึกษา
- 3) วิชาการพัฒนานวัตกรรมการจัดการคุณภาพในสถานศึกษา
- 4) วิชาวัตกรรมการจัดการความรู้ทางการศึกษาเพื่อการพัฒนา
- 5) วิชาการจัดการศึกษาแบบเครือข่ายการมีส่วนร่วมของชุมชน
- 6) วิชาการจัดการศึกษาเชิงเปรียบเทียบ
- 7) วิชาสัมมนาการจัดการศึกษาและนวัตกรรมการจัดการเรียนรู้
- 8) วิชาภาษาไทยเพื่อการสื่อสารเชิงวิชาการ

ชื่อ-สกุล นางสาวอารีวรรณ เอี่ยมสะอาด
ตำแหน่งทางวิชาการ รองศาสตราจารย์
สังกัด คณะครุศาสตร์
มหาวิทยาลัยราชภัฏบ้านสมเด็จเจ้าพระยา

ประวัติการศึกษา

พ.ศ. 2545 ศึกษาศาสตรดุษฎีบัณฑิต (หลักสูตรและการสอน)
คณะศึกษาศาสตร์ มหาวิทยาลัยเกษตรศาสตร์
พ.ศ. 2537 ศึกษาศาสตรมหาบัณฑิต (การประถมศึกษา)
คณะศึกษาศาสตร์ มหาวิทยาลัยขอนแก่น
พ.ศ. 2524 ศิลปศาสตรบัณฑิต (ภาษาอังกฤษ)
คณะมนุษยศาสตร์ มหาวิทยาลัยศรีนครินทรวิโรฒ บางแสน

สาขาที่เชี่ยวชาญ

เทคนิคการสอนภาษาอังกฤษ, การพัฒนาหลักสูตร, ภาษาอังกฤษ,
การจัดการเรียนรู้, การฝึกอบรม, สถิติวิจัย, การวิจัยในชั้นเรียน

ผลงานทางวิชาการ

หนังสือ

อารีวรรณ เอี่ยมสะอาด. (2561). **การพัฒนาบุคคลในองค์กรอย่างยั่งยืน: การฝึกอบรมและการพัฒนา**. กรุงเทพฯ : คณะครุศาสตร์ มหาวิทยาลัยราชภัฏบ้านสมเด็จเจ้าพระยา.
อารีวรรณ เอี่ยมสะอาด แผงกมล เพชรเกลี้ยง ธนภัทร จันทร์เจริญ ภิญญาพัชญ์ ปลากัดทอง
จิตติวิสุทธิ วิมุตติปัญญา และจิตติวรดา พลเยี่ยม. (2561). **การพัฒนาหลักสูตร**. พิมพ์ครั้งที่ 1.
กรุงเทพฯ : โรงพิมพ์ บริษัทสหธรรมิก จำกัด. หน้า 39 – 53.

ตำรา

อารีวรรณ เอี่ยมสะอาด. (2559). **การพัฒนาหลักสูตรกรุงเทพฯ : บริษัท แดเน็กซ์ อินเทอร์เน็ต
เปอเรชั่น**.

งานวิจัย

ลินดา เกณฑ์มา อารีวรรณ เอี่ยมสะอาด สุรียา พันธุ์โกศล และหนึ่งฤทัย เอกธรรมทัศน์. (2562).
**การประเมินโครงการส่งเสริมความรักความสามัคคี ความมีระเบียบวินัยเข้าใจสิทธิ
หน้าที่ของตนเองและผู้อื่น**. กรุงเทพฯ : มหาวิทยาลัยราชภัฏบ้านสมเด็จเจ้าพระยา.
อารีวรรณ เอี่ยมสะอาด และศรัณย์ จิตตารีย์. (2561). **ประสิทธิผลในการปฏิบัติงานเพื่อป้องกัน
ผลประโยชน์ทับซ้อนของมหาวิทยาลัยราชภัฏบ้านสมเด็จเจ้าพระยา**. บัณฑิตวิทยาลัย.
กรุงเทพฯ: มหาวิทยาลัยราชภัฏบ้านสมเด็จเจ้าพระยา.

อารีวรรณ เอี่ยมสะอาด ลินดา เกณฑ์มา สมชาย พรหมสุวรรณ ณรงค์วัฒน์ มิ่งมิตร พันธ์ จันท์ศรีทอง
ลักษณะ เกยุราพันธ์ และวาปี คงอินทร์. (2561). **รูปแบบการจัดการศึกษาตามหลัก**

ปรัชญาเศรษฐกิจพอเพียงของคณาจารย์ มหาวิทยาลัยราชภัฏบ้านสมเด็จเจ้าพระยา.

รายงานสืบเนื่องการประชุมวิชาการระดับชาติและนานาชาติ ครั้งที่ 1 หัวข้อ “การศึกษาเพื่อ
การพัฒนาท้องถิ่นอย่างยั่งยืน”. วันที่ 29 กรกฎาคม 2561. กรุงเทพฯ :มหาวิทยาลัยราชภัฏ
บ้านสมเด็จเจ้าพระยา.

อารีวรรณ เอี่ยมสะอาด พันธ์ จันท์ศรีทอง มณี เหมทานนท์ มนัส วัฒนไชยศ สมชาย พรหมสุวรรณ

ประไพ วีระอมรกุล ประสิทธิ์ เวชบรรยงรัตน์ ศรัณย์ ธิตารีย์ ไพรัช ฤติย์ผาด นราวัลย์
สุรงค์สุริยกุล ลัดดา อ่ำสะอาด และวาปี คงอินทร์. (2561). **การประเมินผลการใช้หลักสูตร**

ระดับบัณฑิตศึกษา. มหาวิทยาลัยราชภัฏบ้านสมเด็จเจ้าพระยา. รายงานสืบเนื่อง
การประชุมวิชาการระดับชาติและนานาชาติ ครั้งที่ ๑ หัวข้อ “การศึกษาเพื่อการพัฒนา
ท้องถิ่นอย่างยั่งยืน”. วันที่ 29 กรกฎาคม 2561. กรุงเทพฯ.มหาวิทยาลัยราชภัฏบ้านสมเด็จ-
เจ้าพระยา.

อารีวรรณ เอี่ยมสะอาด และ ศรัณย์ ธิตารีย์. (2561). **ประสิทธิผลในการปฏิบัติงานเพื่อป้องกัน**

ผลประโยชน์ทับซ้อนของมหาวิทยาลัยราชภัฏบ้านสมเด็จเจ้าพระยา. บัณฑิตวิทยาลัย.

กรุงเทพฯ: มหาวิทยาลัยราชภัฏบ้านสมเด็จเจ้าพระยา.

อารีวรรณ เอี่ยมสะอาด และ พันธ์ จันท์ศรีทอง. (2560). **การปฏิบัติงานตามหลักธรรมาภิบาลของ**

บุคลากรมหาวิทยาลัยราชภัฏบ้านสมเด็จเจ้าพระยา. บัณฑิตวิทยาลัย. กรุงเทพฯ :

มหาวิทยาลัยราชภัฏบ้านสมเด็จเจ้าพระยา.

อารีวรรณ เอี่ยมสะอาด อัครนันท์ อัครวิชต์โกคิน วาปี คงอินทร์ และ คณกร สว่างเจริญ. (2560).

การปฏิบัติงานตามหลักธรรมาภิบาลของบุคลากรมหาวิทยาลัยราชภัฏบ้านสมเด็จ

เจ้าพระยา. บัณฑิตวิทยาลัย.กรุงเทพฯ :มหาวิทยาลัยราชภัฏบ้านสมเด็จเจ้าพระยา.

อารีวรรณ เอี่ยมสะอาด ลินดา เกณฑ์มา ณรงค์วัฒน์ มิ่งมิตร สมชาย พรหมสุวรรณ พันธ์ จันท์ศรีทอง

ลักษณะ เกยุราพันธ์ และวาปี คงอินทร์. (2560). **รูปแบบการจัดการศึกษาตามหลัก**

ปรัชญาเศรษฐกิจพอเพียงของคณาจารย์มหาวิทยาลัยราชภัฏบ้านสมเด็จเจ้าพระยา.

กรุงเทพฯ: มหาวิทยาลัยราชภัฏบ้านสมเด็จเจ้าพระยา.

อารีวรรณ เอี่ยมสะอาด กิตติรัตน์ ฐานสุวรรณศรี ณุศณี มีแก้วกฤษกร พิระพงษ์ กุลพิศาล

อัจฉรา แก้วน้อย พันธ์ จันท์ศรีทอง ไพรัช ฤติย์ผาด รัชณี ธรรมสโรช ณัฐมน พันธุ์ชาติ

ชัชศรีณย์ จิตคงคา วาปี คงอินทร์ และ พัชรี แสงสุวรรณ. (2559). **แนวปฏิบัติการบริหาร**

งานบุคคลเพื่อพัฒนาการศึกษาระดับบัณฑิตศึกษา มหาวิทยาลัยราชภัฏบ้านสมเด็จ

เจ้าพระยา. งานวิจัยมหาวิทยาลัยราชภัฏบ้านสมเด็จเจ้าพระยา. (มกราคม – ธันวาคม

2558), 1 - 91.

บทความวิชาการ

อารีวรรณ เอี่ยมสะอาด กาญญา สุทธิเนียม ชลพร กองคำ วาปี คงอินทร์. (2562). ศาสตร์พระราช

กับการศึกษาแบบ Active Learning. **วารสารศรีสมเด็จ สมาคมศิษย์เก่าบ้านสมเด็จ**

เจ้าพระยาในพระบรมราชูปถัมภ์: กรุงเทพฯ: มหาวิทยาลัยราชภัฏบ้านสมเด็จเจ้าพระยา.

หน้า 71 – 80

อารีวรรณ เอี่ยมสะอาด. (2562). **การพัฒนาคุณลักษณะจิตอาสาและความรับผิดชอบในหน้าที่พร้อมช่วยเหลือสังคม ตามอัตลักษณ์ของโรงเรียนช่างตากุ้งี่คอนแวนต์ด้วยระบบ PLC.** การประชุมวิชาการมนุษยศาสตร์และสังคมศาสตร์ระดับชาติและนานาชาติ ครั้งที่ 2 ภายใต้หัวข้อ "ศาสตร์พระราช สร้างนวัตกรรม นวัตกรรมพัฒนา ท้องถิ่นอย่างยั่งยืน" ระหว่างวันที่ 22-23 สิงหาคม 2562. หน้า 825.

อารีวรรณ เอี่ยมสะอาด.(2561). **การจัดการเรียนการสอนภาษาอังกฤษในระดับประถมศึกษา. วารสารวิชาการราชภัฏบุรีรัมย์. 10(1) (มกราคม – มิถุนายน 2561)**

บทความวิจัย

อารีวรรณ เอี่ยมสะอาด กิตติรัตน์ ฐานสุวรรณศรี ฤศณี มีแก้วกฤษกร พิระพงษ์ กุลพิศาล อัจฉรา แก้วน้อย พันธ์ จันทร์ศรีทอง ไพรัช ฤทธิยผาด รัชณี ธรรมสโรช ญัฐมน พันธุ์ชาติรัชชศรีณย์ จิตคงคา วาปี คงอินทร์ และ พัชรี แสงสุวรรณ. (2559). **แนวปฏิบัติการบริหารงานบุคคลเพื่อพัฒนาการศึกษาระดับบัณฑิตศึกษา มหาวิทยาลัยราชภัฏบ้านสมเด็จเจ้าพระยา. รายงานรวมบทความวิจัย สืบเนื่องจากการประชุมวิชาการและนำเสนอผลงานวิจัยระดับชาติ ครั้งที่ 3 ประจำปี 2559 เล่มที่ 2 กลุ่มสาขามนุษยศาสตร์ สังคมศาสตร์ และศิลปศาสตร์ มหาวิทยาลัยปทุมธานี. (16 กรกฎาคม 2559). 330 – 335.**

อารีวรรณ เอี่ยมสะอาด และ ศรีณย์ ฐิตารีย์. (2561). **ประสิทธิผลในการปฏิบัติงานเพื่อป้องกันผลประโยชน์ทับซ้อนของมหาวิทยาลัยราชภัฏบ้านสมเด็จเจ้าพระยา. วารสารสารสนเทศ สำนักวิทยบริการและเทคโนโลยีสารสนเทศ. กรุงเทพฯ : มหาวิทยาลัยราชภัฏบ้านสมเด็จเจ้าพระยา. 17(1) (มกราคม – มิถุนายน 2561), หน้า 199-212.**

ลินดา เกณฑ์มา อารีวรรณ เอี่ยมสะอาด พันธ์ จันทร์ศรีทอง. (2560). **รูปแบบการจัดการศึกษาตามหลักปรัชญาเศรษฐกิจพอเพียงของคณาจารย์มหาวิทยาลัยราชภัฏบ้านสมเด็จเจ้าพระยา. วารสารศรีสมเด็จ สมาคมศิษย์เก่าบ้านสมเด็จเจ้าพระยาในพระบรมราชูปถัมภ์. กรุงเทพฯ : มหาวิทยาลัยราชภัฏบ้านสมเด็จเจ้าพระยา. หน้า 40-49.**

ประสบการณ์การสอน

- 1) วิชาการสอนภาษาอังกฤษระดับประถมศึกษาและมัธยมศึกษา
- 2) วิชาการศึกษาเอกเทศ
- 3) วิชาโครงการภาษาอังกฤษ
- 4) วิชาการวิจัยภาษาอังกฤษ
- 5) วิชาการพัฒนาหลักสูตร
- 6) วิชาการพัฒนาหลักสูตรและการสอน
- 7) วิชาภาษาอังกฤษสำหรับบัณฑิตศึกษา
- 8) วิชาการพัฒนาคุณธรรมจริยธรรม
- 9) วิชาสัมมนาวิจัยหลักสูตรและการสอน
- 10) วิชาการพัฒนาสังคมแห่งการเรียนรู้
- 11) วิชาการพัฒนาหลักสูตรและเทคนิคการฝึกอบรม
- 12) วิชาวิธีวิทยาการวิจัย

ภาระงานสอนที่จะมีในหลักสูตรนี้

- 1) วิชาหลักสูตรและนวัตกรรมการจัดการเรียนรู้
- 2) วิชาวิทยวิธีวิจัยทางการจัดการศึกษาและนวัตกรรมการจัดการเรียนรู้
- 3) วิชานวัตกรรมการจัดการความรู้ทางการศึกษาเพื่อการพัฒนา
- 4) วิชาการจัดการศึกษาเชิงเปรียบเทียบ
- 5) วิชาสัมมนาการจัดการศึกษาและนวัตกรรมการจัดการเรียนรู้
- 6) วิชาภาษาอังกฤษสำหรับบัณฑิตศึกษา

ภาคผนวก ค
คำสั่งแต่งตั้งคณะกรรมการพัฒนาหลักสูตร



คำสั่งมหาวิทยาลัยราชภัฏบ้านสมเด็จเจ้าพระยา
ที่ 3241 / ๒๕๖๒
เรื่อง แต่งตั้งคณะกรรมการพัฒนา/ปรับปรุงหลักสูตร
หลักสูตรครุศาสตรมหาบัณฑิต สาขาวิชานวัตกรรมการจัดการศึกษาและภาวะผู้นำ
(หลักสูตรใหม่ พ.ศ.๒๕๖๒)

ตามประกาศกระทรวงศึกษาธิการ เรื่อง กรอบมาตรฐานคุณวุฒิระดับอุดมศึกษาแห่งชาติ พ.ศ.๒๕๖๒ และประกาศคณะกรรมการการอุดมศึกษา เรื่อง แนวทางการปฏิบัติตามกรอบมาตรฐานคุณวุฒิระดับอุดมศึกษาแห่งชาติ พ.ศ.๒๕๕๒ เพื่อให้การพัฒนาหลักสูตรเป็นไปด้วยความเรียบร้อย จึงขอแต่งตั้งคณะกรรมการพัฒนา/ปรับปรุงหลักสูตร หลักสูตรครุศาสตรมหาบัณฑิต สาขาวิชานวัตกรรมการจัดการศึกษาและภาวะผู้นำ ในวันที่ ๒๖ กันยายน ๒๕๖๒ ดังรายนามต่อไปนี้

๑. อาจารย์ ดร.คณกร	สว่างเจริญ	ประธานกรรมการ
๒. รองศาสตราจารย์ ดร.ธีรศักดิ์	อุปไมยอริชัย	กรรมการ (ผู้ทรงคุณวุฒิภายนอก)
๓. รองศาสตราจารย์ ดร.ธิตินันท์	เอี่ยมนรินทร์	กรรมการ (ผู้ทรงคุณวุฒิภายนอก)
๔. ผู้ช่วยศาสตราจารย์ ดร.สรายุทธ์	เศรษฐจักร	กรรมการ (ผู้ทรงคุณวุฒิภายนอก)
๕. ผู้ช่วยศาสตราจารย์ ดร.ณัฐมน	พันธุ์ชาติรี	กรรมการ
๖. ผู้ช่วยศาสตราจารย์ ดร.กุลสินทร์	อภิรัตน์วรงค์	กรรมการ
๗. อาจารย์ ดร.ธนภัทร	จันทร์เจริญ	กรรมการ
๘. ผู้ช่วยศาสตราจารย์ ดร.ประไพ	ศรีตามา	กรรมการและเลขานุการ

หน้าที่ ศึกษา และกำหนดคุณลักษณะ ผลการเรียนรู้ และดำเนินการพัฒนาหลักสูตรให้สอดคล้องกับ กรอบมาตรฐานคุณวุฒิระดับอุดมศึกษาแห่งชาติ พ.ศ.๒๕๕๒ และประกาศกระทรวงศึกษาธิการ เรื่อง เกณฑ์ มาตรฐานหลักสูตรระดับบัณฑิตศึกษา พ.ศ.๒๕๕๘ โดยให้มีหัวข้อของหลักสูตรตามที่กำหนดในแบบ มคอ.๒ (รายละเอียดของหลักสูตร) ตลอดจนให้ข้อคิดเห็น ข้อเสนอแนะในการพัฒนาหลักสูตรเพื่อให้หลักสูตรมีความ สมบูรณ์และสามารถผลิตบัณฑิตให้บรรลุผลการเรียนรู้ตามที่กำหนด

ทั้งนี้ ตั้งแต่วันที่ ๒๓ เดือนกันยายน พ.ศ.๒๕๖๒ เป็นต้นไป

สั่ง ณ วันที่ ๒๓ กันยายน พ.ศ. ๒๕๖๒

(รองศาสตราจารย์ ดร.อารีวรรณ เอี่ยมสะอาด)
รองอธิการบดี ปฏิบัติราชการแทน
อธิการบดีมหาวิทยาลัยราชภัฏบ้านสมเด็จเจ้าพระยา

ภาคผนวก ง
คำสั่งแต่งตั้งคณะกรรมการวิพากษ์หลักสูตร



คำสั่งมหาวิทยาลัยราชภัฏบ้านสมเด็จเจ้าพระยา
ที่ 3328 /๒๕๖๒
เรื่อง แต่งตั้งคณะกรรมการวิพากษ์หลักสูตร
หลักสูตรครุศาสตรมหาบัณฑิต สาขาวิชาวัตกรรมการจัดการศึกษา
(หลักสูตรใหม่ พ.ศ. ๒๕๖๒)

ตามประกาศกระทรวงศึกษาธิการ เรื่อง กรอบมาตรฐานคุณวุฒิระดับอุดมศึกษาแห่งชาติ พ.ศ. ๒๕๖๒ และประกาศคณะกรรมการการอุดมศึกษา เรื่อง แนวทางการปฏิบัติตามกรอบมาตรฐานคุณวุฒิระดับอุดมศึกษาแห่งชาติ พ.ศ. ๒๕๕๒ เพื่อให้การวิพากษ์หลักสูตรเป็นไปด้วยความเรียบร้อย จึงขอแต่งตั้งคณะกรรมการวิพากษ์หลักสูตร หลักสูตรครุศาสตรมหาบัณฑิต สาขาวิชาวัตกรรมการจัดการศึกษา ในวันที่ ๒ ตุลาคม ๒๕๖๒ ดังรายนามต่อไปนี้

๑. อาจารย์ ดร.คณกร	สว่างเจริญ	ประธานกรรมการ
๒. ศาสตราจารย์ ดร.สุจิต	เพียรชอบ	กรรมการ (ผู้ทรงคุณวุฒิภายนอก)
๓. ศาสตราจารย์ ดร.คณิต	เชียววิชัย	กรรมการ (ผู้ทรงคุณวุฒิภายนอก)
๔. รองศาสตราจารย์ ดร.สมบัติ	ทีฆทรัพย์	กรรมการ (ผู้ทรงคุณวุฒิภายนอก)
๕. ผู้ช่วยศาสตราจารย์ ดร.ณัฐมน	พันธุ์ชาติรี	กรรมการ
๖. ผู้ช่วยศาสตราจารย์ ดร.กุลสิรินทร์	ยงิรัตน์วณิช	กรรมการ
๗. อาจารย์ ดร.ธนภัทร	จันทร์เจริญ	กรรมการ
๘. ผู้ช่วยศาสตราจารย์ ดร.ประไพ	ศรีตามา	กรรมการและเลขานุการ

หน้าที่ ศึกษา และกำหนดคุณลักษณะ ผลการเรียนรู้ และดำเนินการวิพากษ์หลักสูตรให้สอดคล้องกับกรอบมาตรฐานคุณวุฒิระดับอุดมศึกษาแห่งชาติ พ.ศ.๒๕๕๒ และประกาศกระทรวงศึกษาธิการ เรื่องเกณฑ์มาตรฐานหลักสูตรระดับบัณฑิตศึกษา พ.ศ.๒๕๕๘ โดยให้มีหัวข้อของหลักสูตรตามที่กำหนดในแบบ มคอ.๒ (รายละเอียดของหลักสูตร) ตลอดจนให้ข้อคิดเห็น ข้อเสนอแนะในการพัฒนาหลักสูตรเพื่อให้หลักสูตรมีความสมบูรณ์และสามารถผลิตบัณฑิตให้บรรลุผลการเรียนรู้ตามที่กำหนด

ทั้งนี้ ตั้งแต่วันที่ ๓๐ กันยายน พ.ศ. ๒๕๖๒ เป็นต้นไป

สั่ง ณ วันที่ ๓๐ กันยายน พ.ศ. ๒๕๖๒

(รองศาสตราจารย์ ดร.อารีวรรณ เอี่ยมสะอาด)
รองอธิการบดี ปฏิบัติราชการแทน
อธิการบดีมหาวิทยาลัยราชภัฏบ้านสมเด็จเจ้าพระยา

ภาคผนวก จ
รายงานการวิพากษ์หลักสูตร

รายงานการวิพากษ์หลักสูตร
หลักสูตรครุศาสตรมหาบัณฑิต สาขาวิชานวัตกรรมการจัดการศึกษา
(หลักสูตรใหม่ พ.ศ.2562)
วันที่ 2 ตุลาคม พ.ศ.2562
ณ ห้องประชุมท่านผู้หญิงจันทร์ อาคาร 11 ชั้น 5
บัณฑิตวิทยาลัย มหาวิทยาลัยราชภัฏบ้านสมเด็จเจ้าพระยา

หลักสูตรครุศาสตรมหาบัณฑิต สาขาวิชานวัตกรรมการจัดการศึกษา ได้จัดให้มีการวิพากษ์หลักสูตร ในวันที่ 2 ตุลาคม พ.ศ.2562 ณ ห้องประชุมท่านผู้หญิงจันทร์ อาคาร 11 ชั้น 5 บัณฑิตวิทยาลัย มหาวิทยาลัยราชภัฏบ้านสมเด็จเจ้าพระยา โดยมีคณะกรรมการวิพากษ์หลักสูตรประกอบด้วย

- | | |
|--|---------------------|
| 1. ศาสตราจารย์ ดร.สุจิตต์ เพียรชอบ | ผู้ทรงคุณวุฒิ |
| 2. ศาสตราจารย์ ดร.คณิต เขียววิชัย | ผู้ทรงคุณวุฒิ |
| 3. รองศาสตราจารย์ ดร. สมบัติ ทีฆทรัพย์ | ผู้ทรงคุณวุฒิ |
| 4. อาจารย์ ดร.คณกร สว่างเจริญ | กรรมการ |
| 5. ผู้ช่วยศาสตราจารย์ ดร.ณัฐมน พันธุ์ชาติรี | กรรมการ |
| 6. ผู้ช่วยศาสตราจารย์ ดร.กุลสิรินทร์ อภิรัตน์วรเดช | กรรมการ |
| 7. อาจารย์ ดร.ธนภัทร จันทร์เจริญ | กรรมการ |
| 8. ผู้ช่วยศาสตราจารย์ ดร.ประไพ ศรีตามมา | กรรมการและเลขานุการ |

ผลการวิพากษ์หลักสูตร มีรายละเอียดดังนี้

ประเด็น	ข้อเสนอแนะจากผู้ทรงคุณวุฒิ
รูปแบบของหลักสูตร : การรับนักศึกษาเข้า	รับนักศึกษาไทยและนักศึกษาต่างชาติที่สามารถฟัง พูด อ่าน เขียน และเข้าใจในภาษาไทย และ/หรือภาษาต่างประเทศ
อาชีพที่สามารถประกอบได้หลังสำเร็จการศึกษา	แก้ไขจากผู้บริหารสถานศึกษา/ผู้บริหารการศึกษาเป็น ผู้จัดการศึกษา
ปรัชญา	แก้ไขเป็น มุ่งสร้างบัณฑิตให้มีความเป็นผู้นำทางนวัตกรรมการจัดการศึกษา
วัตถุประสงค์	ปรับวัตถุประสงค์ให้สอดคล้องกับมาตรฐานผลการเรียนรู้
แผนการรับนักศึกษา	พิจารณาจำนวนรับให้สอดคล้องกับคณาจารย์ประจำหลักสูตร
โครงสร้างหลักสูตร	ปรับชื่อรายวิชาภาษาไทย ภาษาอังกฤษ คำอธิบายรายวิชา และจำนวนหน่วยกิต

ภาคผนวก ฉ

การกำหนดรหัสวิชาและข้อมูลเกี่ยวกับจำนวนชั่วโมงในการจัดกิจกรรมแต่ละวิชา



ประกาศมหาวิทยาลัยราชภัฏบ้านสมเด็จเจ้าพระยา
เรื่อง หลักเกณฑ์การกำหนดรหัสประจำวิชา พ.ศ.๒๕๖๒ (เพิ่มเติม)

โดยเป็นที่การสมควรกำหนดหลักเกณฑ์ การกำหนดรหัสประจำวิชาให้เหมาะสมกับสถานการณ์ การจัดการศึกษาในปัจจุบันและประกาศกระทรวงศึกษาธิการ เรื่อง กรอบมาตรฐานคุณวุฒิระดับอุดมศึกษา แห่งชาติ พ.ศ.๒๕๕๘ ประกอบกับกระทรวงศึกษาธิการมีนโยบายปรับลดการเรียนหลักสูตรครุศาสตร์/ศึกษาศาสตร์ ๕ ปี มาเป็น ๔ ปี โดยเริ่มดำเนินการในปีการศึกษา ๒๕๖๒ นั้น จึงอาศัยอำนาจตามความในมาตรา ๒๗ และ ๓๑ แห่งพระราชบัญญัติมหาวิทยาลัยราชภัฏ พ.ศ.๒๕๔๗ ประกอบกับมติของคณะกรรมการที่ประชุม คณะบดีและรองคณะบดีฝ่ายวิชาการ ในการประชุมครั้งที่ ๒/๒๕๖๒ เมื่อวันที่ ๒๙ มกราคม พ.ศ.๒๕๖๒ และมติที่ประชุมคณะกรรมการอำนวยการมหาวิทยาลัย ครั้งที่ ๑/๒๕๖๒ เมื่อวันที่ ๑๑ กุมภาพันธ์ ๒๕๖๒ จึงออกประกาศหลักเกณฑ์การกำหนดรหัสประจำวิชา พ.ศ.๒๕๖๒ (เพิ่มเติม) ดังต่อไปนี้

รหัสวิชาของมหาวิทยาลัยราชภัฏบ้านสมเด็จเจ้าพระยา ประกอบด้วย

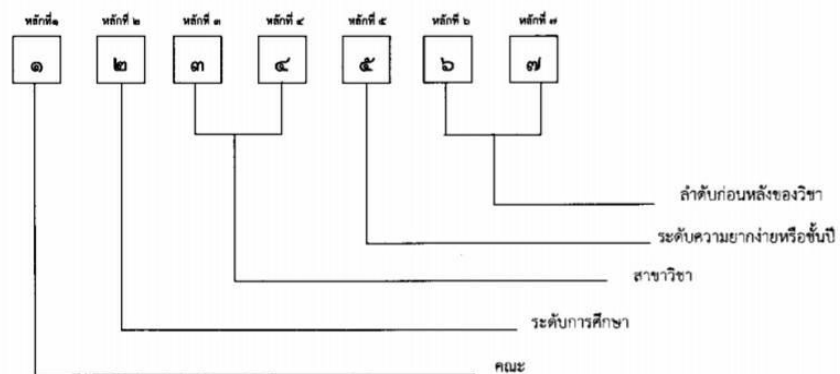

ความหมายของหลักวิชา

หลักที่ ๑ หมายถึง คณะ

โดยกำหนดให้

- ๑ = คณะครุศาสตร์
- ๒ = คณะมนุษยศาสตร์และสังคมศาสตร์
- ๓ = คณะวิทยาการจัดการ
- ๔ = คณะวิทยาศาสตร์และเทคโนโลยี
- ๕ = วิทยาลัยการดนตรี
- ๖ = บัณฑิตวิทยาลัย
- ๗ = คณะวิศวกรรมศาสตร์และเทคโนโลยีอุตสาหกรรม
- ๘ = สำนักส่งเสริมวิชาการและงานทะเบียน

๒

หลักที่ ๒ หมายถึง ระดับการศึกษา ได้แก่

๑ = ปริญญาตรี

๒ = ประกาศนียบัตรบัณฑิต

๓ = ปริญญาโท

๔ = ประกาศนียบัตรบัณฑิตชั้นสูง

๕ = ปริญญาเอก

หลักที่ ๓, ๔ หมายถึง สาขาวิชา

หลักที่ ๕ หมายถึง ระดับความยากง่ายหรือชั้นปี

หลักที่ ๖, ๗ หมายถึง ลำดับก่อนหลังของวิชา

คณะครุศาสตร์

คณะครุศาสตร์

หมายเลข ๑

<input type="checkbox"/>	<input type="checkbox"/>	<input checked="" type="checkbox"/>	<input checked="" type="checkbox"/>	<input type="checkbox"/>	<input type="checkbox"/>	<input type="checkbox"/>
หลักที่ ๑	หลักที่ ๒	หลักที่ ๓	หลักที่ ๔	หลักที่ ๕	หลักที่ ๖	หลักที่ ๗

หลักที่ ๓,๔ หมายถึงสาขาวิชาในคณะครุศาสตร์ ได้แก่

รหัสประจำสาขา	สาขาวิชา	ตัวอย่าง
๙๐	กลุ่มวิชาชีพครู	
หลักสูตรครุศาสตรบัณฑิต ระดับปริญญาตรี ๔ ปี		
๙๑	สาขาวิชาการศึกษามัธยมศึกษา	๑ ๑ ๙ ๑ X X X
๙๒	สาขาวิชาการประถมศึกษา	๑ ๑ ๙ ๒ X X X
๙๓	สาขาวิชาพลศึกษา	๑ ๑ ๙ ๓ X X X
๙๔	สาขาวิชาศิลปศึกษา	๑ ๑ ๙ ๔ X X X
๙๕	สาขาวิชาวิทยาศาสตร์ทั่วไป	๑ ๑ ๙ ๕ X X X
๙๖	สาขาวิชาจิตวิทยา	๑ ๑ ๙ ๖ X X X
๙๗	สาขาวิชาเทคโนโลยีดิจิทัลเพื่อการศึกษา	๑ ๑ ๙ ๗ X X X
๙๘	สาขาวิชาการประเมินผลและวิจัยทางการศึกษา	๑ ๑ ๙ ๘ X X X

๓

คณะมนุษยศาสตร์และสังคมศาสตร์

คณะมนุษยศาสตร์และสังคมศาสตร์

หมายเลข

๒

๒		X	X			
หลักที่ ๑	หลักที่ ๒	หลักที่ ๓	หลักที่ ๔	หลักที่ ๕	หลักที่ ๖	หลักที่ ๗

หลักที่ ๓,๔ หมายถึงสาขาวิชาในคณะมนุษยศาสตร์และสังคมศาสตร์ ได้แก่

รหัสประจำสาขา	สาขาวิชา	ตัวอย่าง
หลักสูตรครุศาสตรบัณฑิต ระดับปริญญาตรี ๔ ปี		
๔๑	สาขาวิชาภาษาไทย	๒ ๑ ๙ ๑ X X X
๔๒	สาขาวิชาภาษาอังกฤษ	๒ ๑ ๙ ๒ X X X
๔๓	สาขาวิชานาฏศิลป์ศึกษา	๒ ๑ ๙ ๓ X X X
๔๔	สาขาวิชาสังคมศึกษา	๒ ๑ ๙ ๔ X X X
๔๕	สาขาวิชาบรรณารักษศาสตร์และสารนิเทศศาสตร์	๒ ๑ ๙ ๕ X X X

คณะวิทยาศาสตร์และเทคโนโลยี

คณะวิทยาศาสตร์และเทคโนโลยี

หมายเลข

๔

๔		X	X			
หลักที่ ๑	หลักที่ ๒	หลักที่ ๓	หลักที่ ๔	หลักที่ ๕	หลักที่ ๖	หลักที่ ๗

หลักที่ ๓,๔ หมายถึงสาขาวิชาในคณะวิทยาศาสตร์และเทคโนโลยี ได้แก่

รหัสประจำสาขา	สาขาวิชา	ตัวอย่าง
หลักสูตรครุศาสตรบัณฑิต ระดับปริญญาตรี ๔ ปี		
๔๑	สาขาวิชาฟิสิกส์	๔ ๑ ๙ ๑ X X X
๔๒	สาขาวิชาเคมี	๔ ๑ ๙ ๒ X X X
๔๓	สาขาวิชาชีววิทยา	๔ ๑ ๙ ๓ X X X
๔๔	สาขาวิชาคณิตศาสตร์	๔ ๑ ๙ ๔ X X X
๔๕	สาขาวิชาคอมพิวเตอร์ศึกษา	๔ ๑ ๙ ๕ X X X

๔

วิทยาลัยการดนตรี

วิทยาลัยการดนตรี

หมายเลข

๕

<input type="checkbox"/>	<input type="checkbox"/>	<input checked="" type="checkbox"/>	<input checked="" type="checkbox"/>	<input type="checkbox"/>	<input type="checkbox"/>	<input type="checkbox"/>
หลักที่ ๑	หลักที่ ๒	หลักที่ ๓	หลักที่ ๔	หลักที่ ๕	หลักที่ ๖	หลักที่ ๗

หลักที่ ๓,๔ หมายถึงสาขาวิชาในวิทยาลัยการดนตรี ได้แก่

รหัสประจำสาขา	สาขาวิชา	ตัวอย่าง
หลักสูตรครุศาสตรบัณฑิต ระดับปริญญาตรี ๔ ปี		
๕๑	สาขาวิชาดนตรีไทยศึกษา	<input type="checkbox"/> <input type="checkbox"/> <input type="checkbox"/> <input type="checkbox"/> <input checked="" type="checkbox"/> <input checked="" type="checkbox"/> <input checked="" type="checkbox"/>
๕๒	สาขาวิชาดนตรีตะวันตกศึกษา	<input type="checkbox"/> <input type="checkbox"/> <input type="checkbox"/> <input type="checkbox"/> <input checked="" type="checkbox"/> <input checked="" type="checkbox"/> <input checked="" type="checkbox"/>

คณะวิศวกรรมศาสตร์และเทคโนโลยีอุตสาหกรรม

คณะวิศวกรรมศาสตร์และเทคโนโลยีอุตสาหกรรม

หมายเลข

๗

<input type="checkbox"/>	<input type="checkbox"/>	<input checked="" type="checkbox"/>	<input checked="" type="checkbox"/>	<input type="checkbox"/>	<input type="checkbox"/>	<input type="checkbox"/>
หลักที่ ๑	หลักที่ ๒	หลักที่ ๓	หลักที่ ๔	หลักที่ ๕	หลักที่ ๖	หลักที่ ๗

หลักที่ ๓,๔ หมายถึงสาขาวิชาในคณะวิศวกรรมศาสตร์และเทคโนโลยีอุตสาหกรรม ได้แก่

รหัสประจำสาขา	สาขาวิชา	ตัวอย่าง
หลักสูตรครุศาสตรบัณฑิต สาขาวิศวกรรมบัณฑิต ระดับปริญญาตรี ๔ ปี		
๗๑	สาขาวิชาวิศวกรรมอาหารและการผลิต	<input type="checkbox"/> <input type="checkbox"/> <input type="checkbox"/> <input type="checkbox"/> <input checked="" type="checkbox"/> <input checked="" type="checkbox"/> <input checked="" type="checkbox"/>
หลักสูตรครุศาสตรบัณฑิต ระดับปริญญาตรี ๔ ปี		
๗๑	สาขาวิชาอุตสาหกรรมศิลป์	<input type="checkbox"/> <input type="checkbox"/> <input type="checkbox"/> <input type="checkbox"/> <input checked="" type="checkbox"/> <input checked="" type="checkbox"/> <input checked="" type="checkbox"/>

๕

หลักสูตรหมวดวิชาศึกษาทั่วไป

สำนักส่งเสริมวิชาการและงานทะเบียน

หมายเลข

๙

๙		X				
หลักที่ ๑	หลักที่ ๒	หลักที่ ๓	หลักที่ ๔	หลักที่ ๕	หลักที่ ๖	หลักที่ ๗

หลักที่ ๓ หมายถึงกลุ่มวิชา ได้แก่

เลขประจำกลุ่มวิชา	กลุ่มวิชา
๙	กลุ่มวิชาศึกษาทั่วไป หลักสูตรครุศาสตร์ ระดับปริญญาตรี ๔ ปี

๙			X			
หลักที่ ๑	หลักที่ ๒	หลักที่ ๓	หลักที่ ๔	หลักที่ ๕	หลักที่ ๖	หลักที่ ๗

หลักที่ ๔ หมายถึงลักษณะวิชา

เลขประจำลักษณะวิชา	กลุ่มวิชา
๑	วิชาบังคับ
๒	วิชาเลือก

หลักเกณฑ์นี้ให้ใช้กับการพัฒนาหลักสูตรของมหาวิทยาลัย ตั้งแต่ ปีการศึกษา ๒๕๖๒ เป็นต้นไป

ประกาศ ณ วันที่ ๒ มีนาคม พ.ศ. ๒๕๖๒



(ผู้ช่วยศาสตราจารย์ ดร.ชอลดา พงษ์พัฒนไกรสิน)

รองอธิการบดี ปฏิบัติราชการแทนอธิการบดี

ภาคผนวก ข

ระเบียบ ข้อบังคับ และประกาศของมหาวิทยาลัยราชภัฏบ้านสมเด็จเจ้าพระยา



ข้อบังคับมหาวิทยาลัยราชภัฏบ้านสมเด็จเจ้าพระยา

ว่าด้วยการศึกษาระดับบัณฑิตศึกษา

พ.ศ. ๒๕๖๑

โดยที่เป็นการสมควรปรับปรุงข้อบังคับเกี่ยวกับการจัดการศึกษาระดับบัณฑิตศึกษาของมหาวิทยาลัยราชภัฏบ้านสมเด็จเจ้าพระยา เพื่อให้สอดคล้องกับประกาศกระทรวงศึกษาธิการ เรื่อง เกณฑ์มาตรฐานหลักสูตรระดับบัณฑิตศึกษา พ.ศ. ๒๕๕๘ และประกาศกระทรวงศึกษาธิการ เรื่อง แนวทางการบริหารเกณฑ์มาตรฐานหลักสูตรระดับอุดมศึกษา พ.ศ. ๒๕๕๘

อาศัยอำนาจตามความในมาตรา ๑๘ (๒) แห่งพระราชบัญญัติมหาวิทยาลัยราชภัฏ พ.ศ. ๒๕๔๗ ประกอบกับมติสภามหาวิทยาลัยราชภัฏบ้านสมเด็จเจ้าพระยาในคราวประชุมครั้งที่ ๑๑/๒๕๖๑ เมื่อวันที่ ๑๕ พฤศจิกายน พ.ศ. ๒๕๖๑ จึงออกข้อบังคับไว้ ดังนี้

ข้อ ๑ ข้อบังคับนี้เรียกว่า “ข้อบังคับมหาวิทยาลัยราชภัฏบ้านสมเด็จเจ้าพระยาว่าด้วยการศึกษาระดับบัณฑิตศึกษา พ.ศ. ๒๕๖๑”

ข้อ ๒ ข้อบังคับนี้ให้ใช้บังคับกับนักศึกษาที่เข้าศึกษาตั้งแต่ภาคเรียนที่ ๑ ปีการศึกษา ๒๕๖๒ เป็นต้นไป

ข้อ ๓ ในข้อบังคับนี้

“มหาวิทยาลัย” หมายความว่า มหาวิทยาลัยราชภัฏบ้านสมเด็จเจ้าพระยา

“สภามหาวิทยาลัย” หมายความว่า สภามหาวิทยาลัยราชภัฏบ้านสมเด็จเจ้าพระยา

“บัณฑิตวิทยาลัย” หมายความว่า บัณฑิตวิทยาลัย มหาวิทยาลัยราชภัฏบ้านสมเด็จเจ้าพระยา

“อธิการบดี” หมายความว่า อธิการบดีมหาวิทยาลัยราชภัฏบ้านสมเด็จเจ้าพระยา

“นักศึกษา” หมายความว่า นักศึกษาระดับบัณฑิตศึกษาของมหาวิทยาลัยราชภัฏบ้านสมเด็จเจ้าพระยา

“บัณฑิตศึกษา” หมายความว่า การจัดการศึกษาในระดับประกาศนียบัตรบัณฑิต ระดับปริญญาโท ประกาศนียบัตรบัณฑิตชั้นสูง และระดับปริญญาเอก

“หลักสูตร” หมายความว่า หลักสูตรสาขาวิชาต่างๆ ในระดับบัณฑิตศึกษาที่สภามหาวิทยาลัยราชภัฏบ้านสมเด็จเจ้าพระยาให้ความเห็นชอบ

“คณะกรรมการประจำบัณฑิตวิทยาลัย” หมายความว่า คณะกรรมการประจำบัณฑิตวิทยาลัย ตามข้อบังคับมหาวิทยาลัยราชภัฏบ้านสมเด็จเจ้าพระยาว่าด้วยการบริหารและการดำเนินงานของบัณฑิตวิทยาลัย

“คณะกรรมการบริหารหลักสูตร” หมายความว่า คณะกรรมการซึ่งประกอบด้วยอาจารย์ผู้รับผิดชอบหลักสูตรทั้งหมดของแต่ละหลักสูตร

“อาจารย์ประจำ” หมายความว่า บุคคลที่ดำรงตำแหน่งอาจารย์ ผู้ช่วยศาสตราจารย์ รองศาสตราจารย์ และศาสตราจารย์ ที่เปิดสอนหลักสูตรนั้น ที่มีหน้าที่รับผิดชอบตามพันธกิจและปฏิบัติหน้าที่เต็มเวลา

“อาจารย์ประจำหลักสูตร” หมายความว่า อาจารย์ประจำที่มีคุณวุฒิตรงหรือสัมพันธ์กับสาขาวิชาของหลักสูตรที่เปิดสอน ซึ่งมีหน้าที่สอนและค้นคว้าวิจัยในสาขาวิชาดังกล่าว ทั้งนี้ สามารถเป็นอาจารย์ประจำหลักสูตรหลายหลักสูตรได้ในเวลาเดียวกัน แต่ต้องเป็นหลักสูตรที่อาจารย์ผู้นั้นมีคุณวุฒิตรงหรือสัมพันธ์กับสาขาวิชาของหลักสูตร

“อาจารย์ผู้รับผิดชอบหลักสูตร” หมายความว่า อาจารย์ประจำหลักสูตรที่มีภาระหน้าที่ในการบริหารและพัฒนาหลักสูตรและการเรียนการสอน ตั้งแต่การวางแผน การควบคุมคุณภาพ การติดตามประเมินผล และการพัฒนาหลักสูตร อาจารย์ผู้รับผิดชอบหลักสูตรต้องอยู่ประจำหลักสูตรนั้นตลอดระยะเวลาที่จัดการศึกษาโดยจะเป็นอาจารย์ผู้รับผิดชอบหลักสูตรเกินกว่า ๑ หลักสูตรในเวลาเดียวกันไม่ได้ เว้นแต่สหวิทยาการหรือสหวิทยาการ ให้เป็นอาจารย์ผู้รับผิดชอบหลักสูตรได้อีกหนึ่งหลักสูตรและอาจารย์ผู้รับผิดชอบหลักสูตรสามารถข้ามกันได้ไม่เกินสองคน

“อาจารย์พิเศษ” หมายความว่า ผู้สอนที่ไม่ใช่อาจารย์ประจำ

ข้อ ๔ ให้อธิการบดีรักษาการตามข้อบังคับนี้ และให้มีอำนาจในการออกประกาศ หรือคำสั่งเพื่อปฏิบัติการให้เป็นไปตามข้อบังคับนี้

ในกรณีที่มีปัญหาอันเกิดจากการปฏิบัติตามข้อบังคับนี้ ให้อธิการบดีมีอำนาจวินิจฉัยชี้ขาด

หมวด ๑

การจัดการศึกษา

ข้อ ๕ ระบบการจัดการศึกษาระดับบัณฑิตศึกษา ใช้ระบบทวิภาคและอาจมีภาคการศึกษาฤดูร้อนอีกภาคหนึ่งก็ได้ ในแต่ละภาคการศึกษาจะต้องมีระยะเวลาศึกษาไม่น้อยกว่า ๑๕ สัปดาห์ และกรณีเปิดภาคการศึกษาภาคฤดูร้อน ให้กำหนดระยะเวลาศึกษาและจำนวนหน่วยกิตโดยมีสัดส่วนเทียบเคียงกันได้กับภาคการศึกษาปกติ

ข้อ ๖ การคิดหน่วยกิต ให้คิดหน่วยกิตสำหรับรายวิชาต่างๆ ดังนี้

(๑) รายวิชาภาคทฤษฎีที่ใช้เวลาบรรยายหรืออภิปรายปัญหา ๑ ชั่วโมงต่อสัปดาห์ หรือไม่น้อยกว่า ๑๕ ชั่วโมงตลอดภาคการศึกษาปกติให้มีค่าเท่ากับ ๑ หน่วยกิต

(๒) รายวิชาภาคปฏิบัติที่ใช้เวลาไม่น้อยกว่า ๓๐ ชั่วโมงต่อภาคการศึกษาปกติให้มีค่าเท่ากับ ๑ หน่วยกิต

(๓) การฝึกงานหรือฝึกภาคสนามที่ใช้เวลาฝึกไม่น้อยกว่า ๔๕ ชั่วโมงต่อภาคการศึกษาปกติให้มีค่าเท่ากับ ๑ หน่วยกิต

(๔) การทำโครงการหรือกิจกรรมการศึกษาอื่นใดตามที่ได้รับมอบหมายที่ใช้เวลาทำโครงการหรือกิจกรรมนั้นไม่น้อยกว่า ๔๕ ชั่วโมงต่อภาคการศึกษาปกติให้มีค่าเท่ากับ ๑ หน่วยกิต

(๕) การค้นคว้าอิสระหรือสารนิพนธ์ และวิทยานิพนธ์ที่ใช้เวลาการศึกษาไม่น้อยกว่า ๔๕ ชั่วโมงต่อภาคการศึกษาปกติให้มีค่าเท่ากับ ๑ หน่วยกิต

ข้อ ๗ โครงสร้างของหลักสูตร

(๑) หลักสูตรประกาศนียบัตรบัณฑิตและประกาศนียบัตรบัณฑิตชั้นสูง มีจำนวนหน่วยกิตรวมตลอดหลักสูตรไม่น้อยกว่า ๒๔ หน่วยกิต

(๒) หลักสูตรปริญญาโท ให้มีหน่วยกิตรวมตลอดหลักสูตรไม่น้อยกว่า ๓๖ หน่วยกิต โดยแบ่งการศึกษาเป็น ๒ แผน คือ

แผน ก เป็นแผนการศึกษาที่เน้นการวิจัย โดยมีการทำวิทยานิพนธ์ ดังนี้

แบบ ก ๑ ทำเฉพาะวิทยานิพนธ์ซึ่งมีค่าเทียบได้ไม่น้อยกว่า ๓๖ หน่วยกิต โดยคณะกรรมการประจำบัณฑิตวิทยาลัยอาจกำหนดให้เรียนรายวิชาเพิ่มเติม หรือทำกิจกรรมทางวิชาการอื่นเพิ่มขึ้นก็ได้ โดยไม่นับหน่วยกิต แต่จะต้องมีผลสัมฤทธิ์ตามที่คณะกรรมการประจำบัณฑิตวิทยาลัยกำหนด

แบบ ก ๒ ทำวิทยานิพนธ์ซึ่งมีค่าเทียบได้ไม่น้อยกว่า ๑๒ หน่วยกิต และศึกษารายวิชาอีกไม่น้อยกว่า ๑๒ หน่วยกิต

แผน ข เป็นแผนการศึกษาที่เน้นการศึกษารายวิชา โดยไม่ต้องทำวิทยานิพนธ์ แต่ต้องมีการค้นคว้าอิสระหรือสารนิพนธ์ไม่น้อยกว่า ๓ หน่วยกิต และไม่เกิน ๖ หน่วยกิต

(๓) หลักสูตรปริญญาเอก เป็นหลักสูตรที่เน้นการวิจัยเพื่อพัฒนานักวิชาการและนักวิชาชีพชั้นสูง เพื่อพัฒนาท้องถิ่น ซึ่งแบ่งออกเป็น ๒ แบบ คือ

แบบ ๑ เป็นแผนการศึกษาที่เน้นการวิจัย โดยมีการทำวิทยานิพนธ์ที่ก่อให้เกิดความรู้ใหม่ คณะกรรมการประจำบัณฑิตวิทยาลัยอาจกำหนดให้เรียนรายวิชาเพิ่มเติม หรือทำกิจกรรมทางวิชาการอื่นเพิ่มขึ้นก็ได้ โดยไม่นับหน่วยกิต แต่จะต้องมีผลสัมฤทธิ์ตามที่คณะกรรมการประจำบัณฑิตวิทยาลัยกำหนด ดังนี้

แบบ ๑.๑ ผู้เข้าศึกษาที่สำเร็จปริญญาโท จะต้องทำวิทยานิพนธ์ไม่น้อยกว่า ๔๘ หน่วยกิต

แบบ ๑.๒ ผู้เข้าศึกษาที่สำเร็จปริญญาตรี จะต้องทำวิทยานิพนธ์ไม่น้อยกว่า ๗๒ หน่วยกิต

ทั้งนี้ วิทยานิพนธ์แบบ ๑.๑ และแบบ ๑.๒ จะต้องมีมาตรฐานและคุณภาพเดียวกัน

แบบ ๒ เป็นแผนการศึกษาที่เน้นการวิจัย โดยมีการทำวิทยานิพนธ์ที่มีคุณภาพสูง และก่อให้เกิดความก้าวหน้าทางวิชาการและวิชาชีพ และศึกษางานรายวิชาเพิ่มเติม ดังนี้

แบบ ๒.๑ ผู้เข้าศึกษาที่สำเร็จปริญญาโท จะต้องทำวิทยานิพนธ์ไม่น้อยกว่า ๓๖ หน่วยกิต และศึกษารายวิชาอีกไม่น้อยกว่า ๑๒ หน่วยกิต

แบบ ๒.๒ ผู้เข้าศึกษาที่สำเร็จปริญญาตรี จะต้องทำวิทยานิพนธ์ไม่น้อยกว่า ๔๘ หน่วยกิต และศึกษารายวิชาอีกไม่น้อยกว่า ๒๔ หน่วยกิต

ทั้งนี้ วิทยานิพนธ์แบบ ๒.๑ และแบบ ๒.๒ จะต้องมีมาตรฐานและคุณภาพเดียวกัน

ข้อ ๘ ระยะเวลาการศึกษา

(๑) หลักสูตรประกาศนียบัตรบัณฑิต ให้ใช้เวลาศึกษาไม่เกิน ๓ ปีการศึกษา

(๒) หลักสูตรปริญญาโท ให้ใช้เวลาศึกษาไม่เกิน ๔ ปีการศึกษา

(๓) หลักสูตรประกาศนียบัตรบัณฑิตชั้นสูง ให้ใช้เวลาศึกษาไม่เกิน ๓ ปีการศึกษา

(๔) หลักสูตรปริญญาเอก ผู้ที่สำเร็จการศึกษาปริญญาตรีแล้วเข้าศึกษาต่อในระดับปริญญาเอก ให้ใช้เวลาศึกษาไม่เกิน ๘ ปีการศึกษา ส่วนผู้ที่สำเร็จการศึกษาระดับปริญญาโทแล้วเข้าศึกษาต่อในระดับปริญญาเอก ให้ใช้ระยะเวลาศึกษาไม่เกิน ๖ ปีการศึกษา

หมวด ๒

อาจารย์

ข้อ ๙ จำนวน คุณวุฒิ และคุณสมบัติของอาจารย์ ในแต่ละระดับการศึกษาให้เป็นไปตามประกาศกระทรวงศึกษาธิการ เรื่อง เกณฑ์มาตรฐานหลักสูตรระดับบัณฑิตศึกษา พ.ศ. ๒๕๕๘ และประกาศกระทรวงศึกษาธิการ เรื่อง แนวทางการบริหารเกณฑ์มาตรฐานหลักสูตรระดับอุดมศึกษา พ.ศ. ๒๕๕๘

ข้อ ๑๐ ภาระงานที่ปรึกษาวิทยานิพนธ์ และการค้นคว้าอิสระหรือสารนิพนธ์ ในแต่ละระดับการศึกษา ให้เป็นไปตามประกาศกระทรวงศึกษาธิการ เรื่อง เกณฑ์มาตรฐานหลักสูตรระดับบัณฑิตศึกษา พ.ศ. ๒๕๕๘ และประกาศกระทรวงศึกษาธิการ เรื่อง แนวทางการบริหารเกณฑ์มาตรฐานหลักสูตรระดับอุดมศึกษา พ.ศ. ๒๕๕๘

หมวด ๓

การรับเข้าเป็นนักศึกษา และสภาพนักศึกษา

ข้อ ๑๑ คุณสมบัติของผู้เข้าศึกษาระดับบัณฑิตศึกษา

- (๑) ระดับประกาศนียบัตรบัณฑิต รับผู้สำเร็จการศึกษาระดับปริญญาตรีหรือเทียบเท่า
- (๒) ระดับปริญญาโท รับผู้สำเร็จการศึกษาระดับปริญญาตรีหรือเทียบเท่า
- (๓) ระดับประกาศนียบัตรบัณฑิตชั้นสูง รับผู้สำเร็จการศึกษาระดับปริญญาโทหรือเทียบเท่า
- (๔) ระดับปริญญาเอก รับผู้สำเร็จการศึกษาระดับปริญญาตรี หรือเทียบเท่าที่มีผลการเรียนดีมาก หรือระดับปริญญาโทหรือเทียบเท่า จากสถาบันอุดมศึกษาที่สภามหาวิทยาลัยรับรองและคณะกรรมการบริหารหลักสูตรประจำสาขาวิชาพิจารณาแล้วเห็นสมควรรับเข้าศึกษา และมีผลการสอบภาษาอังกฤษได้ตามเกณฑ์ที่มหาวิทยาลัย กำหนด ทั้งนี้ ต้องไม่ต่ำกว่าเกณฑ์ที่คณะกรรมการการอุดมศึกษากำหนด

ข้อ ๑๒ การรับเข้าศึกษา

- (๑) ให้คณะกรรมการบริหารหลักสูตรแต่ละสาขาวิชากำหนดเงื่อนไข วิธีการ และจำนวนนักศึกษาที่จะรับเข้าศึกษาเสนอต่อคณะกรรมการประจำบัณฑิตวิทยาลัยเพื่อประกาศรับสมัครเข้าศึกษา
 - (๒) มหาวิทยาลัยอาจพิจารณารับบุคคลที่มีคุณสมบัติตามข้อ ๑๑ แห่งข้อบังคับนี้เข้าศึกษาในระดับบัณฑิตศึกษาเป็นกรณีพิเศษได้ต่อเมื่อบุคคลนั้นเป็นผู้ที่คณะกรรมการบริหารหลักสูตรพิจารณาเห็นชอบที่จะรับเข้าศึกษาโดยได้รับอนุมัติจากคณะกรรมการประจำบัณฑิตวิทยาลัย
 - (๓) รายละเอียดในการดำเนินการรับสมัครนักศึกษาเข้าศึกษาระดับบัณฑิตศึกษา ให้เป็นไปตามประกาศมหาวิทยาลัย โดยคำแนะนำของคณะกรรมการประจำบัณฑิตวิทยาลัย
 - (๔) ผู้ที่ได้รับการพิจารณาให้เข้าศึกษาตามประกาศของมหาวิทยาลัยจะต้องนำหลักฐานมารายงานตัวเพื่อขึ้นทะเบียนเป็นนักศึกษาตามวันและเวลาที่กำหนดไว้ มิฉะนั้นจะถือว่าสละสิทธิ์การเข้าศึกษา
- ผู้เข้าศึกษาระดับบัณฑิตศึกษาจะศึกษาเกินกว่า ๑ สาขาวิชาในเวลาเดียวกันไม่ได้

ข้อ ๑๓ สภาพนักศึกษาระดับบัณฑิตศึกษา มี ๒ ประเภท ดังนี้

(๑) นักศึกษาสามัญ ได้แก่ ผู้ที่ผ่านการคัดเลือกเข้าศึกษาและขึ้นทะเบียนเป็นนักศึกษาของมหาวิทยาลัย
ในหลักสูตรใดหลักสูตรหนึ่ง

(๒) นักศึกษาทดลองศึกษา ได้แก่ นักศึกษาที่คณะกรรมการประจำบัณฑิตวิทยาลัยเห็นสมควร
ให้รับเข้าทดลองศึกษาก่อน โดยนักศึกษาทดลองศึกษาจะเปลี่ยนสภาพเป็นนักศึกษาสามัญได้โดยความเห็นชอบ
ของคณะกรรมการประจำบัณฑิตวิทยาลัย เมื่อเรียนครบหนึ่งภาคการศึกษาปกติแล้ว มีหน่วยกิตสะสมไม่น้อยกว่า
๙ หน่วยกิต และได้ค่าระดับคะแนนเฉลี่ยไม่น้อยกว่า ๓.๐๐

ข้อ ๑๔ การเทียบโอนความรู้จากการศึกษาในระบบ การศึกษานอกระบบ หรือการศึกษา
ตามอัธยาศัย ให้เป็นไปตามหลักเกณฑ์การเทียบโอนผลการเรียนระดับปริญญาเข้าสู่การศึกษาในระบบ และแนวปฏิบัติ
ที่ดีเกี่ยวกับการเทียบโอนของสำนักงานคณะกรรมการการอุดมศึกษา โดยจัดทำเป็นประกาศของมหาวิทยาลัย

ข้อ ๑๕ การรับโอนนักศึกษาจากสถาบันอุดมศึกษาอื่น มหาวิทยาลัยอาจพิจารณารับโอนนักศึกษาจาก
สถาบันอุดมศึกษาอื่นที่มีฐานะเทียบเท่า และกำลังศึกษาในหลักสูตรที่มีระดับและมาตรฐานเทียบเคียงกับหลักสูตรของ
มหาวิทยาลัยได้ตามข้อบังคับนี้

หมวด ๔

การลงทะเบียนรายวิชา การค้นคว้าอิสระหรือสารนิพนธ์ และวิทยานิพนธ์

ข้อ ๑๖ การลงทะเบียนวิชาเรียน

(๑) นักศึกษาจะลงทะเบียนวิชาเรียนใดต้องได้รับความเห็นชอบจากอาจารย์ที่ปรึกษา

(๒) การลงทะเบียนวิชาเรียนแบ่งออกเป็น ๓ ประเภท คือ การลงทะเบียนเพื่อได้หน่วยกิต
และคิดค่าคะแนน (Credit) การลงทะเบียนเพื่อได้หน่วยกิตแต่ไม่คิดค่าคะแนน (Non-Credit) และการลงทะเบียน
เพื่อร่วมฟัง (Audit)

(๓) ในแต่ละภาคการศึกษา นักศึกษาจะต้องลงทะเบียนเรียนอย่างน้อย ๖ หน่วยกิตและไม่เกิน
๑๕ หน่วยกิต การลงทะเบียนเรียนที่มีจำนวนหน่วยกิตแตกต่างไปจากเกณฑ์ที่กำหนด อาจทำได้โดยความเห็นชอบ
ของคณะกรรมการบริหารหลักสูตรประจำสาขาวิชา

(๔) นักศึกษาจะลงทะเบียนวิชาเรียนซ้ำเพื่อคิดคะแนนในวิชาที่เคยลงทะเบียนและได้ผลการเรียน
ตั้งแต่ระดับคะแนน B ขึ้นไปแล้วมิได้ เว้นแต่ในกรณีที่นักศึกษาเรียนครบตามหลักสูตรแล้วแต่ได้คะแนนเฉลี่ยสะสม
ต่ำกว่า ๓.๐๐

(๕) นักศึกษาที่ลาพักการศึกษาจะต้องชำระเงินค่ารักษาสภาพตามประกาศของมหาวิทยาลัย

(๖) นักศึกษาสามารถลงทะเบียนวิชาที่บรรจุอยู่ในแผนการเรียนหรือเทียบเท่าในสถาบันอื่นๆ
เพื่อนับเป็นวิชาตามแผนการเรียนได้ เมื่อได้รับความเห็นชอบจากอาจารย์ที่ปรึกษาและคณะกรรมการบริหารหลักสูตร
ประจำสาขาวิชา โดยการอนุมัติของคณะกรรมการประจำบัณฑิตวิทยาลัย

(๗) นักศึกษาจะสามารถลงทะเบียนเข้าร่วมฟังในรายวิชาใดต้องได้รับความเห็นชอบจากอาจารย์
ที่ปรึกษาและอาจารย์ผู้สอนโดยจะลงทะเบียนได้ไม่เกิน ๖ หน่วยกิต ทั้งนี้ ถ้ารายวิชาใดจำกัดจำนวนผู้เข้าศึกษา
จะพิจารณารับลงทะเบียนผู้เข้าร่วมฟังเป็นลำดับหลัง

(๘) การลงทะเบียนที่ผิดเงื่อนไขที่มหาวิทยาลัยกำหนด ให้ถือว่าการลงทะเบียนนั้นเป็นโมฆะ
และรายวิชาที่ลงทะเบียนผิดเงื่อนไขนั้นให้บันทึกเป็นตัวอักษร W

อัตราค่าลงทะเบียน ค่าธรรมเนียม และค่าใช้จ่ายต่างๆ ที่เกี่ยวข้องกับการลงทะเบียนเรียนรายวิชา การค้นคว้าอิสระหรือสารนิพนธ์ และวิทยานิพนธ์ให้เป็นไปตามประกาศของมหาวิทยาลัยโดยความเห็นชอบของสภามหาวิทยาลัย

ข้อ ๑๗ การขอเพิ่มและการถอนวิชาเรียน

(๑) การขอเพิ่มวิชาเรียนจะกระทำได้ภายใน ๒ สัปดาห์แรกของภาคการศึกษา

(๒) การขอถอนวิชาเรียน จะกระทำได้ใน ๒ กรณี คือ

(ก) กรณีการถอนวิชาเรียนภายใน ๓ สัปดาห์แรกของภาคการศึกษา เมื่อได้รับอนุมัติการเพิกถอนแล้ว นักศึกษาจะได้รับเงินค่าลงทะเบียนเรียนคืนและรายวิชานั้นจะไม่มีที่กึ่งกลางในใบแสดงผลการศึกษา

(ข) กรณีการถอนวิชาเรียนเมื่อพ้นกำหนด ๓ สัปดาห์แรกของภาคการศึกษา แต่ยังไม่พ้นกำหนดสอบปลายภาคไม่น้อยกว่า ๑ สัปดาห์ เมื่อได้รับการอนุมัติการเพิกถอนแล้วนักศึกษาจะไม่สามารถเรียกเงินค่าลงทะเบียนคืนได้ และรายวิชานั้นจะปรากฏในใบแสดงผลการศึกษา โดยมีบันทึกอักษร “W” ในช่องผลการศึกษา

(๓) การเพิ่มและการถอนรายวิชาแต่ละครั้งต้องได้รับอนุมัติจากอาจารย์ที่ปรึกษา

ข้อ ๑๘ ในกรณีที่มิมีนักศึกษาลงทะเบียนเรียนในรายวิชาใดน้อยกว่าสิบคน และยังไม่ได้ชำระค่าธรรมเนียมการศึกษา มหาวิทยาลัยอาจงดการเรียนการสอนในรายวิชานั้นได้ โดยทำเป็นประกาศของมหาวิทยาลัย

ข้อ ๑๙ การลงทะเบียนเพื่อรักษาสภาพนักศึกษาและการคืนสภาพนักศึกษา

(๑) นักศึกษาที่ลงทะเบียนเรียนรายวิชาครบตามที่กำหนดในหลักสูตร แต่ยังไม่สำเร็จการศึกษา ต้องชำระค่ารักษาสภาพนักศึกษาตามที่มหาวิทยาลัยกำหนดทุกภาคเรียนเพื่อรักษาสภาพนักศึกษานั้นจนกว่าจะสำเร็จการศึกษา

(๒) การลงทะเบียนเพื่อรักษาสภาพนักศึกษา ให้ดำเนินการให้แล้วเสร็จก่อนสอบปลายภาค ๑ สัปดาห์

(๓) นักศึกษาสามารถคืนสภาพนักศึกษาได้ โดยยื่นคำร้องขอคืนสภาพนักศึกษากภายในสัปดาห์แรกของภาคเรียนที่ประสงค์จะคืนสภาพนักศึกษา ทั้งนี้ ต้องอยู่ในระยะเวลาการศึกษาตามข้อ ๘

ข้อ ๒๐ การลงทะเบียนเรียนรายวิชา การค้นคว้าอิสระหรือสารนิพนธ์ และวิทยานิพนธ์

(๑) นักศึกษาระดับปริญญาโทที่เรียนในแผน ก

แบบ ก ๑ ต้องลงทะเบียนเรียนรายวิชาวิทยานิพนธ์ ซึ่งมีค่าเทียบได้ไม่น้อยกว่า ๓๖ หน่วยกิต ในภาคเรียนแรก มหาวิทยาลัยอาจกำหนดให้เรียนรายวิชาเพิ่มเติมหรือทำกิจกรรมทางวิชาการอื่นเพิ่มขึ้นก็ได้โดยไม่นับหน่วยกิต แต่จะต้องมีผลสัมฤทธิ์ตามที่มหาวิทยาลัยกำหนด

แบบ ก ๒ ต้องลงทะเบียนเรียนรายวิชามาแล้วมีหน่วยกิตสะสมไม่น้อยกว่า ๑๒ หน่วยกิต จึงจะสามารถลงทะเบียนเรียนรายวิชาวิทยานิพนธ์ได้ ซึ่งมีค่าเทียบได้ไม่น้อยกว่า ๑๒ หน่วยกิต

(๒) นักศึกษาระดับปริญญาโทที่เรียนในแผน ข ซึ่งลงทะเบียนเรียนรายวิชามาแล้ว และมีหน่วยกิตสะสมไม่น้อยกว่า ๑๒ หน่วยกิต จะสามารถลงทะเบียนเรียนรายวิชา การค้นคว้าอิสระหรือสารนิพนธ์ได้ ซึ่งมีค่าเทียบได้ไม่น้อยกว่า ๖ หน่วยกิต

(๓) นักศึกษาระดับปริญญาเอก ที่ผ่านการสอบวัดคุณสมบัติแล้ว จะสามารถลงทะเบียนเรียนรายวิชาวิทยานิพนธ์ได้ตามเงื่อนไข ดังต่อไปนี้

แบบ ๑.๑ จะต้องลงทะเบียนเรียนรายวิชาวิทยานิพนธ์ซึ่งมีค่าไม่น้อยกว่า ๔๘ หน่วยกิต

แบบ ๑.๒ จะต้องลงทะเบียนเรียนรายวิชาวิทยานิพนธ์ซึ่งมีค่าไม่น้อยกว่า ๗๒ หน่วยกิต

แบบ ๒.๑ จะต้องลงทะเบียนเรียนรายวิชาวิทยานิพนธ์ซึ่งมีค่าไม่น้อยกว่า ๓๖ หน่วยกิต

แบบ ๒.๒ จะต้องลงทะเบียนเรียนรายวิชาวิทยานิพนธ์ซึ่งมีค่าไม่น้อยกว่า ๔๘ หน่วยกิต

(๔) หลักเกณฑ์ แนวปฏิบัติ และวิธีการอื่นใดที่จะนำไปใช้ในการลงทะเบียนเรียนรายวิชาการค้นคว้าอิสระหรือสารนิพนธ์ และวิทยานิพนธ์ของนักศึกษาระดับบัณฑิตศึกษา ให้เป็นไปตามประกาศของมหาวิทยาลัย โดยความเห็นชอบของคณะกรรมการประจำบัณฑิตวิทยาลัย

หมวด ๕

การวัดและประเมินผลการศึกษา

ข้อ ๒๑ ให้มีการประเมินผลการเรียนโดยใช้ระบบการให้คะแนนการเรียนรายวิชา ดังนี้

(๑) ระบบค่าระดับคะแนนแบ่งเป็น ๘ ระดับ

ระดับคะแนน	ความหมายของผลการเรียน	ค่าระดับคะแนน
A	ดีเยี่ยม (Excellent)	๔.๐๐
B+	ดีมาก (Very Good)	๓.๕๐
B	ดี (Good)	๓.๐๐
C+	ค่อนข้างดี (Fairly Good)	๒.๕๐
C	พอใช้ (Fair)	๒.๐๐
D+	อ่อน (Poor)	๑.๕๐
D	อ่อนมาก (Very Poor)	๑.๐๐
F	ตก (Fail)	๐.๐๐

ระบบนี้ใช้สำหรับการประเมินรายวิชาที่เรียนตามหลักสูตร ค่าระดับคะแนนที่ถือว่าสอบได้ต้องไม่ต่ำกว่า C แต่ถ้าเป็นรายวิชาใดในหมวดวิชาเฉพาะด้าน ค่าระดับคะแนนที่ถือว่าสอบได้ต้องไม่ต่ำกว่า B

(๒) ระบบไม่มีค่าระดับคะแนน

(ก) การประเมินรายวิชาเสริมพื้นฐานและรายวิชาที่เรียนไม่นับหน่วยกิต มีระดับการประเมิน ดังนี้

ผ่านดีเยี่ยม	PD (Pass with Distinction)
ผ่าน	P (Pass)
ไม่ผ่าน	F (Fail)

(ข) การประเมินการค้นคว้าอิสระหรือสารนิพนธ์และวิทยานิพนธ์ ประกอบด้วย การประเมินเนื้อหาของการค้นคว้าอิสระหรือสารนิพนธ์และวิทยานิพนธ์ การสอบปากเปล่า และการประเมินคุณภาพการค้นคว้าอิสระหรือสารนิพนธ์และวิทยานิพนธ์ทั้งฉบับ มีระดับการประเมิน ดังนี้

ดีเยี่ยม	Excellent
ดี	Good

ผ่าน	Pass
------	------

ไม่ผ่าน	Fail
---------	------

(ค) การประเมินการสอบประมวลความรู้ สำหรับระดับปริญญาโทและการสอบภาษาต่างประเทศ และการสอบวัดคุณสมบัติสำหรับระดับปริญญาเอก มีระดับการประเมินดังนี้

ผ่าน	S (Satisfactory)
------	------------------

ไม่ผ่าน	U (Unsatisfactory)
---------	--------------------

ข้อ ๒๒ สัญลักษณ์อื่นๆ ที่ใช้ในการประเมินผล ดังนี้

Au (Audit) ใช้สำหรับการลงทะเบียนเพื่อร่วมฟัง โดยไม่นับหน่วยกิต

W (Withdraw) ใช้สำหรับการบันทึกหลังจากได้รับอนุมัติให้ถอนรายวิชานั้น ก่อนกำหนดสอบ ปลายภาคไม่น้อยกว่า ๒ สัปดาห์ ซึ่งจะได้รับอนุมัติให้ถอนวิชาเรียนในกรณีที่นักศึกษาลาพักการศึกษา หรือถูกสั่งให้พัก การศึกษา หลังจากลงทะเบียนเรียนในภาคเรียนนั้นแล้ว

I (Incomplete) ใช้สำหรับบันทึกการประเมินผลที่ไม่สมบูรณ์ในรายวิชาที่นักศึกษายังทำงานไม่เสร็จสิ้น เมื่อสิ้นภาคเรียนหรือขาดสอบ นักศึกษาที่ได้ “I” ต้องดำเนินการขอรับการประเมินผลเพื่อเปลี่ยนระดับคะแนน ให้เสร็จสิ้นในภาคเรียนถัดไป หากพ้นกำหนดจะเปลี่ยนค่าระดับคะแนนเป็น “F”

ข้อ ๒๓ ในรายวิชาที่กำหนดให้เรียนเสริม ให้มีการประเมินผล ดังนี้

(๑) ผ่านการประเมินโดยการสอบวัดความรู้ หรือ

(๒) ลงทะเบียนเรียน และผ่านการประเมินผล

นักศึกษาจะได้รับยกเว้นตามวรรคหนึ่งกรณีเป็นรายวิชาที่ตรงกับวิชาเอกหรือสาขาวิชาที่กำลัง ศึกษา หรือมีเอกสารรับรองจากสถาบันหรือหน่วยงานที่คณะกรรมการประจำบัณฑิตวิทยาลัยรับรองว่าผ่านการสอบได้ ในรายวิชาที่กำหนดให้เรียนเสริม

ข้อ ๒๔ การควบคุมและการสอบวิทยานิพนธ์

(๑) ระดับปริญญาโท

(ก) ให้มีคณะกรรมการที่ปรึกษาวิทยานิพนธ์ซึ่งได้รับการแต่งตั้งจากอธิการบดีตามข้อเสนอ ของคณะกรรมการบริหารหลักสูตร โดยความเห็นชอบของคณบดีบัณฑิตวิทยาลัย ประกอบด้วยอาจารย์ที่ปรึกษา วิทยานิพนธ์หลัก ๑ คน และอาจารย์ที่ปรึกษาวิทยานิพนธ์ร่วม ๑ คน ทั้งนี้ อาจารย์ที่ปรึกษาวิทยานิพนธ์หลักอาจเสนอ แต่งตั้งอาจารย์ที่ปรึกษาวิทยานิพนธ์ร่วมเพิ่มได้อีก ๑ คน

(ข) การสอบวิทยานิพนธ์แต่ละครั้งให้อธิการบดีแต่งตั้งคณะกรรมการสอบวิทยานิพนธ์ ตามข้อเสนอของคณะกรรมการบริหารหลักสูตรโดยความเห็นชอบของคณบดีบัณฑิตวิทยาลัย จำนวนไม่น้อยกว่าสามคน ประกอบด้วยอาจารย์ที่ปรึกษาวิทยานิพนธ์ อาจารย์ประจำหลักสูตร ผู้ทรงคุณวุฒิภายนอกอย่างน้อยหนึ่งคน เป็นกรรมการ และผู้แทนบัณฑิตวิทยาลัยเป็นเลขานุการ ทั้งนี้ ประธานกรรมการสอบวิทยานิพนธ์ต้องมีชื่ออาจารย์ ที่ปรึกษาวิทยานิพนธ์ของผู้สอบวิทยานิพนธ์

(ค) การสอบวิทยานิพนธ์จะต้องมีกรรมการผู้ทรงคุณวุฒิภายนอกเข้าร่วมการสอบด้วยทุกครั้ง ถ้ากรรมการผู้ทรงคุณวุฒิภายนอกไม่สามารถเข้าร่วมการสอบได้ ให้เลื่อนการสอบออกไป ในกรณีที่จำเป็นอย่างยิ่ง

อาจเปลี่ยนแปลงกรรมการได้โดยคณะกรรมการบริหารหลักสูตรเสนอชื่อให้คณบดีบัณฑิตวิทยาลัยเพื่อเสนออธิการบดีแต่งตั้งเป็นกรรมการแทนได้ ทั้งนี้ จะต้องกำหนดวันสอบครั้งใหม่ให้มีระยะเวลาพอสมควรเพื่อให้กรรมการที่แต่งตั้งแทนจะมีเวลาอ่านวิทยานิพนธ์ได้

(ง) การดำเนินการสอบวิทยานิพนธ์ ต้องประกอบด้วย การอ่านวิทยานิพนธ์ การประชุมปรึกษาหารือระหว่างกรรมการในวันสอบ การทดสอบความรู้นักศึกษาด้วยการซักถามหรือด้วยวิธีการใดๆ จึงจะถือว่าการสอบนั้นมีผลสมบูรณ์ โดยการสอบผ่านวิทยานิพนธ์ต้องได้รับมติให้ผ่านจากกรรมการไม่น้อยกว่าสองในสามและให้ประธานกรรมการสอบวิทยานิพนธ์รายงานผลการสอบไปยังสำนักส่งเสริมวิชาการและงานทะเบียนภายใน ๑๕ วันนับจากการสอบเสร็จสิ้น

(จ) นักศึกษาสามารถใช้ภาษาไทยหรือภาษาต่างประเทศในการเขียนวิทยานิพนธ์ได้

(๒) ระดับปริญญาเอก

(ก) ให้มีคณะกรรมการที่ปรึกษาวิทยานิพนธ์ซึ่งได้รับการแต่งตั้งจากอธิการบดีตามข้อเสนอของคณะกรรมการบริหารหลักสูตร โดยความเห็นชอบของคณบดีบัณฑิตวิทยาลัย ประกอบด้วยอาจารย์ที่ปรึกษาวิทยานิพนธ์หลัก ๑ คน และอาจารย์ที่ปรึกษาวิทยานิพนธ์ร่วม ๑ คน ทั้งนี้ อาจารย์ที่ปรึกษาวิทยานิพนธ์หลักอาจเสนอแต่งตั้งอาจารย์ที่ปรึกษาวิทยานิพนธ์ร่วมเพิ่มได้อีก ๑ คน

(ข) นักศึกษาที่ได้รับอนุมัติให้ทำวิทยานิพนธ์ต้องจัดทำแผนการดำเนินงาน และรายงานความก้าวหน้าภาคเรียนละสองครั้งเสนอต่ออาจารย์ที่ปรึกษาวิทยานิพนธ์และคณะกรรมการบริหารหลักสูตร

(ค) การสอบวิทยานิพนธ์แต่ละครั้งให้เสนออธิการบดีแต่งตั้งคณะกรรมการสอบวิทยานิพนธ์ตามข้อเสนอของคณะกรรมการบริหารหลักสูตร โดยความเห็นชอบของคณบดีบัณฑิตวิทยาลัย จำนวนไม่น้อยกว่าห้าคน ประกอบด้วยผู้ทรงคุณวุฒิภายนอกจำนวนสามคนซึ่งมิใช่อาจารย์ที่ปรึกษาวิทยานิพนธ์ โดยให้ผู้ทรงคุณวุฒิคนหนึ่งเป็นประธานกรรมการสอบวิทยานิพนธ์ อาจารย์ประจำหลักสูตรอย่างน้อยสองคนเป็นกรรมการ และผู้แทนบัณฑิตวิทยาลัยเป็นเลขานุการ

(ง) การสอบวิทยานิพนธ์จะต้องมีกรรมการผู้ทรงคุณวุฒิภายนอกเข้าร่วมการสอบด้วยทุกครั้ง ถ้ากรรมการผู้ทรงคุณวุฒิภายนอกไม่สามารถเข้าร่วมการสอบได้ให้เลื่อนการสอบออกไป ในกรณีที่เป็นอย่างยิ่งอาจเปลี่ยนแปลงกรรมการได้ โดยคณะกรรมการบริหารหลักสูตรเสนอชื่อให้คณบดีบัณฑิตวิทยาลัยเพื่อเสนออธิการบดีแต่งตั้งเป็นกรรมการแทนได้ ทั้งนี้ จะต้องกำหนดวันสอบครั้งใหม่ให้มีระยะเวลาพอสมควรเพื่อให้กรรมการที่แต่งตั้งแทนมีเวลาอ่านวิทยานิพนธ์ได้

(จ) การดำเนินการสอบวิทยานิพนธ์ ต้องประกอบด้วย การอ่านวิทยานิพนธ์ การประชุมปรึกษาหารือระหว่างกรรมการในวันสอบ การทดสอบความรู้นักศึกษาด้วยการซักถามหรือด้วยวิธีการใดๆ จึงจะถือว่าการสอบนั้นมีผลสมบูรณ์ โดยการสอบผ่านวิทยานิพนธ์ต้องได้รับมติให้ผ่านจากกรรมการไม่น้อยกว่าสองในสามและให้ประธานกรรมการสอบวิทยานิพนธ์รายงานผลการสอบไปยังสำนักส่งเสริมวิชาการและงานทะเบียนภายใน ๑๕ วันนับจากการสอบเสร็จสิ้น

(ฉ) นักศึกษาสามารถใช้ภาษาไทยหรือภาษาต่างประเทศในการเขียนวิทยานิพนธ์ได้

ข้อ ๒๕ การควบคุมและการสอบการค้นคว้าอิสระหรือสารนิพนธ์

(๑) ต้องมีอาจารย์ที่ปรึกษาหลักที่อธิการบดีแต่งตั้งจากอาจารย์ประจำหลักสูตรตามข้อเสนอของคณะกรรมการบริหารหลักสูตร โดยความเห็นชอบของคณบดีบัณฑิตวิทยาลัย จำนวนหนึ่งคน โดยอาจแต่งตั้งอาจารย์ที่ปรึกษาร่วมเพิ่มอีกจำนวนหนึ่งคนด้วยก็ได้ โดยมีหน้าที่พิจารณาเค้าโครงการค้นคว้าอิสระหรือสารนิพนธ์ และให้คำปรึกษาแนะนำเกี่ยวกับการค้นคว้าวิจัยของนักศึกษา

(๒) ให้อธิการบดีเป็นผู้แต่งตั้งคณะกรรมการสอบการค้นคว้าอิสระหรือสารนิพนธ์ตามข้อเสนอของคณะกรรมการบริหารหลักสูตร โดยความเห็นชอบของคณบดีบัณฑิตวิทยาลัย ประกอบด้วยประธานกรรมการ อาจารย์ที่ปรึกษาการค้นคว้าอิสระหรือสารนิพนธ์ อาจารย์ประจำหลักสูตร เป็นกรรมการ และผู้แทนบัณฑิตวิทยาลัย เป็นเลขานุการ

ในกรณีที่มีความจำเป็นอย่างยิ่งอาจเปลี่ยนแปลงกรรมการได้ โดยคณะกรรมการบริหารหลักสูตรเสนอชื่อให้คณบดีบัณฑิตวิทยาลัยเพื่อเสนออธิการบดีแต่งตั้งเป็นกรรมการแทนได้ ทั้งนี้ จะต้องกำหนดวันสอบครั้งใหม่ให้มีระยะเวลาพอสมควรเพื่อให้กรรมการที่แต่งตั้งแทนมีเวลาอ่านรายงานการค้นคว้าอิสระหรือสารนิพนธ์ได้

(๓) การสอบการค้นคว้าอิสระหรือสารนิพนธ์ ต้องประกอบด้วย การอ่านรายงานการค้นคว้าอิสระหรือสารนิพนธ์ การประชุมปรึกษาระหว่างกรรมการในวันสอบ การทดสอบความรู้นักศึกษาด้วยการซักถามหรือด้วยวิธีการใดๆ โดยเป็นระบบเปิดให้ผู้สนใจเข้ารับฟังได้ และรายงานการค้นคว้าอิสระหรือสารนิพนธ์ต้องได้รับการเผยแพร่ในลักษณะใดลักษณะหนึ่งที่สืบค้นได้ จึงจะถือว่าการสอบนั้นมีผลสมบูรณ์

(๔) นักศึกษาสามารถใช้ภาษาไทยหรือภาษาต่างประเทศในการเขียนรายงานการค้นคว้าอิสระหรือสารนิพนธ์ได้

หมวด ๖

การลาพัก การรักษาสภาพ การลาออก และการพ้นสภาพของนักศึกษา

ข้อ ๒๖ การลาพักการศึกษา การรักษาสภาพ และการลาออกของนักศึกษา

(๑) นักศึกษาผู้ประสงค์จะลาพักการศึกษา ต้องยื่นคำร้องแสดงเหตุผลความจำเป็นผ่านอาจารย์ที่ปรึกษา เพื่อเสนอให้ประธานกรรมการบริหารหลักสูตรพิจารณาอนุมัติ แล้วแจ้งต่อสำนักส่งเสริมวิชาการและงานทะเบียนผ่านสำนักงานบัณฑิตวิทยาลัยเพื่อทราบการลาพักการศึกษา

(๒) การลาพักการศึกษาให้ลาพักได้ไม่เกิน ๒ ภาคการศึกษาติดต่อกัน

(๓) นักศึกษาผู้ได้รับอนุมัติให้ลาพักการศึกษา ต้องชำระค่าธรรมเนียมสำหรับรักษาสภาพเป็นนักศึกษาทุกภาคการศึกษาที่ลาพักการศึกษาภายในเวลาที่กำหนดไว้ในระเบียบมหาวิทยาลัยราชภัฏบ้านสมเด็จเจ้าพระยา ว่าด้วยการรับจ่ายเงินเพื่อจัดการศึกษาสำหรับนักศึกษามหาบัณฑิตศึกษา

(๔) นักศึกษาที่ไม่มีหน่วยกิตของรายวิชาตามหลักสูตรที่ต้องลงทะเบียนเหลืออยู่ แต่ยังไม่เป็นผู้สำเร็จการศึกษาตามข้อ ๒๙ ต้องรักษาสภาพการเป็นนักศึกษาทุกภาคการศึกษาจนกว่าจะสำเร็จการศึกษา

(๕) นักศึกษาผู้ประสงค์จะลาออกจากความเป็นนักศึกษา ให้ยื่นใบลาออกต่อสำนักงานบัณฑิตวิทยาลัยเมื่อได้รับอนุมัติแล้วให้สำนักงานบัณฑิตวิทยาลัยแจ้งต่อสำนักส่งเสริมวิชาการและงานทะเบียน

ข้อ ๒๗ นอกจากเป็นผู้สำเร็จการศึกษาตามข้อ ๒๔ แล้ว นักศึกษาอาจพ้นสภาพนักศึกษาด้วยเหตุดังต่อไปนี้

- (๑) ตาย
- (๒) ลาออก
- (๓) มหาวิทยาลัยมีคำสั่งลงโทษทางวินัยให้ออกจากการเป็นนักศึกษาตามระเบียบมหาวิทยาลัยราชภัฏบ้านสมเด็จเจ้าพระยา ว่าด้วยวินัยและการดำเนินการทางวินัยนักศึกษา
- (๔) ได้รับคะแนนเฉลี่ยสะสมต่ำกว่า ๒.๐๐ ในการประเมินทุกสิ้นภาคการศึกษาในช่วงที่ลงทะเบียนเรียนยังไม่เกินกึ่งหนึ่งของจำนวนหน่วยกิตทั้งหมดของหลักสูตร
- (๕) ได้รับคะแนนเฉลี่ยสะสมต่ำกว่า ๒.๕๐ เมื่อลงทะเบียนเรียนได้จำนวนหน่วยกิตตั้งแต่สองในสามของจำนวนหน่วยกิตทั้งหมดขึ้นไป โดยไม่นับหน่วยกิตของการค้นคว้าอิสระหรือสารนิพนธ์และวิทยานิพนธ์
- (๖) ใช้เวลาศึกษาครบตามที่กำหนดไว้ในข้อ ๘
- (๗) สอบวัดคุณสมบัติ หรือสอบประมวลความรู้ หรือสอบการค้นคว้าอิสระหรือสารนิพนธ์ หรือสอบวิทยานิพนธ์ หรือฝึกประสบการณ์วิชาชีพ ไม่ผ่านตามเกณฑ์ที่คณะกรรมการประจำบัณฑิตวิทยาลัยกำหนด
- (๘) ต้องโทษโดยคำพิพากษาถึงที่สุดให้จำคุก เว้นแต่ความผิดที่เป็นลหุโทษหรือความผิดอันได้กระทำโดยประมาท

ข้อ ๒๘ นักศึกษาที่พ้นสภาพการเป็นนักศึกษาตามข้อ ๒๗ (๒) และ (๓) อาจขอคืนสภาพเพื่อกลับเข้าเป็นนักศึกษาได้ ทั้งนี้ ให้เป็นไปตามเงื่อนไขที่คณะกรรมการประจำบัณฑิตวิทยาลัยกำหนด

หมวด ๗ การสำเร็จการศึกษา

ข้อ ๒๙ นักศึกษาจะสำเร็จการศึกษาได้ต้องเป็นผู้ที่มีความประพฤติดี และมีคุณสมบัติ ดังต่อไปนี้

- (๑) นักศึกษาระดับประกาศนียบัตรบัณฑิตและประกาศนียบัตรบัณฑิตชั้นสูงต้องเรียนครบตามจำนวนหน่วยกิตที่กำหนดไว้ในหลักสูตรและต้องได้ระดับคะแนนเฉลี่ยไม่ต่ำกว่า ๓.๐๐ จากระบบ ๔ ระดับคะแนน
- (๒) นักศึกษาระดับปริญญาโท แผน ก แบบ ก ๑ ต้องเสนอวิทยานิพนธ์และสอบผ่านการสอบปากเปล่าขั้นสุดท้ายโดยคณะกรรมการที่มหาวิทยาลัยแต่งตั้ง และผลงานวิทยานิพนธ์จะต้องได้รับการตีพิมพ์ หรืออย่างน้อยดำเนินการให้ผลงานหรือส่วนหนึ่งของผลงานได้รับการยอมรับให้ตีพิมพ์ในวารสารหรือสิ่งพิมพ์ทางวิชาการหรือเสนอต่อที่ประชุมวิชาการที่มีรายงานการประชุม (Proceeding)
- (๓) นักศึกษาระดับปริญญาโท แผน ก แบบ ก ๒ ต้องศึกษารายวิชาครบถ้วนตามที่กำหนดในหลักสูตร โดยจะต้องได้ระดับคะแนนเฉลี่ยไม่ต่ำกว่า ๓.๐๐ จากระบบ ๔ ระดับคะแนน และสอบผ่านการสอบประมวลความรู้ (Comprehensive Examination) ด้วยข้อเขียนหรือปากเปล่าในสาขาวิชานั้น พร้อมทั้งเสนอวิทยานิพนธ์และสอบผ่านการสอบปากเปล่าขั้นสุดท้ายโดยคณะกรรมการที่มหาวิทยาลัยแต่งตั้ง และผลงานวิทยานิพนธ์จะต้องได้รับการตีพิมพ์ หรืออย่างน้อยดำเนินการให้ผลงานหรือส่วนหนึ่งของผลงานได้รับการยอมรับให้ตีพิมพ์ในวารสารหรือสิ่งพิมพ์ทางวิชาการหรือเสนอต่อที่ประชุมวิชาการที่มีรายงานการประชุม (Proceeding)

(๔) นักศึกษาระดับปริญญาโท แผน ข ต้องศึกษารายวิชาครบถ้วนตามที่กำหนดในหลักสูตร โดยจะต้องได้รับคะแนนเฉลี่ยไม่ต่ำกว่า ๓.๐๐ จากระบบ ๔ ระดับคะแนน และสอบผ่านการสอบประมวลความรู้ (Comprehensive Examination) ด้วยข้อเขียนหรือปากเปล่าในสาขาวิชานั้น พร้อมทั้งเสนอรายงานการค้นคว้าอิสระ หรือสารนิพนธ์และผ่านการสอบปากเปล่าขั้นสุดท้ายโดยคณะกรรมการที่มหาวิทยาลัยแต่งตั้ง โดยเป็นระบบเปิดให้ผู้สนใจเข้ารับฟังได้ และรายงานการค้นคว้าอิสระหรือสารนิพนธ์ต้องได้รับการเผยแพร่ในลักษณะใดลักษณะหนึ่งที่สืบค้นได้

(๕) นักศึกษาระดับปริญญาเอกแบบ ๑ ต้องสอบผ่านการสอบวัดคุณสมบัติ (Qualifying Examination) เพื่อเป็นผู้มีสิทธิ์ขอทำวิทยานิพนธ์ เสนอวิทยานิพนธ์และสอบผ่านการสอบปากเปล่าขั้นสุดท้าย โดยคณะกรรมการซึ่งประกอบด้วยผู้ทรงคุณวุฒิจากภายในและภายนอกมหาวิทยาลัยตามหลักเกณฑ์และวิธีการที่มหาวิทยาลัยกำหนด และผลงานวิทยานิพนธ์ต้องได้รับการตีพิมพ์ หรืออย่างน้อยดำเนินการให้ผลงานหรือส่วนหนึ่งของผลงานได้รับการยอมรับให้ตีพิมพ์ในวารสารหรือสิ่งพิมพ์ทางวิชาการ TCI ฐาน ๒ ขึ้นไป

(๖) นักศึกษาระดับปริญญาเอกแบบ ๒ ต้องศึกษารายวิชาครบถ้วนตามที่กำหนดในหลักสูตร โดยจะต้องได้รับคะแนนเฉลี่ยไม่ต่ำกว่า ๓.๐๐ จากระบบ ๔ ระดับคะแนน สอบผ่านการสอบวัดคุณสมบัติ (Qualifying Examination) เพื่อเป็นผู้มีสิทธิ์ขอทำวิทยานิพนธ์ เสนอวิทยานิพนธ์ และสอบผ่านการสอบปากเปล่าขั้นสุดท้าย โดยคณะกรรมการซึ่งประกอบด้วยผู้ทรงคุณวุฒิจากภายในและภายนอกมหาวิทยาลัยตามหลักเกณฑ์และวิธีการที่มหาวิทยาลัยกำหนด และผลงานวิทยานิพนธ์ต้องได้รับการตีพิมพ์หรืออย่างน้อยดำเนินการให้ผลงานหรือส่วนหนึ่งของผลงานได้รับการยอมรับให้ตีพิมพ์ในวารสารหรือสิ่งพิมพ์ทางวิชาการ TCI ฐาน ๒ ขึ้นไป

(๗) นักศึกษาทุกระดับการศึกษาของบัณฑิตศึกษา ต้องผ่านเกณฑ์การสอบภาษาอังกฤษตามประกาศมหาวิทยาลัยก่อนสำเร็จการศึกษา

(๘) ไม่ค้างค่าธรรมเนียมการศึกษาหรือเงินอื่นๆ ตามที่มหาวิทยาลัยเรียกเก็บ

ข้อ ๓๐ นักศึกษาระดับปริญญาโท แผน ข ที่ส่งรายงานการค้นคว้าอิสระหรือสารนิพนธ์ นักศึกษาระดับปริญญาโท แผน ก และนักศึกษาระดับปริญญาเอกที่ส่งวิทยานิพนธ์ฉบับสมบูรณ์พร้อมหลักฐานการนำเสนอผลงานแล้ว ให้ถือวันที่สภาวิชาการเห็นชอบเป็นวันสำเร็จการศึกษา

หมวด ๘

ค่าธรรมเนียมการศึกษา

ข้อ ๓๑ ค่าธรรมเนียมการศึกษาและการชำระค่าธรรมเนียมการศึกษา

(๑) อัตราค่าธรรมเนียมการศึกษา ให้เป็นไปตามประกาศของมหาวิทยาลัย โดยความเห็นชอบของสภามหาวิทยาลัย

(๒) นักศึกษาต้องชำระค่าธรรมเนียมการศึกษาตามวิธีการ ขั้นตอน และระยะเวลาที่มหาวิทยาลัยกำหนด

ข้อ ๓๒ การยกเว้นค่าธรรมเนียมการศึกษาประเภทต่างๆ ให้เป็นอำนาจของอธิการบดี โดยจัดทำเป็นประกาศของมหาวิทยาลัยในแต่ละประเภทที่ได้รับการยกเว้น

หมวด ๔
การขอรับปริญญา

ข้อ ๓๓ นักศึกษาที่คาดว่าจะสำเร็จการศึกษาในแต่ละภาคการศึกษา ให้ยื่นคำร้องขอสำเร็จการศึกษา ต่อสำนักส่งเสริมวิชาการและงานทะเบียนล่วงหน้าอย่างน้อย ๑ เดือนก่อนสิ้นภาคการศึกษาสุดท้ายของหลักสูตร เพื่อขอรับปริญญา

ข้อ ๓๔ มหาวิทยาลัยโดยสภาวิชาการจะพิจารณาการให้ปริญญาแก่นักศึกษาที่ได้ยื่นความจำนงขอรับปริญญาที่มีคุณสมบัติตามข้อ ๒๙ และมีความประพฤติดี โดยไม่อยู่ในระหว่างถูกลงโทษทางวินัยนักศึกษา เพื่อเสนอขออนุมัติปริญญาจากสภามหาวิทยาลัย

บทเฉพาะกาล

ข้อ ๓๕ นักศึกษาที่เข้าศึกษาระดับบัณฑิตศึกษาก่อนวันที่ข้อบังคับนี้มีผลใช้บังคับ ให้ดำเนินการตามข้อบังคับเดิมต่อไป จนสำเร็จการศึกษาหรือพ้นสภาพการเป็นนักศึกษา แล้วแต่กรณี

ข้อ ๓๖ บรรดาประกาศหรือคำสั่งที่มีผลบังคับใช้ก่อนหรือในวันที่ข้อบังคับนี้ใช้บังคับ ให้มีผลบังคับใช้ต่อไป จนกว่าจะได้มีการกำหนดขึ้นใหม่ตามข้อบังคับนี้

ประกาศ ณ วันที่ ๑๕ พฤศจิกายน พ.ศ. ๒๕๖๑



(รองศาสตราจารย์ ดร.ศิริโรจน์ ผลพันธิน)
ปฏิบัติหน้าที่นายกสภามหาวิทยาลัยราชภัฏบ้านสมเด็จเจ้าพระยา

