



มคอ.2

หลักสูตรปรัชญาดุษฎีบัณฑิต

สาขาวิชาดนตรีศึกษา

Doctor of Philosophy

Program in Music Education

(หลักสูตรใหม่ พ.ศ.2563)

วิทยาลัยการดนตรี

มหาวิทยาลัยราชภัฏบ้านสมเด็จเจ้าพระยา

คำนำ

หลักสูตรปรัชญาดุษฎีบัณฑิต สาขาวิชาดนตรีศึกษา (หลักสูตรใหม่ พ.ศ.2563) วิทยาลัยการดนตรี ได้พัฒนาขึ้นให้สอดคล้องกับเกณฑ์มาตรฐานหลักสูตรระดับบัณฑิตศึกษา พ.ศ.2558 และกรอบมาตรฐานคุณวุฒิระดับอุดมศึกษาแห่งชาติ พ.ศ.2552

เนื้อหาภายในหลักสูตรปรัชญาดุษฎีบัณฑิต สาขาวิชาดนตรีศึกษา (หลักสูตรใหม่ พ.ศ.2563) ประกอบด้วยสาระ 8 หมวด ได้แก่ หมวดที่ 1 ข้อมูลทั่วไป หมวดที่ 2 ข้อมูลเฉพาะของหลักสูตร หมวดที่ 3 ระบบการจัดการศึกษาการดำเนินการ และโครงสร้างของหลักสูตร หมวดที่ 4 ผลการเรียนรู้กลยุทธ์การสอน และประเมินผล หมวดที่ 5 หลักเกณฑ์ในการประเมินผลนักศึกษา หมวดที่ 6 การพัฒนาคณาจารย์ หมวดที่ 7 การประกันคุณภาพหลักสูตร และหมวดที่ 8 การประเมินและปรับปรุงการดำเนินการของหลักสูตร

การพัฒนาหลักสูตรครั้งนี้ได้พัฒนารายวิชา เนื้อหาในรายวิชาให้มีความทันสมัย และสอดคล้องมาตรฐานผลการเรียนรู้ที่กำหนดในกรอบมาตรฐานคุณวุฒิระดับอุดมศึกษาแห่งชาติ พ.ศ.2552 พร้อมสอดแทรกเนื้อหาเพื่อส่งเสริมคุณลักษณะอันพึงประสงค์

วิทยาลัยการดนตรี

มหาวิทยาลัยราชภัฏบ้านสมเด็จเจ้าพระยา

สารบัญ

	หน้า
หมวดที่ 1 ข้อมูลทั่วไป	1
1. รหัสและชื่อหลักสูตร	1
2. ชื่อปริญญาและสาขาวิชา	1
3. วิชาเอก	1
4. จำนวนหน่วยกิตที่เรียนตลอดหลักสูตร	1
5. รูปแบบของหลักสูตร	1
6. สถานภาพของหลักสูตรและการพิจารณาอนุมัติ/เห็นชอบหลักสูตร	2
7. ความพร้อมในการเผยแพร่หลักสูตรที่มีคุณภาพและมาตรฐาน	2
8. อาชีพที่สามารถประกอบได้หลังสำเร็จการศึกษา	2
9. ชื่อ นามสกุล เลขประจำตัวประชาชน ตำแหน่ง และคุณวุฒิการศึกษาของ อาจารย์ผู้รับผิดชอบหลักสูตร	2
10. สถานที่จัดการเรียนการสอน	3
11. สถานการณ์ภายนอกหรือการพัฒนาที่จำเป็นต้องนำมาพิจารณา ในการวางแผนหลักสูตร	3
12. ผลกระทบจากข้อ 11.1 และ 11.2 ต่อการพัฒนาหลักสูตรและความเกี่ยวข้องกับ พันธกิจของสถาบัน	6
13. ความสัมพันธ์กับหลักสูตรอื่นที่เปิดสอนในคณะ/ภาควิชาอื่นของสถาบัน	6
หมวดที่ 2 ข้อมูลเฉพาะของหลักสูตร	7
1. ปรัชญา ความสำคัญ และวัตถุประสงค์ของหลักสูตร	7
2. แผนพัฒนาปรับปรุง	9
หมวดที่ 3 ระบบการจัดการศึกษา การดำเนินการ และโครงสร้างของหลักสูตร	10
1. ระบบการจัดการศึกษา	10
2. การดำเนินการหลักสูตร	10
3. หลักสูตรและอาจารย์ผู้สอน	13
4. องค์ประกอบเกี่ยวกับประสบการณ์ภาคสนาม	24
5. ข้อกำหนดเกี่ยวกับการทำโครงการหรืองานวิจัย	24
หมวดที่ 4 ผลการเรียนรู้ กลยุทธ์การสอนและการประเมินผล	26
1. การพัฒนาคุณลักษณะพิเศษของนิสิตนักศึกษา	26
2. การพัฒนาผลการเรียนรู้ในแต่ละด้าน	26
3. มาตรฐานผลการเรียนรู้และแผนที่แสดงการกระจายความรับผิดชอบ มาตรฐานผลการเรียนรู้จากหลักสูตรสู่รายวิชา	31

สารบัญ (ต่อ)

	หน้า
หมวดที่ 5 หลักเกณฑ์ในการประเมินผลนิสิตนักศึกษา	34
1. เกณฑ์การให้ระดับคะแนน	34
2. กระบวนการทวนสอบมาตรฐานผลสัมฤทธิ์ของนิสิตนักศึกษา	34
3. เกณฑ์การสำเร็จการศึกษาตามหลักสูตร	34
หมวดที่ 6 การพัฒนาคณาจารย์	35
1. การเตรียมการสำหรับอาจารย์ใหม่	35
2. การพัฒนาความรู้และทักษะให้แก่คณาจารย์	35
หมวดที่ 7 การประกันคุณภาพหลักสูตร	36
1. การกำกับมาตรฐาน	36
2. บัณฑิต	36
3. นิสิตนักศึกษา	36
4. อาจารย์	37
5. หลักสูตร การเรียนการสอน การประเมินผู้เรียน	38
6. สิ่งสนับสนุนการเรียนรู้	38
7. ตัวบ่งชี้ผลการดำเนินงาน (Key Performance Indicators)	39
หมวดที่ 8 การประเมินและปรับปรุงหลักสูตร	41
1. การประเมินและประสิทธิผลของการสอน	41
2. การประเมินหลักสูตรในภาพรวม	41
3. การประเมินผลการดำเนินงานตามรายละเอียดหลักสูตร	41
4. การทบทวนผลการประเมินและวางแผนปรับปรุงหลักสูตร	42
ภาคผนวก	43
ภาคผนวก ก ประวัติและผลงานทางวิชาการของอาจารย์ผู้รับผิดชอบหลักสูตร	44
ภาคผนวก ข ประวัติและผลงานทางวิชาการของอาจารย์ประจำหลักสูตร	51
ภาคผนวก ค ประวัติและผลงานทางวิชาการของอาจารย์ผู้สอน	68
ภาคผนวก ง คำสั่งแต่งตั้งคณะกรรมการพัฒนาหลักสูตรและคณะกรรมการ วิพากษ์หลักสูตร	93
ภาคผนวก จ รายงานการวิพากษ์หลักสูตร	96
ภาคผนวก ฉ การกำหนดรหัสวิชาและข้อมูลเกี่ยวกับจำนวนชั่วโมงในการจัด กิจกรรมแต่ละวิชา	100
ภาคผนวก ช ข้อบังคับมหาวิทยาลัยราชภัฏบ้านสมเด็จเจ้าพระยา	110

หลักสูตรปรัชญาดุษฎีบัณฑิต

สาขาวิชาดนตรีศึกษา

(หลักสูตรใหม่ พ.ศ. 2563)

ชื่อสถาบันอุดมศึกษา
คณะ

มหาวิทยาลัยราชภัฏบ้านสมเด็จเจ้าพระยา
วิทยาลัยการดนตรี

หมวดที่ 1 ข้อมูลทั่วไป

1. รหัสและชื่อหลักสูตร

รหัสหลักสูตร

ภาษาไทย

หลักสูตรปรัชญาดุษฎีบัณฑิต สาขาวิชาดนตรีศึกษา

ภาษาอังกฤษ

Doctor of Philosophy Program in Music Education

2. ชื่อปริญญาและสาขาวิชา

ชื่อเต็ม (ภาษาไทย) ปรัชญาดุษฎีบัณฑิต (ดนตรีศึกษา)

ชื่อย่อ (ภาษาไทย) พร.ด. (ดนตรีศึกษา)

ชื่อเต็ม (ภาษาอังกฤษ) Doctor of Philosophy (Music Education)

ชื่อย่อ (ภาษาอังกฤษ) Ph.D. (Music Education)

3. วิชาเอก

ไม่มี

4. จำนวนหน่วยกิตที่เรียนตลอดหลักสูตร

4.1 จำนวนหน่วยกิตรวมตลอดหลักสูตร แบบ 1.1 ไม่น้อยกว่า 48 หน่วยกิต

4.2 จำนวนหน่วยกิตรวมตลอดหลักสูตร แบบ 2.1 ไม่น้อยกว่า 48 หน่วยกิต

5. รูปแบบของหลักสูตร

5.1 รูปแบบ

หลักสูตรที่เปิดสอนเป็นหลักสูตรปริญญาเอก

แบบ 1.1 ทำวิทยานิพนธ์ไม่น้อยกว่า 48 หน่วยกิต

แบบ 2.1 ทำวิทยานิพนธ์ไม่น้อยกว่า 36 หน่วยกิต และศึกษางานรายวิชาไม่น้อยกว่า 12 หน่วยกิต

5.2 ภาษาที่ใช้

จัดการเรียนการสอนโดยใช้ภาษาไทยเป็นหลัก และ/หรือภาษาอังกฤษ

5.3 การรับเข้าศึกษา

รับนักศึกษาไทยและนักศึกษาต่างชาติที่สามารถฟัง พูด อ่าน เขียน เข้าใจ และใช้ภาษาไทยและภาษาอังกฤษได้ดี

5.4 ความร่วมมือกับสถาบันอื่น

เป็นหลักสูตรเฉพาะของมหาวิทยาลัยราชภัฏบ้านสมเด็จเจ้าพระยา

5.5 การให้ปริญญาแก่ผู้สำเร็จการศึกษา

ผู้สำเร็จการศึกษาตามหลักสูตรจะได้รับปริญญาปรัชญาดุษฎีบัณฑิต สาขาวิชาดนตรีศึกษา เพียงสาขาวิชาเดียว

6. สถานภาพของหลักสูตรและการพิจารณาอนุมัติ/เห็นชอบหลักสูตร

เป็นหลักสูตรใหม่ พ.ศ. 2563

กำหนดเปิดสอนภาคการศึกษาที่ 1 ปีการศึกษา 2563

สภาวิชาการมหาวิทยาลัยราชภัฏบ้านสมเด็จเจ้าพระยาเห็นชอบหลักสูตรในการนำเสนอหลักสูตรต่อ สภามหาวิทยาลัย ในการประชุมครั้งที่ 3/2563 วันที่ 5 มีนาคม พ.ศ. 2563

สภามหาวิทยาลัยราชภัฏบ้านสมเด็จเจ้าพระยาเห็นชอบหลักสูตร ในการประชุมครั้งที่ 3/2563 วันที่ 19 มีนาคม พ.ศ. 2563

7. ความพร้อมในการเผยแพร่หลักสูตรที่มีคุณภาพและมาตรฐาน

หลักสูตรมีความพร้อมเผยแพร่คุณภาพและมาตรฐานตามกรอบมาตรฐานคุณวุฒิระดับอุดมศึกษา แห่งชาติ ในปี พ.ศ.2565

8. อาชีพที่สามารถประกอบได้หลังสำเร็จการศึกษา

8.1 อาจารย์ผู้สอนดนตรีในสถาบันการศึกษา

8.2 นักวิชาการดนตรี

8.3 นักวิจัยด้านดนตรี

9. ชื่อ-นามสกุล เลขประจำตัวบัตรประชาชน ตำแหน่ง และคุณวุฒิการศึกษาของอาจารย์ผู้รับผิดชอบหลักสูตร

ที่	ชื่อ - นามสกุล	ตำแหน่ง ทางวิชาการ	คุณวุฒิการศึกษา	สถาบันและ ปี พ.ศ.ที่สำเร็จการศึกษา
1.	นางสาวณัฐศรัณย์ ทฤษฎีคุณ 3-7201-XXXXX-XX-X	ผู้ช่วยศาสตราจารย์ (ดุริยางคศิลป์(8103))	ปร.ด. (ดุริยางคศิลป์: ดนตรีศึกษา) ศศ.ม. (ดนตรี: ดนตรีศึกษา) ป.บัณฑิต (วิชาซีพครู)	มหาวิทยาลัยขอนแก่น, 2561 มหาวิทยาลัยมหิดล, 2555 มหาวิทยาลัยราชภัฏ จันทระเกษม, 2552

ที่	ชื่อ - นามสกุล	ตำแหน่ง ทางวิชาการ	คุณวุฒิการศึกษา	สถาบันและ ปี พ.ศ.ที่สำเร็จการศึกษา
			ศศ.บ. (ดนตรีตะวันตก)	มหาวิทยาลัยเกษตรศาสตร์, 2549
2.	นางสาวพิมลมาศ พร้อมสุขกุล 1-1020-XXXXX-XX-X	ผู้ช่วยศาสตราจารย์ (ดุริยางคศิลป์(8103))	ปร.ด. (ดนตรี:ดนตรีศึกษา) ศศ.ม. (ดนตรี:ดนตรีศึกษา) ศป.บ. (ดุริยางคศาสตร์สากล)	มหาวิทยาลัยมหิดล, 2558 มหาวิทยาลัยมหิดล, 2552 มหาวิทยาลัยศรีนครินทร วิโรฒ ประสานมิตร, 2549
3.	นางมนสิการ เหล่าวานิช 3-1020-XXXXX-XX-X	ผู้ช่วยศาสตราจารย์ (ดุริยางคศิลป์(8103))	ปร.ด. (ดนตรี:ดนตรีศึกษา) ป.บัณฑิต (วิชาซีพครู) ศศ.ม. (ดนตรี:ดนตรีศึกษา) ดศ.บ. (การแสดงดนตรี)	มหาวิทยาลัยมหิดล, 2554 มหาวิทยาลัยราชภัฏ บ้านสมเด็จเจ้าพระยา, 2550 มหาวิทยาลัยมหิดล, 2548 มหาวิทยาลัยศิลปากร, 2545

หมายเหตุ รายละเอียดผลงานทางวิชาการรวมทั้งภาระงานการสอนปรากฏในภาคผนวก ก

10. สถานที่จัดการเรียนการสอน

มหาวิทยาลัยราชภัฏบ้านสมเด็จเจ้าพระยา

11. สถานการณ์ภายนอกหรือการพัฒนาที่จำเป็นต้องนำมาพิจารณาในการวางแผนหลักสูตร

11.1 สถานการณ์หรือการพัฒนาทางเศรษฐกิจ สังคมและวัฒนธรรม

จากกรอบยุทธศาสตร์ชาติ 20 ปี ด้านการสร้างความสามารถในการแข่งขัน มีเป้าหมายในการพัฒนาที่มุ่งเน้นการยกระดับศักยภาพของประเทศไทยในหลากหลายมิติ บนพื้นฐานแนวคิด 3 ประการ ได้แก่ 1) “ต่อยอดอดีต” โดยมองกลับไปที่รากเหง้าทางเศรษฐกิจ อัตลักษณ์ วัฒนธรรม ประเพณี วิถีชีวิตและจุดเด่นทางทรัพยากรธรรมชาติที่หลากหลาย รวมทั้งความได้เปรียบเชิงเปรียบเทียบของประเทศในด้านอื่นๆ นำมาประยุกต์ผสมผสานกับเทคโนโลยีและนวัตกรรม เพื่อสอดรับกับบริบทของเศรษฐกิจและสังคมโลก สมัยใหม่ 2) “ปรับปรุงจจุบัน” เพื่อปูทางสู่อนาคต ผ่านการพัฒนาโครงสร้างพื้นฐานของประเทศในมิติต่างๆ ทั้งโครงข่ายระบบคมนาคมและขนส่ง โครงสร้างพื้นฐานวิทยาศาสตร์และเทคโนโลยี และดิจิทัล และการปรับ

สภาพแวดล้อมให้เอื้อต่อการพัฒนาอุตสาหกรรมและบริการอนาคต และ 3) “สร้างคุณค่าใหม่ในอนาคต” ด้วยการเพิ่มศักยภาพของผู้ประกอบการ เพื่อพัฒนาคนรุ่นใหม่ รวมถึงปรับรูปแบบธุรกิจ เพื่อตอบสนองต่อความต้องการของตลาด ผสมผสานกับยุทธศาสตร์ที่รองรับอนาคต บนพื้นฐานของการต่อยอดอดีตและปรับปัจจุบัน พร้อมทั้งการส่งเสริมและสนับสนุนจากภาครัฐให้ประเทศไทยสามารถสร้างฐานรายได้และการจ้างงานใหม่ ขยายโอกาสทางการค้าและการลงทุนในเวทีโลก ควบคู่ไปกับการยกระดับรายได้และการกินดีอยู่ดี รวมถึงการเพิ่มขึ้นของคนชั้นกลางและลดความเหลื่อมล้ำของคนในประเทศไทยในคราวเดียวกัน รวมถึง ยุทธศาสตร์ชาติด้านการพัฒนาและเสริมสร้างศักยภาพทรัพยากรมนุษย์ โดยมีเป้าหมายการพัฒนาที่สำคัญเพื่อพัฒนาคนในทุกมิติและในทุกช่วงวัยให้เป็นคนดี เก่ง และมีคุณภาพ โดยคนไทยมีความพร้อมทั้งกาย ใจ สติปัญญา มีพัฒนาการที่ดีรอบด้านและมีสุขภาวะที่ดีในทุกช่วงวัย มีจิตสาธารณะ รับผิดชอบต่อสังคมและผู้อื่น มัธยัสถ์ อดออม โอบอ้อมอารี มีวินัย รักษาศีลธรรมและเป็นพลเมืองดีของชาติ มีหลักคิดที่ถูกต้อง มีทักษะที่จำเป็นในศตวรรษที่ 21 มีทักษะสื่อสารภาษาอังกฤษและภาษาที่สาม และอนุรักษ์ภาษาท้องถิ่น มีนิสัยรักการเรียนรู้ และพัฒนาตนเองอย่างต่อเนื่องตลอดชีวิต สู้การเป็นคนไทยที่มีทักษะสูง เป็นนวัตกรรม นักคิด ผู้ประกอบการ เกษตรกรยุคใหม่ และอื่นๆโดยมีสัมมาชีพตามความถนัดของตนเอง

จากการพัฒนาทางเศรษฐกิจของโลกมีการแข่งขันกันสูง ดังนั้นประเทศไทยถือเป็นประเทศหนึ่งที่เป็นสมาชิกของอาเซียนซึ่งเป็นภูมิภาคที่มีการเจริญเติบโตทางเศรษฐกิจอย่างรวดเร็วและเป็นตัวอย่างของการรวมตัวของกลุ่มประเทศที่มีพลังต่อรองในเวทีการเมืองและเศรษฐกิจระหว่างประเทศทั้งนี้ ประชาคมเศรษฐกิจอาเซียน มีวัตถุประสงค์เพื่อทำให้ภูมิภาคเอเชียตะวันออกเฉียงใต้มีความมั่นคง มั่งคั่งและสามารถแข่งขันกับภูมิภาคอื่นๆ ได้ โดย (1) มุ่งให้เกิดการไหลเวียนอย่างเสรีของสินค้า บริการ การลงทุน เงินทุน การพัฒนาทางเศรษฐกิจ และการลดปัญหาความยากจน และความเหลื่อมล้ำทางสังคม (2) ทำให้อาเซียนเป็นตลาดและฐานการผลิตเดียว (Single Market and Production Base) โดยจะริเริ่มกลไกและมาตรการใหม่ๆ ในการปฏิบัติตามข้อริเริ่มทางเศรษฐกิจที่มีอยู่แล้ว (3) ให้ความช่วยเหลือแก่ประเทศสมาชิกใหม่ของอาเซียนเพื่อลดช่องว่างการพัฒนาและช่วยให้ประเทศเหล่านี้เข้าร่วมกระบวนการรวมตัวทางเศรษฐกิจของอาเซียน (4) ส่งเสริมความร่วมมือในนโยบายการเงินและเศรษฐกิจมหภาค ตลาดการเงินและตลาดทุน การประกันภัย และภาษีอากร การพัฒนาโครงสร้างพื้นฐานและการคมนาคม พัฒนาคือความร่วมมือด้านกฎหมาย การเกษตร พลังงาน การท่องเที่ยว การพัฒนาทรัพยากรมนุษย์ โดยการยกระดับการศึกษาและพัฒนาฝีมือแรงงาน

การพัฒนาเศรษฐกิจให้บรรลุผลสำเร็จตามวัตถุประสงค์ของประชาคมอาเซียน ประเทศไทยต้องพัฒนาบุคคลผู้เป็นสมาชิกของสังคมให้มีการศึกษาที่ดี มีการตั้งเป้าหมายที่จะพัฒนาแนวคิดกิจกรรมและการจัดการศึกษาร่วมกันในภูมิภาคบนรากฐานภูมิปัญญาในระดับชาติและภูมิภาคและเพื่อป้องกันสภาพไม่สมดุลจากการไหลบ่าเพียงด้านเดียวของกระแสโลกาภิวัตน์จากตะวันตก จึงต้องเน้นการขับเคลื่อนประชาคมอาเซียนทั้ง 3เสาหลักสะท้อนการจัดการศึกษาแบบเชื่อมโยง การหลอมรวมความหลากหลายบนพื้นฐานของเอกลักษณ์และความแตกต่างการพัฒนาและประสานความร่วมมือและแลกเปลี่ยนวิชาการระหว่างชาติในภูมิภาคบนพื้นฐานของประโยชน์ร่วมกันทั้งในกรอบซีมีโออาเซียนและยูเนสโกจะทำให้บุคคลที่ได้รับการศึกษาในยุคใหม่นี้ดำรงตนอยู่ในสังคม ระบบเศรษฐกิจแบบนี้ได้เพื่อให้ทันต่อการเปลี่ยนแปลงดังกล่าวข้างต้น อีกทั้งด้าน

ความสอดคล้องกับกรอบยุทธศาสตร์ชาติ 20 ปี ด้านความสามารถในการแข่งขันและการพัฒนา เสริมสร้างทรัพยากรมนุษย์ ในแง่ของสถาบันการศึกษา ควรดำเนินการอยู่บนพื้นฐานแนวคิด 3 ประการ ได้แก่ การต่อยอดอดีต ปรับปัจจุบัน และสร้างคุณค่าใหม่ในอนาคต โดยผู้เรียนจะต้องได้รับองค์ความรู้ทางศิลปวิทยาการที่ลุ่มลึกยิ่งขึ้น เพื่อศึกษารากฐาน อดีตของการศึกษาดนตรี ศิลปะและวัฒนธรรมทางดนตรี เพื่อนำไปสู่การปรับเปลี่ยนและพัฒนาที่เป็นปัจจุบัน และนำสู่แนวโน้มที่จะสามารถสร้างสรรค์นวัตกรรมเพื่อพัฒนาการศึกษาดนตรีในอนาคต เพื่อผลิตองค์ความรู้ใหม่ๆ แก่วงวิชาการและวิชาชีพดนตรี เพื่อต่อยอดองค์ความรู้สู่การสร้างมูลค่าทางวัฒนธรรมเพื่อรองรับนโยบายทางเศรษฐกิจที่พัฒนาขึ้นให้ทัดเทียมนานาชาติ

11.2 สถานการณ์หรือการพัฒนาทางสังคมและวัฒนธรรม

จากสถานการณ์หรือการพัฒนาทางสังคมและวัฒนธรรม ในฐานะที่เป็นประชาคมอาเซียน มีจุดมุ่งหมายในการยกระดับคุณภาพชีวิตของประชาชน ส่งเสริมการใช้ทรัพยากรธรรมชาติอย่างยั่งยืน เช่นเดียวกับกับการนำทรัพยากร ต้นทุนทางวัฒนธรรมดนตรีท้องถิ่นมาพัฒนา และอนุรักษ์ และเสริมสร้างอัตลักษณ์ทางวัฒนธรรมของอาเซียน โดยมีแผนปฏิบัติการประชาสังคมและวัฒนธรรมอาเซียนซึ่งครอบคลุมความร่วมมือในหลายสาขา เช่น ความร่วมมือด้านการปราบปรามยาเสพติด การพัฒนาชนบท การขจัดความยากจน สิ่งแวดล้อมการศึกษา วัฒนธรรม สตรี สาธารณสุข โรคเอดส์ และเยาวชน เป็นต้น เป็นกลไกสำคัญเพื่อการบรรลุจุดมุ่งหมายของประชาคมนี้ และรองรับการเป็นประชาคมซึ่งเน้นใน 4 ด้าน ได้แก่ (1) การสร้างประชาคมแห่งสังคมที่เอื้ออาทร (2) แก้ไขผลกระทบต่อสังคมอันเนื่องมาจากการรวมตัวทางเศรษฐกิจ (3) ส่งเสริมความยั่งยืนของสิ่งแวดล้อมและ การจัดการดูแลสิ่งแวดล้อมอย่างถูกต้อง และ (4) ส่งเสริมความเข้าใจระหว่างประชาชนในระดับรากหญ้า การเรียนรู้ประวัติศาสตร์และวัฒนธรรม รวมทั้งการรับรู้ข่าวสารซึ่งเป็นรากฐานที่จะนำไปสู่การเป็นประชาคมอาเซียนเมื่อเป็นเช่นนี้บุคคลผู้ทำหน้าที่เกี่ยวข้องกับการจัดการศึกษาจะต้องมีความรู้ความสามารถในการยกระดับคุณภาพชีวิตของประชาชน ส่งเสริมการใช้ทรัพยากรธรรมชาติอย่างยั่งยืน และเสริมสร้างอัตลักษณ์ทางวัฒนธรรมของที่ตั้งงามของไทย ซึ่งการเปลี่ยนแปลงทางสังคมที่เป็นพลวัตและความก้าวหน้าของเทคโนโลยีดิจิทัลตลอดจนพัฒนาการของวิทยาการใหม่ที่เป็นศาสตร์บูรณาการ และข้ามวัฒนธรรม มีผลกระทบต่อการเรียนรู้ในศตวรรษที่ 21 ของมนุษย์เป็นอย่างมากทำให้เกิดกระแสวิทยาการทางการศึกษาและการจัดการเรียนรู้สมัยใหม่ที่เปลี่ยนแปลงไปจากเดิม ส่งผลให้เกิดการปฏิรูปทางการศึกษาของประเทศขึ้น โดยมาตรฐานทางการศึกษาของชาติและมาตรฐานการอุดมศึกษาที่เน้นคุณลักษณะที่พึงประสงค์ของผู้เรียน คือ 1) เป็นผู้เรียนรู้ที่มีความรู้ความสามารถ และความรอบรู้ด้านต่างๆ ในการสร้างสัมมาอาชีพความมั่นคงและคุณภาพชีวิตของตนเอง ครอบครัว ชุมชน และสังคม มีทักษะการเรียนรู้ตลอดชีวิตโดยเป็นผู้มีคุณธรรมความเพียรมุ่งมั่น มานะ บากบั่น และยึดมั่นในจรรยาบรรณวิชาชีพ 2) เป็นผู้ร่วมสร้างสรรค์นวัตกรรม มีทักษะศตวรรษที่ 21 มีความสามารถในการบูรณาการศาสตร์ต่าง ๆ เพื่อพัฒนาหรือแก้ไขปัญหาสังคม มีคุณลักษณะความเป็นผู้ประกอบการรู้เท่าทันการเปลี่ยนแปลงของสังคมและของโลก สามารถสร้างโอกาสและเพิ่มมูลค่าให้กับตนเอง ชุมชนสังคมและประเทศ 3) เป็นพลเมืองที่เข้มแข็ง มีความกล้าหาญทางจริยธรรม ยึดมั่นในความถูกต้องรู้คุณค่าและรักความเป็นไทย ร่วมมือร่วมพลังเพื่อสร้างสรรค์การพัฒนาและเสริมสร้างสันติสุขอย่างยั่งยืนทั้งในระดับครอบครัว ชุมชน สังคม และประชาคม

12. ผลกระทบจาก ข้อ 11.1 และ 11.2 ต่อการพัฒนาหลักสูตรและความเกี่ยวข้องกับพันธกิจของสถาบัน

12.1 การพัฒนาหลักสูตร

การพัฒนาหลักสูตรปรัชญาดุษฎีบัณฑิต สาขาวิชาดนตรีศึกษา มีทิศทางต่อการพัฒนาภายใต้กรอบและแนวทางปรัชญา ปณิธาน และพันธกิจของมหาวิทยาลัย รวมถึงมีความชัดเจนในทิศทางของการดำเนินการพัฒนาหลักสูตร มุ่งเน้นในการพัฒนารายวิชาที่มีเนื้อหาสาระที่เหมาะสมกับนักศึกษาที่ต้องการต่อยอดองค์ความรู้ทางดนตรีในระดับสูง สู่กระบวนการวิจัย และการศึกษาค้นคว้าอย่างเป็นระบบ เพื่อประยุกต์ความรู้ทางดนตรีมาสร้างสรรค์นวัตกรรม จนสู่กระบวนการนำเสนอ และเผยแพร่ผลงานด้วยทักษะการสื่อสารอย่างมีประสิทธิภาพ รวมถึงการสอดแทรกคุณธรรม จริยธรรม อันจะทำให้นักศึกษาสามารถนำไปประยุกต์ไปสู่การพัฒนารายวิชาของตนเองอย่างเท่าทันต่อสังคมในยุคศตวรรษที่ 21 โดยหลักสูตรรองรับและสามารถรับมือกับการเปลี่ยนแปลงด้านเศรษฐกิจ สังคม และวัฒนธรรม และสามารถพัฒนาตนเองให้มีความก้าวหน้าในวิชาชีพ

12.2 ความเกี่ยวข้องกับพันธกิจของสถาบัน

การพัฒนาของหลักสูตรปรัชญาดุษฎีบัณฑิต สาขาวิชาดนตรีศึกษา ได้มุ่งเน้นการสร้างบัณฑิตที่มีคุณภาพ เป็นคนดี คนเก่ง คิดเป็น ทำเป็น ใฝ่รู้ และสามารถบูรณาการศาสตร์ดนตรีอย่างลุ่มลึกเพื่อสร้างองค์ความรู้ในการพัฒนาคุณภาพชีวิตและสังคม ให้สอดคล้องกับพันธกิจในด้านการผลิตบัณฑิต กอปรกับมหาวิทยาลัยราชภัฏบ้านสมเด็จเจ้าพระยาเป็นมหาวิทยาลัยเพื่อพัฒนาท้องถิ่น และเป็นสถาบันอุดมศึกษาแห่งการเรียนรู้ที่มีคุณภาพ ดังนั้น การพัฒนาหลักสูตรจึงคำนึงถึงการสร้างองค์ความรู้ระดับสากล เพื่อขยายผลสู่ท้องถิ่น

13. ความสัมพันธ์กับหลักสูตรอื่นที่เปิดสอนในคณะ/ภาควิชาอื่นของมหาวิทยาลัย

13.1 กลุ่มวิชา/รายวิชาในหลักสูตรนี้ที่เปิดสอนโดยคณะ/ภาควิชา/หลักสูตรอื่น

-ไม่มี-

13.2 กลุ่มวิชา/รายวิชาในหลักสูตรที่เปิดสอนให้ภาควิชา/หลักสูตรอื่นต้องมาเรียน

-ไม่มี-

13.3 การบริหารจัดการ

การบริหารจัดการเรียนการสอน มีกลไกการบริหารจัดการ โดยมีการแต่งตั้งคณะกรรมการบริหารหลักสูตร ซึ่งทำหน้าที่ในการกำกับดูแล ด้านการประสานงานกับบัณฑิตวิทยาลัย สำนักส่งเสริมวิชาการและงานทะเบียน เพื่อประสานงาน และควบคุมการดำเนินการเกี่ยวกับกระบวนการจัดการเรียนการสอนให้เป็นไปตามที่หลักสูตรกำหนด

หมวดที่ 2 ข้อมูลเฉพาะของหลักสูตร

1. ปรัชญา ความสำคัญ และวัตถุประสงค์ของหลักสูตร

1.1 ปรัชญา

นักดนตรีศึกษามีคุณธรรม จริยธรรม และศักยภาพในการค้นคว้าวิจัยสร้างสรรค์องค์ความรู้ใหม่ และนวัตกรรมทางการศึกษาที่เป็นประโยชน์ต่อสังคม และประเทศชาติ

1.2 ความสำคัญ

สังคมไทยและสังคมโลกในปัจจุบันได้มีการเปลี่ยนแปลงในหลากหลายด้าน อาทิ เศรษฐกิจ และสังคม รวมถึงการจัดการศึกษา ทั้งนี้ ตามกรอบยุทธศาสตร์ชาติ 20 ปี ได้มีการปฏิรูปกระบวนการเรียนรู้เพื่อตอบสนองต่อความเปลี่ยนแปลงในศตวรรษที่ 21 โดยมุ่งเน้นผู้เรียนให้มีทักษะการเรียนรู้ และมีใฝ่เรียนรู้ตลอดเวลา มีการออกแบบระบบการเรียนรู้ การเปลี่ยนบทบาทครู การเพิ่มประสิทธิภาพระบบบริหารจัดการ การศึกษา และพัฒนาระบบการเรียนรู้ตลอดชีวิต การสร้างความตื่นตัวให้คนไทยตระหนักถึงบทบาทความรับผิดชอบ และการวางตำแหน่งของประเทศไทยในภูมิภาคเอเชียอาคเนย์และประชาคมโลก การวางพื้นฐานระบบรองรับการเรียนรู้โดยใช้ดิจิทัลแพลตฟอร์ม และการสร้างระบบการศึกษาเพื่อเป็นเลิศทางวิชาการระดับนานาชาติ นอกจากนี้ ยังได้มีการปรับเปลี่ยนระบบการเรียนรู้ให้เอื้อต่อการพัฒนาทักษะสำหรับศตวรรษที่ 21 โดยออกแบบกระบวนการเรียนรู้ในทุกระดับชั้นอย่างเป็นระบบ รวมถึงมุ่งเน้นการใช้ฐานความรู้และระบบคิดในลักษณะสหวิทยาการโดยเฉพาะทักษะทางศิลปะ ซึ่งจะต้องพัฒนาระบบการเรียนรู้เชิงบูรณาการที่เน้นการลงมือปฏิบัติ สะท้อนความคิด ทบทวนไตร่ตรอง การสร้างผู้เรียนให้สามารถกำกับกับการเรียนรู้ของตนเองได้ การหล่อหลอมทักษะการเรียนรู้และความคิดสร้างสรรค์ที่ผู้เรียนสามารถนำองค์ความรู้ไปใช้ในการสร้างรายได้หลายช่องทาง รวมทั้งการเรียนรู้ด้านวิชาชีพและทักษะชีวิต นอกจากนี้ มีการเปลี่ยนโฉมบทบาท ครูให้เป็นเป็นครูยุคใหม่ โดยปรับบทบาทจากครูผู้สอน เป็นโค้ช หรือ ผู้อำนวยการการเรียนรู้ โดยเป็นผู้สร้างแรงบันดาลใจ แนะนำวิธีเรียนรู้และวิธีจัดการเรียนรู้ออกแบบกิจกรรมและสร้างนวัตกรรมการเรียนรู้ให้ผู้เรียน และมีบทบาทเป็นนักวิจัยพัฒนากระบวนการเรียนรู้เพื่อผลสัมฤทธิ์ของผู้เรียน รวมทั้ง ปรับระบบการผลิตและพัฒนาครูตั้งแต่การดึงดูด สร้างสรร ผู้มีความสามารถสูงให้เข้ามาเป็นครูคุณภาพ มีระบบการพัฒนาศักยภาพและสมรรถนะครูอย่างต่อเนื่อง โดยการสนับสนุนสื่อการสอน สร้างเครือข่ายพัฒนาครูให้มีการแลกเปลี่ยนเรียนรู้ระหว่างกัน รวมถึงการพัฒนาครูที่มีความเชี่ยวชาญด้านการสอนมาเป็นผู้สร้างครูรุ่นใหม่อย่างเป็นระบบ และวัดผลงานจากการพัฒนาผู้เรียนโดยตรงจากการที่สังคมไทย ได้ก้าวเข้าสู่โลกยุคดิจิทัลอย่างเต็มตัว การพัฒนาประเทศตามแนวทางของแผนพัฒนาเศรษฐกิจและสังคมแห่งชาติที่ผ่านมา ส่งผลให้ประเทศไทย มีระดับการพัฒนาที่สูงขึ้นตามลำดับ ได้แก่ เศรษฐกิจไทยมีขนาดใหญ่ขึ้น มีฐานการผลิตและบริการที่มีความเข้มแข็งและโดดเด่นในหลายสาขา และความร่วมมือกับมิตรประเทศทั้งในรูปทวิภาคีและพหุภาคี รวมถึงความร่วมมือกับประเทศในอนุภูมิภาคและอาเซียนมีความเข้มข้นและชัดเจนขึ้น จากกรอบยุทธศาสตร์ชาติ 20 ปี (พ.ศ. 2560 – 2579) เป็นแผนหลักของการพัฒนาประเทศ และเป้าหมายการพัฒนาที่

ยั่งยืน(Sustainable Development Goals: SDGs) เป็นแนวทางในการปรับโครงสร้างของประเทศไทยตามนโยบาย “Thailand 4.0” ซึ่งให้ความสำคัญกับการมีส่วนร่วมของภาคีการพัฒนาทุกภาคส่วน ทั้งในระดับกลุ่ม อาชีพ ระดับภาค และระดับประเทศ เพื่อมุ่งสู่ “ความมั่นคง มั่งคั่ง และยั่งยืน” การเตรียมความพร้อมของกำลังคน ตลอดจนการยกระดับคุณภาพการศึกษาสู่ความเป็นเลิศ จึงเป็นสิ่งที่มีความสำคัญอย่างยิ่งในการพัฒนาประเทศตามนโยบายของภาครัฐ การจัดการศึกษาในสถาบันการศึกษาจึงต้องมีการทบทวน และปรับเปลี่ยนทั้งแนวคิด แนวทาง และกลยุทธ์ เพื่อที่จะสร้างบุคคลให้พร้อมที่จะเป็นกำลังสำคัญของสังคมโลก

นอกจากนี้ การพัฒนาหลักสูตรปริญญาตรีบัณฑิต สาขาวิชาดนตรีศึกษา ได้มีการศึกษาข้อมูลเพื่อนำมาใช้ในการพัฒนาหลักสูตร ทั้งจากผลการสำรวจความต้องการศึกษาต่อหลักสูตรระดับบัณฑิตศึกษาของวิทยาลัยการดนตรี มหาวิทยาลัยราชภัฏบ้านสมเด็จเจ้าพระยา และข้อมูลจากการศึกษาเปรียบเทียบหลักสูตรปริญญาเอกของมหาวิทยาลัยในประเทศไทย ดังนั้น การพัฒนาหลักสูตรปริญญาตรีบัณฑิต สาขาวิชาดนตรีศึกษา จึงเป็นการพัฒนาหลักสูตร เพื่อสร้างบุคลากรที่ถึงพร้อมในการเป็นกำลังสำคัญของสังคมโลก มุ่งให้บัณฑิตมีความสามารถในการค้นคว้า วิจัยเพื่อสร้างสรรค์องค์ความรู้ใหม่ หรือนวัตกรรมซึ่งเป็นประโยชน์ต่อการพัฒนางาน สังคม และประเทศ ยกย่องความรู้ความสามารถทางดนตรีเพื่อนำไปสู่การขยายผลด้วยกระบวนการวิจัย และพัฒนาสู่การปฏิบัติได้อย่างเป็นรูปธรรม เพื่อให้เกิดองค์ความรู้ใหม่ แนวคิดใหม่ โดยจากรากฐานองค์ความรู้เดิมสู่การพัฒนาให้เท่าทันต่อยุคปัจจุบัน และแนวโน้มการรองรับด้านการศึกษาในอนาคต อันเป็นประโยชน์ต่อวงวิชาการและวิชาชีพดนตรี เพื่อนำพาบุคคล สังคม และท้องถิ่นสู่ความสมดุล มั่นคง มั่งคั่ง และยั่งยืนตลอดไป

1.3 วัตถุประสงค์

เพื่อผลิตดุ๊กบัณฑิตที่มีคุณลักษณะ ดังนี้

- 1) เป็นผู้มีความซื่อสัตย์สุจริต สามารถจัดการปัญหาทางด้านจริยธรรมที่ซับซ้อนในทางวิชาการ และวิชาชีพดนตรี
- 2) มีความรู้ความเข้าใจในศาสตร์ทางดนตรีศึกษา สามารถติดตามความก้าวหน้าด้านวิทยาการทางดนตรีศึกษา และนำไปประยุกต์สู่การสร้างองค์ความรู้หรือนวัตกรรมใหม่
- 3) สามารถคิดวิเคราะห์ คิดริเริ่มสร้างสรรค์ เพื่อสร้างองค์ความรู้ใหม่ แนวคิดใหม่ และนวัตกรรมทางวิชาการหรือวิชาชีพดนตรี
- 4) สามารถสร้างปฏิสัมพันธ์ในกิจกรรมกลุ่มอย่างสร้างสรรค์ และมีความรับผิดชอบ
- 5) มีทักษะในการสื่อสาร และสามารถเลือกใช้เทคโนโลยีสารสนเทศในการสืบค้นข้อมูล การสร้างสรรค์ผลงาน และการนำเสนอผลงานได้อย่างมีประสิทธิภาพ

2. แผนพัฒนาปรับปรุง

แผนการพัฒนา/เปลี่ยนแปลง	กลยุทธ์	หลักฐาน/ตัวบ่งชี้
1) แผนการพัฒนาหลักสูตรให้สอดคล้องกับมาตรฐานของประเทศ	1) ดำเนินการทบทวนข้อกำหนดเฉพาะของหลักสูตร เพื่อตรวจสอบความสอดคล้องกับมาตรฐานของประเทศ 2) ปรับปรุงเนื้อหาของหลักสูตรและรายวิชาให้สอดคล้องกับผลการเรียนรู้และเท่าทันต่อยุคศวรรษที่ 21	หลักฐาน เอกสารหลักสูตรซึ่งสอดคล้องกับมาตรฐานของประเทศ ตัวบ่งชี้ ตัวบ่งชี้ข้อที่ 1-3, 5 ในหมวดที่ 7
2) แผนการติดตามผลการนำหลักสูตรไปใช้ พร้อมทั้งสร้างช่องทางในการรับฟังความคิดเห็นต่างๆ จากทุกฝ่ายที่เกี่ยวข้อง เช่น คณาจารย์ นักศึกษา ผู้ใช้บัณฑิต เป็นต้น	1) ศึกษาวิจัยเกี่ยวกับความพึงพอใจของผู้ใช้บัณฑิต 2) ศึกษาวิจัยความพึงพอใจของนักศึกษาต่อคุณภาพการสอนและทรัพยากรสนับสนุนการเรียนการสอน 3) ติดตามผลการนำความรู้ไปใช้ในทางวิชาชีพของตนเอง	หลักฐาน 1) รายงานผลความพึงพอใจของผู้ใช้บัณฑิต 2) รายงานผลความพึงพอใจของนักศึกษาต่อคุณภาพการสอนและทรัพยากรสนับสนุนการเรียนการสอน ตัวบ่งชี้ ตัวบ่งชี้ข้อที่ 11-12 ในหมวดที่ 7
3) แผนงานการพัฒนาและประเมินการจัดกิจกรรมการเรียนการสอน	1) จัดทำรายงานผลการดำเนินการจัดกิจกรรมการเรียนการสอน 2) จัดสอบวัดผลสัมฤทธิ์ทางการเรียนของนักศึกษา 3) ปฐมนิเทศอาจารย์ใหม่และจัดฝึกอบรมอาจารย์ผู้สอนให้มีความรู้เรื่องนวัตกรรมใหม่ๆ	หลักฐาน 1) รายงานการดำเนินการจัดกิจกรรมการเรียนการสอน 2) รายงานผลการวัดผลสัมฤทธิ์ทางการเรียนของนักศึกษา 3) รายงานผลการฝึกอบรมอาจารย์ ตัวบ่งชี้ ตัวบ่งชี้ข้อที่ 4, 6-10 ในหมวดที่ 7

หมวดที่ 3 ระบบการจัดการศึกษา การดำเนินการ และโครงสร้างของหลักสูตร

1. ระบบการจัดการศึกษา

1.1 ระบบการจัดการศึกษาในหลักสูตร

ระบบการจัดการศึกษา ใช้ระบบทวิภาค โดย 1 ปีการศึกษาแบ่งออกเป็น 2 ภาคการศึกษาปกติ

1.2 การจัดการศึกษาภาคฤดูร้อน

มีการจัดการเรียนการสอนภาคฤดูร้อน โดยขึ้นอยู่กับพิจารณาของคณะกรรมการบริหารหลักสูตร

1.3 การเทียบเคียงหน่วยกิตในระบบทวิภาค

การเทียบโอนหน่วยกิต และรายวิชาต้องได้รับการเห็นชอบจากคณะกรรมการบริหารหลักสูตร และเป็นไปตามข้อบังคับว่าด้วยการศึกษาระดับบัณฑิตศึกษา พ.ศ.2561 และประกาศที่เกี่ยวข้อง

2. การดำเนินการหลักสูตร

2.1 วัน-เวลาในการดำเนินการเรียนการสอน

ให้เป็นไปตามประกาศของมหาวิทยาลัยราชภัฏบ้านสมเด็จเจ้าพระยา

2.2 คุณสมบัติของผู้เข้าศึกษา

แบบ 1.1 แผนการศึกษาที่เน้นการวิจัยโดยมีการทำวิทยานิพนธ์

- 1) เป็นผู้สำเร็จการศึกษาระดับปริญญาโท สาขาวิชาดนตรีศึกษา
- 2) มีประสบการณ์ หรือผลงานวิจัยทางดนตรีศึกษา หรือผลงานการนำเสนองานวิจัยในระดับชาติ หรือนานาชาติ หรือมีการเผยแพร่ผลงานวิชาการในวารสารที่อยู่ในฐาน TCI อย่างน้อยฐาน 1
- 3) กรณีที่สำเร็จการศึกษาระดับปริญญาโทในสาขาวิชาอื่นที่ไม่ใช่สาขาวิชาด้านดนตรี ต้องมีประสบการณ์ หรือทำหน้าที่ที่เกี่ยวข้องกับดนตรีศึกษา หรือในสถานศึกษาอย่างน้อย 5 ปี โดยได้รับการรับรองประสบการณ์ และคุณสมบัติจากผู้บังคับบัญชาหรือหัวหน้างานในสังกัดอย่างน้อย 2 คน
- 4) ผ่านการสอบคัดเลือกโดยมหาวิทยาลัยราชภัฏบ้านสมเด็จเจ้าพระยาซึ่งจะประกาศให้ทราบในแต่ละภาคการศึกษา
- 5) คุณสมบัติอื่นๆ เป็นไปตามประกาศของมหาวิทยาลัยราชภัฏบ้านสมเด็จเจ้าพระยาซึ่งจะประกาศให้ทราบเป็นรายปี
- 6) ผู้ที่มีคุณสมบัติไม่เป็นไปตามข้อ 1) – 3) อาจได้รับการพิจารณาเข้าศึกษาตามดุลยพินิจของคณะกรรมการบริหารหลักสูตร

แบบ 2.1 แผนการศึกษาที่เน้นการวิจัยโดยมีการทำวิทยานิพนธ์และศึกษารายวิชาอื่นๆ

- 1) ต้องเป็นผู้สำเร็จการศึกษาระดับปริญญาโท หรือเทียบเท่าทางด้านดนตรีหรือสาขาวิชาอื่นๆที่เกี่ยวข้อง

2) กรณีที่สำเร็จการศึกษาระดับปริญญาโทในสาขาวิชาอื่นที่มีใช้สาขาวิชาด้านดนตรี ต้องมีประสบการณ์หรือทำหน้าที่ที่เกี่ยวข้องกับดนตรีศึกษา หรือในสถานศึกษาอย่างน้อย 5 ปี และผ่านความเห็นชอบของคณะกรรมการบริหารหลักสูตร

3) ผ่านการสอบคัดเลือกโดยมหาวิทยาลัยราชภัฏบ้านสมเด็จเจ้าพระยาซึ่งจะประกาศให้ทราบในแต่ละภาคการศึกษา

4) คุณสมบัติอื่นๆ เป็นไปตามประกาศของมหาวิทยาลัยราชภัฏบ้านสมเด็จเจ้าพระยาซึ่งจะประกาศให้ทราบเป็นรายปี

5) ผู้ที่มีคุณสมบัติไม่เป็นไปตามข้อ 1) - 2) อาจได้รับการพิจารณาเข้าศึกษาตามดุลยพินิจของคณะกรรมการบริหารหลักสูตร

2.3 ปัญหาของนักศึกษาแรกเข้า

- 1) พื้นฐานความรู้ความสามารถและประสบการณ์ทางดนตรีแตกต่างกัน
- 2) ทักษะการวิจัยมีความแตกต่างกัน

2.4 กลยุทธ์ในการดำเนินการเพื่อแก้ไขปัญหา/ข้อจำกัดของนักศึกษาในข้อ 2.3

- 1) จัดให้มีการเตรียมความพร้อมก่อนเข้าศึกษา และจัดกิจกรรมเสริมความรู้ความสามารถและประสบการณ์ทางดนตรี และดนตรีศึกษา
- 2) จัดกิจกรรมเสริมเพื่อสร้างทักษะการวิจัย

2.5 แผนการรับนักศึกษาและผู้สำเร็จการศึกษาในระยะ 5 ปี

แบบ 1.1

ปีการศึกษา	จำนวนนักศึกษา				จำนวนบัณฑิตที่คาดว่าจะสำเร็จการศึกษา
	ปีที่ 1	ปีที่ 2	ปีที่ 3	รวม	
2563	5	-	-	5	คาดว่าจะมีผู้สำเร็จการศึกษา ตลอดหลักสูตร ปีละ 5 คน เริ่มสำเร็จการศึกษาปี พ.ศ.2566
2564	5	5	-	10	
2565	5	5	5	15	
2566	5	5	5	15	
2567	5	5	5	15	

แบบ 2.1

ปีการศึกษา	จำนวนนักศึกษา				จำนวนบัณฑิตที่คาดว่าจะสำเร็จการศึกษา
	ปีที่ 1	ปีที่ 2	ปีที่ 3	รวม	
2563	15	-	-	15	คาดว่าจะมีผู้สำเร็จการศึกษา ตลอดหลักสูตร ปีละ 15 คน เริ่มสำเร็จการศึกษาปี พ.ศ.2566
2564	15	15	-	30	
2565	15	15	15	45	
2566	15	15	15	45	
2567	15	15	15	45	

2.6 งบประมาณตามแผน

2.6.1 งบประมาณรายรับ (หน่วย : บาท) แบบ 1.1

รายละเอียดรายรับ	ปีงบประมาณ				
	2563	2564	2565	2566	2567
เงินบำรุงการศึกษา	750,000	1,500,000	2,250,000	2,250,000	2,250,000
รวมรายรับ	750,000	1,500,000	2,250,000	2,250,000	2,250,000

2.6.2 งบประมาณรายจ่าย (หน่วย : บาท) แบบ 1.1

หมวดเงิน	ปีงบประมาณ				
	2563	2564	2565	2566	2567
งบดำเนินการ					
- ค่าตอบแทน	300,000	600,000	900,000	900,000	900,000
- ค่าใช้สอย	150,000	300,000	450,000	450,000	450,000
- ค่าวัสดุ	150,000	300,000	450,000	450,000	450,000
- ค่าดำเนินการ ระดับมหาวิทยาลัย	150,000	300,000	450,000	450,000	450,000
รวมรายจ่าย	750,000	1,500,000	2,250,000	2,250,000	2,250,000
จำนวนนักศึกษา	5	10	15	15	15
ค่าใช้จ่ายต่อหัว ในการผลิตบัณฑิต	150,000	150,000	150,000	150,000	150,000

2.6.3 งบประมาณรายรับ (หน่วย : บาท) แบบ 2.1

รายละเอียดรายรับ	ปีงบประมาณ				
	2563	2564	2565	2566	2567
เงินบำรุงการศึกษา	2,250,000	4,500,000	6,750,000	6,750,000	6,750,000
รวมรายรับ	2,250,000	4,500,000	6,750,000	6,750,000	6,750,000

2.6.4 งบประมาณรายจ่าย (หน่วย : บาท) แบบ 2.1

หมวดเงิน	ปีงบประมาณ				
	2563	2564	2565	2566	2567
งบดำเนินการ					
- ค่าตอบแทน	900,000	1,800,000	2,700,000	2,700,000	2,700,000
- ค่าใช้สอย	450,000	900,000	1,350,000	1,350,000	1,350,000
- ค่าวัสดุ	450,000	900,000	1,350,000	1,350,000	1,350,000

หมวดเงิน	ปีงบประมาณ				
	2563	2564	2565	2566	2567
- ค่าดำเนินการ ระดับมหาวิทยาลัย	450,000	900,000	1,350,000	1,350,000	1,350,000
รวมรายจ่าย	2,250,000	4,500,000	6,750,000	6,750,000	6,750,000
จำนวนนักศึกษา	15	30	45	45	45
ค่าใช้จ่ายต่อหัว ในการผลิตบัณฑิต	150,000	150,000	150,000	150,000	150,000

2.7 ระบบการศึกษา

- แบบชั้นเรียน
- การศึกษาด้วยตัวเองและกิจกรรมกลุ่ม
- อื่นๆ

2.8 การเทียบโอนหน่วยกิต รายวิชาและการลงทะเบียนเรียนข้ามมหาวิทยาลัย (ถ้ามี)

การยกเว้นหรือเทียบโอนหน่วยกิตได้ตามข้อบังคับว่าด้วยการศึกษาระดับบัณฑิตศึกษา พ.ศ.2561

3. หลักสูตรและอาจารย์ผู้สอน

3.1 หลักสูตร

3.1.1 จำนวนหน่วยกิต

หลักสูตรปรัชญาดุษฎีบัณฑิต สาขาวิชาดนตรีศึกษา แบบ 1.1 มีจำนวนหน่วยกิตรวมตลอดหลักสูตรไม่น้อยกว่า 48 หน่วยกิต

หลักสูตรปรัชญาดุษฎีบัณฑิต สาขาวิชาดนตรีศึกษา แบบ 2.1 มีจำนวนหน่วยกิตรวมตลอดหลักสูตรไม่น้อยกว่า 48 หน่วยกิต

3.1.2 โครงสร้างหลักสูตร

โครงสร้างหลักสูตรแบ่งเป็นหมวดวิชาที่สอดคล้องกับที่กำหนดไว้ในเกณฑ์มาตรฐานหลักสูตรของกระทรวงศึกษาธิการ ตามหลักสูตรแบบ 1.1 เรียนในหมวดวิทยานิพนธ์ และแบบ 2.1 เรียนในหมวดวิชาที่ต้องเรียน 3 หมวด คือ หมวดวิชาเอก หมวดวิทยานิพนธ์ และหมวดวิชาเสริมพื้นฐาน ดังนี้

หมวดวิชา	โครงสร้างหลักสูตร	
	แบบ 1.1	แบบ 2.1
1) หมวดวิชาเอก	-	12 หน่วยกิต
2) หมวดวิทยานิพนธ์	48 หน่วยกิต	36 หน่วยกิต
3) หมวดวิชาเสริมพื้นฐาน	ไม่นับหน่วยกิต	ไม่นับหน่วยกิต
รวม	48 หน่วยกิต	48 หน่วยกิต

3.1.3 รายวิชา

หลักสูตร แบบ 1.1

1) หมวดวิทยานิพนธ์

48 หน่วยกิต

5501231	วิทยานิพนธ์ Dissertation	48 หน่วยกิต
---------	-----------------------------	-------------

หลักสูตร แบบ 2.1

1) หมวดวิชาเอก

12 หน่วยกิต

5501101	แนวโน้มดนตรีศึกษาของโลก World's Trends in Music Education	3(3-0-6)
5501102	นวัตกรรมทางดนตรีศึกษา Innovation in Music Education	3(3-0-6)
5501103	สัมมนาทางดนตรีศึกษาระดับดุษฎีบัณฑิต Seminar in Music Education for Doctoral Degree	3(3-0-6)
5501104	ระเบียบวิธีวิจัยทางดนตรีศึกษาสำหรับดุษฎีบัณฑิต Research Methodology in Music Education for Doctoral Degree	3(3-0-6)

2) หมวดวิทยานิพนธ์

36 หน่วยกิต

5501232	วิทยานิพนธ์ Dissertation	36 หน่วยกิต
---------	-----------------------------	-------------

3) หมวดวิชาเสริมพื้นฐาน

นักศึกษาที่สอบไม่ผ่านตามเกณฑ์การทดสอบความรู้ หลักสูตรกำหนดให้เรียนรายวิชาเสริมพื้นฐานในด้านความรู้พื้นฐานด้านดนตรี จำนวน 3 หน่วยกิต โดยไม่นับหน่วยกิต ดังนี้

5501121	หลักการ ทฤษฎี และวิทยาการดนตรีสำหรับดุษฎีบัณฑิต Principles Theory and Knowledge for Doctoral degree	3(3-0-6)
---------	--	----------

3.1.4 แผนการศึกษา

หลักสูตรปรัชญาดุษฎีบัณฑิต สาขาวิชาดนตรีศึกษา แบบ 1.1 จัดแผนการเรียนรายภาค ดังนี้

ปีที่ 1 ภาคการศึกษาที่ 1		
รหัสวิชา	ชื่อวิชา	หน่วยกิต
5501231	วิทยานิพนธ์	6
รวม		6

ปีที่ 1 ภาคการศึกษาที่ 2		
รหัสวิชา	ชื่อวิชา	หน่วยกิต
5501231	วิทยานิพนธ์	6
รวม		6

ปีที่ 2 ภาคการศึกษาที่ 1		
รหัสวิชา	ชื่อวิชา	หน่วยกิต
5501231	วิทยานิพนธ์	6
รวม		6

ปีที่ 2 ภาคการศึกษาที่ 2		
รหัสวิชา	ชื่อวิชา	หน่วยกิต
5501231	วิทยานิพนธ์	9
รวม		9

ปีที่ 3 ภาคการศึกษาที่ 1		
รหัสวิชา	ชื่อวิชา	หน่วยกิต
5501231	วิทยานิพนธ์	9
รวม		9

ปีที่ 3 ภาคการศึกษาที่ 2		
รหัสวิชา	ชื่อวิชา	หน่วยกิต
5501231	วิทยานิพนธ์	12
รวม		12

หลักสูตรปรัชญาดุษฎีบัณฑิต สาขาวิชาดนตรีศึกษา แบบ 2.1 จัดแผนการเรียนรายภาค ดังนี้

ปีที่ 1 ภาคการศึกษาที่ 1		
รหัสวิชา	ชื่อวิชา	หน่วยกิต
5501101	แนวโน้มดนตรีศึกษาของโลก	3(3-0-6)
5501104	ระเบียบวิธีวิจัยทางดนตรีศึกษาระดับดุษฎีบัณฑิต	3(3-0-6)
5501121	หลักการ ทฤษฎี และวิทยาการดนตรีสำหรับดุษฎีบัณฑิต*	3(3-0-6) ไม่นับหน่วยกิต
รวม		6

หมายเหตุ * วิชาเสริมพื้นฐานสำหรับนักศึกษาที่สอบไม่ผ่านตามเกณฑ์

ปีที่ 1 ภาคการศึกษาที่ 2		
รหัสวิชา	ชื่อวิชา	หน่วยกิต
5501102	นวัตกรรมทางดนตรีศึกษา	3(3-0-6)
5501103	สัมมนาทางดนตรีศึกษาระดับดุษฎีบัณฑิต	3(3-0-6)
รวม		6

ปีที่ 2 ภาคการศึกษาที่ 1		
รหัสวิชา	ชื่อวิชา	หน่วยกิต
5501232	วิทยานิพนธ์	6
	สอบวัดคุณสมบัติ (Qualifying Examination)	
รวม		6

ปีที่ 2 ภาคการศึกษาที่ 2		
รหัสวิชา	ชื่อวิชา	หน่วยกิต
5501232	วิทยานิพนธ์	9
รวม		9

ปีที่ 3 ภาคการศึกษาที่ 1		
รหัสวิชา	ชื่อวิชา	หน่วยกิต
5501232	วิทยานิพนธ์	9
รวม		9

ปีที่ 3 ภาคการศึกษาที่ 2		
รหัสวิชา	ชื่อวิชา	หน่วยกิต
5501232	วิทยานิพนธ์	12
รวม		12

3.1.5 ความคาดหวังของผลลัพธ์การเรียนรู้เมื่อสิ้นปีการศึกษา

ชั้นปีที่	รายละเอียด
1	นักศึกษามีทักษะการออกแบบหลักสูตรและการจัดการเรียนรู้ดนตรี และสามารถบูรณาการความรู้ ทักษะ และกระบวนการค้นคว้าตามความเชี่ยวชาญเฉพาะบุคคล
2 - 3	นักศึกษาสามารถออกแบบและดำเนินการวิจัยเพื่อสร้างองค์ความรู้ และนวัตกรรมทางดนตรี

3.1.6 คำอธิบายรายวิชา

5501101 **แนวโน้มดนตรีศึกษาของโลก** 3(3-0-6)

World's Trends in Music Education

แนวโน้มดนตรีศึกษาในมิติโลกาภิวัตน์ การพัฒนาการศึกษา ปรัชญาดนตรีศึกษา บทบาทการจัดการศึกษา แนวคิดทฤษฎี หลักสูตร กระบวนการจัดการเรียนรู้ ระเบียบวิธีการสอน สื่อ นวัตกรรม การวัดผลและการประเมินผล ศึกษาดูงานในประเทศ และต่างประเทศ

Trends of music education in globalization perspective towards educational development. Philosophy of music education that plays a role in educational management, theory concepts, curriculum, learning management process, Teaching methodology, innovation media, evaluation and assessment and study trip both in the country and abroad

5501102 **นวัตกรรมทางดนตรีศึกษา** 3(3-0-6)

Innovation in Music Education

การพัฒนาความคิด นวัตกรรมทางดนตรีศึกษา การสร้างและการพัฒนาสื่อ เทคโนโลยี และ นวัตกรรมสำหรับการสอนดนตรี

Development of ideas, Innovations in music education, creative and development of media Technology and Innovations for music teaching

5501103 **สัมมนาทางดนตรีศึกษาระดับดุษฎีบัณฑิต** 3(3-0-6)

Seminar in Music Education for Doctoral Degree

สัมมนาทางดนตรีศึกษาระดับดุษฎีบัณฑิตในประเด็นปัญหาด้านดนตรีศึกษา การจัดการศึกษาดนตรีในประเทศไทย ดนตรีในกระแสโลกาภิวัตน์ แนวโน้มดนตรีศึกษาของโลก

Seminar in Music Education for Doctoral degree curriculum, the problem issue of Music Education, music education management in Thailand, music of globalization trend, Music Education's tendency in the globe

- 5501104** **ระเบียบวิธีวิจัยทางดนตรีศึกษาระดับดุษฎีบัณฑิต** **3(3-0-6)**
Research Methodology in Music Education for Doctoral Degree
 ระเบียบวิธีวิจัยทางดนตรีศึกษา กระบวนการวิจัยเชิงปริมาณ คุณภาพ และแบบผสม การออกแบบงานวิจัยที่สะท้อนมโนทัศน์ทางความคิด รูปแบบการวิจัยร่วมสมัยทางดนตรีเพื่อพัฒนาองค์ความรู้ใหม่
 Methodology of Music education research: quantitative research, quality research and mixed method, design of research that reflects thought conception, contemporary research model in music to new knowledge development
- 5501231** **วิทยานิพนธ์** **48**
Dissertation
 การพัฒนาหัวข้อ โครงร่างวิทยานิพนธ์ การค้นคว้า การสร้างหรือพัฒนาองค์ความรู้ใหม่ หรือนวัตกรรมทางดนตรีศึกษา การวิพากษ์วิจารณ์ความเป็นมาและความสำคัญของปัญหาที่จะศึกษา การกำหนดหัวข้อวิทยานิพนธ์ วัตถุประสงค์ของการวิจัย สมมติฐานการวิจัย ขอบเขตของการวิจัย ประโยชน์ที่คาดว่าจะได้รับ การออกแบบกรอบแนวคิดในการวิจัย การสืบค้นสังเคราะห์ การเขียนเอกสารและงานวิจัยที่เกี่ยวข้อง การเขียนวิธีดำเนินการวิจัย การนำเสนอและการสอบเค้าโครงวิทยานิพนธ์ การดำเนินการวิจัย การวิเคราะห์ข้อมูล การแปลผลข้อมูล การนำเสนอผลการวิจัย การสรุปผลการวิจัย การอภิปรายผลการวิจัย การให้ข้อเสนอแนะจากผลการวิจัย การตรวจสอบการลอกเลียนวรรณกรรม การเขียนบทความวิจัย การตีพิมพ์บทความในวารสารวิชาการที่ได้มาตรฐานระดับสากล การเขียนและสอบป้องกันวิทยานิพนธ์
 Development of topics, proposal, research, creation of new knowledge or music educational innovation, criticizing the history and importance of problems to be studied, identifying thesis topics, research objectives; hypotheses; research scoping; the benefits that expected to be received; the concept design for the research; synthetic search papers writing and related research; research method writing; presentation and thesis proposal examination; research operation; data analysis; data interpretation; research result presentation; conclusion; research result discussion; providing suggestions from research result; verification of literature plagiarism and research papers writing for publication; publishing research in international standard journal; thesis writing and defending
- 5501232** **วิทยานิพนธ์** **36**
Dissertation
 การพัฒนาหัวข้อ โครงร่างวิทยานิพนธ์ การค้นคว้า การสร้างหรือพัฒนาองค์ความรู้หรือนวัตกรรมทางดนตรีศึกษา การวิพากษ์วิจารณ์ความเป็นมาและความสำคัญของปัญหาที่จะศึกษา การกำหนดหัวข้อวิทยานิพนธ์ วัตถุประสงค์ของการวิจัย สมมติฐานการวิจัย ขอบเขตของการวิจัย ประโยชน์ที่คาดว่าจะได้รับ การออกแบบกรอบแนวคิดในการวิจัย การสืบค้นสังเคราะห์ การเขียนเอกสารและงานวิจัยที่เกี่ยวข้อง

การเขียนวิธีดำเนินการวิจัย การนำเสนอและการสอบเค้าโครงวิทยานิพนธ์ การดำเนินการวิจัย การวิเคราะห์ข้อมูล การแปลผลข้อมูล การนำเสนอผลการวิจัย การสรุปผลการวิจัย การอภิปรายผลการวิจัย การให้ข้อเสนอแนะจากผลการวิจัย การตรวจสอบการลอกเลียนวรรณกรรม การเขียนบทความวิจัย การตีพิมพ์บทความในวารสารวิชาการที่ได้มาตรฐาน การเขียนและสอบป้องกันวิทยานิพนธ์

Development of topics, proposal, research, creation of new knowledge or music educational innovation, criticizing the history and importance of problems to be studied, identifying thesis topics, research objectives; hypotheses; research scoping; the benefits that expected to be received; the concept design for the research; synthetic search papers writing and related research; research method writing; presentation and thesis proposal examination; research operation; data analysis; data interpretation; research result presentation; conclusion; research result discussion; providing suggestions from research result; verification of literature plagiarism and research papers writing for publication; publishing research in standard journal; thesis writing and defending

5501121 **หลักการ ทฤษฎี และวิทยาการดนตรีสำหรับดุษฎีบัณฑิต** 3(3-0-6)

Principles Theory and Music Knowledge for Doctoral Degree

หลักการทางดนตรีศึกษา ทฤษฎีดนตรี และวิทยาการทางดนตรีจากรากฐานภูมิปัญญาท้องถิ่นในภูมิภาคต่างๆ การนำหลักการ ประวัติ และทฤษฎีทางดนตรีไปใช้ในงานวิจัยทางดนตรีศึกษา

Principles of music education, music theories and music science from local wisdom in defferent regions, applying principles, history and theory of music for adoption to music education research

3.2 ชื่อ สกุล เลขประจำตัวบัตรประชาชน ตำแหน่งและคุณวุฒิของอาจารย์

3.2.1 อาจารย์ประจำหลักสูตร

ที่	ชื่อ - นามสกุล	ตำแหน่งทางวิชาการ	คุณวุฒิการศึกษา	สถาบันและปี พ.ศ.ที่สำเร็จการศึกษา
1.	นางสาวณัฐศรีธัญญ์ ทฤษฎีคุณ 3-7201-XXXXX-XX-X	ผู้ช่วยศาสตราจารย์ (ดุริยางคศิลป์(8103))	ปร.ด. (ดุริยางคศิลป์: ดนตรีศึกษา) ศศ.ม. (ดนตรี: ดนตรีศึกษา) ป.บัณฑิต (วิชาซีพครู)	มหาวิทยาลัยขอนแก่น, 2561 มหาวิทยาลัยมหิดล, 2555 มหาวิทยาลัยราชภัฏ จันทระเกษม, 2552

ที่	ชื่อ - นามสกุล	ตำแหน่ง ทางวิชาการ	คุณวุฒิการศึกษา	สถาบันและ ปี พ.ศ.ที่สำเร็จการศึกษา
			ศศ.บ. (ดนตรีตะวันตก)	มหาวิทยาลัยเกษตรศาสตร์, 2549
2.	นางสาวพิมลมาศ พร้อมสุขกุล 1-1020-XXXXX-XX-X	ผู้ช่วยศาสตราจารย์ (ดุริยางคศิลป์(8103))	ปร.ด. (ดนตรี: ดนตรีศึกษา) ศศ.ม. (ดนตรี: ดนตรีศึกษา) ศป.บ. (ดุริยางคศาสตร์สากล)	มหาวิทยาลัยมหิดล, 2558 มหาวิทยาลัยมหิดล, 2552 มหาวิทยาลัยศรีนครินทร วิโรฒ ประสานมิตร, 2549
3	นางมนสิการ เหล่าวานิช 3-1020-XXXXX-XX-X	ผู้ช่วยศาสตราจารย์ (ดุริยางคศิลป์(8103))	ปร.ด. (ดนตรี: ดนตรีศึกษา) ป.บัณฑิต (วิชาชีพรู) ศศ.ม. (ดนตรี: ดนตรีปฏิบัติ) ดศ.บ. (การแสดงดนตรี)	มหาวิทยาลัยมหิดล, 2554 มหาวิทยาลัยราชภัฏ บ้านสมเด็จเจ้าพระยา, 2550 มหาวิทยาลัยมหิดล, 2548 มหาวิทยาลัยศิลปากร, 2545
4.	นางสาวสุพัตรา วิไลลักษณ์ 3-1006-XXXXX-XX-X	รองศาสตราจารย์ (ดุริยางคศิลป์(8103))	ปร.ด.(ดุริยางคศิลป์ : ดนตรีศึกษา) ศป.ม. (มานุษยดุริยางควิทยา) ป.บัณฑิต (วิชาชีพรู) ศป.บ.(ดุริยางคศาสตร์)	มหาวิทยาลัยมหาสารคาม, 2557 มหาวิทยาลัยศรีนครินทร วิโรฒ, 2548 มหาวิทยาลัยราชภัฏ บ้านสมเด็จเจ้าพระยา, 2550 มหาวิทยาลัยบูรพา, 2545
5.	นายเอกชัย พุทธิรัถ 3-1015-XXXXX-XX-X	ผู้ช่วยศาสตราจารย์ (ดุริยางคศิลป์(8103))	ศป.ด. ศศ.ม. (การประพันธ์เพลง) ค.บ. (ดนตรีศึกษา)	จุฬาลงกรณ์มหาวิทยาลัย, 2561 จุฬาลงกรณ์มหาวิทยาลัย, 2548 สถาบันราชภัฏบ้านสมเด็จ เจ้าพระยา, 2542

ที่	ชื่อ - นามสกุล	ตำแหน่ง ทางวิชาการ	คุณวุฒิการศึกษา	สถาบันและ ปี พ.ศ.ที่สำเร็จการศึกษา
6.	นายพนัง ปานช่วย 3-7208-XXXXX-XX-X	ผู้ช่วยศาสตราจารย์ (ดุริยางคศิลป์(8103))	ปร.ด. (ดนตรี: ดนตรีศึกษา) ศศ.ม. (วัฒนธรรมศึกษา) ค.บ. (ดนตรีศึกษา)	มหาวิทยาลัยมหิดล, 2560 มหาวิทยาลัยมหิดล, 2553 สถาบันราชภัฏบ้านสมเด็จ เจ้าพระยา, 2542
7.	นางสาววรินธร สีเสียดงาม 1-1018-XXXXX-XX-X	อาจารย์	ปร.ด. (ดุริยางคศิลป์: ดนตรีศึกษา) ค.ม. (ดนตรีศึกษา) ศศ.บ. (ดนตรีตะวันตก)	มหาวิทยาลัยขอนแก่น, 2562 จุฬาลงกรณ์มหาวิทยาลัย, 2555 มหาวิทยาลัยเกษตรศาสตร์, 2553
8.	นางสาวชาลินี สุริยนเปล่งแสง 3-1022-XXXXX-XX-X	อาจารย์	ปร.ด. (ดนตรี: ดนตรีศึกษา) ศศ.ม. (ดนตรี: ดนตรีศึกษา) ค.ม. (การศึกษาปฐมวัย) สส.บ. (สังคมสงเคราะห์)	มหาวิทยาลัยมหิดล, 2558 มหาวิทยาลัยมหิดล, 2554 จุฬาลงกรณ์มหาวิทยาลัย, 2548 มหาวิทยาลัยธรรมศาสตร์, 2542

หมายเหตุ รายละเอียดผลงานทางวิชาการรวมทั้งภาระงานการสอนปรากฏในภาคผนวก ข

3.2.2 อาจารย์ผู้สอน

ที่	ชื่อ - นามสกุล	ตำแหน่ง ทางวิชาการ	คุณวุฒิการศึกษา	สถาบันและ ปี พ.ศ.ที่สำเร็จการศึกษา
1.	นางสาวณัฐศรีณีย์ ทฤษฎีคุณ 3-7201-XXXXX-XX-X	ผู้ช่วยศาสตราจารย์ (ดุริยางคศิลป์(8103))	ปร.ด. (ดุริยางคศิลป์: ดนตรีศึกษา) ศศ.ม. (ดนตรี: ดนตรีศึกษา) ป.บัณฑิต	มหาวิทยาลัยขอนแก่น, 2561 มหาวิทยาลัยมหิดล, 2555 มหาวิทยาลัยราชภัฏ

ที่	ชื่อ - นามสกุล	ตำแหน่ง ทางวิชาการ	คุณวุฒิการศึกษา	สถาบันและ ปี พ.ศ.ที่สำเร็จการศึกษา
			(วิชาชีพรู) ศศ.บ. (ดนตรีตะวันตก)	จันทร์เกษม, 2552 มหาวิทยาลัยเกษตรศาสตร์, 2549
2.	นางสาวพิมลมาศ พร้อมสุขกุล 1-1020-XXXXX-XX-X	ผู้ช่วยศาสตราจารย์ (ดุริยางคศิลป์(8103))	ปร.ด. (ดนตรี: ดนตรีศึกษา) ศศ.ม. (ดนตรี: ดนตรีศึกษา) ศป.บ. (ดุริยางคศาสตร์สากล)	มหาวิทยาลัยมหิดล, 2558 มหาวิทยาลัยมหิดล, 2552 มหาวิทยาลัยศรีนครินทร วิโรฒ ประสานมิตร, 2549
3.	นางมนสิการ เหล่าวานิช 3-1020-XXXXX-XX-X	ผู้ช่วยศาสตราจารย์ (ดุริยางคศิลป์(8103))	ปร.ด. (ดนตรี: ดนตรีศึกษา) ป.บัณฑิต (วิชาชีพรู) ศศ.ม. (ดนตรี: ดนตรีปฏิบัติ) ดศ.บ. (การแสดงดนตรี)	มหาวิทยาลัยมหิดล, 2554 มหาวิทยาลัยราชภัฏบ้าน สมเด็จพระเจ้าพระยา, 2550 มหาวิทยาลัยมหิดล, 2548 มหาวิทยาลัยศิลปากร, 2545
4.	นางสาวสุพัตรา วิไลลักษณ์ 3-1006-XXXXX-XX-X	รองศาสตราจารย์ (ดุริยางคศิลป์(8103))	ปร.ด.(ดุริยางคศิลป์: ดนตรีศึกษา) ศป.ม. (มานุษยดุริยางควิทยา) ป.บัณฑิต (วิชาชีพรู) ศป.บ.(ดุริยางคศาสตร์)	มหาวิทยาลัยมหาสารคาม, 2557 มหาวิทยาลัยศรีนครินทร วิโรฒ, 2548 มหาวิทยาลัยราชภัฏ บ้านสมเด็จพระเจ้าพระยา, 2550 มหาวิทยาลัยบูรพา, 2545
5.	นายเอกชัย พุทธิรัถ 3-1015-XXXXX-XX-X	ผู้ช่วยศาสตราจารย์ (ดุริยางคศิลป์(8103))	ศป.ด. ศศ.ม. (การประพันธ์เพลง) ค.บ. (ดนตรีศึกษา)	จุฬาลงกรณ์มหาวิทยาลัย, 2561 จุฬาลงกรณ์มหาวิทยาลัย, 2548 สถาบันราชภัฏบ้านสมเด็จ เจ้าพระยา, 2542

ที่	ชื่อ - นามสกุล	ตำแหน่ง ทางวิชาการ	คุณวุฒิการศึกษา	สถาบันและ ปี พ.ศ.ที่สำเร็จการศึกษา
6.	นายพนัง ปานช่วย 3-7208-XXXXX-XX-X	ผู้ช่วยศาสตราจารย์ (ดุริยางคศิลป์(8103))	ปร.ด. (ดนตรี: ดนตรีศึกษา) ศศ.ม. (วัฒนธรรมศึกษา) ค.บ. (ดนตรีศึกษา)	มหาวิทยาลัยมหิดล, 2560 มหาวิทยาลัยมหิดล, 2553 สถาบันราชภัฏบ้านสมเด็จ เจ้าพระยา, 2542
7.	นางสาววรินทร์ สีเสียดงาม 1-1018-XXXXX-XX-X	อาจารย์	ปร.ด. (ดุริยางคศิลป์: ดนตรีศึกษา) ค.ม. (ดนตรีศึกษา) ศศ.บ. (ดนตรีตะวันตก)	มหาวิทยาลัยขอนแก่น, 2562 จุฬาลงกรณ์มหาวิทยาลัย, 2555 มหาวิทยาลัยเกษตรศาสตร์, 2553
8.	นางสาวชาลินี สุริยนเปล่งแสง 3-1022-XXXXX-XX-X	อาจารย์	ปร.ด. (ดนตรี : ดนตรีศึกษา) ศศ.ม. (ดนตรี : ดนตรีศึกษา) ค.ม. (การศึกษาปฐมวัย) สส.บ. (สังคมสงเคราะห์)	มหาวิทยาลัยมหิดล, 2558 มหาวิทยาลัยมหิดล, 2554 จุฬาลงกรณ์มหาวิทยาลัย, 2548 มหาวิทยาลัยธรรมศาสตร์, 2542
9.	นายโดม สว่างอารมย์ 3-1016-XXXXX-XX-X	รองศาสตราจารย์ (ดุริยางคศิลป์(8103))	ปร.ด. (ดุริยางคศิลป์) ศป.ม. (มานุษยดุริยางควิทยา) ค.บ. (ดนตรีศึกษา)	มหาวิทยาลัยมหาสารคาม, 2558 มหาวิทยาลัยศรีนครินทร วิโรฒ, 2539 วิทยาลัยครูบ้านสมเด็จ เจ้าพระยา, 2524
10.	นายอนรรักษ์ บุญแจะ 3-1021-XXXXX-XXX	ผู้ช่วยศาสตราจารย์ (ดุริยางคศิลป์(8103))	ปร.ด. (ดนตรี: ดนตรีศึกษา) ศศ.ม. (วัฒนธรรมดนตรี)	มหาวิทยาลัยมหิดล, 2559 มหาวิทยาลัยมหิดล, 2545

ที่	ชื่อ - นามสกุล	ตำแหน่ง ทางวิชาการ	คุณวุฒิการศึกษา	สถาบันและ ปี พ.ศ.ที่สำเร็จการศึกษา
			ค.บ. (ดนตรีศึกษา)	วิทยาลัยครูบ้านสมเด็จ เจ้าพระยา, 2529
11.	นายธิตี ทศนกุลวงศ์ 3-1906-XXXXX-XX-X	ผู้ช่วยศาสตราจารย์ (ดุริยางคศิลป์(8103))	ศป.ด. ศศ.ม. (ดุริยางค์ไทย) ศป.บ. (ดุริยางค์ไทย)	จุฬาลงกรณ์มหาวิทยาลัย, 2561 จุฬาลงกรณ์มหาวิทยาลัย, 2547 จุฬาลงกรณ์มหาวิทยาลัย, 2538
12.	นายสุรพงษ์ บ้านไกรทอง 1-3399-XXXXX-XX-X	ผู้ช่วยศาสตราจารย์ (ดุริยางคศิลป์(8103)) (ดุริยางคศิลป์ไทย (810302))	ศป.ด. ศศ.ม. (ดุริยางค์ไทย) ค.บ. (ดนตรีศึกษา)	จุฬาลงกรณ์มหาวิทยาลัย, 2562 จุฬาลงกรณ์มหาวิทยาลัย, 2556 จุฬาลงกรณ์มหาวิทยาลัย, 2554
13.	นางสาวสรวิทย์ วาทะวัฒนะ 1-1020-XXXXX-XX-X	ผู้ช่วยศาสตราจารย์ (ดุริยางคศิลป์(8103))	ปร.ด. (ดุริยางคศาสตร์) ศศ.ม. (ดนตรี: ดนตรีปฏิบัติ) ดศ.บ. (ดนตรีปฏิบัติ)	มหาวิทยาลัยกรุงเทพธนบุรี, 2561 มหาวิทยาลัยมหิดล, 2555 มหาวิทยาลัยมหิดล, 2552

หมายเหตุ รายละเอียดผลงานทางวิชาการรวมทั้งภาระงานการสอนปรากฏในภาคผนวก ค

4. องค์ประกอบเกี่ยวกับประสบการณ์ภาคสนาม

ไม่มี

5. ข้อกำหนดเกี่ยวกับการทำโครงการหรืองานวิจัย

รายวิชาวิทยานิพนธ์

5.1 คำอธิบายโดยย่อ

การจัดเตรียมเพื่อกำหนดและพัฒนาหัวข้อวิทยานิพนธ์ทางดนตรีศึกษา โครงร่างวิทยานิพนธ์ การค้นคว้าวิจัยเพื่อสร้างองค์ความรู้ใหม่ หรือนวัตกรรมทางการศึกษา และการทำวิทยานิพนธ์ตามระเบียบวิธีวิจัย จริยธรรมในการทำวิจัย การเขียนรายงานการวิจัยที่เป็นประโยชน์ต่อการพัฒนางานดนตรีสู่สังคม การนำเสนอผลวิจัยระดับชาติและนานาชาติที่มีคุณภาพ

5.2 มาตรฐานผลการเรียนรู้

- 1) มีความรู้ความเข้าใจในกระบวนการวิจัย และสามารถทำการวิจัยทางดนตรีศึกษา

2) สามารถบูรณาการความรู้ความสามารถ ทักษะทางดนตรี และสร้างสรรค์ออกแบบ นวัตกรรมสู่การวิจัยอย่างเป็นระบบ

3) สามารถนำเสนอผลการวิจัยได้อย่างมีประสิทธิภาพ

5.3 ช่วงเวลา

ปีที่ 1 - 3

5.4 จำนวนหน่วยกิต

48 หน่วยกิต (แบบ 1.1) / 36 หน่วยกิต (แบบ 2.1)

5.5 การเตรียมการ

1) มีการเตรียมความพร้อมด้านความรู้และความเข้าใจ ความคิดสร้างสรรค์ภายใต้กรอบ การทำวิจัยทางดนตรีศึกษาอย่างเป็นระบบโดยอาจารย์ที่ปรึกษาคอยกำกับ ดูแล และให้เป็นที่ปรึกษาเดียวกัน

2) ให้นักศึกษาค้นหาหัวข้อวิจัยที่สนใจจากการเรียนรู้ในสาระวิชาต่างๆ และเป็นประโยชน์ รวมถึงการติดตามข้อมูลหัวข้อที่เป็นที่สนใจของสังคมในปัจจุบัน และคำนึงถึงแนวโน้มของการศึกษาดนตรีในอนาคตเพื่อรองรับการพัฒนาการวิจัยต่อไปได้

3) อาจารย์ที่ปรึกษาให้คำแนะนำนักศึกษาโดยให้นักศึกษาเป็นผู้เลือกอาจารย์ที่ปรึกษาและ หัวข้องานวิจัยที่นักศึกษาสนใจ

4) อาจารย์ที่ปรึกษาจัดตารางเวลาการให้คำปรึกษาและการติดตามการทำงานวิจัยของนักศึกษา

5) จัดเตรียมวัสดุอุปกรณ์สิ่งอำนวยความสะดวกในการทำงานวิจัย เช่น คอมพิวเตอร์ แหล่ง ค้นคว้าข้อมูล ฐานข้อมูลงานวิจัยที่มีมาตรฐาน

5.6 กระบวนการประเมินผล

1) ประเมินคุณภาพของวิทยานิพนธ์

2) ประเมินและติดตามความก้าวหน้าในการทำวิทยานิพนธ์

หมวดที่ 4 ผลการเรียนรู้ กลยุทธ์การสอนและการประเมินผล

1. การพัฒนาคุณลักษณะพิเศษของบัณฑิต

คุณลักษณะพิเศษ	กลยุทธ์การสอนหรือกิจกรรมนักศึกษา
เป็นผู้นำในการสร้างนวัตกรรมการจัดการเรียนรู้ทางดนตรีศึกษา	<ol style="list-style-type: none"> จัดกิจกรรมเพื่อสร้างประสบการณ์ทางด้านวิชาการและวิชาชีพ โดยให้ผู้เรียนสามารถสร้างนวัตกรรมการจัดการเรียนรู้ทางดนตรีศึกษาผ่านการเข้าร่วมกิจกรรมเพื่อเสริมสร้างทักษะในการสืบค้น และแสวงหาความรู้ รวมทั้งประมวลความรู้ที่มีผนวกกับประสบการณ์ต่างๆ เพื่อนำไปสู่การสร้างนวัตกรรมการจัดการเรียนรู้ทางดนตรีศึกษา จัดกิจกรรมนอกชั้นเรียนเพื่อให้นักศึกษา ศึกษา วิเคราะห์ สังเคราะห์ สรุปประเด็นจากกรณีศึกษาจากผลงานวิจัยที่มีคุณภาพ เพื่อนำไปสู่การสร้างนวัตกรรมการจัดการเรียนรู้ทางดนตรีศึกษา ศึกษาดูงาน อบรมเรียนรู้ ในหรือต่างประเทศตามความเหมาะสม

2. การพัฒนาผลการเรียนรู้ในแต่ละด้าน

2.1 ด้านคุณธรรม จริยธรรม

ผลการเรียนรู้	กลยุทธ์การสอน	วิธีการวัดและประเมินผล
<ol style="list-style-type: none"> มีจิตอาสา จิตสาธารณะ มีความซื่อสัตย์ ต่องานที่ได้รับมอบหมายทั้งด้านวิชาการและวิชาชีพ มีค่านิยม และคุณลักษณะเป็น ประชาธิปไตย เคารพสิทธิและรับฟังความคิดเห็นของผู้อื่น ส่งเสริมให้มีการประพฤติปฏิบัติตามหลักคุณธรรมจริยธรรม สามารถจัดการปัญหาทางด้านจริยธรรมที่ซับซ้อนในทางวิชาการและวิชาชีพดนตรี โดยคำนึงถึงความรู้สึกของผู้อื่น 	<ol style="list-style-type: none"> การบรรยาย การสาธิต การอภิปราย การสอนที่สอดแทรกคุณธรรมจริยธรรม โดยใช้เอกสารและสื่อต่างๆ การสอนโดยใช้การเรียนรู้จากกรณีศึกษา บทบาทสมมุติสถานการณ์จำลอง การเรียนรู้ในกิจกรรมที่ให้ผู้เรียนปฏิบัติในสถานการณ์จริง การกำหนดพฤติกรรม ข้อ 	<ol style="list-style-type: none"> ประเมินจากการสังเกตพฤติกรรม ปฏิสัมพันธ์ ในชั้นเรียน การอภิปราย ในชั้นเรียน หรือการเข้าร่วมกิจกรรมต่างๆ ประเมินจากการปฏิบัติงานหรือผลงาน ประเมินจากการวิเคราะห์ ใบงาน รายงาน ผลงาน หรือ ผลผลิตของผู้เรียน ประเมินจากการวิเคราะห์ กรณี ตัวอย่างด้านคุณธรรม

ผลการเรียนรู้	กลยุทธ์การสอน	วิธีการวัดและประเมินผล
	<p>ปฏิบัติ เพื่อให้ผู้เรียนปฏิบัติตาม</p> <p>8. การจัดกิจกรรมการเรียนการสอนและมอบหมายงาน</p> <p>9. การเรียนรู้ผ่านกระบวนการวิเคราะห์ และสะท้อนความคิด โดยการสอดแทรกคุณธรรมจริยธรรม ในเนื้อหา รายวิชาต่างๆ</p> <p>10.การเรียนรู้จากต้นแบบ (role model) ใช้กรณีศึกษา/ ยกตัวอย่าง และอภิปรายร่วมกัน</p> <p>11.การกำหนดให้ผู้เรียนสืบค้น สืบเสาะความรู้ด้วยตนเอง</p> <p>12.การเรียนรู้ผ่านประสบการณ์ตรง เช่น การทำกิจกรรมกลุ่ม การจัดกิจกรรมจิตอาสา กิจกรรมเพื่อเสริมสร้าง จรรยาบรรณวิชาชีพ</p>	<p>จริยธรรมในด้านวิชาการและวิชาชีพ</p>

2.2 ด้านความรู้

ผลการเรียนรู้	กลยุทธ์การสอน	วิธีการวัดและประเมินผล
<p>1. มีความรู้ความเข้าใจอย่างถ่องแท้ในหลักการ แนวคิด ทฤษฎีทางดนตรีศึกษา</p> <p>2. มีความรู้ และ ความเข้าใจในกระบวนการวิจัย การสร้างสรรค์ และการปฏิบัติทางวิชาชีพดนตรี รวมทั้งมีเทคนิคการค้นคว้าวิจัยเพื่อนำไปสู่การพัฒนาข้อสรุป</p> <p>3. สามารถวิเคราะห์ความรู้และเนื้อหาทางดนตรีศึกษาเชิงบูรณาการ สามารถติดตามความก้าวหน้าด้านวิชาการทางดนตรีศึกษา และนำไปประยุกต์สู่</p>	<p>1. การบรรยาย</p> <p>2. การสาธิต</p> <p>3. การอภิปราย</p> <p>4. การฝึกปฏิบัติการ</p> <p>5. การทำโครงการ/โครงงาน</p> <p>6. การสัมมนา</p> <p>7. การสอนทักษะการสืบค้น ทักษะการเรียนรู้ต่างๆ เพื่อนำไปใช้ในการเรียนรู้ผ่านการแสวงหาความรู้ด้วยตนเอง</p> <p>8. การสอนโดยใช้การเรียนรู้</p>	<p>1. การทดสอบย่อย แบบฝึกหัด</p> <p>2. การสอบปลายภาค และ/หรือการสอบกลางภาค</p> <p>3. ประเมินจากใบงาน รายงาน ผลงาน หรือผลผลิตของผู้เรียน</p> <p>4. ประเมินจากการนำเสนอ รายงาน หรือผลงานของผู้เรียน</p> <p>5. ประเมินจากการสังเกต พฤติกรรม ปฏิสัมพันธ์ในชั้นเรียน การอภิปรายในชั้นเรียน หรือการมีส่วนร่วมในการตอบ</p>

ผลการเรียนรู้	กลยุทธ์การสอน	วิธีการวัดและประเมินผล
การสร้างองค์ความรู้หรือนวัตกรรมใหม่ทางวิชาการและวิชาชีพคนตรี	จากกรณีศึกษา สถานการณ์จำลอง หรือสถานการณ์จริง 9. การศึกษาดูงานหรือเชิญวิทยากรผู้เชี่ยวชาญที่มีประสบการณ์ตรงมาเป็นวิทยากรเฉพาะเรื่อง 10. การเรียนรู้ผ่านกระบวนการวิจัย 11. การเรียนรู้จากประสบการณ์	คำถาม 6. ประเมินจากผลงานการจัดสัมมนา

2.3 ด้านทักษะทางปัญญา

ผลการเรียนรู้	กลยุทธ์การสอน	วิธีการวัดและประเมินผล
1. คิดวิเคราะห์ และประเมินความรู้เพื่อนำไปใช้การปฏิบัติงาน และพัฒนาแนวทางการแก้ปัญหาด้วยวิธีการที่เหมาะสม 2. สามารถสังเคราะห์ผลงานวิจัยและทฤษฎี เพื่อสร้างสรรค์และพัฒนาความรู้ความเข้าใจบนพื้นฐานของการบูรณาการแนวคิดอย่างมีวิจารณญาณ 3. คิดริเริ่มสร้างสรรค์ ค้นคว้าออกแบบ และดำเนินการโครงการวิจัยเพื่อสร้างองค์ความรู้ใหม่ แนวคิดใหม่และนวัตกรรมทางวิชาการหรือวิชาชีพคนตรี	1. การบรรยาย 2. การสาธิต 3. การอภิปราย 4. การฝึกปฏิบัติการ 5. การทำโครงการ โครงงาน 6. การสัมมนา 7. การวิเคราะห์สังเคราะห์ข้อมูลจากการสืบค้น การบรรยาย เอกสารและสื่อต่างๆ เพื่อนำไปสู่การอภิปราย การนำเสนอในชั้นเรียน 8. การศึกษาดูงาน การทัศนศึกษาในประเทศและหรือต่างประเทศ เรียนรู้นอกสถานที่ เรียนรู้จากประสบการณ์ เรียนรู้จากชุมชน เรียนรู้จากสภาพจริง 9. การสอนโดยใช้การเรียนรู้จากกรณีศึกษา สถานการณ์จำลอง เพื่อนำไปสู่การสังเคราะห์ วิเคราะห์ วิพากษ์	1. การทดสอบย่อย แบบฝึกหัด 2. การสอบปลายภาค และ/หรือ การสอบกลางภาค 3. ประเมินจากกิจกรรม ใบงาน รายงาน ผลงาน ผลผลิต หรือ การนำเสนอของผู้เรียน 4. ประเมินจากการอภิปราย หรือการแสดงความคิดเห็น 5. ประเมินจากผลงานการจัดสัมมนา

ผลการเรียนรู้	กลยุทธ์การสอน	วิธีการวัดและประเมินผล
	10.การสอนทักษะการสืบค้น ทักษะการเรียนรู้ต่างๆ เพื่อ นำไปใช้ในการเรียนรู้ผ่าน การศึกษาค้นคว้าด้วยตนเอง 11.เรียนรู้ผ่านกระบวนการคิด และการใช้ปัญหาเป็นฐาน (Problem based learning) 12.การเรียนรู้ผ่านประสบการณ์ ตรง 13.การเรียนรู้ผ่านกระบวนการ การวิจัย	

2.4 ด้านทักษะความสัมพันธ์ระหว่างบุคคลและความรับผิดชอบ

ผลการเรียนรู้	กลยุทธ์การสอน	วิธีการวัดและประเมินผล
1. เข้าใจบทบาทและหน้าที่ การปรับตัว และอยู่ร่วมกับสังคมต่างวัฒนธรรม 2. สามารถสร้างปฏิสัมพันธ์ในกิจกรรม กลุ่มอย่างสร้างสรรค์ แสดงออกถึง ความเป็นผู้นำ และสามารถเป็นผู้ตาม ที่ดีได้อย่างเหมาะสม 3. สามารถประเมินและปรับปรุงตนเอง และองค์กรได้อย่างมีประสิทธิภาพ มีความรับผิดชอบต่อหน้าที่ ต่อตนเอง ต่อผู้อื่น และต่อส่วนรวม	1. การอภิปราย 2. การฝึกปฏิบัติการ 3. การทำโครงการ โครงการงาน 4. การสัมมนา 5. การวิเคราะห์สังเคราะห์ข้อมูล จากการศึกษา การบรรยาย เอกสารและสื่อต่างๆ เพื่อนำไปสู่ การอภิปราย การนำเสนอในชั้น เรียน 6. การสอนโดยเน้นการสร้าง ความสัมพันธ์ระหว่างผู้เรียนกับ ผู้เรียน ผู้เรียนกับผู้สอน ผู้เรียน กับบุคคลอื่นที่เกี่ยวข้อง 7. การสอนโดยการจัดกิจกรรม กลุ่ม เพื่อส่งเสริมการปฏิบัติงาน ในฐานะผู้นำ ผู้ตามที่ดี โดยผ่าน กิจกรรมการทำรายงาน โครงการ โครงการงาน เพื่อการ	1. ประเมินจากการสังเกต พฤติกรรม ปฏิสัมพันธ์ในชั้นเรียน ความรับผิดชอบ การมีส่วนร่วม ในกิจกรรมต่างๆ ที่ได้รับ มอบหมาย 2. ประเมินจากทักษะ การแสดงออกในภาวะผู้นำ ผู้ตาม จากสถานการณ์การเรียน การสอนที่กำหนด 3. ประเมินจากความสามารถ ในการทำงาน การปฏิบัติงาน ร่วมกัน 4. ประเมินจากการนำเสนอ ใบบาง รายงาน ผลงาน หรือ ผลผลิตของผู้เรียน 5. ประเมินจากผลงานการจัด สัมมนา

ผลการเรียนรู้	กลยุทธ์การสอน	วิธีการวัดและประเมินผล
	<p>นำเสนอ</p> <p>8. การสอนโดยใช้การเรียนรู้จาก บทบาทสมมติ กรณีศึกษา หรือ สถานการณ์จำลอง เพื่อเรียนรู้ การปรับตัว บทบาทความ รับผิดชอบ และบทบาทความ เป็นผู้นำและผู้ตาม</p> <p>9. การศึกษาดูงาน เรียนรู้นอกสถ ที่เรียนรู้จากประสบการณ์เรียนรู้ จากชุมชน เรียนรู้จากสภาพจริง</p>	

2.5 ด้านทักษะการวิเคราะห์เชิงตัวเลข การสื่อสารและการใช้เทคโนโลยีสารสนเทศ

ผลการเรียนรู้	กลยุทธ์การสอน	วิธีการวัดและประเมินผล
<p>1. สามารถคัดกรองข้อมูลทาง คณิตศาสตร์หรือสถิติเพื่อนำมาใช้ในการ ศึกษาค้นคว้าในประเด็นปัญหาที่ ซับซ้อน เพื่อเป็นแนวทางในการแก้ไข ปัญหาได้อย่างเหมาะสม</p> <p>2. สามารถสื่อสาร ถ่ายทอดแนวความคิด ได้อย่างเป็นระบบด้วยวิธีการและ รูปแบบที่เหมาะสม</p> <p>3. สามารถบูรณาการเทคโนโลยี สารสนเทศในการสืบค้น ข้อมูล การสร้างสรรค์ผลงาน และการนำเสนอ ผลงานได้อย่างมีประสิทธิภาพ</p>	<p>1. การบรรยาย</p> <p>2. การสาธิต</p> <p>3. การอภิปราย</p> <p>4. การสัมมนา</p> <p>5. การสอนโดยส่งเสริม การเรียนรู้ที่ใช้เทคโนโลยี สารสนเทศ และการสื่อสารได้ หลากหลายรูปแบบ</p> <p>6. การสอนโดยมอบหมายให้ ผู้เรียนได้ใช้การสื่อสารทั้งการ พูด การฟัง การอ่าน การเขียน ระหว่างผู้เรียนกับผู้เรียน ผู้เรียน กับผู้สอน และบุคคลอื่นๆ</p> <p>7. การสอนโดยใช้การเรียนรู้ จากกรณีศึกษา บทบาทสมมติ สถานการณ์จำลอง</p> <p>8. การเรียนรู้จากแหล่งเรียนรู้ ในและนอกห้องเรียน การศึกษาดูงาน การรับรู้ข่าวสารจากสื่อ</p>	<p>1. ประเมินจากการสังเกต พฤติกรรม การสื่อสาร การมีส่วนร่วม หรือ การติดต่อผู้สอนผ่านระบบ เทคโนโลยีสารสนเทศ การเข้าร่วมกิจกรรมต่างๆ</p> <p>2. ประเมินจากความสามารถ ในการอธิบาย อภิปราย หรือ การนำเสนอ</p> <p>3. ประเมินจากใบงาน รายงาน ผลงาน หรือผลผลิตของผู้เรียน ทั้งในด้านการสืบค้นข้อมูล การวิเคราะห์ข้อมูล การประมวลผล และการใช้นวัตกรรมและเทคโนโลยี เพื่อนำเสนอในรูปแบบที่เหมาะสม</p> <p>4. ประเมินจากผลงานการจัด สัมมนา</p>

ผลการเรียนรู้	กลยุทธ์การสอน	วิธีการวัดและประเมินผล
	เทคโนโลยีสารสนเทศ การเรียนรู้จากภูมิปัญญา ท้องถิ่นในชุมชน 9. การเรียนรู้ผ่านประสบการณ์ ตรง 10. การเรียนรู้ผ่านกระบวนการ การวิจัย	

3. มาตรฐานผลการเรียนรู้และแผนที่แสดงการกระจายความรับผิดชอบมาตรฐานผลการเรียนรู้

3.1 ด้านคุณธรรมจริยธรรม

- 1) มีจิตอาสา จิตสาธารณะ มีความซื่อสัตย์ต่องานที่ได้รับมอบหมายทั้งด้านวิชาการและวิชาชีพ
- 2) มีค่านิยมและคุณลักษณะเป็นประชาธิปไตย เคารพสิทธิและรับฟังความคิดเห็นของผู้อื่น
- 3) สงเสริมให้มีการประพฤติปฏิบัติตามหลักคุณธรรมจริยธรรม สามารถจัดการปัญหาทางด้านจริยธรรมที่ซับซ้อนในทางวิชาการและวิชาชีพตนตรี โดยคำนึงถึงความรู้สึกของผู้อื่น

3.2 ด้านความรู้

- 1) มีความรู้ความเข้าใจอย่างถ่องแท้ในหลักการ แนวคิด ทฤษฎีทางดนตรีศึกษา
- 2) มีความรู้และความเข้าใจในกระบวนการวิจัย การสร้างสรรค์ และการปฏิบัติทางวิชาชีพตนตรรรวมทั้งมีเทคนิคการค้นคว้าวิจัยเพื่อนำไปสู่การพัฒนาข้อสรุป
- 3) สามารถวิเคราะห์ความรู้และเนื้อหาทางดนตรีศึกษาเชิงบูรณาการ สามารถติดตามความก้าวหน้าด้านวิทยาการทางดนตรีศึกษา และนำไปประยุกต์สู่การสร้างองค์ความรู้หรือนวัตกรรมใหม่ทางวิชาการและวิชาชีพตนตรี

3.3 ด้านทักษะทางปัญญา

- 1) คิดวิเคราะห์ และประเมินความรู้เพื่อนำไปใช้การปฏิบัติงาน และพัฒนาแนวทางการแก้ปัญหาด้วยวิธีการที่เหมาะสม
- 2) สามารถสังเคราะห์ผลงานวิจัยและทฤษฎี เพื่อสร้างสรรค์และพัฒนาความรู้ความเข้าใจบนพื้นฐานของการบูรณาการแนวคิดอย่างมีวิจารณ์ญาณ
- 3) คิดริเริ่มสร้างสรรค์ ค้นคว้า ออกแบบ และดำเนินการโครงการวิจัยเพื่อสร้างองค์ความรู้ใหม่ แนวคิดใหม่ และนวัตกรรมทางวิชาการหรือวิชาชีพตนตรี

3.4 ด้านทักษะความสัมพันธ์ระหว่างบุคคล และความรับผิดชอบ

- 1) เข้าใจบทบาทและหน้าที่ การปรับตัว และอยู่ร่วมกับสังคมต่างวัฒนธรรม
- 2) สามารถสร้างปฏิสัมพันธ์ในกิจกรรมกลุ่มอย่างสร้างสรรค์ แสดงออกถึงความเป็นผู้นำ และสามารถเป็นผู้ตามที่ดีได้อย่างเหมาะสม

3) สามารถประเมินและปรับปรุงตนเองและองค์กรได้อย่างมีประสิทธิภาพ มีความรับผิดชอบต่อนหน้าที่ ต่อตนเอง ต่อผู้อื่น และต่อส่วนรวม

3.5 ด้านทักษะการวิเคราะห์เชิงตัวเลข การสื่อสาร และการใช้เทคโนโลยีสารสนเทศ

- 1) สามารถคัดกรองข้อมูลทางคณิตศาสตร์หรือสถิติเพื่อนำมาใช้ในการศึกษาค้นคว้าในประเด็นปัญหาที่ซับซ้อน เพื่อเป็นแนวทางในการแก้ไขปัญหาได้อย่างเหมาะสม
- 2) สามารถสื่อสาร ถ่ายทอดแนวความคิดได้อย่างเป็นระบบด้วยวิธีการและรูปแบบที่เหมาะสม
- 3) สามารถบูรณาการเทคโนโลยีสารสนเทศในการสืบค้นข้อมูล การสร้างสรรค์ผลงาน และการนำเสนอผลงานได้อย่างมีประสิทธิภาพ

แผนที่แสดงการกระจายความรับผิดชอบมาตรฐานผลการเรียนรู้จากหลักสูตรสู่รายวิชา (Curriculum mapping)

● ความรับผิดชอบหลัก

○ ความรับผิดชอบรอง

รายวิชา	ด้านคุณธรรมจริยธรรม			ด้านความรู้			ด้านทักษะทางปัญญา			ด้านทักษะความสัมพันธ์ ระหว่างบุคคล และ ความรับผิดชอบ			ด้านทักษะการวิเคราะห์ เชิงตัวเลข การสื่อสาร และการใช้เทคโนโลยี สารสนเทศ		
	1	2	3	1	2	3	1	2	3	1	2	3	1	2	3
5501101 แนวโน้มดนตรีศึกษาของโลก	○	○	●	○		●	●			●	○	○		○	●
5501102 นวัตกรรมทางดนตรีศึกษา	●		○	●		●	●		○		○	●		●	●
5501103 สัมมนาทางดนตรีศึกษาระดับดุष्ฎีบัณฑิต	●	●	●	○	○	●	●	○		●	●	○		●	●
5501104 ระเบียบวิธีวิจัยทางดนตรีศึกษาสำหรับดุष्ฎีบัณฑิต	●	○		●	●	○		●	●			●	●	○	●
5501121 หลักการ ทฤษฎี และวิทยาการดนตรีสำหรับดุष्ฎีบัณฑิต	●	○		●			●			○	●	●		●	○
5501231 วิทยานิพนธ์	●	●	●	●	●	●	○	●	●	○		●	●	●	●
5501232 วิทยานิพนธ์	●	●	●	●	●	●	○	●	●	○		●	●	●	●

หมวดที่ 5 หลักเกณฑ์ในการประเมินผลบัณฑิต

1. กฎระเบียบหรือหลักเกณฑ์ในการให้ระดับคะแนน(เกรด)

การประเมินผลการเรียนให้เป็นไปตามข้อบังคับมหาวิทยาลัยราชภัฏบ้านสมเด็จเจ้าพระยา ว่าด้วยการจัดการศึกษาระดับบัณฑิตศึกษา พ.ศ.2561

2. กระบวนการทวนสอบมาตรฐานผลสัมฤทธิ์ของนักศึกษา

2.1 การทวนสอบมาตรฐานผลการเรียนรู้ระดับรายวิชา ขณะที่ยังไม่สำเร็จการศึกษา

หลักสูตรได้มีการกำหนดระบบการทวนสอบผลสัมฤทธิ์การเรียนรู้ของนักศึกษาโดยมี คณะกรรมการทำการตรวจสอบรายละเอียดของรายวิชาในหลักสูตร รวมทั้งมีคณะกรรมการบริหาร หลักสูตรกำกับและติดตามการดำเนินงานให้สอดคล้องกับมาตรฐานผลการเรียนรู้ของหลักสูตร

การทวนสอบในระดับหลักสูตร สามารถทำได้โดยมีการประกันคุณภาพการศึกษาภายใน ระดับหลักสูตร

2.2 การทวนสอบมาตรฐานผลการเรียนรู้ระดับหลักสูตร หลังจากนักศึกษาสำเร็จการศึกษา

การกำหนดกลวิธีการทวนสอบมาตรฐานผลการเรียนรู้ของนักศึกษา โดยเน้นการทำวิจัย เพื่อประเมินหลักสูตร และนำผลวิจัยที่ได้ย้อนกลับมาปรับปรุงกระบวนการเรียนการสอนและหลักสูตร แบบครบวงจร โดยการวิจัยอาจจะดำเนินการดังตัวอย่างต่อไปนี้

2.2.1 ภาวะการมีงานทำของบัณฑิต โดยประเมินจากผู้สำเร็จการศึกษา

2.2.2 การประเมินจากผู้บังคับบัญชา หัวหน้างานที่เป็นต้นสังกัดของบัณฑิต เพื่อประเมิน ความพึงพอใจของผู้ใช้บัณฑิตต่อบัณฑิตที่สำเร็จการศึกษาหลังจากการบัณฑิตเข้าทำงาน หรือหลังจาก บัณฑิตกลับเข้ารายงานไปยังต้นสังกัดแล้ว

2.2.3 การประเมินความพึงพอใจในหลักสูตรที่ตนสำเร็จการศึกษา และการประสบความสำเร็จในการประกอบอาชีพ และมีการพัฒนาวิชาชีพต่อหน่วยงานของตน

2.2.4 การประเมินจากการเผยแพร่ผลงานวิชาการในระดับชาติและนานาชาติของ บัณฑิต

3. เกณฑ์การสำเร็จการศึกษาตามหลักสูตร

การสำเร็จการศึกษาตามหลักสูตรเป็นไปตามข้อบังคับมหาวิทยาลัยราชภัฏบ้านสมเด็จเจ้าพระยา ว่าด้วยการศึกษาระดับบัณฑิตศึกษา พ.ศ. 2561

หมวดที่ 6 การพัฒนาคณาจารย์

1. การเตรียมการสำหรับอาจารย์ใหม่

มีการเตรียมการสำหรับอาจารย์ใหม่ ดังนี้

1.1 จัดปฐมนิเทศ แนะนำระบบการจัดการเรียนการสอนของหลักสูตรให้กับอาจารย์ใหม่ ให้ความรู้และเข้าใจนโยบายของมหาวิทยาลัย วิทยาลัย ตลอดจนในหลักสูตรที่สอน

1.2 ชี้แจงปรัชญา วัตถุประสงค์ และเป้าหมายของหลักสูตร พร้อมมอบเอกสารข้อมูลที่เกี่ยวข้อง เช่น รายละเอียดของหลักสูตร เส้นทางสู่บัณฑิต เป็นต้น

1.3 กำหนดแนวทางให้มีการเพิ่มพูนความรู้ สร้างเสริมประสบการณ์เพื่อส่งเสริมการสอนและการวิจัยอย่างต่อเนื่อง ส่งเสริมสนับสนุนด้านการพัฒนาตำแหน่งทางวิชาการ การฝึกอบรมคณาจารย์ใหม่ด้านการจัดการเรียนการสอนกลยุทธ์การสอนและการประเมินผล การศึกษาดูงานทางวิชาการ ดนตรี วิชาชีพดนตรี และดนตรีศึกษาในองค์กรต่างๆ การประชุมทางวิชาการทั้งในและต่างประเทศ

1.4 กำหนดอาจารย์พี่เลี้ยงเพื่อช่วยเหลือและให้คำแนะนำปรึกษาในด้านการจัดการเรียนการสอน

2. การพัฒนาความรู้และทักษะให้แก่คณาจารย์

2.1 การพัฒนาทักษะการจัดการเรียนการสอน การวัดและการประเมินผล

2.1.1 กำหนดให้อาจารย์ต้องเข้ารับการอบรม เพื่อพัฒนาอาจารย์ในหัวข้อต่างๆ ที่เกี่ยวข้องกับการจัดการเรียนการสอน เทคโนโลยี นวัตกรรม การวัดและประเมินผล การวิจัย และการผลิตผลงานทางวิชาการเพื่อเผยแพร่ในระดับชาติและนานาชาติ

2.1.2 ศึกษาดูงานทั้งในประเทศ และต่างประเทศเกี่ยวกับการจัดการเรียนการสอน การวัดและการประเมินผล เทคโนโลยี นวัตกรรม การวิจัย และการผลิตผลงานทางวิชาการเพื่อเผยแพร่ในระดับชาติและนานาชาติ

2.1.3 ส่งเสริมหรือสร้างโอกาสให้อาจารย์มีการแลกเปลี่ยนเรียนรู้ประสบการณ์ด้านการจัดการเรียนการสอน การวัดและการประเมินผล เทคโนโลยี นวัตกรรม การวิจัย และการผลิตผลงานทางวิชาการเพื่อเผยแพร่ในระดับชาติและนานาชาติระหว่างอาจารย์ในหลักสูตร

2.2 การพัฒนาวิชาการและวิชาชีพด้านอื่นๆ

2.2.1 พัฒนาอาจารย์ด้านวิชาการและวิชาชีพ และตำแหน่งทางวิชาการ ได้แก่ ด้านการสอน การวิจัย เทคโนโลยี นวัตกรรม การบริการวิชาการ การทำนุบำรุงศิลปวัฒนธรรม และการทำงานเพื่อกำหนดตำแหน่งทางวิชาการ

2.2.2 ส่งเสริมให้อาจารย์เข้าร่วมการอบรม การประชุมสัมมนา และดูงานทางวิชาการและวิชาชีพในสถานศึกษาหรือองค์กรต่างๆ ที่เกี่ยวข้อง ทั้งในประเทศ และต่างประเทศ

2.2.3 ส่งเสริมให้อาจารย์ผลิต และการนำเสนอผลงานทางวิชาการในรูปแบบต่างๆ ในการประชุมวิชาการทั้งในระดับชาติและนานาชาติ

หมวดที่ 7 การประกันคุณภาพหลักสูตร

หลักสูตรได้กำหนดระบบและวิธีการประกันคุณภาพหลักสูตรในแต่ละประเด็นดังนี้

1. การกำกับมาตรฐาน

มีการบริหารจัดการหลักสูตรให้เป็นไปตามเกณฑ์มาตรฐานหลักสูตรที่ประกาศใช้และตามกรอบมาตรฐานคุณวุฒิระดับอุดมศึกษาแห่งชาติตลอดระยะเวลาที่มีการจัดการเรียนการสอนในหลักสูตรดังนี้

- 1.1 มีอาจารย์ประจำหลักสูตร อาจารย์ผู้รับผิดชอบหลักสูตร อาจารย์ผู้สอน และอาจารย์ที่ปรึกษาวิทยานิพนธ์ที่มีคุณสมบัติ และจำนวนครบตามเกณฑ์
- 1.2 อาจารย์ที่ปรึกษาวิทยานิพนธ์มีภาระงานตามเกณฑ์และมีผลงานทางวิชาการ
- 1.3 มีการปรับปรุงหลักสูตรตามรอบระยะเวลาที่กำหนด
- 1.4 มีการดำเนินการครบถ้วนตามตัวบ่งชี้ผลการดำเนินการเพื่อการประกันคุณภาพหลักสูตรและการสอนตามกรอบมาตรฐานคุณวุฒิระดับอุดมศึกษาแห่งชาติ

2. บัณฑิต

- 2.1 คุณภาพบัณฑิตเป็นไปตามกรอบมาตรฐานคุณวุฒิระดับอุดมศึกษาแห่งชาติ โดยพิจารณาจากผลลัพธ์การเรียนรู้
- 2.2 ผลงานวิจัยของนักศึกษาและผู้สำเร็จการศึกษาได้รับการตีพิมพ์เผยแพร่ในระดับชาติและนานาชาติ

3. นักศึกษา

3.1 การรับนักศึกษาและการเตรียมความพร้อม

- 3.1.1 มีการจัดระบบการรับนักศึกษาเพื่อให้ได้นักศึกษาที่มีความพร้อม โดยการทดสอบทั้งความรู้ด้านการวิจัย ทักษะคิด และบุคลิกภาพ
- 3.1.2 มีการเตรียมความพร้อมนักศึกษา โดยการจัดกิจกรรมเสริมความรู้ที่จำเป็นต่อการศึกษาในหลักสูตร

3.2 การควบคุมดูแล การให้คำปรึกษาวิชาการและแนะแนวแก่นักศึกษาและการควบคุมดูแลการให้คำปรึกษาวิทยานิพนธ์

- 3.2.1 จัดระบบการดูแลให้คำปรึกษาแก่นักศึกษาโดยคณะกรรมการบริหารหลักสูตรได้กำหนดการจัดอาจารย์ที่ปรึกษาเพื่อให้คำปรึกษาทั้งด้านงานวิจัย แผนการเรียน ทักษะการเรียน ทักษะการทำงานด้านงานวิจัย การเผยแพร่ผลงานในระดับชาติและนานาชาติ และให้อาจารย์ที่ปรึกษาจัดช่องทางการสื่อสาร และจัดเวลาในการพบปะนักศึกษาอย่างสม่ำเสมอ
- 3.2.2 จัดระบบการดูแลให้คำปรึกษาวิทยานิพนธ์ทั้งการจัดอาจารย์ที่ปรึกษาวิทยานิพนธ์ การจัดกิจกรรมเสริมความรู้ จัดประสบการณ์แหล่งค้นคว้าข้อมูลทั้งในและต่างประเทศที่

มีมาตรฐาน การจัดคลินิกให้คำปรึกษา และจัดกิจกรรมแลกเปลี่ยนเรียนรู้ระหว่างนักวิจัย นักวิชาการ และผู้ทรงคุณวุฒิทั้งภายในและภายนอกหน่วยงานอย่างสม่ำเสมอ

3.2.3 จัดกิจกรรมเสริมศักยภาพและทักษะการเรียนรู้ในศตวรรษที่ 21 โดยเฉพาะ ทักษะการคิด วิเคราะห์ ทักษะการสื่อสาร เทคโนโลยี และนวัตกรรม

3.2.4 จัดให้มีการสำรวจความพึงพอใจในการจัดการศึกษาตามหลักสูตรและจัดช่องทางรับข้อร้องเรียนของนักศึกษา

4. อาจารย์

หลักสูตรมีการบริหารและพัฒนาอาจารย์เกี่ยวกับการรับอาจารย์ใหม่ มีกลไกการคัดเลือกอาจารย์ที่เหมาะสม โปร่งใส มีคุณสมบัติ ความรู้ ความเชี่ยวชาญทางสาขาวิชา และมีการเพิ่มทักษะความรู้เพื่อการปฏิบัติงาน และพัฒนาความก้าวหน้าในการผลิตผลงานทางวิชาการของอาจารย์

4.1 การรับอาจารย์ใหม่

4.1.1 กำหนดคุณสมบัติอาจารย์ให้ได้มาตรฐานตามเกณฑ์ที่มหาวิทยาลัยกำหนด นอกจากนั้นยังกำหนดให้ต้องมีคะแนนทดสอบความสามารถภาษาอังกฤษได้ตามเกณฑ์ที่กำหนดไว้ในประกาศคณะกรรมการการอุดมศึกษา เรื่อง มาตรฐานความสามารถภาษาอังกฤษของอาจารย์ประจำ และมีผลงานทางวิชาการเป็นไปตามเกณฑ์มาตรฐานระดับอุดมศึกษา มีความสามารถใช้สารสนเทศเพื่อการสื่อสาร เช่น คอมพิวเตอร์และโปรแกรมที่เกี่ยวข้องกับนวัตกรรมจัดการศึกษา และภาวะผู้นำ

4.1.2 ประกาศรับสมัครและประชาสัมพันธ์

4.1.3 สืบค้นประวัติ วุฒิการศึกษาที่ได้รับการรับรองตามมาตรฐาน และคุณสมบัติของผู้สมัครจากแหล่งข้อมูลที่เชื่อถือได้อย่างเป็นระบบและมีการตรวจสอบข้อมูลอย่างเป็นธรรม

4.1.4 ทดสอบความสามารถในการสอน ประสพการณ์ ผลงานทางวิชาการ และการใช้สื่อการเรียนการสอนที่ทันสมัย

4.1.5 เสนอแต่งตั้งและประเมินการปฏิบัติงานตามระเบียบของมหาวิทยาลัย

4.2 การคัดเลือกอาจารย์ คุณสมบัติ ความรู้ ความเชี่ยวชาญทางสาขาวิชา

หลักสูตรมีการกำหนดคุณสมบัติเฉพาะสำหรับตำแหน่ง ให้มีคุณสมบัติและมีความเชี่ยวชาญ/ประสพการณ์ด้านหลักสูตรการสอนทางดนตรีศึกษา และทางดนตรีอื่นๆที่เกี่ยวข้อง และงานวิจัยที่มีความเกี่ยวข้องกับดนตรีศึกษา

4.3 การเพิ่มทักษะความรู้เพื่อการปฏิบัติงานและพัฒนาความก้าวหน้าในการผลิตผลงานทางวิชาการของอาจารย์

4.3.1 อาจารย์ร่วมกับผู้เรียนประเมินการจัดการเรียนการสอนเมื่อสิ้นสุดรายวิชา ทุกรายวิชา และนำผลการประเมินมาใช้ในการปรับปรุงการทำงาน การสอน และการวิจัย

4.3.2 เมื่อสิ้นสุดปีการศึกษาให้มีการประชุมอาจารย์ให้มีส่วนร่วมในการประเมินผลการปฏิบัติงาน และกำกับติดตามการเผยแพร่ผลงานทางวิชาการอย่างต่อเนื่อง

4.3.3 ให้อาจารย์ได้มีการวางแผนความต้องการในการพัฒนาตนเองโดยรวบรวมเป็นแผนประจำปี เพื่อให้การสนับสนุนงบประมาณได้เหมาะสม

5. หลักสูตร การเรียนการสอน การประเมินผู้เรียน

มีการบริหารจัดการหลักสูตรให้มีประสิทธิภาพและประสิทธิผลอย่างต่อเนื่อง ได้แก่

5.1 มีการออกแบบหลักสูตร ควบคุม กำกับกับการจัดทำรายวิชาต่างๆ ให้มีเนื้อหาที่ทันสมัยเท่าทันต่อยุคศตวรรษที่ 21

5.2 มีการวางระบบผู้สอนและกระบวนการจัดการเรียนการสอนในแต่ละรายวิชาให้สอดคล้องกับความเชี่ยวชาญของคณาจารย์

5.3 มีการประเมินผู้เรียน กำกับให้มีการประเมินตามสภาพจริง มีวิธีการประเมินที่หลากหลายและกำกับติดตามการประเมินอย่างต่อเนื่อง

5.4 กำหนดให้ผู้สอนมีการออกแบบการจัดการเรียนการสอนที่เน้นผู้เรียนเป็นสำคัญ ใช้วิธีสอนเทคนิคการสอน และรูปแบบการสอนใหม่ๆ การใช้เทคโนโลยีและนวัตกรรม รวมถึงความเชื่อมโยงเนื้อหาสาระจากการเรียนรู้สู่กระบวนการทำวิจัย

5.5 จัดระบบการดูแลวิทยานิพนธ์ ทั้งการพิจารณาอนุมัติหัวข้อวิทยานิพนธ์ การแต่งตั้งอาจารย์ที่ปรึกษาวิทยานิพนธ์ การช่วยเหลือ กำกับ ติดตามและการประเมินในการทำวิทยานิพนธ์ การรายงานความก้าวหน้าของการทำวิทยานิพนธ์ นอกจากนี้ยังมีการจัดรายวิชาที่สอดคล้องบูรณาการสู่การวิจัย จัดคลินิกเสริมทักษะวิทยานิพนธ์ และจัดกิจกรรมแลกเปลี่ยนเรียนรู้ระหว่างนักวิชาการและผู้ทรงคุณวุฒิ ส่งเสริมให้อาจารย์และนักศึกษาทำแผนการทำวิทยานิพนธ์

5.6 กำหนดให้ผู้สอนมีการประเมินผลให้ครบถ้วนตามเกณฑ์มาตรฐานคุณวุฒิระดับอุดมศึกษาแห่งชาติ โดยมีการใช้วิธีการประเมินผลที่หลากหลาย และมีการทวนสอบ ทบทวนแนวทางการประเมินเพื่อปรับปรุงให้เหมาะสม

5.7 ประเมินผลการใช้หลักสูตรเป็นระยะๆ และนำผลการประเมินมาใช้ในการปรับปรุงหลักสูตร ทั้งแผนการจัดรายวิชาที่เอื้อต่อการทำวิจัย การปรับ/เพิ่มเนื้อหา/คำอธิบายรายวิชาให้มีความทันสมัย

5.8 มีผลการดำเนินงานหลักสูตรตามกรอบมาตรฐานคุณวุฒิระดับอุดมศึกษาแห่งชาติ

6. สิ่งสนับสนุนการเรียนรู้

หลักสูตรกำหนดกระบวนการดำเนินงานเพื่อจัดหาสิ่งสนับสนุนการเรียนรู้ โดยการมีส่วนร่วมของคณะกรรมการบริหารหลักสูตร อาจารย์ประจำหลักสูตร เพื่อให้มีสิ่งสนับสนุนการเรียนรู้เพียงพอและมีคุณภาพพร้อมใช้งาน มีแหล่งค้นคว้าข้อมูล และอุปกรณ์คอมพิวเตอร์ ระบบการใช้อินเทอร์เน็ตที่เหมาะสมและเอื้อต่อการค้นคว้าข้อมูลด้านการวิจัยของนักศึกษา รวมทั้งมีการประเมินความพึงพอใจของนักศึกษาและอาจารย์ต่อสิ่งสนับสนุนการเรียนรู้ต่างๆ

7. ตัวบ่งชี้ผลการดำเนินงาน (Key Performance Indicators)

ดัชนีบ่งชี้ผลการดำเนินงาน	ปีที่ 1	ปีที่ 2	ปีที่ 3	ปีที่ 4	ปีที่ 5
1. อาจารย์ประจำหลักสูตรอย่างน้อยร้อยละ 80 มีส่วนร่วมในการประชุมเพื่อวางแผน ติดตาม และ ทบทวนการดำเนินงานหลักสูตร	✓	✓	✓	✓	✓
2. มีรายละเอียดของหลักสูตร ตามแบบ มคอ.2 ที่สอดคล้องกับกรอบมาตรฐานคุณวุฒิแห่งชาติ	✓	✓	✓	✓	✓
3. มีรายละเอียดของรายวิชา และรายละเอียดของ ประสบการณ์ภาคสนาม (ถ้ามี) ตามแบบ มคอ.3 และ มคอ.4 อย่างน้อยก่อนการเปิดสอนในแต่ละภาค การศึกษาให้ครบทุกรายวิชา	✓	✓	✓	✓	✓
4. จัดทำรายงานผลการดำเนินการของรายวิชา และ รายงานผลการดำเนินการของประสบการณ์ภาคสนาม (ถ้ามี) ตามแบบ มคอ.5 และ มคอ.6 ภายใน 30 วัน หลังสิ้นสุดภาคการศึกษาที่เปิดสอนให้ครบทุกรายวิชา	✓	✓	✓	✓	✓
5. จัดทำรายงานผลการดำเนินการของหลักสูตร ตาม แบบ มคอ.7 ภายใน 60 วัน หลังสิ้นสุดปีการศึกษา	✓	✓	✓	✓	✓
6. มีการทวนสอบผลสัมฤทธิ์ของนักศึกษาตาม มาตรฐานผลการเรียนรู้ ที่กำหนดในมคอ.3 และมคอ.4 อย่างน้อยร้อยละ 25 ของรายวิชาที่เปิดสอนในแต่ละปี การศึกษา	✓	✓	✓	✓	✓
7. มีการพัฒนา/ปรับปรุงการจัดการเรียนการสอน กลยุทธ์การสอน หรือ การประเมินผลการเรียนรู้ จาก ผลการประเมินการดำเนินงานที่รายงานใน มคอ.7 ปีที่แล้ว		✓	✓	✓	✓
8. อาจารย์ใหม่ทุกคน ได้รับการปฐมนิเทศหรือ คำแนะนำด้านการจัดการเรียนการสอน	✓	✓	✓	✓	✓
9. อาจารย์ประจำทุกคนได้รับการพัฒนาทางวิชาการ และ/หรือวิชาชีพ อย่างน้อยปีละหนึ่งครั้ง	✓	✓	✓	✓	✓
10. จำนวนบุคลากรสนับสนุนการเรียนการสอน(ถ้ามี) ได้รับการพัฒนาวิชาการ และ/หรือวิชาชีพไม่น้อยกว่า ร้อยละ 50 ต่อปี	✓	✓	✓	✓	✓

ดัชนีบ่งชี้ผลการดำเนินงาน	ปีที่ 1	ปีที่ 2	ปีที่ 3	ปีที่ 4	ปีที่ 5
11. ระดับความพึงพอใจของนักศึกษาปีสุดท้าย/บัณฑิตใหม่ที่มีต่อคุณภาพหลักสูตร เฉลี่ยไม่น้อยกว่า 3.51 จากคะแนนเต็ม 5.0			✓	✓	✓
12. ระดับความพึงพอใจของผู้ใช้บัณฑิตที่มีต่อบัณฑิตใหม่เฉลี่ยไม่น้อยกว่า 3.51 จากคะแนนเต็ม 5.0				✓	✓

หมวดที่ 8 การประเมินและปรับปรุงการดำเนินการของหลักสูตร

1. การประเมินประสิทธิผลของการสอน

1.1 การประเมินกลยุทธ์การสอน

การประเมินกลยุทธ์การสอนจะแบ่งการดำเนินการเป็น 2 ช่วง ดังนี้

1) ช่วงก่อนการสอน ให้มีการประเมินกลยุทธ์การสอนโดยอาจารย์ผู้สอน และ คณะกรรมการบริหารหลักสูตร และ/หรือ การปรึกษาหารือกับผู้เชี่ยวชาญด้านหลักสูตรหรือวิธีการสอน

2) ช่วงหลังการสอน ให้มีการวิเคราะห์ผลการประเมินการสอนโดยบัณฑิต และการวิเคราะห์ผลการเรียนของบัณฑิต ด้านกระบวนการนำผลการประเมินไปปรับปรุง ทำโดยรวบรวม ปัญหา/ข้อเสนอแนะเพื่อปรับปรุง และกำหนดให้ประธานหลักสูตรและทีมผู้สอนนำไปปรับปรุงและ รายงานผลต่อไป

1.2 การประเมินทักษะของอาจารย์ในการใช้แผนกลยุทธ์การสอน

1) การประเมินการสอนโดยนักศึกษาเป็นผู้ประเมินทุกปลายภาคการศึกษา หรือ

2) การสังเกตการณ์ของอาจารย์ผู้รับผิดชอบหลักสูตร/ประธานหลักสูตร และ/หรืออาจารย์ผู้สอน หรือ

3) การทดสอบผลการเรียนรู้ของนักศึกษาเทียบเคียงกับสถาบันอื่นในหลักสูตรเดียวกัน

2. การประเมินหลักสูตรในภาพรวม

การประเมินหลักสูตรในภาพรวม โดยสำรวจข้อมูลจาก

1) นักศึกษาปัจจุบัน โดยใช้แบบสอบถามหรือแบบสัมภาษณ์นักศึกษาปัจจุบัน/นักศึกษาชั้นปีสุดท้ายเกี่ยวกับความคาดหวังจากหลักสูตร และแนวทางการนำความรู้ ทักษะ และประสบการณ์ต่างๆ จากหลักสูตรไปใช้ในการประกอบวิชาชีพ หรือพัฒนางานในหน่วยงานของตนเองในอนาคต

2) บัณฑิตใหม่ โดยใช้แบบสอบถามบัณฑิตที่สำเร็จในหลักสูตรเกี่ยวกับการมีงานทำ และความสอดคล้องของลักษณะงานกับความรู้ ทักษะ และประสบการณ์ต่างๆ ที่ได้รับจากหลักสูตร

3) คณะกรรมการบริหารหลักสูตร โดยการพิจารณาและประเมินหลักสูตรจากคณะกรรมการบริหารหลักสูตร

4) ผู้ทรงคุณวุฒิ โดยการพิจารณาและประเมินหลักสูตรจากผู้ทรงคุณวุฒิจากภายนอก และผู้ประเมินภายนอก

5) สถานประกอบการ/ผู้ใช้บัณฑิต โดยใช้แบบสอบถามความพึงพอใจของผู้ใช้บัณฑิต

3. การประเมินผลการดำเนินงานตามรายละเอียดหลักสูตร

ต้องผ่านการประกันคุณภาพการศึกษาภายใน ระดับหลักสูตร และตัวบ่งชี้ผลการดำเนินงานตามที่หลักสูตรกำหนด

4. การทบทวนผลการประเมินและวางแผนปรับปรุงหลักสูตร

การทบทวนผลการประเมินและวางแผนปรับปรุงหลักสูตร โดยการรวบรวมข้อเสนอแนะ/ข้อมูล จากการประเมินจากนักศึกษา อาจารย์ผู้สอน ผู้ใช้บัณฑิต ผู้ทรงคุณวุฒิภายนอก เพื่อทำการปรับปรุงหลักสูตรตามรอบระยะเวลาที่กำหนด เพื่อให้หลักสูตรมีความทันสมัยและสอดคล้องกับความต้องการของสังคม ซึ่งการวิเคราะห์ทบทวนข้อมูลข้างต้น ดำเนินการโดยอาจารย์ผู้รับผิดชอบหลักสูตร/ประธานหลักสูตร และอาจนำเสนอคณะกรรมการบริหารวิทยาลัยการดนตรี เพื่อให้ทราบผลการประเมินและให้ข้อเสนอแนะสำหรับการวางแผนปรับปรุงหลักสูตรต่อไป

ภาคผนวก

ภาคผนวก ก

ประวัติและผลงานทางวิชาการของอาจารย์ผู้รับผิดชอบหลักสูตร

ชื่อ-สกุล นางสาวณัฐศรีณย์ ทฤษฎีคุณ
ตำแหน่งทางวิชาการ ผู้ช่วยศาสตราจารย์
สังกัด วิทยาลัยการดนตรี มหาวิทยาลัยราชภัฏบ้านสมเด็จเจ้าพระยา

ประวัติการศึกษา

พ.ศ. 2561 ปรัชญาดุษฐ์บัณฑิต (ดุริยางคศิลป์ : ดนตรีศึกษา)
คณะศิลปกรรมศาสตร์ มหาวิทยาลัยขอนแก่น
พ.ศ. 2555 ศิลปศาสตรมหาบัณฑิต (ดนตรี : ดนตรีศึกษา)
วิทยาลัยดุริยางคศิลป์ มหาวิทยาลัยมหิดล
พ.ศ. 2552 ประกาศนียบัตรบัณฑิต (วิชาซีพครู)
คณะครุศาสตร์ มหาวิทยาลัยราชภัฏจันทรเกษม
พ.ศ. 2549 ศิลปศาสตรบัณฑิต (ดนตรีตะวันตก)
คณะมนุษยศาสตร์ มหาวิทยาลัยเกษตรศาสตร์

สาขาที่เชี่ยวชาญ ดนตรีศึกษา ดนตรีตะวันตก

ผลงานทางวิชาการ

หนังสือ

ณัฐศรีณย์ ทฤษฎีคุณ. (2560). การเรียบเรียงเสียงประสานสี่แนวเบื้องต้น. กรุงเทพฯ : โรงพิมพ์
มหาวิทยาลัยราชภัฏบ้านสมเด็จเจ้าพระยา.

งานวิจัย

ณัฐศรีณย์ ทฤษฎีคุณ และคณะ. (2559). การพัฒนากระบวนการเรียนการสอนพื้นฐานทางดนตรีรูปแบบ
การเรียนรู้แบบร่วมมือกัน สำหรับนักศึกษาชั้นปีที่ 1 วิทยาลัยการดนตรี มหาวิทยาลัยราชภัฏ
บ้านสมเด็จเจ้าพระยา. สถาบันวิจัยและพัฒนา มหาวิทยาลัยราชภัฏบ้านสมเด็จเจ้าพระยา,
น. 1-115.

บทความวิจัย

Tissadikun, Natsarun. (2016). Quality of Education Provided for Thai University Students
Majoring in French horn. In PGVIM International Symposium 2016 : Music
and Socio-cultural Developments of the ASEAN. 7-9 September 2016,
Thailand, Princess Galyani Vadhana Institute of Music, pp. 137-141.

_____. (2017). Western Music Theory Development through Co-Operative Learning Processes. In **PGVIM International Symposium 2017 :Music Myths & Realities 2017**. 29-31 August 2017, Thailand, Princess Galyani Vadhana Institute of Music, pp. 69-75.

ณัฐศรีณย์ ทฤษฎีคุณ ภาคภูมิ เตียวงษ์สุวรรณ สมภาศ สุขชนะ และพูนสุข กุหลาบวงษ์. (2561). การพัฒนากระบวนการเรียนการสอนพื้นฐานทางดนตรีรูปแบบการเรียนรู้แบบร่วมมือกัน สำหรับนักศึกษา ชั้นปีที่ 1 วิทยาลัยการดนตรี มหาวิทยาลัยราชภัฏบ้านสมเด็จเจ้าพระยา. **วารสารดนตรีรังสิต**. 14(1), น. 68-81.

ประสบการณ์การสอน

- 1) วิชาทฤษฎีดนตรีตะวันตก 1
- 2) วิชาทฤษฎีดนตรีตะวันตก 2
- 3) วิชาทฤษฎีดนตรีตะวันตก 3
- 4) วิชาโสตประสาท
- 5) วิชาโสตประสาท 1
- 6) วิชาโสตประสาท 2
- 7) วิชาโสตประสาท 3
- 8) วิชาการสอนดนตรีสำหรับเด็กตามแนวทางของออร์ฟ
- 9) วิชาการสอนดนตรีสำหรับเด็กตามแนวทางของโคดาย
- 10) วิชาพื้นฐานดนตรีศึกษา
- 11) วิชาการสอนดนตรีตามแนวทางของดัลโครซ

ภาระงานสอนที่จะมีในหลักสูตรนี้

- 1) วิชาแนวคิดสร้างสรรค์ทางดนตรีศึกษา
- 2) วิชาหลักการ ทฤษฎี และวิทยาการดนตรีสำหรับดุष्ฎีบัณฑิต
- 3) วิชาวิทยานิพนธ์

ชื่อ-สกุล นางสาวพิมลมาศ พร้อมสุขกุล
ตำแหน่งทางวิชาการ ผู้ช่วยศาสตราจารย์
สังกัด วิทยาลัยการดนตรี มหาวิทยาลัยราชภัฏบ้านสมเด็จเจ้าพระยา

ประวัติการศึกษา

พ.ศ. 2558 ปรัชญาดุสิตบัณฑิต (ดนตรี : ดนตรีศึกษา)
วิทยาลัยดุริยางคศิลป์ มหาวิทยาลัยมหิดล
พ.ศ. 2552 ศิลปศาสตรมหาบัณฑิต (ดนตรี : ดนตรีศึกษา)
วิทยาลัยดุริยางคศิลป์ มหาวิทยาลัยมหิดล
พ.ศ. 2549 ศิลปกรรมศาสตรบัณฑิต (ดุริยางคศาสตร์สากล)
คณะดุริยางคศาสตร์ มหาวิทยาลัยศรีนครินทรวิโรฒ ประสานมิตร

สาขาที่เชี่ยวชาญ ดนตรีศึกษา ดนตรีตะวันตก

ผลงานทางวิชาการ

ตำรา

พิมลมาศ พร้อมสุขกุล. (2560). **การวัดและประเมินผลทางดนตรี**. กรุงเทพฯ: โรงพิมพ์มหาวิทยาลัยราชภัฏบ้านสมเด็จเจ้าพระยา. (ได้รับการตรวจสอบการเผยแพร่โดยคณะกรรมการ ตามคำสั่งมหาวิทยาลัยราชภัฏบ้านสมเด็จเจ้าพระยา ที่ 3680/2562 เรื่อง แต่งตั้งคณะกรรมการตรวจสอบและรับรองการเผยแพร่ผลงานทางวิชาการ)

งานวิจัย

พิมลมาศ พร้อมสุขกุล มนัส วัฒนไชยยศ และ อนุรักษ์ บุญแจะ. (2561). **รายงานวิจัยฉบับสมบูรณ์ แรงจูงใจและความต้องการของนักศึกษา สาขาดนตรี ระดับบัณฑิตศึกษา วิทยาลัยการดนตรี มหาวิทยาลัยราชภัฏบ้านสมเด็จเจ้าพระยา**. สถาบันวิจัยและพัฒนา มหาวิทยาลัยราชภัฏบ้านสมเด็จเจ้าพระยา ปีงบประมาณ 2559, น.1-139

พิมลมาศ พร้อมสุขกุล และโกวิทย์ ชันธศิริ. (2563). **รายงานวิจัยฉบับสมบูรณ์ การพัฒนาหลักสูตร ฝึกอบรมครูดนตรีเพื่อถ่ายทอดอัตลักษณ์ชาติพันธุ์อำเภออุ้มทอง จังหวัดสุพรรณบุรี**. สำนักงานกองทุนสนับสนุนการวิจัยและสถาบันวิจัยและพัฒนา มหาวิทยาลัยราชภัฏบ้านสมเด็จเจ้าพระยา. ปีงบประมาณ 2562, น.1-472.

บทความวิจัย

Promsukkul, P. (2017). Motivations and Factors of Students toward Decision-Making to Study the Postgraduate Education in Music Program at College of Music, Bansomdejchaopraya Rajabhat University. **Online Proceedings of Research: 11th Asia-Pacific Symposium for Music Education Research**. Melaka, Malaysia: UiTM Faculty of Music, pp. 217 – 225.

ณภัทร เพ็ญวุฒิ พิมลมาศ พร้อมสุขกุล โดม สว่างอารมย์ และวรสรณ์ เนตรทิพย์. (2561). ความต้องการของนักเรียนและครูต่อการจัดการเรียนการสอนวิชาดนตรี กลุ่มสาระศิลปะ ระดับประถมศึกษาตอนปลาย สังกัดกรุงเทพมหานคร เขตภาษีเจริญ. **วารสารศิลปกรรมศาสตร์ มหาวิทยาลัยศรีนครินทรวิโรฒ** ฉบับที่ 2 ปีที่ 22 กรกฎาคม - ธันวาคม 2561, น. 25-39.

พิมลมาศ พร้อมสุขกุลและอนุรักษ์ บุญแจะ. (2562). ความต้องการต่อการจัดการเรียนการสอนสาขาดนตรี ระดับบัณฑิตศึกษา กรณีศึกษา หลักสูตรศิลปศาสตรมหาบัณฑิต สาขาวิชาดนตรีตะวันตก วิทยาลัยการดนตรี มหาวิทยาลัยราชภัฏบ้านสมเด็จเจ้าพระยา. **Online Proceedings of Research: 3rd National & International Conference on Media Studies 2019 (ICMS 2019)**. Bangkok, Thailand: Bansomdejchaopraya Rajabhat University (BSRU), pp. 772 – 784.

พิมลมาศ พร้อมสุขกุล. (2562). การศึกษาแรงจูงใจและความต้องการของนักศึกษาสาขาดนตรี ระดับบัณฑิตศึกษา วิทยาลัยการดนตรี มหาวิทยาลัยราชภัฏบ้านสมเด็จเจ้าพระยา. **รายงานสืบเนื่องในงานประชุมวิชาการระดับชาติและนานาชาติ มหาวิทยาลัยศรีปทุม ครั้งที่ 14 ประจำปี 2562 (SPUCON2019)**. กรุงเทพฯ: มหาวิทยาลัยศรีปทุม, น. 1351 – 1360.

ประสบการณ์การสอน

- 1) วิชาการสอนดนตรีตามแนวทางของออร์ฟ
- 2) วิชาการสอนดนตรีตามแนวทางของโคดาเย

ภาระงานสอนที่จะมีในหลักสูตรนี้

- 1) วิชาแนวมโนทัศน์ดนตรีศึกษาของโลกต่อการพัฒนาการศึกษา
- 2) วิชาระเบียบวิธีวิจัยทางดนตรีศึกษาสำหรับดุษฎีบัณฑิต
- 3) วิชาวิทยานิพนธ์

ชื่อ-สกุล นางมนสิการ เหล่าวานิช
ตำแหน่งทางวิชาการ ผู้ช่วยศาสตราจารย์
สังกัด วิทยาลัยการดนตรี มหาวิทยาลัยราชภัฏบ้านสมเด็จเจ้าพระยา

ประวัติการศึกษา

พ.ศ. 2554 ปรัชญาดุษฐ์บัณฑิต (ดนตรี : ดนตรีศึกษา)
วิทยาลัยดุริยางคศิลป์ มหาวิทยาลัยมหิดล

พ.ศ. 2550 ประกาศนียบัตรบัณฑิต(วิชาซีพครู)
คณะครุศาสตร์ มหาวิทยาลัยราชภัฏบ้านสมเด็จเจ้าพระยา

พ.ศ. 2548 ศิลปศาสตรมหาบัณฑิต (ดนตรี : ดนตรีปฏิบัติ)
วิทยาลัยดุริยางคศิลป์ มหาวิทยาลัยมหิดล

พ.ศ. 2545 ดุริยางคศาสตรบัณฑิต (การแสดงดนตรี) เกียรตินิยมอันดับ 1
รางวัลทุนภูมิพล (เหรียญทอง) สำหรับผู้ได้รับคะแนนสูงสุด
คณะดุริยางคศาสตร์ มหาวิทยาลัยศิลปากร

สาขาที่เชี่ยวชาญ ดนตรีศึกษา ดนตรีตะวันตก

ผลงานทางวิชาการ

หนังสือ

มนสิการ เหล่าวานิช. (2559). **เรียนรู้จากครูเปียโน**. กรุงเทพฯ : ไชเบอร์พริ้นท์กรุ๊ป จำกัด, น. 1-239.
_____. (2561). **เลี้ยงลูกด้วยเสียงดนตรี**. กรุงเทพมหานคร : สำนักพิมพ์แพรวเพื่อนเด็ก อมรินทร์
พริ้นต์ติ้งแอนด์พับลิชชิ่ง.

งานวิจัย

มนสิการ เหล่าวานิช และวิชฎาลัมพ์ เหล่าวานิช. (2561). **พระอัจฉริยภาพทางดนตรีในพระบาทสมเด็จพระปรมินทรมหาภูมิพลอดุลยเดช บรมนาถบพิตร กรณีศึกษาการบันทึกเสียงการขับร้องประสานเสียงบทเพลงพระราชนิพนธ์ที่มีคำร้อง จำนวน 41 บทเพลง**. ทุนอุดหนุนการวิจัย บริษัทไทยเบฟเวอเรจจำกัด ประจำปีงบประมาณ 2561.

ยุทธนา ฉัพพรรณรัตน์, มนสิการ เหล่าวานิช และ วิชฎาลัมพ์ เหล่าวานิช. (2561). **การศึกษาสภาพและแนวทางในการจัดการทรัพยากรดนตรีศึกษาในสถานศึกษาของประเทศไทย : มิติการกำหนดและขับเคลื่อนนโยบายกระทรวงวัฒนธรรม**. ทุนอุดหนุนการวิจัยกรมส่งเสริมวัฒนธรรม ประจำปีงบประมาณ 2561.

บทความวิจัย

มนสิการ เหล่าวานิช และวิชฎาลัมพ์ก์ เหล่าวานิช. (2560). กระบวนการถ่ายทอดความรู้ทางดนตรีของ อาจารย์รามอน โมลินา ลิฮาวโก จูเนียร์ (Ramon Molina Lijauco, Jr.) ในการพัฒนาศักยภาพ ของคณะนักร้องประสานเสียง ตัวแทนประเทศไทย เพื่อเข้าร่วมการแข่งขันนักร้องประสานเสียง โลก World Choir Game 2014: กรณีศึกษา คณะนักร้องประสานเสียงวงสวนพลู และคณะ นักร้องประสานเสียงจุฬาดาร โรงเรียนสาธิตจุฬาลงกรณ์มหาวิทยาลัย ฝ่ายมัธยม. **วารสาร ครุศาสตร์ จุฬาลงกรณ์มหาวิทยาลัย**, 45(2), น. 90 – 108.

_____. (2561). พระอัจฉริยภาพทางดนตรีในพระบาทสมเด็จพระปรมินทรมหาภูมิพลอดุลยเดช บรมนาถบพิตร กรณีศึกษาการบันทึกเสียงการขับร้องประสานเสียงบทเพลงพระราชนิพนธ์ที่มีคำร้อง จำนวน 41 บทเพลง. **Veridian E-Journal**. 11(3), pp. 74 -91.

_____. (2561). การเรียบเรียงเสียงประสานบทเพลงพระราชนิพนธ์ที่มีคำร้องจำนวน ๔๑ บทเพลง ในพระบาทสมเด็จพระบรมชนกาธิเบศร มหาภูมิพลอดุลยเดชมหาราชบรมนาถบพิตร สำหรับ วงขับร้องประสานเสียง. **ดนตรีรังสิต**. 15(1), pp. 71 -86.

ประสบการณ์การสอน

- 1) วิชาทักษะเปียโน 1
- 2) วิชาทักษะเปียโน 2
- 3) วิชาทักษะเปียโน 3
- 4) วิชาทักษะเปียโน 4
- 5) วิชาทักษะเปียโน 5
- 6) วิชาทักษะเปียโน 6

ภาระงานสอนที่จะมีในหลักสูตรนี้

- 1) วิชาแนวมโนทัศน์ดนตรีศึกษาของโลกต่อการพัฒนาการศึกษา
- 2) วิชาสัมมนาทางดนตรีศึกษาระดับดุซุฎบัณฑิต
- 3) วิชาวิทยานิพนธ์

ภาคผนวก ข

ประวัติและผลงานทางวิชาการของอาจารย์ประจำหลักสูตร

_____. (2017). Western Music Theory Development through Co-Operative Learning Processes. In **PGVIM International Symposium 2017 :Music Myths & Realities 2017**. 29-31 August 2017, Thailand, Princess Galyani Vadhana Institute of Music, pp. 69-75.

ณัฐศรีณีย์ ทฤษฎีคุณ ภาคภูมิ เตี้ยวงษ์สุวรรณ สมภาค สุขชนะ และพูนสุข กุหลาบวงษ์. (2561). การพัฒนากระบวนการเรียนการสอนพื้นฐานทางดนตรีรูปแบบการเรียนรู้แบบร่วมมือกัน สำหรับนักศึกษา ชั้นปีที่ 1 วิทยาลัยการดนตรี มหาวิทยาลัยราชภัฏบ้านสมเด็จเจ้าพระยา. **วารสารดนตรีรังสิต**. 14(1), น. 68-81.

ประสบการณ์การสอน

- 1) วิชาทฤษฎีดนตรีตะวันตก 1
- 2) วิชาทฤษฎีดนตรีตะวันตก 2
- 3) วิชาทฤษฎีดนตรีตะวันตก 3
- 4) วิชาโสตประสาท
- 5) วิชาโสตประสาท 1
- 6) วิชาโสตประสาท 2
- 7) วิชาโสตประสาท 3
- 8) วิชาการสอนดนตรีสำหรับเด็กตามแนวทางของออร์ฟ
- 9) วิชาการสอนดนตรีสำหรับเด็กตามแนวทางของโคดาย
- 10) วิชาพื้นฐานดนตรีศึกษา
- 11) วิชาการสอนดนตรีตามแนวทางของดัลโครซ

ภาระงานสอนที่จะมีในหลักสูตรนี้

- 1) วิชาแนวคิดสร้างสรรค์ทางดนตรีศึกษา
- 2) วิชาหลักการ ทฤษฎี และวิทยาการดนตรีสำหรับดุष्ฎีบัณฑิต
- 3) วิชาวิทยานิพนธ์

บทความวิจัย

Promsukkul, P. (2017). Motivations and Factors of Students toward Decision-Making to Study the Postgraduate Education in Music Program at College of Music, Bansomdejchaopraya Rajabhat University. **Online Proceedings of Research: 11th Asia-Pacific Symposium for Music Education Research.** Melaka, Malaysia: UiTM Faculty of Music, pp. 217 – 225.

ณภัทร เพ็ญวุฒิ พิมลมาศ พร้อมสุขกุล โดม สว่างอารมย์ และวรสรณ์ เนตรทิพย์. (2561). ความต้องการของนักเรียนและครูต่อการจัดการเรียนการสอนวิชาดนตรี กลุ่มสาระศิลปะ ระดับประถมศึกษาตอนปลาย สังกัดกรุงเทพมหานคร เขตภาษีเจริญ. **วารสารศิลปกรรมศาสตร์ มหาวิทยาลัยศรีนครินทรวิโรฒ** ฉบับที่ 2 ปีที่ 22 กรกฎาคม - ธันวาคม 2561, น. 25-39.

พิมลมาศ พร้อมสุขกุล และอนรรักษ์ บุญแจ. (2562). ความต้องการต่อการจัดการเรียนการสอนสาขาดนตรี ระดับบัณฑิตศึกษา กรณีศึกษา หลักสูตรศิลปศาสตรมหาบัณฑิต สาขาวิชาดนตรีตะวันตก วิทยาลัยการดนตรี มหาวิทยาลัยราชภัฏบ้านสมเด็จเจ้าพระยา. **Online Proceedings of Research: 3rd National & International Conference on Media Studies 2019 (ICMS 2019).** Bangkok, Thailand: Bansomdejchaopraya Rajabhat University (BSRU), pp. 772 – 784.

พิมลมาศ พร้อมสุขกุล. (2562). การศึกษาแรงจูงใจและความต้องการของนักศึกษาสาขาดนตรี ระดับบัณฑิตศึกษา วิทยาลัยการดนตรี มหาวิทยาลัยราชภัฏบ้านสมเด็จเจ้าพระยา. **รายงานสืบเนื่องในงานประชุมวิชาการระดับชาติและนานาชาติ มหาวิทยาลัยศรีปทุม ครั้งที่ 14 ประจำปี 2562 (SPUCON2019).** กรุงเทพฯ: มหาวิทยาลัยศรีปทุม, น. 1351 – 1360.

ประสบการณ์การสอน

- 1) วิชาการสอนดนตรีตามแนวทางของออร์ฟ
- 2) วิชาการสอนดนตรีตามแนวทางของโคดาเย

ภาระงานสอนที่จะมีในหลักสูตรนี้

- 1) วิชาแนวโน้มนดนตรีศึกษาของโลกต่อการพัฒนาการศึกษา
- 2) วิชาระเบียบวิธีวิจัยทางดนตรีศึกษาสำหรับดุษฎีบัณฑิต
- 3) วิชาวิทยานิพนธ์

ชื่อ-สกุล นางมนสิการ เหล่าวานิช
ตำแหน่งทางวิชาการ ผู้ช่วยศาสตราจารย์
สังกัด วิทยาลัยการดนตรี มหาวิทยาลัยราชภัฏบ้านสมเด็จเจ้าพระยา

ประวัติการศึกษา

พ.ศ. 2554 ปรัชญาดุสิตบัณฑิต (ดนตรี : ดนตรีศึกษา)
วิทยาลัยดุริยางคศิลป์ มหาวิทยาลัยมหิดล

พ.ศ. 2550 ประกาศนียบัตรบัณฑิต(วิชาซีพครู)
คณะครุศาสตร์ มหาวิทยาลัยราชภัฏบ้านสมเด็จเจ้าพระยา

พ.ศ. 2548 ศิลปศาสตรมหาบัณฑิต (ดนตรี : ดนตรีปฏิบัติ)
วิทยาลัยดุริยางคศิลป์ มหาวิทยาลัยมหิดล

พ.ศ. 2545 ดุริยางคศาสตรบัณฑิต (การแสดงดนตรี) เกียรตินิยมอันดับ 1
รางวัลทุนภูมิพล (เหรียญทอง) สำหรับผู้ได้รับคะแนนสูงสุด
คณะดุริยางคศาสตร์ มหาวิทยาลัยศิลปากร

สาขาที่เชี่ยวชาญ ดนตรีศึกษา ดนตรีตะวันตก

ผลงานทางวิชาการ

หนังสือ

มนสิการ เหล่าวานิช. (2559). **เรียนรู้จากครูเปียโน**. กรุงเทพฯ : ไชเบอร์พริ้นท์กรุ๊ป จำกัด, น. 1-239.
_____. (2561). **เลี้ยงลูกด้วยเสียงดนตรี**. กรุงเทพมหานคร : สำนักพิมพ์แพรวเพื่อนเด็ก อมรินทร์
พริ้นต์ติ้งแอนด์พับลิชชิ่ง.

งานวิจัย

มนสิการ เหล่าวานิช และวิชฎาลัมพ์ เหล่าวานิช. (2561). **พระอัจฉริยภาพทางดนตรีในพระบาทสมเด็จพระปรมินทรมหาภูมิพลอดุลยเดช บรมนาถบพิตร กรณีศึกษาการบันทึกเสียงการขับร้องประสานเสียงบทเพลงพระราชนิพนธ์ที่มีคำร้อง จำนวน 41 บทเพลง**. ทุนอุดหนุนการวิจัย บริษัทไทยเบฟเวอเรจจำกัด ประจำปีงบประมาณ 2561.

ยุทธนา ฉัพพรรณรัตน์, มนสิการ เหล่าวานิช และ วิชฎาลัมพ์ เหล่าวานิช. (2561). **การศึกษาสภาพและแนวทางในการจัดการทรัพยากรดนตรีศึกษาในสถานศึกษาของประเทศไทย : มิติการกำหนดและขับเคลื่อนนโยบายกระทรวงวัฒนธรรม**. ทุนอุดหนุนการวิจัยกรมส่งเสริมวัฒนธรรม ประจำปีงบประมาณ 2561.

บทความวิจัย

มนสิการ เหล่าวานิช และวิชฎาลัมพ์ก์ เหล่าวานิช. (2560). กระบวนการถ่ายทอดความรู้ทางดนตรีของ อาจารย์รามอน โมลินา ลิฮาวโก จูเนียร์ (Ramon Molina Lijauco, Jr.) ในการพัฒนาศักยภาพ ของคณะนักร้องประสานเสียง ตัวแทนประเทศไทย เพื่อเข้าร่วมการแข่งขันนักร้องประสานเสียง โลก World Choir Game 2014: กรณีศึกษา คณะนักร้องประสานเสียงวงสวนพลู และคณะ นักร้องประสานเสียงจุฬาดาร โรงเรียนสาธิตจุฬาลงกรณ์มหาวิทยาลัย ฝ่ายมัธยม. **วารสาร ครุศาสตร์ จุฬาลงกรณ์มหาวิทยาลัย**, 45(2), น. 90 – 108.

_____. (2561). พระอัจฉริยภาพทางดนตรีในพระบาทสมเด็จพระปรมินทรมหาภูมิพลอดุลยเดช บรมนาถบพิตร กรณีศึกษาการบันทึกเสียงการขับร้องประสานเสียงบทเพลงพระราชนิพนธ์ที่มีคำร้อง จำนวน 41 บทเพลง. **Veridian E-Journal**. 11(3), pp. 74 -91.

_____. (2561). การเรียบเรียงเสียงประสานบทเพลงพระราชนิพนธ์ที่มีคำร้องจำนวน ๔๑ บทเพลง ในพระบาทสมเด็จพระบรมชนกาธิเบศร มหาภูมิพลอดุลยเดชมหาราชบรมนาถบพิตร สำหรับ วงขับร้องประสานเสียง. **ดนตรีรังสิต**. 15(1), pp. 71 -86.

ประสบการณ์การสอน

- 1) วิชาทักษะเปียโน 1
- 2) วิชาทักษะเปียโน 2
- 3) วิชาทักษะเปียโน 3
- 4) วิชาทักษะเปียโน 4
- 5) วิชาทักษะเปียโน 5
- 6) วิชาทักษะเปียโน 6

ภาระงานสอนที่จะมีในหลักสูตรนี้

- 1) วิชาแนวมโนดนตรีศึกษาของโลกต่อการพัฒนาการศึกษา
- 2) วิชาสัมมนาทางดนตรีศึกษาระดับดุซุฎิบัณฑิต
- 3) วิชาวิทยานิพนธ์

ชื่อ-สกุล นางสาวสุพัตรา วิไลลักษณ์
ตำแหน่งทางวิชาการ รองศาสตราจารย์
สังกัด วิทยาลัยการดนตรี มหาวิทยาลัยราชภัฏบ้านสมเด็จเจ้าพระยา

ประวัติการศึกษา

พ.ศ.2557 ปรัชญาดุษฐ์บัณฑิต (ดุริยางคศิลป์ : ดนตรีศึกษา)
วิทยาลัยดุริยางคศิลป์ มหาวิทยาลัยมหาสารคาม
พ.ศ.2548 ศิลปกรรมศาสตรมหาบัณฑิต (มานุษยดุริยางควิทยา)
คณะศิลปกรรมศาสตร์ มหาวิทยาลัยศรีนครินทรวิโรฒ
พ.ศ.2550 ประกาศนียบัตรบัณฑิต (วิชาชีพรู)
คณะครุศาสตร์ มหาวิทยาลัยราชภัฏบ้านสมเด็จเจ้าพระยา
พ.ศ.2545 ศิลปกรรมศาสตรบัณฑิต (ดุริยางคศาสตร์)
คณะศิลปกรรมศาสตร์ มหาวิทยาลัยบูรพา

สาขาที่เชี่ยวชาญ ดนตรีศึกษา ดนตรีไทย

ผลงานทางวิชาการ

ตำรา

สุพัตรา วิไลลักษณ์. (2560). **ปฏิบัติจะเข้มข้นพื้นฐาน**. กรุงเทพฯ : วิทยาลัยการดนตรี มหาวิทยาลัยราชภัฏบ้านสมเด็จเจ้าพระยา. น. 1 – 128. (ได้รับการตรวจสอบการเผยแพร่โดยคณะกรรมการตามคำสั่งมหาวิทยาลัยราชภัฏบ้านสมเด็จเจ้าพระยาที่ 628/2562 เรื่องแต่งตั้งคณะกรรมการตรวจสอบและรับรองการเผยแพร่ผลงานทางวิชาการ)

_____. (2560). **การวิจัยเพื่อพัฒนาการเรียนรู้ทางดนตรี**. กรุงเทพฯ : โรงพิมพ์บริษัทสหธรรมิก จำกัด. น. 1 – 335. (ได้รับการตรวจสอบการเผยแพร่โดยคณะกรรมการตามคำสั่งมหาวิทยาลัยราชภัฏบ้านสมเด็จเจ้าพระยาที่ 628/2562 เรื่องแต่งตั้งคณะกรรมการตรวจสอบและรับรองการเผยแพร่ผลงานทางวิชาการ)

งานวิจัย

สุพัตรา วิไลลักษณ์ และวิโษษฐ์ วัฒนานิมิตกุล. (2559). **การประเมินหลักสูตรครุศาสตรบัณฑิต สาขาวิชา ดนตรีศึกษา คณะครุศาสตร์ มหาวิทยาลัยราชภัฏบ้านสมเด็จเจ้าพระยา**. งานวิจัย มหาวิทยาลัยราชภัฏบ้านสมเด็จเจ้าพระยา

สุพัตรา วิไลลักษณ์. (2560). **การสร้างหลักสูตรฝึกอบรมครูดนตรีไทยเพื่อเสริมสร้างทักษะการปฏิบัติ บทเพลงตามเกณฑ์มาตรฐานดนตรีไทย**. งานวิจัย มหาวิทยาลัยราชภัฏบ้านสมเด็จเจ้าพระยา.

_____ (2562). ผลการเรียนรู้ตามกรอบมาตรฐานคุณวุฒิระดับอุดมศึกษาแห่งชาติของวิทยาลัยการดนตรี มหาวิทยาลัยราชภัฏบ้านสมเด็จเจ้าพระยา. งานวิจัย มหาวิทยาลัยราชภัฏบ้านสมเด็จเจ้าพระยา.

บทความวิจัย

สุพัตรา วิไลลักษณ์ และวิโพภรณ์ วัฒนานิมิตกุล. (2559). การประเมินหลักสูตรครุศาสตรบัณฑิต สาขาวิชาดนตรีศึกษา คณะครุศาสตร์ มหาวิทยาลัยราชภัฏบ้านสมเด็จเจ้าพระยา. **วารสารครุศาสตร์สาร**. 10(1), น. 27 – 38.

วรินธร สีเสียดงาม และสุพัตรา วิไลลักษณ์. (2561). ความคิดเห็นของนิสิตและอาจารย์ที่ปรึกษาที่มีต่อบทบาทหน้าที่ของอาจารย์ที่ปรึกษาในสาขาวิชาดนตรีศึกษา คณะครุศาสตร์ มหาวิทยาลัยราชภัฏบ้านสมเด็จเจ้าพระยา. **วารสารดนตรีรังสิต มหาวิทยาลัยรังสิต**. 13(1), น. 15 – 26.

สุพัตรา วิไลลักษณ์. (2561). การสร้างหลักสูตรฝึกอบรมครูดนตรีไทยเพื่อเสริมสร้างทักษะการปฏิบัติบทเพลงตามเกณฑ์มาตรฐานดนตรีไทย. **วารสารครุศาสตร์สาร**. 12(1), น. 173 - 196.

วรินธร สีเสียดงาม พรพรรณ แก่นอำพรพันธ์ และสุพัตรา วิไลลักษณ์. (2562). การวัดและประเมินผลตามสภาพจริงของรายวิชาการปฏิบัติเครื่องดนตรีในระดับอุดมศึกษา. **การวัดผลการศึกษามหาวิทยาลัยมหาสารคาม**. 25(1), น. 16 - 27.

สุพัตรา วิไลลักษณ์. (2562). ผลการเรียนรู้ตามกรอบมาตรฐานคุณวุฒิระดับอุดมศึกษาแห่งชาติของวิทยาลัยการดนตรี มหาวิทยาลัยราชภัฏบ้านสมเด็จเจ้าพระยา. **วารสารครุศาสตร์สาร**. 13(2), น. 207 - 228.

วรินธร สีเสียดงาม พรพรรณ แก่นอำพรพันธ์ และสุพัตรา วิไลลักษณ์. (2563). การสร้างเครื่องมือการวัดและประเมินผลการปฏิบัติเครื่องดนตรีประเภทเครื่องเป่าในระดับอุดมศึกษา ใน **วารสารดนตรีรังสิต มหาวิทยาลัยรังสิต**. 15(1), น. 118 - 133.

ประสบการณ์การสอน

- 1) วิชาพื้นฐานดนตรีศึกษา
- 2) วิชาการวิเคราะห์เพลงไทย
- 3) วิชาสัมมนาดนตรีศึกษา
- 4) วิชาการวิจัยทางดนตรีศึกษา 1
- 5) วิชาการวิจัยทางดนตรีศึกษา 2

ภาระงานสอนที่จะมีในหลักสูตรนี้

- 1) วิชาสัมมนาทางดนตรีศึกษาระดับดุขภูิบัณฑิต
- 2) วิชาวิทยานิพนธ์

ชื่อ-สกุล นายเอกชัย พุทธิรัญ
ตำแหน่งทางวิชาการ ผู้ช่วยศาสตราจารย์
สังกัด วิทยาลัยการดนตรี มหาวิทยาลัยราชภัฏบ้านสมเด็จเจ้าพระยา

ประวัติการศึกษา

พ.ศ. 2561 ศิลปกรรมศาสตรดุษฎีบัณฑิต
คณะศิลปกรรมศาสตร์ จุฬาลงกรณ์มหาวิทยาลัย
พ.ศ. 2548 ศิลปศาสตรมหาบัณฑิต (การประพันธ์เพลง)
คณะศิลปกรรมศาสตร์ จุฬาลงกรณ์มหาวิทยาลัย
พ.ศ. 2542 ครุศาสตรบัณฑิต (ดนตรีศึกษา)
คณะมนุษยศาสตร์และสังคมศาสตร์
สถาบันราชภัฏบ้านสมเด็จเจ้าพระยา

สาขาที่เชี่ยวชาญ ดนตรีศึกษา ดนตรีตะวันตก

ผลงานทางวิชาการ

งานวิจัย

เอกชัย พุทธิรัญ. (2560). นวัตกรรมการประพันธ์เพลงเพื่อส่งเสริมอัตลักษณ์และพัฒนาการท่องเที่ยวเชิงวัฒนธรรมอำเภออุ้มทอง จังหวัดสุพรรณบุรี. สำนักงานกองทุนสนับสนุนการวิจัย.

บทความวิจัย

เอกชัย พุทธิรัญ. (2560). นวัตกรรมการประพันธ์เพลงเพื่อส่งเสริมอัตลักษณ์และพัฒนาการท่องเที่ยวเชิงวัฒนธรรม อำเภออุ้มทอง จังหวัดสุพรรณบุรี. ใน การประชุมวิชาการระดับชาติ SMART ครั้งที่ 8, 22 มิถุนายน 2561, มหาวิทยาลัยราชภัฏนครปฐม. ประเทศไทย, น. 707 – 718.

งานสร้างสรรค์

เอกชัย พุทธิรัญ. (2560). งานดนตรีสร้างสรรค์ “นกขมิ้น” สำหรับวงฟลูตควินเตต. ใน การประชุมวิชาการด้านศิลปกรรมระดับชาติ ครั้งที่ 1 “ศิลปกรรมศาสตร์กับสังคมและวัฒนธรรมร่วมสมัย”, 28 – 29 มีนาคม 2561, มหาวิทยาลัยราชภัฏสวนสุนันทา, น. 102 – 107.

เอกชัย พุทธิรัญ. (2560). งานดนตรีสร้างสรรค์ประกอบละครเวที “เสียงของพ่อ”. ในโครงการ “ละครเวทีเฉลิมพระเกียรติ เสียงแห่งความรักภักดี : Sounds of Love, 22-24 มีนาคม 2560, หอประชุมใหญ่ มหาวิทยาลัยราชภัฏบ้านสมเด็จเจ้าพระยา

เอกชัย พุทธิรัญ. (2561). **งานดนตรีสร้างสรรค์ “เฉลิมราชย์” สำหรับวงสตริงออร์เคสตรา**. ในโครงการ ร้องรำทำเพลงเทิดพระเกียรติ สมเด็จพระเจ้าอยู่หัวมหาวชิราลงกรณ บดินทรเทพยวรางกูร “ดนตรีไร้พรมแดน” Music Across Cultures, 28 ธันวาคม 2561, หอประชุมเล็ก ศูนย์วัฒนธรรมแห่งประเทศไทย

เอกชัย พุทธิรัญ. (2562). **งานดนตรีสร้างสรรค์ “สังข์ประโคม” สำหรับวงคลาริเน็ตควินเตต**. ในการนำเสนอผลงานสร้างสรรค์ทางศิลปกรรมระดับชาติ ครั้งที่ 2 ประจำปี 2562 “ศิลปกรรมเฉลิมพระเกียรติ”, 26 กรกฎาคม 2562, หอประชุมอาคาร 100 ปี มหาวิทยาลัยราชภัฏพระนครศรีอยุธยา

ประสบการณ์การสอน

- 1) วิชาทักษะกีตาร์เบส 1
- 2) วิชาทักษะกีตาร์เบส 2
- 3) วิชาทักษะกีตาร์เบส 3
- 4) วิชาทักษะกีตาร์เบส 4
- 5) วิชาทักษะกีตาร์เบส 5
- 6) วิชาทักษะกีตาร์เบส 6
- 7) วิชาการประพันธ์เพลง
- 8) วิชาเคาน์เตอร์พอยต์

ภาระงานสอนที่จะมีในหลักสูตรนี้

- 1) วิชาสัมมนาทางดนตรีศึกษาระดับดุष्ฎีบัณฑิต
- 2) วิชาหลักการ ทฤษฎี และวิทยาการดนตรีสำหรับดุष्ฎีบัณฑิต
- 3) วิชาวิทยานิพนธ์

ชื่อ-สกุล นายพั่ง ปานช่วย
ตำแหน่งทางวิชาการ ผู้ช่วยศาสตราจารย์
สังกัด วิทยาลัยการดนตรี มหาวิทยาลัยราชภัฏบ้านสมเด็จเจ้าพระยา

ประวัติการศึกษา

พ.ศ. 2560 ปรัชญาดุษฐ์บัณฑิต (ดนตรี : ดนตรีศึกษา)
วิทยาลัยดุริยางคศิลป์ มหาวิทยาลัยมหิดล
พ.ศ. 2553 ศิลปศาสตรมหาบัณฑิต (วัฒนธรรมศึกษา)
มหาวิทยาลัยมหิดล
พ.ศ. 2542 ครุศาสตรบัณฑิต (ดนตรีศึกษา)
คณะมนุษยศาสตร์และสังคมศาสตร์
สถาบันราชภัฏบ้านสมเด็จเจ้าพระยา

สาขาที่เชี่ยวชาญ ดนตรีศึกษา ดนตรีตะวันตก

ผลงานทางวิชาการ

งานวิจัย

พั่ง ปานช่วย, จีระพันธ์ อ่อนเถื่อน และอนุรักษ์ บุญแจะ. (2559). การศึกษาสภาพและกำหนด ยุทธศาสตร์ องค์กร: กรณีศึกษาภาควิชาดนตรีตะวันตก วิทยาลัยการดนตรี มหาวิทยาลัยราชภัฏบ้านสมเด็จเจ้าพระยา. สถาบันวิจัยและพัฒนา มหาวิทยาลัยราชภัฏบ้านสมเด็จเจ้าพระยา, น. 1-137.

พั่ง ปานช่วย. (2560). นวัตกรรมการเรียบเรียงดนตรีร่วมสมัย: กรณีศึกษาเพลงประจำสถาบัน มหาวิทยาลัยราชภัฏบ้านสมเด็จเจ้าพระยา. สถาบันวิจัยและพัฒนา มหาวิทยาลัยราชภัฏบ้านสมเด็จเจ้าพระยา.

บทความวิจัย

พั่ง ปานช่วย, จีระพันธ์ อ่อนเถื่อน และอนุรักษ์ บุญแจะ. (2560). การศึกษาสภาพและกำหนดยุทธศาสตร์ องค์กร: กรณีศึกษาภาควิชาดนตรีตะวันตก วิทยาลัยการดนตรี มหาวิทยาลัยราชภัฏบ้านสมเด็จเจ้าพระยา. วารสารสารสนเทศ สำนักวิทยบริการและเทคโนโลยีสารสนเทศ มหาวิทยาลัยราชภัฏบ้านสมเด็จเจ้าพระยา. 16(2), น. 135 – 145.

พณัง ปานช่วย. (2561). บทประพันธ์เพลงแจ๊สออร์เคสตรา “ก้าวตามพ่อ”. ใน การประชุมวิชาการระดับชาติ SMART ครั้งที่ 8, 22 มิถุนายน 2561, มหาวิทยาลัยราชภัฏนครปฐม ประเทศไทย, น. 696 – 706.

_____. (2562). การเรียบเรียงเสียงประสานสำหรับวงแจ๊สออร์เคสตรา ในเพลง “มหาวิทยาลัยราชภัฏบ้านสมเด็จเจ้าพระยา”. วารสารสารสนเทศ. 18(2), น. 67 – 77.

ประสบการณ์การสอน

- 1) วิชาทักษะกีตาร์ 1
- 2) วิชาทักษะกีตาร์ 2
- 3) วิชาทักษะกีตาร์ 3
- 4) วิชาทักษะกีตาร์ 4
- 5) วิชาทักษะกีตาร์ 5
- 6) วิชาทักษะกีตาร์ 6

ภาระงานสอนที่จะมีในหลักสูตรนี้

- 1) วิชาสัมมนาทางดนตรีศึกษาระดับดุष्ฎีบัณฑิต
- 2) วิชาวิทยานิพนธ์

ประสบการณ์การสอน

- 1) วิชาทักษะเชิงซอฟต์แวร์ 1
- 2) วิชาทักษะเชิงซอฟต์แวร์ 2
- 3) วิชาทักษะเชิงซอฟต์แวร์ 3
- 4) วิชาทักษะเชิงซอฟต์แวร์ 4
- 5) วิชาทักษะเชิงซอฟต์แวร์ 5
- 6) วิชาทักษะเชิงซอฟต์แวร์ 6
- 7) วิชาการวิจัยทางดนตรีตะวันตกศึกษา 1
- 8) วิชาการวิจัยทางดนตรีตะวันตกศึกษา 2

ภาระงานสอนที่จะมีในหลักสูตรนี้

- 1) วิชาหลักการ ทฤษฎี และวิทยาการดนตรีสำหรับดุष्ฎีบัณฑิต
- 2) วิชาสัมมนาทางดนตรีศึกษาระดับดุष्ฎีบัณฑิต
- 3) วิชาวิทยานิพนธ์

ชื่อ-สกุล	นางสาวชาลินี สุริยนเปล่งแสง
ตำแหน่งทางวิชาการ	อาจารย์
สังกัด	วิทยาลัยการดนตรี มหาวิทยาลัยราชภัฏบ้านสมเด็จเจ้าพระยา

ประวัติการศึกษา

พ.ศ. 2558	ปรัชญาดุษฎีบัณฑิต (ดนตรี : ดนตรีศึกษา) วิทยาลัยดุริยางคศิลป์ มหาวิทยาลัยมหิดล
พ.ศ. 2554	ศิลปศาสตรบัณฑิต (ดนตรี : ดนตรีศึกษา) วิทยาลัยดุริยางคศิลป์ มหาวิทยาลัยมหิดล
พ.ศ. 2548	ครุศาสตรมหาบัณฑิต (การศึกษาปฐมวัย) คณะครุศาสตร์ จุฬาลงกรณ์มหาวิทยาลัย
พ.ศ. 2542	สังคมสงเคราะห์ศาสตรบัณฑิต (สังคมสงเคราะห์) คณะสังคมสงเคราะห์ศาสตร์ มหาวิทยาลัยธรรมศาสตร์

สาขาที่เชี่ยวชาญ ดนตรีศึกษา ดนตรีปฐมวัย ดนตรีตะวันตก

ผลงานทางวิชาการ

บทความทางวิชาการ

ชาลินี สุริยนเปล่งแสง. (2562). การศึกษาหลักสูตร การสอน การประเมินผลวิชาทักษะคีย์บอร์ดในระดับเตรียมอุดมดนตรี วิทยาลัยดุริยางคศิลป์ มหาวิทยาลัยมหิดล. **การประชุมวิชาการระดับชาติและนานาชาติด้านวิทยาการจัดการ ครั้งที่ 3**. วันที่ 5 กรกฎาคม 2562 ณ คณะวิทยาการจัดการ มหาวิทยาลัยราชภัฏบ้านสมเด็จเจ้าพระยา.

_____. (2562). ความสำคัญของการเรียนปฏิบัติเปียโนที่มีผลต่อพัฒนาการการเรียนรู้ดนตรี. **การประชุมวิชาการระดับชาติและนานาชาติ มหาวิทยาลัยศรีปทุม ครั้งที่ 14**. วันที่ 19 ธันวาคม 2562 ณ ห้อง Auditorium อาคาร 40 ปีศรีปทุม มหาวิทยาลัยศรีปทุม บางเขน.

อัญชลี สิริวงษ์สุวรรณ พิมลมาศ พร้อมสุขกุล ชาลินี สุริยนเปล่งแสง และนันทริกา สุนทรธนะผล. (2562). การศึกษาการจัดการเรียนการสอนวิชาปฏิบัติเครื่องสายสากล กรณีศึกษานักเรียนโครงการพิเศษ โรงเรียนสารสาสน์วิเทศบางบอน. **วารสารศิลป์ปริทัศน์** ฉบับที่ 1 ปีที่ 7 มกราคม - มิถุนายน 2562, น. 51-60.

ประสบการณ์การสอน

- 1) วิชาการบรรเลงเปียโนประกอบ 1
- 2) วิชาการบรรเลงเปียโนประกอบ 2
- 3) วิชาคีย์บอร์ดประกอบทำนอง 1
- 4) วิชาคีย์บอร์ดประกอบทำนอง 2

ภาระงานสอนที่จะมีในหลักสูตรนี้

- 1) วิชาสัมมนาทางดนตรีศึกษาระดับดุष्ฎีบัณฑิต
- 2) วิชาวิทยานิพนธ์

ภาคผนวก ค

ประวัติและผลงานทางวิชาการของอาจารย์ผู้สอน

_____. (2017). Western Music Theory Development through Co-Operative Learning Processes. In **PGVIM International Symposium 2017 :Music Myths & Realities 2017**. 29-31 August 2017, Thailand, Princess Galyani Vadhana Institute of Music, pp. 69-75.

ณัฐศรีณย์ ทฤษฎีคุณ ภาคภูมิ เตียวงษ์สุวรรณ สมภาศ สุขชนะ และพูนสุข กุหลาบวงษ์. (2561). การพัฒนากระบวนการเรียนการสอนพื้นฐานทางดนตรีรูปแบบการเรียนรู้แบบร่วมมือกัน สำหรับนักศึกษา ชั้นปีที่ 1 วิทยาลัยการดนตรี มหาวิทยาลัยราชภัฏบ้านสมเด็จเจ้าพระยา. **วารสารดนตรีรังสิต**. 14(1), น. 68-81.

ประสบการณ์การสอน

- 1) วิชาทฤษฎีดนตรีตะวันตก 1
- 2) วิชาทฤษฎีดนตรีตะวันตก 2
- 3) วิชาทฤษฎีดนตรีตะวันตก 3
- 4) วิชาโสตประสาท
- 5) วิชาโสตประสาท 1
- 6) วิชาโสตประสาท 2
- 7) วิชาโสตประสาท 3
- 8) วิชาการสอนดนตรีสำหรับเด็กตามแนวทางของออร์ฟ
- 9) วิชาการสอนดนตรีสำหรับเด็กตามแนวทางของโคดาย
- 10) วิชาพื้นฐานดนตรีศึกษา
- 11) วิชาการสอนดนตรีตามแนวทางของดัลโครซ

ภาระงานสอนที่จะมีในหลักสูตรนี้

- 1) วิชานวัตกรรมสร้างสรรค์ทางดนตรีศึกษา
- 2) วิชาหลักการ ทฤษฎี และวิทยาการดนตรีสำหรับดุष्ฎิบัณฑิต
- 3) วิชาวิทยานิพนธ์

บทความวิจัย

Promsukkul, P. (2017). Motivations and Factors of Students toward Decision-Making to Study the Postgraduate Education in Music Program at College of Music, Bansomdejchaopraya Rajabhat University. **Online Proceedings of Research: 11th Asia-Pacific Symposium for Music Education Research**. Melaka, Malaysia: UiTM Faculty of Music, pp. 217 – 225.

ณภัทร เพ็ญวุฒิ พิมลมาศ พร้อมสุขกุล โดม สว่างอารมย์ และวรสรณ์ เนตรทิพย์. (2561). ความต้องการของนักเรียนและครูต่อการจัดการเรียนการสอนวิชาดนตรี กลุ่มสาระศิลปะ ระดับประถมศึกษาตอนปลาย สังกัดกรุงเทพมหานคร เขตภาษีเจริญ. **วารสารศิลปกรรมศาสตร์ มหาวิทยาลัยศรีนครินทรวิโรฒ** ฉบับที่ 2 ปีที่ 22 กรกฎาคม - ธันวาคม 2561, น. 25-39.

พิมลมาศ พร้อมสุขกุลและอนุรักษ์ บุญแจะ. (2562). ความต้องการต่อการจัดการเรียนการสอนสาขาดนตรี ระดับบัณฑิตศึกษา กรณีศึกษา หลักสูตรศิลปศาสตรมหาบัณฑิต สาขาวิชาดนตรีตะวันตก วิทยาลัยการดนตรี มหาวิทยาลัยราชภัฏบ้านสมเด็จเจ้าพระยา. **Online Proceedings of Research: 3rd National & International Conference on Media Studies 2019 (ICMs 2019)**. Bangkok, Thailand: Bansomdejchaopraya Rajabhat University (BSRU), pp. 772 – 784.

พิมลมาศ พร้อมสุขกุล. (2562). การศึกษาแรงจูงใจและความต้องการของนักศึกษาสาขาดนตรี ระดับบัณฑิตศึกษา วิทยาลัยการดนตรี มหาวิทยาลัยราชภัฏบ้านสมเด็จเจ้าพระยา. **รายงานสืบเนื่องในงานประชุมวิชาการระดับชาติและนานาชาติ มหาวิทยาลัยศรีปทุม ครั้งที่ 14 ประจำปี 2562 (SPUCON2019)**. กรุงเทพฯ: มหาวิทยาลัยศรีปทุม, น. 1351 – 1360.

ประสบการณ์การสอน

- 1) วิชาการสอนดนตรีตามแนวทางของออร์ฟ
- 2) วิชาการสอนดนตรีตามแนวทางของโคดาเย

ภาระงานสอนที่จะมีในหลักสูตรนี้

- 1) วิชาแนวมโนทัศน์ดนตรีศึกษาของโลกต่อการพัฒนาการศึกษา
- 2) วิชาระเบียบวิธีวิจัยทางดนตรีศึกษาสำหรับดุษฎีบัณฑิต
- 3) วิชาวิทยานิพนธ์

ชื่อ-สกุล นางมนสิการ เหล่าวานิช
ตำแหน่งทางวิชาการ ผู้ช่วยศาสตราจารย์
สังกัด วิทยาลัยการดนตรี มหาวิทยาลัยราชภัฏบ้านสมเด็จเจ้าพระยา

ประวัติการศึกษา

พ.ศ. 2554 ปรัชญาดุษฐ์บัณฑิต (ดนตรี : ดนตรีศึกษา)
วิทยาลัยดุริยางคศิลป์ มหาวิทยาลัยมหิดล

พ.ศ. 2550 ประกาศนียบัตรบัณฑิต(วิชาชีพรู)
คณะครุศาสตร์ มหาวิทยาลัยราชภัฏบ้านสมเด็จเจ้าพระยา

พ.ศ. 2548 ศิลปศาสตรมหาบัณฑิต (ดนตรี : ดนตรีปฏิบัติ)
วิทยาลัยดุริยางคศิลป์ มหาวิทยาลัยมหิดล

พ.ศ. 2545 ดุริยางคศาสตรบัณฑิต (การแสดงดนตรี) เกียรตินิยมอันดับ 1
รางวัลทุนภูมิพล (เหรียญทอง) สำหรับผู้ได้รับคะแนนสูงสุด
คณะดุริยางคศาสตร์ มหาวิทยาลัยศิลปากร

สาขาที่เชี่ยวชาญ ดนตรีศึกษา ดนตรีตะวันตก

ผลงานทางวิชาการ

หนังสือ

มนสิการ เหล่าวานิช. (2559). **เรียนรู้จากครูเปียโน**. กรุงเทพฯ : ไชเบอร์พริ้นท์กรุ๊ป จำกัด, น. 1-239.
_____. (2561). **เลี้ยงลูกด้วยเสียงดนตรี**. กรุงเทพมหานคร : สำนักพิมพ์แพรวเพื่อนเด็ก อมรินทร์
พริ้นต์ติ้งแอนด์พับลิชชิ่ง.

งานวิจัย

มนสิการ เหล่าวานิช และวิชฎาลัมพ์ เหล่าวานิช. (2561). **พระอัจฉริยภาพทางดนตรีในพระบาทสมเด็จพระปรมินทรมหาภูมิพลอดุลยเดช บรมนาถบพิตร กรณีศึกษาการบันทึกเสียงการขับร้องประสานเสียงบทเพลงพระราชนิพนธ์ที่มีคำร้อง จำนวน 41 บทเพลง**. ทุนอุดหนุนการวิจัย บริษัทไทยเบฟเวอเรจจำกัด ประจำปีงบประมาณ 2561.

ยุทธนา ฉัพพรรณรัตน์, มนสิการ เหล่าวานิช และ วิชฎาลัมพ์ เหล่าวานิช. (2561). **การศึกษาสภาพและแนวทางในการจัดการทรัพยากรดนตรีศึกษาในสถานศึกษาของประเทศไทย : มิติการกำหนดและขับเคลื่อนนโยบายกระทรวงวัฒนธรรม**. ทุนอุดหนุนการวิจัยกรมส่งเสริมวัฒนธรรม ประจำปีงบประมาณ 2561.

บทความวิจัย

มนสิการ เหล่าวานิช และวิชฎาลัมพ์ก์ เหล่าวานิช. (2560). กระบวนการถ่ายทอดความรู้ทางดนตรีของ อาจารย์รามอน โมลินา ลิฮาวโก จูเนียร์ (Ramon Molina Lijauco, Jr.) ในการพัฒนาศักยภาพ ของคณะนักร้องประสานเสียง ตัวแทนประเทศไทย เพื่อเข้าร่วมการแข่งขันขับร้องประสานเสียง โลก World Choir Game 2014: กรณีศึกษา คณะนักร้องประสานเสียงวงสวนพลู และคณะ นักร้องประสานเสียงจุฬาดาร โรงเรียนสาธิตจุฬาลงกรณ์มหาวิทยาลัย ฝ่ายมัธยม. **วารสาร ครุศาสตร์ จุฬาลงกรณ์มหาวิทยาลัย**, 45(2), น. 90 – 108.

_____. (2561). พระอัจฉริยภาพทางดนตรีในพระบาทสมเด็จพระปรมินทรมหาภูมิพลอดุลยเดช บรมนาถบพิตร กรณีศึกษาการบันทึกเสียงการขับร้องประสานเสียงบทเพลงพระราชนิพนธ์ที่มีคำร้อง จำนวน 41 บทเพลง. **Veridian E-Journal**. 11(3), pp. 74 -91.

_____. (2561). การเรียบเรียงเสียงประสานบทเพลงพระราชนิพนธ์ที่มีคำร้องจำนวน ๔๑ บทเพลง ในพระบาทสมเด็จพระบรมชนกาธิเบศร มหาภูมิพลอดุลยเดชมหาราชบรมนาถบพิตร สำหรับ วงขับร้องประสานเสียง. **ดนตรีรังสิต**. 15(1), pp. 71 -86.

ประสบการณ์การสอน

- 1) วิชาทักษะเปียโน 1
- 2) วิชาทักษะเปียโน 2
- 3) วิชาทักษะเปียโน 3
- 4) วิชาทักษะเปียโน 4
- 5) วิชาทักษะเปียโน 5
- 6) วิชาทักษะเปียโน 6

ภาระงานสอนที่จะมีในหลักสูตรนี้

- 1) วิชาแนวมโนทัศน์ดนตรีศึกษาของโลกต่อการพัฒนาการศึกษา
- 2) วิชาสัมมนาทางดนตรีศึกษาระดับดุซุฎบัณฑิต
- 3) วิชาวิทยานิพนธ์

ชื่อ-สกุล นางสาวสุพัตรา วิไลลักษณ์
ตำแหน่งทางวิชาการ รองศาสตราจารย์
สังกัด วิทยาลัยการดนตรี มหาวิทยาลัยราชภัฏบ้านสมเด็จเจ้าพระยา

ประวัติการศึกษา

พ.ศ.2557 ปรัชญาดุสิตบัณฑิต (ดุริยางคศิลป์ : ดนตรีศึกษา)
วิทยาลัยดุริยางคศิลป์ มหาวิทยาลัยมหาสารคาม
พ.ศ.2548 ศิลปกรรมศาสตรมหาบัณฑิต (มานุษยดุริยางควิทยา)
คณะศิลปกรรมศาสตร์ มหาวิทยาลัยศรีนครินทรวิโรฒ
พ.ศ.2550 ประกาศนียบัตรบัณฑิต (วิชาชีพรู)
คณะครุศาสตร์ มหาวิทยาลัยราชภัฏบ้านสมเด็จเจ้าพระยา
พ.ศ.2545 ศิลปกรรมศาสตรบัณฑิต (ดุริยางคศาสตร์)
คณะศิลปกรรมศาสตร์ มหาวิทยาลัยบูรพา

สาขาที่เชี่ยวชาญ ดนตรีศึกษา ดนตรีไทย

ผลงานทางวิชาการ

ตำรา

สุพัตรา วิไลลักษณ์. (2560). **ปฏิบัติจะเข้ขั้นพื้นฐาน**. กรุงเทพฯ : วิทยาลัยการดนตรี มหาวิทยาลัยราชภัฏบ้านสมเด็จเจ้าพระยา. น. 1 – 128. (ได้รับการตรวจสอบการเผยแพร่โดยคณะกรรมการตามคำสั่งมหาวิทยาลัยราชภัฏบ้านสมเด็จเจ้าพระยาที่ 628/2562 เรื่องแต่งตั้งคณะกรรมการตรวจสอบและรับรองการเผยแพร่ผลงานทางวิชาการ)

_____. (2560). **การวิจัยเพื่อพัฒนาการเรียนรู้ทางดนตรี**. กรุงเทพฯ : โรงพิมพ์บริษัทสหธรรมิก จำกัด. น. 1 – 335. (ได้รับการตรวจสอบการเผยแพร่โดยคณะกรรมการตามคำสั่งมหาวิทยาลัยราชภัฏบ้านสมเด็จเจ้าพระยาที่ 628/2562 เรื่องแต่งตั้งคณะกรรมการตรวจสอบและรับรองการเผยแพร่ผลงานทางวิชาการ)

งานวิจัย

สุพัตรา วิไลลักษณ์ และวิโหงษ์ วัฒนานิมิตกุล. (2559). **การประเมินหลักสูตรครุศาสตรบัณฑิต สาขาวิชา ดนตรีศึกษา คณะครุศาสตร์ มหาวิทยาลัยราชภัฏบ้านสมเด็จเจ้าพระยา**. งานวิจัย มหาวิทยาลัยราชภัฏบ้านสมเด็จเจ้าพระยา

สุพัตรา วิไลลักษณ์. (2560). **การสร้างหลักสูตรฝึกอบรมครูดนตรีไทยเพื่อเสริมสร้างทักษะการปฏิบัติ บทเพลงตามเกณฑ์มาตรฐานดนตรีไทย**. งานวิจัย มหาวิทยาลัยราชภัฏบ้านสมเด็จเจ้าพระยา.

_____. (2562). ผลการเรียนรู้ตามกรอบมาตรฐานคุณวุฒิระดับอุดมศึกษาแห่งชาติของวิทยาลัยการดนตรี มหาวิทยาลัยราชภัฏบ้านสมเด็จเจ้าพระยา. งานวิจัย มหาวิทยาลัยราชภัฏบ้านสมเด็จเจ้าพระยา.

บทความวิจัย

สุพัตรา วิไลลักษณ์ และวิโพภรณ์ วัฒนานิมิตกุล. (2559). การประเมินหลักสูตรครุศาสตรบัณฑิต สาขาวิชาดนตรีศึกษา คณะครุศาสตร์ มหาวิทยาลัยราชภัฏบ้านสมเด็จเจ้าพระยา. **วารสารครุศาสตร์สาร**. 10(1), น. 27 – 38.

วรินธร สีเสียดงาม และสุพัตรา วิไลลักษณ์. (2561). ความคิดเห็นของนิสิตและอาจารย์ที่ปรึกษาที่มีต่อบทบาทหน้าที่ของอาจารย์ที่ปรึกษาในสาขาวิชาดนตรีศึกษา คณะครุศาสตร์ มหาวิทยาลัยราชภัฏบ้านสมเด็จเจ้าพระยา. **วารสารดนตรีรังสิต มหาวิทยาลัยรังสิต**. 13(1), น. 15 – 26.

สุพัตรา วิไลลักษณ์. (2561). การสร้างหลักสูตรฝึกอบรมครูดนตรีไทยเพื่อเสริมสร้างทักษะการปฏิบัติ บทเพลงตามเกณฑ์มาตรฐานดนตรีไทย. **วารสารครุศาสตร์สาร**. 12(1), น. 173 - 196.

วรินธร สีเสียดงาม พรพรรณ แก่นอำพรพันธ์ และสุพัตรา วิไลลักษณ์. (2562). การวัดและประเมินผลตามสภาพจริงของรายวิชาการปฏิบัติเครื่องดนตรีในระดับอุดมศึกษา. **การวัดผลการศึกษามหาวิทยาลัยมหาสารคาม**. 25(1), น. 16 - 27.

สุพัตรา วิไลลักษณ์. (2562). ผลการเรียนรู้ตามกรอบมาตรฐานคุณวุฒิระดับอุดมศึกษาแห่งชาติของวิทยาลัยการดนตรี มหาวิทยาลัยราชภัฏบ้านสมเด็จเจ้าพระยา. **วารสารครุศาสตร์สาร**. 13(2), น. 207 - 228.

วรินธร สีเสียดงาม พรพรรณ แก่นอำพรพันธ์ และสุพัตรา วิไลลักษณ์. (2563). การสร้างเครื่องมือการวัดและประเมินผลการปฏิบัติเครื่องดนตรีประเภทเครื่องเป่าในระดับอุดมศึกษา ใน **วารสารดนตรีรังสิต มหาวิทยาลัยรังสิต**. 15(1), น. 118 - 133.

ประสบการณ์การสอน

- 1) วิชาพื้นฐานดนตรีศึกษา
- 2) วิชาการวิเคราะห์เพลงไทย
- 3) วิชาสัมมนาดนตรีศึกษา
- 4) วิชาการวิจัยทางดนตรีศึกษา 1
- 5) วิชาการวิจัยทางดนตรีศึกษา 2

ภาระงานสอนที่จะมีในหลักสูตรนี้

- 1) วิชาสัมมนาทางดนตรีศึกษาระดับดุษฎีบัณฑิต
- 2) วิชาวิทยานิพนธ์

ชื่อ-สกุล นายเอกชัย พุทธิรัญ
ตำแหน่งทางวิชาการ ผู้ช่วยศาสตราจารย์
สังกัด วิทยาลัยการดนตรี มหาวิทยาลัยราชภัฏบ้านสมเด็จเจ้าพระยา

ประวัติการศึกษา

พ.ศ. 2561 ศิลปกรรมศาสตรดุษฎีบัณฑิต
คณะศิลปกรรมศาสตร์ จุฬาลงกรณ์มหาวิทยาลัย
พ.ศ. 2548 ศิลปศาสตรมหาบัณฑิต (การประพันธ์เพลง)
คณะศิลปกรรมศาสตร์ จุฬาลงกรณ์มหาวิทยาลัย
พ.ศ. 2542 ครุศาสตรบัณฑิต (ดนตรีศึกษา)
คณะมนุษยศาสตร์และสังคมศาสตร์
สถาบันราชภัฏบ้านสมเด็จเจ้าพระยา

สาขาที่เชี่ยวชาญ ดนตรีศึกษา ดนตรีตะวันตก

ผลงานทางวิชาการ

งานวิจัย

เอกชัย พุทธิรัญ. (2560). นวัตกรรมการประพันธ์เพลงเพื่อส่งเสริมอัตลักษณ์และพัฒนาการท่องเที่ยวเชิงวัฒนธรรมอำเภออุทอง จังหวัดสุพรรณบุรี. สำนักงานกองทุนสนับสนุนการวิจัย.

บทความวิจัย

เอกชัย พุทธิรัญ. (2560). นวัตกรรมการประพันธ์เพลงเพื่อส่งเสริมอัตลักษณ์และพัฒนาการท่องเที่ยวเชิงวัฒนธรรม อำเภออุทอง จังหวัดสุพรรณบุรี. ใน การประชุมวิชาการระดับชาติ SMART ครั้งที่ 8, 22 มิถุนายน 2561, มหาวิทยาลัยราชภัฏนครปฐม. ประเทศไทย, น. 707 – 718.

งานสร้างสรรค์

เอกชัย พุทธิรัญ. (2560). งานดนตรีสร้างสรรค์ “นกขมิ้น” สำหรับวงฟลูตควินเตต. ใน การประชุมวิชาการด้านศิลปกรรมระดับชาติ ครั้งที่ 1 “ศิลปกรรมศาสตร์กับสังคมและวัฒนธรรมร่วมสมัย”, 28 – 29 มีนาคม 2561, มหาวิทยาลัยราชภัฏสวนสุนันทา, น. 102 – 107.

เอกชัย พุทธิรัญ. (2560). งานดนตรีสร้างสรรค์ประกอบละครเวที “เสียงของพ่อ”. ในโครงการ “ละครเวทีเฉลิมพระเกียรติ เสียงแห่งความรักภักดี : Sounds of Love, 22-24 มีนาคม 2560, หอประชุมใหญ่ มหาวิทยาลัยราชภัฏบ้านสมเด็จเจ้าพระยา

เอกชัย พุทธิรัญ. (2561). **งานดนตรีสร้างสรรค์ “เฉลิมราชย์” สำหรับวงสตริงออร์เคสตรา**. ในโครงการ ร้องรำทำเพลงเทิดพระเกียรติ สมเด็จพระเจ้าอยู่หัวมหาวชิราลงกรณ บดินทรเทพยวรางกูร “ดนตรีไร้พรมแดน” Music Across Cultures, 28 ธันวาคม 2561, หอประชุมเล็ก ศูนย์วัฒนธรรมแห่งประเทศไทย

เอกชัย พุทธิรัญ. (2562). **งานดนตรีสร้างสรรค์ “สังข์ประโคม” สำหรับวงคลาริเน็ตควินเตต**.

ในการนำเสนอผลงานสร้างสรรค์ทางศิลปกรรมระดับชาติ ครั้งที่ 2 ประจำปี 2562 “ศิลปกรรมเฉลิมพระเกียรติ”, 26 กรกฎาคม 2562, หอประชุมอาคาร 100 ปี มหาวิทยาลัยราชภัฏพระนครศรีอยุธยา

ประสบการณ์การสอน

- 1) วิชาทักษะกีตาร์เบส 1
- 2) วิชาทักษะกีตาร์เบส 2
- 3) วิชาทักษะกีตาร์เบส 3
- 4) วิชาทักษะกีตาร์เบส 4
- 5) วิชาทักษะกีตาร์เบส 5
- 6) วิชาทักษะกีตาร์เบส 6
- 7) วิชาการประพันธ์เพลง
- 8) วิชาเคาน์เตอร์พอยต์

ภาระงานสอนที่จะมีในหลักสูตรนี้

- 1) วิชาสัมมนาทางดนตรีศึกษาระดับดุष्ฎีบัณฑิต
- 2) วิชาหลักการ ทฤษฎี และวิทยาการดนตรีสำหรับดุष्ฎีบัณฑิต
- 3) วิชาวิทยานิพนธ์

ชื่อ-สกุล นายพั่ง ปานช่วย
ตำแหน่งทางวิชาการ ผู้ช่วยศาสตราจารย์
สังกัด วิทยาลัยการดนตรี มหาวิทยาลัยราชภัฏบ้านสมเด็จเจ้าพระยา

ประวัติการศึกษา

พ.ศ. 2560 ปรัชญาดุษฐ์บัณฑิต (ดนตรี : ดนตรีศึกษา)
วิทยาลัยดุริยางคศิลป์ มหาวิทยาลัยมหิดล
พ.ศ. 2553 ศิลปศาสตรมหาบัณฑิต (วัฒนธรรมศึกษา)
มหาวิทยาลัยมหิดล
พ.ศ. 2542 ครุศาสตรบัณฑิต (ดนตรีศึกษา)
คณะมนุษยศาสตร์และสังคมศาสตร์
สถาบันราชภัฏบ้านสมเด็จเจ้าพระยา

สาขาที่เชี่ยวชาญ ดนตรีศึกษา ดนตรีตะวันตก

ผลงานทางวิชาการ

งานวิจัย

พั่ง ปานช่วย, จีระพันธ์ อ่อนเถื่อน และอนุรักษ์ บุญแจ๊ะ. (2559). การศึกษาสภาพและกำหนด ยุทธศาสตร์ องค์กร: กรณีศึกษาภาควิชาดนตรีตะวันตก วิทยาลัยการดนตรี มหาวิทยาลัยราชภัฏบ้านสมเด็จเจ้าพระยา. สถาบันวิจัยและพัฒนา มหาวิทยาลัยราชภัฏบ้านสมเด็จเจ้าพระยา, น. 1-137.

พั่ง ปานช่วย. (2560). นวัตกรรมการเรียบเรียงดนตรีร่วมสมัย: กรณีศึกษาเพลงประจำสถาบัน มหาวิทยาลัยราชภัฏบ้านสมเด็จเจ้าพระยา. สถาบันวิจัยและพัฒนา มหาวิทยาลัยราชภัฏบ้านสมเด็จเจ้าพระยา.

บทความวิจัย

พั่ง ปานช่วย, จีระพันธ์ อ่อนเถื่อน และอนุรักษ์ บุญแจ๊ะ. (2560). การศึกษาสภาพและกำหนดยุทธศาสตร์ องค์กร: กรณีศึกษาภาควิชาดนตรีตะวันตก วิทยาลัยการดนตรี มหาวิทยาลัยราชภัฏบ้านสมเด็จเจ้าพระยา. วารสารสารสนเทศ สำนักวิทยบริการและเทคโนโลยีสารสนเทศ มหาวิทยาลัยราชภัฏบ้านสมเด็จเจ้าพระยา. 16(2), น. 135 – 145.

พณัง ปานช่วย. (2561). บทประพันธ์เพลงแจ๊สออร์เคสตรา “ก้าวตามพ่อ”. ใน **การประชุมวิชาการระดับชาติ SMART ครั้งที่ 8**, 22 มิถุนายน 2561, มหาวิทยาลัยราชภัฏนครปฐม ประเทศไทย, น. 696 – 706.

_____. (2562). การเรียบเรียงเสียงประสานสำหรับวงแจ๊สออร์เคสตรา ในเพลง “มหาวิทยาลัยราชภัฏบ้านสมเด็จเจ้าพระยา”. **วารสารสารสนเทศ**. 18(2), น. 67 – 77.

ประสบการณ์การสอน

- 1) วิชาทักษะกีตาร์ 1
- 2) วิชาทักษะกีตาร์ 2
- 3) วิชาทักษะกีตาร์ 3
- 4) วิชาทักษะกีตาร์ 4
- 5) วิชาทักษะกีตาร์ 5
- 6) วิชาทักษะกีตาร์ 6

ภาระงานสอนที่จะมีในหลักสูตรนี้

- 1) วิชาสัมมนาทางดนตรีศึกษาระดับดุष्ฎีบัณฑิต
- 2) วิชาวิทยานิพนธ์

ประสบการณ์การสอน

- 1) วิชาทักษะเชิงซอฟต์แวร์ 1
- 2) วิชาทักษะเชิงซอฟต์แวร์ 2
- 3) วิชาทักษะเชิงซอฟต์แวร์ 3
- 4) วิชาทักษะเชิงซอฟต์แวร์ 4
- 5) วิชาทักษะเชิงซอฟต์แวร์ 5
- 6) วิชาทักษะเชิงซอฟต์แวร์ 6
- 7) วิชาการวิจัยทางดนตรีตะวันตกศึกษา 1
- 8) วิชาการวิจัยทางดนตรีตะวันตกศึกษา 2

ภาระงานสอนที่จะมีในหลักสูตรนี้

- 1) วิชาหลักการ ทฤษฎี และวิทยาการดนตรีสำหรับดุष्ฎีบัณฑิต
- 2) วิชาสัมมนาทางดนตรีศึกษาระดับดุष्ฎีบัณฑิต
- 3) วิชาวิทยานิพนธ์

ชื่อ-สกุล	นางสาวชาลินี สุริยนเปล่งแสง
ตำแหน่งทางวิชาการ	อาจารย์
สังกัด	วิทยาลัยการดนตรี มหาวิทยาลัยราชภัฏบ้านสมเด็จเจ้าพระยา

ประวัติการศึกษา

พ.ศ. 2558	ปรัชญาดุษฎีบัณฑิต (ดนตรี : ดนตรีศึกษา) วิทยาลัยดุริยางคศิลป์ มหาวิทยาลัยมหิดล
พ.ศ. 2554	ศิลปศาสตรบัณฑิต (ดนตรี : ดนตรีศึกษา) วิทยาลัยดุริยางคศิลป์ มหาวิทยาลัยมหิดล
พ.ศ. 2548	ครุศาสตรมหาบัณฑิต (การศึกษาปฐมวัย) คณะครุศาสตร์ จุฬาลงกรณ์มหาวิทยาลัย
พ.ศ. 2542	สังคมสงเคราะห์ศาสตรบัณฑิต (สังคมสงเคราะห์) คณะสังคมสงเคราะห์ศาสตร์ มหาวิทยาลัยธรรมศาสตร์

สาขาที่เชี่ยวชาญ ดนตรีศึกษา ดนตรีปฐมวัย ดนตรีตะวันตก

ผลงานทางวิชาการ

บทความทางวิชาการ

ชาลินี สุริยนเปล่งแสง. (2562). การศึกษาหลักสูตร การสอน การประเมินผลวิชาทักษะคีย์บอร์ดในระดับเตรียมอุดมดนตรี วิทยาลัยดุริยางคศิลป์ มหาวิทยาลัยมหิดล. **การประชุมวิชาการระดับชาติและนานาชาติด้านวิทยาการจัดการ ครั้งที่ 3**. วันที่ 5 กรกฎาคม 2562 ณ คณะวิทยาการจัดการ มหาวิทยาลัยราชภัฏบ้านสมเด็จเจ้าพระยา.

_____. (2562). ความสำคัญของการเรียนปฏิบัติเปียโนที่มีผลต่อพัฒนาการการเรียนรู้ดนตรี. **การประชุมวิชาการระดับชาติและนานาชาติ มหาวิทยาลัยศรีปทุม ครั้งที่ 14**. วันที่ 19 ธันวาคม 2562 ณ ห้อง Auditorium อาคาร 40 ปีศรีปทุม มหาวิทยาลัยศรีปทุม บางเขน.

อัญชลี สิริวงษ์สุวรรณ พิมลมาศ พร้อมสุขกุล ชาลินี สุริยนเปล่งแสง และนันทริกา สุนทรธนะผล. (2562). การศึกษาการจัดการเรียนการสอนวิชาปฏิบัติเครื่องสายสากล กรณีศึกษานักเรียนโครงการพิเศษ โรงเรียนสารสาสน์วิเทศบางบอน. **วารสารศิลป์ปริทัศน์** ฉบับที่ 1 ปีที่ 7 มกราคม - มิถุนายน 2562, น. 51-60.

ประสบการณ์การสอน

- 1) วิชาการบรรเลงเปียโนประกอบ 1
- 2) วิชาการบรรเลงเปียโนประกอบ 2
- 3) วิชาคีย์บอร์ดประกอบทำนอง 1
- 4) วิชาคีย์บอร์ดประกอบทำนอง 2

ภาระงานสอนที่จะมีในหลักสูตรนี้

- 1) วิชาสัมมนาทางดนตรีศึกษาระดับดุष्ฎีบัณฑิต
- 2) วิชาวิทยานิพนธ์

ชื่อ-สกุล นายโตม สว่างอารมณ์
ตำแหน่งทางวิชาการ รองศาสตราจารย์
สังกัด วิทยาลัยการดนตรี มหาวิทยาลัยราชภัฏบ้านสมเด็จเจ้าพระยา

ประวัติการศึกษา

พ.ศ.2558 ปรัชญาดุษฐ์บัณฑิต (ดุริยางคศิลป์ : ดนตรีวิทยา)
วิทยาลัยดุริยางคศิลป์ มหาวิทยาลัยมหาสารคาม
พ.ศ.2539 ศิลปกรรมศาสตรมหาบัณฑิต(มานุษยดุริยางควิทยา)
คณะศิลปกรรมศาสตร์ มหาวิทยาลัยศรีนครินทรวิโรฒ
พ.ศ.2524 ครุศาสตรบัณฑิต(ดนตรีศึกษา)
คณะครุศาสตร์ วิทยาลัยครูบ้านสมเด็จเจ้าพระยา

สาขาที่เชี่ยวชาญ ดนตรีไทย

ผลงานทางวิชาการ

บทความวิจัย

โตม สว่างอารมณ์. (2559). วิเคราะห์ผลงานการประพันธ์เพลงของสมเด็จพระเจ้าบรมวงศ์เธอเจ้าฟ้าบริพัตรสุขุมพันธ์ กรมพระนครสวรรค์วรพินิต : กรณีศึกษาเพลงจิ้งจกทอง เถา และเพลงสุดถวิล เถา. ใน การประชุมสวนสุนันทาวิชาการระดับชาติ ด้าน “การวิจัยเพื่อพัฒนาอย่างยั่งยืน” ครั้งที่ 4, 26 สิงหาคม 2559. ประเทศไทย, น. 614 – 647.

_____. (2560). การสร้างสรรค์ผลงานการประพันธ์เพลงโหมโรงศรีสุริยวงค์ ประสานเสนาะสามชั้น และเพลงชนะชัย เถา ของผู้ช่วยศาสตราจารย์ ดร.โตม สว่างอารมณ์. ใน การประชุมวิชาการระดับชาติและนานาชาติ ครั้งที่ 1 “การศึกษาเพื่อการพัฒนาท้องถิ่นอย่างยั่งยืน”, 29 กรกฎาคม 2560, มหาวิทยาลัยราชภัฏบ้านสมเด็จเจ้าพระยา. ประเทศไทย, น. 36 – 46.

บทความวิชาการ

โตม สว่างอารมณ์. (2559). แนวทางการประพันธ์เพลงไทย (ภาคต่อ). วารสารสุริยวาจิต, ฉบับมกราคม – ธันวาคม, น. 24 – 29.

งานสร้างสรรค์

โตม สว่างอารมณ์. (2562). บทประพันธ์เพลง “โหมโรงจักรีวรางกูร” ใน การเสนอผลงานสร้างสรรค์ทางศิลปกรรมระดับชาติ ครั้งที่ 2 ประจำปี 2562 “ศิลปกรรมเฉลิมพระเกียรติ”, 26 กรกฎาคม 2562 มหาวิทยาลัยราชภัฏพระนครศรีอยุธยา.

ประสบการณ์การสอน

- 1) วิชาการวิเคราะห์เพลงไทย
- 2) วิชาการประพันธ์เพลงไทย
- 3) วิชาปฏิบัติเครื่องสีไทย
- 4) วิชาดนตรีวิจักษ์
- 5) วิชาการเสนอผลงานทางดนตรี

ภาระงานสอนที่จะมีในหลักสูตรนี้

- 1) วิชาสัมมนาทางดนตรีศึกษาระดับคุษฎีบัณฑิต

ชื่อ-สกุล	นายอนุรักษ์ บุญแจะ
ตำแหน่งทางวิชาการ	ผู้ช่วยศาสตราจารย์
สังกัด	วิทยาลัยการดนตรี มหาวิทยาลัยราชภัฏบ้านสมเด็จเจ้าพระยา

ประวัติการศึกษา

พ.ศ. 2559	ปรัชญาดุษฎีบัณฑิต (ดนตรี : ดนตรีศึกษา) วิทยาลัยดุริยางคศิลป์ มหาวิทยาลัยมหิดล
พ.ศ. 2545	ศิลปศาสตรมหาบัณฑิต (วัฒนธรรมดนตรี) สถาบันวิจัยภาษาและวัฒนธรรมเอเชีย มหาวิทยาลัยมหิดล
พ.ศ. 2529	ครุศาสตรบัณฑิต (ดนตรีศึกษา) คณะครุศาสตร์ วิทยาลัยครูบ้านสมเด็จเจ้าพระยา

สาขาที่เชี่ยวชาญ	ดนตรีตะวันตก
------------------	--------------

ผลงานทางวิชาการ

ตำรา

อนุรักษ์ บุญแจะ. (2560). **ก้าวแรกสู่การอำนวยเพลง**. กรุงเทพฯ : โรงพิมพ์มหาวิทยาลัยราชภัฏบ้านสมเด็จเจ้าพระยา.

งานวิจัย

อนุรักษ์ บุญแจะ, พนัง ปานช่วย และจิระพันธ์ อ่อนเถื่อน (2559). **การศึกษาสภาพและกำหนด ยุทธศาสตร์ องค์กร: กรณีศึกษาภาควิชาดนตรีตะวันตก วิทยาลัยการดนตรี มหาวิทยาลัยราชภัฏบ้านสมเด็จเจ้าพระยา**. สถาบันวิจัยและพัฒนา มหาวิทยาลัยราชภัฏบ้านสมเด็จเจ้าพระยา, น. 1-137.

ประสบการณ์การสอน

- 1) วิชาการอำนวยเพลงขั้นพื้นฐาน
- 2) วิชาหลักการโยธวาทิต
- 3) วิชาสวนศาสตร์ทางดนตรี
- 4) วิชาปรัชญาและสุนทรียทางดนตรี

ภาระงานสอนที่จะมีในหลักสูตรนี้

- 1) วิชาสัมมนาทางดนตรีศึกษาระดับดุษฎีบัณฑิต

ชื่อ-สกุล นายธิตี ทศนกุลวงศ์
 ตำแหน่งทางวิชาการ ผู้ช่วยศาสตราจารย์
 สังกัด วิทยาลัยการดนตรี มหาวิทยาลัยราชภัฏบ้านสมเด็จเจ้าพระยา

ประวัติการศึกษา

พ.ศ.2561 ศิลปกรรมศาสตรดุษฎีบัณฑิต
 คณะศิลปกรรมศาสตร์ จุฬาลงกรณ์มหาวิทยาลัย
 พ.ศ.2547 ศิลปศาสตรมหาบัณฑิต(ดุริยางค์ไทย)
 คณะศิลปกรรมศาสตร์ จุฬาลงกรณ์มหาวิทยาลัย
 พ.ศ.2538 ศิลปกรรมศาสตรบัณฑิต(ดุริยางค์ไทย)
 คณะศิลปกรรมศาสตร์ จุฬาลงกรณ์มหาวิทยาลัย

สาขาที่เชี่ยวชาญ ดนตรีไทย

ผลงานทางวิชาการ

บทความวิจัย

ศุภกรณ์ ดิษฐพันธ์ และคณะ. (2559). โครงการสร้างสรรค์ผลงานวิจัยเชิงศิลปะโดยมุ่งเน้นการนำเสนอ
 อัตลักษณ์พื้นถิ่นย่านกุฎีจีนเพื่อส่งเสริมการท่องเที่ยวในชุมชน. **ครุศาสตร์สาร**. 10(1), น. 103 -
 114.

ธิตี ทศนกุลวงศ์. (2559). กลวิธีการพัฒนาคุณภาพเสียงจะอยู่ในเพลงที่สืบทอดจากโบราณจารย์.
สารสนเทศ. 15(2), น. 49 – 57.

ประสบการณ์การสอน

- 1) วิชาปฏิบัติเครื่องตีตไทย 1
- 2) วิชาปฏิบัติเครื่องตีตไทย 2
- 3) วิชาปฏิบัติเครื่องตีตไทย 3
- 4) วิชาปฏิบัติเครื่องตีตไทย 4
- 5) วิชาปฏิบัติเครื่องตีตไทย 5
- 6) วิชาปฏิบัติเครื่องตีตไทย 6

ภาระงานสอนที่จะมีในหลักสูตรนี้

- 1) วิชาสัมมนาทางดนตรีศึกษาระดับดุษฎีบัณฑิต

ชื่อ-สกุล นายสุรพงษ์ บ้านไกรทอง
 ตำแหน่งทางวิชาการ ผู้ช่วยศาสตราจารย์
 สังกัด วิทยาลัยการดนตรี มหาวิทยาลัยราชภัฏบ้านสมเด็จเจ้าพระยา

ประวัติการศึกษา

พ.ศ.2562 ศิลปกรรมศาสตรดุษฎีบัณฑิต
 คณะศิลปกรรมศาสตร์ จุฬาลงกรณ์มหาวิทยาลัย
 พ.ศ.2556 ศิลปศาสตรมหาบัณฑิต(ดุริยางค์ไทย)
 คณะศิลปกรรมศาสตร์ จุฬาลงกรณ์มหาวิทยาลัย
 พ.ศ.2554 ครุศาสตรบัณฑิต(ดนตรีศึกษา)
 คณะครุศาสตร์ จุฬาลงกรณ์มหาวิทยาลัย

สาขาที่เชี่ยวชาญ ดนตรีศึกษา ดนตรีไทย

ผลงานทางวิชาการ

งานสร้างสรรค์

สุรพงษ์ บ้านไกรทอง. (2560). **มโหรีสิบคน เพลงพญาครวญ สามชั้น**. เผยแพร่ในนิตยสารงานวิจัยแห่งชาติ 2560, 23 – 27 สิงหาคม 2560, ศูนย์ประชุมบางกอกคอนเวนชัน เซ็นเตอร์ เซ็นทรัลเวิลด์ กรุงเทพมหานคร.

_____. (2561). **ทางเดี่ยวเครื่องสีไทย**. ผลงานสร้างสรรค์.

ประสบการณ์การสอน

- 1) วิชาทฤษฎีดนตรีไทย
- 2) วิชาประวัติดนตรีไทย
- 3) วิชาการบันทึกและการอ่านโน้ตดนตรีไทย
- 4) วิชาเสนาและทำนองเสนาะ
- 5) วิชาปฏิบัติเครื่องสายเบื้องต้น
- 6) วิชาปฏิบัติดนตรีไทยเครื่องโท 2
- 7) วิชาปฏิบัติเครื่องสี 3
- 8) วิชาปฏิบัติเครื่องสี 4
- 9) วิชาปฏิบัติเครื่องสี 5
- 10) วิชาปฏิบัติเครื่องสี 6

- 11) วิชาปฏิบัติเครื่องตัด 3
- 12) วิชาปฏิบัติเครื่องตัด 4
- 13) วิชาปฏิบัติเครื่องตัด 5
- 14) วิชาปฏิบัติเครื่องตัด 6
- 15) วิชาหลักการจัดการแสดงดนตรี

ภาระงานสอนที่จะมีในหลักสูตรนี้

- 1) วิชาหลักการ ทฤษฎี และวิทยาการดนตรีสำหรับดุष्ฎีบัณฑิต
- 2) วิชาสัมมนาทางดนตรีศึกษาระดับดุष्ฎีบัณฑิต

ชื่อ-สกุล นางสาวสรวิวัฒน์ วาทะวัฒนะ
 ตำแหน่งทางวิชาการ ผู้ช่วยศาสตราจารย์
 สังกัด วิทยาลัยการดนตรี มหาวิทยาลัยราชภัฏบ้านสมเด็จเจ้าพระยา

ประวัติการศึกษา

พ.ศ. 2561 ปรัชญาดุษฐ์บัณฑิต (ดุริยางคศาสตร์ : ดนตรีศึกษา)
 คณะดุริยางคศาสตร์ มหาวิทยาลัยกรุงเทพธนบุรี
 พ.ศ. 2555 ศิลปศาสตรมหาบัณฑิต (ดนตรี : ดนตรีปฏิบัติ)
 วิทยาลัยดุริยางคศิลป์ มหาวิทยาลัยมหิดล
 พ.ศ. 2552 ดุริยางคศาสตรบัณฑิต (การแสดงดนตรี)
 วิทยาลัยดุริยางคศิลป์ มหาวิทยาลัยมหิดล

สาขาที่เชี่ยวชาญ ดนตรีตะวันตก

ผลงานทางวิชาการ

หนังสือ

สรวิวัฒน์ วาทะวัฒนะ.(2560). **สร้างสุขและพัฒนาการที่ตีแก่ลูกน้อยด้วยดนตรีเด็กเล็กแบบ Suzuki (SECE)**. กรุงเทพฯ: โรงพิมพ์มหาวิทยาลัยราชภัฏบ้านสมเด็จเจ้าพระยา.

บทความวิชาการ

สรวิวัฒน์ วาทะวัฒนะ. (2559). ความคล้ายคลึงและความแตกต่างด้านการบรรเลงซอด้วงและไวโอลิน.
วารสารสุริยวาทิต. 2559(1), น. 43-48.

บทความวิจัย

Sareewan Wathawathna. (2016). Similarities and differences techniques between Saw Duang and Violin. In **PGVIM International Symposium 2016 : Music and Socio-cultural Developments of the ASEAN**. 7-9 September 2016, Thailand, Princess Galyani Vadhana Institute of Music, pp. 52-59.

ประสบการณ์การสอน

- 1) วิชาทักษะไวโอลิน 1
- 2) วิชาทักษะไวโอลิน 2

- 3) วิชาทักษะไวโอลิน 3
- 4) วิชาทักษะไวโอลิน 4
- 5) วิชาทักษะไวโอลิน 5
- 6) วิชาทักษะไวโอลิน 6
- 7) วิชารวมวง 1
- 8) วิชารวมวง 2
- 9) วิชารวมวง 3
- 10) วิชารวมวง 4

ภาระงานสอนที่จะมีในหลักสูตรนี้

- 1) วิชาสัมมนาทางดนตรีศึกษาระดับดุซงฎิบัณฑิต

ภาคผนวก ง

คำสั่งแต่งตั้งคณะกรรมการพัฒนาหลักสูตรและคณะกรรมการวิพากษ์หลักสูตร



คำสั่งมหาวิทยาลัยราชภัฏบ้านสมเด็จเจ้าพระยา

ที่ ๔๐๕๒ / ๒๕๖๒

เรื่อง แต่งตั้งคณะกรรมการพัฒนาหลักสูตรปรัชญาดุษฎีบัณฑิต สาขาวิชาดนตรีศึกษา

ตามประกาศกระทรวงศึกษาธิการ เรื่อง กรอบมาตรฐานคุณวุฒิระดับอุดมศึกษาแห่งชาติ พ.ศ.๒๕๕๒ และประกาศคณะกรรมการการอุดมศึกษา เรื่อง แนวทางการปฏิบัติตามกรอบมาตรฐานคุณวุฒิระดับอุดมศึกษาแห่งชาติ พ.ศ.๒๕๕๒ ซึ่งได้กำหนดถึงแนวปฏิบัติในการนำกรอบมาตรฐานคุณวุฒิระดับอุดมศึกษาแห่งชาติสู่การปฏิบัติ เพื่อให้การพัฒนาหลักสูตรเป็นไปด้วยความเรียบร้อย จึงขอแต่งตั้งคณะกรรมการพัฒนาหลักสูตรปรัชญาดุษฎีบัณฑิต สาขาวิชาดนตรีศึกษา ดังรายนามต่อไปนี้

- | | | | |
|------------------------------------|-------------|---------------------|----------------------|
| ๑. ผู้ช่วยศาสตราจารย์ ดร.ณัฐศรีณย์ | ทฤษฎีคุณ | ประธานกรรมการ | ผู้รับผิดชอบหลักสูตร |
| ๒. รองศาสตราจารย์ ดร.ณรงค์ชัย | ปิฎกรัตต์ | กรรมการ | ผู้ทรงคุณวุฒิ |
| ๓. รองศาสตราจารย์ ดร.สุพรรณณี | เหลือบุญชู | กรรมการ | ผู้ทรงคุณวุฒิ |
| ๔. อาจารย์ ดร.คณกร | สว่างเจริญ | กรรมการ | คณบดีบัณฑิตวิทยาลัย |
| ๕. ผู้ช่วยศาสตราจารย์ ดร.พิมลมาศ | พร้อมสุขกุล | กรรมการ | ผู้รับผิดชอบหลักสูตร |
| ๖. รองศาสตราจารย์ ดร.สุพัตรา | วิไลลักษณ์ | กรรมการ | อาจารย์ประจำหลักสูตร |
| ๗. ผู้ช่วยศาสตราจารย์ ดร.เอกชัย | พุทธิธัญ | กรรมการ | อาจารย์ประจำหลักสูตร |
| ๘. อาจารย์ ดร.วรินทร์ | สีเสียดงาม | กรรมการ | อาจารย์ประจำหลักสูตร |
| ๙. ผู้ช่วยศาสตราจารย์ ดร.มนสิการ | พร้อมสุขกุล | กรรมการและเลขานุการ | ผู้รับผิดชอบหลักสูตร |

หน้าที่ ศึกษา และกำหนดคุณลักษณะ ผลการเรียนรู้ และดำเนินการพัฒนาหลักสูตรปรัชญาดุษฎีบัณฑิต สาขาวิชาดนตรีศึกษา ให้สอดคล้องกับกรอบมาตรฐานคุณวุฒิแห่งชาติ พ.ศ.๒๕๕๒ โดยให้มีหัวข้อของหลักสูตรอย่างน้อยตามที่กำหนดไว้ในแบบ มคอ.๒ (รายละเอียดของหลักสูตร) รวมทั้งให้ข้อคิดเห็น ข้อเสนอแนะในการพัฒนา/ปรับปรุงหลักสูตรเพื่อให้หลักสูตรมีความสมบูรณ์ และสามารถผลิตบัณฑิตให้บรรลุผลการเรียนรู้ตามที่กำหนด

ทั้งนี้ ตั้งแต่วันที่ ๑๑ ธันวาคม พ.ศ.๒๕๖๒ เป็นต้นไป

สั่ง ณ วันที่ ๑๑ ธันวาคม พ.ศ.๒๕๖๒

(รองศาสตราจารย์ ดร.อารีวรรณ เอี่ยมสะอาด)
รองอธิการบดี ปฏิบัติราชการแทน
อธิการบดีมหาวิทยาลัยราชภัฏบ้านสมเด็จเจ้าพระยา



คำสั่งมหาวิทยาลัยราชภัฏบ้านสมเด็จเจ้าพระยา

ที่ ๔๐๕๓ / ๒๕๖๒

เรื่อง แต่งตั้งคณะกรรมการวิพากษ์หลักสูตรปรัชญาดุษฎีบัณฑิต สาขาวิชาดนตรีศึกษา

ตามประกาศกระทรวงศึกษาธิการ เรื่อง กรอบมาตรฐานคุณวุฒิระดับอุดมศึกษาแห่งชาติ พ.ศ.๒๕๕๒ และ ประกาศคณะกรรมการการอุดมศึกษา เรื่อง แนวทางการปฏิบัติตามกรอบมาตรฐานคุณวุฒิระดับอุดมศึกษาแห่งชาติ พ.ศ.๒๕๕๒ ซึ่งได้กำหนดถึงแนวปฏิบัติในการนำกรอบมาตรฐานคุณวุฒิระดับอุดมศึกษาแห่งชาติสู่การปฏิบัติ เพื่อให้ การพัฒนาหลักสูตรเป็นไปด้วยความเรียบร้อย จึงขอแต่งตั้งคณะกรรมการวิพากษ์หลักสูตรปรัชญาดุษฎีบัณฑิต สาขาวิชาดนตรีศึกษา ดังรายนามต่อไปนี้

๑. ผู้ช่วยศาสตราจารย์ ดร.ณัฐศรีณย์	ทฤษฎีคุณ ประธานกรรมการ	ผู้รับผิดชอบหลักสูตร
๒. ศาสตราจารย์ ดร.วีรชาติ	เปรมานนท์ กรรมการ	ผู้ทรงคุณวุฒิ
๓. รองศาสตราจารย์ ดร.เฉลิมศักดิ์	พิกุลศรี กรรมการ	ผู้ทรงคุณวุฒิ
๔. อาจารย์ ดร.คณกร	สว่างเจริญ กรรมการ	คณบดีบัณฑิตวิทยาลัย
๕. ผู้ช่วยศาสตราจารย์ ดร.พิมลมาศ	พร้อมสุขกุล กรรมการ	ผู้รับผิดชอบหลักสูตร
๖. รองศาสตราจารย์ ดร.สุพัตรา	วิไลลักษณ์ กรรมการ	อาจารย์ประจำหลักสูตร
๗. ผู้ช่วยศาสตราจารย์ ดร.เอกชัย	พุทธิธัญ กรรมการ	อาจารย์ประจำหลักสูตร
๘. อาจารย์ ดร.วรินทร์	สีเสียดงาม กรรมการ	อาจารย์ประจำหลักสูตร
๙. ผู้ช่วยศาสตราจารย์ ดร.มนสิการ	พร้อมสุขกุล กรรมการและเลขานุการ	ผู้รับผิดชอบหลักสูตร

หน้าที่ วิพากษ์หลักสูตรปรัชญาดุษฎีบัณฑิต สาขาวิชาดนตรีศึกษาให้สอดคล้องกับกรอบมาตรฐานคุณวุฒิ แห่งชาติ พ.ศ.๒๕๕๒ ให้ข้อคิดเห็น ข้อเสนอแนะในการพัฒนา/ปรับปรุงหลักสูตรเพื่อให้หลักสูตรมีความสมบูรณ์ และสามารถผลิตบัณฑิตให้บรรลุผลการเรียนรู้ตามที่กำหนด

ทั้งนี้ ตั้งแต่วันที่ ๑๑ ธันวาคม พ.ศ.๒๕๖๒ เป็นต้นไป

สั่ง ณ วันที่ ๑๑ ธันวาคม พ.ศ.๒๕๖๒

(รองศาสตราจารย์ ดร.อารีวรรณ เอี่ยมสะอาด)

รองอธิการบดี ปฏิบัติราชการแทน

อธิการบดีมหาวิทยาลัยราชภัฏบ้านสมเด็จเจ้าพระยา

ภาคผนวก จ
รายงานการวิพากษ์หลักสูตร

รายงานการวิพากษ์หลักสูตร
หลักสูตรปรัชญาดุษฎีบัณฑิต สาขาวิชาดนตรีศึกษา
หลักสูตรใหม่ พ.ศ.2563
วิทยาลัยการดนตรี มหาวิทยาลัยราชภัฏบ้านสมเด็จเจ้าพระยา
วันศุกร์ที่ 14 กุมภาพันธ์ พ.ศ.2563
ณ ห้องประชุมประกันคุณภาพฯ วิทยาลัยการดนตรี มหาวิทยาลัยราชภัฏบ้านสมเด็จเจ้าพระยา

วิทยาลัยการดนตรี ได้จัดให้มีการประชุมคณะกรรมการพัฒนาหลักสูตรเพื่อวิพากษ์หลักสูตร ปรัชญาดุษฎีบัณฑิต สาขาวิชาดนตรีศึกษา หลักสูตรใหม่ พ.ศ.2563 เมื่อวันศุกร์ที่ 14 กุมภาพันธ์ 2563 ณ ห้องประชุมประกันคุณภาพฯ อาคาร 27 ชั้น 14 โดยมีรายนามคณะกรรมการพัฒนาหลักสูตร ประกอบด้วย

- | | |
|--|--|
| 1. ผู้ช่วยศาสตราจารย์ ดร.ณัฐศรีณย์ ทฤษฎีคุณ | ประธานกรรมการ(อาจารย์ผู้รับผิดชอบหลักสูตร) |
| 2. รองศาสตราจารย์ ดร.ณรงค์ชัย ปิฎกัรัชต์ | กรรมการ(ผู้ทรงคุณวุฒิ) |
| 3. รองศาสตราจารย์ ดร.สุพรรณณี เหลือบุญชู | กรรมการ(ผู้ทรงคุณวุฒิ) |
| 4. อาจารย์ ดร.คณกร สว่างเจริญ | กรรมการ(คณบดีบัณฑิตวิทยาลัย) |
| 5. ผู้ช่วยศาสตราจารย์ ดร.เอกชัย พุทธิธัญ | กรรมการ(อาจารย์ประจำหลักสูตร) |
| 6. ผู้ช่วยศาสตราจารย์ ดร.พิมลมาศ พร้อมสุขกุล | กรรมการ(อาจารย์ผู้รับผิดชอบหลักสูตร) |
| 7. รองศาสตราจารย์ ดร.สุพัตรา วิไลลักษณ์ | กรรมการ(อาจารย์ประจำหลักสูตร) |
| 8. อาจารย์ ดร.วรินทร์ สีเสียดงาม | กรรมการ(อาจารย์ประจำหลักสูตร) |
| 9. ผู้ช่วยศาสตราจารย์ ดร.มนสิการ พร้อมสุขกุล | กรรมการและเลขานุการ(อาจารย์ผู้รับผิดชอบหลักสูตร) |

ผลการวิพากษ์หลักสูตรมีดังนี้

ประเด็น	ข้อเสนอแนะของผู้ทรงคุณวุฒิ
1. ปรัชญาของหลักสูตร	ปรับปรุงแก้ไขปรัชญาให้สอดคล้องกับเกณฑ์มาตรฐาน หลักสูตรระดับบัณฑิตศึกษา พ.ศ. 2558 รวมถึงผลการ เรียนรู้ตามมคอ. 1
2. วัตถุประสงค์	ปรับปรุงแก้ไขวัตถุประสงค์ให้มีความสอดคล้องกับปรัชญา ครอบคลุมถึงเกณฑ์มาตรฐานหลักสูตรระดับบัณฑิตศึกษา พ.ศ. 2558 และผลการเรียนรู้ตามมคอ.1
3. จำนวนของการรับนักศึกษาในแผน 2.1	ปรับเพิ่มจำนวนการรับของนักศึกษาในแบบ 2.1 จาก 10 คน ให้เป็น 15 คน พร้อมให้คำนวณจุดคุ้มทุน
4. โครงสร้างหลักสูตร ของแผนการเรียน	ควรกำหนดเงื่อนไขของการรับเข้า เมื่อสอบไม่ผ่าน

ประเด็น	ข้อเสนอแนะของผู้ทรงคุณวุฒิ
แบบ 1.1 และ 2.1	เกณฑ์ที่กำหนด นักศึกษาจะต้องลงทะเบียนเรียนหมวดวิชาเสริมเพิ่มเติม โดยไม่นับหน่วยกิต แต่ต้องมีผลการเรียนผ่านเกณฑ์ที่กำหนด
5. ปรับเปลี่ยนรายวิชา และชื่อรายวิชา	<p>ปรับเปลี่ยนรายวิชาในแบบ 2.1 ดังนี้</p> <ol style="list-style-type: none"> 1. รายวิชาหลักสูตรและการจัดการเรียนรู้ทางดนตรี เป็นรายวิชาแนวโน้มนดนตรีศึกษาของโลกต่อการพัฒนาการศึกษา 2. เปลี่ยนจากรายวิชาหลักการเขียนงานวิจัยและงานวิชาการดนตรี เป็นรายวิชานวัตกรรมสร้างสรรค์ทางดนตรีศึกษา เนื่องจากต้องการให้หลักสูตรมีความโดดเด่นสอดคล้องกับนโยบายและแผนยุทธศาสตร์ และเกณฑ์มาตรฐานระดับอุดมศึกษา 3. รายวิชาสัมมนาชั้นสูงทางดนตรีศึกษา ปรับชื่อเป็นรายวิชาสัมมนาทางดนตรีศึกษาระดับดุष्ฎีบัณฑิต 4. รายวิชาระเบียบวิธีวิจัยชั้นสูง ปรับชื่อเป็นรายวิชาระเบียบวิธีวิจัยทางดนตรีศึกษาระดับดุष्ฎีบัณฑิต 5. รวบรวมเนื้อหาของรายวิชาเสริมพื้นฐานให้เป็นวิชาเดียวกัน คือรายวิชาหลักการ ทฤษฎี และวิทยาการดนตรีสำหรับดุष्ฎีบัณฑิต 6. ปรับคำอธิบายรายวิชาวิทยานิพนธ์ให้แตกต่างกับหลักสูตรดุริยางคศาสตรมหาบัณฑิต สาขาวิชาดนตรีศึกษา <p>ดังนั้น จากรายวิชาที่ปรับเปลี่ยนชื่อ ได้ทำการปรับเปลี่ยนคำอธิบายรายวิชาให้สอดคล้องและครอบคลุมให้มีทิศทางที่ชัดเจน และหลักสูตรมีความโดดเด่นและน่าสนใจ</p>
6. แผนที่แสดงการกระจายความรับผิดชอบมาตรฐานการเรียนรู้จากหลักสูตรสู่รายวิชา	<ol style="list-style-type: none"> 1. การกำหนดหน้าที่หลักของแต่ละรายวิชาไม่มากเกินไป 2. การกำหนดหน้าที่รองของแต่ละรายวิชาไม่น้อยเกินไป

รายงานการวิพากษ์หลักสูตร
หลักสูตรปรัชญาดุษฎีบัณฑิต สาขาวิชาดนตรีศึกษา
หลักสูตรใหม่ พ.ศ.2563
วิทยาลัยการดนตรี มหาวิทยาลัยราชภัฏบ้านสมเด็จเจ้าพระยา
วันอังคารที่ 18 กุมภาพันธ์ พ.ศ.2563
ณ ห้องประชุมประกันคุณภาพฯ วิทยาลัยการดนตรี มหาวิทยาลัยราชภัฏบ้านสมเด็จเจ้าพระยา

วิทยาลัยการดนตรี ได้จัดให้มีการประชุมคณะกรรมการวิพากษ์หลักสูตรปรัชญาดุษฎีบัณฑิต สาขาวิชาดนตรีศึกษา หลักสูตรใหม่ พ.ศ.2563 เมื่อวันอังคารที่ 18 กุมภาพันธ์ 2563 ณ ห้องประชุมประกันคุณภาพฯ อาคาร 27 ชั้น 14 โดยมีรายงานคณะกรรมการวิพากษ์หลักสูตรประกอบด้วย

- | | | |
|------------------------------------|---------------------------------|----------------------|
| 1. ผู้ช่วยศาสตราจารย์ ดร.ณัฐศรีณย์ | ทฤษฎีคุณ ประธานกรรมการ | ผู้รับผิดชอบหลักสูตร |
| 2. ศาสตราจารย์ ดร.วีรชาติ | เปรมานนท์ กรรมการ | ผู้ทรงคุณวุฒิ |
| 3. รองศาสตราจารย์ ดร.เฉลิมศักดิ์ | พิกุลศรี กรรมการ | ผู้ทรงคุณวุฒิ |
| 4. ผู้ช่วยศาสตราจารย์ ดร.พิมลมาศ | พร้อมสุขกุล กรรมการ | ผู้รับผิดชอบหลักสูตร |
| 5. รองศาสตราจารย์ ดร.สุพัตรา | วิไลลักษณ์ กรรมการ | อาจารย์ประจำหลักสูตร |
| 6. ผู้ช่วยศาสตราจารย์ ดร.เอกชัย | พุทธิธัญ กรรมการ | อาจารย์ประจำหลักสูตร |
| 7. อาจารย์ ดร.วรินธร | สีเสียดงาม กรรมการ | อาจารย์ประจำหลักสูตร |
| 8. ผู้ช่วยศาสตราจารย์ ดร.มนสิการ | พร้อมสุขกุล กรรมการและเลขานุการ | ผู้รับผิดชอบหลักสูตร |
- ผลการวิพากษ์หลักสูตรมีดังนี้

ประเด็น	ข้อเสนอแนะของผู้ทรงคุณวุฒิ
1. วัตถุประสงค์	ระบุเพิ่มเติมให้สอดคล้องกับหลักการและความสำคัญในศาสตร์ที่ลุ่มลึก เพื่อให้เกิดความโดดเด่นของหลักสูตรปริญญาเอก
2. รายวิชาสัมมนาทางดนตรีศึกษาระดับดุษฎีบัณฑิต	คำอธิบายรายวิชามีเนื้อหาที่กว้างไป โดยอาจทำให้ขาดแนวคิดในการคิดหัวข้อ
3. รายวิชาเสริมพื้นฐาน	ให้มีการระบุคำอธิบายรายวิชาครอบคลุมในภาพกว้างของดนตรีที่หลากหลาย อาทิ ดนตรีพื้นเมือง ดนตรีท้องถิ่น ดนตรีชาติพันธุ์
4. ภาคผนวกของอาจารย์ผู้สอน	ควรจัดเรียงลำดับตามวุฒิ ตำแหน่ง และตัวอักษร
5. การสอบประเมินผลความรู้	ควรตรวจสอบแผนการเรียนแบบ 1.1 ซึ่งจะมีการสอบประเมินผลความรู้ในช่วงเวลาที่แตกต่างกันจากแบบ 2.1

ภาคผนวก ฉ
การกำหนดรหัสวิชาและข้อมูลเกี่ยวกับจำนวนชั่วโมง
ในการจัดกิจกรรมแต่ละวิชา

การกำหนดรหัสวิชาและข้อมูลเกี่ยวกับจำนวนชั่วโมงในการจัดกิจกรรมแต่ละวิชา วิทยาลัยการดนตรี

วิทยาลัยการดนตรี

หมายเลข 5

5		X	X			
หลักที่ 1	หลักที่ 2	หลักที่ 3	หลักที่ 4	หลักที่ 5	หลักที่ 6	หลักที่ 7

หลักที่ 3, 4 หมายถึง สาขาวิชาในวิทยาลัยการดนตรี ได้แก่

รหัสประจำสาขาวิชา	สาขาวิชา	ตัวอย่าง																																	
00	วิชาแกน/วิชาพื้นฐานคณะ	5	1	0	0	X	X	X																											
หลักสูตรดุริยางคศาสตรบัณฑิต																																			
01	สาขาวิชาดนตรีตะวันตก	5	1	0	1	X	X	X																											
02	สาขาวิชาดนตรีไทย	5	1	0	2	X	X	X																											
หลักสูตรครุศาสตรบัณฑิต 4 ปี																																			
91	สาขาวิชาดนตรีไทยศึกษา	5	1	9	1	X	X	X																											
92	สาขาวิชาดนตรีตะวันตกศึกษา	5	1	9	2	X	X	X																											
หลักสูตรระดับบัณฑิตศึกษา																																			
01	สาขาวิชาดนตรีศึกษา	<table style="width: 100%; border-collapse: collapse;"> <tr> <td style="padding: 2px 5px;">5</td> <td style="padding: 2px 5px;">3</td> <td style="padding: 2px 5px;">0</td> <td style="padding: 2px 5px;">1</td> <td style="padding: 2px 5px;">X</td> <td style="padding: 2px 5px;">X</td> <td style="padding: 2px 5px;">X</td> </tr> <tr> <td colspan="7" style="text-align: left; padding-left: 5px;">- ปริญญาโท</td> </tr> <tr> <td style="padding: 2px 5px;">5</td> <td style="padding: 2px 5px;">5</td> <td style="padding: 2px 5px;">0</td> <td style="padding: 2px 5px;">1</td> <td style="padding: 2px 5px;">X</td> <td style="padding: 2px 5px;">X</td> <td style="padding: 2px 5px;">X</td> </tr> <tr> <td colspan="7" style="text-align: left; padding-left: 5px;">- ปริญญาเอก</td> </tr> </table>						5	3	0	1	X	X	X	- ปริญญาโท							5	5	0	1	X	X	X	- ปริญญาเอก						
5	3	0	1	X	X	X																													
- ปริญญาโท																																			
5	5	0	1	X	X	X																													
- ปริญญาเอก																																			

การกำหนดข้อมูลเกี่ยวกับจำนวนชั่วโมงการจัดกิจกรรมแต่ละวิชา

การกำหนดจำนวนชั่วโมงในการทำกิจกรรมการเรียนรู้ได้กำหนด ดังนี้

จำนวนหน่วยกิต หมายถึง จำนวนเวลาเรียนที่มีการบรรยายและการปฏิบัติ ให้กำหนดเหมือนกัน คือ กรณีที่มีการบรรยาย 1 ชั่วโมง มีน้ำหนักเท่ากับ 1 หน่วยกิต และการปฏิบัติ 2 ชั่วโมง มีน้ำหนักเท่ากับ 1 หน่วยกิต เช่นกัน



ประกาศมหาวิทยาลัยราชภัฏบ้านสมเด็จเจ้าพระยา
เรื่อง หลักเกณฑ์การกำหนดรหัสประจำวิชา พ.ศ.๒๕๖๒ ฉบับปรับปรุง

โดยเป็นที่การสมควรกำหนดหลักเกณฑ์ การกำหนดรหัสประจำวิชาให้เหมาะสมกับสถานการณ์ การจัดการศึกษาในปัจจุบันและประกาศกระทรวงศึกษาธิการ เรื่อง กรอบมาตรฐานคุณวุฒิระดับอุดมศึกษา แห่งชาติ พ.ศ.๒๕๕๘ ประกอบกับกระทรวงศึกษาธิการมีนโยบายปรับลดการเรียนหลักสูตรครุศาสตร์/ ศึกษาศาสตร์ ๕ ปี มาเป็น ๔ ปี โดยเริ่มดำเนินการในปีการศึกษา ๒๕๖๒ นั้น จึงอาศัยอำนาจตามความในมาตรา ๒๗ และ ๓๑ แห่งพระราชบัญญัติมหาวิทยาลัยราชภัฏ พ.ศ.๒๕๔๗ ประกอบกับมติของคณะกรรมการที่ประชุม คณบดีและรองคณบดีฝ่ายวิชาการ ในการประชุมครั้งที่ ๑๐/๒๕๖๒ เมื่อวันที่ ๑๖ ตุลาคม พ.ศ.๒๕๖๒ จึงออกประกาศหลักเกณฑ์การกำหนดรหัสประจำวิชา พ.ศ.๒๕๖๒ ฉบับปรับปรุง ดังนี้

รหัสวิชาของมหาวิทยาลัยราชภัฏบ้านสมเด็จเจ้าพระยา ประกอบด้วย

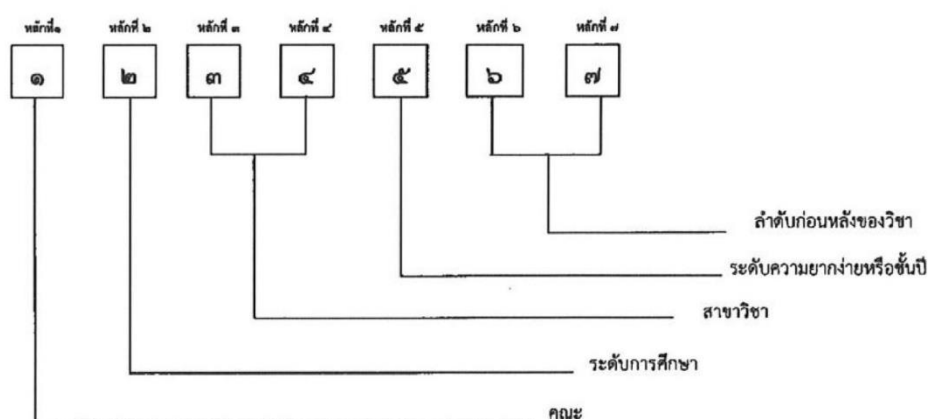

ความหมายของหลักวิชา

หลักที่ ๑ หมายถึง คณะ

โดยกำหนดให้

- ๑ = คณะครุศาสตร์
- ๒ = คณะมนุษยศาสตร์และสังคมศาสตร์
- ๓ = คณะวิทยาการจัดการ
- ๔ = คณะวิทยาศาสตร์และเทคโนโลยี
- ๕ = วิทยาลัยการดนตรี
- ๖ = บัณฑิตวิทยาลัย
- ๗ = คณะวิศวกรรมศาสตร์และเทคโนโลยีอุตสาหกรรม
- ๘ = สำนักส่งเสริมวิชาการและงานทะเบียน

หลักที่ ๒ หมายถึง ระดับการศึกษา ได้แก่

๑ = ปริญญาตรี

๒ = ประกาศนียบัตร

๓ = ปริญญาโท

๔ = ประกาศนียบัตรชั้นสูง

๕ = ปริญญาเอก

หลักที่ ๓ , ๔ หมายถึง สาขาวิชา

หลักที่ ๕ หมายถึง ระดับความยากง่ายหรือชั้นปี

หลักที่ ๖ , ๗ หมายถึง ลำดับก่อนหลังของวิชา

คณะครุศาสตร์

คณะครุศาสตร์ หมายเลข ๑

<input type="checkbox"/>	<input type="checkbox"/>	<input checked="" type="checkbox"/>	<input checked="" type="checkbox"/>	<input type="checkbox"/>	<input type="checkbox"/>	<input type="checkbox"/>
หลักที่ ๑	หลักที่ ๒	หลักที่ ๓	หลักที่ ๔	หลักที่ ๕	หลักที่ ๖	หลักที่ ๗

รหัสประจำสาขา	สาขาวิชา	ตัวอย่าง
๐๐	วิชาแกนคณะ / กลุ่มวิชาพื้นฐาน	
๔๐	กลุ่มวิชาชีพครู	
หลักสูตรครุศาสตรบัณฑิต ระดับปริญญาตรี ๔ ปี และระดับบัณฑิตศึกษา		
๔๑	สาขาวิชาการศึกษามัธยมศึกษา	๑ ๑ ๔ ๑ X X X
๔๒	สาขาวิชาการประถมศึกษา	๑ ๑ ๔ ๒ X X X
๔๓	สาขาวิชาพลศึกษา	๑ ๑ ๔ ๓ X X X
๔๔	สาขาวิชาศิลปศึกษา	๑ ๑ ๔ ๔ X X X
๔๕	สาขาวิชาวิทยาศาสตร์ทั่วไป	๑ ๑ ๔ ๕ X X X
๔๖	สาขาวิชาจิตวิทยา	๑ ๑ ๔ ๖ X X X
๔๗	สาขาวิชาเทคโนโลยีดิจิทัลเพื่อการศึกษา	๑ ๑ ๔ ๗ X X X
๔๘	สาขาวิชาการวัดประเมินและวิจัยทางการศึกษา	๑ ๑ ๔ ๘ X X X
๐๖	สาขาวิชาการบริหารการศึกษา	๑ ๓ ๐ ๖ X X X
๐๗	สาขาวิชาหลักสูตรและการสอน	๑ ๓ ๐ ๗ X X X
หลักสูตรประกาศนียบัตรบัณฑิต		
๓๑	ประกาศนียบัตรบัณฑิต (วิชาชีพครู)	๑ ๒ ๓ ๑ X X X

คณะมนุษยศาสตร์และสังคมศาสตร์

คณะมนุษยศาสตร์และสังคมศาสตร์ หมายเลข ๒

๒		X	X			
หลักที่ ๑	หลักที่ ๒	หลักที่ ๓	หลักที่ ๔	หลักที่ ๕	หลักที่ ๖	หลักที่ ๗

หลักที่ ๓,๔ หมายถึงสาขาวิชาในคณะมนุษยศาสตร์และสังคมศาสตร์ ได้แก่

รหัสประจำสาขา	สาขาวิชา	ตัวอย่าง
๐๐	วิชาแกนคณะ / กลุ่มวิชาพื้นฐาน	
หลักสูตรครุศาสตรบัณฑิต ระดับปริญญาตรี ๔ ปี		
๙๑	สาขาวิชาภาษาไทย	๒ ๑ ๙ ๑ X X X
๙๒	สาขาวิชาภาษาอังกฤษ	๒ ๑ ๙ ๒ X X X
๙๓	สาขาวิชานาฏศิลป์ศึกษา	๒ ๑ ๙ ๓ X X X
๙๔	สาขาวิชาสังคมศึกษา	๒ ๑ ๙ ๔ X X X
๙๕	สาขาวิชาบรรณารักษศาสตร์และสารนิเทศศาสตร์	๒ ๑ ๙ ๕ X X X
หลักสูตรศิลปศาสตรบัณฑิต		
๐๑	สาขาวิชาบรรณารักษศาสตร์และสารนิเทศศาสตร์	๒ ๑ ๐ ๑ X X X
๐๒	สาขาวิชาภาษาจีน	๒ ๑ ๐ ๒ X X X
๐๓	สาขาวิชาภาษาอังกฤษ	๒ ๑ ๐ ๓ X X X
๐๔	สาขาวิชาภาษาไทย	๒ ๑ ๐ ๔ X X X
๐๕	สาขาวิชาภาษาและวัฒนธรรมเอเชียตะวันออก	๒ ๑ ๐ ๕ X X X
๐๖	สาขาวิชาสังคมศาสตร์เพื่อการพัฒนา	๒ ๑ ๐ ๖ X X X
๐๗	สาขาวิชาอาเซียนศึกษา	๒ ๑ ๐ ๗ X X X
หลักสูตรศิลปกรรมศาสตรบัณฑิต		
๒๑	สาขาวิชานาฏศิลป์	๒ ๑ ๒ ๑ X X X
๒๒	สาขาวิชาออกแบบกราฟิกและอินโฟร์	๒ ๑ ๒ ๒ X X X
๒๓	สาขาวิชาศิลปกรรม	ป.โท ๒ ๓ ๒ ๓ X X X
หลักสูตรรัฐประศาสนศาสตรบัณฑิต		
๓๑	สาขาวิชารัฐประศาสนศาสตร์	ป.ตรี ๒ ๑ ๓ ๑ X X X ป.โท ๒ ๓ ๓ ๑ X X X

รหัสประจำสาขา	สาขาวิชา	ตัวอย่าง
หลักสูตรนิติศาสตร์บัณฑิต		
๔๑	สาขาวิชานิติศาสตร์	๒ ๑ ๔ ๑ X X X

คณะวิทยาการจัดการ

คณะวิทยาการจัดการ

หมายเลข

๓

<input type="checkbox"/>	<input type="checkbox"/>	<input checked="" type="checkbox"/>	<input checked="" type="checkbox"/>	<input type="checkbox"/>	<input type="checkbox"/>	<input type="checkbox"/>
หลักที่ ๓	หลักที่ ๒	หลักที่ ๓	หลักที่ ๔	หลักที่ ๕	หลักที่ ๖	หลักที่ ๗

หลักที่ ๓,๔ หมายถึงสาขาวิชาในคณะวิทยาการจัดการ ได้แก่

รหัสประจำสาขา	สาขาวิชา	ตัวอย่าง
๐๐	วิชาแกนคณะ / กลุ่มวิชาพื้นฐาน	
หลักสูตรบริหารธุรกิจบัณฑิต		
๐๑	สาขาวิชาการตลาด	๓ ๑ ๐ ๑ X X X
๐๒	สาขาวิชาการบริหารทรัพยากรมนุษย์	๓ ๑ ๐ ๒ X X X
๐๓	สาขาวิชาการประกอบการธุรกิจ	๓ ๑ ๐ ๓ X X X
๐๔	สาขาวิชาการจัดการโลจิสติกส์	๓ ๑ ๐ ๔ X X X
๐๕	สาขาวิชาคอมพิวเตอร์ธุรกิจ	๓ ๑ ๐ ๕ X X X
๐๖	สาขาวิชาการจัดการธุรกิจระหว่างประเทศ (นานาชาติ)	๓ ๑ ๐ ๖ X X X
๐๗	สาขาวิชาการบริหารธุรกิจ	ป.โท ๓ ๓ ๐ ๗ X X X
หลักสูตรนิเทศศาสตร์บัณฑิต		
๑๑	สาขาวิชาการโฆษณาและธุรกิจบันเทิง	๓ ๑ ๐ ๖ X X X
๑๒	สาขาวิชาการประชาสัมพันธ์และการสื่อสารองค์การ	๓ ๑ ๑ ๒ X X X
๑๓	สาขาวิชาการสื่อสารมวลชน	๓ ๑ ๑ ๓ X X X
๑๔	สาขาวิชาภาพยนตร์และดิจิทัลมีเดีย	๓ ๑ ๑ ๔ X X X
หลักสูตรศิลปศาสตรบัณฑิต		
๒๑	สาขาวิชาการท่องเที่ยว	๓ ๑ ๒ ๑ X X X
หลักสูตรเศรษฐศาสตร์บัณฑิต		
๓๑	สาขาวิชาเศรษฐศาสตร์	๓ ๑ ๓ ๑ X X X
หลักสูตรบัญชีบัณฑิต		
๔๑	สาขาวิชาการบัญชี	๓ ๑ ๔ ๑ X X X

คณะวิทยาศาสตร์และเทคโนโลยี

คณะวิทยาศาสตร์และเทคโนโลยี

หมายเลข

๔

หลักที่ ๑

หลักที่ ๒

หลักที่ ๓

หลักที่ ๔

หลักที่ ๕

หลักที่ ๖

หลักที่ ๗

หลักที่ ๓,๔ หมายถึงสาขาวิชาในคณะวิทยาศาสตร์และเทคโนโลยี ได้แก่

รหัสประจำสาขา	สาขาวิชา	ตัวอย่าง
๐๐	วิชาแกนคณะ / กลุ่มวิชาพื้นฐาน	
หลักสูตรครุศาสตรบัณฑิต ระดับปริญญาตรี ๔ ปี		
๔๑	สาขาวิชาฟิสิกส์	๔ ๑ ๔ ๑ X X X
๔๒	สาขาวิชาเคมี	๔ ๑ ๔ ๒ X X X
๔๓	สาขาวิชาชีววิทยา	๔ ๑ ๔ ๓ X X X
๔๔	สาขาวิชาคณิตศาสตร์	๔ ๑ ๔ ๔ X X X
๔๕	สาขาวิชาคอมพิวเตอร์ศึกษา	๔ ๑ ๔ ๕ X X X
หลักสูตรวิทยาศาสตรบัณฑิต		
๐๐	วิชาแกนคณะ / กลุ่มวิชาพื้นฐาน	
๐๑	สาขาวิชาคณิตศาสตร์	๔ ๑ ๐ ๑ X X X
๐๒	สาขาวิชาเคมี	๔ ๑ ๐ ๒ X X X
๐๓	สาขาวิชานวัตกรรมและเทคโนโลยีพอลิเมอร์	๔ ๑ ๐ ๓ X X X
๐๔	สาขาวิชาชีววิทยา	๔ ๑ ๐ ๔ X X X
๐๕	สาขาวิชาฟิสิกส์	๔ ๑ ๐ ๕ X X X
๐๖	สาขาวิชาเกษตรและเทคโนโลยีการเกษตร	๔ ๑ ๐ ๖ X X X
๐๗	สาขาวิชาเกษตรและเทคโนโลยีการเกษตร	๔ ๑ ๐ ๗ X X X
๐๘	สาขาวิชาแอนิเมชันและดิจิทัลมีเดีย	๔ ๑ ๐ ๘ X X X
๐๙	สาขาวิชาวิทยาการคอมพิวเตอร์	๔ ๑ ๐ ๙ X X X
๑๐	สาขาวิชาวิทยาศาสตร์และเทคโนโลยีการอาหาร	๔ ๑ ๑ ๐ X X X
๑๑	สาขาวิชาวิทยาศาสตร์และเทคโนโลยีสิ่งแวดล้อม	๔ ๑ ๑ ๑ X X X
๑๒	สาขาวิชาเทคโนโลยีสารสนเทศและการสื่อสาร	๔ ๑ ๑ ๒ X X X
๑๓	สาขาวิชาเทคโนโลยีคอมพิวเตอร์อิเล็กทรอนิกส์	๔ ๑ ๑ ๓ X X X
๑๔	สาขาวิชาเทคนิคการแพทย์	๔ ๑ ๑ ๔ X X X

หลักเกณฑ์ในการพัฒนาหลักสูตรของมหาวิทยาลัย ตั้งแต่ปีการศึกษา ๒๕๖๒ เป็นต้นไป

รหัสประจำสาขา	สาขาวิชา	ตัวอย่าง
๑๕	สาขาวิชาอาชีวอนามัยและความปลอดภัย	๔ ๑ ๑ ๕ X X X
๒๐	สาขาวิชาระบบสารสนเทศเพื่อการจัดการ	ป.โท ๔ ๓ ๒ ๐ X X X
หลักสูตรการแพทย์แผนไทยบัณฑิต		
๓๑	สาขาวิชาการแพทย์แผนไทย	๔ ๑ ๓ ๑ X X X
หลักสูตรสาธารณสุขศาสตรบัณฑิต		
๔๑	สาขาวิชาสาธารณสุขศาสตร์	๔ ๑ ๕ ๑ X X X
หลักสูตรเภสัชกรรมไทยมหาบัณฑิต		
๕๑	สาขาวิชาเภสัชกรรมไทย	ป.โท ๔ ๓ ๕ ๑ X X X

วิทยาลัยการดนตรี

วิทยาลัยการดนตรี

หมายเลข ๕

๕		X	X			
หลักที่ ๑	หลักที่ ๒	หลักที่ ๓	หลักที่ ๔	หลักที่ ๕	หลักที่ ๖	หลักที่ ๗

หลักที่ ๓,๔ หมายถึงสาขาวิชาในวิทยาลัยการดนตรี ได้แก่

รหัสประจำสาขา	สาขาวิชา	ตัวอย่าง
๐๐	วิชาแกนคณะ / กลุ่มวิชาพื้นฐาน	
หลักสูตรครุศาสตรบัณฑิต ระดับปริญญาตรี ๔ ปี		
๔๑	สาขาวิชาดนตรีไทยศึกษา	๕ ๑ ๕ ๑ X X X
๔๒	สาขาวิชาดนตรีตะวันตกศึกษา	๕ ๑ ๕ ๒ X X X
หลักสูตรดุริยางคศาสตรบัณฑิต		
๐๑	สาขาวิชาดนตรีตะวันตก	๕ ๑ ๐ ๑ X X X
๐๒	สาขาวิชาดนตรีไทย	๕ ๑ ๐ ๒ X X X
หลักสูตรระดับบัณฑิตศึกษา		
๕๑	สาขาวิชาดนตรีศึกษา	ป.โท ๕ ๓ ๐ ๑ X X X ป.เอก ๕ ๕ ๐ ๑ X X X

คณะวิศวกรรมศาสตร์และเทคโนโลยีอุตสาหกรรม

คณะวิศวกรรมศาสตร์และเทคโนโลยีอุตสาหกรรม

หมายเลข

๗

๗		X	X			
หลักสูตรที่ ๑	หลักสูตรที่ ๒	หลักสูตรที่ ๓	หลักสูตรที่ ๔	หลักสูตรที่ ๕	หลักสูตรที่ ๖	หลักสูตรที่ ๗

หลักสูตรที่ ๓,๔ หมายถึงสาขาวิชาในคณะวิศวกรรมศาสตร์และเทคโนโลยีอุตสาหกรรม ได้แก่

รหัสประจำสาขา	สาขาวิชา	ตัวอย่าง
๐๐	วิชาแกนคณะ / กลุ่มวิชาพื้นฐาน	
หลักสูตรครุศาสตร์อุตสาหกรรมบัณฑิต ระดับปริญญาตรี ๔ ปี		
๘๑	สาขาวิชาวิศวกรรมอุตสาหการและการผลิต	๗ ๑ ๘ ๑ X X X
หลักสูตรครุศาสตร์บัณฑิต ระดับปริญญาตรี ๔ ปี		
๙๑	สาขาวิชาอุตสาหกรรมศิลป์	๗ ๑ ๙ ๑ X X X
หลักสูตรเทคโนโลยีบัณฑิต		
๐๑	สาขาวิชาเทคโนโลยีการจัดการอุตสาหกรรม	๗ ๑ ๐ ๑ X X X
๐๒	สาขาวิชาเทคโนโลยีอุตสาหกรรม	๗ ๑ ๐ ๒ X X X
หลักสูตรวิทยาศาสตรบัณฑิต		
๒๑	สาขาวิชาเทคโนโลยีโลจิสติกส์	๗ ๑ ๒ ๑ X X X
๒๒	สาขาวิชาออกแบบผลิตภัณฑ์อุตสาหกรรม	๗ ๑ ๒ ๒ X X X
หลักสูตรอุตสาหกรรมศาสตรบัณฑิต		
๓๑	สาขาวิชาการจัดการวิศวกรรมการผลิตและโลจิสติกส์	๗ ๑ ๓ ๑ X X X
หลักสูตรวิศวกรรมศาสตรบัณฑิต		
๔๑	สาขาวิชาวิศวกรรมไฟฟ้าเครื่องกลการผลิต	๗ ๑ ๔ ๑ X X X
๔๒	สาขาวิชาวิศวกรรมพลังงาน	๗ ๑ ๔ ๒ X X X
หลักสูตรบริหารธุรกิจบัณฑิต		
๕๑	สาขาวิชาผู้ประกอบการอาหาร	๗ ๑ ๕ ๑ X X X

หลักสูตรหมวดวิชาศึกษาทั่วไป

สำนักส่งเสริมวิชาการและงานทะเบียน

หมายเลข

๙

<input type="checkbox"/>	<input type="checkbox"/>	<input checked="" type="checkbox"/>	<input type="checkbox"/>	<input type="checkbox"/>	<input type="checkbox"/>	<input type="checkbox"/>
หลักที่ ๑	หลักที่ ๒	หลักที่ ๓	หลักที่ ๔	หลักที่ ๕	หลักที่ ๖	หลักที่ ๗

หลักที่ ๓ หมายถึงกลุ่มวิชา ได้แก่

เลขประจำกลุ่มวิชา	กลุ่มวิชา
๑	กลุ่มวิชาภาษาและการสื่อสาร
๒	กลุ่มวิชามนุษยศาสตร์
๓	กลุ่มวิชาสังคมศาสตร์
๔	กลุ่มวิชาคณิตศาสตร์วิทยาศาสตร์และเทคโนโลยี
๙	กลุ่มวิชาศึกษาทั่วไป หลักสูตรครุศาสตร์ ระดับปริญญาตรี ๔ ปี

<input type="checkbox"/>	<input type="checkbox"/>	<input type="checkbox"/>	<input checked="" type="checkbox"/>	<input type="checkbox"/>	<input type="checkbox"/>	<input type="checkbox"/>
หลักที่ ๑	หลักที่ ๒	หลักที่ ๓	หลักที่ ๔	หลักที่ ๕	หลักที่ ๖	หลักที่ ๗

หลักที่ ๔ หมายถึงลักษณะวิชา

เลขประจำลักษณะวิชา	กลุ่มวิชา
๑	วิชาบังคับ
๒	วิชาเลือก

หลักเกณฑ์นี้ให้ใช้กับการพัฒนาหลักสูตรของมหาวิทยาลัย ตั้งแต่ ปีการศึกษา ๒๕๖๒ เป็นต้นไป

ประกาศ ณ วันที่ ๑๔ พฤศจิกายน พ.ศ. ๒๕๖๒

(ผู้ช่วยศาสตราจารย์ ดร.เผด็จ คำคำ)

รองอธิการบดี ปฏิบัติราชการแทนอธิการบดี

ภาคผนวก ข

ข้อบังคับมหาวิทยาลัยราชภัฏบ้านสมเด็จเจ้าพระยา



ข้อบังคับมหาวิทยาลัยราชภัฏบ้านสมเด็จเจ้าพระยา
ว่าด้วยการศึกษาระดับบัณฑิตศึกษา
พ.ศ. ๒๕๖๑

โดยที่เป็นการสมควรปรับปรุงข้อบังคับเกี่ยวกับการจัดการศึกษาระดับบัณฑิตศึกษาของมหาวิทยาลัยราชภัฏบ้านสมเด็จเจ้าพระยา เพื่อให้สอดคล้องกับประกาศกระทรวงศึกษาธิการ เรื่อง เกณฑ์มาตรฐานหลักสูตรระดับบัณฑิตศึกษา พ.ศ. ๒๕๕๘ และประกาศกระทรวงศึกษาธิการ เรื่อง แนวทางการบริหารเกณฑ์มาตรฐานหลักสูตรระดับอุดมศึกษา พ.ศ. ๒๕๕๘

อาศัยอำนาจตามความในมาตรา ๑๘ (๒) แห่งพระราชบัญญัติมหาวิทยาลัยราชภัฏ พ.ศ. ๒๕๔๗ ประกอบกับมติสภามหาวิทยาลัยราชภัฏบ้านสมเด็จเจ้าพระยาในคราวประชุมครั้งที่ ๑๑/๒๕๖๑ เมื่อวันที่ ๑๕ พฤศจิกายน พ.ศ. ๒๕๖๑ จึงออกข้อบังคับไว้ ดังนี้

ข้อ ๑ ข้อบังคับนี้เรียกว่า “ข้อบังคับมหาวิทยาลัยราชภัฏบ้านสมเด็จเจ้าพระยาว่าด้วยการศึกษาระดับบัณฑิตศึกษา พ.ศ. ๒๕๖๑”

ข้อ ๒ ข้อบังคับนี้ให้ใช้บังคับกับนักศึกษาที่เข้าศึกษาตั้งแต่ภาคเรียนที่ ๑ ปีการศึกษา ๒๕๖๒ เป็นต้นไป

ข้อ ๓ ในข้อบังคับนี้

“มหาวิทยาลัย” หมายความว่า มหาวิทยาลัยราชภัฏบ้านสมเด็จเจ้าพระยา

“สภามหาวิทยาลัย” หมายความว่า สภามหาวิทยาลัยราชภัฏบ้านสมเด็จเจ้าพระยา

“บัณฑิตวิทยาลัย” หมายความว่า บัณฑิตวิทยาลัย มหาวิทยาลัยราชภัฏบ้านสมเด็จเจ้าพระยา

“อธิการบดี” หมายความว่า อธิการบดีมหาวิทยาลัยราชภัฏบ้านสมเด็จเจ้าพระยา

“นักศึกษา” หมายความว่า นักศึกษาระดับบัณฑิตศึกษาของมหาวิทยาลัยราชภัฏบ้านสมเด็จเจ้าพระยา

“บัณฑิตศึกษา” หมายความว่า การจัดการศึกษาในระดับประกาศนียบัตรบัณฑิต ระดับปริญญาโท ประกาศนียบัตรบัณฑิตชั้นสูง และระดับปริญญาเอก

“หลักสูตร” หมายความว่า หลักสูตรสาขาวิชาต่างๆ ในระดับบัณฑิตศึกษาที่สภามหาวิทยาลัยราชภัฏบ้านสมเด็จเจ้าพระยาให้ความเห็นชอบ

“คณะกรรมการประจำบัณฑิตวิทยาลัย” หมายความว่า คณะกรรมการประจำบัณฑิตวิทยาลัย ตามข้อบังคับมหาวิทยาลัยราชภัฏบ้านสมเด็จเจ้าพระยาว่าด้วยการบริหารและการดำเนินงานของบัณฑิตวิทยาลัย

“คณะกรรมการบริหารหลักสูตร” หมายความว่า คณะกรรมการซึ่งประกอบด้วยอาจารย์ผู้รับผิดชอบหลักสูตรทั้งหมดของแต่ละหลักสูตร

“อาจารย์ประจำ” หมายความว่า บุคคลที่ดำรงตำแหน่งอาจารย์ ผู้ช่วยศาสตราจารย์ รองศาสตราจารย์ และศาสตราจารย์ ที่เปิดสอนหลักสูตรนั้น ที่มีหน้าที่รับผิดชอบตามพันธกิจและปฏิบัติหน้าที่เต็มเวลา

“อาจารย์ประจำหลักสูตร” หมายความว่า อาจารย์ประจำที่มีคุณสมบัติตรงหรือสัมพันธ์กับสาขาวิชาของหลักสูตรที่เปิดสอน ซึ่งมีหน้าที่สอนและค้นคว้าวิจัยในสาขาวิชาดังกล่าว ทั้งนี้ สามารถเป็นอาจารย์ประจำหลักสูตรหลายหลักสูตรได้ในเวลาเดียวกัน แต่ต้องเป็นหลักสูตรที่อาจารย์ผู้นั้นมีคุณสมบัติตรงหรือสัมพันธ์กับสาขาวิชาของหลักสูตร

“อาจารย์ผู้รับผิดชอบหลักสูตร” หมายความว่า อาจารย์ประจำหลักสูตรที่มีภาระหน้าที่ในการบริหารและพัฒนาหลักสูตรและการเรียนการสอน ตั้งแต่การวางแผน การควบคุมคุณภาพ การติดตามประเมินผล และการพัฒนาหลักสูตร อาจารย์ผู้รับผิดชอบหลักสูตรต้องอยู่ประจำหลักสูตรนั้นตลอดระยะเวลาที่จัดการศึกษาโดยจะเป็นอาจารย์ผู้รับผิดชอบหลักสูตรเกินกว่า ๑ หลักสูตรในเวลาเดียวกันไม่ได้ เว้นแต่พหุวิทยาการหรือสหวิทยาการ ให้เป็นอาจารย์ผู้รับผิดชอบหลักสูตรได้อีกหนึ่งหลักสูตรและอาจารย์ผู้รับผิดชอบหลักสูตรสามารถเข้ากันได้ไม่เกินสองคน

“อาจารย์พิเศษ” หมายความว่า ผู้สอนที่ไม่ใช่อาจารย์ประจำ

ข้อ ๔ ให้อธิการบดีรักษาการตามข้อบังคับนี้ และให้มีอำนาจในการออกประกาศ หรือคำสั่งเพื่อปฏิบัติการให้เป็นไปตามข้อบังคับนี้

ในกรณีที่มีปัญหาอันเกิดจากการปฏิบัติตามข้อบังคับนี้ ให้อธิการบดีมีอำนาจวินิจฉัยชี้ขาด

หมวด ๑

การจัดการศึกษา

ข้อ ๕ ระบบการจัดการศึกษาระดับบัณฑิตศึกษา ใช้ระบบทวิภาคและอาจมีภาคการศึกษาฤดูร้อนอีกภาคหนึ่งก็ได้ ในแต่ละภาคการศึกษาจะต้องมีระยะเวลาศึกษาไม่น้อยกว่า ๑๕ สัปดาห์ และกรณีเปิดการศึกษาภาคฤดูร้อน ให้กำหนดระยะเวลาศึกษาและจำนวนหน่วยกิตโดยมีสัดส่วนเทียบเคียงกันได้กับภาคการศึกษาปกติ

ข้อ ๖ การคิดหน่วยกิต ให้คิดหน่วยกิตสำหรับรายวิชาต่างๆ ดังนี้

(๑) รายวิชาภาคทฤษฎีที่ใช้เวลาบรรยายหรืออภิปรายปัญหา ๑ ชั่วโมงต่อสัปดาห์ หรือไม่น้อยกว่า ๑๕ ชั่วโมงตลอดภาคการศึกษาปกติให้มีค่าเท่ากับ ๑ หน่วยกิต

(๒) รายวิชาภาคปฏิบัติที่ใช้เวลาไม่น้อยกว่า ๓๐ ชั่วโมงต่อภาคการศึกษาปกติให้มีค่าเท่ากับ ๑ หน่วยกิต

(๓) การฝึกงานหรือฝึกภาคสนามที่ใช้เวลาฝึกไม่น้อยกว่า ๔๕ ชั่วโมงต่อภาคการศึกษาปกติให้มีค่าเท่ากับ ๑ หน่วยกิต

(๔) การทำโครงการหรือกิจกรรมการศึกษาอื่นใดตามที่ได้รับมอบหมายที่ใช้เวลาทำโครงการหรือกิจกรรมนั้นไม่น้อยกว่า ๔๕ ชั่วโมงต่อภาคการศึกษาปกติให้มีค่าเท่ากับ ๑ หน่วยกิต

(๕) การค้นคว้าอิสระหรือสารนิพนธ์ และวิทยานิพนธ์ที่ใช้เวลาการศึกษาไม่น้อยกว่า ๔๕ ชั่วโมงต่อภาคการศึกษาปกติให้มีค่าเท่ากับ ๑ หน่วยกิต

ข้อ ๗ โครงสร้างของหลักสูตร

(๑) หลักสูตรประกาศนียบัตรบัณฑิตและประกาศนียบัตรบัณฑิตชั้นสูง มีจำนวนหน่วยกิตรวมตลอดหลักสูตรไม่น้อยกว่า ๒๔ หน่วยกิต

(๒) หลักสูตรปริญญาโท ให้มีหน่วยกิตรวมตลอดหลักสูตรไม่น้อยกว่า ๓๖ หน่วยกิต โดยแบ่งการศึกษาเป็น ๒ แผน คือ

แผน ก เป็นแผนการศึกษาที่เน้นการวิจัย โดยมีการทำวิทยานิพนธ์ ดังนี้

แบบ ก ๑ ทำเฉพาะวิทยานิพนธ์ซึ่งมีค่าเทียบได้ไม่น้อยกว่า ๓๖ หน่วยกิต โดยคณะกรรมการประจำบัณฑิตวิทยาลัยอาจกำหนดให้เรียนรายวิชาเพิ่มเติม หรือทำกิจกรรมทางวิชาการอื่นเพิ่มขึ้นก็ได้ โดยไม่นับหน่วยกิต แต่จะต้องมีผลสัมฤทธิ์ตามที่คณะกรรมการประจำบัณฑิตวิทยาลัยกำหนด

แบบ ก ๒ ทำวิทยานิพนธ์ซึ่งมีค่าเทียบได้ไม่น้อยกว่า ๑๒ หน่วยกิต และศึกษารายวิชาอีกไม่น้อยกว่า ๑๒ หน่วยกิต

แผน ข เป็นแผนการศึกษาที่เน้นการศึกษารายวิชา โดยไม่ต้องทำวิทยานิพนธ์ แต่ต้องมีการค้นคว้าอิสระหรือสารนิพนธ์ไม่น้อยกว่า ๓ หน่วยกิต และไม่เกิน ๖ หน่วยกิต

(๓) หลักสูตรปริญญาเอก เป็นหลักสูตรที่เน้นการวิจัยเพื่อพัฒนานักวิชาการและนักวิชาชีพชั้นสูง เพื่อพัฒนาท้องถิ่น ซึ่งแบ่งออกเป็น ๒ แบบ คือ

แบบ ๑ เป็นแผนการศึกษาที่เน้นการวิจัย โดยมีการทำวิทยานิพนธ์ที่ก่อให้เกิดความรู้ใหม่ คณะกรรมการประจำบัณฑิตวิทยาลัยอาจกำหนดให้เรียนรายวิชาเพิ่มเติม หรือทำกิจกรรมทางวิชาการอื่นเพิ่มขึ้นก็ได้ โดยไม่นับหน่วยกิต แต่จะต้องมีผลสัมฤทธิ์ตามที่คณะกรรมการประจำบัณฑิตวิทยาลัยกำหนด ดังนี้

แบบ ๑.๑ ผู้เข้าศึกษาที่สำเร็จปริญญาโท จะต้องทำวิทยานิพนธ์ไม่น้อยกว่า ๔๘ หน่วยกิต

แบบ ๑.๒ ผู้เข้าศึกษาที่สำเร็จปริญญาตรี จะต้องทำวิทยานิพนธ์ไม่น้อยกว่า ๗๒ หน่วยกิต

ทั้งนี้ วิทยานิพนธ์แบบ ๑.๑ และแบบ ๑.๒ จะต้องมีมาตรฐานและคุณภาพเดียวกัน

แบบ ๒ เป็นแผนการศึกษาที่เน้นการวิจัย โดยมีการทำวิทยานิพนธ์ที่มีคุณภาพสูง และก่อให้เกิดความก้าวหน้าทางวิชาการและวิชาชีพ และศึกษางานรายวิชาเพิ่มเติม ดังนี้

แบบ ๒.๑ ผู้เข้าศึกษาที่สำเร็จปริญญาโท จะต้องทำวิทยานิพนธ์ไม่น้อยกว่า ๓๖ หน่วยกิต และศึกษารายวิชาอีกไม่น้อยกว่า ๑๒ หน่วยกิต

แบบ ๒.๒ ผู้เข้าศึกษาที่สำเร็จปริญญาตรี จะต้องทำวิทยานิพนธ์ไม่น้อยกว่า ๔๘ หน่วยกิต และศึกษารายวิชาอีกไม่น้อยกว่า ๒๔ หน่วยกิต

ทั้งนี้ วิทยานิพนธ์แบบ ๒.๑ และแบบ ๒.๒ จะต้องมีมาตรฐานและคุณภาพเดียวกัน

ข้อ ๘ ระยะเวลาการศึกษา

(๑) หลักสูตรประกาศนียบัตรบัณฑิต ให้ใช้เวลาศึกษาไม่เกิน ๓ ปีการศึกษา

(๒) หลักสูตรปริญญาโท ให้ใช้เวลาศึกษาไม่เกิน ๕ ปีการศึกษา

(๓) หลักสูตรประกาศนียบัตรบัณฑิตชั้นสูง ให้ใช้เวลาศึกษาไม่เกิน ๓ ปีการศึกษา

(๔) หลักสูตรปริญญาเอก ผู้ที่สำเร็จการศึกษาปริญญาตรีแล้วเข้าศึกษาต่อในระดับปริญญาเอก ให้ใช้เวลาศึกษาไม่เกิน ๘ ปีการศึกษา ส่วนผู้ที่สำเร็จการศึกษาระดับปริญญาโทแล้วเข้าศึกษาต่อในระดับปริญญาเอก ให้ใช้ระยะเวลาศึกษาไม่เกิน ๖ ปีการศึกษา

หมวด ๒

อาจารย์

ข้อ ๙ จำนวน คุณวุฒิ และคุณสมบัติของอาจารย์ ในแต่ละระดับการศึกษาให้เป็นไปตามประกาศกระทรวงศึกษาธิการ เรื่อง เกณฑ์มาตรฐานหลักสูตรระดับบัณฑิตศึกษา พ.ศ. ๒๕๕๘ และประกาศกระทรวงศึกษาธิการ เรื่อง แนวทางการบริหารเกณฑ์มาตรฐานหลักสูตรระดับอุดมศึกษา พ.ศ. ๒๕๕๘

ข้อ ๑๐ ภาระงานที่ปรึกษาวิทยานิพนธ์ และการค้นคว้าอิสระหรือสารนิพนธ์ ในแต่ละระดับการศึกษาให้เป็นไปตามประกาศกระทรวงศึกษาธิการ เรื่อง เกณฑ์มาตรฐานหลักสูตรระดับบัณฑิตศึกษา พ.ศ. ๒๕๕๘ และประกาศกระทรวงศึกษาธิการ เรื่อง แนวทางการบริหารเกณฑ์มาตรฐานหลักสูตรระดับอุดมศึกษา พ.ศ. ๒๕๕๘

หมวด ๓

การรับเข้าเป็นนักศึกษา และสภาพนักศึกษา

ข้อ ๑๑ คุณสมบัติของผู้เข้าศึกษาระดับบัณฑิตศึกษา

- (๑) ระดับประกาศนียบัตรบัณฑิต รับผู้สำเร็จการศึกษาระดับปริญญาตรีหรือเทียบเท่า
- (๒) ระดับปริญญาโท รับผู้สำเร็จการศึกษาระดับปริญญาตรีหรือเทียบเท่า
- (๓) ระดับประกาศนียบัตรบัณฑิตชั้นสูง รับผู้สำเร็จการศึกษาระดับปริญญาโทหรือเทียบเท่า
- (๔) ระดับปริญญาเอก รับผู้สำเร็จการศึกษาระดับปริญญาตรี หรือเทียบเท่าที่มีผลการเรียนดีมาก หรือระดับปริญญาโทหรือเทียบเท่า จากสถาบันอุดมศึกษาที่สภามหาวิทยาลัยรับรองและคณะกรรมการบริหารหลักสูตรประจำสาขาวิชาพิจารณาแล้วเห็นสมควรรับเข้าศึกษา และมีผลการสอบภาษาอังกฤษได้ตามเกณฑ์ที่มหาวิทยาลัยกำหนด ทั้งนี้ ต้องไม่ต่ำกว่าเกณฑ์ที่คณะกรรมการการอุดมศึกษากำหนด

ข้อ ๑๒ การรับเข้าศึกษา

- (๑) ให้คณะกรรมการบริหารหลักสูตรแต่ละสาขาวิชากำหนดเงื่อนไข วิธีการ และจำนวนนักศึกษาที่จะรับเข้าศึกษาเสนอต่อคณะกรรมการประจำบัณฑิตวิทยาลัยเพื่อประกาศรับสมัครเข้าศึกษา
 - (๒) มหาวิทยาลัยอาจพิจารณารับบุคคลที่มีคุณสมบัติตามข้อ ๑๑ แห่งข้อบังคับนี้เข้าศึกษาในระดับบัณฑิตศึกษาเป็นกรณีพิเศษได้ต่อเมื่อบุคคลนั้นเป็นผู้ที่คณะกรรมการบริหารหลักสูตรพิจารณาเห็นชอบที่จะรับเข้าศึกษาโดยได้รับอนุมัติจากคณะกรรมการประจำบัณฑิตวิทยาลัย
 - (๓) รายละเอียดในการดำเนินการรับสมัครนักศึกษาเข้าศึกษาระดับบัณฑิตศึกษา ให้เป็นไปตามประกาศมหาวิทยาลัย โดยคำแนะนำของคณะกรรมการประจำบัณฑิตวิทยาลัย
 - (๔) ผู้ที่ได้รับการพิจารณาให้เข้าศึกษาตามประกาศของมหาวิทยาลัยจะต้องนำหลักฐานมารายงานตัวเพื่อขึ้นทะเบียนเป็นนักศึกษาตามวันและเวลาที่กำหนดไว้ มิฉะนั้นจะถือว่าสละสิทธิ์การเข้าศึกษา
- ผู้เข้าศึกษาระดับบัณฑิตศึกษาจะศึกษาเกินกว่า ๑ สาขาวิชาในเวลาเดียวกันไม่ได้

ข้อ ๑๓ สถานักศึกษาระดับบัณฑิตศึกษา มี ๒ ประเภท ดังนี้

(๑) นักศึกษาสามัญ ได้แก่ ผู้ที่ผ่านการคัดเลือกเข้าศึกษาและขึ้นทะเบียนเป็นนักศึกษาของมหาวิทยาลัย
ในหลักสูตรใดหลักสูตรหนึ่ง

(๒) นักศึกษาทดลองศึกษา ได้แก่ นักศึกษาที่คณะกรรมการประจำบัณฑิตวิทยาลัยเห็นสมควร
ให้รับเข้าทดลองศึกษาก่อน โดยนักศึกษาทดลองศึกษาจะเปลี่ยนสภาพเป็นนักศึกษาสามัญได้โดยความเห็นชอบ
ของคณะกรรมการประจำบัณฑิตวิทยาลัย เมื่อเรียนครบหนึ่งภาคการศึกษาปกติแล้ว มีหน่วยกิตสะสมไม่น้อยกว่า
๙ หน่วยกิต และได้ค่าระดับคะแนนเฉลี่ยไม่น้อยกว่า ๓.๐๐

ข้อ ๑๔ การเทียบโอนความรู้จากการศึกษาในระบบ การศึกษานอกระบบ หรือการศึกษา
ตามอัธยาศัย ให้เป็นไปตามหลักเกณฑ์การเทียบโอนผลการเรียนระดับปริญญาเข้าสู่การศึกษาในระบบ และแนวปฏิบัติ
ที่ดีเกี่ยวกับการเทียบโอนของสำนักงานคณะกรรมการการอุดมศึกษา โดยจัดทำเป็นประกาศของมหาวิทยาลัย

ข้อ ๑๕ การรับโอนนักศึกษาจากสถาบันอุดมศึกษาอื่น มหาวิทยาลัยอาจพิจารณารับโอนนักศึกษาจาก
สถาบันอุดมศึกษาอื่นที่มีฐานะเทียบเท่า และกำลังศึกษาในหลักสูตรที่มีระดับและมาตรฐานเทียบเคียงกับหลักสูตรของ
มหาวิทยาลัยได้ตามข้อบังคับนี้

หมวด ๔

การลงทะเบียนรายวิชา การค้นคว้าอิสระหรือสารนิพนธ์ และวิทยานิพนธ์

ข้อ ๑๖ การลงทะเบียนวิชาเรียน

(๑) นักศึกษาจะลงทะเบียนวิชาเรียนใดต้องได้รับความเห็นชอบจากอาจารย์ที่ปรึกษา

(๒) การลงทะเบียนวิชาเรียนแบ่งออกเป็น ๓ ประเภท คือ การลงทะเบียนเพื่อได้หน่วยกิต
และคิดค่าคะแนน (Credit) การลงทะเบียนเพื่อได้หน่วยกิตแต่ไม่คิดค่าคะแนน (Non-Credit) และการลงทะเบียน
เพื่อร่วมฟัง (Audit)

(๓) ในแต่ละภาคการศึกษา นักศึกษาจะต้องลงทะเบียนเรียนอย่างน้อย ๖ หน่วยกิตและไม่เกิน
๑๕ หน่วยกิต การลงทะเบียนเรียนที่มีจำนวนหน่วยกิตแตกต่างไปจากเกณฑ์ที่กำหนด อาจทำได้โดยความเห็นชอบ
ของคณะกรรมการบริหารหลักสูตรประจำสาขาวิชา

(๔) นักศึกษาจะลงทะเบียนวิชาเรียนซ้ำเพื่อคิดคะแนนในวิชาที่เคยลงทะเบียนและได้ผลการเรียน
ตั้งแต่ระดับคะแนน B ขึ้นไปแล้วมิได้ เว้นแต่ในกรณีที่นักศึกษาเรียนครบตามหลักสูตรแล้วแต่ได้คะแนนเฉลี่ยสะสม
ต่ำกว่า ๓.๐๐

(๕) นักศึกษาที่ลาพักการศึกษาจะต้องชำระเงินค่ารักษาสภาพตามประกาศของมหาวิทยาลัย

(๖) นักศึกษาสามารถลงทะเบียนวิชาที่บรรจุอยู่ในแผนการเรียนหรือเทียบเท่าในสถาบันอื่นๆ
เพื่อนับเป็นวิชาตามแผนการเรียนได้ เมื่อได้รับความเห็นชอบจากอาจารย์ที่ปรึกษาและคณะกรรมการบริหารหลักสูตร
ประจำสาขาวิชา โดยการอนุมัติของคณะกรรมการประจำบัณฑิตวิทยาลัย

(๗) นักศึกษาจะสามารถลงทะเบียนเข้าร่วมฟังในรายวิชาใดต้องได้รับความเห็นชอบจากอาจารย์
ที่ปรึกษาและอาจารย์ผู้สอนโดยจะลงทะเบียนได้ไม่เกิน ๖ หน่วยกิต ทั้งนี้ ถักรายวิชาใดจำกัดจำนวนผู้เข้าศึกษา
จะพิจารณารับลงทะเบียนผู้เข้าร่วมฟังเป็นลำดับหลัง

(๘) การลงทะเบียนที่ผิดเงื่อนไขที่มหาวิทยาลัยกำหนด ให้ถือว่าการลงทะเบียนนั้นเป็นโมฆะ
และรายวิชาที่ลงทะเบียนผิดเงื่อนไขนั้นให้บันทึกเป็นตัวอักษร W

อัตราค่าลงทะเบียน ค่าธรรมเนียม และค่าใช้จ่ายต่างๆ ที่เกี่ยวข้องกับการลงทะเบียนเรียนรายวิชาการค้นคว้าอิสระหรือสารนิพนธ์ และวิทยานิพนธ์ให้เป็นไปตามประกาศของมหาวิทยาลัยโดยความเห็นชอบของสภามหาวิทยาลัย

ข้อ ๑๗ การขอเพิ่มและการถอนวิชาเรียน

(๑) การขอเพิ่มวิชาเรียนจะกระทำได้ภายใน ๒ สัปดาห์แรกของภาคการศึกษา

(๒) การขอถอนวิชาเรียน จะกระทำได้ใน ๒ กรณี คือ

(ก) กรณีการถอนวิชาเรียนภายใน ๓ สัปดาห์แรกของภาคการศึกษา เมื่อได้รับอนุมัติการเพิกถอนแล้ว นักศึกษาจะได้รับเงินค่าลงทะเบียนเรียนคืนและรายวิชานั้นจะไม่มีการบันทึกลงในใบแสดงผลการศึกษา

(ข) กรณีการถอนวิชาเรียนเมื่อพ้นกำหนด ๓ สัปดาห์แรกของภาคการศึกษา แต่ยังไม่ถึงก่อนกำหนดสอบปลายภาคไม่น้อยกว่า ๑ สัปดาห์ เมื่อได้รับการอนุมัติการเพิกถอนแล้วนักศึกษาจะไม่สามารถเรียกเงินค่าลงทะเบียนคืนได้ และรายวิชานั้นจะปรากฏในใบแสดงผลการศึกษา โดยมีบันทึกอักษร “W” ในช่องผลการศึกษา

(๓) การเพิ่มและการถอนรายวิชาแต่ละครั้งต้องได้รับอนุมัติจากอาจารย์ที่ปรึกษา

ข้อ ๑๘ ในกรณีที่มิให้นักศึกษาลงทะเบียนเรียนในรายวิชาใดน้อยกว่าสิบคน และยังไม่ได้ชำระค่าธรรมเนียมการศึกษา มหาวิทยาลัยอาจงดการเรียนการสอนในรายวิชานั้นได้ โดยทำเป็นประกาศของมหาวิทยาลัย

ข้อ ๑๙ การลงทะเบียนเพื่อรักษาสภาพนักศึกษาและการคืนสภาพนักศึกษา

(๑) นักศึกษาที่ลงทะเบียนเรียนรายวิชาครบตามที่กำหนดในหลักสูตร แต่ยังไม่สำเร็จการศึกษา ต้องชำระค่ารักษาสภาพนักศึกษาตามที่มหาวิทยาลัยกำหนดทุกภาคเรียนเพื่อรักษาสภาพนักศึกษานานกว่าจะสำเร็จการศึกษา

(๒) การลงทะเบียนเพื่อรักษาสภาพนักศึกษา ให้ดำเนินการให้แล้วเสร็จก่อนสอบปลายภาค ๑ สัปดาห์

(๓) นักศึกษาสามารถคืนสภาพนักศึกษาได้ โดยยื่นคำร้องขอคืนสภาพนักศึกษาภายในสัปดาห์แรกของภาคเรียนที่ประสงค์จะคืนสภาพนักศึกษา ทั้งนี้ ต้องอยู่ในระยะเวลาการศึกษาตามข้อ ๘

ข้อ ๒๐ การลงทะเบียนเรียนรายวิชาการค้นคว้าอิสระหรือสารนิพนธ์ และวิทยานิพนธ์

(๑) นักศึกษาระดับปริญญาโทที่เรียนในแผน ก

แบบ ก ๑ ต้องลงทะเบียนเรียนรายวิชาวิทยานิพนธ์ ซึ่งมีค่าเทียบได้ไม่น้อยกว่า ๓๖ หน่วยกิต ในภาคเรียนแรก มหาวิทยาลัยอาจกำหนดให้เรียนรายวิชาเพิ่มเติมหรือทำกิจกรรมทางวิชาการอื่นเพิ่มขึ้นก็ได้โดยไม่ับหน่วยกิต แต่จะต้องมีผลสัมฤทธิ์ตามที่มหาวิทยาลัยกำหนด

แบบ ก ๒ ต้องลงทะเบียนเรียนรายวิชามาแล้วมีหน่วยกิตสะสมไม่น้อยกว่า ๑๒ หน่วยกิต จึงจะสามารถลงทะเบียนเรียนรายวิชาวิทยานิพนธ์ได้ ซึ่งมีค่าเทียบได้ไม่น้อยกว่า ๑๒ หน่วยกิต

(๒) นักศึกษาระดับปริญญาโทที่เรียนในแผน ข ซึ่งลงทะเบียนเรียนรายวิชามาแล้ว และมีหน่วยกิตสะสมไม่น้อยกว่า ๑๒ หน่วยกิต จะสามารถลงทะเบียนเรียนรายวิชาการค้นคว้าอิสระหรือสารนิพนธ์ได้ ซึ่งมีค่าเทียบได้ไม่น้อยกว่า ๖ หน่วยกิต

(๓) นักศึกษาระดับปริญญาเอก ที่ผ่านการสอบวัดคุณสมบัติแล้ว จะสามารถลงทะเบียนเรียนรายวิชาวิทยานิพนธ์ได้ตามเงื่อนไข ดังต่อไปนี้

แบบ ๑.๑ จะต้องลงทะเบียนเรียนรายวิชาวิทยานิพนธ์ซึ่งมีค่าไม่น้อยกว่า ๔๘ หน่วยกิต

แบบ ๑.๒ จะต้องลงทะเบียนเรียนรายวิชาวิทยานิพนธ์ซึ่งมีค่าไม่น้อยกว่า ๗๒ หน่วยกิต

แบบ ๒.๑ จะต้องลงทะเบียนเรียนรายวิชาวิทยานิพนธ์ซึ่งมีค่าไม่น้อยกว่า ๓๖ หน่วยกิต

แบบ ๒.๒ จะต้องลงทะเบียนเรียนรายวิชาวิทยานิพนธ์ซึ่งมีค่าไม่น้อยกว่า ๔๘ หน่วยกิต

(๔) หลักเกณฑ์ แนวปฏิบัติ และวิธีการอื่นใดที่จะนำไปใช้ในการลงทะเบียนเรียนรายวิชาการค้นคว้าอิสระหรือสารนิพนธ์ และวิทยานิพนธ์ของนักศึกษาระดับบัณฑิตศึกษา ให้เป็นไปตามประกาศของมหาวิทยาลัย โดยความเห็นชอบของคณะกรรมการประจำบัณฑิตวิทยาลัย

หมวด ๕

การวัดและประเมินผลการศึกษา

ข้อ ๒๑ ให้มีการประเมินผลการเรียนโดยใช้ระบบการให้คะแนนการเรียนรายวิชา ดังนี้

(๑) ระบบค่าระดับคะแนนแบ่งเป็น ๘ ระดับ

ระดับคะแนน	ความหมายของผลการเรียน	ค่าระดับคะแนน
A	ดีเยี่ยม (Excellent)	๔.๐๐
B+	ดีมาก (Very Good)	๓.๕๐
B	ดี (Good)	๓.๐๐
C+	ค่อนข้างดี (Fairly Good)	๒.๕๐
C	พอใช้ (Fair)	๒.๐๐
D+	อ่อน (Poor)	๑.๕๐
D	อ่อนมาก (Very Poor)	๑.๐๐
F	ตก (Fail)	๐.๐๐

ระบบนี้ใช้สำหรับการประเมินรายวิชาที่เรียนตามหลักสูตร ค่าระดับคะแนนที่ถือว่าสอบได้ต้องไม่ต่ำกว่า C แต่ถ้าเป็นรายวิชาใดในหมวดวิชาเฉพาะด้าน ค่าระดับคะแนนที่ถือว่าสอบได้ต้องไม่ต่ำกว่า B

(๒) ระบบไม่มีค่าระดับคะแนน

(ก) การประเมินรายวิชาเสริมพื้นฐานและรายวิชาที่เรียนไม่นับหน่วยกิต มีระดับการประเมิน ดังนี้

ผ่านดีเยี่ยม	PD (Pass with Distinction)
ผ่าน	P (Pass)
ไม่ผ่าน	F (Fail)

(ข) การประเมินการค้นคว้าอิสระหรือสารนิพนธ์และวิทยานิพนธ์ ประกอบด้วย การประเมินเนื้อหาของการค้นคว้าอิสระหรือสารนิพนธ์และวิทยานิพนธ์ การสอบปากเปล่า และการประเมินคุณภาพการค้นคว้าอิสระหรือสารนิพนธ์และวิทยานิพนธ์ทั้งฉบับ มีระดับการประเมิน ดังนี้

ดีเยี่ยม	Excellent
ดี	Good

ผ่าน	Pass
------	------

ไม่ผ่าน	Fail
---------	------

(ค) การประเมินการสอบประมวลความรู้ สำหรับระดับปริญญาโทและการสอบภาษาต่างประเทศ และการสอบวัดคุณสมบัติสำหรับระดับปริญญาเอก มีระดับการประเมินดังนี้

ผ่าน	S (Satisfactory)
------	------------------

ไม่ผ่าน	U (Unsatisfactory)
---------	--------------------

ข้อ ๒๒ สัญลักษณ์อื่นๆ ที่ใช้ในการประเมินผล ดังนี้

Au (Audit) ใช้สำหรับการลงทะเบียนเพื่อร่วมฟัง โดยไม่นับหน่วยกิต

W (Withdraw) ใช้สำหรับการบันทึกหลังจากได้รับอนุมัติให้ถอนรายวิชานั้น ก่อนกำหนดสอบปลายภาคไม่น้อยกว่า ๒ สัปดาห์ ซึ่งจะได้รับอนุมัติให้ถอนวิชาเรียนในกรณีที่นักศึกษาลาพักการศึกษา หรือถูกสั่งให้พักการศึกษา หลังจากลงทะเบียนเรียนในภาคเรียนนั้นแล้ว

I (Incomplete) ใช้สำหรับบันทึกการประเมินผลที่ไม่สมบูรณ์ในรายวิชาที่นักศึกษายังทำงานไม่เสร็จสิ้นเมื่อสิ้นภาคเรียนหรือขาดสอบ นักศึกษาที่ได้ “I” ต้องดำเนินการขอรับการประเมินผลเพื่อเปลี่ยนระดับคะแนนให้เสร็จสิ้นในภาคเรียนถัดไป หากพ้นกำหนดจะเปลี่ยนค่าระดับคะแนนเป็น “F”

ข้อ ๒๓ ในรายวิชาที่กำหนดให้เรียนเสริม ให้มีการประเมินผล ดังนี้

(๑) ผ่านการประเมินโดยการสอบวัดความรู้ หรือ

(๒) ลงทะเบียนเรียน และผ่านการประเมินผล

นักศึกษาจะได้รับการยกเว้นตามวรรคหนึ่งในกรณีเป็นรายวิชาที่ตรงกับวิชาเอกหรือสาขาวิชาที่กำลังศึกษา หรือมีเอกสารรับรองจากสถาบันหรือหน่วยงานที่คณะกรรมการประจำบัณฑิตวิทยาลัยรับรองว่าผ่านการสอบได้ในรายวิชาที่กำหนดให้เรียนเสริม

ข้อ ๒๔ การควบคุมและการสอบวิทยานิพนธ์

(๑) ระดับปริญญาโท

(ก) ให้มีคณะกรรมการที่ปรึกษาวิทยานิพนธ์ซึ่งได้รับการแต่งตั้งจากอธิการบดีตามข้อเสนอของคณะกรรมการบริหารหลักสูตร โดยความเห็นชอบของคณบดีบัณฑิตวิทยาลัย ประกอบด้วยอาจารย์ที่ปรึกษาวิทยานิพนธ์หลัก ๑ คน และอาจารย์ที่ปรึกษาวิทยานิพนธ์ร่วม ๑ คน ทั้งนี้ อาจารย์ที่ปรึกษาวิทยานิพนธ์หลักอาจเสนอแต่งตั้งอาจารย์ที่ปรึกษาวิทยานิพนธ์ร่วมเพิ่มได้อีก ๑ คน

(ข) การสอบวิทยานิพนธ์แต่ละครั้งให้อธิการบดีแต่งตั้งคณะกรรมการสอบวิทยานิพนธ์ตามข้อเสนอของคณะกรรมการบริหารหลักสูตรโดยความเห็นชอบของคณบดีบัณฑิตวิทยาลัย จำนวนไม่น้อยกว่าสามคน ประกอบด้วยอาจารย์ที่ปรึกษาวิทยานิพนธ์ อาจารย์ประจำหลักสูตร ผู้ทรงคุณวุฒิภายนอกอย่างน้อยหนึ่งคน เป็นกรรมการ และผู้แทนบัณฑิตวิทยาลัยเป็นเลขานุการ ทั้งนี้ ประธานกรรมการสอบวิทยานิพนธ์ต้องมีชื่ออาจารย์ที่ปรึกษาวิทยานิพนธ์ของผู้สอบวิทยานิพนธ์

(ค) การสอบวิทยานิพนธ์จะต้องมีกรรมการผู้ทรงคุณวุฒิภายนอกเข้าร่วมการสอบด้วยทุกครั้ง ถ้ากรรมการผู้ทรงคุณวุฒิภายนอกไม่สามารถเข้าร่วมการสอบได้ ให้เลื่อนการสอบออกไป ในกรณีที่จำเป็นอย่างยิ่ง

อาจเปลี่ยนแปลงกรรมการได้โดยคณะกรรมการบริหารหลักสูตรเสนอชื่อให้คณบดีบัณฑิตวิทยาลัยเพื่อเสนออธิการบดีแต่งตั้งเป็นกรรมการแทนได้ ทั้งนี้ จะต้องกำหนดวันสอบครั้งใหม่ให้มีระยะเวลาพอสมควรเพื่อให้กรรมการที่แต่งตั้งแทนจะมีเวลาอ่านวิทยานิพนธ์ได้

(ง) การดำเนินการสอบวิทยานิพนธ์ ต้องประกอบด้วย การอ่านวิทยานิพนธ์ การประชุมปรึกษาระหว่างกรรมการในวันสอบ การทดสอบความรู้นักศึกษาด้วยการซักถามหรือด้วยวิธีการใดๆ จึงจะถือว่าการสอบนั้นมีผลสมบูรณ์ โดยการสอบผ่านวิทยานิพนธ์ต้องได้รับมติให้ผ่านจากกรรมการไม่น้อยกว่าสองในสามและให้ประธานกรรมการสอบวิทยานิพนธ์รายงานผลการสอบไปยังสำนักส่งเสริมวิชาการและงานทะเบียนภายใน ๑๕ วันนับจากการสอบเสร็จสิ้น

(จ) นักศึกษาสามารถใช้ภาษาไทยหรือภาษาต่างประเทศในการเขียนวิทยานิพนธ์ได้

(๒) ระดับปริญญาเอก

(ก) ให้มีคณะกรรมการที่ปรึกษาวิทยานิพนธ์ซึ่งได้รับการแต่งตั้งจากอธิการบดีตามข้อเสนอของคณะกรรมการบริหารหลักสูตร โดยความเห็นชอบของคณบดีบัณฑิตวิทยาลัย ประกอบด้วยอาจารย์ที่ปรึกษาวิทยานิพนธ์หลัก ๑ คน และอาจารย์ที่ปรึกษาวิทยานิพนธ์ร่วม ๑ คน ทั้งนี้ อาจารย์ที่ปรึกษาวิทยานิพนธ์หลักอาจเสนอแต่งตั้งอาจารย์ที่ปรึกษาวิทยานิพนธ์ร่วมเพิ่มได้อีก ๑ คน

(ข) นักศึกษาที่ได้รับอนุมัติให้ทำวิทยานิพนธ์ต้องจัดทำแผนการดำเนินงาน และรายงานความก้าวหน้าภาคเรียนละสองครั้งเสนอต่ออาจารย์ที่ปรึกษาวิทยานิพนธ์และคณะกรรมการบริหารหลักสูตร

(ค) การสอบวิทยานิพนธ์แต่ละครั้งให้เสนออธิการบดีแต่งตั้งคณะกรรมการสอบวิทยานิพนธ์ตามข้อเสนอของคณะกรรมการบริหารหลักสูตร โดยความเห็นชอบของคณบดีบัณฑิตวิทยาลัย จำนวนไม่น้อยกว่าห้าคน ประกอบด้วยผู้ทรงคุณวุฒิภายนอกจำนวนสามคนซึ่งมิใช่อาจารย์ที่ปรึกษาวิทยานิพนธ์ โดยให้ผู้ทรงคุณวุฒิคนหนึ่งเป็นประธานกรรมการสอบวิทยานิพนธ์ อาจารย์ประจำหลักสูตรอย่างน้อยสองคนเป็นกรรมการ และผู้แทนบัณฑิตวิทยาลัยเป็นเลขานุการ

(ง) การสอบวิทยานิพนธ์จะต้องมีกรรมการผู้ทรงคุณวุฒิภายนอกเข้าร่วมการสอบด้วยทุกครั้ง ถ้ากรรมการผู้ทรงคุณวุฒิภายนอกไม่สามารถเข้าร่วมการสอบได้ให้เลื่อนการสอบออกไป ในกรณีที่จำเป็นอย่างยิ่งอาจเปลี่ยนแปลงกรรมการได้ โดยคณะกรรมการบริหารหลักสูตรเสนอชื่อให้คณบดีบัณฑิตวิทยาลัยเพื่อเสนออธิการบดีแต่งตั้งเป็นกรรมการแทนได้ ทั้งนี้ จะต้องกำหนดวันสอบครั้งใหม่ให้มีระยะเวลาพอสมควรเพื่อให้กรรมการที่แต่งตั้งแทนมีเวลาอ่านวิทยานิพนธ์ได้

(จ) การดำเนินการสอบวิทยานิพนธ์ ต้องประกอบด้วย การอ่านวิทยานิพนธ์ การประชุมปรึกษาระหว่างกรรมการในวันสอบ การทดสอบความรู้นักศึกษาด้วยการซักถามหรือด้วยวิธีการใดๆ จึงจะถือว่าการสอบนั้นมีผลสมบูรณ์ โดยการสอบผ่านวิทยานิพนธ์ต้องได้รับมติให้ผ่านจากกรรมการไม่น้อยกว่าสองในสามและให้ประธานกรรมการสอบวิทยานิพนธ์รายงานผลการสอบไปยังสำนักส่งเสริมวิชาการและงานทะเบียนภายใน ๑๕ วันนับจากการสอบเสร็จสิ้น

(ฉ) นักศึกษาสามารถใช้ภาษาไทยหรือภาษาต่างประเทศในการเขียนวิทยานิพนธ์ได้

ข้อ ๒๕ การควบคุมและการสอบการค้นคว้าอิสระหรือสารนิพนธ์

(๑) ต้องมีอาจารย์ที่ปรึกษาหลักที่อธิการบดีแต่งตั้งจากอาจารย์ประจำหลักสูตรตามข้อเสนอของคณะกรรมการบริหารหลักสูตร โดยความเห็นชอบของคณบดีบัณฑิตวิทยาลัย จำนวนหนึ่งคน โดยอาจแต่งตั้งอาจารย์ที่ปรึกษาร่วมเพิ่มอีกจำนวนหนึ่งคนด้วยก็ได้ โดยมีหน้าที่พิจารณาเค้าโครงการค้นคว้าอิสระหรือสารนิพนธ์ และให้คำปรึกษาแนะนำเกี่ยวกับการค้นคว้าวิจัยของนักศึกษา

(๒) ให้อธิการบดีเป็นผู้แต่งตั้งคณะกรรมการสอบการค้นคว้าอิสระหรือสารนิพนธ์ตามข้อเสนอของคณะกรรมการบริหารหลักสูตร โดยความเห็นชอบของคณบดีบัณฑิตวิทยาลัย ประกอบด้วยประธานกรรมการ อาจารย์ที่ปรึกษาการค้นคว้าอิสระหรือสารนิพนธ์ อาจารย์ประจำหลักสูตร เป็นกรรมการ และผู้แทนบัณฑิตวิทยาลัย เป็นเลขานุการ

ในกรณีที่มีความจำเป็นอย่างยิ่งอาจเปลี่ยนแปลงกรรมการได้ โดยคณะกรรมการบริหารหลักสูตรเสนอชื่อให้คณบดีบัณฑิตวิทยาลัยเพื่อเสนออธิการบดีแต่งตั้งเป็นกรรมการแทนได้ ทั้งนี้ จะต้องกำหนดวันสอบครั้งใหม่ให้มีระยะเวลาพอสมควรเพื่อให้กรรมการที่แต่งตั้งแทนมีเวลาอ่านรายงานการค้นคว้าอิสระหรือสารนิพนธ์ได้

(๓) การสอบการค้นคว้าอิสระหรือสารนิพนธ์ ต้องประกอบด้วย การอ่านรายงานการค้นคว้าอิสระหรือสารนิพนธ์ การประชุมปรึกษาระหว่างกรรมการในวันสอบ การทดสอบความรู้นักศึกษาด้วยการซักถามหรือด้วยวิธีการใดๆ โดยเป็นระบบเปิดให้ผู้สนใจเข้ารับฟังได้ และรายงานการค้นคว้าอิสระหรือสารนิพนธ์ต้องได้รับการเผยแพร่ในลักษณะใดลักษณะหนึ่งที่สืบค้นได้ จึงจะถือว่าการสอบนั้นมีผลสมบูรณ์

(๔) นักศึกษาสามารถใช้ภาษาไทยหรือภาษาต่างประเทศในการเขียนรายงานการค้นคว้าอิสระหรือสารนิพนธ์ได้

หมวด ๖

การลาพัก การรักษาสุขภาพ การลาออก และการพ้นสภาพของนักศึกษา

ข้อ ๒๖ การลาพักการศึกษา การรักษาสุขภาพ และการลาออกของนักศึกษา

(๑) นักศึกษาผู้ประสงค์จะลาพักการศึกษา ต้องยื่นคำร้องแสดงเหตุผลความจำเป็นผ่านอาจารย์ที่ปรึกษา เพื่อเสนอให้ประธานกรรมการบริหารหลักสูตรพิจารณาอนุมัติ แล้วแจ้งต่อสำนักส่งเสริมวิชาการและงานทะเบียนผ่านสำนักงานบัณฑิตวิทยาลัยเพื่อทราบการลาพักการศึกษา

(๒) การลาพักการศึกษาให้ลาพักได้ไม่เกิน ๒ ภาคการศึกษาติดต่อกัน

(๓) นักศึกษาผู้ได้รับอนุมัติให้ลาพักการศึกษา ต้องชำระค่าธรรมเนียมสำหรับรักษาสุขภาพเป็นนักศึกษาทุกภาคการศึกษาที่ลาพักการศึกษาภายในเวลาที่กำหนดไว้ในระเบียบมหาวิทยาลัยราชภัฏบ้านสมเด็จเจ้าพระยา ว่าด้วยการรับจ่ายเงินเพื่อจัดการศึกษาสำหรับนักศึกษาศึกษา

(๔) นักศึกษาที่ไม่มีหน่วยกิตของรายวิชาตามหลักสูตรที่ต้องลงทะเบียนเหลืออยู่ แต่ยังไม่เป็นผู้สำเร็จการศึกษาตามข้อ ๒๙ ต้องรักษาสุขภาพการเป็นนักศึกษาทุกภาคการศึกษาจนกว่าจะสำเร็จการศึกษา

(๕) นักศึกษาผู้ประสงค์จะลาออกจากการศึกษา ให้ยื่นใบลาออกต่อสำนักงานบัณฑิตวิทยาลัย เมื่อได้รับอนุมัติแล้วให้สำนักงานบัณฑิตวิทยาลัยแจ้งต่อสำนักส่งเสริมวิชาการและงานทะเบียน

ข้อ ๒๗ นอกจากเป็นผู้สำเร็จการศึกษาตามข้อ ๒๙ แล้ว นักศึกษาอาจพ้นสภาพนักศึกษาด้วยเหตุดังต่อไปนี้

- (๑) ตาย
- (๒) ลาออก
- (๓) มหาวิทยาลัยมีคำสั่งลงโทษทางวินัยให้ออกจากการเป็นนักศึกษาตามระเบียบมหาวิทยาลัยราชภัฏบ้านสมเด็จเจ้าพระยา ว่าด้วยวินัยและการดำเนินการทางวินัยนักศึกษา
- (๔) ได้รับคะแนนเฉลี่ยสะสมต่ำกว่า ๒.๐๐ ในการประเมินทุกสิ้นภาคการศึกษาในช่วงที่ลงทะเบียนเรียนยังไม่เกินครึ่งหนึ่งของจำนวนหน่วยกิตทั้งหมดของหลักสูตร
- (๕) ได้รับคะแนนเฉลี่ยสะสมต่ำกว่า ๒.๕๐ เมื่อลงทะเบียนเรียนได้จำนวนหน่วยกิตตั้งแต่สองในสามของจำนวนหน่วยกิตทั้งหมดขึ้นไป โดยไม่นับหน่วยกิตของการค้นคว้าอิสระหรือสารนิพนธ์และวิทยานิพนธ์
- (๖) ใช้เวลาศึกษาครบตามที่กำหนดไว้ในข้อ ๘
- (๗) สอบวัดคุณสมบัติ หรือสอบประมวลความรู้ หรือสอบการค้นคว้าอิสระหรือสารนิพนธ์ หรือสอบวิทยานิพนธ์ หรือฝึกประสบการณ์วิชาชีพ ไม่ผ่านตามเกณฑ์ที่คณะกรรมการประจำบัณฑิตวิทยาลัยกำหนด
- (๘) ต้องโทษโดยคำพิพากษาถึงที่สุดให้จำคุก เว้นแต่ความผิดที่เป็นลหุโทษหรือความผิดอันได้กระทำโดยประมาท

ข้อ ๒๘ นักศึกษาที่พ้นสภาพการเป็นนักศึกษาตามข้อ ๒๗ (๒) และ (๓) อาจขอคืนสภาพเพื่อกลับเข้าเป็นนักศึกษาได้ ทั้งนี้ ให้เป็นไปตามเงื่อนไขที่คณะกรรมการประจำบัณฑิตวิทยาลัยกำหนด

หมวด ๗ การสำเร็จการศึกษา

ข้อ ๒๙ นักศึกษาจะสำเร็จการศึกษาได้ต้องเป็นผู้ที่มีความประพฤติดี และมีคุณสมบัติ ดังต่อไปนี้

- (๑) นักศึกษาระดับประกาศนียบัตรบัณฑิตและประกาศนียบัตรบัณฑิตชั้นสูงต้องเรียนครบตามจำนวนหน่วยกิตที่กำหนดไว้ในหลักสูตรและต้องได้ระดับคะแนนเฉลี่ยไม่ต่ำกว่า ๓.๐๐ จากระบบ ๔ ระดับคะแนน
- (๒) นักศึกษาระดับปริญญาโท แผน ก แบบ ก ๑ ต้องเสนอวิทยานิพนธ์และสอบผ่านการสอบปากเปล่าขั้นสุดท้ายโดยคณะกรรมการที่มหาวิทยาลัยแต่งตั้ง และผลงานวิทยานิพนธ์จะต้องได้รับการตีพิมพ์ หรืออย่างน้อยดำเนินการให้ผลงานหรือส่วนหนึ่งของผลงานได้รับการยอมรับให้ตีพิมพ์ในวารสารหรือสิ่งพิมพ์ทางวิชาการหรือเสนอต่อที่ประชุมวิชาการที่มีรายงานการประชุม (Proceeding)
- (๓) นักศึกษาระดับปริญญาโท แผน ก แบบ ก ๒ ต้องศึกษารายวิชาครบถ้วนตามที่กำหนดในหลักสูตร โดยจะต้องได้ระดับคะแนนเฉลี่ยไม่ต่ำกว่า ๓.๐๐ จากระบบ ๔ ระดับคะแนน และสอบผ่านการสอบประมวลความรู้ (Comprehensive Examination) ด้วยข้อเขียนหรือปากเปล่าในสาขาวิชานั้น พร้อมทั้งเสนอวิทยานิพนธ์และสอบผ่านการสอบปากเปล่าขั้นสุดท้ายโดยคณะกรรมการที่มหาวิทยาลัยแต่งตั้ง และผลงานวิทยานิพนธ์จะต้องได้รับการตีพิมพ์ หรืออย่างน้อยดำเนินการให้ผลงานหรือส่วนหนึ่งของผลงานได้รับการยอมรับให้ตีพิมพ์ในวารสารหรือสิ่งพิมพ์ทางวิชาการหรือเสนอต่อที่ประชุมวิชาการที่มีรายงานการประชุม (Proceeding)

(๔) นักศึกษาระดับปริญญาโท แผนก ข ต้องศึกษารายวิชาครบถ้วนตามที่กำหนดในหลักสูตร โดยจะต้องได้รับคะแนนเฉลี่ยไม่ต่ำกว่า ๓.๐๐ จากระบบ ๔ ระดับคะแนน และสอบผ่านการสอบประมวลความรู้ (Comprehensive Examination) ด้วยข้อเขียนหรือปากเปล่าในสาขาวิชานั้น พร้อมทั้งเสนอรายงานการค้นคว้าอิสระหรือสารนิพนธ์และผ่านการสอบปากเปล่าขั้นสุดท้ายโดยคณะกรรมการที่มหาวิทยาลัยแต่งตั้ง โดยเป็นระบบเปิดให้ผู้สนใจเข้ารับฟังได้ และรายงานการค้นคว้าอิสระหรือสารนิพนธ์ต้องได้รับการเผยแพร่ในลักษณะใดลักษณะหนึ่งที่สืบค้นได้

(๕) นักศึกษาระดับปริญญาเอกแบบ ๑ ต้องสอบผ่านการสอบวัดคุณสมบัติ (Qualifying Examination) เพื่อเป็นผู้มีสิทธิ์ขอทำวิทยานิพนธ์ เสนอวิทยานิพนธ์และสอบผ่านการสอบปากเปล่าขั้นสุดท้าย โดยคณะกรรมการซึ่งประกอบด้วยผู้ทรงคุณวุฒิจากภายในและภายนอกมหาวิทยาลัยตามหลักเกณฑ์และวิธีการที่มหาวิทยาลัยกำหนด และผลงานวิทยานิพนธ์ต้องได้รับการตีพิมพ์ หรืออย่างน้อยดำเนินการให้ผลงานหรือส่วนหนึ่งของผลงานได้รับการยอมรับให้ตีพิมพ์ในวารสารหรือสิ่งพิมพ์ทางวิชาการ TCI ฐาน ๒ ขึ้นไป

(๖) นักศึกษาระดับปริญญาเอกแบบ ๒ ต้องศึกษารายวิชาครบถ้วนตามที่กำหนดในหลักสูตร โดยจะต้องได้รับคะแนนเฉลี่ยไม่ต่ำกว่า ๓.๐๐ จากระบบ ๔ ระดับคะแนน สอบผ่านการสอบวัดคุณสมบัติ (Qualifying Examination) เพื่อเป็นผู้มีสิทธิ์ขอทำวิทยานิพนธ์ เสนอวิทยานิพนธ์ และสอบผ่านการสอบปากเปล่าขั้นสุดท้าย โดยคณะกรรมการซึ่งประกอบด้วยผู้ทรงคุณวุฒิจากภายในและภายนอกมหาวิทยาลัยตามหลักเกณฑ์และวิธีการที่มหาวิทยาลัยกำหนด และผลงานวิทยานิพนธ์ต้องได้รับการตีพิมพ์หรืออย่างน้อยดำเนินการให้ผลงานหรือส่วนหนึ่งของผลงานได้รับการยอมรับให้ตีพิมพ์ในวารสารหรือสิ่งพิมพ์ทางวิชาการ TCI ฐาน ๒ ขึ้นไป

(๗) นักศึกษาทุกระดับการศึกษาของบัณฑิตศึกษา ต้องผ่านเกณฑ์การสอบภาษาอังกฤษตามประกาศมหาวิทยาลัยก่อนสำเร็จการศึกษา

(๘) ไม่ค้างค่าธรรมเนียมการศึกษาหรือเงินอื่นๆ ตามที่มหาวิทยาลัยเรียกเก็บ

ข้อ ๓๐ นักศึกษาระดับปริญญาโท แผนก ข ที่ส่งรายงานการค้นคว้าอิสระหรือสารนิพนธ์ นักศึกษาระดับปริญญาโท แผนก ก และนักศึกษาระดับปริญญาเอกที่ส่งวิทยานิพนธ์ฉบับสมบูรณ์พร้อมหลักฐานการนำเสนอผลงานแล้ว ให้ถือวันที่สภาวิชาการเห็นชอบเป็นวันสำเร็จการศึกษา

หมวด ๘ ค่าธรรมเนียมการศึกษา

ข้อ ๓๑ ค่าธรรมเนียมการศึกษาและการชำระค่าธรรมเนียมการศึกษา

(๑) อัตราค่าธรรมเนียมการศึกษา ให้เป็นไปตามประกาศของมหาวิทยาลัย โดยความเห็นชอบของสภามหาวิทยาลัย

(๒) นักศึกษาต้องชำระค่าธรรมเนียมการศึกษาตามวิธีการ ขั้นตอน และระยะเวลาที่มหาวิทยาลัยกำหนด

ข้อ ๓๒ การยกเว้นค่าธรรมเนียมการศึกษาประเภทต่างๆ ให้เป็นอำนาจของอธิการบดี โดยจัดทำเป็นประกาศของมหาวิทยาลัยในแต่ละประเภทที่ได้รับการยกเว้น

หมวด ๙
การขอรับปริญญา

ข้อ ๓๓ นักศึกษาที่คาดว่าจะสำเร็จการศึกษาในแต่ละภาคการศึกษา ให้ยื่นคำร้องขอสำเร็จการศึกษาต่อสำนักส่งเสริมวิชาการและงานทะเบียนล่วงหน้าอย่างน้อย ๑ เดือนก่อนสิ้นภาคการศึกษาสุดท้ายของหลักสูตรเพื่อขอรับปริญญา

ข้อ ๓๔ มหาวิทยาลัยโดยสภาวิชาการจะพิจารณาการให้ปริญญาแก่นักศึกษาที่ได้ยื่นความจำนงขอรับปริญญาที่มีคุณสมบัติตามข้อ ๒๙ และมีความประพฤติดี โดยไม่อยู่ในระหว่างถูกลงโทษทางวินัยนักศึกษา เพื่อเสนอขออนุมัติปริญญาจากสภามหาวิทยาลัย

บทเฉพาะกาล

ข้อ ๓๕ นักศึกษาที่เข้าศึกษาระดับบัณฑิตศึกษาก่อนวันที่ข้อบังคับนี้มีผลใช้บังคับ ให้ดำเนินการตามข้อบังคับเดิมต่อไป จนสำเร็จการศึกษาหรือพ้นสภาพการเป็นนักศึกษา แล้วแต่กรณี

ข้อ ๓๖ บรรดาประกาศหรือคำสั่งที่มีผลบังคับใช้ก่อนหรือในวันที่ข้อบังคับนี้ใช้บังคับ ให้มีผลบังคับใช้ต่อไป จนกว่าจะได้มีการกำหนดขึ้นใหม่ตามข้อบังคับนี้

ประกาศ ณ วันที่ ๑๕ พฤศจิกายน พ.ศ. ๒๕๖๑



(รองศาสตราจารย์ ดร.ศิริโรจน์ ผลพันธ์)

ปฏิบัติหน้าที่นายกสภามหาวิทยาลัยราชภัฏบ้านสมเด็จเจ้าพระยา